

**Serie | 6, Fuldt integrerbar
opvaskemaskine, 60 cm
SBE67MX00E**



A+++

Opvaskemaskinen som giver et tørreresultat du kan stole på. Du får perfekt tørring med PerfectDry Zeolith®-tørring, selv på plastdele. Den har plads til 14 standardkopper.

- **Zeolith®-tørring:** perfekt tørreresultat, selv på plastdele.
- **SilencePlus:** behageligt lavt lydniveau på 46db, endnu lavere med programmet Ekstra stille.
- **Glas 40°C program:** vasker og tørrer glas yderst skånsomt.
- **VarioFlex-kurvesystem og VarioDrawer-topkurv:** ekstra fleksibilitet i både over- og underkurv.
- **InfoLight:** en rød lampe lyser på gulvet og indikerer at maskinen er i gang.

Teknisk data

Vandforbrug (l) :	9,5
Installation :	Indbygning
Højde på aftagelig topplade (mm) :	0
Nichemål ved indbygning, mm (H x B x D) :	865-925 x 600 x 550
Dybde med åben dør 90 grader (mm) :	1200
Regulerbare ben :	Ja - Kun de forreste
Maksimal regulering af stilleben (mm) :	60
Regulerbar sokkel :	Horisontal og vertikal
Nettovægt (kg) :	47,264
Bruttovægt (kg) :	49,5
Tilslutningseffekt (W) :	2400
Strømstyrke (A) :	10
Elementspænding (V) :	220-240
Frekvens (Hz) :	50; 60
Længde på elledning (cm) :	175
Stiktype :	Schukostik med jord
Tilgangs-længde, længde (cm) :	165
Afløbsslange (cm) :	190
EAN-kode :	4242005052820
Antal standard kopper :	14
Energieffektivitetsklasse - (2010/30/EC) :	A+++
Årligt energiforbrug (kWh/årligt) - NY (2010/30/EC) :	237,00
Energiforbrug (kWh) :	0,83
Energiforbrug standby (W) - NY (2010/30/EC) :	0,50
Energiforbrug slukket (W) - NY (2010/30/EC) :	0,50
Årligt vandforbrug (l/årligt) - NY (2010/30/EC) :	2660
Tørreevne :	A
Referenceprogram for energimærkning :	Eco
Samlet tidsforbrug for energimærkningsprogram (min) :	195
Lydniveau (dB(A) re 1 pW) :	46
Installation :	Fuldintegreret



Tilbehør

- SGZ1010 : AquaStop-forlænger 2m, t/opvaskemaskine
- SMZ2014 : Glasindsats t/opvaskemaskiner
- SMZ5001 : BabyCare sæt, t/opvaskemaskiner
- SMZ5015 : Samlelister til opvaskemaskiner, 86cm
- SMZ5100 : Vario Bestikkurv til opvaskemaskiner
- SMZ5300 : GlasSecure holder til 4 vinglas



Serie | 6, Fuldt integrerbar opvaskemaskine, 60 cm SBE67MX00E

Opvaskemaskinen som giver et tørreresultat du kan stole på. Du får perfekt tørring med PerfectDry Zeolith®-tørring, selv på plastdele. Den har plads til 14 standardkopper.

Installation

- VarioHinge - variabel hængsling, som tilpasser sig i højden, når lågen åbnes. Giver mulighed for installation af høje låger i kombination med lave sokler, uden kollision ved åbning. Muliggør også installation af minimal afstand mellem låger.
- Bagerste ben indstilleligt fra fronten

Forbrug og ydelse

- Energiklasse: A+++ (på en skala fra A+++ til D)
- Årligt forbrug i programmet Øko 50°C: 2660 l vand / 237 kWh (baseret på 280 opvaske)
- 14 standardkopper
- Lydniveau: 46 dB(A) re 1 pW
- Lydniveau (Ekstra stille): 44(A) re 1 pW

Programmer og specialfunktioner

- 7 programmer: Intensiv 70 °C, Auto 45-65 °C, Øko 50 °C, Ekstra stille 50 °C, Super 60 °C, Glas 40 °C, Forskyl
- 3 tillægsfunktioner: VarioSpeed Plus, HygiejnePlus, ExtraDry
- Machine Care: specialprogram der fjerner fedt og kalkaflejringer
- Zeolith®-tørring

Design og komfort

-
- VarioBestikkurv
- DoseringsAssistent
- Højdejustebar overkurv med 3-trins RackMatic®
-
- Auto All-in 1: automatisk tilpasning til type af opvaskemiddel
-
- InfoLight

Teknik

- EcoSilence Drive: Energibesparende og stillestående motorteknologi
- Sensorer: AquaSensor, MængdeSensor
- Afkalkningselektronik
- Elektronisk indikator for manglende salt
- Elektronisk indikator for manglende afspændingsmiddel
- Selvrensende filtersystem, 3-lags med bølget mikrofilter
- Inderkar: Rustfrit stål

Sikkerhed

- AquaStop: beskyttelse mod vandskader
- Børnesikring: Mekanisk børnesikring på lågen

**Serie | 6, Fuldt integrerbar opvaskemaskine,
60 cm
SBE67MX00E**

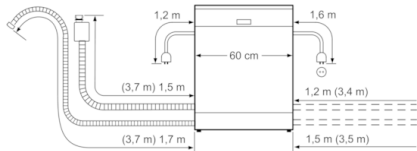

() Werte mit Verlängerungssatz

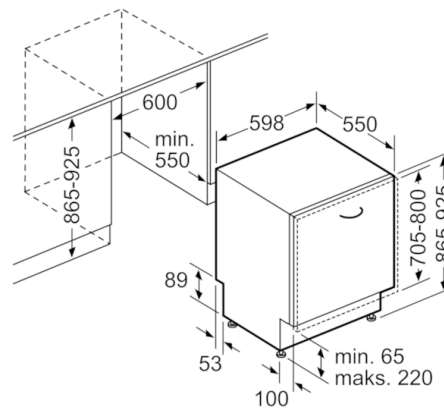

Mål i mm