

Series 8, Induction hob with integrated ventilation system, 80 cm, surface mount with frame PXX875D34E

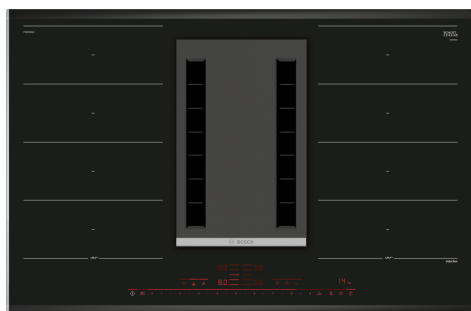

A



Tilbehør

HEZ39050 Trådløs temperatursensor t/kogesektioner, HEZ390511 Stegepande t/stegesensor, HEZ390512 Stegepande t/stegesensor, HEZ390522 Grillpande, HEZ394301 Domino samleliste, HEZ9SE030 ;, HEZ381401 Udluftningskit kulfilter, HEZ381501 Startersæt recirkulation, HEZ381700 Recirkulation filter, HEZ390011 Stegegyryde til felxInduktion, HEZ390012 Stegegyryde til felxInduktion, HEZ390090 Wok til induktion, zoner på 16cm Ø, HEZ390210 Stegepande t/stegesensor,zoner på 15cm Ø, HEZ390220 Stegepande t/stegesensor,zoner på 19cm Ø, HEZ390230 Stegepande t/stegesensor,zoner på 21cm Ø

Induktionskogeplade, der forener flere funktioner i nem madlavning og let rengøring. Kogepladen har et effektivt integreret emfang, der holder luften ren for mados, samt mange innovative funktioner, der hjælper dig til perfekte madlavningsresultater gang på gang.

- Kogeplade og emhætte - alt i én løsning.
- DirectSelect Premium: direkte og nemt valg af kogezone, effekt og flere funktioner.
- FlexInduction-zoner: kogezoneerne kan kombineres til en stor zone til fleksibel placering af mindre og større kogegrej.
- PerfectFry: stegesensor med fem temperaturindstillinger, giver altid et perfekt stegeresultat.
- MoveMode gør madlavningen helt intuitiv.

Teknisk data

Produktfamilie:Kogesektion glaskeramik
 Installation: Indbygning
 Energitype: Elektrisk
 Nichemål ved indbygning (H x B x D): ... 198 x 780-780 x 490-500 mm
 Bredde: 816 mm
 Produktmål (HxBxD): 198 x 816 x 527 mm
 Dimension af pakket produkt: 330 x 760 x 940 mm
 Nettovægt:28.6 kg
 Bruttovægt: 34.9 kg
 Restvarmeindikator: ja
 Placering af kontrolpanel: Front
 Grundlæggende overflademateriale:Glaskeramik
 Farve, overflade: Sort, børstet aluminium
 Længde på elledning: 110.0 cm
 Sealed Burners: Nej
 Power Boost: Alle kogezoneer
 Styrke i andet varmeelement:3.3 kW
 Antal hastighedsindstillinger: 9-trin + intensiv
 Kapacitet udtræk :551 m³/h
 Maksimal udsugning intensiv ved recirkulation: 620.0 m³/h
 Kapacitet kulfilter :557 m³/h
 Maksimalt udsugningsluft intensiv: 689 m³/h
 Lydniveau: 70 dB(A) re 1 pW
 Lugtfilter:Nej
 Luftudsugning: Aftræk / Recirkulation (tilbehør fås separat)
 Fedtfiltertype:Flerlagskassette
 Elementspænding: 220-240 V
 Frekvens:50; 60 Hz
 Længde på elledning: 110.0 cm
 Nichemål ved indbygning (H x B x D): ... 198 x 780-780 x 490-500 mm
 Produktmål (HxBxD): 198 x 816 x 527 mm
 Dimension af pakket produkt: 330 x 760 x 940 mm
 Nettovægt:28.6 kg
 Bruttovægt: 34.9 kg
 Udsæt indstillinger for slukning: 30 min



Series 8, Induction hob with integrated ventilation system, 80 cm, surface mount with frame PXX875D34E

eventuelt spild

Installation

- Til aftræk eller kulfilter. Tilbehør behøves for respektive installation

Induktionskogeplade, der forener flere funktioner i nem madlavning og let rengøring. Kogepladen har et effektivt integreret emfang, der holder luften ren for mados, samt mange innovative funktioner, der hjælper dig til perfekte madlavningsresultater gang på gang.

Komfort

- DirectSelect Premium touch control betjening
- 17 effektrin

Professionelt udstyr

- 2 flexInduction kogezone, kan hver især anvendes som en stor zone eller to separate zoner
- 3 trins MoveMode - automatisk varmeregulering i 3 trin
- PerfectFry stegesensor med 5 temperaturindstillinger: steg med integreret sensor på alle flexzoner
- PerfectCook kogesensor, trådløs temperatursensor sælges separat
- PanBoost funktion på alle induktionszoner
- Booster-funktion for alle kogezone
- Holde varm funktion

Specifikationer

- Demo Mode, Betjeningspanel med pausefunktion, Elektronisk børnesikring, PowerManagement funktion, gryderegistrering, Hovedafbryder med pause-/stopfunktion
- Timer med slukfunktion for alle kogezone, Minutur, Optællingstimer pr. zone
- ReStart funktion
- QuickStart funktion

Miljø og sikkerhed

- 2 trins restvarmeindikation for hver kogezone
- Display der viser energieffektiviteten

Specifikationer emhætte

- Energiklasse: A (på en skala fra A+++ til D)
- Kapacitet iflg. EN 61591: minimum 169 m³/t, normal 551 m³/t, intensiv 689 m³/t
- Lydeffekt i henhold til EN 60704-3 og EN 60704-2-13 ved maksimal normal drift, aftræk: 69dB(A) re 1 pW (55 dB(A) re 20 µPa lydtryk)
- 9 trin + intensiv
- Intensiv indstilling med automatisk skift tilbage til forrige indstilling

Design

- Effektiv, energibesparende og stille IQ-drive motor
- Ventilationsgitter i støbejern

Komfort

- Indikator for rengøring/udskiftning af fedt- og kulfilter
- Aftageligt fedtfilter, opsamlingsbeholder og sikkerhedstank kan maskinopvaskes
- Opsamlingsbeholder (200ml) og sikkerhedstank (700ml) opsamler

Series 8, Induction hob with integrated ventilation system, 80 cm, surface mount with frame PXX875D34E

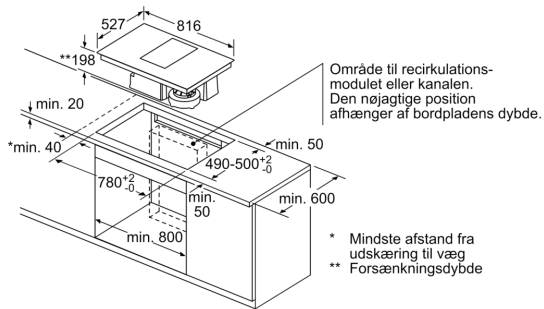

Mål i mm

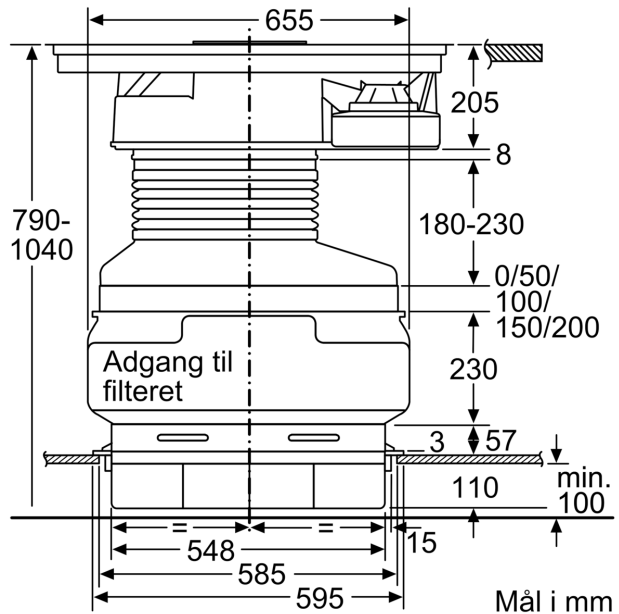

Mål i mm

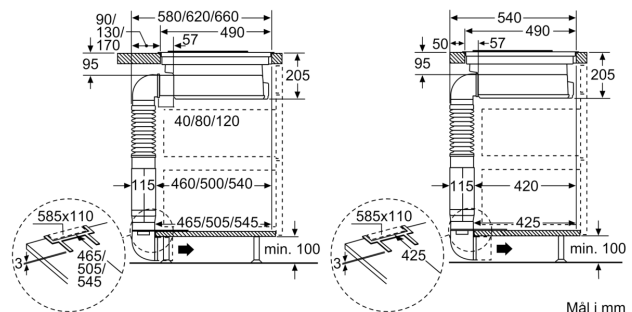
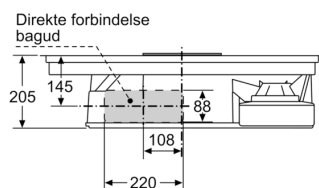
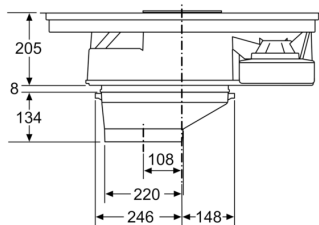

Mål i mm

