

**Serie | 4, Køleskab, inox-easyclean  
KSV36CI30**

**A++**
**Køleskab med energiklasse A++ og VitaFresh skuffe, meget effektiv, holder frugt og grønt frisk i længere tid.**

- Energiflasse A++, energibesparende.
- VitaFresh skuffe holder frugt og grønt frisk i længere tid med fugtighedsregulering.
- LED-belysning, jævn indvendig belysning, som ikke blænder. Holder i hele skabets levetid.
- Forkromet flaskeholder, perfekt opbevaring af flasker.
- EasyAccess-hylde, udtrækkelig glashylde giver et perfekt overblik og gør det nemt at tage varer ud og ind.
- Skabet med 90° døråbningsvinkel, kan placeres ved alle vægge og i alle nischer.

**Teknisk data**

Installation :	Fritstående
Mulighed for deklapning :	Ikke muligt
Højde (mm) :	1860
Bredde på produktet :	600
Dybde på produkt :	650
Nettovægt (kg) :	70,777
Tilslutningseffekt (W) :	90
Strømstyrke (A) :	10
Dørhængsling :	Venstrehængt og vendbar
Elementspænding (V) :	220-240
Frekvens (Hz) :	50
Godkendelse af certifikater :	CE, VDE
Længde på elledning (cm) :	230
Antal kompressorer :	1
Antal uafhængige kølesystemer :	1
Indvendig ventilator køleafsnit :	Ja
Vendbar dør :	Ja
Antal justerbare hylder i køleafsnit :	5
Hylder til flasker :	Ja
EAN-kode :	4242002764627
Mærke :	Bosch
Kommerciel produktangivelse :	KSV36CI30
Produktkategori :	Køleskab
Energieffektivitetsklasse - (2010/30/EC) :	A++
Årligt energiforbrug (kWh/årligt) - NY (2010/30/EC) :	112,00
Nettokapacitet, køleskab (l) - (2010/30/EC) :	346
Nettokapacitet, fryser (l) (2010/30/EC) :	0
Frostfrit system :	Nej
Frysekapacitet (kg/24t) - (2010/30/EC) :	0
Lydniveau (dB(A) re 1 pW) :	39
Klimaklasse :	SN-T
Installation :	Ikke tilgængelig

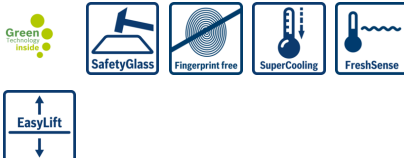
**Medfølgende tilbehør**

1 x Æggebakke



## Serie | 4, Køleskab, inox-easyclean KSV36CI30

**Køleskab med energiklasse A++ og VitaFresh skuffe, meget effektiv, holder frugt og grønt frisk i længere tid.**

---

### Forbrug og ydelse

- Energiforbrug: A++ på en skala fra A+++ til D, 112 kWh/år
- Nettovolumen total: 346 l

### Design og komfort

- Elektronisk temperaturstyring, kan aflæses via LED-display
- FreshSense: intelligent sensorteknologi skaber en jævn temperatur
- Dynamisk køling via ventilator
- LED-belysning, effektiv belysning med lang holdbarhed
- Vertikalt håndtag aluminium

### Køleafdeling

- SuperCooling med automatisk tilbagestilling
- 1 transparent grøntsagsskuffe
- 1 VitaFresh skuffe med fugtighedsregulering: holder frugt og grønt frisk og vitaminrig i længere tid.  
1 MultiBox: gennemsigtig skuffe med bølget bund - perfekt til opbevaring af frugt og grønt
- 7 hylder af sikkerhedsglas heraf 5 højdejusterbare, 6 udtrækkelige glashylder
- 5 dørhylder, heraf 1 med EasyLift og smør-/ostefag
- Forkromet flaskeholder

### Teknisk information

- Højdejusterbare fødder foran, hjul bagtil
- Leveres venstrehængslet, vendbar

### Kombination

## Serie | 4, Køleskab, inox-easyclean KSV36CI30

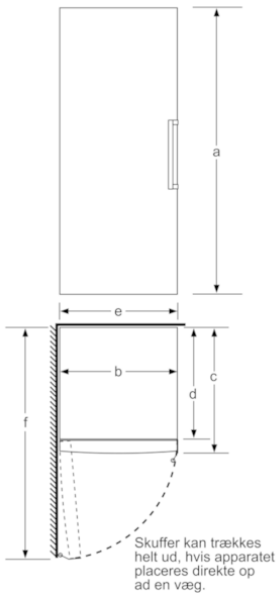

	a	b	c	d	e	f
KSW36, GSD36	187					
KSV36, KSF36, GSN36, GSV36	186					
KSV33, GSN33, GSV33	176	60	65	58	60	119.5
KSV29, GSN29, GSV29	161					
GSV24	146					
GSN51	161					
GSN54	176	70	78	70	70	142
GSN58	191					

a Højde  
b Bredden  
c Dybde ved lukket låge uden greb og uden afstandsstykke  
d Skabets dybde uden afstandsstykke  
e Bredden ved åbnet låge uden greb  
f Dybde ved åbnet låge uden greb og uden afstandsstykke

Mål i cm

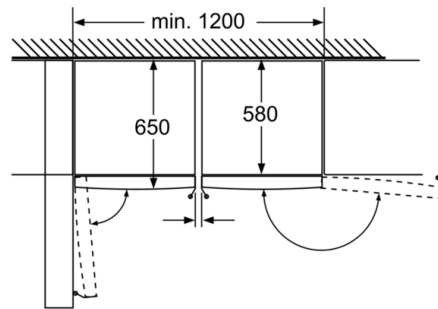

Skuffer kan trækkes helt ud,  
hvis apparatet placeres  
direkte op ad en væg.

Mål i mm