



**BOSCH**



Регистрирайте  
Вашия нов уред в  
MyBosch и се  
възползвайте от  
безплатните предимства:  
[bosch-home.com/  
welcome](https://bosch-home.com/welcome)

# Перална машина

**WGB2560X1**

**[bg]** Наръчник на потребителя и инструкции за монтаж



Можете да намерите допълнителна информация и обяснения онлайн. Сканирайте QR кода на заглавната страница.



## Съдържание

<b>1 Безопасност</b> .....	<b>3</b>	6.4 Логика на управление .....	18
1.1 Дефиниция на сигналните думи .....	3	<b>7 Дисплей</b> .....	<b>19</b>
1.2 Общи указания .....	4	<b>8 Бутони</b> .....	<b>21</b>
1.3 Употреба по предназначение .....	4	<b>9 Програми</b> .....	<b>23</b>
1.4 Ограничение на кръга от потребители .....	4	<b>10 Принадлежности</b> .....	<b>27</b>
1.5 Сигурен монтаж .....	5	<b>11 Пране</b> .....	<b>28</b>
1.6 Сигурна употреба .....	7	11.1 Подготвяне на дрехите .....	28
1.7 Сигурно почистване и поддръжка .....	9	11.2 Знак за грижа върху етикетите .....	28
<b>2 Предотвратяване на материални щети</b> .....	<b>10</b>	<b>12 Перилен препарат и препарат за поддръжка</b> .....	<b>28</b>
<b>3 Опазване на околната среда и икономия</b> .....	<b>11</b>	<b>13 Основни положения при работа с уреда</b> .....	<b>29</b>
3.1 Предаване на опаковката за отпадъци .....	11	13.1 Включване на уреда .....	29
3.2 Пестене на енергия и ресурси .....	11	13.2 Настройване на програма ....	29
3.3 Режим на пестене на енергия .....	11	13.3 Запаметяване на програмни настройки .....	29
<b>4 Разполагане и свързване</b> .....	<b>11</b>	13.4 Отваряне на вратата .....	29
4.1 Разопаковане на уреда .....	11	13.5 Дрехи поставете .....	30
4.2 Окомплектовка на доставката .....	11	13.6 Поставяне на помощ при дозиране .....	30
4.3 Изисквания към мястото за разполагане .....	12	13.7 Използване на помощ при дозиране .....	30
4.4 Отстранете транспортните планки .....	12	13.8 Пълнене на перилен препарат и препарат за поддръжка .....	31
4.5 Свързване на уреда .....	14	13.9 Стартиране на програмата ...	31
4.6 Нивелиране на уреда .....	15	13.10 Накисване на пране .....	31
<b>5 Преди първата употреба</b> .....	<b>15</b>	13.11 Допълване с дрехи .....	31
5.1 Стартиране на празен ход ....	15	13.12 Прекъсване на програмата .....	32
<b>6 Запознаване</b> .....	<b>17</b>	13.13 Продължаване на програма при задържане на изплакването .....	32
6.1 Уред .....	17	13.14 Изваждане на дрехите .....	32
6.2 Чекмедже за перилен препарат .....	17	13.15 Уредът преминава в режим в готовност (стендбай) .....	32
6.3 Обслужващ панел .....	18	<b>14 Защита от деца</b> .....	<b>32</b>

14.1 Активиране на защитата от деца .....	32	17.3 Почистване на помпата за мръсна вода .....	37
14.2 Деактивиране на защитата от деца .....	32	17.4 Почистване на гумения маншет .....	39
<b>15 Home Connect .....</b>	<b>32</b>	<b>18 Отстраняване на неизправности .....</b>	<b>40</b>
15.1 Настройване на Home Connect .....	33	18.1 Аварийно отваряне .....	45
15.2 Деактивиране на Wi-Fi върху уреда .....	33	<b>19 Транспортиране, съхранение и предаване за отпадъци .....</b>	<b>46</b>
15.3 Активиране на Wi-Fi върху уреда .....	33	19.1 Демонтаж на уреда .....	46
15.4 Инсталиране на софтуерна актуализация .....	33	19.2 Поставяне на транспортните планки .....	46
15.5 Нулиране на мрежовите настройки на уреда .....	33	19.3 Повторно въвеждане на уреда в експлоатация .....	46
15.6 Дистанционен старт .....	34	19.4 Предаване за отпадъци на излезли от употреба уреди ...	46
15.7 Дистанционна диагностика ...	34	<b>20 Отдел по обслужване на клиенти .....</b>	<b>47</b>
15.8 Защита на личните данни .....	34	20.1 Номер на изделието (E-Nr.), заводски номер (FD) и последователен номер (Z-Nr.) .....	47
<b>16 Основни настройки .....</b>	<b>34</b>	20.2 Гаранция AQUA-STOP .....	48
16.1 Общ преглед на основните настройки .....	35	<b>21 Разходни стойности .....</b>	<b>48</b>
16.2 Промяна на основните настройки .....	35	<b>22 Технически данни .....</b>	<b>49</b>
<b>17 Почистване и поддръжка .....</b>	<b>35</b>	22.1 Информация относно безплатния софтуер с отворен код .....	50
17.1 Почистване на барабана .....	35	<b>23 Декларация за съответствие .</b>	<b>51</b>
17.2 Почистване на отделението за перилен препарат .....	36		



## 1 Безопасност

Спазвайте указанията за безопасност по-долу.

### 1.1 Дефиниция на сигналните думи

Тук ще откриете значението на използваните в това ръководство сигнални думи.

#### ПРЕДУПРЕЖДЕНИЕ

Следвайте тези инструкции, за да предотвратите евентуални сериозни или фатални наранявания.

## **⚠ ВНИМАТЕЛНО**

Спазвайте тези указания, за да избегнете слаби или средни наранявания.

## **ВНИМАНИЕ**

Спазвайте тези указания, за да избегнете щети по уреда или други материални щети.

**Забележка:** Това насочва вниманието Ви към важна информация.

## **1.2 Общи указания**



- Прочетете внимателно това ръководство.
- Запазете ръководството, както и продуктовата информация, за по-нататъшна справка или за следващите собственици.
- Не свързвайте уреда в случай на повреда, получена по време на транспортирането.

## **1.3 Употреба по предназначение**

Използвайте уреда само:

- за изпиране на текстил, годен за машинно пране, и вълна за ръчно пране според етикета за употреба.
- с чешмяна вода и обикновени подходящи за перални машини препарати за пране и поддръжка.
- в затворени помещения в домакинства и други подобни приложения, като например: в кухненски помещения за служители във фирми, офиси и друга работна среда; в земеделски стопанства; от клиенти в хотели, мотели и други типични жилищни среди; в пансиони със закуска.
- до височина от 4000 m над морското равнище.

## **1.4 Ограничение на кръга от потребители**

Този уред може да се използва от деца на възраст над 8 години и от лица с намалени физически, сетивни или умствени способности или липса на опит и/или знания, ако са под наблюдение или са инструктирани относно безопасната употреба на уреда и са разбрали произтичащите от употребата опасности.

Децата не трябва да играят с уреда.

Почистването и поддръжката от страна на потребителя не трябва да се извършват от деца без наблюдение.

Дръжте деца на възраст под 3 години и домашни животни далеч от уреда.

## 1.5 Сигурен монтаж

### **⚠ ПРЕДУПРЕЖДЕНИЕ – Опасност от токов удар!**

Неправилно инсталиране представлява опасност.

- ▶ Свързвайте и експлоатирайте уреда само в съответствие с данните на фабричната табелка.
- ▶ Уредът трябва да се свързва към електрическа мрежа с променлив ток единствено посредством инсталиран според правилата заземен контакт.
- ▶ Системата от защитни проводници на електрическата сградна инсталация трябва да е инсталирана съгласно изискванията. Инсталацията трябва да има достатъчно голямо напречно сечение на проводниците.
- ▶ При употреба на прекъсвач с дефектнотокова защита използвайте само тип със знак .
- ▶ Никога не захранвайте уреда посредством външно комутационно устройство, напр. таймер или дистанционно управление.
- ▶ Ако уредът е вграден, щепселът на кабела за свързване към мрежата трябва да е свободно достъпен, или ако не е възможен свободен достъп, в положената неподвижно електрическа инсталация трябва да се вгради разделително приспособление съгласно разпоредбите за монтаж.
- ▶ При разполагане на уреда не допускате притискане или повреждане на кабела за свързване към мрежата.

Повредена изолация на кабела за свързване към мрежата представлява опасност.

- ▶ Никога не допускате контакт на кабела за свързване към мрежата с източници на топлина или горещи части на уреда.
- ▶ Никога не допускате контакт на кабела за свързване към мрежата с остри върхове или ръбове.
- ▶ Никога не прегъвайте, не притискайте и не променяйте кабела за свързване към мрежата.

### **⚠ ПРЕДУПРЕЖДЕНИЕ – Опасност от пожар!**

Употребата на удължен кабел за свързване към мрежата и неразрешени адаптери представлява опасност.

- ▶ Не използвайте разклонители или удължители.
- ▶ Използвайте само разрешени от производителя адаптери и кабели за свързване към мрежата.
- ▶ Ако кабелът за свързване към мрежата е твърде къс и не е наличен по-дълъг кабел за свързване към мрежата, се свържете със специализирана фирма за електротехнически услуги, за да адаптирате домашната разпределителна мрежа.

### **⚠ ПРЕДУПРЕЖДЕНИЕ – Опасност от нараняване!**

Високото тегло на уреда може да доведе до наранявания при повдигане.

- ▶ Не повдигайте сами уреда.

Ако този уред се постави неправилно в колона от пералня и сушилня, уредът отгоре може да падне.

- ▶ Поставяйте сушилнята върху пералня само с комплект за свързване от производителя. Друг метод за монтаж не се допуска.
- ▶ Не поставяйте уреда в колона от пералня и сушилня, ако производителят на сушилнята не предлага подходящ свързващ комплект.
- ▶ Не използвайте уреди от различни производители и с различна дълбочина и широчина в колона от пералня и сушилня.
- ▶ Не поставяйте колона от пералня и сушилня върху подиум, уредите могат да се наклонят.

### **⚠ ПРЕДУПРЕЖДЕНИЕ – Опасност от задушаване!**

Деца могат да нахлузят на главата си опаковъчния материал или да се увият в него и да се задушат.

- ▶ Дръжте далеч от деца опаковъчния материал.
- ▶ Не допускайте деца да играят с опаковъчния материал.

### **⚠ ВНИМАТЕЛНО – Опасност от нараняване!**

Уредът може по време на работа да вибрира или да се движи.

- ▶ Поставете уреда върху чиста, равна и здрава повърхност.
  - ▶ Уредът трябва да се нивелира с крачетата и с нивелир.
- При неправилно прекарани маркучи и електрически кабели е налице опасност от спъване.
- ▶ Прекарвайте маркучите и електрическите кабели така, че да няма опасност от спъване.

Ако уредът се премества за изпъкналите компоненти, като напр. вратичката, частите могат да се счупят.

- ▶ Не премествайте уреда за изпъкналите компоненти.

### **⚠ ВНИМАТЕЛНО – Опасност от порязване!**

Острите ръбове по уреда могат при допир да доведат до срязвания.

- ▶ Не докосвайте уреда по острите ръбове.
- ▶ Използвайте защитни ръкавици при монтаж и транспорт на уреда.

## **1.6 Сигурна употреба**

### **⚠ ПРЕДУПРЕЖДЕНИЕ – Опасност от токов удар!**

Повреден уред или кабел за свързване към мрежата представляват опасност.

- ▶ Никога не използвайте повреден уред.
- ▶ Никога не дърпайте кабела за свързване към мрежата, за да отделите уреда от електрозахранващата мрежа. Винаги хващайте щепсела на кабела за свързване към мрежата.
- ▶ Ако уредът или кабелът за свързване към мрежата са повредени, незабавно издърпайте щепсела на кабела за свързване към мрежата от контакта или изключете предпазителя в кутията с предпазители и затворете водопроводния кран.
- ▶ Свържете се с отдела по обслужване на клиенти.  
→ Страница 47

Проникващата влага може да предизвика токов удар.

- ▶ Използвайте уреда само в затворени помещения.
- ▶ Никога не излагайте уреда на силна топлина и влага.
- ▶ За почистване на уреда не използвайте машини за почистване с пара или с високо налягане, маркучи или пръскачки.

### **⚠ ПРЕДУПРЕЖДЕНИЕ – Опасност от увреждане на здравето!**

Деца могат да се заключат в уреда и да попаднат в опасна за живота ситуация.

- ▶ Уредът не трябва да се поставя зад заключваща се врата, плъзгаща се врата или врата с панта от противоположната на уреда страна, която пречи на уреда да се отвори напълно.
- ▶ При изведени от употреба уреди издърпайте щепсела на кабела за свързване към мрежата от контакта, след това прережете кабела за свързване към мрежата и унищожете ключалката на

вратата на уреда така, че вратата на уреда да не се затваря повече.

При центрофугиране на по-големи, водонепропускливи дрехи може да се получи дисбаланс и да се стигне до наранявания.

► Не перете и не центрофугирайте по-големи, водонепропускливи части пране като одеяла или подложки за матраци в уреда.

### **⚠ ПРЕДУПРЕЖДЕНИЕ – Опасност от задушаване!**

Деца могат да вдишат или да погълнат малки части и да се задушат.

- Дръжте далеч от деца малките части.
- Не допускайте деца да играят с малки части.

### **⚠ ПРЕДУПРЕЖДЕНИЕ – Опасност от отравяне!**

При консумиране препаратите за пране и поддръжка могат да доведат до натравяне.

- При поглъщане по невнимание потърсете лекарски съвет.
- Съхранявайте препаратите за пране и поддръжка на недостъпни за деца места.

### **⚠ ПРЕДУПРЕЖДЕНИЕ – Опасност от експлозия!**

Когато пране е било предварително третирано със запалими почистващи препарати, то може да доведе до експлозия.

- Изплаквайте добре с вода преди прането предварително третираните дрехи.

### **⚠ ВНИМАТЕЛНО – Опасност от нараняване!**

При качване или покатерване по уреда работният плот може да се счупи.

- Не се качвайте или катерете по уреда.

При стъпване или подпиране на отворената врата уредът може да се наклони.

- Не сядайте и не се подпирайте върху вратата на уреда.
- Не поставяйте предмети върху вратата на уреда.

При посягане към въртящия се барабан са възможни наранявания на ръцете.

- Преди посягане изчакайте пълното спиране на барабана.

### **⚠ ВНИМАТЕЛНО – Опасност от изгаряне с гореща вода!**

При пране с високи температури сапунената луга е гореща.

- Не докосвайте горещия перилен разтвор.

**⚠ ВНИМАТЕЛНО – Опасност от химически изгаряния!**

При отваряне на чекмеджето за перилен препарат перилният препарат и препарат за поддръжка могат да се изпръскат от уреда.

Контакт с очите или кожата може да доведе до дразнене.

- ▶ При контакт с перилни препарати или препарати за поддръжка изплакнете очите или кожата добре с чиста вода.
- ▶ При поглъщане по невнимание потърсете лекарски съвет.
- ▶ Съхранявайте препаратите за пране и поддръжка на недостъпни за деца места.

**1.7 Сигурно почистване и поддръжка****⚠ ПРЕДУПРЕЖДЕНИЕ – Опасност от токов удар!**

Некомпетентните ремонти са опасни.

- ▶ Никога не променяйте технически уреда или свойствата му.
- ▶ Само обучен за целта специализиран персонал трябва да извършва ремонти на уреда.
- ▶ За ремонта на уреда трябва да се използват само оригинални резервни части.
- ▶ Ако кабелът за свързване към мрежата на този уред бъде повреден, той трябва да се смени от производителя или неговия отдел по обслужване на клиенти, или от друго лице с подобна квалификация, за да се избегнат опасности.

Проникващата влага може да предизвика токов удар.

- ▶ Преди почистването изтеглете щепсела или изключете предпазителя в кутията с предпазители.
- ▶ За почистване на уреда не използвайте машини за почистване с пара или с високо налягане, маркучи или пръскачки.

**⚠ ПРЕДУПРЕЖДЕНИЕ – Опасност от нараняване!**

Използването на неоригинални резервни части и принадлежности е опасно.

- ▶ Използвайте само оригинални резервни части и оригинални принадлежности на производителя.

**⚠ ПРЕДУПРЕЖДЕНИЕ – Опасност от отравяне!**

При използване на съдържащи разтворител почистващи средства могат да се образуват отровни пари.

- ▶ Не използвайте почистващи препарати, съдържащи разтворители.

## 2 Предотвратяване на материални щети

### ВНИМАНИЕ

Грешното дозиране на омекотители, перилни препарати, препарати за поддръжка и почистващи средства може да влоши функционирането на уреда.

- ▶ Спазвайте препоръките за дозиране на производителите.

Превишаването на максималното количество натоварване влошава функционирането на уреда.

- ▶ Максималното количество на натоварване за всяка програма трябва да се спазва и да не се превишава. → *Страница 23*

Уредът е обезопасен за транспорта с транспортни планки.

Неотстранените транспортни обезопасявания могат да доведат до материална щета и повреда на уреда.

- ▶ Преди въвеждане в експлоатация отстранете напълно всички транспортни планки и ги съхранете.
- ▶ Преди всеки транспорт монтирайте напълно всички транспортни планки, за да избегнете щети при транспорта.

Неправилното свързване на подаващия маркуч за вода може да доведе до материални щети.

- ▶ Затегнете на ръка винтовете при подаващия маркуч за вода.
- ▶ По възможност свържете подаващия маркуч за вода към водопроводния кран директно без допълнителни свързващи елементи като адаптер, удължители или вентили.
- ▶ Корпусът на вентила на подаващия маркуч за вода да не се допира до околните предмети и да не се подлага на външно влияние на сила.
- ▶ Внимавайте вътрешният диаметър на водопроводния кран да е минимум 17 mm.

- ▶ Внимавайте дължината на резбата при присъединяването към водопроводния кран да е минимум 10 mm.

Твърде ниско или твърде високо водно налягане може да наруши функционирането на уреда.

- ▶ Уверете се, че налягането на водата на водоснабдителното съоръжение възлиза на минимум 100 kPa (1 bar) и максимум 1000 kPa (10 bar).
- ▶ Ако налягането на водата превишава посочената максимална стойност, между връзката за водата и комплекта маркучи на уреда трябва да се инсталира редуциращ клапан.
- ▶ Не свързвайте уреда към смесителната батерия на водонагревател без налягане.

Променени или повредени водни маркучи могат да доведат до материални щети и повреди на уреда.

- ▶ Никога не прегъвайте, не притискайте, не променяйте и не прерязвайте водни маркучи.
  - ▶ Използвайте само включени в окомплектовката на доставката водни маркучи или оригинални резервни маркучи.
  - ▶ Никога не използвайте повторно употребявани водни маркучи.
- Работа със замърсена или твърде топла вода може да доведе до материални щети и щети по уреда.
- ▶ Уредът да се използва изключително и само със студена питейна вода.

Неподходящи почистващи средства могат да повредят повърхностите на уреда.

- ▶ Не използвайте агресивни или абразивни почистващи средства.
- ▶ Не използвайте почистващи средства с високо съдържание на алкохол.
- ▶ Не използвайте твърди абразивни гъби или гъби за чистене.

- ▶ Уредът да се почиства само с вода и мека, влажна кърпа.
- ▶ При контакт с уреда веднага отстранявайте всички остатъци от перилнен препарат, остатъци от спрейове или други остатъчни субстанции.

---

## 3 Опазване на околната среда и икономия

### 3.1 Предаване на опаковката за отпадъци

Опаковъчните материали са съвместими с околната среда и могат да се използват повторно.

- ▶ Предавайте отделните компоненти за отпадъци разделно според вида.

### 3.2 Пестене на енергия и ресурси

Ако спазвате тези указания, Вашият уред ще консумира по-малко ток и вода.

- Използвайте програми с ниски температури и дълги времена на пране и максимално количество на зареждане. → *Страница 23*
- Дозирайте перилния препарат съгласно степента на замърсяване на прането.
- Температурата на пране да се намали при леко и нормално замърсено пране.
- Настройте максималните обороти на центрофугиране, ако прането след това трябва да се суши в сушилнята.
- Перете дрехите без предпране.

### 3.3 Режим на пестене на енергия

Ако не използвате уреда за кратко, уредът автоматично преминава в ре-

жим на пестене на енергия. Всички индикации угасват и II ▶ мига. Режимът на пестене на енергия се прекратява като подновите работата с уреда. Ако не използвате уреда за дълго време, той ще превключи автоматично в режим в готовност (стендбай).

---

## 4 Разполагане и свързване

### 4.1 Разопаковане на уреда

#### ВНИМАНИЕ

Останалите в барабана предмети, които не са предвидени за работа в уреда, могат да доведат до материални щети и щети по уреда.

- ▶ Преди използване отстранявайте тези предмети и доставените принадлежности от барабана.
1. Отстранете опаковъчния материал и защитните опаковки напълно от уреда. → *Страница 11*
  2. Проверявайте уреда за видими щети.
  3. Отворете вратата. → *Страница 29*
  4. Извадете принадлежностите от барабана.
  5. Затворете вратата.

### 4.2 Окомплектовка на доставката

След разопаковането проверете всички части за щети, получени при транспортирането, и комплектността на доставката.

#### ВНИМАНИЕ

Работа с непълна или дефектна принадлежност може да повреди функцията на уреда или да доведе до материални щети и щети по уреда.

- ▶ Не използвайте уреда с непълна или дефектна принадлежност.

## bg Разполагане и свързване

- ▶ Сменете съответната принадлежност преди използване на уреда.  
→ "Принадлежности",  
Страница 27

**Забележка:** При уреда фабрично е извършен функционален тест. При това в уреда могат да се образуват петна от вода, които се отстраняват след първото пране.

Доставката включва:

- Пералня
- Съпътстващи документи
- Транспортни обезопасявания  
→ Страница 12
- Капаче<sup>1</sup>

### 4.3 Изисквания към мястото за разполагане

#### ⚠ ПРЕДУПРЕЖДЕНИЕ

##### Опасност от токов удар!

Уредът съдържа токопроводящи части.

Докосването на токопроводящи части е опасно.

- ▶ Не използвайте уреда без покривната повърхност.

#### ⚠ ПРЕДУПРЕЖДЕНИЕ

##### Опасност от нараняване!

При използване върху цокъл уредът може да се наклони.

- ▶ Задължително закрепете крачетата на уреда преди въвеждане в експлоатация върху цокъл с планките → Страница 27 от производителя.

#### ВНИМАНИЕ

Замръзващата остатъчна вода в уреда може да доведе до щети по уреда.

- ▶ Не поставяйте и не използвайте уреда в области, на които може да замръзне или на открито.

Ако уредът се наклони на повече от 40°, остатъчната вода от уреда може

да изтече и да причини материални щети.

- ▶ Внимателно накланяйте уреда.
- ▶ Транспортирайте уреда в изправено положение.

#### Място за разполагане

#### Изисквания

Основа

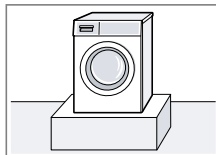

Закрепете уреда с планки  
→ Страница 27.

Поставка от дървени летви

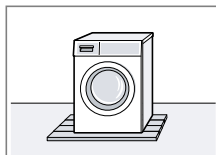

Поставете уреда върху водоустойчива дървена плоскост (дебелина мин. 30 мм), която е здраво завинтена върху пода.

Кухненска ниша

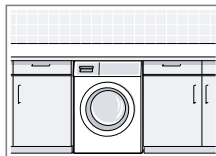

Уредът да се поставя само под цялостен и здраво свързан със съседните шкафове работен плот. Необходима ширина на нишата: 60 см.

Върху стена

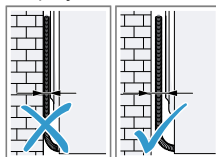

Не захващайте присъединителни проводници и маркучи между стената и уреда.

### 4.4 Отстранете транспортните планки

Уредът е обезопасен за транспорт с транспортни планки от задната страна на уреда.

<sup>1</sup> Броят на капачетата варира в зависимост от модела.

**Забележка:** Съхранявайте винтовете на транспортните планки и втулките за по-късно транспортиране.

1. Отстранете маркуча ① и кабела за свързване към мрежата ② от държачите.

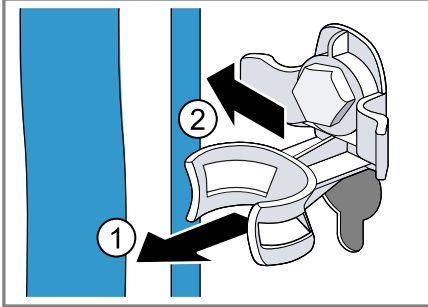

2. Всичките 4 винта на транспортните обезопасявания се развират ① и свалят ② с гаечен ключ размер 13.

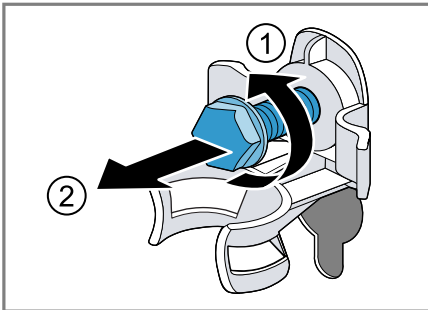

3. 4-те втулки да се свалят.

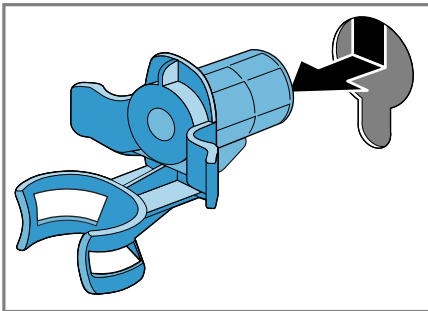

4. Поставете капачето и го избутайте надолу.

### Забележки

- Обърнете внимание на броя капачета в окомплектовката на доставката
- При четири капачета в окомплектовката на доставката поставете капачетата в четирите отвора за транспортните укрепвания.

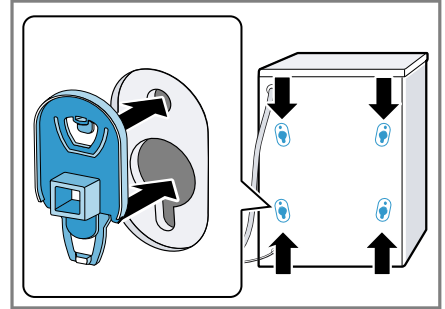

- При едно капаче в окомплектовката на доставката поставете капачето в долния ляв отвор за транспортното укрепване.

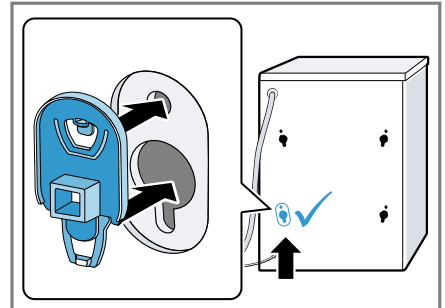

**Забележка:** За да използвате транспортните обезопасявания за транспорт в уреда, извършете тези стъпки в обратна последователност.

## 4.5 Свързване на уреда

### Затваряне на водопроводния кран

#### ПРЕДУПРЕЖДЕНИЕ Опасност от токов удар!

Уредът съдържа токопроводящи части.

Докосването на токопроводящи части е опасно.

- ▶ Не потапяйте електрическия клапан Aquastop във вода.

#### ВНИМАНИЕ

Неправилното свързване на подаващия маркуч за вода може да доведе до материални щети.

- ▶ Затегнете на ръка винтовете при подаващия маркуч за вода.

1. Свържете маркуча за с вода към водопроводния кран (26,4 мм = 3/4").

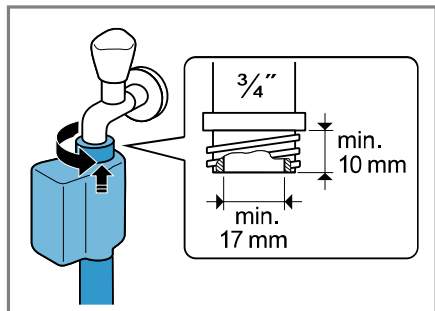

2. Внимателно отворете водопроводния кран и проверете дали местата на свързване са уплътнени.

### Видове на свързване мръсна вода

Информацията ще Ви помогне да свържете този уред към мръсната вода.

#### ВНИМАНИЕ

При изпомпване маркучът за мръсна вода е под налягане и може да се

разхлаби от инсталираното място на свързване.

- ▶ Обезопасете маркуча за мръсна вода срещу неволно разхлабване.

При запушен мръсен канал може мръсната вода да потече обратно в уреда.

- ▶ Преди работа на уреда се уверявайте, че мръсната вода се източва бързо и отстранете запушванията.

**Забележка:** За да избегнете превишаване на максималната височина на изпомпване на уреда, не разполагайте маркуча за мръсна вода по-високо от 100 cm над повърхността за поставяне.

#### Сифон

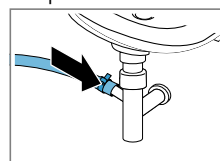

Обезопасете местата на свързване със скоба за маркуч (24-40 мм).

#### Мивка

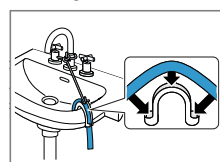

Фиксирайте маркуча за мръсната вода със скоба и го обезопасете.  
→ "Принадлежности", Страница 27

Пластмасова тръба с гумена муфа или канализационна шахта

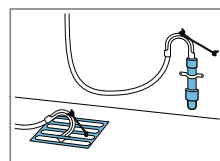

Фиксирайте маркуча за мръсната вода със скоба и го обезопасете.  
→ "Принадлежности", Страница 27

### Свързване на уреда към електрозахранващата мрежа

**Забележка:** Вашата електроинсталация у дома за този уред трябва да отговаря на локалните законови разпоредби и на предписанията за безо-

пасност и трябва да включва дефектнотоков защитен превключвател.

1. Включете щепсела на кабела за свързване към мрежата на уреда в електрически контакт в близост до уреда.  
Техническите параметри за свързване на уреда са посочени в техническите данни → *Страница 49*.
2. Проверете стабилното положение на щепсела.

#### 4.6 Нивелиране на уреда

За да редуцирате шумовете и вибрациите и да предотвратите преместването на уреда, нивелирайте правилно уреда.

1. Развийте контрагайките по посока на часовника с гаечен ключ размер 17.

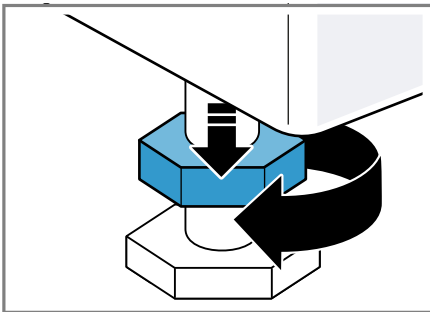

2. За да изравните уреда, завъртете краката на уреда. Проверете нивелирането с нивелир.

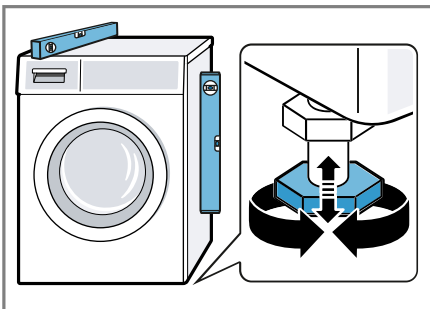

Всички опори на уреда трябва да са разположени стабилно на пода.

3. Затегнете контрагайките с гаечен ключ размер 17 на ръка срещу корпуса.

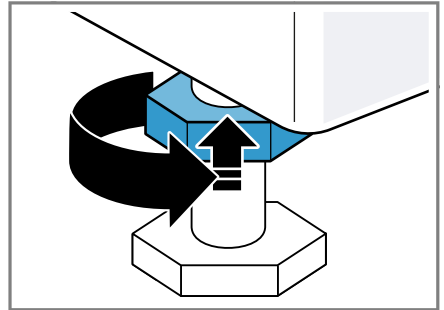

В същото време дръжте здраво крачето на уреда и не променяйте височината.

## 5 Преди първата употреба

Подгответе уреда за използване.

### 5.1 Стартране на празен ход

Вашият уред е проверен основно преди напускане на завода. За да отстраните възможни остатъци от вода, първия път изперете без дрехи.

1. Натиснете  $\phi$ .  
Процесът на включване трае няколко секунди.
2. Настройте програмата **Baumwolle 90°C** или изберете програма за почистване на барабана в Home Connect приложението.
3. Затворете вратата.
4. Изтеглете чекмеджето за перилен препарат.

**bg** Преди първата употреба

5. Напълнете около 1 литър вода от водопровода в отделение II.

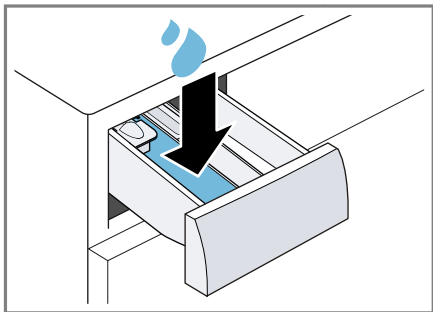

6. Напълнете перилен препарат на прах с кислородна белина в отделение II.

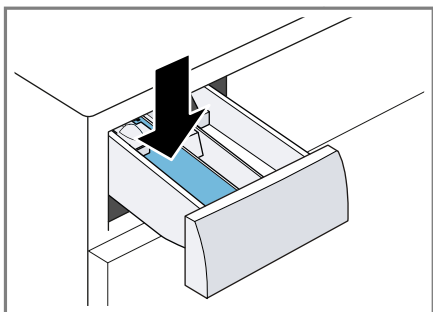

За да избегнете образуване на пена, използвайте само половината

от препоръчителното от производителя на перилен препарат количество за леко замърсяване. Не използвайте перилен препарат за вълна или за деликатни тъкани.

7. Затворете чекмеджето за препарати.
8. Стартирайте програмата.  
→ Страница 31
9. Стартирайте първия процес на пране или натиснете  $\phi$ , за да преместите уреда в режим в готовност (стендбай).  
→ "Основни положения при работа с уреда", Страница 29

## 6 Запознаване

### 6.1 Уред

Тук ще намерите общ преглед на компонентите на Вашия уред.

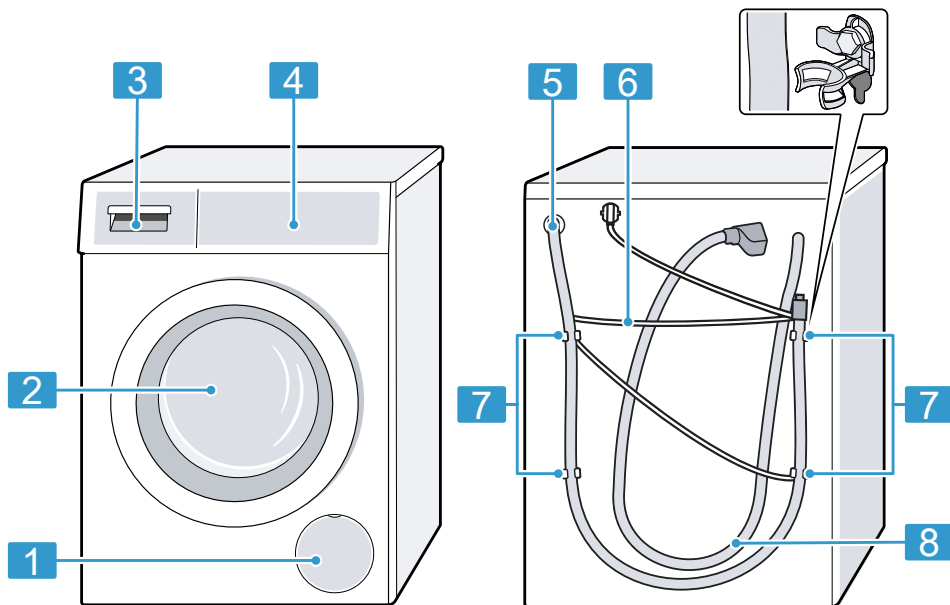

В зависимост от типа уред детайлите на фигурата могат да се различават, напр. по цвят и форма.

- 1** Клапа за поддръжка на помпата за сапунен разтвор → Страница 37
- 2** Врата → Страница 29
- 3** Чекмедже за перилен препарат → Страница 17
- 4** Обслужващ панел → Страница 18

- 5** Отточен маркуч → Страница 14
- 6** Кабел за свързване към мрежата → Страница 14
- 7** Транспортни обезопасявания → Страница 12
- 8** Маркуч за чиста вода → Страница 14

### 6.2 Чекмедже за перилен препарат

**Забележка:** Спазвайте данните на производителите за използване и до-

## bg Запознаване

зиране на перилния препарат и средството за поддръжка и данните в програмните описания.

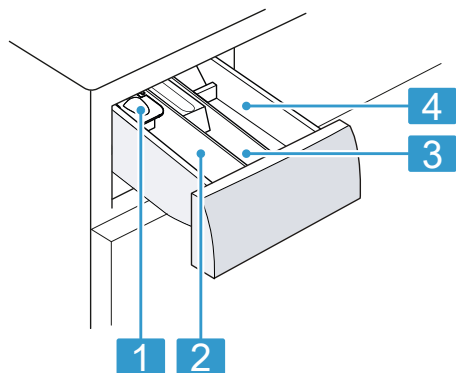

- 
- |          |   |
|----------|---|
| <b>1</b> | Помощ при дозиране за течен перилен препарат<br>→ Страница 30 |
| <b>2</b> | Отделение II: Перилен препарат за основно пране               |
| <b>3</b> | Отделение ☼: Омекотител                                       |
| <b>4</b> | Отделение I: Препарат за пред-пране                           |
- 

### 6.3 Обслужващ панел

Посредством панела за обслужване се настройват всички функции на Вашия уред и се извежда информация относно режима на работа.

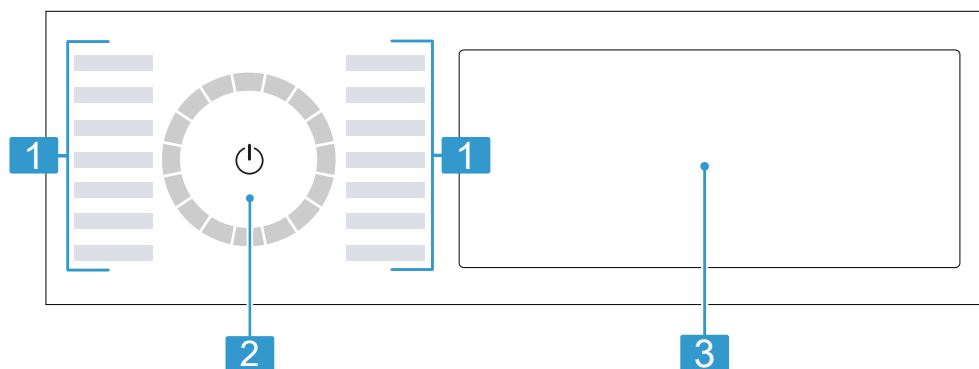

- 
- |          |  |
|----------|--|
| <b>1</b> | Програми → Страница 23                       |
| <b>2</b> | Копче за избор на програми<br>→ Страница 29  |
| <b>3</b> | Бутони → Страница 21 и дисплей → Страница 19 |
- 

### 6.4 Логика на управление

Някои зони на дисплея са бутони и реагират на допир. Активирате, деактивирате или променят настройките като натискате бутоните. Активираниите настройки са ярки на дисплея.

**ВНИМАНИЕ**

Въздействие със сила върху дисплея може да доведе до повреда.

- ▶ Не упражнявайте твърде силен натиск върху дисплея.
- ▶ Не натискайте дисплея с остри предмети.

**Показване или скриване на допълнителни бутони**

Някои бутони се скриват за редуцирана индикация на дисплея. Ако покажете тези допълнителни бутони на дисплея, можете да активирате или дезактивирате съответните настройки.

1. За да покажете допълнителните бутони, за кратко натиснете **Optionen**.

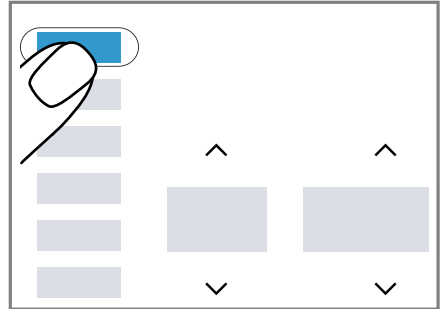

- ✓ Дисплеят показва всички допълнителни бутони.

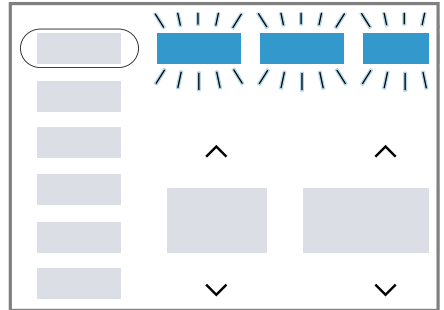

2. За да скриете допълнителните бутони, отново натиснете за кратко на **Optionen**.

**Промяна на стойност на настройка**



Ако активирате определени настройки, дисплеят показва бутоните за избор и можете да промените стойността за настройка.

- ▶ Натиснете бутоните за избор  
→ *Страница 22*.  
Дисплеят показва настроената стойност.

**7 Дисплей**

На дисплея виждате текущо настроените стойности, възможностите за избор или текстове с указаниа.

## bg Дисплей







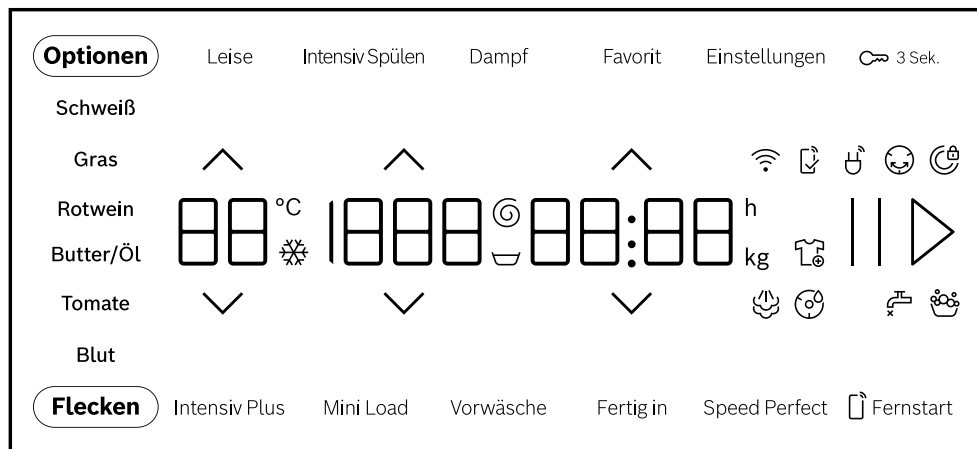

Дисплеят показва според статуса на програмата някои указания в зоната , напр. .

**Забележка:** Чрез софтуерни актуализации може да са налични допълнителни функции. → *Страница 33*







Ако софтуерна актуализация е налична, ще откриете допълнителна информация в приложението Home Connect.



Примерна индикация на дисплея

Индикация	Описание
0:40 <sup>1</sup>	Предвидима продължителност на програмата или остатъчно време на програмата в часове и минути.
10 h <sup>1</sup>	Време на край на програмата → <i>Страница 22</i>
10,0 <sup>1</sup>	Препоръка за максимално количество за зареждане за настроената програма в kg.
 - 1600 	Настроени обороти на центрофугата в об/мин. → <i>Страница 22</i> 0: без центрофуга, само изпомпване  : задържане на изплакването, без изпомпване
 - 90	Настроена температура в °C. → <i>Страница 22</i>  (студена)
End	Статус на програмата: край на програмата
	Статус на програмата: Почистване с пара
	Статус на програмата: Защита от намачкване
	Можете да извадите или добавите пране и да прекъснете актуалната програма. → <i>Страница 31</i>
Blut	Видът на петното кръв е активиран.
Gras	Видът на петното трева е активиран.

<sup>1</sup> Пример

Индикация	Описание
Rotwein	Видът на петното червено вино е активиран.
Schweiß	Видът на петното пот е активиран.
Butter/Öl	Видът на петното мазнина/олио от храна е активиран.
Tomate	Видът на петното домати е активиран.
	мига: Почистване на барабана е нужно. Изпълнете програмата Baumwolle 90°C за почистване и поддръжка на барабана и на контейнера за перилени препарати. → Страница 35
	<ul style="list-style-type: none"> <li>■ свети: уредът е свързан през Wi-Fi с домашната мрежа.</li> <li>■ мига: уредът се опитва да се свърже през Wi-Fi с домашната мрежа.</li> </ul>
	Уредът е разпознал твърде много пяна. → Страница 42
	<ul style="list-style-type: none"> <li>■ свети: Вратата е заключена. <ul style="list-style-type: none"> <li>– За да добавите пране, вратата може да се отключи, когато  свети. → Страница 31</li> <li>– За да отворите вратата, можете да прекъснете програмата. → Страница 32</li> </ul> </li> <li>■ мига: Вратата не е затворена.</li> </ul>
	<ul style="list-style-type: none"> <li>■ Няма налягане на водата. → Страница 41</li> <li>■ Налягането на водата от крана е твърде ниско.</li> </ul>
E:35 <sup>1</sup>	Код на грешка, показание на грешка, сигнал. → Страница 40

## 8 Бутони

### Забележки

- Чрез софтуерни актуализации може да са налични допълнителни функции.  
→ Страница 33  
Ако софтуерна актуализация е налична, ще откриете допълнителна информация в приложението Home Connect.
- Ще откриете допълнителни функции или настройки в приложението Home Connect.  
Някои от настройките могат да се променят само чрез приложението Home Connect.

Някои бутони се скриват за редуцирана индикация на дисплея. Можете да покажете допълнителните бутони на дисплея. → Страница 19

Изборът на програмните настройки зависи от настроената програма.

<sup>1</sup> Пример

Бутон	Описание
II ▷	Стартиране, прекъсване или спиране на пауза на програмата. Когато се покаже II, можете да спрете на пауза програмата. Когато се покаже ▷, можете да стартирате програмата.
∧ ∨	Промяна на настройките. → <i>Страница 18</i>
Speed Perfect	Активиране или деактивиране на съкратено времетраене на програма. <b>Забележка:</b> Потреблението на ток се повишава. Резултатът от прането не се влошава от това.
Intensiv Plus	Увеличаване на продължителността на програмата с 30 минути за особено замърсено пране.
Flecken	Изберете вида на петното. Температурата, движението на барабана и времето на наисване се адаптират към вида на петното.
Dampf	Активиране или деактивиране на затопляне или обработка с пара на тъкани с водна пара. За да се разрохка прането и да се намали намачкването, центрофугирането и оборотите се адаптират и тъканите в края на програмата се обработват с пара. <b>Забележки</b> <ul style="list-style-type: none"> <li>■ За да намалите намачкването, след изпиране директно закачайте прането.</li> <li>■ При програми с натоварване от над 4 kg, максималното натоварване се редуцира до 4 kg.</li> </ul>
Fertig in	Установете времето на край на програмата. Времетраенето на програмата се съдържа в настроенния брой часове. След старта на програмата времетраенето се показва.
∧ ∨	Напасване на температурата.
∧ ∨	Адаптирайте оборотите на центрофугата или активирайте ∽ (задържане на изплакването). С избора ∽ водата в края на процеса на пране не се изпомпва и центрофугирането се деактивира. Дрехите остават във водата от изплакване.
⏻	Включете уреда или преместете в режим в готовност / стендбай. Ако панелът за управление не реагира, натиснете за ок. 5 секунди върху ⏻ за рестартиране на уреда. → <i>Страница 42</i>
⏻ Fernstart	Ако натиснете бутона за кратко, ще активирате или деактивирате дистанционното стартиране. → <i>Страница 34</i>

Бутон	Описание
	Ако натиснете бутона за ок. 3 секунди, ще отворите менюто Настройки Home Connect. → <i>Страница 32</i>
☞ 3 Sek.	Активиране или деактивиране на защитата от деца. → <i>Страница 32</i>
Einstellungen	Извикване на основните настройки. → <i>Страница 34</i>
Optionen	Показване или скриване на допълнителни бутони. → <i>Страница 19</i>
Mini Load	Не перете зареждания на чувствителни и лесно намачкваеми тъкани. Продължителността на програмата се съкращава и водата и разходът на енергия се адаптират, а максималното количество на зареждане се ограничава до 0,5 kg.
Vorwäsche	Активирайте или деактивирайте предпрането, напр. за пране на силно замърсени дрехи. <b>Забележка:</b> Вкарайте перилен препарат за предпране в отделение I и перилен препарат за основното пране в отделение II на чекмеджето за перилен препарат. → <i>Страница 17</i>
Intensiv Spülen	Активиране или деактивиране на три допълнителни процеса на измиване. Препоръчително при особено чувствителна кожа или в региони с много мека вода.
Leise	Активиране или деактивиране на тиха работа, напр. за работа през нощта. Сигналите за управление и указателните сигнали се деактивират и уредът се адаптира за тиха работа, напр. чрез намалено движение на барабана.
Favorit	Ако натиснете бутона за ок. 3 секунди, запаметявате индивидуалните си програмни настройки. → <i>Страница 29</i> Ако натиснете за кратко бутона, настройките запаметената програма с индивидуални програмни настройки.



## 9 Програми

### Забележки

- Етикетите за грижа върху прането Ви посочват допълнителни указания за избора на програма.  
→ *"Знак за грижа върху етикетите", Страница 28*
- Настройката на температурата на програмата гарантира, че температурата, препоръчана на етикета за поддръжка, няма да бъде превишена. Температурата, достигната в уреда, може да се различава от настроената температура. Най-добрият възможен ефект от изпирането се постига с оптимална енергийна ефективност.

## bg Програми

- Чрез софтуерни актуализации може да са налични допълнителни функции.  
→ *Страница 33*  
Ако софтуерна актуализация е налична, ще откриете допълнителна информация в приложението Home Connect.

Програма	Описание	макс. зареждане (кг)
Baumwolle	Пране на издръжливи материи от памук и лен. Подходящо и като къса програма за нормално замърсено пране, ако активирате Speed Perfect. Настройка на програмата: <ul style="list-style-type: none"><li>■ макс. 90 °C</li><li>■ макс. 1600 об./мин.</li></ul>	10,0 5,0 <sup>1</sup>
Eco 40-60	Пране на текстили от памук и лен. <b>Забележка:</b> Тъканите, които според символа за поддръжка могат да се перат от 40 °C  до 60 °C  , могат да се перат заедно. Действието от прането отговаря на най-добрия възможен клас на ефективност при пране съгласно законовите разпоредби. За тази програма автоматично се напасва температурата на пране според количеството на зареждане, за да се достигне оптимална енергийна ефективност при възможно най-добро действие при изпиране. Температурата на пране не може да се променя. Оборотите на центрофугиране възлизат максимум на 1600 об/мин.	10,0
Pflegeleicht	Пране на текстили от синтетика. Настройка на програмата: <ul style="list-style-type: none"><li>■ макс. 60 °C</li><li>■ макс. 1400 об./мин.</li></ul>	4,0
Schnell/Mix	Пране на текстили от памук, лен и синтетика. Подходящо за леко замърсено пране. Настройка на програмата: <ul style="list-style-type: none"><li>■ макс. 60 °C</li><li>■ макс. 1600 об/мин</li></ul>	4,0
Fein/Seide	Пране на чувствителни материи, които могат да се перат, от коприна, вискоза и синтетика. Използвайте перилен препарат за деликатно пране или коприна.	2,0

<sup>1</sup> Speed Perfect активирано

Програма	Описание	макс. зареждане (кг)
	<p><b>Забележка:</b> Перете особено чувствителните тъкани или тъканите с кукички, халки или скоби в мрежа за пране.</p> <p><b>Съвет:</b> Чрез щадящо почистване на прането има по-малко изтъркване на текстилните влакна и влакната от микропластмаса.</p> <p>Настройка на програмата:</p> <ul style="list-style-type: none"> <li>■ макс. 40 °C</li> <li>■ макс. 800 об./мин.</li> </ul>	
☞ Wolle	<p>Пране на текстилни изделия от вълна или със съдържание на вълна, които могат да се перат на ръка или в перална машина.</p> <p>За да избегне намачкване на прането, барабанът особено щадящо движи тъканите с дълги паузи.</p> <p>Използвайте перилен препарат за вълна.</p> <p>Настройка на програмата:</p> <ul style="list-style-type: none"> <li>■ макс. 40 °C</li> <li>■ макс. 800 об./мин.</li> </ul>	2,0
Spülen	<p>Плакнене с последващо центрофугиране и изпомпване на водата.</p> <p>Настройка на програмата: макс. 1600 об./мин.</p>	–
Schleudern/ Abpumpen	<p>Центрофугиране и изпомпване на водата.</p> <p>Ако искате само да изпомпате водата, активирайте 0. Прането не се центрофугира.</p> <p>Настройка на програмата: макс. 1600 об./мин.</p>	–
☞ App Programme	<p>Изберете още програми директно през приложението Home Connect.</p> <p>Описание на програмите ще откриете в приложението Home Connect.</p> <p><b>Забележка:</b> Вашият уред трябва да е свързан с домашната мрежа и да е регистриран във Вашето приложение Home Connect. → <i>Страница 32</i></p>	–
Hygiene Plus	<p>Пране на издръжливи материали от памук и лен.</p> <p>Подходящо за хора с алергии и при повишени хигиенични изисквания.</p> <p><b>Забележка:</b> Ако настроената температура се достигне, тя остава константна по време на целия процес на пране.</p> <p>Настройка на програмата:</p> <ul style="list-style-type: none"> <li>■ макс. 60 °C</li> <li>■ макс. 1600 об./мин.</li> </ul>	6,0

Програма	Описание	макс. зареждане (кг)
Sportswear	<p>Пране на спортни тъкани и тъкани за свободното време от синтетика. Използвайте перилен препарат за спортни тъкани. Не използвайте омекотител.</p> <p><b>Съвет:</b> Перете силно замърсеното пране на програма Pfllegeleicht.</p> <p>Настройка на програма:</p> <ul style="list-style-type: none"> <li>■ макс. 40 °C</li> <li>■ макс. 800 об./мин.</li> </ul>	2,0
Iron Assist 	<p>Подходящо за ризи, тениски и подобни дрехи от памук и лен.</p> <p>Програма за затопляне и третиране с пара на сухи тъкани, за да могат тъканите след края на програмата да се закачат или по-лесно да се гладят.</p> <p>Зареждането на програмата възлиза на максимум пет ризи или пет тениски.</p> <p>Активирайте Mini Load, ако искате да вапоризирате само една дреха.</p> <p>Активирайте Speed Perfect, ако искате да вапоризирате само една дреха.</p> <p><b>Забележки</b></p> <ul style="list-style-type: none"> <li>■ Закачайте топлите и третирани с пара тъкани веднага след края на програмата или ги гладете.</li> <li>■ Текстилните тъкани не се перат или почистват. Не използвайте перилен препарат или омекотител.</li> <li>■ Водната пара е топла и може да причини щети по определени видове тъкани и материи. Програмата следователно не е подходяща за тъкани за открито или тъкани от коприна и вълна, като напр. пуловери.</li> </ul>	– <sup>1</sup>
Pfllegeleicht Plus	<p>Пране на тъмни и цветово интензивни тъкани от памук и лесни за поддръжка текстили, напр. джинси.</p> <p>Перете прането обърнато с вътрешната страна навън.</p> <p>Използвайте течен препарат за пране.</p> <p>Настройка на програма:</p> <ul style="list-style-type: none"> <li>■ макс. 40 °C</li> <li>■ макс. 1200 об./мин.</li> </ul>	4,0

<sup>1</sup> Пране не е възможно

Програма	Описание	макс. зареждане (кг)
Extra Kurz 15'/30'	<p>Пране на текстили от памук и синтетика.</p> <p>Къса програма за леко замърсено дребно пране. Продължителността на програмата възлиза на ок. 30 минути.</p> <p>Ако искате да скъсите времетраенето на програмата до 15 минути, активирайте Speed Perfect. Максималното количество за зареждане се намалява на 2,0 кг.</p> <p>Настройка на програма:</p> <ul style="list-style-type: none"> <li>■ макс. 40 °C</li> <li>■ макс. 1200 об./мин.</li> </ul>	<p>4,0</p> <p>2,0<sup>1</sup></p>

## 10 Принадлежности

Използвайте оригинални принадлежности. Те са специално пригодени за Вашия уред.

**Съвет:** Някои принадлежности са налични в други цветове. Свържете се с отдела по обслужване на клиенти. → *Страница 47*

	Употреба	Номер за поръчка
Удължаване маркуч за чиста вода	Удължете маркуча за студена вода или Aquastop маркуча за чиста вода (2,50 м).	WMZ2381
Удължение на маркуча за мръсна вода	Удължете маркуча за мръсна вода (2,20 м).	11057910
Задържащи езичета	Подобрейте сигурността на уреда.	WMZ2200
Скоба	Фиксирайте отточния маркуч.	00655300
Поставка за течен перилен препарат	Дозиране на течен перилен препарат.	00605740
Подиум	Уредът се поставя на високо, за да може да се зарежда и разтоварва лесно.	WMZPW50W

<sup>1</sup> Speed Perfect активирано

## 11 Пране

### 11.1 Подготовка на дрехите

#### ВНИМАНИЕ

Останалите в прането предмети могат да повредят прането и барабана.

- ▶ Преди работа отстранете всички предмети от джобовете на дрехите.

#### Забележка

Ако подготвите прането си, ще запазите уреда и тъканите.

- Изчеткване на пясък и почва
- Сортирайте прането по цвят и тъкани и при това спазвайте етикета за грижа
- затваряйте всички ципове, велкра, кукички и халки
- Връзване на платнени колани, ленти и корди
- Отстранете колелцата на пердетата и оловните ленти
- перете малки или чувствителни дрехи в мрежа за пране
- перете малките и големи дрехи заедно
- Незабавно изперете прането с пресни петна
- Предварително третирайте прането с изсъхнали петна и го изперете неколкократно
- Поставете дрехите от прането една по една в барабана
- Прането, което е предварително третирано с хлорна белина, трябва да се изплакне многократно преди зареждане на барабана

### 11.2 Знак за грижа върху етикетите

#### Означение за грижа при пране

Символ	Препоръчителна програма
	Памук (нормална)

Символ	Препоръчителна програма
	Лесна поддръжка (щадяща)
	Деликатно / коприна за ръчно пране (особено щадяща)
	Вълна (ръчно пране)
	(не може да се пере в пералня)

## 12 Перилен препарат и препарат за поддръжка

С правилния избор и използване на перилни препарати и средства за поддръжка щадите Вашия уред и Вашето пране.

Указанията на производителя за използване и дозиране ще откриете върху опаковката.

#### Забележки

- при използване на течни перилни препарати използвайте само самостоятелно течащи перилни препарати
- не смесвайте различни течни перилни препарати
- не смесвайте перилен препарат с омекотител
- не използвайте престояли и засъхнали продукти
- не използвайте съдържащи разтворители, разяждащи или газоотделящи препарати
- не използвайте хлорна белина
- Използвайте рядко оцветители, тъй като фиксиращата сол може да повреди неръждаемата стомана
- Използвайте кърпи за улавяне на боя и мръсотия само в мрежа за пране
- не използвайте обезцветяващи средства в уреда

## 13 Основни положения при работа с уреда

### 13.1 Включване на уреда

**Забележка:** Ако включвате уреда за пръв път, след като е свързан към електричеството, процесът на включване трае до една минута.

**Изискване:** Уредът е разположен правилно и свързан. → *Страница 11*

▶ Натиснете  $\phi$ .

Процесът на включване трае няколко секунди.

**Забележка:** Осветлението на барабана угасва автоматично.

### 13.2 Настройване на програмата

1. Натиснете желаната програма.  
→ *Страница 23*

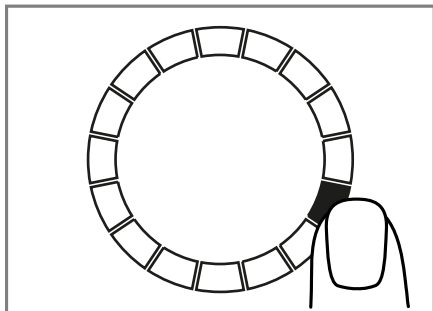

✓ Дисплеят показва програмните настройки.

2. Ако желаете, адаптирайте програмните настройки. → *Страница 21*  
Спазвайте информацията по тема Логика на управлението → *Страница 18*.

Програмните настройки не се запаметяват трайно за програмата.

### Настройване на други програми

**Изискване:** Home Connect е оборудвано. → *Страница 33*

1. Настройте програмата  
 ☰ **App Programme.**  
 ✓  $\square$  **Fernstart** мига.
2. Натиснете  $\square$  **Fernstart.**
- ✓ Home Connect приложението показва избираемите програми.
3. В Home Connect приложението настройте програмата.
4. Ако желаете, адаптирайте програмните настройки. → *Страница 21*
5. Стартирайте програмата.  
→ *Страница 31*

### 13.3 Запаметяване на програмни настройки

Можете да запаметите своите индивидуални програмни настройки като любими.

**Изискване:** Програма е настроена.  
→ *Страница 29*

▶ Натиснете върху **Favorit** за ок. 3 секунди.

За да извикате запаметената програма, натиснете върху **Favorit**.

**Забележка:** За да препишете записаната програма, повторете стъпките.

### 13.4 Отваряне на вратата

1. Достигнете до дръжката на вратата и я дръпнете.

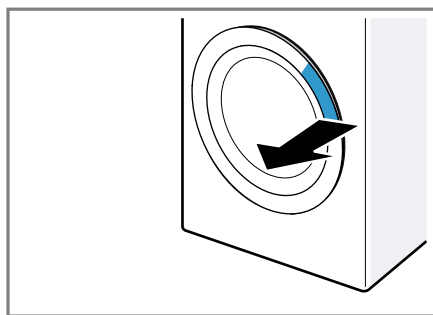

2. Отворете вратата.

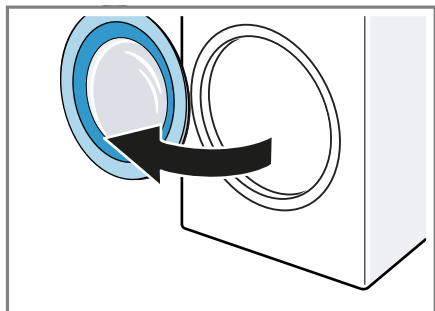

3. Използвайте помощта за дозиране.

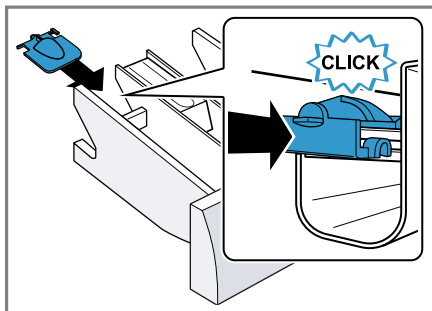

### 13.5 Дрехи поставете

**Забележка:** За да избегнете образуване на гънки, спазвайте максималното зареждане на програмите.

→ Страница 23

#### Изисквания

- Прането е подготвено и сортирано. → Страница 28
  - Барабанът е празен.
1. Отворете вратата. → Страница 29
  2. Поставете дрехите в барабана.
  3. Затворете вратата.  
Уверете се, че не е затиснато пране във вратата.

### 13.6 Поставяне на помощ при дозиране

1. Изтеглете чекмеджето за перилен препарат.
2. Натиснете приставката надолу ① и свалете чекмеджето за перилен препарат ②.

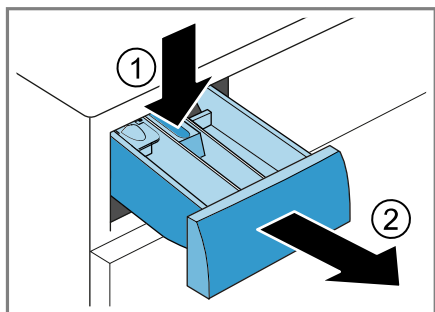

### 13.7 Използване на помощ при дозиране

За да дозирате течния перилен препарат по-лесно, можете да използвате помощта при дозиране в чекмеджето за перилен препарат.

**Забележка:** Не използвайте помощ при дозиране за гъсти перилни препарати, прах за пране, при активирано предпране или време на край на програмата.

#### Изисквания

- Чекмеджето за перилен препарат → Страница 17 е извадено.
  - Помощта при дозиране е поставена. → Страница 30
1. Избутайте помощта при дозиране напред.

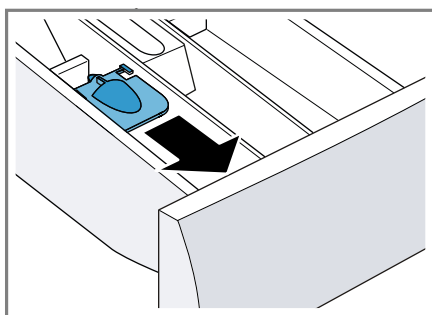

- Приберете надолу помощта при дозиране и я фиксирайте.

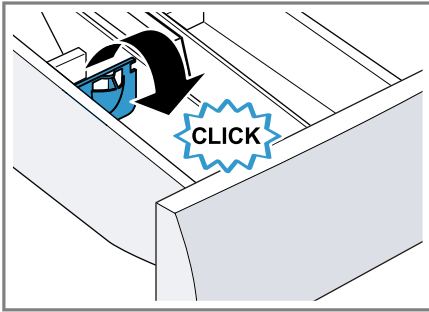

### 13.8 Пълнене на перилен препарат и препарат за поддръжка

**Забележка:** Спазвайте указанията за перилни препарати и препарати за поддръжка → *Страница 28.*

- Изтеглете чекмеджето за перилен препарат.
- Ако желаете, използвайте помощта при дозиране. → *Страница 30*
- Напълнете перилен препарат. → *"Чекмедже за перилен препарат", Страница 17*
- Ако желаете, напълнете омекотител.
- Затворете чекмеджето за препаратите.

### 13.9 Стартиране на програмата

#### Изисквания

- Програма е настроена. → *Страница 29*
- Вратата е затворена.
- ▶ Натиснете II ▷.
- ✓ Барабанът се върти и се извършва разпознаване на натоварването,

което може да трае до 2 минути и след това водата влиза.

- ✓ Дисплеят показва продължителността на програмата или времето на край.
- ✓ Дисплеят показва след края на програмата: **End**.

**Забележка:** Ако не извадите прането след края на програмата, след 15 минути редуцирането на намачкването стартира за продължителност от ок. 30 минути. Дисплеят показва ☺ и указание за прекъсване на програмата.

Натиснете бутон на дисплея, за да прекъснете програмата за намаляване на намачкването и да извадите прането.

### 13.10 Накисване на пране

**Забележка:** За омекване няма нужда от допълнителен препарат. Уредът използва разтворения препарат за омекване и измиване.

#### Изисквания

- Прането е поставено. → *Страница 30*
  - Програмата е стартирана. → *Страница 31*
- Ок. 10 минути след старт на програмата натиснете II ▷. Програмата спира на пауза и прането може да омекне.
  - След желаното време на накисване натиснете II ▷.

### 13.11 Допълване с дрехи

След старта на програмата можете да извадете или добавите пране според статуса на програмата.

- Натиснете II ▷.  
Уредът спира на пауза.  
**Забележка:** Ако желаете да добавите пране, спазвайте указанията на дисплея. → *Страница 20*
- Отворете вратата. → *Страница 29*
- Допълнете или извадете дрехи.

## bg Защита от деца

4. Затворете вратата.
5. Стартирайте програмата.  
→ Страница 31

### 13.12 Прекъсване на програмата

1. Натиснете II ▷.
2. Отворете вратата. → Страница 29  
При висока температура и високо ниво на водата вратата остава заключена от съображения за сигурност.
  - При висока температура стартирайте програмата **Spülen**.
  - При високо ниво на водата стартирайте програмата **Schleudern** или настройте подходяща програма за изпомпване.  
→ Страница 23
3. Извадете прането. → Страница 32

### 13.13 Продължаване на програмата при задържане на изплакването

#### Изисквания

- Задържането на изплакването е активирано.  
→ "Бутони", Страница 22
  - Последният процес на изплакване от настроената програма е приключил и прането е във водата от изплакването.
1. Настройте програма **Schleudern** или програма за изпомпване.  
→ Страница 23
  2. Натиснете II ▷.

### 13.14 Изваждане на дрехите

1. Отворете вратата. → Страница 29
2. Извадете прането от барабана.

### 13.15 Уредът преминава в режим в готовност (стендбай)

1. Натиснете Ⓟ.
2. Почистване на гумения маншет.  
→ Страница 39

**Забележка:** Оставете отворени вратата на уреда и чекмеджето за перилен препарат.

---

## 14 Защита от деца

Обезопасете Вашия уред срещу погрешно обслужване по елементите за управление.

### 14.1 Активиране на защитата от деца

- ▶ Натиснете ∞ **3 Sek.** за около 3 секунди.
- ✓ Елементите за управление са блокирани.
- ✓ Защитата от деца остава активна и в състояние на готовност (стендбай) на уреда и при спиране на тока.

### 14.2 Деактивиране на защитата от деца

**Изискване:** За да деактивирате защитата от деца, уредът трябва да е включен.

- ▶ Натиснете ∞ **3 Sek.** за около 3 секунди.

---

## 15 Home Connect

Този уред може да се свързва с мрежа. Свържете Вашия уред с мобилно крайно устройство, за да обслужвате функциите, да адаптирате основните настройки или да контролирате текущия режим на работа посредством приложението Home Connect. Услугите Home Connect не са налични във всяка държава. Наличността на функцията Home Connect зависи от наличността на услугите Home Connect във вашата държава. Информация по темата можете да намерите на: [www.home-connect.com](http://www.home-connect.com). Приложението Home Connect ще ви ръководи през целия процес на ре-

гистрация. Следвайте инструкциите и спазвайте указанията в приложението Home Connect.

### Забележки

- Спазвайте указанията за безопасност в настоящото ръководство за употреба и се уверете, че те се спазват и когато обслужвате уреда посредством приложението Home Connect.  
→ "Безопасност", Страница 3
- Обслужването чрез самия уред винаги е с приоритет. През това време не е възможно обслужване с приложението Home Connect.

## 15.1 Настройване на Home Connect

**Изискване:** Уредът има връзка с домашната WLAN мрежа (Wi-Fi) на мястото на разполагане.

1. Сканирайте следния QR код.



Чрез QR кода можете да инсталирате приложението Home Connect и да свържете Вашия уред.

2. Следвайте указанията на приложението Home Connect.

## 15.2 Деактивиране на Wi-Fi върху уреда

1. Натиснете **Fernstart** за около 3 секунди.
  2. Натискайте **Fernstart**, докато дисплейт покаже "on".
  3. Натиснете **II D**, за да деактивирате Wi-Fi.
- ✓ Дисплейт показва "oFF".

**Забележка:** За да напуснете Home Connect настройките, натиснете **Fernstart** за ок. 3 секунди.

## 15.3 Активиране на Wi-Fi върху уреда

1. Натиснете **Fernstart** за около 3 секунди.
  2. Натискайте **Fernstart**, докато дисплейт покаже "oFF".
  3. Натиснете **II D**, за да активирате Wi-Fi.
- ✓ Дисплейт показва "on".

### Забележки

- Ако Wi-Fi е активирано, дисплейт показва с редуване "on" и силата на сигнала на Wi-Fi връзката.
- За да напуснете Home Connect настройките, натиснете **Fernstart** за ок. 3 секунди.

## 15.4 Инсталиране на софтуерна актуализация

**Забележка:** Ако има налична актуализация на софтуера, се показва съобщение в приложението Home Connect.

- ▶ За да инсталирате актуализация на софтуера, следвайте указанията в Home Connect приложението.
- ✓ По време на инсталирането панелът за обслужване е частично блокиран.
- ✓ При повреда инсталацията може да трае до 40 минути. Не нулирайте мрежовите настройки или устройството до фабричните настройки по подразбиране.

**Забележка:** Можете да откриете текущата версия на софтуера в приложението Home Connect в информацията за уреда.

## 15.5 Нулиране на мрежовите настройки на уреда

1. Натиснете **Fernstart** за около 3 секунди.

## bg Основни настройки

2. Натискайте **Fernstart**, докато дисплеят покаже "rES".
  3. Натиснете **II** за около 3 секунди.
- ✓ Мрежовите настройки се нулират.

### 15.6 Дистанционен старт

Освободете уреда за дистанционен старт през Home Connect приложението.

#### Забележка

Дистанционният старт се деактивира при следните условия:

- Вратата на уреда се отваря.
- **Fernstart** се натиска.
- След спиране на тока.

#### Активиране на дистанционен старт

**Изискване:** Вратата на уреда е затворена.

- ▶ Натиснете **Fernstart**.
- ✓ **Fernstart** светва и уредът се одобрява за отдалечен старт през приложението Home Connect.

#### Деактивиране на дистанционното стартиране

- ▶ Натиснете **Fernstart**.
- ✓ **Fernstart** угасва.

### 15.7 Дистанционна диагностика

Службата за обслужване на клиенти може да достигне до Вашия уред чрез дистанционна диагностика, ако сте се обърнали към службата със съответното желание, Вашият уред е свързан с Home Connect сървъра и дистанционната диагностика е налична в страната, в която използвате уреда.

**Съвет:** Допълнителна информация и указания за наличност на дистанционна диагностика във Вашата страна ще откриете в сервисната зона/зоната за поддръжка на локалния уебсайт: [www.home-connect.com](http://www.home-connect.com).

### 15.8 Защита на личните данни

Обръщайте внимание на указанията за защита на данните.

С първоначалното свързване на Вашия уред със свързана към Интернет домашна мрежа Вашият уред предава следните категории данни към Home Connect сървъра (първоначална регистрация):

- Уникална идентификация на уреда (състояща се от ключове на уреда, както и MAC адрес на вградения Wi-Fi комуникационен модул).
- Сертификат за сигурност на Wi-Fi комуникационния модул (за информационно-техническо осигуряване на връзката).
- Актуалната софтуерна версия и хардуерна версия на Вашия домашен уред.
- Статус на евентуалните предходни нулирания до фабрични настройки.

Тази първоначална регистрация подготвя използването на Home Connect функционалностите и е нужна едва в момента, в който Вие за пръв път желаете да използвате Home Connect функционалностите.

**Забележка:** Обърнете внимание, че функциите Home Connect могат да се използват само във връзка с приложението Home Connect. Информация за защитата на данните може да се потърси в Home Connect приложението.

---

## 16 Основни настройки

Можете да настроите основните настройки на Вашия уред според Вашите нужди.

**Забележка:** Можете да напаснете основните настройки и в Home Connect приложението.

## 16.1 Общ преглед на основните настройки

**Забележка:** Чрез софтуерни актуализации може да са налични допълнителни функции. → *Страница 33*

Ако софтуерна актуализация е налична, ще откриете допълнителна информация в приложението Home Connect.

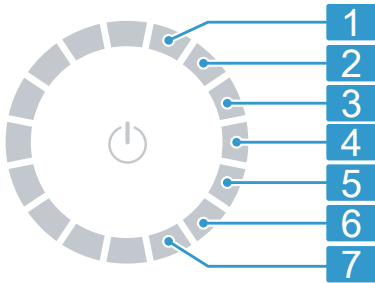

Програмен селектор с програмни позиции

- 1 Настройте силата на звука на сигнала след края на програмата:  
0 (изкл) до 4 (много силно)
- 2 Настройте силата на звука на сигнала при избиране на бутоните:  
0 (изкл) до 4 (много силно)
- 3 Настройте яркостта на индикатора:  
1 (ниско) до 4 (много високо)
- 4 Активиране (on) или деактивиране (off) на намаляването на намачкването.  
5 Барабанът премества прането след края на програмата на редовни интервали от време, за да намали намачкването.
- 5 Активиране (on) или деактивиране (off) на напомнянето за почистване на барабана.

6 Покажете броя на прекратените програми (PC).

7 Връщане на уреда към фабричните настройки (rES).

## 16.2 Промяна на основните настройки

**Изискване:** Дисплеят показва всички допълнителни бутони. → *Страница 19*

1. За да извикате основните настройки, натиснете **Einstellungen**.
2. Изберете желаната основна настройка с програмния избирач.  
→ *Страница 35*
3. Адаптирайте основната настройка:
  - ▶ За да промените стойността, натиснете ^ или v.
  - ▶ За да нулирате уреда до фабричните настройки, натиснете за ок. 3 секунди върху II ▷.
4. Натиснете **Einstellungen**, за да излезете от основните настройки.

## 17 Почистване и поддръжка

### ВНИМАНИЕ

Твърдите, острите или грапавите предмети могат да повредят уреда.

- ▶ Не използвайте за почистване твърди или остри предмети, абразивни средства или стоманена вата.
- ▶ Почиствайте уреда само с вода и влажна кърпа.

### 17.1 Почистване на барабана

Почиствайте барабана след 20 пранета при температура от 40 C или по-ниска, ако ☺ мига или ако дълго време не сте използвали уреда, го прареве поне веднъж годишно.

#### ⚠ ВНИМАТЕЛНО

#### Опасност от нараняване!

Постоянното пране с ниски температури и липсващото проветряване на

## bg Почистване и поддръжка

уредата могат да повредят барабана и да доведат до наранявания.

- ▶ Редовно изпълнявайте програма за почистване на барабана или перете с температури от минимум 60 °C.
- ▶ Оставете уреда след всяка употреба да се изсуши с отворени врата и чекмедже за перилен препарат.
- ▶ Изберете програмата **Baumwolle 90 °C** или програмата за почистване на барабана в Home Connect приложение. Изпълнете програмата без пране с прах за пране с кислородна белина или с почистващ препарат за грижа за вътрешността на уреда.

### 17.2 Почистване на отделениято за перилен препарат

**Забележка:** Сканирайте QR кода, за да виждате анимацията на процеса.



1. Изтеглете чекмеджето за перилен препарат.
2. Притиснете поставката и отстранете чекмеджето за перилен препарат.

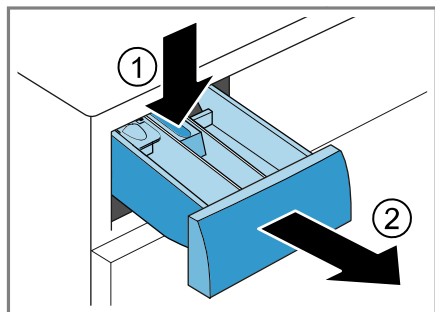

3. Изтеглете отдолу нагоре частта.

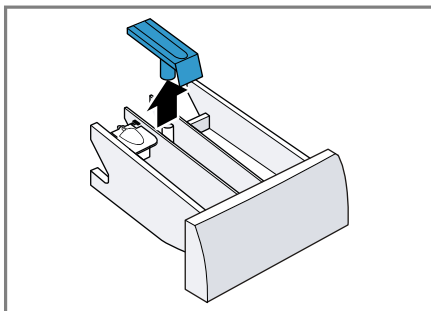

4. Почистете с четка и вода чекмеджето за перилен препарат и вложката и ги подсушете.

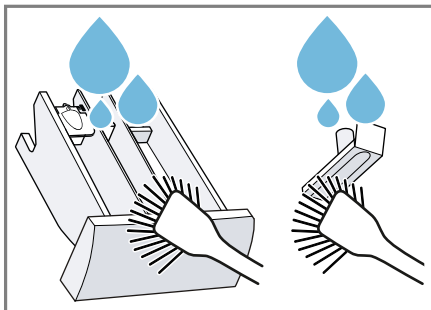

5. Поставете и фиксирайте вложката.

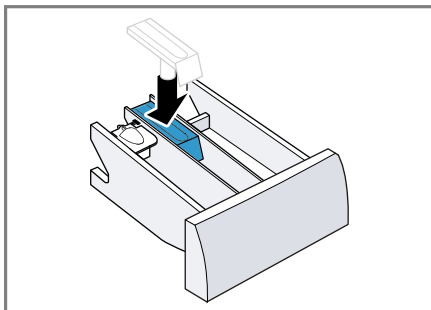

6. Почистете отвора за чекмеджето за перилен препарат.

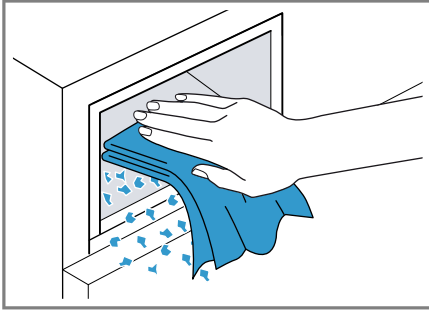

7. Затворете чекмеджето за препарати.

### 17.3 Почистване на помпата за мръсна вода

Почистете помпата за мръсна вода редовно, поне веднъж годишно, както и при повреди, напр. при запушвания или чукащи шумове.

**Забележка:** Сканирайте QR кода, за да виждате анимацията на процеса. Преди да стартирате анимацията, съблюдавайте следните указания за безопасност.



#### Изпразване на помпата за мръсна вода

1. Затворете водопроводния кран.
2. Уредът преминава в режим в готовност (стендбай). → *Страница 32*
3. Разкачете щепсела на уреда от електрическата мрежа.

4. Отворете и свалете капака за поддръжка.

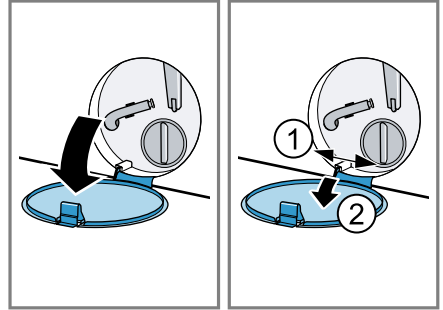

5. Избутайте под отвора подходящ съд за улавяне на сапунената вода.

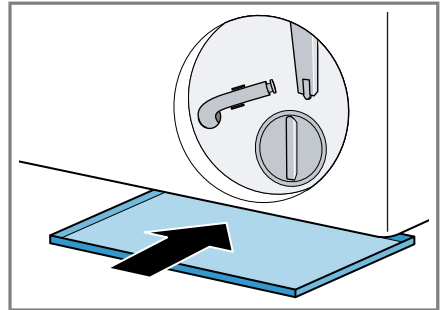

6. Свалете маркуча за изпразване от поставката.

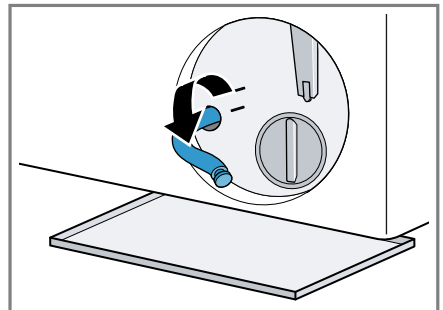

7. **⚠ ВНИМАТЕЛНО – Опасност от изгаряне с гореща вода!**

При пране с високи температури сапунената луга е гореща.

- ▶ Не докосвайте горещия перилен разтвор.

## bg Почистване и поддръжка

За да се оттече лугата в съда, изтеглете затварящото капаче.

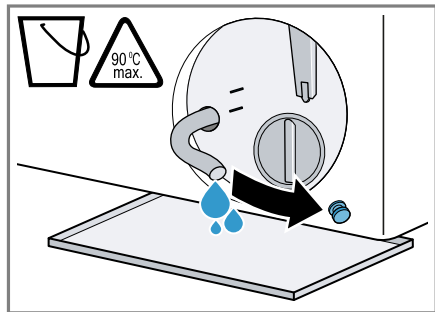

8. След изпразването натиснете затварящото капаче.

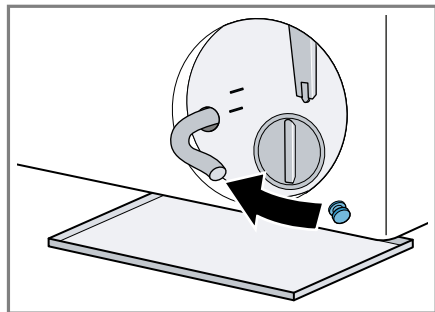

9. Захванете маркуча за източване на водата в поставката.

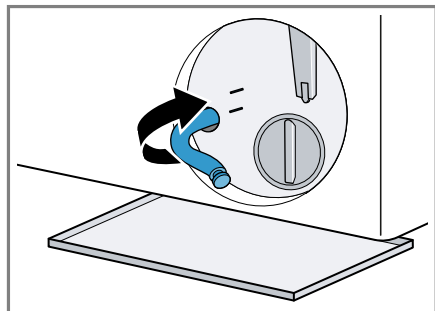

### Почистване на помпата за мръсна вода

**Изискване:** Помпата за мръсна вода е празна. → Страница 37

1. Тъй като в помпата за мръсна вода може да има още остатъчна во-

да, внимателно развъртете капака на помпата.

- ▶ Поради груби замърсявания филтърната вложка може да заседне в корпуса на помпата. Разтворете мръсотията и извадете филтърната вложка.

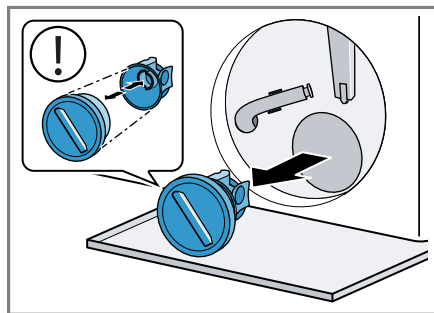

Капакът на помпата се състои от два компонента, които могат да се разглобят за почистване.

2. Почистете вътрешността, резбата на капака на помпата и корпуса на помпата.

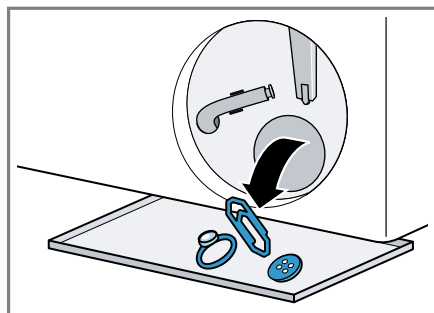

Кърпите за боядисване и почистване на замърсявания могат да блокират помпата за отпадни води. Използвайте кърпи за улавяне на боя и мръсотия само в мрежа за пране.

3. Уверете се, че двете лопатни коле-  
ла могат да се въртят.

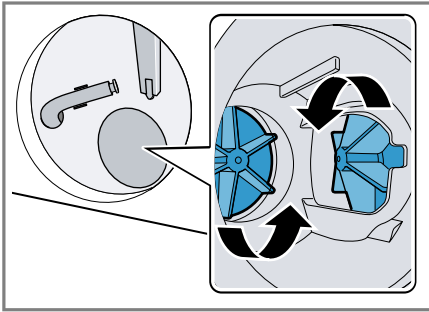

4. Поставете капака на помпата.  
► Уверете се, че компонентите на  
капак на помпата са правилно  
монтирани.

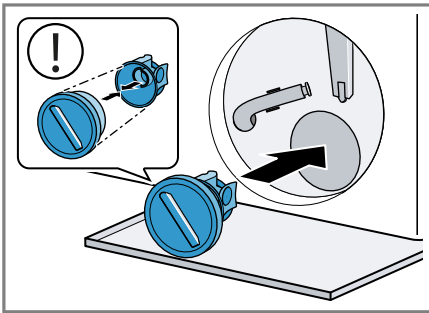

5. Завъртете до упор капак на пом-  
пата.

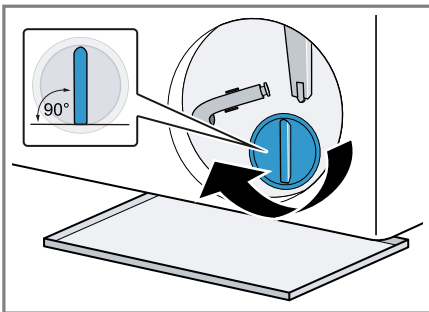

Дръжката на капак на помпата  
трябва да е отвесна.

6. Поставете и затворете капак за  
поддръжка.

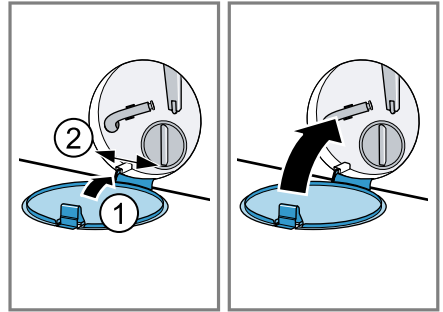

## 17.4 Почистване на гумения маншет

Почиствайте гумения маншет редов-  
но.

1. Отворете вратата. → *Страница 29*
2. Отстранете чуждите тела и влакна-  
та от гумения маншет.

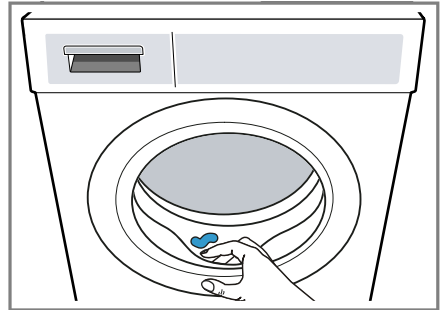

3. Отстранете запушванията от вход-  
ния отвор.

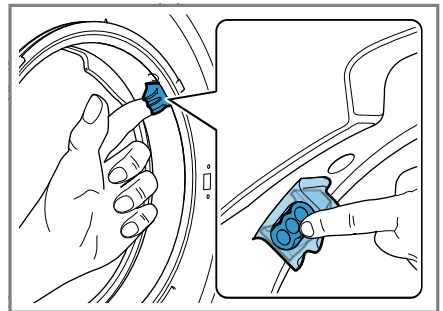

4. Забършете гумения маншет отвън и отвътре с влажна кърпа и подсушете.

---

## 18 Отстраняване на неизправности

Можете да отстраните самостоятелно малки неизправности по Вашия уред. Преди да се свържете с отдела по обслужване на клиенти, направете справка с информацията за отстраняване на неизправности. Така ще избегнете ненужни разходи.



### ПРЕДУПРЕЖДЕНИЕ





#### Опасност от токов удар!

Некомпетентните ремонти са опасни.

- ▶ Никога не променяйте технически уреда или свойствата му.
- ▶ Само обучен за целта специализиран персонал трябва да извършва ремонти на уреда.
- ▶ За ремонта на уреда трябва да се използват само оригинални резервни части.
- ▶ Ако кабелът за свързване към мрежата на този уред бъде повреден, той трябва да се смени от производителя или неговия отдел по обслужване на клиенти, или от друго лице с подобна квалификация, за да се избегнат опасности.

Неизправност	Причина и отстраняване на неизправности
Дисплеят е угаснал и II ▷ мига.	Режим на пестене на енергия е активен. ▶ Натиснете II ▷.
E:36 -10 / E:30 -80 Перилният разтвор не се изпомпва.	Маркучът за източване на водата е свързан твърде високо, прегънат, притиснат или удължен до недопустима степен. ▶ Проверете инсталацията на маркуча за мръсна вода. → <i>Страница 14</i> Отточната тръба или отточният маркуч са запушени. ▶ Почистете отточната тръба и отточния маркуч. Помпата за сапунен разтвор е запушена или капакът на помпата не е поставен правилно. ▶ Проверете дали капакът на помпата е правилно инсталиран. → <i>Страница 37</i> ▶ Почистете помпата за мръсна вода. → <i>Страница 37</i>
	Дозиране на перилен препарат твърде високо. ▶ Намалете при следващия цикъл на пране същото натоварване количеството перилен препарат. ☑ е активирано. ▶ Стартирайте програма <b>Schleudern</b> или подходяща програма за изпомпване. → <i>Страница 23</i>

Неизправност	Причина и отстраняване на неизправности
E:36 -25 -26	<p>Помпата за отвеждане на пералния разтвор е задръстена.</p> <ul style="list-style-type: none"> <li>▶ Почистете помпата за мръсна вода. → <i>Страница 37</i></li> </ul>
E:38 -25 -26	<p>Помпата за отвеждане на пералния разтвор е задръстена.</p> <ol style="list-style-type: none"> <li>1. Почистете барабана. → <i>Страница 35</i></li> <li>2. Ако повредата продължи, почистете помпата за луга. → <i>Страница 37</i></li> </ol> <p>Всмукателният отвор на гумения маншет е запушен.</p> <ul style="list-style-type: none"> <li>▶ Почистете входния отвор в гумения маншет. → <i>Страница 39</i></li> </ul>
H:32	<p>Уредът е прекъснал центрофугирането поради неравно разпределение на дрехите.</p> <ul style="list-style-type: none"> <li>▶ Разпределете наново дрехите в барабана.</li> </ul>
E:30 -10 / 	<p>Водопроводният кран е затворен.</p> <ul style="list-style-type: none"> <li>▶ Отворете водопроводния кран.</li> </ul> <p>Маркучът за чиста вода е прегънат или захванат.</p> <ul style="list-style-type: none"> <li>▶ Проверете инсталацията на маркуча за подаване на вода. → <i>Страница 14</i></li> </ul> <p>Филтърът на маркуча за чиста вода е запушен.</p> <ul style="list-style-type: none"> <li>▶ Почистете цедката в маркуча за чиста вода.</li> </ul> <p>Сканирайте QR кода, за да виждате анимацията на процеса.</p> 
	<p>Налягането на водата е ниско.</p> <ul style="list-style-type: none"> <li>▶ Проверете дали водопроводният кран има достатъчно налягане на водата.</li> </ul> <p>Системата за измерване на нивото на водата е дефектна.</p> <p>Със съобщението за грешка уредът стартира процес по изпомпване.</p> <ol style="list-style-type: none"> <li>1. Изчакайте ок. 5 минути докато престане процесът на изпомпване.</li> <li>2. Рестартирайте уреда.</li> </ol> <p>Ако е нужно, процесът на изпомпване стартира наново.</p> <ol style="list-style-type: none"> <li>3. Ако повредата продължи, обадете се на службата за обслужване на клиенти. → <i>Страница 47</i></li> </ol>
E:35 -10	<p>Уредът не е уплътнен.</p> <ol style="list-style-type: none"> <li>1. Затворете водопроводния кран.</li> </ol>

<b>Неизправност</b>	<b>Причина и отстраняване на неизправности</b>
E:35 -10	<b>2.</b> Свържете се със службата за обслужване на клиенти. → <i>Страница 47</i>
E:30 -20	<p>Критична функционална неизправност.</p> <ul style="list-style-type: none"><li>▶ Затворете водопроводния кран.</li></ul> <p>Със съобщението за грешка уредът стартира процес по изпомпване.</p> <ol style="list-style-type: none"><li><b>1.</b> Изчакайте ок. 5 минути докато престане процесът на изпомпване.</li><li><b>2.</b> Рестартирайте уреда. Ако е нужно, процесът на изпомпване стартира наново.</li><li><b>3.</b> Ако повредата продължи, обадете се на службата за обслужване на клиенти. → <i>Страница 47</i></li></ol>
	<p>Дозирание на перилен препарат твърде високо.</p> <ul style="list-style-type: none"><li>▶ Намалете при следващия цикъл на пране със същото натоварване количеството перилен препарат.</li></ul>
	<p>Допълнително вода е напълнена.</p> <ul style="list-style-type: none"><li>▶ По време на работа не доливайте вода в уреда.</li></ul>
Всички други кодове за грешка.	<p>Функционална неизправност</p> <ol style="list-style-type: none"><li><b>1.</b> Натиснете за ок. 5 секунди , за да рестартирате уреда.</li><li><b>2.</b> Ако повредата възникне отново, разкачете уреда за минимум 30 секунди от електрическата мрежа. Издърпайте щепсела на кабела за свързване към мрежата от контакта или изключете предпазителя в кутията с предпазители.</li><li><b>3.</b> Ако повредата продължи, обадете се на службата за обслужване на клиенти. → <i>Страница 47</i></li></ol> <p>При обаждането посочете точното съобщение за грешка. Ако е възможно, документируйте повредата със снимки и видеота.</p>
 или силно образуване на пяна.	<p>Дозирание на перилен препарат твърде високо.</p> <ul style="list-style-type: none"><li>▶ Моментална мярка: Смесете една супена лъжица омекотител с 0,5 литра вода и го сипете в отделението II (не правете това при връхни и спортни дрехи и при дрехи с пух).</li><li>▶ Намалете при следващия цикъл на пране със същото натоварване количеството перилен препарат.</li></ul>
	<p>Почистване на барабана е нужно.</p> <ul style="list-style-type: none"><li>▶ Почистете барабана. → <i>Страница 35</i></li></ul>
Дисплеят и бутоните не реагират.	<p>Софтуерна повреда.</p> <ol style="list-style-type: none"><li><b>1.</b> Натиснете за ок. 5 секунди , за да рестартирате уреда.</li></ol>

Неизправност	Причина и отстраняване на неизправности
Дисплеят и бутоните не реагират.	<p><b>2.</b> Ако повредата възникне отново, разкачете уреда за минимум 30 секунди от електрическата мрежа. Издърпайте щепсела на кабела за свързване към мрежата от контакта или изключете предпазителя в кутията с предпазители.</p>
Home Connect не функционира правилно.	<p>Възможни са различни причини.</p> <p><b>1.</b> Нулирайте мрежовите настройки на уреда. → <i>Страница 33</i></p> <p><b>2.</b> Настройте Home Connect наново. → <i>Страница 33</i></p> <p>► Отидете на <a href="http://www.home-connect.com">www.home-connect.com</a>.</p>
Програмата не стартира.	<p>Активирана е защитата за деца.</p> <p>► Деактивирайте механизма за обезопасяване спрямо деца. → <i>Страница 32</i></p>
	<p><b>Fertig in</b> е активирано.</p> <p>► Проверете дали <b>Fertig in</b> е активирана. → <i>Страница 22</i></p>
Програмата е на пауза или прекъсната, но вратата не може да се отвори.	<p>Температурата е твърде висока.</p> <p>► Стартирайте програмата <b>Spülen</b> или изчакайте докато температурата спадне.</p>
	<p>Нивото на водата е твърде високо.</p> <p>► Стартирайте програма <b>Schleudern</b> или подходяща програма за изпомпване. → <i>Страница 23</i></p>
Вратата не може да се отвори в случай на прекъсване на захранването.	<p>Вратата е заключена.</p> <p>► Отворете вратата с аварийното отключване. → <i>Страница 45</i></p>
Барабанът трепва след старта на програмата.	<p>Не е налице грешка. Вътрешният тест на мотора е стартиран.</p> <p>Не е необходимо действие.</p>
Барабанът се върти, вода не влиза.	<p>Не е налице грешка. Разпознаване на натоварване е активно до 2 минути.</p> <p>Не е необходимо действие.</p>
В барабана не се вижда вода.	<p>Не е налице грешка. Водата се намира под видимото ниво.</p> <p>Не е необходимо действие.</p>
Многократно центрофугиране.	<p>Не е налице грешка. Уредът разпределя дрехите равномерно и така изравнява дисбаланса.</p> <p>Не е необходимо действие.</p>
Вибрации, движение и силни шумове от уреда по време на центрофугиране.	<p>Уредът не е правилно нивелиран.</p> <p>► Подравнете уреда. → <i>Страница 15</i></p> <p>Крачетата на уреда не са фиксирани.</p> <p>► Фиксирайте крачетата на уреда. → <i>Страница 15</i></p>

Неизправност	Причина и отстраняване на неизправности
Вибрации, движение и силни шумове от уреда по време на центрофугиране.	Транспортните планки не са отстранени. ▶ Отстранете транспортните предпазители.
Високи обороти на центрофугата не се достигат.	Уредът изравнява дисбаланса чрез редуциране на оборотите на центрофугата. Не е необходимо действие.
Продължителността на програмата се променя по време на процеса на изпиране.	Не е налице грешка. Последователността на програмата се оптимизира електронно или се активира друг цикъл на изплакване поради образуването на обилна пяна или дисбалансът е изравнен. Не е необходимо действие.
Бързаци, съскаци или засмукващи звуци.	Не е налице грешка. Вода се налива или сапунен разтвор се изпомпва. Не е необходимо действие.
Чукащи шумове, трокане в помпата за сапунен разтвор.	Чуждо тяло е попаднало в помпата за сапунен разтвор. ▶ Почистете помпата за мръсна вода. → <i>Страница 37</i>
По дрехите има следи от перилен препарат.	Перилните препарати могат да съдържат неразтворими във вода вещества, които да се отложат върху дрехите. ▶ Стартирайте програмата <b>Spülen</b> или изчеткайте прането след сушенето.
Върху тъканите след края на програмата <b>Iron Assist</b> ☼ са се образували влажни петна.	Водни капки от барабана или от вратата са навлажнили тъканите. Капките са от кондензирана пара или от остатъчна влажност от предишната програма за пране. ▶ Изгладете тъканите или ги закачете за сушене.
Прането след центрофугирането е твърде мокро.	Настроени са ниски обороти на центрофугата. ▶ Стартирайте програмата <b>Schleudern</b> . ▶ Настройте при следващото пране по-високи обороти на центрофугиране. Уредът изравнява дисбаланса чрез редуциране на оборотите на центрофугата. 1. Разпределете наново дрехите в барабана. 2. Стартирайте програмата <b>Schleudern</b> .
Намачкване.	Избраната програма е неподходяща за вида на тъканта. ▶ Настройте подходяща програма. → <i>Страница 23</i> Настроени са високи обороти на центрофугата. ▶ Настройте при следващото пране по-ниски обороти на центрофугиране. Зареждането е неподходящо. ▶ Спазвайте максималното количество за зареждане на програмите. → <i>Страница 23</i>

<b>Неизправност</b>	<b>Причина и отстраняване на неизправности</b>
Намачкване.	► Подгответе прането. → <i>Страница 28</i>
От маркуча за чиста вода изтича вода.	Маркучът за чиста вода не е правилно свързан или е повреден. ► Проверете инсталацията на маркуча за подаване на вода. → <i>Страница 11</i> При повреда се обадете на клиентската служба. → <i>Страница 47</i>
От отточния маркуч изтича вода.	Маркучът за мръсна вода не е правилно свързан или повреден. ► Проверете инсталацията на маркуча за мръсна вода. → <i>Страница 11</i> При повреда сменете маркуча за мръсна вода.
Вода излиза изпод вратата.	Замърсяване по вратата или маншета предизвиква неуплътненост. ► Почистете вратата и маншета.
Перилният препарат или омекотителят капе от маншета и се събира върху вратата или в гънката на маншета.	В чекмеджето за перилен препарат има твърде много препарат или омекотител. ► Спазвайте при дозиране маркировката в чекмеджето за перилен препарат. → <i>Страница 31</i>
В отделението ☼ има остатъчна вода.	Вложката в отделението ☼ е запушена. ► Почистете отделението за перилен препарат. → <i>Страница 36</i>
Омекотителят остава в чекмеджето за перилен препарат.	Мекото изплакване не е предвидено за избраната програма. ► Проверете дали програмата поддържа използване на омекотител. → <i>Страница 23</i>
В уреда има миризми.	Влагата и остатъците от перилен препарат могат да ускорят образуването на бактерии. ► Почистете барабана. → <i>Страница 35</i> ► Когато не използвате уреда, оставяйте вратата и чекмеджето за перилен препарат отворени, за да може да изсъхне останалата вода.

## 18.1 Аварийно отваряне

### Отключване на вратата

**Изискване:** Помпата за мръсна вода е празна. → *Страница 37*

**1. ВНИМАНИЕ** – Изтичащата вода може да доведе до материални щети.

- Не отваряйте вратата, ако през стъклото се вижда вода.

## bg Транспортиране, съхранение и предаване за отпадъци

Натиснете надолу аварийното отключване с инструмент и го пуснете.

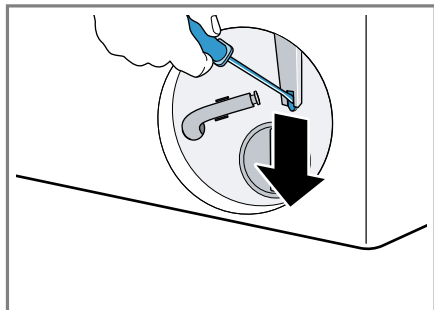

- ✓ Заклучването на вратата е освободено.
- 2. Поставете и фиксирайте клапата за поддръжка.
- 3. Затворете клапата за поддръжка.

## 19 Транспортиране, съхранение и предаване за отпадъци

### 19.1 Демонтаж на уреда

1. Уредът преминава в режим в готовност (стендбай). → Страница 32
2. Изтеглете щепсела на уреда.
3. Източете перилния разтвор.  
→ "Почистване на помпата за мръсна вода", Страница 37
4. Демонтирайте маркучите.

### 19.2 Постановяне на транспортните планки

За да избегнете транспортни щети, обезопасете уреда преди транспортиране с транспортните обезопасявания.

1. Свалете капака<sup>1</sup> с помощта на отвертка.

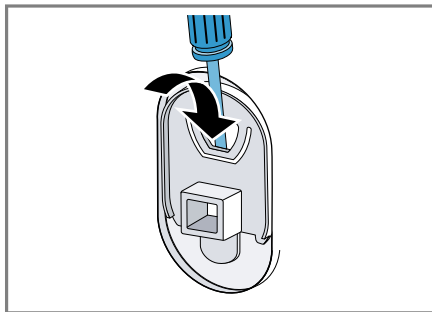

Запазете капака.

2. Поставете четирите транспортни укрепвания.

### 19.3 Повторно въвеждане на уреда в експлоатация

- ▶ За допълнителна информация вижте Разполагане и свързване → Страница 11 и Стартиране на празен ход → Страница 15.

### 19.4 Предаване за отпадъци на излезли от употреба уреди

Чрез екологосъобразно предаване за отпадъци е възможна повторна употреба на ценни суровини.

**⚠ ПРЕДУПРЕЖДЕНИЕ**  
**Опасност от увреждане на здравето!**

Деца могат да се заключат в уреда и да попаднат в опасна за живота ситуация.

- ▶ Уредът не трябва да се поставя зад заключваща се врата, плъзгаща се врата или врата с панта от противоположната на уреда страна, която пречи на уреда да се отвори напълно.
- ▶ При изведени от употреба уреди издърпайте щепсела на кабела за

<sup>1</sup> Броят на капачетата варира в зависимост от модела.

свързване към мрежата от контакта, след това прережете кабела за свързване към мрежата и унищожете ключалката на вратата на уреда така, че вратата на уреда да не се затваря повече.

1. Издърпайте от контакта щепсела на кабела за свързване към мрежата.
2. Прережете кабела за свързване към мрежата.
3. Предайте уреда за отпадъци по екологосъобразен начин. Актуална информация относно начините на предаване за отпадъци ще получите от Вашия специализиран търговец, както и от съответната общинска или градска управа.



Този уред е обозначен в съответствие с европейската директива 2012/19/ЕС за стари електрически и електронни уреди (waste electrical and electronic equipment - WEEE).

Тази директива регламентира валидните в рамките на ЕС правила за приемане и използване на стари уреди.

## 20 Отдел по обслужване на клиенти

Свързани с функционалността оригинални резервни части съгласно директивата относно екодизайна ще получите от нашия отдел по обслужване на клиенти за период от минимум 10 години от пускането на пазара на Вашия уред в рамките на Европейското икономическо пространство. Освен това от нашата служба за обслужване на клиенти ще получите до-

пълнителни свързани с функционалността и позволяващи съхранение оригинални резервни части до 15 години след пускането на пазара на Вашия уред.

За допълнителна информация се обръщайте към нашата служба за обслужване на клиенти.

**Забележка:** Услугите на отдела по обслужване на клиенти са безплатни в рамките на условията на предлаганата от производителя гаранция.

Подробна информация относно гаранционния срок и гаранционните условия във Вашата страна ще получите чрез QR кода на приложения документ за сервизни контакти и гаранционни условия, от нашата служба за обслужване на клиенти, Вашия търговец или на нашата уеб страница.

Данните за контакт на службата за обслужване на клиенти ще получите чрез QR кода на приложения документ за сервизни контакти и гаранционни условия или на нашата уеб страница.

### 20.1 Номер на изделието (E-Nr.), заводски номер (FD) и последователен номер (Z-Nr.)

В случай че желаете да се свържете с отдела по обслужване на клиенти, са Ви необходими номерът на изделието (E-Nr.), заводският номер (FD) и номерът на брояча (Z-Nr.), които ще намерите на фабричната табелка на уреда.

Фабричната табелка се намира според модела:

- от вътрешната страна на вратата.
- под отвора на барабана.
- от вътрешната страна на клапата за поддръжка.
- на гърба на уреда.

Можете да си запишете данните, за да разполагате своевременно с дан-

ните на Вашия уред и телефонния номер на отдела по обслужване на клиенти.

## 20.2 Гаранция AQUA-STOP

В допълнение към гаранционни искове спрямо продавача от договора за покупка и към нашата гаранция от производителя предлагаме обезщетение при следните условия.

- Ако поради повреда в нашата система Aqua-Stop е причинена щета от вода, възстановяваме щетите на частните потребители. За гарантиране на защитата срещу вода уредът трябва да е свързан към електрическата мрежа.
- Гаранцията за задължения важи за експлоатационния срок на уреда.
- Условие за предявяване на гаранционни искове е разполагане и свързване на уреда с Aqua-Stop по компетентен начин съгласно нашето ръководство; това включва също технически правилно монтиран удължител на Aqua-Stop (оригинални принадлежности). Нашата гаранция не се разпростира върху дефектни захранващи линии или арматури до връзката Aqua-Stop на водопроводния кран.
- По принцип при уреди с Aqua-Stop не е необходимо наблюдение по време на експлоатация респ. последващо осигуряване чрез затваряне на водопроводния кран. Само в случаи на по-дълго отсъствие от дома, например при неколкоседмични почивки, водопроводният кран трябва да се затвори.

## 21 Разходни стойности

Следната информация се подава съгласно Регламента на ЕС за екодизайна. Посочените стойности за другите програми като **Есо 40-60** са само ориентировъчни стойности и са установени в комбинация с валидния стандарт EN60456.

Програма	Зареждане (кг)	Продължителност на програмата (ч:мин) <sup>1</sup>	Разход на енергия (kWh/цикъл) <sup>1</sup>	Разход на вода (л/цикъл) <sup>1</sup>	Максимална температура (°C) 5 мин <sup>1</sup>	Обороти на центрофугата (об/мин) <sup>1</sup>	Остатъчна влажност (%) <sup>1</sup>
Есо 40-60 <sup>2</sup>	10,0	3:57	0,660	69,0	30	1600	43,50
Есо 40-60 <sup>2</sup>	5,0	2:59	0,320	49,0	25	1600	46,00

<sup>1</sup> Действителните стойности могат да се отклоняват от посочените стойности поради влиянието на водното налягане, твърдостта и входната температура на водата, температурата на околната среда, вида, количеството и замърсяването на прането, използвания почистващ препарат, колебанията в електрозахранването и избраните допълнителни функции.

<sup>2</sup> Тестова програма съгласно Регламент на ЕС за екодизайн и Регламент на ЕС за енергийно обозначение със студена вода (15°C).

Програма	Зареждане (кг)	Продължителност на програмата (ч:мин) <sup>1</sup>	Разход на енергия (kWh/цикъл) <sup>1</sup>	Разход на вода (л/цикъл) <sup>1</sup>	Максимална температура (°C) 5 мин <sup>1</sup>	Обороти на центрофугата (об/мин) <sup>1</sup>	Остатъчна влажност (%) <sup>1</sup>
Eco 40-60 <sup>2</sup>	2,5	2:50	0,168	33,0	23	1600	44,60
Baumwolle 20 °C	10,0	3:30	0,570	100,0	24	1600	46,00
Baumwolle 40 °C	10,0	3:30	1,410	100,0	43	1600	46,00
Baumwolle 40 °C + Vorwäsche	10,0	3:59	1,510	111,0	42	1600	46,00
Baumwolle 60 °C	10,0	3:17	2,290	100,0	62	1600	46,00
Pflegeleicht 40 °C	4,0	2:29	0,820	51,0	44	1200	33,00
Schnell/Mix 40 °C	4,0	1:04	0,700	44,0	42	1400	53,00
☼ Wolle 30 °C	2,0	0:36	0,210	40,0	24	800	30,00

## 22 Технически данни

Височина на уреда	84,5 см
Ширина на уреда	59,8 см
Дълбочина на уреда	59,0 см
Дълбочина на уреда със затворена врата	64,8 см

Дълбочина на уреда с отворена врата	109,0 см
Тегло	82,4 кг
Максимално количество за зареждане	10,0 кг
Мрежово напрежение	220-240 V, 50 Hz

<sup>1</sup> Действителните стойности могат да се отклоняват от посочените стойности поради влиянието на водното налягане, твърдостта и входната температура на водата, температурата на околната среда, вида, количеството и замърсяването на прането, използвания почистващ препарат, колебанията в електрозахранването и избраните допълнителни функции.

<sup>2</sup> Тестова програма съгласно Регламент на ЕС за екодизайн и Регламент на ЕС за енергийно обозначение със студена вода (15°C).

⇒ Минимално осигуряване на инсталацията	10 A
Номинална мощност	2300 W
Консумирана мощност	<ul style="list-style-type: none"> <li>■ Режим в готовност (стендбай): 0,50 W</li> <li>■ Неизключено състояние: 0,50 W</li> <li>■ Време до настройване на мрежовия режим на готовност (Wi-Fi): 5 мин</li> <li>■ Мрежов режим на готовност (Wi-Fi): 2,00 W</li> </ul>
Налягане на водата	<ul style="list-style-type: none"> <li>■ Минимум: 100 kPa (1 bar)</li> <li>■ Максимум: 1000 kPa (10 bar)</li> </ul>
Дължина на маркуча за чистата вода	150 см
Дължина на маркуча за мръсната вода	150 см
Дължина на кабела за свързване към мрежата	160 см

Настоящият продукт съдържа светлинни източници с клас на енергийна ефективност F. Светлинните източници се предлагат като резервна част и трябва да се сменят само от обучен специализиран персонал. Допълнителна информация за Вашия модел ще намерите в интернет на адрес <https://eprel.ec.europa.eu/qr/>

1985915<sup>1</sup>. Този уеб адрес е свързан с официалната продуктова база данни на ЕС EPREL.

## 22.1 Информация относно безплатния софтуер с отворен код

Този продукт съдържа софтуерни компоненти, лицензирани от носителите на авторски права като безплатен софтуер с отворен код. Съответната информация за лиценза е записана на домакинския уред. Достъп до съответната информация за лиценза е възможен също посредством приложението Home Connect: „Профил -> Правна информация -> Информация за лиценза“. <sup>2</sup> Можете да изтеглите информацията за лиценза също от уеб страницата на марковия продукт. (Моля, потърсете модела на уреда и допълнителна документация на уеб страницата на продукта.) Алтернативно можете да изискате съответната информация на [ossrequest@bshg.com](mailto:ossrequest@bshg.com) или BSH Hausgeräte GmbH, Carl-Wery-Str. 34, D-81739 München, Германия. Конкретният изходен код се предоставя по заявка. Моля, изпратете Вашата заявка на [ossrequest@bshg.com](mailto:ossrequest@bshg.com) или BSH Hausgeräte GmbH, Carl-Wery-Str. 34, D-81739 München, Германия. Относно: „OSSREQUEST“ Ще Ви бъде издадена фактура за разходите по обработката на Вашата заявка. Това предложение важи три години от датата на закупуване, респ. минимум за периода, за който предлагаме поддръжка и резервни части за съответния уред.

<sup>1</sup> Важи само за страни в Европейското икономическо пространство

<sup>2</sup> Според обнародването на уреда

## 23 Декларация за съответствие

С настоящото BSH Hausgeräte GmbH декларира, че уредът с функция Home Connect съответства на съществените изисквания и останалите релевантни разпоредби от Директива 2014/53/EU.

Изчерпателна RED декларация за съответствие ще намерите в интернет на адрес [www.bosch-home.com](http://www.bosch-home.com) при допълнителните документи на продуктовата страница на Вашия уред.



2,4-GHz диапазон (2400–2483,5 MHz): макс. 100 mW

Лента 5 GHz (5150 – 5350 MHz + 5470 – 5725 MHz): макс. 180 mW

<b>U</b>	BE	BG	CZ	DK	DE	EE	IE	EL	ES
	FR	HR	IT	CY	LI	LV	LT	LU	HU
	MT	NL	AT	PL	PT	RO	SI	SK	FI
	SE	NO	CH	TR	IS	UK (NI)			

5-GHz-WLAN (Wi-Fi): За употреба само в затворени помещения.

AL	BA	MD	ME	MK	RS	UK	UA
----	----	----	----	----	----	----	----

5-GHz-WLAN (Wi-Fi): За употреба само в затворени помещения.



## Благодарим Ви, че закупихте домакински уред Bosch!

Регистрирайте Вашия нов уред в MyBosch още сега и се възползвайте директно от:

- специализирани препоръки и съвети за Вашия уред
- опции за удължаване на гаранцията
- отстъпки за принадлежности и резервни части
- дигитално ръководство за употреба и всички данни на уреда под ръка
- лесен достъп до сервиза за домакински уреди Bosch

Безплатно и лесно регистриране – също на мобилни устройства:  
[www.bosch-home.com/welcome](http://www.bosch-home.com/welcome)



## Нуждаете се от помощ? Ще я намерите тук.

Експертни консултантски услуги за Вашите домакински уреди Bosch, съдействие при проблеми или ремонт от експерти на Bosch.

Узнайте всичко за разнообразните възможности за съдействие от страна на Bosch:

[www.bosch-home.com/service](http://www.bosch-home.com/service)

Данните за контакт на всички държави са посочени в приложения сервизен списък.

**BSH Hausgeräte GmbH**  
Carl-Wery-Straße 34  
81739 München, GERMANY  
[www.bosch-home.com](http://www.bosch-home.com)

A Bosch Company



**9001952817** (060316)

bg