



BOSCH



Register your
new device on
MyBosch now and
get free benefits:
[bosch-home.com/
welcome](https://bosch-home.com/welcome)

Mașină de spălat rufe cu uscător

WDU8H543EU

[ro] Manual de utilizare și instrucțiuni de instalare

Pentru informații suplimentare, vă rugăm să consultați Ghidul utilizatorului digital.



Cuprins

| | | | |
|---|-----------|--|-----------|
| 1 Siguranța | 4 | 6 Înainte de prima utilizare | 20 |
| 1.1 Instrucțiuni generale | 4 | 6.1 Pornirea procesului de evacuare a apei reziduale..... | 20 |
| 1.2 Utilizarea conform destinației | 4 | 7 Afișajul..... | 21 |
| 1.3 Limitare a cerului de utilizatori..... | 4 | 8 Taste | 23 |
| 1.4 Instalarea în siguranță..... | 5 | 9 Obiectivul de uscare | 26 |
| 1.5 Utilizarea în siguranță..... | 7 | 9.1 Modificarea obiectivului de uscare..... | 26 |
| 1.6 Curățarea și întreținerea în siguranță..... | 10 | 10 Programe | 27 |
| 2 Prevenirea pagubelor materiale..... | 11 | 11 Accesorii..... | 31 |
| 3 Protecția mediului și economisirea | 12 | 12 Rufe..... | 31 |
| 3.1 Predarea la deșeurii a ambalajului | 12 | 12.1 Pregătirea rufelor..... | 31 |
| 3.2 Economisirea de energie și resurse..... | 12 | 13 Detergentul și produsele de îngrijire..... | 32 |
| 3.3 Modul de economisire a energiei electrice | 12 | 14 Utilizarea de bază | 32 |
| 4 Instalarea și conectarea..... | 13 | 14.1 Porniți aparatul | 32 |
| 4.1 Despachetarea aparatului | 13 | 14.2 Setarea programului..... | 32 |
| 4.2 Volumul de livrare | 13 | 14.3 Adaptarea setărilor programului | 32 |
| 4.3 Cerințe privind locul de instalare..... | 13 | 14.4 Stocarea setărilor programului | 32 |
| 4.4 Îndepărtarea siguranțelor de transport | 14 | 14.5 Introducerea rufelor..... | 33 |
| 4.5 Conectarea aparatului..... | 15 | 14.6 Utilizarea recipientului de dozare a detergentului lichid..... | 33 |
| 4.6 Îndreptarea aparatului | 16 | 14.7 Utilizarea recipientului de dozare pentru detergent lichid..... | 33 |
| 5 Cunoașterea | 18 | 14.8 Adăugarea detergentului și produselor de îngrijire | 34 |
| 5.1 Aparatul | 18 | 14.9 Pornirea programului..... | 34 |
| 5.2 Sertar pentru detergent | 19 | 14.10 Înmujierea rufelor | 34 |
| 5.3 Panoul de comandă..... | 19 | | |
| 5.4 Logica de funcționare..... | 20 | | |

| | | | | |
|-------|---|-----------|---|-----------|
| 14.11 | Adăugarea de rufe | 34 | 20 Transport, depozitare și eli- | |
| 14.12 | Înteruperea programuli de spălare | 35 | minare | 55 |
| 14.13 | Înterupere program de uscare..... | 35 | 20.1 Demontarea aparatului..... | 55 |
| 14.14 | Scoaterea rufelor..... | 35 | 20.2 Fixarea siguranțelor de transport | 55 |
| 14.15 | Deconectarea aparatului | 35 | 20.3 Repunerea în funcțiune a aparatului..... | 55 |
| | 15 Sistem de siguranță împotri- | | 20.4 Predarea aparatului vechi | 56 |
| | va accesului copiilor..... | 35 | 21 Serviciul clienți..... | 56 |
| 15.1 | Activarea sistemului de si- guranță împotriva accesului copiilor | 35 | 21.1 Numărul de produs (Nr. E) și numărul de fabricație (FD)..... | 56 |
| 15.2 | Dezactivarea sistemului de siguranță împotriva accesu- lui copiilor | 36 | 21.2 Garanția AQUA-STOP..... | 57 |
| | 16 Home Connect | 36 | 22 Valori de consum | 58 |
| 16.1 | Instalarea aplicației Ho- me Connect..... | 36 | 23 Date tehnice..... | 59 |
| 16.2 | Instalarea Home Connect | 37 | 24 Declarație de conformitate | 59 |
| 16.3 | Activarea funcției Wi Fi de la aparat | 37 | | |
| 16.4 | Dezactivarea funcției Wi Fi de la aparat | 37 | | |
| 16.5 | Restabilirea setărilor de rețea ale aparatului..... | 37 | | |
| 16.6 | Pornirea de la distanță | 37 | | |
| 16.7 | Protecția datelor | 38 | | |
| | 17 Setările de bază | 39 | | |
| 17.1 | Prezentare generală a setă- rilor de bază | 39 | | |
| 17.2 | Modificarea setărilor de ba- ză..... | 40 | | |
| | 18 Curățare și îngrijire | 40 | | |
| 18.1 | Curățarea tamburului..... | 40 | | |
| 18.2 | Curățarea sertarului pentru detergent | 40 | | |
| 18.3 | Curățarea pompei pentru soluția de spălare..... | 41 | | |
| | 19 Remediați defecțiunile | 44 | | |
| 19.1 | Deblocarea de urgență | 55 | | |



1 Siguranța

Respectați următoarele instrucțiuni de siguranță.

1.1 Instrucțiuni generale



- Citiți cu atenție acest manual.
- Păstrați instrucțiunile, precum și informațiile producătorului în vederea utilizării ulterioare sau înmânării acestora următorului proprietar.
- Nu este permisă punerea în funcțiune a aparatului dacă acesta a fost deteriorat în timpul transportului.

1.2 Utilizarea conform destinației

Utilizați acest aparat numai:

- pentru spălarea articolelor textile care pot fi spălate în mașina de spălat rufe și articolelor din lână cu recomandare de spălare manuală pe eticheta de îngrijire.
- cu apă de la robinet și detergenți și produse de îngrijire disponibile în comerț, adecvate pentru mașinile de spălat rufe.
- pentru uscarea și împrospătarea articolelor textile adecvate pentru uscarea în uscătorul de rufe și pentru spălarea cu apă.
- în locuința proprie și în încăperi închise din mediul casnic.
- până la o înălțime de 4000 m deasupra nivelului mării.

1.3 Limitare a cercului de utilizatori

Acest aparat poate fi folosit de copii cu vârsta de peste 8 ani și de persoane cu capacități fizice, senzoriale sau mintale reduse sau fără experiență și/sau cunoștințe numai dacă sunt supravegheați sau au fost instruiți referitor la utilizarea în siguranță a aparatului și au înțeles pericolele care rezultă din aceasta.

Copiii nu trebuie lăsați să se joace cu aparatul.

Curățarea și întreținerea curentă efectuată de utilizator nu sunt permise copiilor dacă nu sunt supravegheați.

Nu permiteți accesul copiilor cu vârsta de sub 3 ani și animalelor de companie în apropierea aparatului.

1.4 Instalarea în siguranță

⚠ AVERTISMENT – Pericol de electrocutare!

Instalările executate incorect sunt periculoase.

- ▶ Aparatul se va conecta și utiliza numai conform datelor de pe plăcuța cu date tehnice.
 - ▶ Aparatul se va racorda doar la o priză de curent alternativ cu împământare, instalată regulamentar.
 - ▶ Sistemul de protecție a instalației de alimentare cu energie electrică a clădirii trebuie să fie instalat corect. Instalația trebuie să dispună de un cablu cu o secțiune suficient de mare.
 - ▶ La utilizarea unui dispozitiv de protecție la curenți reziduali diferențiali va fi utilizat numai un tip cu acest semn .
 - ▶ Nu racordați aparatul la o altă sursă de comutare, de exemplu, la un comutator temporizat sau la un sistem de comandă de la distanță.
 - ▶ Nu conectați niciodată aparatul la un sistem de alimentare electrică care este conectat și deconectat cu regularitate de furnizorul de energie electrică.
 - ▶ După montarea aparatului, ștecherul cablului de alimentare electrică trebuie să fie accesibil; dacă accesul liber nu este posibil, în instalația electrică permanentă se va monta un separator de faze pentru toții polii conform condițiilor din dispozițiile de instalare.
 - ▶ La amplasarea aparatului acordați atenție cablului de alimentare de la rețea să nu fie înțepenit într-un loc sau deteriorat.
- O izolație deteriorată a cablului de alimentare electrică este periculoasă.
- ▶ Cablul de alimentare electrică nu trebuie să intre niciodată în contact cu surse de căldură sau cu componentele fierbinți ale aparatului.
 - ▶ Cablul de alimentare electrică nu trebuie să intre niciodată în contact cu vârfuri sau muchii ascuțite.

- ▶ Nu este permisă îndoirea, strangularea sau modificarea cablului de alimentare electrică.

⚠ AVERTISMENT – Pericol de incendiu!

Utilizarea unui cablu prelungitor de alimentare electrică sau a unui adaptor neadecvat este periculoasă.

- ▶ Nu utilizați prelungitoare sau blocuri de prize multiple.
- ▶ Utilizați numai adaptoare și cabluri de alimentare de la rețea care au fost avizate de producător.
- ▶ În cazul în care cablul de alimentare de la rețea este prea scurt și nu aveți la dispoziție un cablu de alimentare de la rețea mai lung contactați un atelier specializat în domeniul electric pentru a adapta instalația electrică din casă.

⚠ AVERTISMENT – Pericol de rănire!

Greutatea mare a aparatului poate conduce la vătămări în momentul ridicării acestuia.

- ▶ Nu ridicați singur aparatul.

⚠ AVERTISMENT – Pericol de asfixiere!

Copiii se pot înfășura în ambalaj sau și-l pot trage pe cap, asfixiindu-se.

- ▶ Nu lăsați copii în apropierea ambalajului.
- ▶ Nu lăsați copii să se joace cu materialul de ambalaj.

⚠ ATENȚIONARE – Pericol de rănire!

În timpul funcționării, aparatul ar putea să vibreze sau să se deplaseze.

- ▶ Așezați aparatul pe o suprafață curată, plană și fixă.
- ▶ Îndreptați aparatul cu ajutorul picioarelor acestuia și al unei nivele cu bulă de aer.

În cazul așezării necorespunzătoare a furtunurilor și cablurilor de alimentare electrică există pericolul de împiedicare.

- ▶ Poziționați furtunurile și cablurile de alimentare electrică astfel încât să nu existe pericolul de împiedicare.

Dacă aparatul este transportat fiind ținut de componentele proeminente, de exemplu, de hublou, aceste componente s-ar putea rupe.

- ▶ Nu transportați aparatul ținând-l de componentele proeminente.

⚠ ATENȚIONARE – Pericol de tăiere!

În cazul contactului cu marginile ascuțite ale aparatului pot rezulta răniri prin tăiere.

- ▶ Nu atingeți marginile ascuțite ale aparatului.
- ▶ În timpul instalării și transportului aparatului purtați întotdeauna mănuși de protecție.

1.5 Utilizarea în siguranță

⚠ AVERTISMENT – Pericol de electrocutare!

Un aparat deteriorat sau un cablu de alimentare de la rețea deteriorat este periculos.

- ▶ Nu utilizați niciodată un aparat deteriorat.
- ▶ Nu trageți niciodată de cablul de alimentare electrică pentru a deconecta aparatul de la rețeaua de alimentare electrică. Scoateți întotdeauna din priză ștecherul cablului de alimentare electrică.
- ▶ Dacă aparatul sau cablul de alimentare electrică este deteriorat, scoateți imediat ștecherul din priză sau decuplați siguranța din cutia cu siguranțe și închideți robinetul de apă.
- ▶ Contactați unitatea de service abilitată. → *Pagina 56*

Pătrunderea umidității în interiorul aparatului poate provoca electrocutarea.

- ▶ Utilizați aparatul numai în spații închise.
- ▶ Nu expuneți niciodată aparatul la căldură și umiditate excesive.
- ▶ Nu utilizați pentru curățarea aparatului aparate de curățat cu jet sub presiune sau cu jet de abur, furtunuri sau dușuri.

⚠ AVERTISMENT – Pericol de afectare a sănătății!

Copii se pot închide în mașină și astfel își pot pune viața în pericol.

- ▶ Nu instalați aparatul în spatele unei uși batante, care să blocheze sau să împiedice deschiderea ușii aparatului.

- ▶ În cazul aparatelor scoase din uz, scoateți din priză ștecherul cablului de alimentare electrică, apoi tăiați cablul de alimentare electrică și distrugeți sistemul de blocare a hubloului aparatului astfel încât hubloul aparatului să nu mai poată fi blocat.

⚠ AVERTISMENT – Pericol de asfixiere!

Copii pot aspira sau înghiți piesele mici și se pot asfixia.

- ▶ Nu lăsați copii în apropierea pieselor mici.
- ▶ Nu lăsați copii să se joace cu piesele mici.

⚠ AVERTISMENT – Pericol de explozie!

Pulberea de cărbune sau celelalte pulberi din jurul aparatului pot duce la producerea de explozii.

- ▶ Mențineți curată zona din jurul aparatului în timpul funcționării acestuia.

⚠ AVERTISMENT – Pericol de intoxicație!

Detergenții și produsele de îngrijire pot provoca intoxicații în caz de ingerare.

- ▶ În cazul înghițirii accidentale, consultați un medic.
- ▶ Nu lăsați produsele de spălare și de îngrijire la îndemâna copiilor.

⚠ AVERTISMENT – Pericol de explozie!

Articolele ușor inflamabile, precum brichetele sau chibriturile, se pot aprinde în timpul procesului de uscare.

- ▶ Înainte de începerea procesului de uscare, scoateți toate articolele ușor inflamabile din buzunarele rufelor.

Dacă rufele care nu au fost spălate au intrat în prealabil în contact cu solvenți, ulei, ceară, soluții pentru îndepărtat ceara, vopsea, grăsime sau soluții de îndepărtare a petelor, acestea se pot aprinde sau pot provoca explozii în timpul procesului de uscare.

- ▶ Nu uscați în aparat rufe care nu au fost spălate în prealabil.
- ▶ Înainte de uscare, spălați aceste rufe cu apă fierbinte și detergent.
- ▶ Nu utilizați aparatul dacă rufele au fost curățate în prealabil cu substanțe chimice industriale.

Dacă rufele au fost tratate în prealabil cu produse de curățare cu conținut de solvenți, acestea ar putea exploda în interiorul aparatului.

► Înainte de spălare, clătiți temeinic cu apă rufele pretratate.

⚠ AVERTISMENT – Pericol de incendiu!

În cazul întreruperii premature a procesului de uscare, rufele nu sunt răcite suficient și se pot aprinde.

- Nu întrerupeți prematur programul de uscare.
- În cazul întreruperii premature a procesului de uscare, scoateți imediat rufele din aparat și întindeți-le.

⚠ ATENȚIONARE – Pericol de rănire!

În cazul agățării de aparat sau urcării pe acesta, capacul s-ar putea rupe.

► Nu vă urcați pe aparat.

În cazul așezării sau rezemării de de hubloul deschis al aparatului, aparatul s-ar putea răsturna.

- Nu vă așezați pe și nu vă sprijiniți de hubloul aparatului.
- Nu așezați obiecte pe hubloul aparatului.

În cazul introducerii mâinilor în tamburul aflat în rotație se pot produce răniri.

► Înainte de a introduce mâinile în interiorul tamburului așteptați ca acesta să se răcească complet.

⚠ ATENȚIONARE – Pericol de opărire!

La spălarea la temperaturi înalte, soluția de spălare se înfierbântă.

► Nu atingeți soluția de spălare fierbinte.

⚠ ATENȚIONARE – Pericol de arsuri chimice!

La deschiderea sertarului pentru detergent din acesta pot sări în afară particule de detergent și de produs de îngrijire. Contactul acestora cu ochii sau pielea se poate solda cu iritații.

- În cazul contactului ochilor sau pielii cu detergentul sau produsul de îngrijire, clătiți temeinic cu apă curată zonele afectate.
- În cazul înghițirii accidentale, consultați un medic.
- Nu lăsați produsele de spălare și de îngrijire la îndemâna copiilor.

1.6 Curățarea și întreținerea în siguranță

⚠️ AVERTISMENT – Pericol de electrocutare!

Reparațiile executate incorect sunt periculoase.

- ▶ Numai personalul de specialitate are permisiunea de a efectua lucrări de reparații la nivelul aparatului.
- ▶ La reparația aparatului trebuie utilizate numai piese de schimb originale.
- ▶ Dacă se deteriorează cablul de racordare la rețea al acestui aparat, acesta trebuie înlocuit de către producător, de către serviciul său pentru clienți sau de către o persoană calificată în mod similar, pentru a evita pericolele.

Pătrunderea umidității în interiorul aparatului poate provoca electrocutarea.

- ▶ Nu utilizați pentru curățarea aparatului aparate de curățat cu jet sub presiune sau cu jet de abur, furtunuri sau dușuri.

⚠️ AVERTISMENT – Pericol de rănire!

Utilizarea de piese de schimb și accesorii neoriginale comportă pericole.

- ▶ Utilizați numai piese de schimb și accesorii originale furnizate de producător.

⚠️ AVERTISMENT – Pericol de intoxicație!

În cazul utilizării unor produse de curățare care conțin solvenți se pot elibera vapori toxici.

- ▶ Nu folosiți produse de curățare care conțin solvenți.

2 Prevenirea pagubelor materiale

ATENȚIE!

Dozarea necorespunzătoare a balsamurilor, detergenților, produselor de îngrijire și produselor de curățare poate afecta funcționarea aparatului.

- ▶ Respectați indicațiile producătorului privind dozarea.

Depășirea volumului maxim de încărcare afectează funcționarea aparatului.

- ▶ Respectați și nu depășiți cantitatea maximă de încărcare pentru fiecare program.

→ "Programe", Pagina 27

La uscare, materialele spongioase sau din cauciuc spongios se pot deforma sau topi.

- ▶ Nu uscați rufe care conțin materiale spongioase sau cauciuc spongios.

Pentru transport, aparatul este asigurat cu siguranțe de transport. Siguranțele de transport nescoase pot duce la producerea de pagube materiale și deteriorări ale aparatului.

- ▶ Înainte de punerea în funcțiune a aparatului, scoateți toate siguranțele de transport și păstrați-le.
- ▶ Înainte de fiecare operațiune de transport, montați toate siguranțele de transport pentru a evita producerea de deteriorări.

Racordarea neautorizată a furtunului de alimentare cu apă poate provoca pagube materiale.

- ▶ Strângeți ferm șuruburile de la sistemul de alimentare cu apă.
- ▶ Racordați furtunul de alimentare cu apă pe cât posibil direct la robinetul de apă, fără elemente de legătură suplimentare precum adaptoare, prelungiri, supape sau altele similare.

- ▶ Asigurați-vă că carcasa supapei furtunului de alimentare cu apă nu se află în contact cu mediul și că nu este exercitată nicio presiune exterioară asupra acesteia.
- ▶ Aveți grijă ca diametrul interior al robinetului de apă să fie de cel puțin 17 mm.
- ▶ Asigurați-vă că lungimea filetelui de la racordul la robinetul de apă este de cel puțin 10 mm.

O presiune prea mică sau prea mare a apei poate afecta funcționarea aparatului.

- ▶ Asigurați-vă că presiunea apei din instalația de alimentare cu apă este de cel puțin 100 kPa (1 bar) și de maximum 1000 kPa (10 bari).
- ▶ Atunci când presiunea apei depășește valoarea maximă, trebuie instalată o supapă de decompresie între racordul pentru apă potabilă și setul de furtunuri al aparatului.
- ▶ Nu racordați aparatul la bateria de amestec a unui încălzitor de apă menajeră fără presiune.

Furtunurile de apă modificate sau deteriorate pot cauza producerea de pagube materiale sau deteriorarea aparatului.

- ▶ Nu este permisă îndoirea, ștrangularea, modificarea sau tăierea furtunurilor de apă.
- ▶ Utilizați numai furtunurile de apă livrate împreună cu aparatul sau furtunuri de schimb originale.
- ▶ Nu reutilizați niciodată furtunurile de apă uzate.

Utilizarea cu apă contaminată sau prea fierbinte poate provoca prejudicii și deteriorări ale aparatului.

- ▶ Utilizați aparatul exclusiv cu apă rece.

Agenții de curățare neadecvați pot deteriora suprafața aparatului.

- ▶ Nu folosiți mijloace de curățare ascuțite sau abrazive.

ro Protecția mediului și economisirea

- ▶ Nu folosiți agenți de curățare cu conținut mare de alcool.
- ▶ Nu folosiți niciodată bureți din sârmă sau bureți de vase dure.
- ▶ Curățați aparatul numai cu apă și cu o lavetă moale, umedă.
- ▶ Îndepărtați imediat toate resturile de detergent, umiditate sau reziduuri de pe aparat.

3 Protecția mediului și economisirea

3.1 Predarea la deșeurile a ambalajului

Ambalajele sunt ecologice și reciclabile.

- ▶ Eliminați componentele separat, în funcție de tipul acestora.

3.2 Economisirea de energie și resurse

Dacă respectați aceste instrucțiuni, aparatul dvs. va consuma mai puțină energie electrică și apă.

Utilizați programul cu temperaturi scăzute și durate mici, precum și cu cantitatea maximă de încărcare.

- ✓ Consumul energetic și de apă este eficientizat la maximum.

Dozați detergentul în funcție de gradul de murdărie a rufelor.

- ✓ Pentru grade de murdărie reduse până la medii, este suficientă o cantitate mică de detergent. Țineți cont de recomandarea privind dozarea oferită de producătorul detergentului.

Reduceți temperatura de spălare în cazul refelor cu un grad redus și mediu de murdărie.

- ✓ La temperaturi scăzute, aparatul are un consum energetic mai scăzut. Pentru gradele de murdărie redusă până la medii, se pot utiliza temperaturi mai scăzute, conform specificațiilor de pe eticheta de îngrijire.

Setați turația maximă de centrifugare dacă urmează ca rufe să fie uscate în aparat.

- ✓ Rufe mai uscate determină reducerea duratei programului de uscare și a consumului de energie. La o turație de centrifugare mai mare, gradul de umiditate reziduală din rufe este redus, însă nivelul de zgomot din timpul centrifugării crește.

Spălați rufe fără a le prespăla.

- ✓ Prespălarea rufelor prelungeste durata programului și crește consumul energetic și de apă.

Aparatul este dotat cu un sistem de control cantitativ automat.

- ✓ Controlul cantitativ automat adaptează în mod optim consumul de apă și durata programului în funcție de tipul textilelor și la de cantitatea de încărcare.

3.3 Modul de economisire a energiei electrice

Dacă nu folosiți aparatul pentru un timp mai îndelungat, acesta se deconectează automat și trece în modul de economisire a energiei.

Pentru a părăsi modul de economisire a energiei, utilizați din nou aparatul.

Notă: Dacă funcția Wi-Fi este activată, aparatul nu se deconectează automat.

4 Instalarea și conectarea

4.1 Despachetarea aparatului

ATENȚIE!

Articolele rămase în tambur și care nu sunt prevăzute pentru funcționarea aparatului pot cauza prejudicii materiale și deteriorări ale aparatului.

- ▶ Scoateți din tambur aceste articole și accesoriile furnizate înainte de a utiliza aparatul.
1. Îndepărtați complet ambalajul și husele de protecție de pe aparat.
→ *"Predarea la deșeuri a ambalajului", Pagina 12*
 2. Verificați vizual dacă aparatul prezintă deteriorări.
 3. Deschideți hubloul.
 4. Scoateți accesoriile din tambur.
 5. Închideți hubloul.

4.2 Volumul de livrare

După despachetare verificați ca livrarea să fie completă și ca toate piesele să nu prezinte eventuale deteriorări din transport.

ATENȚIE!

Utilizarea de accesorii incomplete sau defecte poate afecta funcționarea aparatului sau poate provoca pagube materiale ori deteriorarea aparatului.

- ▶ Nu utilizați aparatul cu accesorii incomplete sau defecte.

- ▶ Înainte de a pune aparatul în funcțiune, introduceți în acesta accesoriile corespunzătoare.
→ *"Accesorii", Pagina 31*

Notă: Aparatul a fost verificat în fabrică cu privire la funcționarea perfectă. De aceea, în aparat pot rămâne pete de apă. Petele dispar după primul ciclu de spălare.

Pachetul de livrare conține:

- Mașină de spălat rufe cu uscător
- Documentele însoțitoare
- Siguranțele de transport
→ *"Îndepărtarea siguranțelor de transport", Pagina 14*
- Capace de acoperire
- Cot pentru fixarea furtunului de evacuare a apei

4.3 Cerințe privind locul de instalare



AVERTISMENT

Pericol de electrocutare!

Aparatul este prevăzut cu piese alimentate cu tensiune electrică. Atingerea pieselor alimentate cu tensiune electrică este periculoasă.

- ▶ Nu utilizați aparatul fără placa de acoperire.



AVERTISMENT

Pericol de rănire!

În cazul funcționării pe un soclu, aparatul s-ar putea răsturna.

- ▶ Înainte de punerea în funcțiune a aparatului, fixați în mod obligatoriu piciorușele aparatului cu eclisele de prindere → *Pagina 31* furnizate de producător.

ATENȚIE!

Apa reziduală din aparat poate provoca deteriorări.

- ▶ Nu montați și nu utilizați aparatul în zone cu pericol de îngheț sau în aer liber.

ro Instalarea și conectarea

Dacă aparatul este înclinat la peste 40°, se poate scurge apă reziduală, care poate provoca prejudicii materiale.

- ▶ Înclinați cu atenție aparatul.
- ▶ Transportați aparatul în poziție verticală.

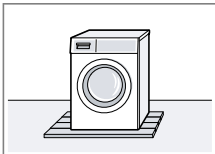
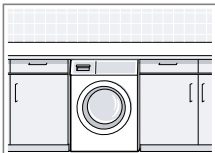
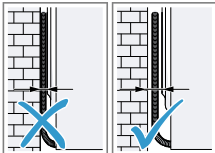
| Locul de instalare | Cerințe |
|--|--|
| Soclu  | Fixați aparatul cu eclisele de prindere → <i>Pagina 31.</i> |
| Bârnă din lemn  | Instalați aparatul pe o placă din lemn rezistentă la apă (cu grosimea de minimum 30 mm), fixată cu șuruburi pe pardoseală. |
| Corp de bucătărie  | Amplasați aparatul numai sub un blat de lucru continuu, fixat ferm la dulapurile adiacente. Lățimea necesară a nișei: 60 cm. |
| Pe un perete  | Nu prindeți cablurile de alimentare cu energie electrică și furtunurile între perete și aparat. |

4.4 Îndepărtarea siguranțelor de transport

Aparatul este asigurat cu siguranțe pentru transport pe partea posterioară.

Notă: Păstrați șuruburile siguranțelor de transport și manșoanele în vederea utilizării la pentru transportul ulterior.

→ "*Fixarea siguranțelor de transport*", *Pagina 55*

1. Scoateți furtunurile din suporturi.

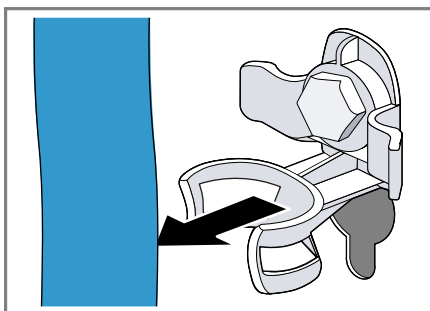

2. Desfaceți toate șuruburile de la cele 4 siguranțe pentru transport cu ajutorul unei chei pentru șuruburi, cu deschiderea de 13 mm ① și scoateți-le ②.

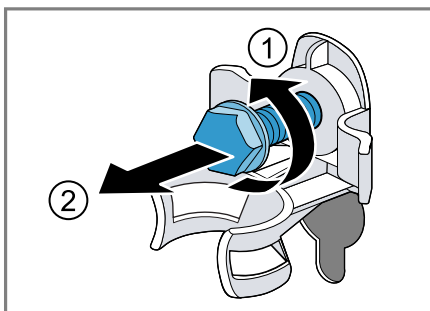

3. Scoateți cablul de alimentare electrică din suport.



4. Scoateți cele 4 manșoane.

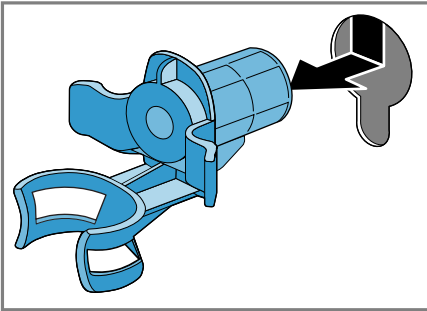

5. Montați cele 4 capace de acoperire.

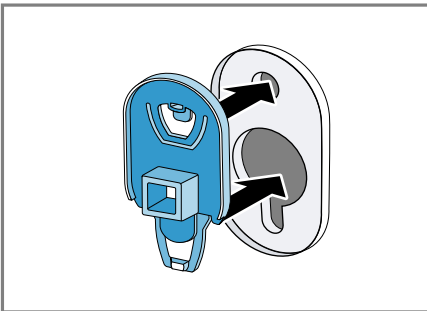

6. Împingeți în jos cele 4 capace de acoperire.

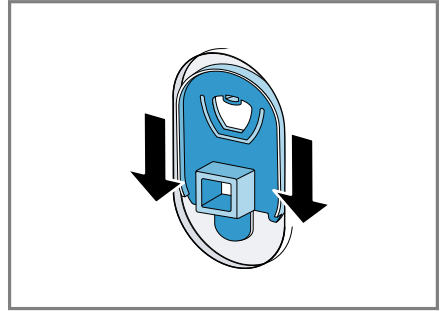

Notă: Pentru a fixa siguranțele pentru transport în interiorul aparatului în vederea transportării acestuia, efectuați în ordine inversă aceste operațiuni.

4.5 Conectarea aparatului

Racordarea furtunului de alimentare cu apă

⚠️ AVERTISMENT **Pericol de electrocutare!**

Aparatul este prevăzut cu piese alimentate cu tensiune electrică. Atingerea pieselor alimentate cu tensiune electrică este periculoasă.

- Nu scufundați supapa electrică Aquastop în apă.

1. Racordați furtunul pentru alimentare cu apă la robinetul de apă (26,4 mm = 3/4").

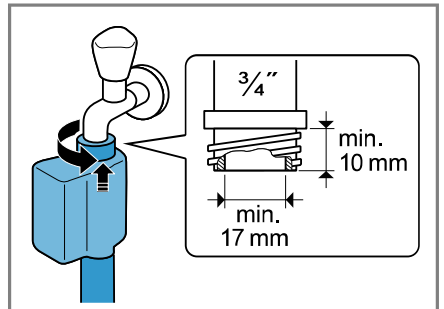

2. Deschideți cu atenție robinetul de apă verificând cu această ocazie etanșeitatea pozițiilor de racordare.

Modalitățile de racordare la sistemul de evacuare a apei

Aceste informații vă ajută să racordați aparatul la sistemul de evacuare a apei.

ATENȚIE!

La evacuare, furtunul de eliminare a apei este supus unei presiuni și se poate desprinde din racord.

- ▶ Asigurați furtunul de evacuare a apei împotriva desprinderii accidentale.

Notă: Respectați înălțimile de pompare.

Înălțimile de pompare sunt următoarele: minimă: 60 cm, maximă: 100 cm

Sifon

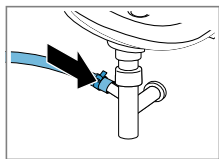

Asigurați racordul cu ajutorul unui colier de furtun (24 - 40 mm).

Chiuvetă

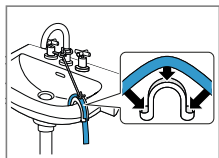

Fixați și asigurați furtunul de evacuare a apei cu ajutorul unui cot → Pagina 31.

Țeavă din material plastic cu manșon din cauciuc

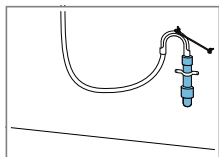

Fixați și asigurați furtunul de evacuare a apei cu ajutorul unui cot → Pagina 31.

Racordarea electrică a aparatului

Notă: Instalația electrică din locuința dumneavoastră pentru acest aparat trebuie să corespundă dispozițiilor legale și normelor privind siguranța de la nivel local și trebuie să fie prevăzută cu un întrerupător de circuit cu împământare.

1. Introduceți ștecherul cablului de alimentare de la rețea al aparatului în priză.

Datele cu privire la conectarea aparatului le găsiți la Date tehnice → Pagina 59.

2. Verificați ca ștecherul de la rețea să fie fixat bine.

4.6 Îndreptarea aparatului

Pentru a reduce gomotele și vibrațiile și pentru a preveni deplasarea de pe loc a aparatului, acesta trebuie îndreptat corect.

1. Slăbiți contrapiulițele răsucindu-le în sens orar cu ajutorul unei chei pentru șuruburi, cu deschiderea de 17 mm.

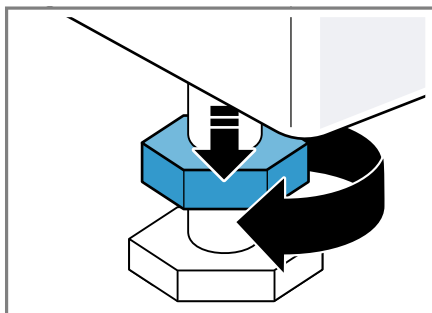

2. Pentru a echilibra aparatul, rotiți piciorușele de reglare ale acestuia. Verificați poziția aparatului cu ajutorul unei nivel cu bulă de aer.

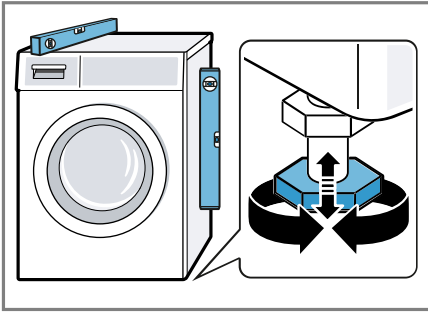

Toate piciorușele aparatului trebuie să stea fix pe podea.

3. Strângeți ferm contrapiulițele pe carcasă, răsucindu-le în sens antiorar cu ajutorul unei chei pentru șuruburi, cu deschiderea de 17 mm.

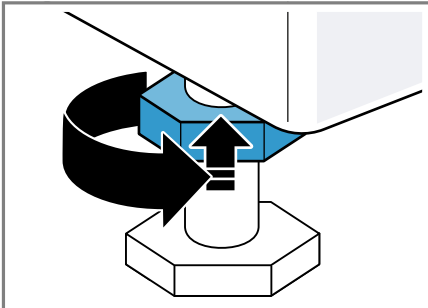

În acest timp, țineți ferm piciorușul aparatului și nu-l deplasați pe înălțime.

5 Cunoașterea

5.1 Aparatul

Aici găsiți o privire de ansamblu asupra componentelor aparatului dvs.

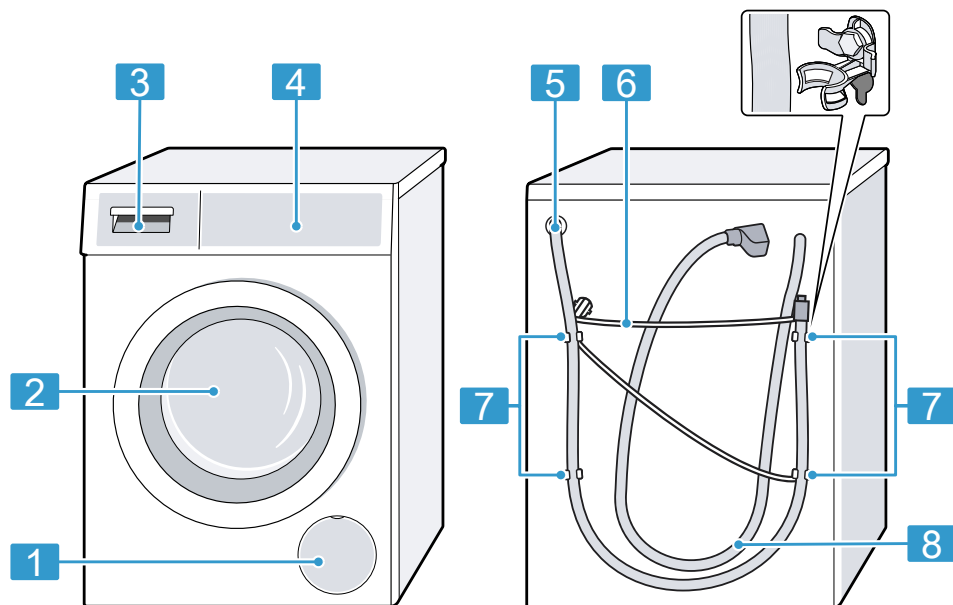

În funcție de tipul aparatului, unele detalii pot să difere de cele prezentate în imagine, de exemplu, culoarea și forma.

1 Clapeta pentru întreținere a pompei pentru soluția de spălare → *Pagina 41*

2 Hubloul

3 Sertarul pentru detergent → *Pagina 19*

4 Panoul de comandă → *Pagina 19*

5 Furtun de evacuare a apei → *Pagina 16*

6 Cablu de alimentare electrică → *Pagina 16*

7 Siguranțe de transport → *Pagina 14*

8 Furtun de alimentare cu apă → *Pagina 15*

5.2 Sertar pentru detergent

Notă: Respectați indicațiile producătorului privind utilizarea și dozarea detergentului și produsului de îngrijire, precum și indicațiile din descrierea programelor.

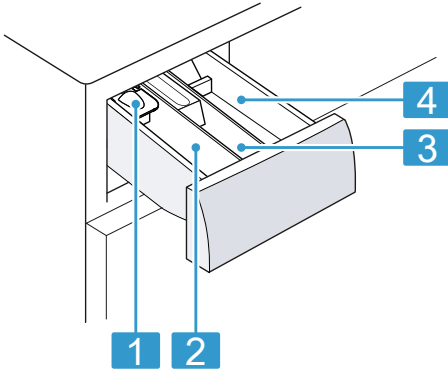

- | | |
|---|---|
| 1 | Ajutor pentru măsurare pentru detergentul lichid → "Utilizarea recipientului de dozare a detergentului lichid", Pagina 33 |
| 2 | Compartimentul II: Detergent pentru spălarea principală |
| 3 | Compartimentul ☼: Balsam |
| 4 | Compartimentul I: Detergent pentru prespălare |

5.3 Panoul de comandă

Prin intermediul elementului de operare setați toate funcțiile aparatului dvs și primiți informații cu privire la stadiul de operare.

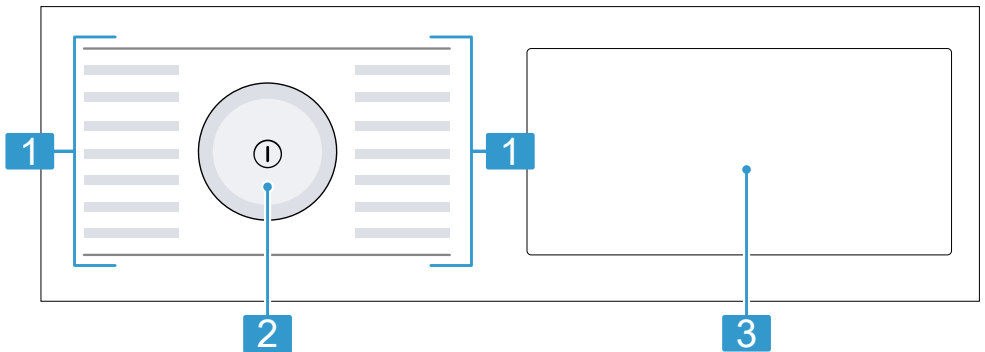

1 Programe → Pagina 27

2 Selectorul de programe
→ Pagina 32

3 Tastele și afișajul → Pagina 21

5.4 Logica de funcționare

Una dintre zonele afișajului reacționează la atingere. Pentru a activa setările, apăsați tastele. Setările activate sunt evidențiate pe afișaj. Puteți să modificați sau să dezactivați setările activate apăsând în mod repetat tastele corespunzătoare de pe afișaj.

ATENȚIE!

În cazul utilizării necorespunzătoare, display-ul poate suferi deteriorări.

- ▶ Nu apăsați puternic suprafața display-ului.
- ▶ Nu atingeți suprafața display-ului cu obiecte cu vârfuri sau muchii ascuțite.

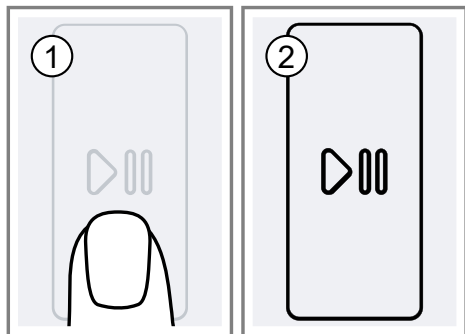

6 Înainte de prima utilizare

Pregătiți aparatul pentru utilizare.

6.1 Pornirea procesului de evacuare a apei reziduale

Aparatul dumneavoastră a fost verificat amănunțit înainte de părăsirea fabricii. Pentru a elimina posibilele reziduuri

de apă de la verificare, porniți prima dată un proces de spălare fără rufe.

1. Apăsați pe ①.
- Procesul de conectare durează câteva secunde.
2. Setati programul **Drum Clean**.
3. Închideți hubloul.
4. Trageți sertarul pentru detergent.
5. Introduceți în compartimentul II detergent pudră universal cu conținut de înălbitor.

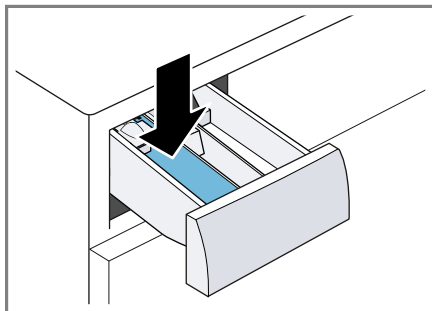

Pentru a preveni formarea spumei, utilizați numai jumătate din cantitatea de detergent recomandată de producătorul detergentului în cazul rufelor cu un grad redus de murdărie. Nu utilizați detergent pentru articole din lână sau pentru rufe delicate.

6. Închideți sertarul pentru detergent.
7. Pentru a porni programul, apăsați pe .
- ✓ Pe display apare durata rămasă a programului.
- ✓ După finalizarea programului pe afișaj apare: End.
8. Porniți primul ciclu de spălare sau apăsați pe ① pentru a deconecta aparatul.

→ "Utilizarea de bază", Pagina 32

7 Afișajul



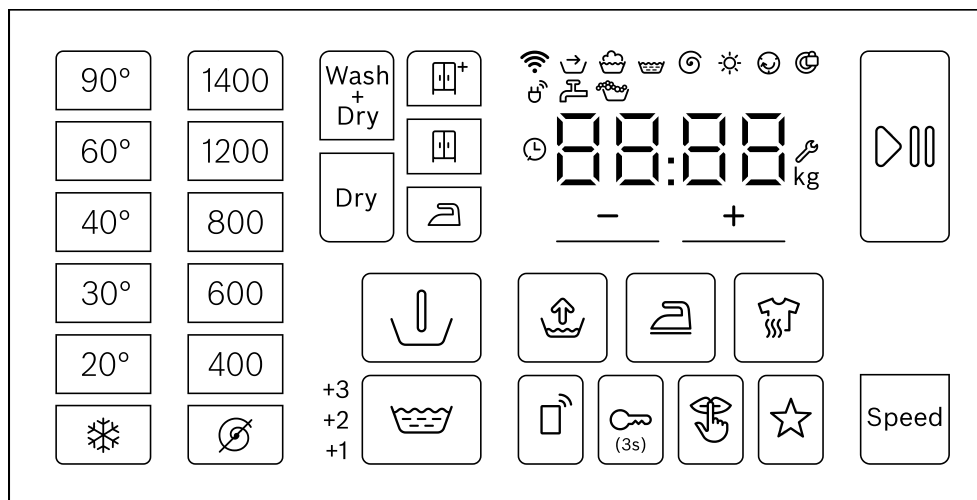

Pe display puteți vedea valorile curente de setare, posibilitățile de selectare sau textele cu instrucțiuni.



Reprezentare a indicațiilor de pe afișaj

| Afișaj | Denumire | Descriere |
|-------------------|--|---|
| 0:40 ¹ | Durata programului/Durata rămasă a programului | Durata estimată a programului sau durata rămasă a programului în ore și minute. |
| ⌚ 8h ¹ | Ora de finalizare a programului | → "Taste", Pagina 23 |
| 6,0 ¹ | Recomandare de încărcare | Cantitatea maximă de încărcare pentru programul setat este prezentată în kg. |
| ↪ | Tratare preliminară | Starea programului |
| 🧺 | Spălare | Starea programului |
| 🧼 | Clătire | Starea programului |
| 🌀 | Centrifugare | Starea programului |
| End | Finalizarea programului | Starea programului |
| ☀️ | Uscare | Starea programului |
| 😊 | Protecție împotriva șifonării | Starea programului |





¹ Exemplu





| Afișaj | Denumire | Descriere |
|--|----------------------|--|
| +1 +2 +3 | Spălare suplimentară | Ciclurile de spălare suplimentare sunt activate. → "Taste", Pagina 23 |
|  | Wi-Fi | <ul style="list-style-type: none"> ■ se aprinde: Aparatul este conectat la rețeaua locală. ■ se aprinde intermitent: Aparatul încearcă să se conecteze la rețeaua locală. → "Home Connect ", Pagina 36 |
|  | Gestionare energie | Aparatul este conectat la sistemul Smart Energy (sistemul de gestionare a energiei). |
|  | Detectarea spumei | Aparatul a detectat o cantitate prea mare de spumă. |
|  | Ușa | <ul style="list-style-type: none"> ■ se aprinde: Hubloul este blocat și nu poate fi deschis. ■ stins: Hubloul este deblocat și poate fi deschis. |
|  | Robinetul de apă | <ul style="list-style-type: none"> ■ Apa nu are presiune. ■ Presiunea apei este prea mică. |
| E:35 / -10 ¹ | Eroare | Cod de eroare, indicator de eroare, semnal. |
| ¹ Exemplu | | |

8 Taste

Selectarea setărilor programelor depinde de programul setat.



| Tastă | Selecție | Descriere |
|-------------------------------------|---|--|
| ⓘ (Înterupătorul principal) | <ul style="list-style-type: none"> ■ conectare ■ deconectare | Conectați sau deconectați aparatul. |
| * - 90° (Selectare temperatură) | * - 90 | Reglați temperatura. Temperatura setată în °C. |
| ⌀ - 1400 (Reducere centrifugare) | ⌀ - 1400 | Reglați turația de centrifugare sau dezactivați funcția de centrifugare. Turația de centrifugare setată în rot/min. Cu opțiunea ⌀ apa este evacuată, iar funcția de centrifugare este dezactivată. Rufele rămân umede în tambur. |
| ▶ (Start/Pauză) | <ul style="list-style-type: none"> ■ pornire ■ anulare ■ întrerupere | Porniți, anulați sau întrerupeți programul. |
| + / - | până la 24 de ore | Setați ora de finalizare a programului. Durata programului este indicată de numărul de ore setat. După pornirea programului va fi afișată durata acestuia. |
| ⌘ | Selecție multiplă | → "Setările de bază", Pagina 39 |
| Speed (Turație) | <ul style="list-style-type: none"> ■ activare ■ dezactivare | Activați sau dezactivați durata redusă a programului. Notă: Consumul energetic este crescut. Rezultatele de spălare nu sunt afectate. |
| ↓ (Prespălare) | <ul style="list-style-type: none"> ■ activare ■ dezactivare | Activați sau dezactivați funcția de prespălare, de exemplu, pentru spălarea rufelor foarte murdare. |
| 👑 (Extra clătire) | <ul style="list-style-type: none"> ■ +1 ■ +2 ■ +3 | Activați sau dezactivați până la trei cicluri suplimentare de clătire. Recomandat pentru pielea deosebit de sensibilă sau în regiunile în care apa are un grad de duritate foarte redus. |
| 👑 (Apă suplimentar) | <ul style="list-style-type: none"> ■ activare ■ dezactivare | Spălați cu mai multă apă. Recomandat pentru piele deosebit de sensibilă și pentru spălarea delicată a rufelor. |

| Tastă | Selecție | Descriere |
|---|---|--|
|  (Protecție împotriva șifonării) | <ul style="list-style-type: none"> ■ activare ■ dezactivare | <p>Activați sau dezactivați funcția antișifonare.</p> <p>Pentru a reduce gradul de șifonare a rufelor, durata ciclului de centrifugare și turația de centrifugare sunt adaptate.</p> <p>Notă: După spălare, rufelee au un grad mai mare de umiditate reziduală. Pentru a reduce gradul de șifonare, după spălare așezați imediat rufelee pe umeze.</p> |
|  (3s) (Blocare acces copii) | <ul style="list-style-type: none"> ■ activare ■ dezactivare | <p>→ "Sistem de siguranță împotriva accesului copiilor", Pagina 35</p> |
| ☆ (Programe favorite) | <ul style="list-style-type: none"> ■ salvare ■ setare | <p>Dacă mențineți apăsată tasta timp de aproximativ 3 secunde, sunt salvate setările individuale ale programului.</p> <p>→ "Stocarea setărilor programului", Pagina 32</p> <p>Dacă apăsați scurt tasta, setați programul cu setările individuale ale programului.</p> |
|  (silentios) | <ul style="list-style-type: none"> ■ activare ■ dezactivare | <p>Activați sau dezactivați modul de funcționare silențioasă, de exemplu, în cazul funcționării pe timpul nopții. Semnalele de funcționare și semnalele indicatoare sunt dezactivate, iar aparatul este reglat pentru a funcționa silențios, de exemplu, prin reducerea mișcărilor tamburului.</p> |
|  (Hygiene Care) | <ul style="list-style-type: none"> ■ activare ■ dezactivare | <p>Activați sau dezactivați pretratarea delicată a vaselor uscate, cu aer fierbinte de până la 65 °C, cerințe ridicate de igienizare.</p> <p>După pretratarea cu aer fierbinte, articolele textile sunt spălate la temperaturi scăzute.</p> <p>Notă: Sistemul de iluminare al tamburului rămâne activ timp de până la 10 minute de la pornirea programului.</p> |
| Dry | <ul style="list-style-type: none"> ■ activare ■ dezactivare | <p>Activați sau dezactivați ciclul de uscare fără spălare prealabilă.</p> |
| Wash+Dry | <ul style="list-style-type: none"> ■ activare ■ dezactivare | <p>Activați spălarea cu uscare ulterioară.</p> |

| Tastă | Selecție | Descriere |
|---|--|---|
|  (Uscare antișifonare) | <ul style="list-style-type: none"> ■ activare ■ dezactivare | Obiectivul de uscare stabilește cât de umede sau uscate vor fi rufele după finalizarea programului. |
|  (Uscare normală) | <ul style="list-style-type: none"> ■ activare ■ dezactivare | Obiectivul de uscare stabilește cât de umede sau uscate vor fi rufele după finalizarea programului. |
|  (Uscare normală+) | <ul style="list-style-type: none"> ■ activare ■ dezactivare | Obiectivul de uscare stabilește cât de umede sau uscate vor fi rufele după finalizarea programului. |
|  (Start de la distanța) | <ul style="list-style-type: none"> ■ activare ■ dezactivare ■ Deschiderea meniului Home Connect | → <i>"Pornirea de la distanță", Pagina 37</i> |



9 Obiectivul de uscare

În cazul anumitor programe, este indicat un obiectiv de uscare. Obiectivul de uscare stabilește cât de uscate sau umede vor fi rufele după finalizarea programului.

| Obiectivul de uscare | Rufe | Rezultatul uscării |
|--|---|--|
|  | Rufe groase, cu mai multe straturi, care se usucă greu. | Rufele sunt uscate. |
|  | Rufe normale, cu un singur strat. | Rufele sunt uscate. |
|  | Rufe normale, cu un singur strat | După uscare, rufele sunt încă puțin umede. Pentru a evita șifonarea, călcați rufele imediat după uscare sau atârnați-le pe umerășe cât încă sunt umede. |



9.1 Modificarea obiectivului de uscare

Pentru anumite programele, puteți modifica obiectivul de uscare astfel încât rufele să fie uscare sau încă umede.

1. Reglați un program de spălare și uscare sau numai de uscare.
→ "Programe", Pagina 27
- ✓ Pe afișaj este prezentat obiectivul de uscare prestabilit.
2. Apăsați pe  ,  sau  .

10 Programe







Notă: Pe etichetele de îngrijire ale rufelor găsiți informații suplimentare privind programul care trebuie selectat.

| Program | Descriere | Încărcare max. (kg) | Încărcare max. (kg) |
|---|--|--------------------------|---------------------|
| | | Spălare | Uscare |
| Cottons  (Bumbac) | Spălați articole textile rezistente la uzură, din bumbac, în sau amestecuri. Pentru a utiliza un program scurt adecvat pentru rufe cu un grad mediu de murdărie, activați Speed . Setarea programului: <ul style="list-style-type: none"> ■ max. 90 °C ■ max. 1400 rot/min | 10,0 5,0 ¹ | 6,0 |
| Eco 40-60 | Spălați articole textile din bumbac, în și amestecuri. Notă: Articolele textile ale căror etichete de îngrijire indică spălarea la temperaturi cuprinse între 40 °C  și 60 °C  pot fi spălate împreună. Eficiența procesului de spălare corespunde celei mai înalte clase de eficiență a spălării conform dispozițiilor legale. Pentru acest program, temperatura de spălare este adaptată automat în funcție de încărcătură în vederea obținerii unei eficiențe energetice optime și a celui mai bun rezultat al spălării. Temperatura de spălare nu poate fi modificată. Setarea programului: Notă: La acest program, temperatura nu este reglabilă și este stabilită automat. <ul style="list-style-type: none"> ■ max. - °C ■ max. 1400 rot/min | 10,0 | 6,0 |



¹ **Speed** activat

² Uscarea nu este posibilă





³ Spălarea nu este posibilă

| Program | Descriere | Încărcare max. (kg) | Încărcare max. (kg) |
|--|---|---------------------|---------------------|
| | | Spălare | Uscare |
| Easy-Care  (Sintetice) | Spălați articole textile din țesături sintetice și amestecuri. Setarea programului: ■ max. 60 °C ■ max. 1400 rot/min | 4,0 | 2,5 |
| Mix  (Mixte) | Spălați articole textile din bumbac, in, fibre sintetice și amestecuri. Adecvat pentru rufe cu un grad redus de murdărie. Setarea programului: ■ max. 60 °C ■ max. 1400 rot/min | 4,0 | 2,5 |
| Delicates/ Silk  (Delicate/ Mătase) | Spălați articole textile delicate, lavabile, din mătase, vâscoză și fibre sintetice. Utilizați un detergent adecvat pentru rufe delicate sau din mătase. Notă: Spălați într-un săculeț special articolele textile deosebit de delicate sau articolele textile care conțin închizători de tip cârlig, închizători de tip ochet sau capse. Setarea programului: ■ max. 40 °C ■ max. 800 rot/min | 2,0 | - ² |
|  Wool  (Lana) | Spălați textile din lână sau cu conținut de lână lavabile manual sau în mașina de spălat rufe. Pentru a preveni micșorarea rufelor, tamburul rotește rufe într-un mod deosebit de delicat și cu pauze lungi. Utilizați un detergent adecvat pentru lână. Setarea programului: ■ max. 40 °C ■ max. 800 rot/min | 2,0 | 1,0 |
|  Rinse (Clătire) | Clătire cu centrifugare ulterioară și evacuarea apei. Setarea programului: max. 1400 rot/min | - | - |

¹ Speed activat² Uscarea nu este posibilă³ Spălarea nu este posibilă

| Program | Descriere | Încărcare max. (kg) | Încărcare max. (kg) |
|--|--|---------------------|---------------------|
| | | Spălare | Uscare |
| Spin/ Drain (Centrifugare/Evacuare) | Centrifugați și evacuați apa. Dacă doriți doar evacuarea apei, activați  . Rufe nu sunt centrifugate. Setarea programului: max. 1400 rot/min | – | – |
| Additional Programs (Programe suplimentare) | Selectați programele suplimentare direct prin aplicația Home Connect. Descrierea programului este disponibilă în aplicația Home Connect. Notă: Aparatul dumneavoastră trebuie să fie conectat la rețeaua locală și înregistrat în aplicația dumneavoastră Home Connect. → "Home Connect", Pagina 36 | – | – |
| Sportswear (Articole sport) | Spălați articole textile sport și articole textile pentru exterior din fibre sintetice, microfibre și lână. Folosiți un detergent adecvat pentru articole textile sport. Nu utilizați balsam. Recomandare: Rufele cu un grad înalt de murdărie trebuie spălate cu programul Easy-Care  . Setarea programului: ■ max. 40 °C ■ max. 800 rot/min | 2,0 | 2,0 |
| Drum Clean (Curatare tambur) | Curățați și îngrijiți tamburul. Utilizați programul în următoarele cazuri: ■ înainte de prima utilizare ■ în cazul spălării frecvente la o temperatură de spălare de 40 °C sau mai mică ■ după o perioadă lungă de neutilizare Utilizați detergenți pudră universali care conțin înălbitor. Introduceți detergentul pudră universal cu conținut de înălbitor în compartimentul II pentru spălarea principală. → "Sertar pentru detergent", Pagina 19 | – ³ | – ² |

¹ Speed activat² Uscarea nu este posibilă³ Spălarea nu este posibilă

| Program | Descriere | Încărcare max. (kg) | Încărcare max. (kg) |
|---|--|---------------------|---------------------|
| | | Spălare | Uscare |
| | Pentru a evita formarea spumei, reduceți la jumătate cantitatea de detergent. Nu utilizați balsam. Nu utilizați detergent destinat curățării articolelor din lână, rufelor delicate sau detergent lichid. | | |
|  Iron Assist (Împrospătare) | Reduceți gradul de șifonare și mirosurile neplăcute preluate din aer ale costumelor, articolelor textile din bumbac și celor umplute cu puf. Recomandare: Pentru a preveni șifonarea rufelor, scoateți imediat articolele textile din aparat după finalizarea programului. Observații <ul style="list-style-type: none"> ■ Articolele textile nu vor fi uscate sau curățate. ■ Dacă programul  Iron Assist este utilizat frecvent fără intercalarea cu un ciclu de spălare, în interiorul aparatului se pot forma mirosuri neplăcute. | - ³ | 1,0 |
|  My Time | Spălați articole textile din bumbac, in, fibre sintetice și amestecuri. Program scurt pentru rufe cu un grad redus de murdărie. Notă: Dacă nu doriți să spălați articolele textile, ci doar să le uscați, apăsați pe Dry . Setarea programului: <ul style="list-style-type: none"> ■ max. 40 °C ■ max. 1200 rot/min | 2,0 | 6,0 |
|  Super Quick 15'/  Wash & Dry 60' (Rapid 15'/ Spălare și uscare 60') | Spălați articole textile din bumbac, in, fibre sintetice și amestecuri. Program scurt pentru cantități mici de rufe, cu un grad redus de murdărie. Setarea programului: <ul style="list-style-type: none"> ■ max. 40 °C ■ max. 1200 rot/min | 2,0 | 1,0 |

¹ **Speed** activat² Uscarea nu este posibilă³ Spălarea nu este posibilă

11 Accesorii

Utilizați accesoriile originale. Acestea sunt adaptate pentru aparatul dumneavoastră.

| | Utilizare | Număr de comandă |
|--|---|------------------|
| Prelungitor pentru furtunul de alimentare cu apă | Prelungirea furtunului de alimentare cu apă rece sau cu sistem Aquastop (2,50 m). | WMZ2381 |
| Inele de susținere | Optimizați stabilitatea aparatului. | WMZ2200 |
| Cot | Fixați furtunul de evacuare a apei. | 00655300 |
| Casetă pentru detergent lichid | Dozați detergentul lichid. | 00605740 |
| Produs de curățare pentru mașina de spălat rufe | Produs de curățare pentru îngrijirea interiorului aparatului. | 00311929 |

12 Rufe

12.1 Pregătirea rufelor

ATENȚIE!

Obiectele rămase în buzunarele articolelor vestimentare pot cauza deteriorări ale rufelor și avarierea tamburului.

- ▶ Înainte de utilizare, scoateți toate obiectele din buzunarele articolelor vestimentare.

Notă

Când pregătiți rufe, protejați aparatul și articolele textile.

- Îndepărtați nisipul și pământul prin periere
- Sortați rufe în funcție de culoare și materialele textile și respectați etichetele de îngrijire

- Închideți fermoarele, închizătorile cu bandă de tip scai, închizătorile de tip cârlig și închizătorile de tip ochet
- Legați împreună curelele, benzile din material textil și cordoanele
- Scoateți inelele și benzile de la perdele
- Spălați rufe mici sau foarte delicate într-un săculeț special
- spălați rufe mari împreună cu rufe mici
- Spălați imediat rufe cu pete proaspete
- Pretratați rufe cu pete uscate și spălați-le de mai multe ori
- Așezați rufe despăturite în tambur
- Centrifugați rufe înainte de uscare

13 Detergentul și produsele de îngrijire

Indicațiile producătorului privind utilizarea și dozarea sunt disponibile pe ambalaj.

Observații

- când utilizați detergenți lichizi, utilizați numai detergenți lichizi adecvați
- nu amestecați detergenți lichizi diferiți
- nu amestecați detergentul și balsamul
- Nu folosiți produse care au fost depozitate un timp prea îndelungat și sunt îngroșate puternic.
- Nu folosiți soluții cu conținut de solvenți, substanțe iritante sau care emană gaze
- Utilizați agenți coloranți în cantități mici, sarea poate ataca oțelul inoxidabil
- nu utilizați înălbitori în aparat

14 Utilizarea de bază

14.1 Porniți aparatul

Cerință: Aparatul este instalat și racordat corect.

→ *"Instalarea și conectarea", Pagina 13*

- ▶ Apăsați pe ① .

Procesul de conectare durează câteva secunde.

Notă: Sistemul de iluminare al tamburului se dezactivează automat.

14.2 Setarea programului

1. Rotiți selectorul de programe și aduceți-l în dreptul programului dorit.
→ *"Programe", Pagina 27*
2. Dacă doriți, modificați setările programului.
→ *"Adaptarea setărilor programului", Pagina 32*

14.3 Adaptarea setărilor programului

Cerință: Este setat un program.

→ *"Setarea programului", Pagina 32*

- ▶ Adaptați setările programului.
→ *"Taste", Pagina 23*

Respectați informațiile privind tema Logica de funcționare
→ *Pagina 20.*

Notă: Setările nu sunt memorate permanent pentru acest program.

14.4 Stocarea setărilor programului

Puteți salva ca favorite setările individuale ale programului.

Cerințe

- Este setat un program.
→ *"Setarea programului", Pagina 32*
- Setările programului sunt modificate.
→ *"Adaptarea setărilor programului", Pagina 32*

- ▶ Apăsați timp de aproximativ 3 secunde pe ☆ .

Pentru a accesa programul stocat, apăsați pe ☆ .

Notă: Pentru a suprascrive programul salvat, parcurgeți din nou aceste etape.

14.5 Introducerea rufelor

Notă: Pentru a preveni șifonarea, țineți cont de gradul maxim de încălzire aferent programelor.
→ "Programe", Pagina 27

Cerințe

- Rufele sunt pregătite și sortate.
→ "Rufe", Pagina 31
 - Tamburul este gol.
1. Deschideți hubloul.
 2. Introduceți rufe în tambur.
 3. Închideți hubloul.
Asigurați-vă că rufele nu rămân prinse în hubloul.

14.6 Utilizarea recipientului de dozare a detergentului lichid

În cazul în care comandați recipientul de dozare ca accesoriu, acesta trebuie montat chiar de dumneavoastră.

1. Trageți sertarul pentru detergent.
2. Apăsăți inserția și scoateți sertarul pentru detergent.

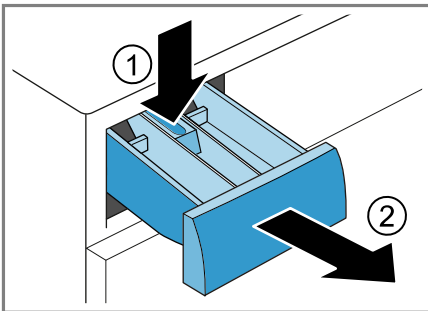

3. Montați recipientul de dozare.

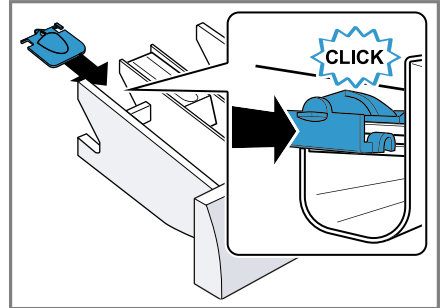

4. Introduceți sertarul pentru detergent.

14.7 Utilizarea recipientului de dozare pentru detergent lichid

Pentru dozarea detergentului lichid, puteți introduce în sertarul pentru detergent un recipient de dozare.

1. Trageți sertarul pentru detergent.
2. Glisați spre înainte recipientul de dozare.

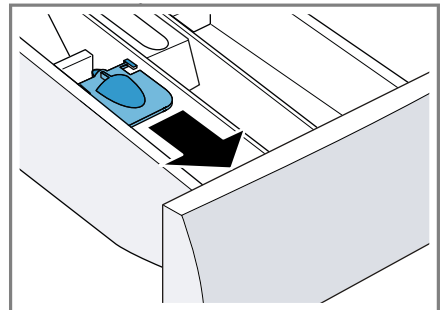

3. Apăsați recipientul de dozare și fixați-l.

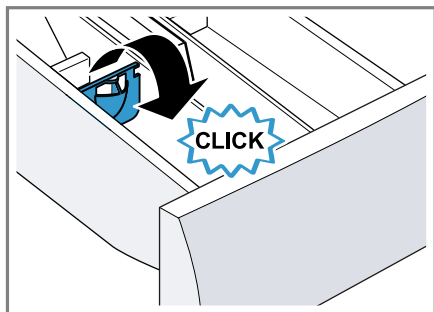

4. Împingeți sertarul pentru detergent.

14.8 Adăugarea detergentului și produselor de îngrijire

Observații

- Nu utilizați ajutorul pentru măsurare pentru detergent lichid în cazul detergentilor sub formă de gel, detergentilor pudră, dacă este activat programele cu prespălare sau la timpul de programare Gata în.
- Respectați indicațiile referitoare la detergent și produse de îngrijire → *Pagina 32*.

1. Trageți sertarul pentru detergent.
2. Introduceți detergentul.
→ *"Sertar pentru detergent"*, *Pagina 19*
3. Dacă doriți, adăugați un produs de îngrijire.
4. Închideți sertarul pentru detergent.

14.9 Pornirea programului

Cerință: Este setat un program.

→ *"Setarea programului"*, *Pagina 32*

1. Apăsați pe .
- ✓ Tamburul se rotește și se realizează detectarea încărcăturii în decurs de până la 2 minute, după care se realizează alimentarea cu apă.



- ✓ Pe display este afișată durata programului sau ora de finalizare a programului.
 - ✓ După finalizarea programului pe afișaj apare: End.
2. Dacă pe display apare , rufe nu sunt centrigugate. După clătire, apa este evacuată.

Notă: Dacă, după finalizarea programului, nu scoateți rufe din aparat, după 15 minute va porni programul antișifonare și se va desfășura pentru aproximativ 30 de minute. Pe display se afișează **00:00** și .

Apăsați pe una dintre suprafețele de pe display pentru a anula programul antișifonare și pentru a scoate rufe din aparat.

14.10 Înmujierea rufelor

Notă: Nu este necesară utilizarea unei cantități suplimentare de detergent. Soluția de spălare este apoi utilizată pentru spălare.

1. Porniți programul.
2. Pentru a activa funcția de pauză a programului, apăsați pe  după 10 minute.
3. Pentru a continua programul, după durata de înmuiere dorită apăsați pe .

14.11 Adăugarea de rufe

După pornirea programului, puteți scoate sau adăuga rufe, în funcție de stadiul programului.

1. Apăsați pe .

În timpul spălării, aparatul intră în starea de repaus.



În timpul uscării, aparatul verifică dacă pot fi adăugate rufe.

Notă: Dacă doriți să adăugați rufe, respectați indicațiile de pe display.
→ *"Afișajul"*, *Pagina 22*



2. Deschideți hubloul.

3. Adăugați sau scoateți rufe.
4. Închideți hubloul.
5. Apăsați pe .

14.12 Întreruperea programului de spălare

1. Apăsați pe .
2. Deschideți hubloul.
În cazul unei temperaturi ridicate și al unui nivel ridicat al apei, hubloul rămâne blocat din motive de siguranță.
 - La o temperatură ridicată, porniți programul  **Rinse**.
 - La un nivel ridicat al apei, porniți programul  sau selectați un program adecvat pentru evacuare.
→ "Programe", Pagina 27
3. Scoateți rufe.
→ "Scoaterea rufelor", Pagina 35

14.13 Întrerupere program de uscarea

1. Apăsați pe .
- ✓ Aparatul se deconectează.
2. Porniți din nou aparatul.
3. Pentru a porni procesul de răcire: Selectați programul  **My Time+ Dry**.
4. Apăsați pe .

14.14 Scoaterea rufelor

1. Deschideți hubloul.
2. Scoateți rufe din tambur.

14.15 Deconectarea aparatului

1. Apăsați pe .

2. Uscăți prin ștergere garnitura din cauciuc și îndepărtați corpurile străine.

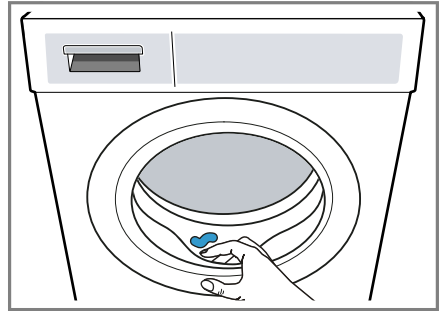

3. Lăsați deschise hubloul aparatului și sertarul pentru detergent, pentru ca apa reziduală să se poată evapora.

15 Sistem de siguranță împotriva accesului copiilor

Asigurați aparatul împotriva acționării accidentale a elementelor de comandă.

15.1 Activarea sistemului de siguranță împotriva accesului copiilor

- ▶ Apăsați timp de aproximativ 3 secunde pe  (**3s**).
- ✓ Elementele de comandă sunt blocate.
- ✓ Sistemul de siguranță împotriva accesului copiilor rămâne activat și după deconectarea aparatului sau în cazul producerii unei pene de curent.

15.2 Dezactivarea sistemului de siguranță împotriva accesului copiilor

Cerință: Pentru a dezactiva sistemul de siguranță împotriva accesului copiilor, aparatul trebuie să fie conectat.

- ▶ Apăsați timp de aproximativ 3 secunde pe  (3s).

16 Home Connect

Acest aparat poate fi conectat la rețeaua de internet. Conectați aparatul dvs la un terminal mobil pentru a putea opera funcțiile prin intermediul unei Home Connect aplicații, pentru a adapta setările de bază sau pentru a supraveghea starea actuală de operare.

Serviciile Home Connect nu sunt disponibile în toate țările. Accesibilitatea funcției Home Connect depinde de accesibilitatea serviciilor Home Connect în țara dumneavoastră. Mai multe informații pe această temă se găsesc pe: www.home-connect.com.

Aplicația Home Connect vă ghidează prin întregul proces de autentificare. Pentru a realiza setările, urmați etapele indicate în cadrul aplicației Home Connect.

Recomandări

- Respectați indicațiile din documentele de la Home Connect livrate împreună cu aparatul.
- Respectați, de asemenea, și indicațiile din aplicația Home Connect.

Observații

- Respectați indicațiile privind siguranța din aceste instrucțiuni de utilizare și asigurați-vă că acestea sunt respectate și atunci când utilizați aparatul prin intermediul aplicației Home Connect în timp ce nu vă aflați acasă.
→ "Siguranța", Pagina 4
- Comenzile efectuate direct de la aparat au întotdeauna prioritate. În acest timp, nu este posibilă operarea prin intermediul aplicației Home Connect.

16.1 Instalarea aplicației Home Connect

1. Instalați aplicația Home Connect pe dispozitivul dumneavoastră mobil.



1

2. Porniți aplicația Home Connect și configurați accesul pentru Home Connect.

Aplicația Home Connect vă ghidează prin întregul proces de autentificare.

¹ Apple App Store și sigla Apple App Store sunt mărci comerciale ale Apple Inc. Google Play și sigla Google Play sunt mărci comerciale ale Google LLC.

16.2 Instalarea Home Connect

Cerințe



- Aplicația Home Connect este instalată pe un dispozitiv mobil.
 - Funcția Wi-Fi a routerului este activată.
 - La locul instalării, aparatul recepționează rețeaua locală WLAN (Wi-Fi).
1. Scațați codul QR cu ajutorul aplicației Home Connect.



2. Urmăriți instrucțiunile din cadrul aplicației Home Connect.



16.3 Activarea funcției Wi Fi de la aparat

Notă: Dacă activați funcția Wi-Fi, consumul de energie crește comparativ cu valorile indicate în tabelul cu valori de consum.

1. Apăsați timp de aproximativ 3 secunde pe .
2. Reglați programul la setarea 4.
 - ✓ Pe afișaj apare "Con".
3. Apăsați pe  până când pe afișaj apare "on".
 - ✓ Funcția Wi-Fi este activată.



Notă: Dacă funcția Wi-Fi este activată, aparatul nu se deconectează automat.

16.4 Dezactivarea funcției Wi Fi de la aparat

1. Apăsați pe  timp de cel puțin 3 secunde.
2. Reglați programul la setarea 4.
 - ✓ Pe display se afișează "Con".
3. Apăsați pe  până când pe afișaj apare "oFF".
 - ✓ Funcția Wi-Fi este dezactivată.

Notă: La reconectare, conexiunea Wi-Fi va fi restabilită în mod automat.

16.5 Restabilirea setărilor de rețea ale aparatului



1. Apăsați pe  timp de cel puțin 3 secunde.
2. Reglați programul la setarea 5.
 - ✓ Pe display se afișează "rES".
3. Apăsați tasta .
 - ✓ Pe display se afișează "YES" .
4. Apăsați tasta .
 - ✓ Setările de rețea sunt restabilite.
 - ✓ După restabilirea setărilor de rețea, pe display apare **End**.

16.6 Pornirea de la distanță

Aparatul este deblocat pentru a putea fi pornit de la distanță prin intermediul aplicației Home Connect.



Notă

Din motive de siguranță, funcția de pornire de la distanță este dezactivată în următoarele condiții:



- Ușa aparatului este deschisă.
- Tasta  este apăsată, pentru a întrerupe programul.
- Tasta  este apăsată.
- Aparatul este deconectat.
- După o pană de curent.

Activarea funcției de pornire de la distanță

Cerințe

- Aparatul este conectat la rețeaua dumneavoastră locală WLAN (WiFi).
- Aparatul este conectat la aplicația Home Connect.
- Este selectat un program.
- Ușa aparatului este închisă.
- ▶ Apăsăți pe .
- ✓  se aprinde și aparatul este deblocat pentru a putea fi pornit de la distanță prin intermediul aplicației Home Connect.

Dezactivarea funcției de pornire de la distanță

- ▶ Apăsăți pe .
- ✓  se stinge.

16.7 Protecția datelor

Respectați indicațiile referitoare la protecția datelor.

La prima conectare a aparatului dvs. la rețeaua dvs. conectată la Internet, aparatul dvs. transmite următoarele categorii de date către serverul Home Connect (prima înregistrare):

- Identificarea unică a aparatului (constând din codurile aparatului și adresa MAC a modulului de comunicație Wi-Fi înglobat).
- Certificatul de securitate al modulului de comunicație Wi-Fi (pentru securizarea conexiunii din punct de vedere al tehnicii informaționale).
- Versiunea actuală a software-ului și hardware-ului aparatului dvs. de uz casnic.
- Stadiul unei eventuale reveniri anterioare la setările din fabrică.

Această primă înregistrare pregătește utilizarea funcționalităților Home Connect și este necesară abia în momen-

tul în care doriți să folosiți pentru prima dată funcționalitățile Home Connect.

Notă: Luați în considerare faptul că funcționalitățile Home Connect pot fi utilizate doar în legătură cu aplicația Home Connect. Informații referitoare la protecția datelor pot fi consultate în aplicația Home Connect.

17 Setările de bază

Puteți regla setările de bază ale aparatului după cum este necesar.

17.1 Prezentare generală a setărilor de bază

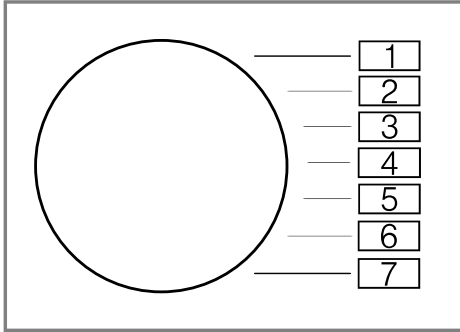

| Setare de bază | Setarea programului | Valoare | Descriere |
|----------------------------|---------------------|--|--|
| Semnal de final | 1 | 0 (dezactivat) 1 (slab) 2 (medie) 3 (tare) 4 (foarte tare) | Setați intensitatea semnalului la sfârșitul programului. |
| Semnalul sonor al tastelor | 2 | 0 (dezactivat) 1 (slab) 2 (medie) 3 (tare) 4 (foarte tare) | Setați intensitatea semnalului la selectarea tastelor. |
| Luminozitatea afișajului | 3 | 1 (redușă) 2 (mediu) 3 (întă) 4 (foarte întă) | Reglați luminozitatea afișajului. |
| Curățarea tamburului | 4 | 0 (dezactivat) 1 (activat) | Activați sau dezactivați funcția de curățare a tamburului. |

17.2 Modificarea setărilor de bază

1. Pentru a accesa setările de bază, apăsați pe .
- ✓ Pe afișaj apar valoarea de bază selectată și valoarea actuală.
2. Selectați setarea de bază dorită.
→ "Prezentare generală a setărilor de bază", Pagina 39
3. Pentru a modifica valoarea, apăsați pe - / +.
4. Pentru a stoca în memorie modificarea, deconectați aparatul.

18 Curățare și îngrijire

Pentru a asigura funcționarea optimă a aparatului pentru o perioadă îndelungată de timp, curățați-l și îngrijiți-l cu atenție.

18.1 Curățarea tamburului

ATENȚIONARE Pericol de rănire!

Spălarea îndelungată la temperaturi scăzute și ventilarea necorespunzătoare a aparatului pot cauza deteriorări ale tamburului și răniri.

- ▶ Activați cu regularitate un program de curățare a tamburului sau spălați la temperaturi de minimum 60 °C.
- ▶ După fiecare ciclu de funcționare, lăsați huboul aparatului deschis și lăsați sertarul pentru detergent să se usuce.
- ▶ Derulați programul  **Drum Clean** fără rufe și cu un produs de curățare pentru îngrijirea interiorului aparatului
→ "Accesorii", Pagina 31 sau cu detergent pudră universal, cu conținut de înălbitor.

18.2 Curățarea sertarului pentru detergent

1. Trageți sertarul pentru detergent.
2. Apăsați inserția și scoateți sertarul pentru detergent.

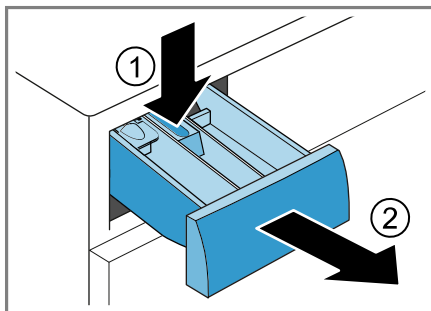

3. Scoateți caseta trăgând-o de jos în sus.

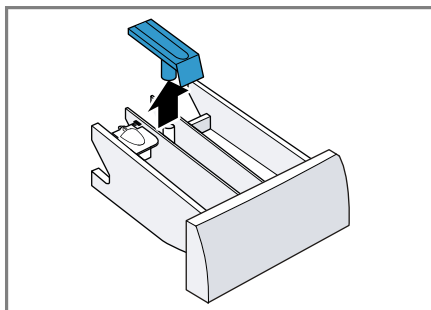

4. Curățați cu apă și o perie sertarul pentru detergent și caseta, apoi uscați-le.

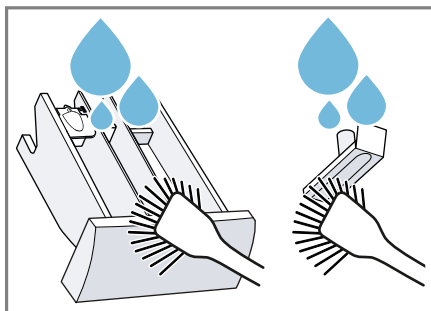

5. Introduceți și fixați caseta.

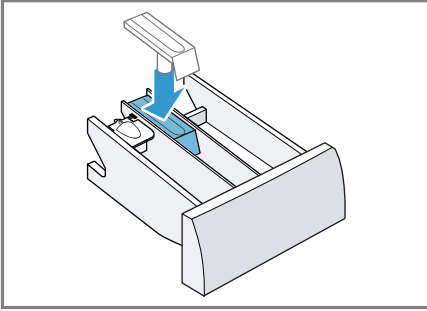

6. Curățați locașul pentru sertarul pentru detergent.

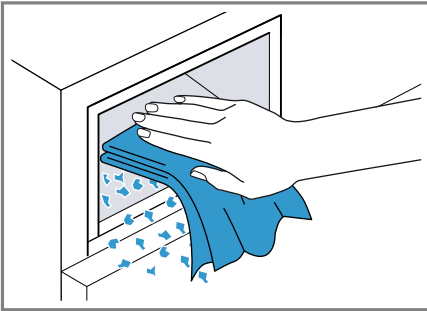

7. Închideți sertarul pentru detergent.

18.3 Curățarea pompei pentru soluția de spălare

Curățați cu regularitate pompa pentru soluția de clătire, însă cel puțin o dată pe an, precum și atunci când aceasta prezintă defecțiuni, de exemplu, dacă este înfundată sau produce zgomote de zdrăngănit.

Golirea pompei pentru soluția de detergent

1. Închideți robinetul de apă.
2. Deconectați aparatul.
→ "Deconectarea aparatului",
Pagina 35
3. Deconectați ștecherul de la rețeaua de alimentare cu energie electrică.

4. Deschideți și scoateți clapeta de întreținere.

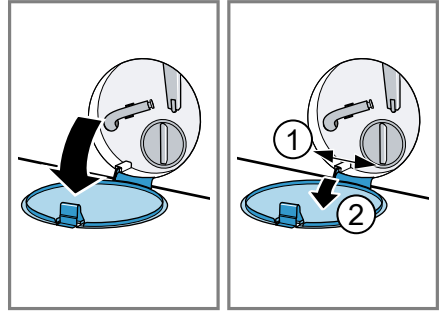

5. Împingeți un vas cu o dimensiune corespunzătoare sub orificiu.

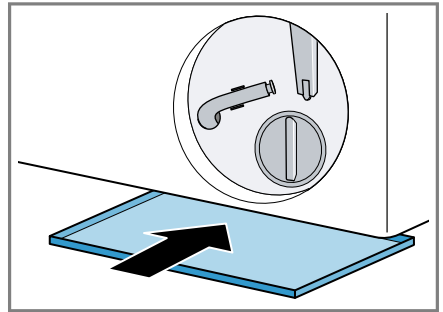

6. Scoateți furtunul de golire din suport.

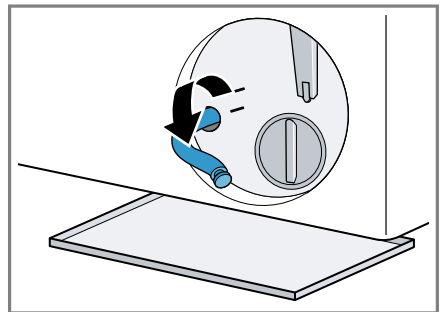

7. **⚠ ATENȚIONARE - Pericol de opărire!** La spălarea la temperaturi înalte, soluția de spălare se înfierbântă.

- Nu atingeți soluția de spălare fierbinte.

Pentru a permite scurgerea apei în vas, scoateți capacul de închidere.

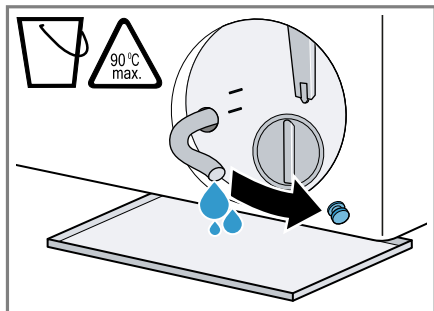

8. Apăsați pe capacul de închidere.

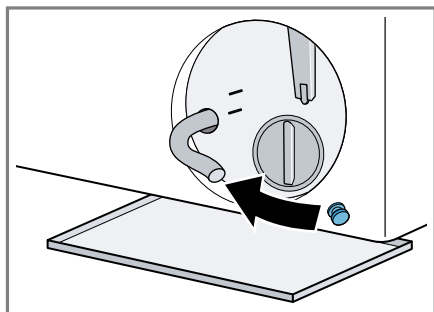

9. Fixați furtunul de golire în suport.

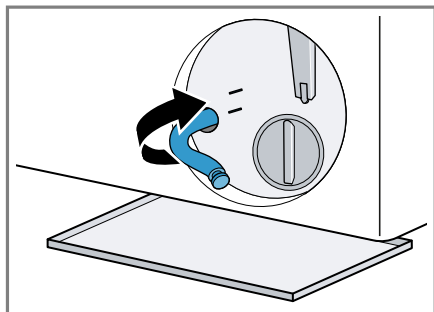

Curățarea pompei pentru soluția de spălare

Cerință: Pompa pentru soluția de spălare este goală. → *Pagina 41*

1. Desfiletați cu atenție capacul pompei astfel încât în pompa pentru soluția de spălare să se afle numai apă reziduală.

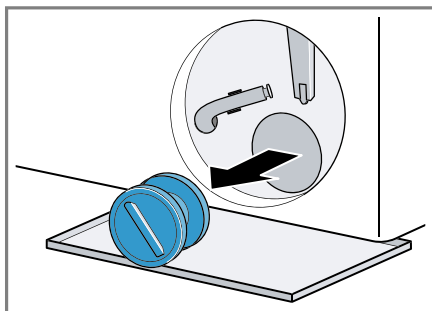

2. Curățați spațiul interior, filetul capcui și carcasa pompei.

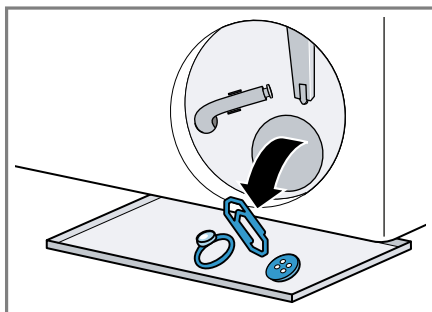

3. Așezați la loc capacul pompei.

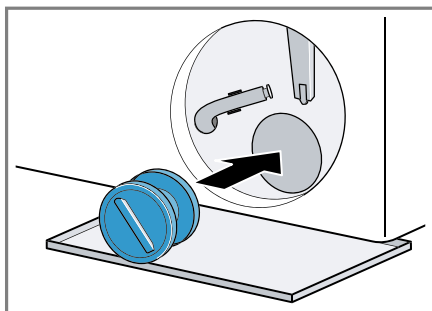

4. Înfiletați capacul pompei până la opritor.

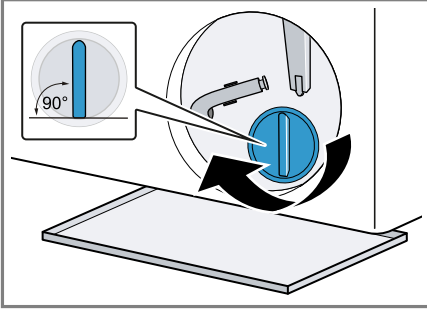

Mânerul capacului pompei trebuie să fie poziționat vertical.

5. Așezați clapeta pentru întreținere și închideți-o.

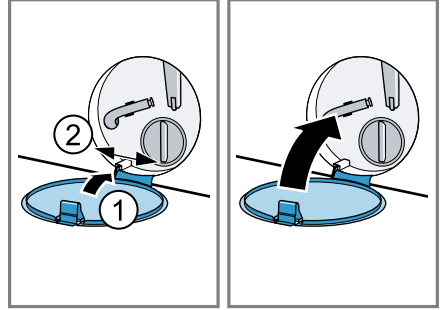

19 Remediați defecțiunile

Defecțiunile minore pot fi remediate chiar de dumneavoastră. Înainte de a contacta unitatea de service, consultați informațiile privind remedierea defecțiunilor. Astfel evitați cheltuielile inutile.

AVERTISMENT





Pericol de electrocutare!



Reparațiile executate incorect sunt periculoase.



- ▶ Numai personalul de specialitate are permisiunea de a efectua lucrări de reparații la nivelul aparatului.
- ▶ La reparația aparatului trebuie utilizate numai piese de schimb originale.
- ▶ Dacă se deteriorează cablul de racordare la rețea al acestui aparat, acesta trebuie înlocuit de către producător, de către serviciul său pentru clienți sau de către o persoană calificată în mod similar, pentru a evita pericolele.

| Defecțiune | Cauzele și remedierea defectelor |
|---|--|
| Afișajul este stins, iar  se aprinde intermitent. | Modul de economisire a energiei este activ. <ul style="list-style-type: none"> ▶ Apăsati orice tastă. ✓ Afișajul se aprinde din nou. |
| "E:30 / -80" | Conducta de evacuare sau furtunul de evacuare a apei este înfundat/ă. <ul style="list-style-type: none"> ▶ Curățați conducta de evacuare și furtunul de evacuare a apei. |
| | Conducta de evacuare sau furtunul de evacuare a apei este îndoit/ă sau gripat/ă. <ul style="list-style-type: none"> ▶ Asigurați-vă că conducta de evacuare și furtunul de evacuare a apei nu sunt îndoite sau gripate. |
| | Furtunul de evacuare a apei este instalat la o înălțime prea mare. <ul style="list-style-type: none"> ▶ Montați furtunul de evacuare a apei la o înălțime de maximum 1 metru. |
| | La furtunul de evacuare a apei este montată o prelungire nepermisă. <ul style="list-style-type: none"> ▶ Scoateți prelungirile nepermise de la furtunul de evacuare a apei. → "Conectarea aparatului", Pagina 15 |
| | Pompa pentru soluția de spălare este înfundată. <ul style="list-style-type: none"> ▶ → "Curățarea pompei pentru soluția de spălare", Pagina 41 |
| | Capacul pompei nu este înșurubat complet. |



| Defecțiune | Cauzele și remedierea defectelor |
|---|--|
| "E:30 / -80" | <p>▶ Asigurați-vă că capacul pompei este înșurubat complet în aparat. Mânerul capacului pompei trebuie să fie poziționat vertical. → <i>"Curățarea pompei pentru soluția de spălare", Pagina 42</i></p> <hr/> <p>Cantitatea de detergent este prea mare.</p> <p>▶ Măsură imediată: Amestecați o lingură de balsam cu 0,5 litri de apă și turnați amestecul în compartimentul din stânga (nu se aplică în cazul spălării de articole pentru exterior, articole sport și articole care conțin puf).</p> <p>▶ La următoarea spălare cu aceeași încărcătură, reduceți cantitatea de detergent.</p> |
| "E:36 / -25 / -26" | <p>Pompa pentru soluția de spălare este înfundată.</p> <p>▶ → <i>"Curățarea pompei pentru soluția de spălare", Pagina 41.</i></p> |
| "H:32" | <p>Sistemul de control al dezechilibrului a anulat centrifugarea din cauza repartizării neuniforme a rufelor.</p> <p>▶ Introduceți din nou rufele în tambur.</p> <p>Notă: Este recomandat să introduceți împreună în tambur atât rufe de dimensiuni mari, cât și mici. Rufe de dimensiuni diferite se distribuie mai bine la centrifugare.</p> |
| "E:30 / -10" și/sau  | <p>Presiunea apei este redusă. Nu este posibilă remedierea.</p> <hr/> <p>Sita din sistemul de alimentare cu apă este înfundată.</p> <p>▶ Curățați sita din sistemul de alimentare cu apă.</p> <hr/> <p>Robinetul de apă este închis.</p> <p>▶ Deschideți robinetul de apă.</p> <hr/> <p>Furtunul de alimentare cu apă este îndoit sau blocat.</p> <p>▶ Asigurați-vă că furtunul de alimentare cu apă nu este îndoit sau blocat.</p> |
| "E:35 / -10" | <p>Apă în vana de pardoseală.</p> <p>▶ Închideți robinetul de apă.</p> <p>▶ Apelați la unitatea de service abilitată. → <i>"Serviciul clienți", Pagina 56</i></p> <hr/> <p>Aparatul nu este etanș.</p> <p>▶ Închideți robinetul de apă.</p> <p>▶ Apelați la unitatea de service abilitată. → <i>"Serviciul clienți", Pagina 56</i></p> |





| Defecțiune | Cauzele și remedierea defectelor |
|--|--|
|  se aprinde. | <p>Temperatură este prea înaltă.</p> <ul style="list-style-type: none"> ▶ Așteptați până când temperatura a scăzut. ▶ → "Înteruperea programului de spălare", Pagina 35 <hr/> <p>Nivelul apei este prea ridicat.</p> <ul style="list-style-type: none"> ▶ Selectați un program adecvat pentru evacuare. → "Programe", Pagina 27 |
|  | <p>Cantitatea de detergent este prea mare.</p> <ul style="list-style-type: none"> ▶ Măsură imediată: Amestecați o lingură de balsam cu 0,5 litri de apă și turnați amestecul în compartimentul din stânga (nu se aplică în cazul spălării de articole pentru exterior, articole sport și articole care conțin puf). ▶ La următoarea spălare cu aceeași încărcătură, reduceți cantitatea de detergent. |
| "H:95" se aprinde alternativ cu End. | <p>Presiunea apei este redusă.</p> <ul style="list-style-type: none"> ▶ Consultați → "E:30 / -10 și/sau  ", Pagina 45 |
| Toate celelalte coduri de eroare. | <p>Deficiențe de funcționare</p> <ol style="list-style-type: none"> 1. Deconectați și reconectați aparatul. 2. Dacă mesajul apare din nou, deconectați aparatul de la rețeaua de alimentare electrică timp de 30 de secunde trăgând ștecherul sau decuplând siguranța aferentă de la tabloul electric. ✓ Dacă eroarea este remediată prin acest procedeu, mesajul dispare. 3. Dacă anunțul apare din nou, contactați unitatea de service pentru clienți. În acest caz, specificați cu exactitate mesajul de eroare. → "Serviciul clienți", Pagina 56 |
| Timpul de uscare este prea lung. | <p>Temperatura ambiantă este de peste 30 °C.</p> <ul style="list-style-type: none"> ▶ Asigurați-vă că temperatura ambiantă este de sub 30 °C. <hr/> <p>Circulație insuficientă a aerului în locul de instalare a aparatului.</p> <ul style="list-style-type: none"> ▶ Ventilați locul de instalare a aparatului. <hr/> <p>În tambur s-au acumulat scame.</p> <ul style="list-style-type: none"> ▶ Executați programul  Drum Clean fără rufe și detergent. |
| Articolele vestimentare se șifonează. | <p>Volumul încărcăturii este prea mare.</p> <hr/> <p>După uscare, rufele sunt lăsate pentru un timp prea îndelungat în tambur.</p> |

| Defecțiune | Cauzele și remedierea defectelor |
|---------------------------------------|--|
| Articolele vestimentare se șifonează. | <p>1. După uscare, scoateți imediat rufele din tambur. 2. Întindeți rufele pentru a se răci.</p> <hr/> <p>A fost setat un program greșit pentru tipul respectiv de material textil.</p> <ul style="list-style-type: none"> ▶ Setati un program adecvat pentru tipul de material textil respectiv. <hr/> <p>Articole textile ușor de întreținut uscate pentru un interval de timp prea lung.</p> |
| Aparatul nu funcționează. | <p>Fișa de rețea a cablului de alimentare nu este introdusă în priză.</p> <ul style="list-style-type: none"> ▶ Conectați aparatul la rețeaua de curent. <hr/> <p>Siguranța din panoul de siguranțe s-a declanșat.</p> <ul style="list-style-type: none"> ▶ Verificați siguranța din panoul de siguranțe. <hr/> <p>Alimentarea cu curent electric a fost întreruptă.</p> <ul style="list-style-type: none"> ▶ Verificați funcționarea iluminării interiorului și altor aparate din încăpere. |
| Programul nu pornește. | <p>Nu s-a apăsat pe  .</p> <ul style="list-style-type: none"> ▶ Apăsați pe  . <hr/> <p>Hubloul nu este închis.</p> <ul style="list-style-type: none"> ▶ Închideți hubloul. <hr/> <p>Sistemul de siguranță împotriva accesului copiilor este activat.</p> <ul style="list-style-type: none"> ▶ Dezactivați sistemul de siguranță împotriva accesului copiilor. → <i>"Dezactivarea sistemului de siguranță împotriva accesului copiilor", Pagina 36</i> <hr/> <p>+ / - este activat.</p> <ul style="list-style-type: none"> ▶ Verificați dacă + / - este activat. → <i>"Taste", Pagina 23</i> <hr/> <p>Sunt rufe prinse în hubloul.</p> <ul style="list-style-type: none"> ▶ Scoateți rufele care au fost prinse. |
| Ușa nu se deschide. | <p>Temperatură este prea înaltă.</p> <ul style="list-style-type: none"> ▶ Așteptați până când temperatura a scăzut. ▶ Anulați programul. → <i>"Întreruperea programului de spălare", Pagina 35</i> <hr/> <p>Nivelul apei este prea ridicat.</p> <ul style="list-style-type: none"> ▶ Selectați un program adecvat pentru evacuare. → <i>"Programe", Pagina 27</i> <hr/> <p>Pană de curent.</p> |

| Defecțiuni | Cauzele și remedierea defectelor |
|---|---|
| Ușa nu se deschide. | <ul style="list-style-type: none"> ▶ Deschideți hubloul cu ajutorul sistemului de deblocare de urgență. → <i>"Deblocarea de urgență", Pagina 55</i> |
| Soluția de spălare nu este evacuată. | <p>Conducta de evacuare sau furtunul de evacuare a apei este înfundat/ă.</p> <ul style="list-style-type: none"> ▶ Curățați conducta de evacuare și furtunul de evacuare a apei. |
| | <p>Conducta de evacuare sau furtunul de evacuare a apei este îndoit/ă sau gripat/ă.</p> <ul style="list-style-type: none"> ▶ Asigurați-vă că conducta de evacuare și furtunul de evacuare a apei nu sunt îndoite sau gripate. |
| | <p>Pompa pentru soluția de spălare este înfundată.</p> <ul style="list-style-type: none"> ▶ → <i>"Curățarea pompei pentru soluția de spălare", Pagina 41</i> |
| | <p>Furtunul de evacuare a apei este instalat la o înălțime prea mare.</p> <ul style="list-style-type: none"> ▶ Montați furtunul de evacuare a apei la o înălțime de maximum 1 metru. |
| | <p>Cantitatea de detergent este prea mare.</p> <ul style="list-style-type: none"> ▶ Măsură imediată: Amestecați o lingură de balsam cu 0,5 litri de apă și turnați amestecul în compartimentul din stânga (nu se aplică în cazul spălării de articole pentru exterior, articole sport și articole care conțin puf). ▶ La următoarea spălare cu aceeași încărcătură, reduceți cantitatea de detergent. |
| | <p>La furtunul de evacuare a apei este montată o prelungire nepermisă.</p> <ul style="list-style-type: none"> ▶ Scoateți prelungirile nepermise de la furtunul de evacuare a apei. → <i>"Conectarea aparatului", Pagina 15</i> |
| | <p>Capacul pompei nu este înșurubat complet.</p> <ul style="list-style-type: none"> ▶ Asigurați-vă că capacul pompei este înșurubat complet în aparat. Mânerul capacului pompei trebuie să fie poziționat vertical. → <i>"Curățarea pompei pentru soluția de spălare", Pagina 42</i> |
| Apa nu se scurge. Detergentul nu ajunge în interiorul tamburului. | <p>Tasta  nu a fost apăsată.</p> <ul style="list-style-type: none"> ▶ Apăsați pe . |
| | <p>Sita din sistemul de alimentare cu apă este înfundată.</p> <ul style="list-style-type: none"> ▶ Curățați sita din sistemul de alimentare cu apă. |

| Defecțiune | Cauzele și remedierea defectelor |
|---|--|
| Apa nu se scurge. Detergentul nu ajunge în interiorul tamburului. | <p>Robinetul de apă este închis.</p> <ul style="list-style-type: none"> ▶ Deschideți robinetul de apă. <p>Furtunul de alimentare cu apă este îndoit sau blocat.</p> <ul style="list-style-type: none"> ▶ Asigurați-vă că furtunul de alimentare cu apă nu este îndoit sau blocat. |
| Mai multe încercări de centrifugare. | <p>Sistemul de control al centrifugării compensează dezechilibrul prin distribuirea repetată a rufelor.</p> <ul style="list-style-type: none"> ▶ Nu este o defecțiune - nu sunt necesare intervenții. <p>Notă: Este recomandat ca la încărcare să introduceți împreună în tambur atât rufe de dimensiuni mari, cât și mici. Rufe de dimensiuni diferite se distribuie mai bine la centrifugare.</p> |
| Apa din tambur nu este vizibilă. | <p>Apa se află sub zona vizibilă.</p> <ul style="list-style-type: none"> ▶ Nu este o defecțiune - nu sunt necesare intervenții. ▶ Nu adăugați în mod suplimentar apă în aparat în timpul operării. |
| În compartimentul ☼ se află apă reziduală. | <p>Caseta din compartimentul ☼ este blocată.</p> <ul style="list-style-type: none"> ▶ → "<i>Curățarea sertarului pentru detergent</i>", Pagina 40 |
| Vibrații și deplasări ale aparatului în timpul centrifugării. | <p>Aparatul este îndreptat corect.</p> <ul style="list-style-type: none"> ▶ → "<i>Îndreptarea aparatului</i>", Pagina 16 <p>Picioarele aparatului nu sunt fixate.</p> <ul style="list-style-type: none"> ▶ Fixați picioarele aparatului. → "<i>Îndreptarea aparatului</i>", Pagina 16 <p>Siguranțele pentru transport nu sunt scoase.</p> <ul style="list-style-type: none"> ▶ → "<i>Îndepărtarea siguranțelor de transport</i>", Pagina 14. |
| Tamburul se rotește, însă apa nu se scurge. | <p>Funcția de detectare a încărcăturii este activă.</p> <ul style="list-style-type: none"> ▶ Nu este o defecțiune, nu sunt necesare intervenții. <p>Notă: Funcția de detectare a încărcăturii poate avea o durată de până la 2 minute.</p> |
| Formare a unei cantități mari de spumă. | <p>Cantitatea de detergent este prea mare.</p> <ul style="list-style-type: none"> ▶ Măsură imediată: Amestecați o lingură de balsam cu 0,5 litri de apă și turnați amestecul în compartimentul din stânga (nu se aplică în cazul spălării de articole pentru exterior, articole sport și articole care conțin puf). ▶ La următoarea spălare cu aceeași încărcătură, reduceți cantitatea de detergent. |

| Defecțiune | Cauzele și remedierea defectelor |
|--|---|
| Turația înaltă de centrifugare nu a fost atinsă. | <p>A fost setată o turație de centrifugare prea mică.</p> <ul style="list-style-type: none"> ▶ La următorul proces de spălare setați o turație de centrifugare mai mare. <hr/> <p> este activat.</p> <ul style="list-style-type: none"> ▶ Selectați un program corespunzător pentru tipul de material textil introdus în aparat. |
| | <p>Sistemul de control al excentrării egalizează excentrația reducând turația de centrifugare.</p> <ul style="list-style-type: none"> ▶ Introduceți din nou rufe în tambur. <p>Notă: Este recomandat să introduceți împreună în tambur atât rufe de dimensiuni mari, cât și mici. Rufe de dimensiuni diferite se distribuie mai bine la centrifugare.</p> <ul style="list-style-type: none"> ▶ Porniți programul . |
| Programul de centrifugare nu pornește. | <p>Conducta de evacuare sau furtunul de evacuare a apei este înfundat/ă.</p> <ul style="list-style-type: none"> ▶ Curățați conducta de evacuare și furtunul de evacuare a apei. <hr/> <p>Conducta de evacuare sau furtunul de evacuare a apei este îndoit/ă sau gripat/ă.</p> <ul style="list-style-type: none"> ▶ Asigurați-vă că conducta de evacuare și furtunul de evacuare a apei nu sunt îndoite sau gripate. <hr/> <p>Sistemul de control al dezechilibrului a anulat centrifugarea din cauza repartizării neuniforme a rufelor.</p> <ul style="list-style-type: none"> ▶ Introduceți din nou rufe în tambur. <p>Notă: Este recomandat să introduceți împreună în tambur atât rufe de dimensiuni mari, cât și mici. Rufe de dimensiuni diferite se distribuie mai bine la centrifugare.</p> <ul style="list-style-type: none"> ▶ Porniți programul . |
| Se scurge apă de la furtunul de alimentare cu apă. | <p>Furtunul de alimentare cu apă nu este racordat corect/ferm.</p> <ol style="list-style-type: none"> 1. Racordați corect furtunul de alimentare cu apă. → "Racordarea furtunului de alimentare cu apă", Pagina 15 2. Strângeți ferm îmbinarea. |
| Se scurge apă de la furtunul de evacuare a apei. | <p>Furtunul de evacuare a apei este deteriorat.</p> <ul style="list-style-type: none"> ▶ Înlocuiți furtunul de evacuare a apei. <hr/> <p>Furtunul de evacuare a apei nu este racordat corect.</p> |

| Defecțiune | Cauzele și remedierea defectelor |
|--|---|
| Se scurge apă de la furtunul de evacuare a apei. | <ul style="list-style-type: none"> ▶ Racordați corect furtunul de evacuare a apei. → <i>"Modalitățile de racordare la sistemul de evacuare a apei", Pagina 16</i> |
| Rezultatul centrifugării nu este satisfăcător. Rufele sunt ude/prea umede. | <p>A fost setată o turație de centrifugare prea mică.</p> <ul style="list-style-type: none"> ▶ La următorul proces de spălare setați o turație de centrifugare mai mare. ▶ Porniți programul . |
| | <p> este activat.</p> <ul style="list-style-type: none"> ▶ Selectați un program corespunzător pentru tipul de material textil introdus în aparat. |
| | <p>Conducta de evacuare sau furtunul de evacuare a apei este înfundat/ă.</p> <ul style="list-style-type: none"> ▶ Curățați conducta de evacuare și furtunul de evacuare a apei. |
| | <p>Conducta de evacuare sau furtunul de evacuare a apei este îndoit/ă sau gripat/ă.</p> <ul style="list-style-type: none"> ▶ Asigurați-vă că conducta de evacuare și furtunul de evacuare a apei nu sunt îndoite sau gripate. |
| | <p>Sistemul de control al dezechilibrului a anulat centrifugarea din cauza repartizării neuniforme a rufelor.</p> <ul style="list-style-type: none"> ▶ Introduceți din nou rufele în tambur. |
| | <p>Notă: Este recomandat să introduceți împreună în tambur atât rufe de dimensiuni mari, cât și mici. Rufele de dimensiuni diferite se distribuie mai bine la centrifugare.</p> <ul style="list-style-type: none"> ▶ Porniți programul . |
| | <p>Sistemul de control al excentrării egalizează excentrația reducând turația de centrifugare.</p> <ul style="list-style-type: none"> ▶ Introduceți din nou rufele în tambur. |
| | <p>Notă: Este recomandat să introduceți împreună în tambur atât rufe de dimensiuni mari, cât și mici. Rufele de dimensiuni diferite se distribuie mai bine la centrifugare.</p> <ul style="list-style-type: none"> ▶ Porniți programul . |
| Reziduuri de detergent pe rufele umede. | <p>Detergentul poate conține reziduuri insolubile în apă, care se depun pe rufe.</p> <ul style="list-style-type: none"> ▶ Porniți programul  Rinse. |
| Reziduuri de detergent pe rufele uscate. | <p>Detergentul poate conține reziduuri insolubile în apă, care se depun pe rufe.</p> <ul style="list-style-type: none"> ▶ Periați rufele după spălare și uscare. |

| Defecțiune | Cauzele și remedierea defectelor |
|--|---|
| Home Connect nu funcționează corespunzător. | Sunt posibile diverse cauze. ▶ Accesați www.home-connect.com . |
| Nu există conexiune la rețeaua locală. | Funcția Wi-Fi este dezactivată. ▶ Wi-Fi am Gerät aktivieren. → "Activarea funcției Wi Fi de la aparat", Pagina 37. Funcția Wi-Fi este activată, însă conexiunea la rețeaua locală nu poate fi realizată. 1. Asigurați-vă că rețeaua locală este disponibilă. 2. Conectați din nou aparatul la rețeaua locală. → "Instalarea Home Connect", Pagina 37 |
| ▶▶▶ nu poate fi acționat. | Etapa de uscare este activă. ▶ Nu este o defecțiune - nu sunt necesare intervenții. |
| Programul de uscare nu pornește. | Hubloul nu este închis. ▶ Închideți hubloul. Nu a fost selectat niciun program de uscare. ▶ Selectați un program de uscare adecvat. → "Programe", Pagina 27 |
| Durata programului se modifică în timpul procesul de spălare. | Desfășurarea programului este optimizată electronic. Acest lucru poate duce la modificarea duratei programului. ▶ Nu este o defecțiune - nu sunt necesare intervenții. Sistemul de control al centrifugării compensează dezechilibrul prin distribuirea repetată a rufelor. ▶ Nu este o defecțiune - nu sunt necesare intervenții. Notă: Este recomandat ca la încărcare să introduceți împreună în tambur atât rufe de dimensiuni mari, cât și mici. Rufe de dimensiuni diferite se distribuie mai bine la centrifugare. Sistemul de control al spumei pornește o clătire dacă se formează prea multă spumă. ▶ Nu este o defecțiune - nu sunt necesare intervenții. |
| Tamburul trepidează după pornirea programului. | Cauza este o testare internă a motorului. ▶ Nu este o defecțiune - nu sunt necesare intervenții. |
| Detergentul sau balsamul picură de pe garnitură și se acumulează pe ușa sau în pliul garniturii. | Prea mult detergent sau balsam în sertarul pentru detergent. ▶ Atunci când dozați detergentul lichid și balsamul, aveți grijă să nu depășiți marcajul din interiorul sertarului pentru detergent. |

| Defecțiune | Cauzele și remedierea defectelor |
|---|--|
| Scame pe rufe. | <p>În tambur s-au acumulat scame.</p> <ul style="list-style-type: none"> ▶ Executați programul 🌀 Drum Clean fără rufe și detergent. |
| Balsamul de rufe rămâne în sertarul pentru detergent. | <p>Utilizarea balsamului de rufe nu este prevăzută pentru programul selectat.</p> <ul style="list-style-type: none"> ▶ Înainte de pornirea ciclului de spălare, verificați dacă programul selectat este compatibil cu utilizarea balsamului de rufe. <p>→ "Programe", Pagina 27</p> |
| Rufele sunt prea umede. | <p>A fost setat un program greșit pentru tipul respectiv de material textil.</p> <hr/> <p>Alimentarea cu curent electric a fost întreruptă.</p> <ul style="list-style-type: none"> ▶ Verificați funcționarea iluminării interiorului și altor aparate din încăperea. <hr/> <p>Volumul încărcăturii este prea mare.</p> <hr/> <p>După finalizarea programului, rufele au o temperatură mai ridicată și par mai umede la atingere decât sunt de fapt.</p> <ol style="list-style-type: none"> 1. După uscare, scoateți imediat rufele din tambur. 2. Întindeți rufele pentru a se răci. <hr/> <p>Obiectivul de uscare nu este adecvat.</p> <hr/> <p>Grad de încărcare prea mic.</p> <hr/> <p>Robinetul de apă este închis în timpul fazei de uscare.</p> <ul style="list-style-type: none"> ▶ Asigurați-vă că robinetul de apă rămâne deschis și în faza de uscare. <hr/> <p>Temperatura ambiantă este de peste 30 °C.</p> <ul style="list-style-type: none"> ▶ Asigurați-vă că temperatura ambiantă este de sub 30 °C. <hr/> <p>Circulație insuficientă a aerului în locul de instalare a aparatului.</p> <ul style="list-style-type: none"> ▶ Ventilați locul de instalare a aparatului. <hr/> <p>Presiunea apei este redusă.</p> <p>Nu este posibilă remedierea.</p> <hr/> <p>Rufele nu sunt centrifugate suficient.</p> <ul style="list-style-type: none"> ▶ Selectați întotdeauna turația de centrifugare cea mai mare pentru programul de spălare respectiv. <hr/> <p>Rufe groase, cu mai multe straturi, necesită un timp de uscare mai lung.</p> |

| Defecțiune | Cauzele și remedierea defectelor |
|--|--|
| Rufele sunt prea umede. | <ul style="list-style-type: none"> ▶ Setează un program cu durată temporizată pentru uscarea ulterioară. → <i>"Programe", Pagina 27</i> |
| Zgomote puternice în timpul centrifugării. | <p>Aparatul este îndreptat corect.</p> <ul style="list-style-type: none"> ▶ → <i>"Îndreptarea aparatului", Pagina 16</i> <hr/> <p>Picioarele aparatului nu sunt fixate.</p> <ul style="list-style-type: none"> ▶ Fixați picioarele aparatului. → <i>"Îndreptarea aparatului", Pagina 16</i> <hr/> <p>Siguranțele pentru transport nu sunt scoase.</p> <ul style="list-style-type: none"> ▶ → <i>"Îndepărtarea siguranțelor de transport", Pagina 14.</i> |
| Zgomot de zdrăngănit, zăngănit în pompa pentru soluția de spălare. | <p>În interiorul pompei pentru soluția de spălare au pătruns corpuri străine.</p> <ul style="list-style-type: none"> ▶ → <i>"Curățarea pompei pentru soluția de spălare", Pagina 41</i> |
| Zgomot de foșnitor de aspirare, ritmic. | <p>Pompa pentru soluția de spălare este activă, soluția de spălare este eliminată prin pompare.</p> <ul style="list-style-type: none"> ▶ Nu este o defecțiune - Acesta este un zgomot de funcționare normal. |
| Zgomote ale ventilatorului în timpul fazei de spălare. | <p>Ventilatorul de proces este activ.</p> <ul style="list-style-type: none"> ▶ Nu este o defecțiune - Acesta este un zgomot de funcționare normal. |
| Zgomote de centrifugare în faza de uscare. | <p>Centrifugarea termică este activă.</p> |
| Zgomoz de hure. | <p>Apa este presurizată și distribuită în sertarul pentru detergent.</p> <ul style="list-style-type: none"> ▶ Nu este o defecțiune - Acesta este un zgomot de funcționare normal. |
| Zgomote de intrare a apei în timpul fazei de uscare. | <p>Faza de uscare necesită apă.</p> <ol style="list-style-type: none"> 1. Nu este o defecțiune. 2. Asigurați-vă că robinetul de apă rămâne deschis și în faza de uscare. |
| În interiorul aparatului s-au format depuneri. | <p>Umiditatea și resturile de detergent pot favoriza dezvoltarea de bacterii.</p> <ul style="list-style-type: none"> ▶ → <i>"Curățarea tamburului", Pagina 40</i> ▶ Când nu utilizați aparatul, lăsați deschise hubloul și sertarul pentru detergent astfel încât apa reziduală să se poată evapora. |

19.1 Deblocarea de urgență

Deblocarea hubloului

Cerință: Pompa pentru soluția de spălare este goală. → *Pagina 41*

- ATENȚIE!** Apa care se scurge poate duce la pagube materiale.
- Nu deschideți hubloul dacă apa este vizibilă prin acesta.
Trageți în jos mecanismul de deblocare de urgență cu ajutorul unei scule și eliberați-l.

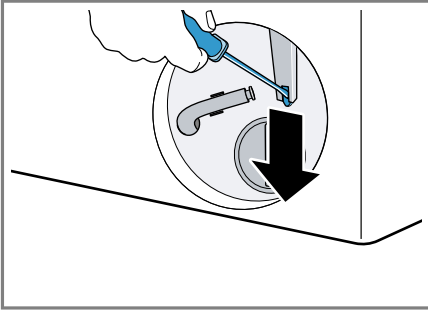

- ✓ Sistemul de blocare a hubloului este deblocat.
- Introduceți și blocați clapeta pentru întreținere.
 - Închideți clapeta pentru întreținere.

20 Transport, depozitare și eliminare

20.1 Demontarea aparatului

- Închideți robinetul de apă.
- Goliți furtunul de alimentare cu apă.
- Deconectați aparatul.
→ *"Deconectarea aparatului", Pagina 35*
- Scoateți din priză ștecherul aparatului.

- Evacuați soluția de spălare.
→ *"Curățarea pompei pentru soluția de spălare", Pagina 41*
- Demontați furtunurile.

20.2 Fixarea siguranțelor de transport

Pentru a preveni deteriorarea aparatului în timpul transportului, asigurați-l cu siguranțele de transport.

- Scoateți cele 4 capace cu ajutorul unei șurubelnițe.

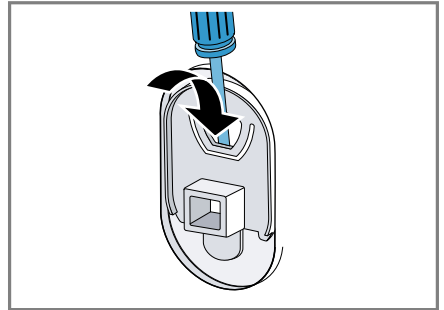

- Păstrați capacele.
- Montați cele 4 siguranțe de transport.
→ *"Îndepărtarea siguranțelor de transport", Pagina 14*

20.3 Repunerea în funcțiune a aparatului

- Pentru informații suplimentare, consultați
→ *"Instalarea și conectarea", Pagina 13* și
→ *"Pornirea procesului de evacuare a apei reziduale", Pagina 20.*

20.4 Predarea aparatului vechi

Datorită reciclării ecologice se pot re-folosi materii prime valoroase.

AVERTISMENT

Pericol de afectare a sănătății!

Copii se pot închide în mașină și astfel își pot pune viața în pericol.

- ▶ Nu instalați aparatul în spatele unei uși batante, care să blocheze sau să împiedice deschiderea ușii aparatului.
- ▶ În cazul aparatelor scoase din uz, scoateți din priză ștecherul cablului de alimentare electrică, apoi tăiați cablul de alimentare electrică și distrugeți sistemul de blocare a hubloului aparatului astfel încât hubloul aparatului să nu mai poată fi blocat.

1. Scoateți ștecherul cablului de racordare la rețea din priză.
2. Separați cablul de alimentare.
3. Eliminați în mod ecologic aparatul.

Informații despre modalitățile curente de eliminare ecologică a aparatelor pot fi obținute de la distribuitorii comerciali de specialitate, dar și de la primăria sau administrația locală.



Acest aparat este marcat corespunzător directivei europene 2012/19/UE în privința aparatelor electrice și electronice vechi (waste electrical and electronic equipment – WEEE).

Directiva prescrie cadrul pentru o preluare înapoi, valabilă în întreaga UE, și valorificarea aparatelor vechi.

21 Serviciul clienți

Piesele de schimb originale, relevante pentru siguranță, conform Regulamentului corespunzător referitor la designul ecologic se procură de la unitatea noastră de service abilitată, pentru o durată de minim 10 ani de la punerea în circulație în interiorul Spațiului Economic European.

Notă: Reparațiile efectuate de personalul din cadrul unității de service abilitate în cadrul perioadei de garanție acordate de producător, în condițiile impuse de acesta, sunt gratuite.

Pentru informații detaliate despre perioada și condițiile de garanție din țara dumneavoastră, adresați-vă serviciului de asistență pentru clienți, distribuitorului local sau accesați site-ul nostru web.

Dacă apeleți la Serviciul pentru clienți, trebuie să menționați numărul de identificare a produsului (E-Nr.) și numărul de fabricație (FD) al aparatului dumneavoastră.

Datele de contact ale serviciului pentru clienți le găsiți în lista atașată a unităților de service pentru clienți sau pe pagina noastră de internet.

21.1 Numărul de produs (Nr. E) și numărul de fabricație (FD)

Numărul produsului (Nr. E) și numărul de fabricație (FD) se găsesc pe plăcuța de tip a aparatului.

În funcție de model, plăcuța cu date tehnice se află:

- pe partea interioară a hubloului.
- pe partea interioară a clapetei de întreținere.
- pe partea posterioară a aparatului.

Pentru găsi rapid și ușor datele aparatului dvs. și numărul de telefon al serviciului pentru clienți le puteți nota undeva să le aveți la îndemână.











21.2 Garanția AQUA-STOP

Suplimentar la cerințele de garanție față de vânzătorul din contractul de cumpărare și suplimentar la garanția producătorului noi plătim despăgubiri în următoarele condiții.

- Dacă o pagubă de apă a fost produsă de o deficiență a sistemului nostru Aqua-Stop, atunci noi despăgubim daunele utilizatorilor particulari. Pentru a asigura siguranța apei aparatul trebuie să fie racordat la rețeaua de curent.
- Garanția de răspundere este valabilă pe toată durata de viață a aparatului.
- Premisă a dreptului de garanție este ca aparatul cu Aqua-Stop să fie instalat și racordat corespunzător instrucțiunii noastre; ea include și prelungirea Aqua-Stop (accesoriu original) care trebuie să fie montată în mod profesional. Garanția acordată de noi nu se extinde și asupra defecțiunilor la conducte sau armături până la racordul sistemului AquaStop la robinetul de apă.
- Aparatele cu Aqua-Stop nu trebuie de regulă să fie supravegheate în timpul funcționării și nici nu trebuie asigurate după aceea prin închiderea robinetului de apă. Numai în cazul unei absențe mai îndelungate din locuința dumneavoastră, de exemplu în cazul unui concediu de câteva săptămâni, robinetul de apă trebuie închis.

22 Valori de consum

Următoarele informații sunt prezentate conform directivei UE privind proiectarea ecologică. Valorile specificate pentru alte programe decât **Eco 40-60** sunt doar valori orientative și au fost emise în conformitate cu standardele EN60456 și EN62512.

| Program | Încărcare (kg) | Durata programului (h:min) ¹ | Consumul de energie (kWh/ciclu) ¹ | Consumul de apă (l/ciclu) ¹ | Temperatură maximă (°C) 5 min ¹ | Turație de centrifugare (rot/min) ¹ | Umiditate reziduală (%) ¹ |
|--|----------------|---|--|--|--|--|--------------------------------------|
| Eco 40-60 ² | 10,0 | 3:55 | 1,000 | 74,0 | 40 | 1400 | 53,00 |
| Eco 40-60 ² | 5,0 | 2:55 | 0,450 | 50,0 | 30 | 1400 | 53,00 |
| Eco 40-60 ² | 2,5 | 2:20 | 0,180 | 35,0 | 22 | 1400 | 53,00 |
| Eco 40-60 + Wash+Dry +  ² | 6,0 | 8:00 | 3,820 | 88,0 | 23 | - | -0,1 |
| Eco 40-60 + Wash+Dry +  ² | 3,0 | 4:00 | 1,950 | 53,0 | 23 | - | -0,1 |
| Cottons  20 °C | 10,0 | 4:00 | 0,500 | 94,0 | 22 | 1400 | 53,00 |
| Cottons  40 °C | 10,0 | 4:00 | 1,200 | 94,0 | 39 | 1400 | 53,00 |
| Cottons  60 °C | 10,0 | 3:23 | 1,900 | 94,0 | 55 | 1400 | 53,00 |
| Cottons  40 °C +  | 10,0 | 4:29 | 1,400 | 110,0 | 39 | 1400 | 53,00 |
| Easy-Care  40 °C | 4,0 | 2:29 | 0,800 | 62,0 | 44 | 1400 | 28,00 |
| Mix  40 °C | 4,0 | 1:00 | 0,700 | 48,0 | 41 | 1400 | 55,00 |
|  Wool  30 °C | 2,0 | 0:41 | 0,200 | 42,0 | 23 | 800 | 30,00 |

¹ Valorile efective se pot abate de la valorile prezentate în funcție de unii factori de influență precum presiunea apei, durtatea și temperatura de intrare, temperatura ambientă, tipul, cantitatea și gradul de murdărie a rufelor, tipul de detergent utilizat, fluctuațiile de tensiune și funcțiile suplimentare selectate.

² Programul de testare conform directivei UE privind proiectarea ecologică și directiva UE privind etichetarea energetică, cu apă rece (15 °C).

23 Date tehnice

| | |
|--------------------------------------|---|
| Înălțime aparat | 84,8 cm |
| Lățime aparat | 59,8 cm |
| Adâncimea aparatului | 61,6 cm |
| Adâncimea aparatului cu ușa închisă | 65,4 cm |
| Adâncimea aparatului cu ușa deschisă | 114,2 cm |
| Greutate | 82,1 kg |
| Cantitate maximă de încărcare | 10,0 kg |
| Tensiune din rețea | 220-240 V, 50 Hz |
| ⇒ Protecție minimă la instalare | 10 A |
| Putere nominală | 1900-2300 W |
| Putere absorbită | <ul style="list-style-type: none"> ■ Mod oprit: 0,50 W ■ Mod inactiv: 0,50 W ■ Durata de timp până la setarea modului de standby în rețea (Wi-Fi): 5 min ■ Mod standby în rețea (Wi-Fi): 2,00 W |
| Presiunea apei | <ul style="list-style-type: none"> ■ Minimum: 100 kPa (1 bar) ■ Maximum: 1000 kPa (10 bari) |

| | |
|--|--------|
| Lungimea furtunului de alimentare cu apă | 150 cm |
| Lungimea furtunului de evacuare a apei | 150 cm |
| Lungime cablu de alimentare electrică | 210 cm |

Acest produs are surse de iluminare din clasa de eficiență energetică F. Sursele de iluminare sunt disponibile ca piese de schimb și trebuie înlocuite numai de personal de specialitate calificat.

Pentru mai multe informații privind modelul dvs. accesați site-ul web <https://eprel.ec.europa.eu/>¹. Acest site web are o legătură la baza de date EPREL oficială a UE, pentru înregistrarea produselor. Urmați instrucțiunile din secțiunea de căutare a modelului. Identificatorul de model constă din caracterele din partea stângă a barei înclinată din numărul de produs (E-Nr.) de pe plăcuța cu date tehnice. Alternativ, identificatorul de model se găsește și în prima linie a etichetei energetice UE.

24 Declarație de conformitate

Prin prezenta, BSH Hausgeräte GmbH declară că aparatul cu funcționalitate Home Connect este în conformitate cu cerințele de bază și cu celelalte dispoziții relevante ale directivei 2014/53/EU.

O declarație de conformitate RED detaliată este disponibilă pe internet, pe site-ul web www.bosch-home.com, la

¹ Este valabil numai pentru țările din Spațiul Economic European

ro Declarație de conformitate

pagina de produs a aparatului dvs.,
în secțiunea destinată documentelor
suplimentare.

Bandă de 2,4 GHz (2400–
2483,5 MHz): max. 100 mW
Bandă de 5GHz (5150–5350 MHz +
5470–5725 MHz): max. 100 mW



| | | | | | | | | | |
|--|----|----|----|----|----|---------|----|----|----|
|  | BE | BG | CZ | DK | DE | EE | IE | EL | ES |
| | FR | HR | IT | CY | LI | LV | LT | LU | HU |
| | MT | NL | AT | PL | PT | RO | SI | SK | FI |
| | SE | NO | CH | TR | IS | UK (NI) | | | |

5 GHz WLAN (Wi-Fi): Numai pentru utilizare în spații interioare.

| | | | | | | | |
|----|----|----|----|----|----|----|----|
| AL | BA | MD | ME | MK | RS | UK | UA |
|----|----|----|----|----|----|----|----|

5 GHz WLAN (Wi-Fi): Numai pentru utilizare în spații interioare.



Thank you for buying a Bosch Home Appliance!

Register your new device on MyBosch now and profit directly from:

- **Expert tips & tricks for your appliance**
- **Warranty extension options**
- **Discounts for accessories & spare-parts**
- **Digital manual and all appliance data at hand**
- **Easy access to Bosch Home Appliances Service**

Free and easy registration – also on mobile phones:

www.bosch-home.com/welcome



Looking for help? You'll find it here.

Expert advice for your Bosch home appliances, help with problems or a repair from Bosch experts.

Find out everything about the many ways Bosch can support you:

www.bosch-home.com/service

Contact data of all countries are listed in the attached service directory.

BSH Hausgeräte GmbH

Carl-Wery-Straße 34
81739 München, GERMANY
www.bosch-home.com

A Bosch Company



9001692913 (030420)

ro