

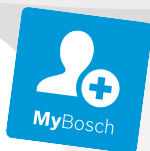

Register your
new device on
MyBosch now and
get free benefits:
[bosch-home.com/
welcome](https://bosch-home.com/welcome)



Перална машина със сушилня

WNA144V0BY

[bg] Наръчник на потребителя и инструкции за монтаж



Можете да намерите допълнителна информация и обяснения онлайн. Сканирайте QR кода на заглавната страница.



Съдържание

| | | | |
|--|-----------|--|-----------|
| 1 Безопасност | 3 | 8 Бутони | 19 |
| 1.1 Общи указания | 3 | 9 Програми | 21 |
| 1.2 Употреба по предназначение | 3 | 10 Принадлежности | 24 |
| 1.3 Ограничение на кръга от потребители | 4 | 11 Пране | 25 |
| 1.4 Сигурен монтаж | 4 | 11.1 Подготвяне на дрехите | 25 |
| 1.5 Сигурна употреба | 6 | 11.2 Знак за грижа върху етикетите | 25 |
| 1.6 Сигурно почистване и поддръжка | 8 | 12 Перилен препарат и препарат за поддръжка | 26 |
| 2 Предотвратяване на материални щети | 9 | 13 Основни положения при работа с уреда | 26 |
| 3 Опазване на околната среда и икономия | 10 | 13.1 Включване на уреда | 26 |
| 3.1 Предаване на опаковката за отпадъци | 10 | 13.2 Настройване на програма ... | 26 |
| 3.2 Пестене на енергия и ресурси | 10 | 13.3 Отваряне на вратата | 26 |
| 3.3 Режим на пестене на енергия | 11 | 13.4 Дрехи поставете | 27 |
| 4 Разполагане и свързване | 11 | 13.5 Поставяне на помощ при дозиране | 27 |
| 4.1 Разопаковане на уреда | 11 | 13.6 Използване на помощ при дозиране | 27 |
| 4.2 Окомплектовка на доставката | 11 | 13.7 Пълнене на перилен препарат и препарат за поддръжка | 28 |
| 4.3 Изисквания към мястото за разполагане | 11 | 13.8 Стартиране на програмата ... | 28 |
| 4.4 Отстранете транспортните планки | 12 | 13.9 Накисване на пране | 28 |
| 4.5 Свързване на уреда | 13 | 13.10 Допълване с дрехи | 28 |
| 4.6 Нивелиране на уреда | 14 | 13.11 Прекъснете програмата за пране | 28 |
| 5 Преди първата употреба | 15 | 13.12 Прекъсване на програма за сушене | 29 |
| 5.1 Стартиране на празен ход | 15 | 13.13 Изваждане на дрехите | 29 |
| 6 Запознаване | 16 | 13.14 Изключване на уреда | 29 |
| 6.1 Уред | 16 | 14 Цел при сушене | 29 |
| 6.2 Чекмедже за перилен препарат | 16 | 14.1 Промяна на целта на сушене | 29 |
| 6.3 Обслужващ панел | 17 | 15 Защита от деца | 29 |
| 7 Дисплей | 17 | 15.1 Активиране на защитата от деца | 29 |

| | | | |
|--|-----------|--|-----------|
| 15.2 Деактивиране на защитата от деца | 30 | 18.1 Аварийно отваряне | 40 |
| 16 Основни настройки | 30 | 19 Транспортиране, съхранение и предаване за отпадъци | 41 |
| 16.1 Общ преглед на основните настройки | 30 | 19.1 Демонтаж на уреда | 41 |
| 16.2 Промяна на основните настройки | 30 | 19.2 Поставяне на транспортните планки | 41 |
| 17 Почистване и поддръжка | 30 | 19.3 Повторно въвеждане на уреда в експлоатация | 41 |
| 17.1 Почистване на барабана и промиване на влакна | 30 | 19.4 Предаване за отпадъци на излезли от употреба уреди ... | 41 |
| 17.2 Почистване на отделението за перилен препарат | 31 | 20 Отдел по обслужване на клиенти | 42 |
| 17.3 Почистване на помпата за мръсна вода | 32 | 20.1 Номер на изделието (E-Nr.) и заводски номер (FD) | 42 |
| 17.4 Почистване на гумения маншет | 34 | 21 Разходни стойности | 42 |
| 18 Отстраняване на неизправности | 34 | 22 Технически данни | 44 |



1 Безопасност

Спазвайте указанията за безопасност по-долу.

1.1 Общи указания



- Прочетете внимателно това ръководство.
- Запазете ръководството, както и продуктовата информация, за по-нататъшна справка или за следващите собственици.
- Не свързвайте уреда в случай на повреда, получена по време на транспортирането.

1.2 Употреба по предназначение

Използвайте уреда само:

- за изпиране на текстил, годен за машинно пране, и вълна за ръчно пране според етикета за употреба.
- с чешмяна вода и обикновени подходящи за перални машини препарати за пране и поддръжка.
- за сушене и освежаване на подходящ за сушилня и изпран с вода текстил.

- в домакинството и в затворени помещения в домашна обстановка.
- до височина от 4000 m над морското равнище.

1.3 Ограничение на кръга от потребители

Този уред може да се използва от деца на възраст над 8 години и от лица с намалени физически, сетивни или умствени способности или липса на опит и/или знания, ако са под наблюдение или са инструктирани относно безопасната употреба на уреда и са разбрали произтичащите от употребата опасности.

Децата не трябва да играят с уреда.

Почистването и поддръжката от страна на потребителя не трябва да се извършват от деца без наблюдение.

Дръжте деца на възраст под 3 години и домашни животни далеч от уреда.

1.4 Сигурен монтаж

⚠ ПРЕДУПРЕЖДЕНИЕ – Опасност от токов удар!

Некомпетентно извършено инсталиране представлява опасност.

- ▶ Свързвайте и експлоатирайте уреда само в съответствие с данните на фабричната табелка.
- ▶ Уредът трябва да се свързва към електрическа мрежа с променлив ток единствено посредством инсталиран според правилата заземен контакт.
- ▶ Системата от защитни проводници на електрическата сградна инсталация трябва да е инсталирана съгласно изискванията. Инсталацията трябва да има достатъчно голямо напречно сечение на проводниците.
- ▶ При употреба на прекъсвач с дефектнотокова защита използвайте само тип със знак .
- ▶ Никога не захранвайте уреда посредством външно комутационно устройство, напр. таймер или дистанционно управление.
- ▶ Никога не свързвайте уреда с токова верига, която се включва и изключва редовно от енергийния доставчик.
- ▶ Ако уредът е вграден, щепселът на кабела за свързване към мрежата трябва да е свободно достъпен, или ако не е възможен свободен достъп, в положената неподвижно електрическа инсталация трябва да се вгради разделително приспособление съгласно разпоредбите за монтаж.

- ▶ При разполагане на уреда не допускате притискане или повреждане на кабела за свързване към мрежата.
- Повредена изолация на кабела за свързване към мрежата представлява опасност.
- ▶ Никога не допускате контакт на кабела за свързване към мрежата с източници на топлина или горещи части на уреда.
 - ▶ Никога не допускате контакт на кабела за свързване към мрежата с остри върхове или ръбове.
 - ▶ Никога не прегъвайте, не притискайте и не променяйте кабела за свързване към мрежата.

⚠ ПРЕДУПРЕЖДЕНИЕ – Опасност от пожар!

Употребата на удължен кабел за свързване към мрежата и неразрешени адаптери представлява опасност.

- ▶ Не използвайте разклонители или удължители.
- ▶ Използвайте само разрешени от производителя адаптери и кабели за свързване към мрежата.
- ▶ Ако кабелът за свързване към мрежата е твърде къс и не е наличен по-дълъг кабел за свързване към мрежата, се свържете със специализирана фирма за електротехнически услуги, за да адаптирате домашната разпределителна мрежа.

⚠ ПРЕДУПРЕЖДЕНИЕ – Опасност от нараняване!

Високото тегло на уреда може да доведе до наранявания при повдигане.

- ▶ Не повдигайте сами уреда.

⚠ ПРЕДУПРЕЖДЕНИЕ – Опасност от задушаване!

Деца могат да нахлузят на главата си опаковъчния материал или да се увият в него и да се задушат.

- ▶ Дръжте далеч от деца опаковъчния материал.
- ▶ Не допускате деца да играят с опаковъчния материал.

⚠ ВНИМАТЕЛНО – Опасност от нараняване!

Уредът може по време на работа да вибрира или да се движи.

- ▶ Поставете уреда върху чиста, равна и здрава повърхност.
- ▶ Уредът трябва да се нивелира с крачетата и с нивелир.

При неправилно прекарани маркучи и електрически кабели е налице опасност от спъване.

- ▶ Прекарвайте маркучите и електрическите кабели така, че да няма опасност от спъване.

Ако уредът се премества за изпъкналите компоненти, като напр. вратичката, частите могат да се счупят.

- ▶ Не премествайте уреда за изпъкналите компоненти.

⚠ ВНИМАТЕЛНО – Опасност от порязване!

Острите ръбове по уреда могат при допир да доведат до срязвания.

- ▶ Не докосвайте уреда по острите ръбове.
- ▶ Използвайте защитни ръкавици при монтаж и транспорт на уреда.

1.5 Сигурна употреба

⚠ ПРЕДУПРЕЖДЕНИЕ – Опасност от токов удар!

Повреден уред или кабел за свързване към мрежата представляват опасност.

- ▶ Никога не пускайте в експлоатация повреден уред.
- ▶ Никога не дърпайте кабела за свързване към мрежата, за да отделите уреда от електрозахранващата мрежа. Винаги хващайте щепсела на кабела за свързване към мрежата.
- ▶ Ако уредът или кабелът за свързване към мрежата са повредени, незабавно издърпайте щепсела на кабела за свързване към мрежата от контакта или изключете предпазителя в кутията с предпазители и затворете водопроводния кран.
- ▶ Свържете се със службата за обслужване на клиенти.
→ *Страница 42*

Проникващата влага може да предизвика токов удар.

- ▶ Използвайте уреда само в затворени помещения.
- ▶ Никога не излагайте уреда на силна топлина и влага.
- ▶ За почистване на уреда не използвайте машини за почистване с пара или с високо налягане, маркучи или пръскачки.

⚠ ПРЕДУПРЕЖДЕНИЕ – Опасност от увреждане на здравето!

Деца могат да се заключат в уреда и да попаднат в опасна за живота ситуация.

- ▶ Не разполагайте уреда зад врата, която блокира или възпрепятства отварянето на вратата на уреда.
- ▶ При изведени от употреба уреди издърпайте щепсела на кабела за свързване към мрежата от контакта, след това прережете кабела за свързване към мрежата и унищожете ключалката на вратата на уреда така, че вратата на уреда да не се затваря повече.

При центрофугиране на по-големи, водонепропускливи дрехи може да се получи дисбаланс и да се стигне до наранявания.

- ▶ Не перете и не центрофугирайте по-големи, водонепропускливи части пране като одеяла или подложки за матраци в уреда.

⚠ ПРЕДУПРЕЖДЕНИЕ – Опасност от задушаване!

Деца могат да вдишат или да погълнат малки части и да се задушат.

- ▶ Дръжте далеч от деца малките части.
- ▶ Не допускайте деца да играят с малки части.

⚠ ПРЕДУПРЕЖДЕНИЕ – Опасност от експлозия!

Въглищният прах или брашно в околната среда на уреда могат да доведат до експлозия.

- ▶ По време на работа поддържайте чиста околната среда на уреда.

⚠ ПРЕДУПРЕЖДЕНИЕ – Опасност от отравяне!

При консумиране препаратите за пране и поддръжка могат да доведат до натравяне.

- ▶ При поглъщане по невнимание потърсете лекарски съвет.
- ▶ Съхранявайте препаратите за пране и поддръжка на недостъпни за деца места.

⚠ ПРЕДУПРЕЖДЕНИЕ – Опасност от експлозия!

Леснозапалимите предмети, като запалки или кибритени клечки, могат да се възпламенят при сушене.

- ▶ Преди сушенето извадете от джобовете на дрехите всички леснозапалими предмети.

Когато неизпраното пране е било в контакт с разтворители, масло, вакса, препарат за отстраняване на вакса, боя, грес или обезмаслител, то може да се запали при сушене.

- ▶ Не сушете неизпрани дрехи в този уред.
- ▶ Основно изплаквайте прането преди сушене с гореща вода и препарат за пране.
- ▶ Не използвайте уреда, ако прането преди това е било почистено с индустриални химикали.

Когато пране е било предварително третирано със запалими почистващи препарати, то може да доведе до експлозия.

- ▶ Изплаквайте добре с вода преди прането предварително третираните дрехи.

⚠ ПРЕДУПРЕЖДЕНИЕ – Опасност от пожар!

Прането не се охлажда достатъчно при предсрочно прекратяване на сушенето и може да се възпламени.

- ▶ Не прекъсвайте предсрочно програмата за сушене.
- ▶ Веднага изваждайте прането при предсрочно прекратяване на сушенето и го разгъвайте.

⚠ ВНИМАТЕЛНО – Опасност от нараняване!

При качване или покатерване по уреда работният плот може да се счупи.

- ▶ Не се качвайте или катерете по уреда.

При стъпване или подпиране на отворената врата уредът може да се наклони.

- ▶ Не сядайте и не се подпирайте върху вратата на уреда.
- ▶ Не поставяйте предмети върху вратата на уреда.

При посягане към въртящия се барабан са възможни наранявания на ръцете.

- ▶ Преди посягане изчакайте пълното спиране на барабана.

⚠ ВНИМАТЕЛНО – Опасност от изгаряне с гореща вода!

При пране с високи температури сапунената луга е гореща.

- ▶ Не докосвайте горещия перилен разтвор.

⚠ ВНИМАТЕЛНО – Опасност от химически изгаряния!

При отваряне на чекмеджето за перилен препарат перилният препарат и препарат за поддръжка могат да се изпръскат от уреда.

Контакт с очите или кожата може да доведе до дразнене.

- ▶ При контакт с перилни препарати или препарати за поддръжка изплакнете очите или кожата добре с чиста вода.
- ▶ При поглъщане по невнимание потърсете лекарски съвет.
- ▶ Съхранявайте препаратите за пране и поддръжка на недостъпни за деца места.

1.6 Сигурно почистване и поддръжка

⚠ ПРЕДУПРЕЖДЕНИЕ – Опасност от токов удар!

Некомпетентните ремонти са опасни.

- ▶ Никога не променяйте технически уреда или свойствата му.
- ▶ Само обучен за целта специализиран персонал трябва да извършва ремонти на уреда.

- ▶ За ремонта на уреда трябва да се използват само оригинални резервни части.
- ▶ Ако кабелът за свързване към мрежата на този уред бъде повреден, той трябва да се смени от производителя или неговия отдел по обслужване на клиенти, или от друго лице с подобна квалификация, за да се избегнат опасности.

Проникващата влага може да предизвика токов удар.

- ▶ Преди почистването изтеглете щепсела или изключете предпазителя в кутията с предпазители.
- ▶ За почистване на уреда не използвайте машини за почистване с пара или с високо налягане, маркучи или пръскачки.

⚠ ПРЕДУПРЕЖДЕНИЕ – Опасност от нараняване!

Използването на неоригинални резервни части и принадлежности е опасно.

- ▶ Използвайте само оригинални резервни части и оригинални принадлежности на производителя.

⚠ ПРЕДУПРЕЖДЕНИЕ – Опасност от отравяне!

При използване на съдържащи разтворител почистващи средства могат да се образуват отровни пари.

- ▶ Не използвайте почистващи препарати, съдържащи разтворители.

2 Предотвратяване на материални щети

ВНИМАНИЕ

Грешното дозиране на омекотители, перилни препарати, препарати за поддръжка и почистващи средства може да влоши функционирането на уреда.

- ▶ Спазвайте препоръките за дозиране на производителите.

Превишаването на максималното количество натоварване влошава функционирането на уреда.

- ▶ Максималното количество на натоварване за всяка програма трябва да се спазва и да не се превишава.

→ "Програми", Страница 21

Пенестият материал или пенестата гума могат да се деформират или стопят при сушене.

- ▶ Не сушете съдържащо пяна или гума пране.

Уредът е безопасен за транспорта с транспортни планки.

Неотстранените транспортни обезопасявания могат да доведат до материална щета и повреда на уреда.

- ▶ Преди въвеждане в експлоатация отстранете напълно всички транспортни планки и ги съхранете.

- ▶ Преди всеки транспорт монтирайте напълно всички транспортни планки, за да избегнете щети при транспорта.

Неправилното свързване на подаващия маркуч за вода може да доведе до материални щети.

- ▶ Затегнете на ръка винтовете при подаващия маркуч за вода.
- ▶ По възможност свържете подаващия маркуч за вода към водопроводния кран директно без допълнителни свързващи елементи като адаптер, удължители или вентили.
- ▶ Внимавайте вътрешният диаметър на водопроводния кран да е минимум 17 mm.
- ▶ Внимавайте дължината на резбата при присъединяването към водопроводния кран да е минимум 10 mm.

Твърде ниско или твърде високо водно налягане може да наруши функционирането на уреда.

- ▶ Уверете се, че налягането на водата на водоснабдителното съоръжение възлиза на минимум 100 kPa (1 bar) и максимум 1000 kPa (10 bar).
- ▶ Ако налягането на водата превишава посочената максимална стойност, между връзката за питейна вода и комплекта маркучи на уреда трябва да се инсталира редукиращ клапан.
- ▶ Не свързвайте уреда към смесителната батерия на водонагревател без налягане.

Променени или повредени водни маркучи могат да доведат до материални щети и повреди на уреда.

- ▶ Никога не прегъвайте, не притискайте, не променяйте и не прерязвайте водни маркучи.
- ▶ Използвайте само включени в окомплектовката на доставката водни маркучи или оригинални резервни маркучи.
- ▶ Никога не използвайте повторно употребявани водни маркучи.

Работа със замърсена или твърде топла вода може да доведе до материални щети и щети по уреда.

- ▶ Уредът да се използва изключително и само със студена питейна вода.

Неподходящи почистващи средства могат да повредят повърхностите на уреда.

- ▶ Не използвайте агресивни или абразивни почистващи средства.
- ▶ Не използвайте почистващи средства с високо съдържание на алкохол.
- ▶ Не използвайте твърди абразивни гъби или гъби за чистене.
- ▶ Уредът да се почиства само с вода и мека, влажна кърпа.
- ▶ При контакт с уреда веднага отстранявайте всички остатъци от перилнен препарат, остатъци от спрейове или други остатъчни субстанции.

3 Опазване на околната среда и икономия

3.1 Предаване на опаковката за отпадъци

Опаковъчните материали са съвместими с околната среда и могат да се използват повторно.

- ▶ Предавайте отделните компоненти за отпадъци разделно според вида.

3.2 Пестене на енергия и ресурси

Ако спазвате тези указания, Вашият уред ще консумира по-малко ток и вода.

- Използвайте програми с ниски температури и дълги времена на пране и максимално количество на зареждане.

- Дозирайте перилния препарат съгласно степента на замърсяване на прането. Дозирание на перилен препарат
- Температурата на пране да се намали при леко и нормално замърсено пране.
- Настройте максималните обороти на центрофугиране, ако прането след това трябва да се суши в уреда.
- Перете дрехите без предпране.

3.3 Режим на пестене на енергия

Ако не използвате уреда за кратко, уредът автоматично преминава в режим на пестене на енергия.

Режимът на пестене на енергия се прекратява като подновите работата с уреда.

4 Разполагане и свързване

4.1 Разопаковане на уреда

ВНИМАНИЕ

Останалите в барабана предмети, които не са предвидени за работа в уреда, могат да доведат до материални щети и щети по уреда.

- ▶ Преди използване отстранявайте тези предмети и доставените принадлежности от барабана.
1. Отстранете опаковъчния материал и защитните опаковки напълно от уреда.
→ "Предаване на опаковката за отпадъци", Страница 10
 2. Проверявайте уреда за видими щети.
 3. Отворете вратата. → Страница 26
 4. Извадете принадлежностите от барабана.
 5. Затворете вратата.

4.2 Окомплектовка на доставката

След разопаковането проверете всички части за щети, получени при транспортирането, и комплектността на доставката.

ВНИМАНИЕ

Работа с непълна или дефектна принадлежност може да повреди функцията на уреда или да доведе до материални щети и щети по уреда.

- ▶ Не използвайте уреда с непълна или дефектна принадлежност.
- ▶ Сменете съответната принадлежност преди използване на уреда.
→ "Принадлежности",
Страница 24

Забележка: При уреда фабрично е извършен функционален тест. При това в уреда могат да се образуват петна от вода, които се отстраняват след първото пране.

Доставката включва:

- Перална машина със сушилня
- Съпътстващи документи
- Транспортни обезопасявания
→ Страница 12
- Капачета
- Маркуч за чиста вода
→ Страница 13

4.3 Изисквания към мястото за разполагане

⚠ ПРЕДУПРЕЖДЕНИЕ

Опасност от токов удар!

Уредът съдържа токопроводящи части.

Докосването на токопроводящи части е опасно.

- ▶ Не използвайте уреда без покривната повърхност.

⚠ ПРЕДУПРЕЖДЕНИЕ

Опасност от нараняване!

При използване върху цокъл уредът може да се наклони.

- ▶ Задължително закрепете крачетата на уреда преди въвеждане в експлоатация върху цокъл с планките → *Страница 24* от производителя.



ВНИМАНИЕ

Замръзващата остатъчна вода в уреда може да доведе до щети по уреда.

- ▶ Не поставяйте и не използвайте уреда в области, на които може да замръзне или на открито.

Ако уредът се наклони на повече от 40°, остатъчната вода от уреда може да изтече и да причини материални щети.

- ▶ Внимателно наклоняйте уреда.
- ▶ Транспортирайте уреда в изправено положение.

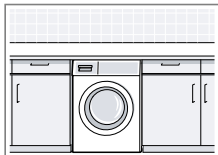
| Място за разполагане | Изисквания |
|---|--|
| <p>Основа</p>  | <p>Закрепете уреда с планки → <i>Страница 24</i>.</p> |
| <p>Поставка от дървени летви</p>  | <p>Поставете уреда върху водоустойчива дървена плоскост (дебелина мин. 30 мм), която е здраво завинтена върху пода.</p> |
| <p>Кухненска ниша</p>  | <p>Уредът да се поставя само под цялостен и здраво свързан със съседните шкафове работен плот. Необходимо е ширина на нишата: 60 см.</p> |

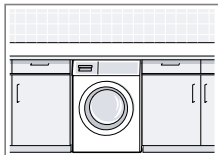

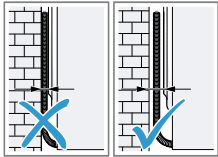
| Място за разполагане | Изисквания |
|--|--|
| <p>Върху стена</p>  | <p>Не захващайте присъединителни проводници и маркучи между стената и уреда.</p> |

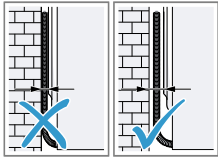

4.4 Отстранете транспортните планки

Уредът е обезопасен за транспорт с транспортни планки от задната страна на уреда.

Забележка: Съхранявайте винтовете на транспортните планки и втулките за по-късно транспортиране.

1. Свалете маркуча от държачите.

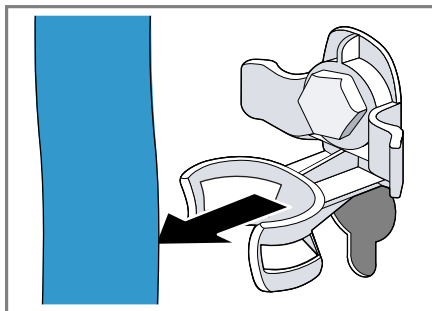

2. Всичките 4 винта на транспортните обезопасявания се развират ① и свалят ② с гаечен ключ размер 13.

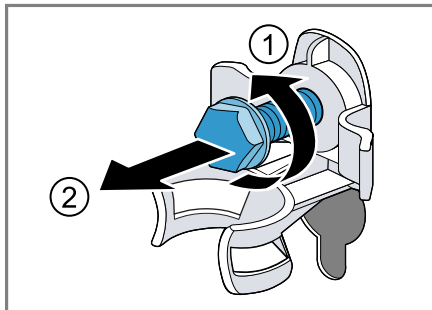

3. Мрежовият кабел да се свали от държача.

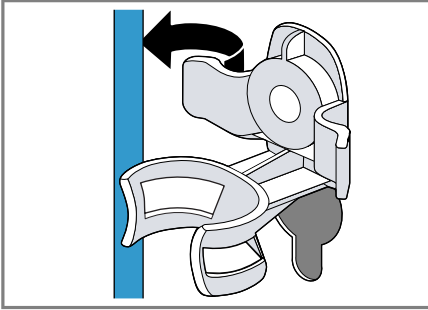

4. 4-те втулки да се свалят.

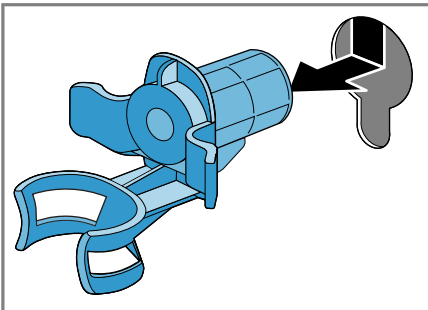

5. Поставете 4-те капачета ① и ги избутайте надолу ②.

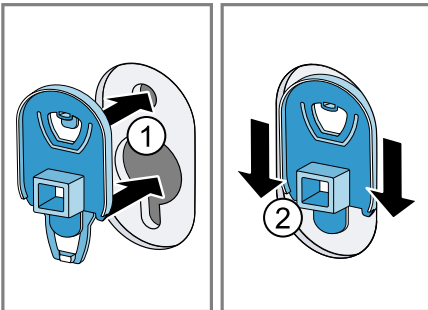

Забележка: За да използвате транспортните обезопасявания за транспорт в уреда, извършете тези стъпки в обратна последователност.

4.5 Свързване на уреда

Затваряне на водопроводния кран

ВНИМАНИЕ

Неправилното свързване на подаващия маркуч за вода може да доведе до материални щети.

- ▶ Затегнете на ръка винтовете при подаващия маркуч за вода.

1. Свържете маркуча за вода към уреда.

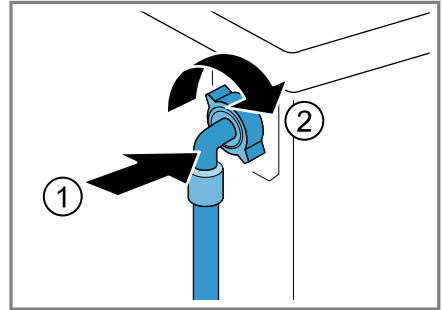

2. Свържете маркуча за с вода към водопроводния кран (26,4 мм = 3/4").

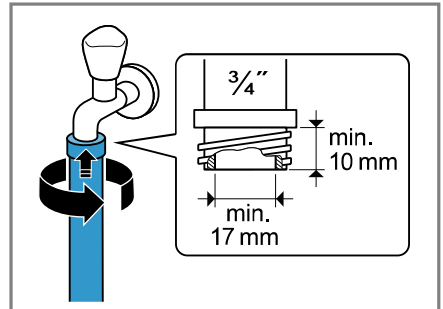

3. Внимателно отворете водопроводния кран и проверете дали местата на свързване са уплътнени.

Видове на свързване мръсна вода

Информацията ще Ви помогне да свържете този уред към мръсната вода.

ВНИМАНИЕ

При изпомпване маркучът за мръсна вода е под налягане и може да се разхлаби от инсталираното място на свързване.

► Обезопасете маркуча за мръсна вода срещу неволно разхлабване.

При запушен мръсен канал може мръсната вода да потече обратно в уреда.

► Преди работа на уреда се уверявайте, че мръсната вода се източва бързо и отстранете запушванията.

Забележка: Съблюдавайте височините на изпомпване.

Височините на изпомпване възлизат на: минимум: 60 см, максимум: 100 см

Сифон

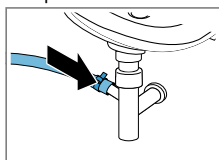

Обезопасете местата на свързване със скоба за маркуч (24-40 мм).

Мивка

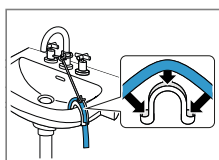

Фиксирайте маркуча за мръсната вода със скоба и го обезопасете. → "Принадлежности", Страница 24

Пластмасова тръба с гумена муфа

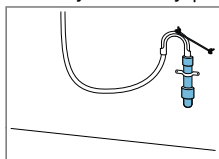

Фиксирайте маркуча за мръсната вода със скоба и го обезопасете. → "Принадлежности", Страница 24

Свързване на уреда към електрозахранващата мрежа

Забележка: Вашата електроинсталация у дома за този уред трябва да отговаря на локалните законови разпоредби и на предписанията за безо-

пасност и трябва да включва дефектнотоков защитен превключвател.

1. Включете щепсела на кабела за свързване към мрежата на уреда в електрически контакт в близост до уреда.

Техническите параметри за свързване на уреда са посочени в техническите данни → Страница 44.

2. Проверете стабилното положение на щепсела.

4.6 Нивелиране на уреда

За да редуцирате шумовете и вибрациите и да предотвратите преместването на уреда, нивелирайте правилно уреда.

1. Развийте контрагайките по посока на часовника с гаечен ключ размер 17.

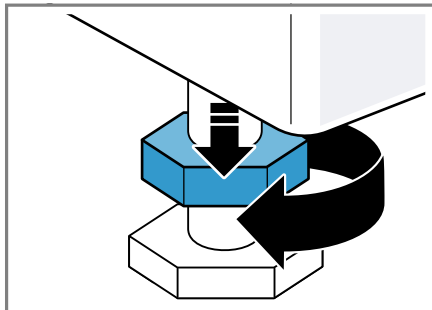

2. За да изравните уреда, завъртете краката на уреда. Проверете нивелирането с нивелир.

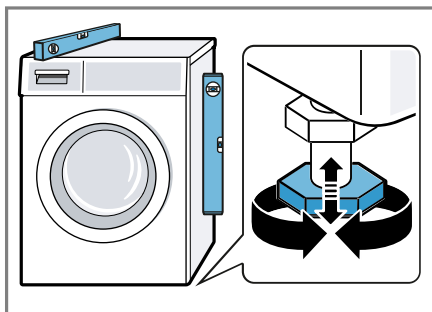

Всички опори на уреда трябва да са разположени стабилно на пода.

- Затегнете контрагайките с гаечен ключ размер 17 на ръка срещу корпуса.

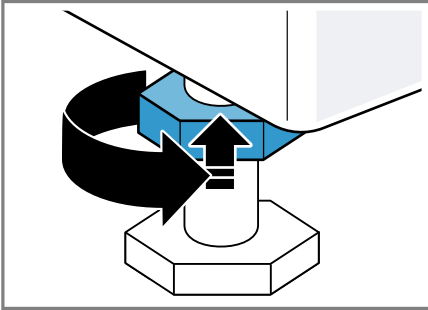

В същото време дръжте здраво крачето на уреда и не променяйте височината.

5 Преди първата употреба

Подгответе уреда за използване.

5.1 Стартиране на празен ход

Вашият уред е проверен основно преди напускане на завода. За да отстраните възможни остатъци от вода, първия път изперете без дрехи.

- Поставете селектора на програмите на **Cottons** 🌀 **90°**.
- Затворете вратата.
- Изтеглете чекмеджето за перилен препарат.

- Напълнете около 1 литър вода от водопровода в отделение II.

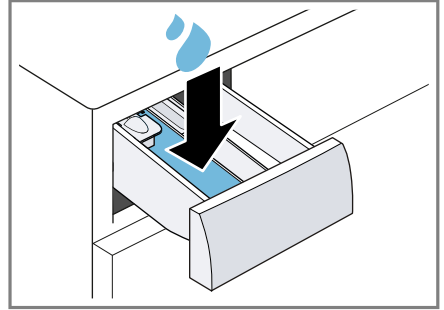

- Напълнете перилен препарат на прах с кислородна белина в отделение II.

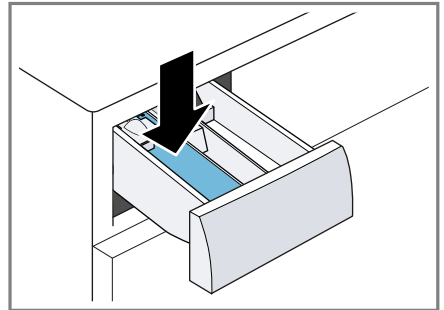

За да избегнете образуване на пяна, използвайте само половината от препоръчителното от производителя на перилен препарат количество за леко замърсяване. Не използвайте перилен препарат за вълна или за деликатни тъкани.

- Затворете чекмеджето за препарати.
- Стартирайте програмата.
→ Страница 28
- Стартирайте първия процес на пране или настройте селектора за програми на **Off**, за да изключите уреда.
→ "Основни положения при работа с уреда", Страница 26

6 Запознаване

6.1 Уред

Тук ще намерите общ преглед на компонентите на Вашия уред.

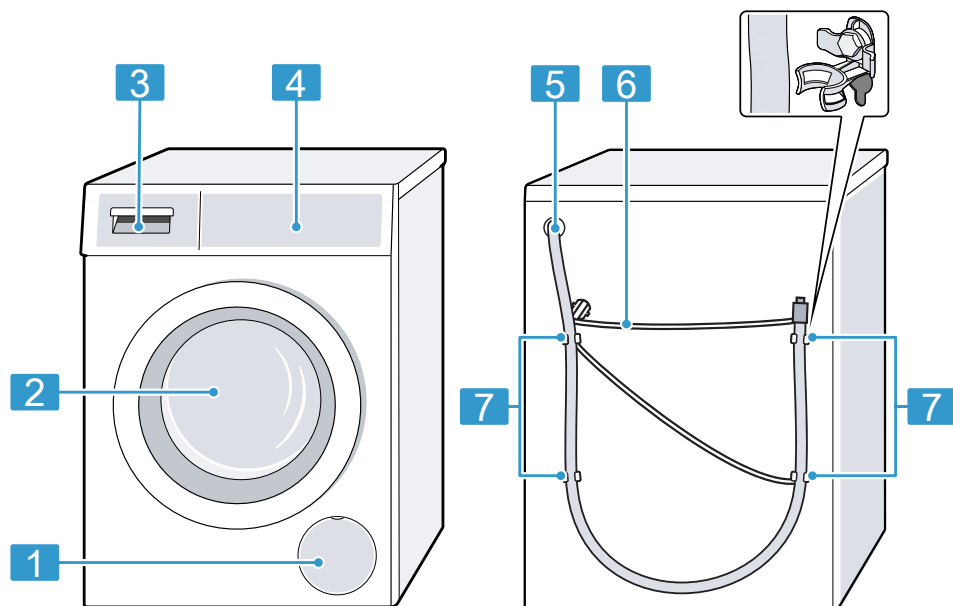

В зависимост от типа уред детайлите на фигурата могат да се различават, напр. по цвят и форма.

1 Клапа за поддръжка на помпата за сапунен разтвор → *Страница 32*

2 Врата → *Страница 26*

3 Чекмедже за перилен препарат → *Страница 16*

4 Обслужващ панел → *Страница 17*

5 Отточен маркуч → *Страница 13*

6 Кабел за свързване към мрежата → *Страница 14*

7 Транспортни обезопасявания

6.2 Чекмедже за перилен препарат

Забележка: Спазвайте данните на производителите за използване и дозиране на перилния препарат и сред-

ството за поддръжка и данните в програмните описания.

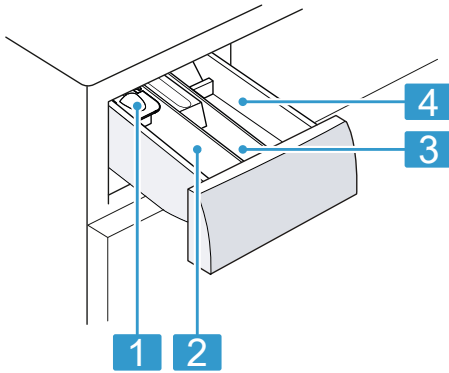

-
- 1** Помощ при дозиране за течен перилен препарат
→ Страница 27

 - 2** Отделение II: Перилен препарат за основно пране

 - 3** Отделение ☼: Омекотител

 - 4** Отделение I: Препарат за пред-пране

6.3 Обслужващ панел

Посредством панела за обслужване се настройват всички функции на Вашия уред и се извежда информация относно режима на работа.

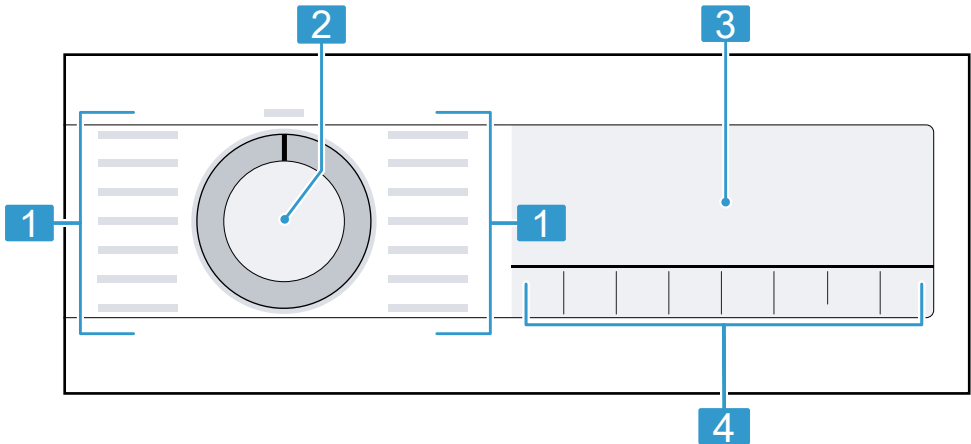

-
- 1** Програми → Страница 21

 - 2** Копче за избор на програми
→ Страница 26

 - 3** Дисплей → Страница 17

 - 4** Бутони → Страница 19

7 Дисплей

На дисплея виждате текущо настроените стойности, възможностите за избор или текстове с указания.

bg Дисплей



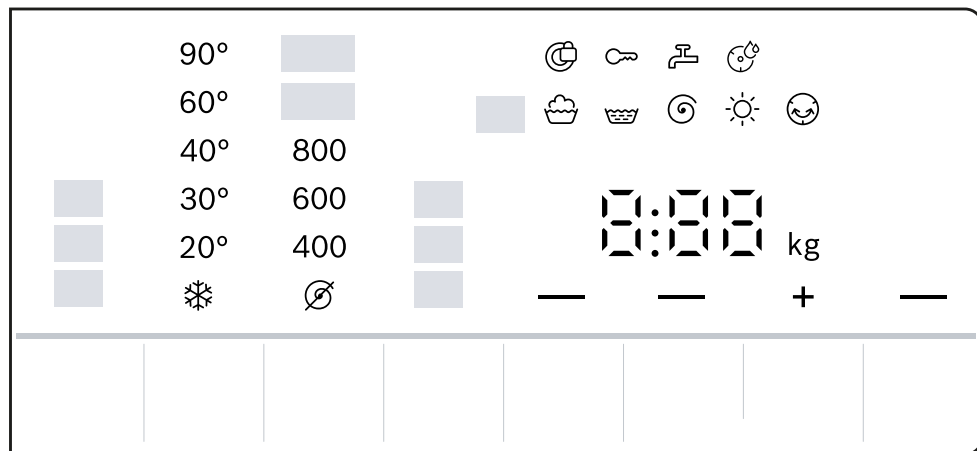









Дисплеят показва според статуса на програмата някои указания в зоната 8:88, напр. End.



Примерна индикация на дисплея

| Индикация | Описание |
|-------------------|--|
| 0:40 ¹ | Предвидима продължителност на програмата или остатъчно време на програмата в часове и минути. |
| +8h ¹ | Време на край на програмата → <i>Страница 20</i> |
| 5,0 ¹ | Препоръка за максимално количество за зареждане за настроената програма в кг. |
| ∅ - 1400 | Настроени обороти на центрофугата в об/мин. → <i>Страница 20</i> ∅: без центрофугиране, само изпомпване |
| * - 90 | Настроена температура в °C. → <i>Страница 19</i> * (студена) |
| — (Start/Reload) | Стартиране, отмяна или спиране на пауза <ul style="list-style-type: none">■ свети: програмата работи и може да се прекъсне или спре на пауза.■ мига: програмата може да се стартира или да се продължи. |
| ↓ | Статус на програмата: Предпране |
| 🪣 | Статус на програмата: Пране |
| 🪣 | Статус на програмата: Изплакване |
| 🌀 | Статус на програмата: Центрофугиране |
| End | Статус на програмата: край на програмата |

¹ Пример

| Индикация | Описание |
|--|---|
|  | Статус на програмата: Сушене |
|  | Статус на програмата: Защита от намачкване |
|  | <ul style="list-style-type: none"> ■ свети: защитата от деца е активирана. ■ мига: Защитата от деца е активирана и уредът се управлява. blinkt: Die Kindersicherung ist aktiviert und das Gerät wurde bedient. → <i>Страница 30</i> |
|  Less Ironing) | Намаляването на намачкване е активирано. → <i>Страница 20</i> |
|  Prewash) | Предпрането е активирано. → <i>Страница 20</i> |
| Hot | Процесът на охлаждане охлажда прането няколко минути при въртящ се барабан, за да се избегнат щети по прането. Забележка: Не прекъсвайте процеса на охлаждане и изчакайте отварянето на вратата. |
|  Speed Perfect) | Скъсеното времетраене на програмата е активирано. → <i>Страница 20</i> |
|  | Целта при сушене е активирана. → <i>Страница 29</i> |
|  | Целта при сушене е активирана. → <i>Страница 29</i> |
|  | Целта при сушене е активирана. → <i>Страница 29</i> |
|  | мига: Почистване на барабана е нужно. Изпълнете програмата Cottons  90° за почистване и поддръжка на барабана и на контейнера за перилен препарат. → <i>Страница 30</i> |
|  | <ul style="list-style-type: none"> ■ свети: вратата е заключена и не може да се отвори. ■ мига: Вратата не е затворена. ■ изкл: Вратата е отключена и може да се отваря. |
|  | <ul style="list-style-type: none"> ■ Няма налягане на водата. → <i>Страница 35</i> ■ Налягането на водата от крана е твърде ниско. |
| E:35 ¹ | Код на грешка, показание на грешка, сигнал. → <i>Страница 34</i> |

8 Бутони

Изборът и промяната на програмните настройки зависи от настроената програма и състоянието на програмата.

| Бутон | Избор | Описание |
|---|--------|--|
|  Temp. | * - 90 | Напасване на температурата. Настроена температура в °C. |

¹ Пример

| Бутон | Избор | Описание |
|--|--|--|
| (Избор на температура) | | |
| ⊗ Spin (Лека центрофуга) | ⊗ - 1400 | Адаптирайте оборотите на центрофугата или деактивирайте центрофугирането. Настроени обороти на центрофугата в об/мин. С избора ⊗ водата се изпомпва и центрофугирането се деактивира. Прането остава мокро в барабана. |
| ▶ Start/Reload (Старт/Презар./ Пауза) | <ul style="list-style-type: none"> ■ стартиране ■ прекъсване ■ спиране на пауза | Стартиране, прекъсване или спиране на пауза на програмата. |
| ⊙ Finished in/Time Dry | до 24 часа | Установете времето на край на програмата. Времетраенето на програмата се съдържа в настройкия брой часове. След старта на програмата времетраенето се показва. |
| ⊗ Spin | Многократен избор | → "Основни настройки", Страница 30 |
| ⇒ Speed Perfect | <ul style="list-style-type: none"> ■ активиране ■ деактивиране | Активиране или деактивиране на съкратено времетраене на програма. Забележка: Потреблението на ток се повишава. Резултатът от прането не се влошава от това. |
| ⤵ Prewash (Предпране) | <ul style="list-style-type: none"> ■ активиране ■ деактивиране | Активирайте или деактивирайте предпрането, напр. за пране на силно замърсени дрехи. Забележка: Вкарайте перилен препарат за предпране в отделение I и перилен препарат за основното пране в отделение II на чекмеджето за перилен препарат. → "Чекмедже за перилен препарат", Страница 16 |
| ⤵ Less Ironing (Лесно гладене) | <ul style="list-style-type: none"> ■ активиране ■ деактивиране | Активиране или деактивиране на намаляващо намачкването пране. За да се намали намачкването на прането, процесът и оборотите на центрофугиране се адаптират. |

| Бутон | Избор | Описание |
|--|--|--|
| | | Забележка: Прането след изпиране има по-висока остатъчна влажност. За да намалите намачкването, след изпиране директно закачайте прането. |
| ≡☹ Speed Perfect and ☹ Finished in/ Time Dry | <ul style="list-style-type: none"> ■ активиране ■ деактивиране | → "Защита от деца", Страница 29 |
| ☼ Drying Aim | <ul style="list-style-type: none"> ■ ☼ ■ ☼ ■ ☼ | Целта при сушене установява колко мокро или сухо трябва да е прането след края на програмата. |







9 Програми

Забележка: Етикетите за грижа върху прането Ви посочват допълнителни указания за избора на програмата.

→ "Знак за грижа върху етикетите", Страница 25

| Програма | Описание | макс. за-реж-дане (кг) Изпи-ране | макс. зареж-дане (кг) Суше-не |
|----------------------|---|----------------------------------|-------------------------------|
| Cottons ☼ (Памук) | Пране на издръжливи материи от памук и лен. Подходящо и като къса програма за нормално замърсено пране, ако активирате ≡☹ Speed Perfect. Настройка на програмата: <ul style="list-style-type: none"> ■ макс. 90 °C ■ макс. 1400 об./мин. | 9,0 5,0 ¹ | 5,0 |
| Eco 40-60 | Пране на текстили от памук и лен. | 9,0 | 5,0 |

¹ ≡☹ Speed Perfect активирано

| Програма | Описание | макс. за-реж-дане (кг) Изпи-ране | макс. зареж-дане (кг) Суше-не |
|---|---|----------------------------------|-------------------------------|
| | <p>Забележка: Тъканите, които според символа за поддръжка могат да се перат от 40 °C  до 60 °C , могат да се перат заедно. Действието от прането отговаря на най-добрия възможен клас на ефективност при пране съгласно законовите разпоредби. За тази програма автоматично се напаса температурата на пране според количеството на зареждане, за да се достигне оптимална енергийна ефективност при възможно най-добро действие при изпиране. Температурата на пране не може да се променя. Обратите на центрофугиране възлизат максимум на 1400 об./мин.</p> | | |
| Easy-Care  (Лесна под-дръжка) | <p>Пране на текстили от синтетика. Настройка на програма:</p> <ul style="list-style-type: none"> ■ макс. 60 °C ■ макс. 1400 об./мин. | 4,0 | 2,5 |
| Mix  (Смесено) | <p>Пране на текстили от памук, лен и синтетика. Подходящо за леко замърсено пране. Настройка на програма:</p> <ul style="list-style-type: none"> ■ макс. 60 °C ■ макс. 1400 об./мин. | 4,0 | 2,5 |
|  Delicate/Silk (Деликатно/ Коприна) | <p>Пране на чувствителни материи, които могат да се перат, от коприна, вискоза и синтетика. Използвайте перилен препарат за деликатно пране или коприна.</p> <p>Забележка: Перете особено чувствителните тъкани или тъканите с кукички, халки или скоби в мрежа за пране.</p> <p>Настройка на програма:</p> <ul style="list-style-type: none"> ■ макс. 40 °C ■ макс. 800 об./мин. | 2,0 | – ¹ |
|  Wool  (Вълна) | <p>Пране на текстилни изделия от вълна или със съдържание на вълна, които могат да се перат на ръка или в перална машина.</p> | 2,0 | – ¹ |

¹ Сушене не е възможно

| Програма | Описание | макс. за-реж-дане (кг) Изпи-ране | макс. зареж-дане (кг) Суше-не |
|---|--|----------------------------------|-------------------------------|
| | За да избегне намачкване на прането, барабанът особено щадящо движи тъканите с дълги паузи. Използвайте перилен препарат за вълна. Настройка на програмата: ■ макс. 40 °C ■ макс. 800 об./мин. | | |
| Rinse  (Изплакване) | Плакнене с последващо центрофугиране и изпомпване на водата. Настройка на програмата: макс. 1400 об./мин. | – | – |
|  Spin/Drain (Центрофуга/ Изпомпване) | Центрофугиране и изпомпване на водата. Ако искате само да изпомпате водата, активирайте  . Прането не се центрофугира. Настройка на програмата: макс. 1400 об./мин. | – | – |
| Sportwear  (Спортни дре- хи) | Пране на спортни тъкани и тъкани за свободното време от синтетика. Използвайте перилен препарат за спортни тъкани. Не използвайте омекотител. Съвет: Перете силно замърсеното пране на програмата Easy-Care  . Настройка на програмата: ■ макс. 40 °C ■ макс. 800 об./мин. | 2,0 | 2,0 |
|  Gentle Dry (Деликатно су- шене) | Сушене на текстили от синтетика. Щадяща програма с ниски температури за чувствителни тъкани. | – ¹ | 2,5 |
|  Intensive Dry (Интензивно сушене) | Сушете тъканите от памук и лен. Интензивна програма с температури за намачкващи се тъкани. | – ¹ | 5,0 |
|  Iron Assist | Намалете намачкването и базираните на въздуха миризми в костюми и тъкани от памук и пух. Съвет: За избягване на намачкване отстранете веднага тъканите след края на програмата. | – ¹ | 1,0 |

¹ Пране не е възможно

| Програма | Описание | макс. за-реж-дане (кг) Изпи-ране | макс. зареж-дане (кг) Суше-не |
|---|---|----------------------------------|-------------------------------|
| | Забележки <ul style="list-style-type: none"> ■ Текстилните тъкани не се сушат или почистват. ■ Ако използвате програмата често без междувременно да перете, може да се стигне до образуване на миризма в уреда. | | |
| ☀ My Time Dry (My Time сушене) | Сушене на текстили от синтетика. Програма с регулируема продължителност. | - ¹ | 5,0 |
| Super Quick 15' / 🌀 Wash & Dry 60' 🌀 (Пране и Сушене 60 мин.) | Пране на текстили от памук, лен и синтетика. Къса програма за леко замърсено дребно пране. <p>Забележка: Ако искате и да изсушите тъкани след прането, натиснете .</p> Настройка на програма: <ul style="list-style-type: none"> ■ макс. 40 °C ■ макс. 1200 об./мин. | 2,0 | 1,0 |

10 Принадлежности

Използвайте оригинални принадлежности. Те са специално пригодени за Вашия уред.

Съвет: Някои принадлежности са налични в други цветове. Свържете се с отдела по обслужване на клиенти. → *Страница 42*

| | Употреба | Номер за поръчка |
|-------------------------------------|---|------------------|
| Удължаване маркуч за чиста вода | Удължете маркуча за студена вода или Aquastop маркуча за чиста вода (2,50 m). | WMZ2381 |
| Удължение на маркуча за мръсна вода | Удължете маркуча за мръсна вода (2,20 m). | 11057910 |
| Задържащи езичета | Подобреете сигурността на уреда. | WMZ2200 |
| Скоба | Фиксирайте отточния маркуч. | 00655300 |

¹ Пране не е възможно

| | Употреба | Номер за поръчка |
|------------------------------------|---|-------------------------|
| Поставка за течен перилен препарат | Дозиране на течен перилен препарат. | 00605740 |
| Подиум | Уредът се поставя на високо, за да може да се зарежда и разтоварва лесно. | WMZPW20W |

11 Пране

11.1 Подготвяне на дрехите

ПРЕДУПРЕЖДЕНИЕ

Опасност от експлозия!

Пълнежите от полиамид, полиестер, полиетилен, полипропилен или полистирол могат да излязат от отвори в прането, да се разтопят по време на сушенето и да предизвикат експлозия в уреда.

- ▶ Не сушете пране с пълнежи от полиамид, полиестер, полиетилен, полипропилен или полистирол в уреда.

ВНИМАНИЕ

Останалите в прането предмети могат да повредят прането и барабана.

- ▶ Преди работа отстранете всички предмети от джобовете на дрехите.

Забележка





Ако подготвите прането си, ще запазите уреда и тъканите.

- Изчеткване на пясък и почва
- Сортирайте прането по цвят и тъкани и при това спазвайте етикета за грижа
- затваряйте всички ципове, велкра, кукички и халки
- Връзване на платнени колани, ленти и корди
- Отстранете колелцата на пердетата и оловните ленти
- перете малки или чувствителни дрехи в мрежа за пране
- перете малките и големи дрехи заедно

- Незабавно изперете прането с пресни петна
- Предварително третирайте прането с изсъхнали петна и го изперете неколккратно
- Поставяйте дрехите от прането една по една в барабана
- Центрофугирайте прането преди сушенето
- Прането, което е предварително третирано с хлорна белина, трябва да се изплакне многократно преди зареждане на барабана

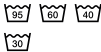
11.2 Знак за грижа върху етикетите

Означение за грижа при пране

| Символ | Препоръчителна програма |
|---|---|
|  | Памук (нормална) |
|  | Лесна поддръжка (щадяща) |
|  | Деликатно / коприна за ръчно пране (особено щадяща) |
|  | Вълна (ръчно пране) |
|  | (не може да се пере в пералня) |

Означение за грижа сушене

| Символ | Текстилни тъкани |
|---|---|
|  | издръжливи тъкани от памук, лен, напр. кърпи за ръце, спално бельо, долни дрехи |

| Символ | Текстилни тъкани |
|--------|---|
| ☒ | чувствителни тъкани от синтетика, смесени тъкани, чувствителни тъкани, напр. функционално пране, горни ризи |
| ☒ | Не сушете в сушилня тъкани от коприна, найлон, непропускащи въздух и гумирани тъкани, синтетични пердета |

12 Перилен препарат и препарат за поддръжка

С правилния избор и използване на перилни препарати и средства за поддръжка щадите Вашия уред и Вашето пране.

Указанията на производителя за използване и дозиране ще откриете върху опаковката.

Забележки

- при използване на течни перилни препарати използвайте само самостоятелно течащи перилни препарати
- не смесвайте различни течни перилни препарати
- не смесвайте перилен препарат с омекотител
- не използвайте престояли и засъхнали продукти
- не използвайте съдържащи разтворители, разяждащи или газоотделящи препарати
- не използвайте хлорна белина
- Използвайте рядко оцветители, тъй като фиксиращата сол може да повреди неръждаемата стомана
- не използвайте обезцветяващи средства в уреда

13 Основни положения при работа с уреда

13.1 Включване на уреда

Изискване: Уредът е разположен правилно и свързан. → *Страница 11*

- ▶ Поставете копчето за избор на програми на програмата.

13.2 Настройване на програмата

1. Завъртете превключвателя на програмите и го поставете на желаната програма. → *Страница 21*
2. Ако желаете, адаптирайте програмните настройки. → *Страница 19*
Програмните настройки не се запаметяват трайно за програмата.

13.3 Отваряне на вратата

1. Достигнете до дръжката на вратата и я дръпнете.

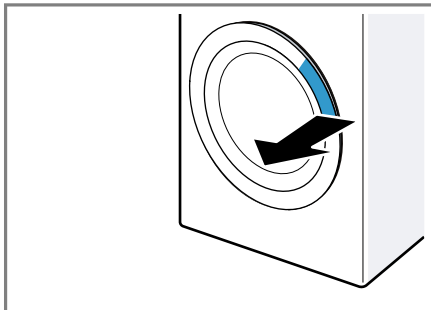

2. Отворете вратата.

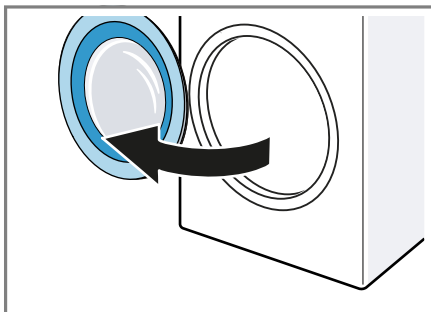

13.4 Дрехи поставате

Забележка: За да избегнете образуване на гънки, спазвайте максималното зареждане на програмите.

→ Страница 21

Изисквания

- Прането е подготвено и сортирано. → Страница 25
 - Барабанът е празен.
1. Отворете вратата. → Страница 26
 2. Поставете дрехите в барабана.
 3. Затворете вратата.
Уверете се, че не е затиснато пране във вратата.

13.5 Поставяне на помощ при дозиране

1. Изтеглете чекмеджето за перилен препарат.
2. Натиснете приставката надолу и свалете чекмеджето за перилен препарат.

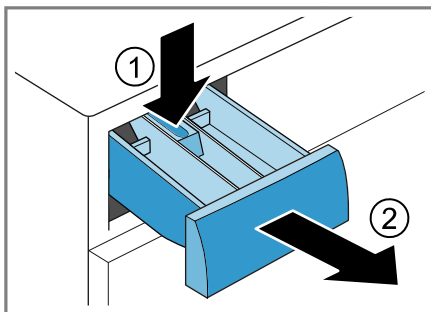

3. Използвайте помощта за дозиране.

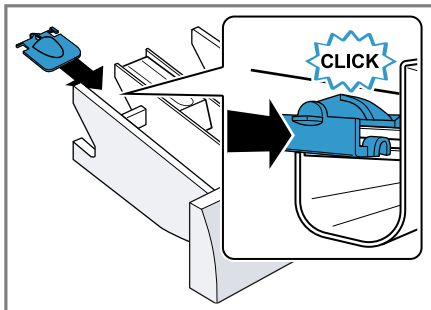

13.6 Използване на помощ при дозиране

За да дозирате течния перилен препарат по-лесно, можете да използвате помощта при дозиране в чекмеджето за перилен препарат.

Забележка: Не използвайте помощ при дозиране за гъсти перилни препарати, прах за пране, при активирано предпране или време на край на програмата.

Изисквания

- Чекмеджето за перилен препарат → Страница 16 е извадено.
 - Помощта при дозиране е поставена. → Страница 27
1. Избутайте помощта при дозиране напред.

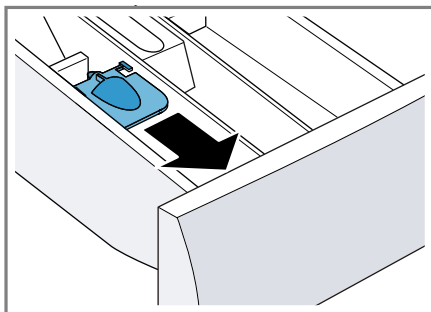

2. Приберете надолу помощта при дозиране и я фиксирайте.

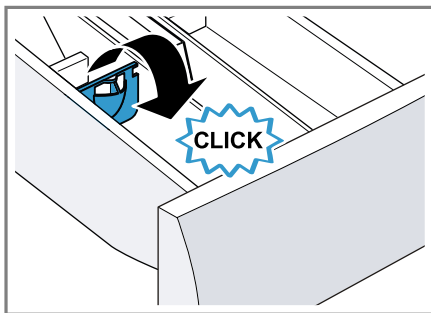

13.7 Пълнене на перилен препарат и препарат за поддръжка

Забележка: Спазвайте указанията за перилни препарати и препарати за поддръжка → *Страница 26*.

1. Изтеглете чекмеджето за перилен препарат.
2. Ако желаете, използвайте помощта при дозиране. → *Страница 27*
3. Напълнете перилен препарат.
→ *"Чекмедже за перилен препарат", Страница 16*
4. Ако желаете, напълнете омекотител.
5. Затворете чекмеджето за препарати.

13.8 Стартиране на програмата

Изисквания

- Програма е настроена.
→ *Страница 26*
 - Вратата е затворена.
1. Натиснете **Start/ Reload**.
 - ✓ Барабанът се върти и се извършва разпознаване на натоварването, което може да трае до 2 минути и след това водата влиза.
 - ✓ Дисплеят показва продължителността на програмата или времето на край.
 - ✓ Дисплеят показва след края на програмата: End.
 2. Ако дисплеят показва ☹, прането не се центрофугира. Водата се изпомпва след изплакването.

Забележки

- Ако не извадите прането след края на програмата, след 15 минути редуцирането на намачкването стартира за продължителност от ок. 30 минути. Дисплеят показва ☹. Натиснете произволен бутон, за да прекъснете програмата за намаляване на намачкването и да извадите прането.

- Ако дисплеят показва "Hot", уредът охлажда прането. Ако "Hot" угасне, прането е охладено.

13.9 Накисване на пране

Забележка: За омекване няма нужда от допълнителен препарат. Уредът използва разтворения препарат за омекване и измиване.

Изисквания

- Прането е поставено.
→ *Страница 27*
 - Програмата е стартирана.
→ *Страница 28*
1. Ок. 10 минути след старт на програмата натиснете **Start/ Reload**. Програмата спира на пауза и прането може да омекне.
 2. След желаното време на накисване натиснете **Start/ Reload**.

13.10 Допълване с дрехи

След старта на програмата можете да извадете или добавите пране според статуса на програмата.

1. Натиснете **Start/ Reload**.
По време на прането уредът спира на пауза. → *Страница 17*
По време на сушенето уредът проверява дали е възможно добавяне на пране.
Забележка: Ако желаете да добавите пране, спазвайте указанията на дисплея. → *Страница 19*
2. Отворете вратата. → *Страница 26*
3. Допълнете или извадете дрехи.
4. Затворете вратата.
5. Стартирайте програмата.
→ *Страница 28*

13.11 Прекъснете програмата за пране

1. Натиснете **Start/ Reload**.
2. Отворете вратата. → *Страница 26*
При висока температура и високо ниво на водата вратата остава зак-

лючена от съображения за сигурност.

- При висока температура стартирайте програмата **Rinse** .
- При високо ниво на водата стартирайте програмата **Spin** или настройте подходяща програма за изпомпване. → *Страница 21*

3. Извадете прането. → *Страница 29*

13.12 Прекъсване на програмата за сушене

- ▶ Чрез завъртане на копчето за избор на програми на друга програма.
- ✓ Заклучването на вратата се отваря след няколко минути време на охлаждане автоматично.

13.13 Изваждане на дрехите

1. Отворете вратата. → *Страница 26*
2. Извадете прането от барабана.

13.14 Изключване на уреда



1. Поставете селектора на програмите на **Off**.
2. Затворете водопроводния кран.
3. Почистване на гумения маншет.
→ *Страница 34*

Забележка: Оставете отворени вратата на уреда и чекмеджето за перилен препарат.

14 Цел при сушене

В някои програми е зададена цел на сушене. Целта при сушене установява колко сухо или мокро трябва да е Вашето пране след края на програмата.

| Цел при сушене | Описание |
|---|---|
|  | За многослойно, дебело пране, което съхне трудно. |

| Цел при сушене | Описание |
|---|--|
|  | За нормално, еднослойно пране. |
|  | За нормално, еднослойно пране. Прането след края на програмата е още леко влажно. За да избегнете намачкване, гледете прането или го закачайте. |

14.1 Промяна на целта на сушене

За някои програми можете да промените целта при сушене, за да може Вашето пране да е още по-сухо или влажно.

1. Настройте програма за пране и сушене или за сушене.
→ *Страница 21*
- ✓ Дисплеят показва предварително зададената цел при сушене.
2. Натискайте  **Drying Aim**, докато индикаторът покаже желаната цел за сушене.

15 Защита от деца

Обезопасете Вашия уред срещу погрешно обслужване по елементите за управление.

15.1 Активиране на защитата от деца

- ▶ Натиснете двата бутона за  **Speed Perfect** and  **Finished in/Time Dry** ок. 3 секунди.
- ✓ Дисплеят показва .
- ✓ Елементите за управление са блокирани.
- ✓ Защитата от деца остава активирана след изключване на уреда и при спиране на тока.

15.2 Деактивиране на защитата от деца

Изискване: За да деактивирате защитата от деца, уредът трябва да е включен.

- ▶ Натиснете двата бутона за \equiv **Speed Perfect** and \odot **Finished in/ Time Dry** ок. 3 секунди.

За да не прекъснете текущата програма, изборителят на програми трябва да е на изходната програма.

- ✓ На дисплея угасва ∞ .

16 Основни настройки

Можете да настроите основните настройки на Вашия уред според Вашите нужди.

16.1 Общ преглед на основните настройки

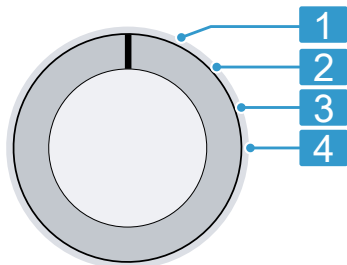

Програмен селектор с програмни позиции

- 1 Няма основна настройка.

Настройте силата на звука на сигнала след края на програмата:

- 2 0 (изкл) до 4 (много силно)

Настройте силата на звука на сигнала при избиране на бутоните:

- 3 0 (изкл) до 4 (много силно)

Активиране (On) или деактивиране (OFF) на напомнянето за почистване на барабана.

- 4

16.2 Промяна на основните настройки

1. Настройте селектора на програми на позиция 1. → *Страница 30*
2. Натиснете \odot **Spin** и едновременно настройте селектора на програми на позиция 2.
- ✓ Дисплеят показва актуалната стойност.
3. Изберете желаната основна настройка с програмния изборач. → *Страница 30*
4. За да промените стойността, натиснете върху \odot **Finished in/ Time Dry**.
5. За да запазете промяната, изключете уреда.

17 Почистване и поддръжка

Почиствайте и поддържайте старателно Вашия уред, за да съхраните неговата функционалност за дълго време.

17.1 Почистване на барабана и промиване на влакна

Почиствайте барабана след 20 пранета при температура от 40 C или по-ниска, ако \odot мига или ако дълго време не сте използвали уреда, го правете поне веднъж годишно. Почиствайте барабана и когато след сушене върху прането има влакна.

⚠ ВНИМАТЕЛНО

Опасност от нараняване!

Постоянното пране с ниски температури и липсващото проветрение на уреда могат да повредят барабана и да доведат до наранявания.

- ▶ Редовно изпълнявайте програма за почистване на барабана или перете с температури от минимум 60 °C.
- ▶ Оставете уреда след всяка употреба да се изсуши с отворени врата и чекмедже за перилен препарат.

Съвет: Можете да закупите нашите тествани и разрешени препарати за поддръжка и почистване в интернет на <https://www.bosch-home.com/store> или чрез отдела по обслужване на клиенти.

- ▶ Изпълнете програмата **Cottons**  **90°** без пране с прах за пране с кислородна белина или с почистващ препарат за грижа за вътрешността на уреда.
- Забележка:** Ако искате само да изплакнете власинки, можете да избегнете използването на тежки прахообразни препарати или почистващи продукти.

17.2 Почистване на отделението за перилен препарат

Забележка: Сканирайте QR кода, за да видите анимацията на процеса.



1. Изтеглете чекмеджето за перилен препарат.

2. Притиснете поставката и отстранете чекмеджето за перилен препарат.

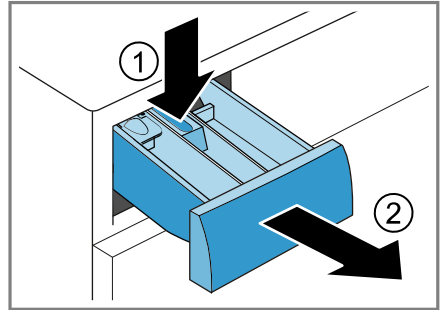

3. Изтеглете отдолу нагоре частта.

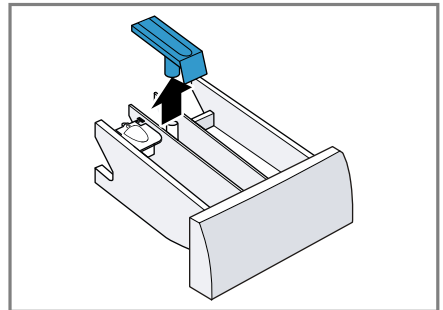

4. Почистете с четка и вода чекмеджето за перилен препарат и вложката и ги подсушете.

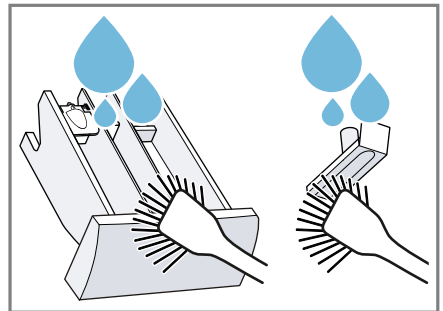

5. Поставете и фиксирайте вложката.

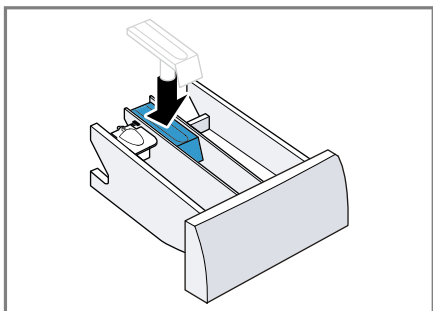

6. Почистете отвора за чекмеджето за перилен препарат.

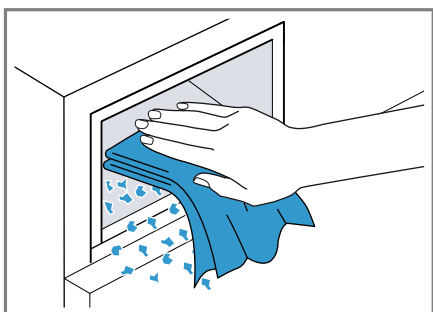

7. Затворете чекмеджето за препарати.

17.3 Почистване на помпата за мръсна вода

Почистете помпата за мръсна вода редовно, поне веднъж годишно, както и при повреди, напр. при запушвания или чукащи шумове.

Забележка: Сканирайте QR кода, за да виждате анимацията на процеса. Преди да стартирате анимацията, съблюдавайте следните указания за безопасност.



Изпразване на помпата за мръсна вода

1. Затворете водопроводния кран.
2. Изключете уреда. → Страница 29
3. Разкачете щепсела на уреда от електрическата мрежа.
4. Отворете и свалете капака за поддръжка.

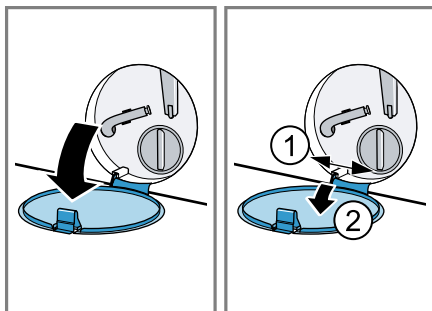

5. Избутайте под отвора подходящ съд за улавяне на сапунената вода.

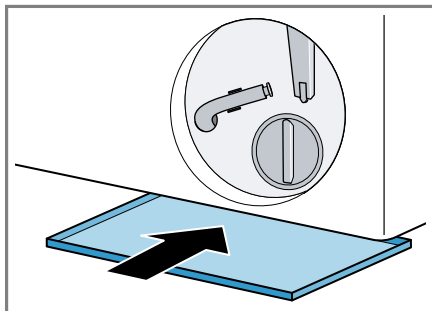

6. Свалете маркуча за изпразване от поставката.

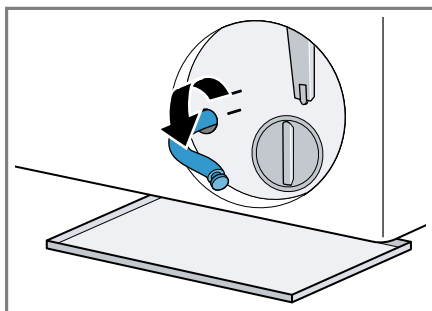

7. ⚠ ВНИМАТЕЛНО – Опасност от изгаряне с гореща вода!

При пране с високи температури сапунената луга е гореща.

- ▶ Не докосвайте горещия перилен разтвор.

За да се оттече лугата в съда, изтеглете затварящото капаче.

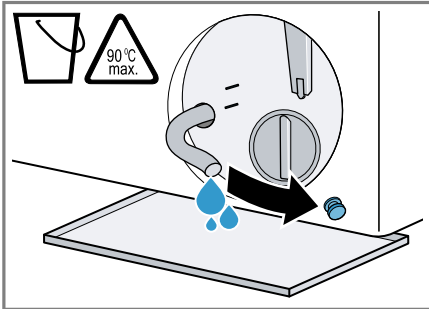

- 8.** След изпразването натиснете затварящото капаче.

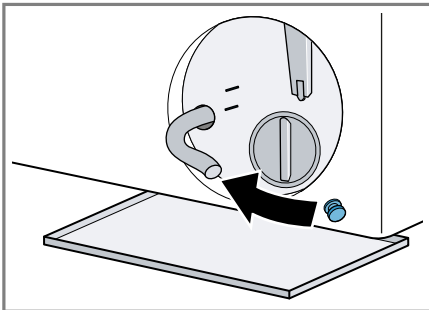

- 9.** Захванете маркучката за източване на водата в поставката.

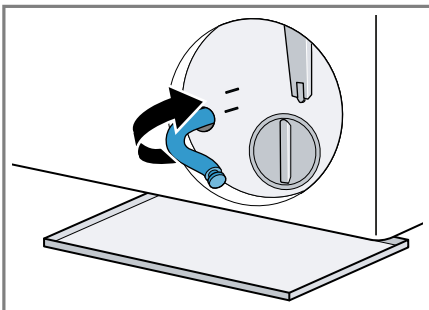

Почистване на помпата за мръсна вода

Изискване: Помпата за мръсна вода е празна. → Страница 32

- 1.** Тъй като в помпата за мръсна вода може да има още остатъчна вода, внимателно развъртете капачката на помпата.

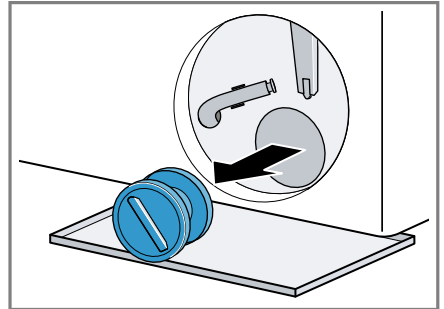

- 2.** Почистете вътрешността, резбата на капачката на помпата и корпуса на помпата.

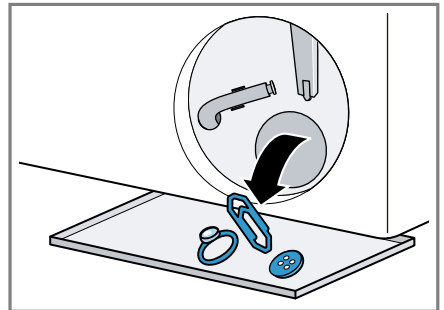

- 3.** Поставете капачката на помпата.

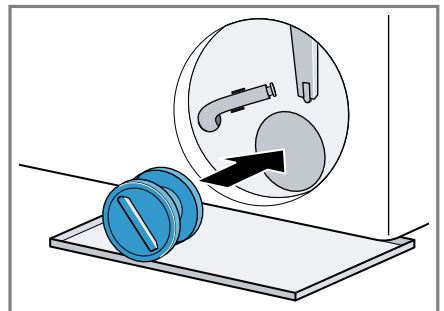

bg Отстраняване на неизправности

4. Завъртете до упор капака на помпата.

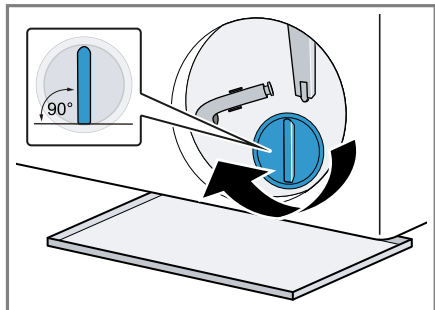

Дръжката на капака на помпата трябва да е отвесна.

5. Изпразнете съда със сапунената вода.
6. Поставете и затворете капака за поддръжка.

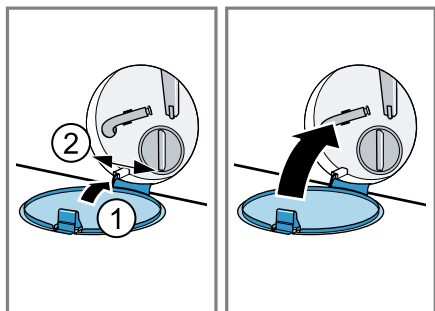

17.4 Почистване на гумения маншет

Почиствайте гумения маншет редовно.

1. Отворете вратата. → Страница 26
2. Отстранете чуждите тела и влакната от гумения маншет.

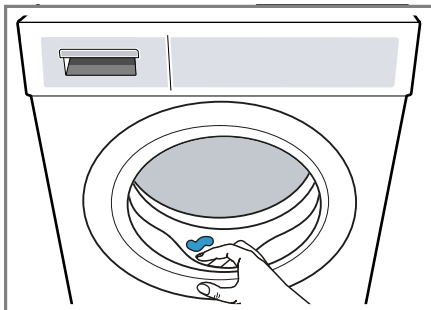

3. Забършете гумения маншет отвън и отвътре с влажна кърпа и подсушете.

18 Отстраняване на неизправности

Можете да отстраните самостоятелно малки неизправности по Вашия уред. Преди да се свържете с отдела по обслужване на клиенти, направете справка с информацията за отстраняване на неизправности. Така ще избегнете ненужни разходи.

⚠ ПРЕДУПРЕЖДЕНИЕ **Опасност от токов удар!**

Некомпетентните ремонти са опасни.



- ▶ Никога не променяйте технически уреда или свойствата му.
- ▶ Само обучен за целта специализиран персонал трябва да извършва ремонти на уреда.
- ▶ За ремонта на уреда трябва да се използват само оригинални резервни части.
- ▶ Ако кабелът за свързване към мрежата на този уред бъде повреден, той трябва да се смени от производителя или неговия отдел по обслужване на



клиенти, или от друго лице с подобна квалификация, за да се избегнат опасности.

| Неизправност | Причина и отстраняване на неизправности |
|---|---|
| Дисплеят е угаснал и — (▶▶ Start/ Reload) мига. | Режим на пестене на енергия е активен. ▶ Натиснете ▶▶ Start/ Reload . |
| E:36 -10 / E:30 -80 / E:18 Перилният разтвор не се изпомпва. | Маркучът за източване на водата е свързан твърде високо, прегънат, притиснат или удължен до недопустима степен. ▶ Проверете инсталацията на маркуча за мръсна вода. → <i>Страница 13</i> |
| | Отточната тръба или отточният маркуч са запушени. ▶ Почистете отточната тръба и отточния маркуч. |
| | Помпата за сапунен разтвор е запушена или капакът на помпата не е поставен правилно. ▶ Проверете дали капакът на помпата е правилно инсталиран. → <i>Страница 32</i> ▶ Почистете помпата за мръсна вода. → <i>Страница 32</i> |
| | Дозиране на перилен препарат твърде високо. ▶ Намалете при следващия цикъл на пране със същото натоварване количеството перилен препарат. |
| E:36 -25 -26 | Помпата за отвеждане на пералния разтвор е задръстена. ▶ Почистете помпата за мръсна вода. → <i>Страница 32</i> |
| E:60 -2B / E:32 / H:32 | Уредът е прекъснал центрофугирането поради неравно разпределение на дрехите. ▶ Разпределете наново дрехите в барабана. |
| E:30 -10 / H:95 / 🌀 | Водопроводният кран е затворен. ▶ Отворете водопроводния кран. |
| | Маркучът за чиста вода е прегънат или захванат. ▶ Проверете инсталацията на маркуча за подаване на вода. → <i>Страница 13</i> |
| | Филтрите на захранващия провод са запушени. ▶ Почистете цедките в маркуча за чиста вода. Сканирайте QR кода, за да виждате анимацията на процеса. |
| |  |
| | Налягането на водата е ниско. ▶ Проверете дали водопроводният кран има достатъчно налягане на водата. |

| Неизправност | Причина и отстраняване на неизправности |
|---|---|
| E:30 -10 / H:95 /  | <p>Системата за измерване на нивото на водата е дефектна.</p> <p>Със съобщението за грешка уредът стартира процес по изпомпване.</p> <ol style="list-style-type: none">1. Изчакайте ок. 5 минути докато престане процесът на изпомпване.2. Рестартирайте уреда. Ако е нужно, процесът на изпомпване стартира наново.3. Ако повредата продължи, обадете се на службата за обслужване на клиенти. → <i>Страница 42</i> |
| E:30 -20 | <p>Критична функционална неизправност.</p> <ul style="list-style-type: none">▶ Затворете водопроводния кран. <p>Със съобщението за грешка уредът стартира процес по изпомпване.</p> <ol style="list-style-type: none">1. Изчакайте ок. 5 минути докато престане процесът на изпомпване.2. Рестартирайте уреда. Ако е нужно, процесът на изпомпване стартира наново.3. Ако повредата продължи, обадете се на службата за обслужване на клиенти. → <i>Страница 42</i> <hr/> <p>Дозирание на перилен препарат твърде високо.</p> <ul style="list-style-type: none">▶ Намалете при следващия цикъл на пране със същото натоварване количеството перилен препарат. <hr/> <p>Допълнително вода е напълнена.</p> <ul style="list-style-type: none">▶ По време на работа не доливайте вода в уреда. |
| Всички други кодове за грешка. | <p>Функционална неизправност</p> <ol style="list-style-type: none">1. Рестартирайте уреда.2. Ако повредата възникне отново, разкачете уреда за минимум 30 секунди от електрическата мрежа. Издърпайте щепсела на кабела за свързване към мрежата от контакта или изключете предпазителя в кутията с предпазители.3. Ако повредата продължи, обадете се на службата за обслужване на клиенти. → <i>Страница 42</i> При обаждането посочете точното съобщение за грешка. Ако е възможно, документирайте повредата със снимки и видеота. |
| Силно образуване на пяна. | <p>Дозирание на перилен препарат твърде високо.</p> <ul style="list-style-type: none">▶ Моментална мярка: Смесете една супена лъжица омекотител с 0,5 литра вода и го сипете в отделението II (не правете това при връхни и спортни дрехи и при дрехи с пух).▶ Намалете при следващия цикъл на пране със същото натоварване количеството перилен препарат. |

| Неизправност | Причина и отстраняване на неизправности |
|--|--|
| ☹ мига. | Вратата не е напълно затворен. 1. Уверете се, че не е затиснато пране във вратата. 2. Затворете вратата. |
| ☹ | Почистване на барабана е нужно. ▶ Почистете барабана. → <i>Страница 30</i> |
| "Hot" и барабанът се върти. | Не е налице грешка. Процесът на охлаждане е активен. Не е необходимо действие. Забележка: По време на процеса на охлаждане не променяйте програмата. Процесът на охлаждане трае до 10 минути. |
| Програмата не стартира. | Активирана е защитата за деца. ▶ Деактивирайте механизма за обезопасяване спрямо деца. → <i>Страница 30</i> |
| | ⌚ Finished in/ Time Dry е активирано. ▶ Проверете дали ⌚ Finished in/ Time Dry е активирана. → <i>Страница 20</i> |
| Програмата е на пауза или прекъсната, но вратата не може да се отвори. | Температурата е твърде висока. ▶ Стартирайте програмата Rinse 👑 или изчакайте докато температурата спадне. |
| | Нивото на водата е твърде високо. ▶ Стартирайте програма Spin или подходяща програма за изпомпване. → <i>Страница 21</i> |
| Вратата не може да се отвори в случай на прекъсване на храненето. | Вратата е заключена. ▶ Отворете вратата с аварийното отключване. → <i>Страница 40</i> |
| Барабанът трепва след старта на програмата. | Не е налице грешка. Вътрешният тест на мотора е стартиран. Не е необходимо действие. |
| Барабанът се върти, вода не влиза. | Не е налице грешка. Разпознаване на натоварване е активно до 2 минути. Не е необходимо действие. |
| В барабана не се вижда вода. | Не е налице грешка. Водата се намира под видимото ниво. Не е необходимо действие. |
| Многократно центрофугиране. | Не е налице грешка. Уредът разпределя дрехите равномерно и така изравнява дисбаланса. Не е необходимо действие. |
| Вибрации, движение и силни шумове от уреда по време на центрофугиране. | Уредът не е правилно нивелиран. ▶ Подравнете уреда. → <i>Страница 14</i> Крачетата на уреда не са фиксирани. ▶ Фиксирайте крачетата на уреда. → <i>Страница 14</i> |

| Неизправност | Причина и отстраняване на неизправности |
|---|--|
| Вибрации, движение и силни шумове от уреда по време на центрофугиране. | Транспортните планки не са отстранени. ▶ Отстранете транспортните предпазители. |
| Високи обороти на центрофугата не се достигат. |  Less Ironing е активирано. ▶ Изберете подходяща програма за вида тъкан. → <i>Страница 21</i> Уредът изравнява дисбаланса чрез редуциране на оборотите на центрофугата. Не е необходимо действие. |
| Продължителността на програмата се променя по време на процеса на изпиране. | Не е налице грешка. Последователността на програмата се оптимизира електронно или се активира друг цикъл на изплакване поради образуването на обилна пяна или дисбалансът е изравнен. Не е необходимо действие. |
| Времето на сушене е твърде дълго. | Температурата на околната среда е по-висока от 30 °C. ▶ Уверете се, че температурата на околната среда е под 30 °C. Циркулацията на въздуха на мястото на монтаж на уреда е недостатъчна. ▶ Проветрете мястото за разполагане на уреда. В барабана са се събрали влакна. ▶ Стартирайте програмата Cottons  90° без пране и омекотител. |
| Вкарване на вода по време на фазата на сушене. | Не е налице грешка. Фазата на сушене се нуждае от вода. Не е необходимо действие. |
| Центрофугиране по време на сухата фаза. | Не е налице грешка. Термоцентрофугирането е активно. Не е необходимо действие. |
| Бързаци, съскаци, жужащи или засмукващи звуци. | Не е налице грешка. Вода се налива, процесният вентилатор е активен или сапунен разтвор се изпомпва. Не е необходимо действие. |
| Чукащи шумове, трокане в помпата за сапунен разтвор. | Чуждо тяло е попаднало в помпата за сапунен разтвор. ▶ Почистете помпата за мръсна вода. → <i>Страница 32</i> |
| По дрехите има следи от перилен препарат. | Перилните препарати могат да съдържат неразтворими във вода вещества, които да се отложат върху дрехите. ▶ Стартирайте програмата Rinse  или изчеткайте прането след сушенето. |

| Неизправност | Причина и отстраняване на неизправности |
|---|--|
| Влакна по прането. | <p>В барабана са се събрали влакна.</p> <ul style="list-style-type: none"> ▶ Стартирайте програмата Cottons  90° без пране и омекотител. |
| Прането след центрофугирането е твърде мокро. | <p>Настроени са ниски обороти на центрофугата.</p> <ul style="list-style-type: none"> ▶ Стартирайте програмата Spin. ▶ Настройте при следващото пране по-високи обороти на центрофугиране. |
| | <p>Уредът изравнява дисбаланса чрез редуциране на оборотите на центрофугата.</p> <ol style="list-style-type: none"> 1. Разпределете наново дрехите в барабана. 2. Стартирайте програмата Spin. <p> Less Ironing е активирано.</p> <ul style="list-style-type: none"> ▶ Настройте подходяща програма. → <i>Страница 21</i> |
| Прането е твърде влажно. | <p>Избраната програма е неподходяща за вида на тъканта.</p> <ul style="list-style-type: none"> ▶ Настройте подходяща програма за допълнително сушене. → <i>Страница 21</i> |
| | <p>Количеството на зареждане е твърде високо.</p> <ul style="list-style-type: none"> ▶ Спазвайте максималното количество за зареждане на програмите. → <i>Страница 21</i> <p>След края на програмата топлото пране се идентифицира като по-влажно, отколкото е в действителност.</p> <ol style="list-style-type: none"> 1. Извадете прането директно след сушенето от барабана. 2. Разгънете дрехите за охлаждане. |
| | <p>Настроената цел при сушене е неподходяща.</p> <ul style="list-style-type: none"> ▶ Променете целта при сушене. → <i>Страница 29</i> |
| | <p>Количество на зареждане твърде ниско.</p> <ul style="list-style-type: none"> ▶ Настройте подходяща програма за допълнително сушене. → <i>Страница 21</i> |
| | <p>Прането е било центрофугирано недостатъчно.</p> <ul style="list-style-type: none"> ▶ Изберете винаги възможно най-високи обороти на центрофугата за съответната програма за пране. |
| Намачкване. | <p>Избраната програма е неподходяща за вида на тъканта.</p> <ul style="list-style-type: none"> ▶ Настройте подходяща програма. → <i>Страница 21</i> <p>Настроени са високи обороти на центрофугата.</p> <ul style="list-style-type: none"> ▶ Настройте при следващото пране по-ниски обороти на центрофугиране. <p>Зареждането е неподходящо.</p> <ul style="list-style-type: none"> ▶ Спазвайте максималното количество за зареждане на програмите. → <i>Страница 21</i> ▶ Подгответе прането. → <i>Страница 25</i> |

| Неизправност | Причина и отстраняване на неизправности |
|---|--|
| Намачкване. | Прането след сушенето остава твърде дълго в барабана. 1. Извадете прането директно след сушенето от барабана. 2. Разгънете дрехите за охлаждане. |
| | Лесни за поддръжка текстилни материали твърде дълго са сушени. ▶ Променете целта при сушене. → <i>Страница 29</i> |
| От маркуча за чиста вода изтича вода. | Маркучът за чиста вода не е правилно свързан или е повреден. ▶ Проверете инсталацията на маркуча за подаване на вода. → <i>Страница 11</i> При повреда сменете маркуча за чиста вода. |
| От отточния маркуч изтича вода. | Маркучът за мръсна вода не е правилно свързан или повреден. ▶ Проверете инсталацията на маркуча за мръсна вода. → <i>Страница 11</i> При повреда сменете маркуча за мръсна вода. |
| Вода излиза изпод вратата. | Замърсяване по вратата или маншета предизвиква неуплътненост. ▶ Почистете вратата и маншета. |
| Перилният препарат или омекотителят капе от маншета и се събира върху вратата или в гънката на маншета. | В чекмеджето за перилен препарат има твърде много препарат или омекотител. ▶ Спазвайте при дозиране маркировката в чекмеджето за перилен препарат. → <i>Страница 28</i> |
| В отделението ☼ има остатъчна вода. | Вложката в отделението ☼ е запушена. ▶ Почистете отделението за перилен препарат. → <i>Страница 31</i> |
| Омекотителят остава в чекмеджето за перилен препарат. | Мекото изплакване не е предвидено за избраната програма. ▶ Проверете дали програмата поддържа използване на омекотител. → <i>Страница 21</i> |
| В уреда има миризми. | Влагата и остатъците от перилен препарат могат да ускорят образуването на бактерии. ▶ Почистете барабана. → <i>Страница 30</i> ▶ Когато не използвате уреда, оставяйте вратата и чекмеджето за перилен препарат отворени, за да може да изсъхне останалата вода. |

18.1 Аварийно отваряне

Отключване на вратата

Изискване: Помпата за мръсна вода е празна. → *Страница 32*

- 1. ВНИМАНИЕ** – Изтичащата вода може да доведе до материални щети.
▶ Не отваряйте вратата, ако през стъклото се вижда вода.

Натиснете надолу аварийното отключване с инструмент и го пуснете.

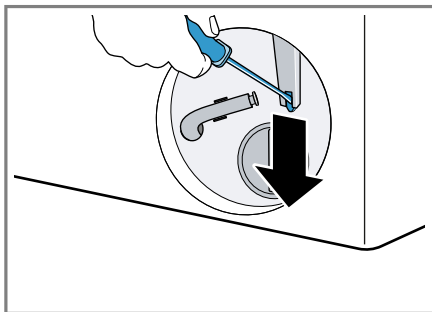

- ✓ Заклучването на вратата е освободено.
- 2. Поставете и фиксирайте клапата за поддръжка.
- 3. Затворете клапата за поддръжка.

19 Транспортиране, съхранение и предаване за отпадъци

19.1 Демонтаж на уреда

- 1. Затворете водопроводния кран.
- 2. Изпразнете маркуча за чиста вода.
- 3. Изключете уреда. → Страница 29
- 4. Изтеглете щепсела на уреда.
- 5. Източете перилния разтвор. → "Почистване на помпата за мръсна вода", Страница 32
- 6. Демонтирайте маркучите.

19.2 Постановяне на транспортните планки

За да избегнете транспортни щети, обезопасете уреда преди транспортиране с транспортните обезопасявания.

- 1. Свалете 4-те капачета с отвертка.

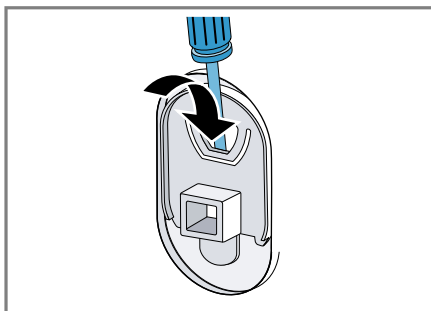

Съхранете капачетата.

- 2. Поставете 4-те транспортни обезопасявания.

19.3 Повторно въвеждане на уреда в експлоатация

- За допълнителна информация вижте Разполагане и свързване → Страница 11 и Стартване на празен ход → Страница 15.

19.4 Предаване за отпадъци на излезли от употреба уреди

Чрез екологосъобразно предаване за отпадъци е възможна повторна употреба на ценни суровини.

⚠ ПРЕДУПРЕЖДЕНИЕ

Опасност от увреждане на здравето!

Деца могат да се заключат в уреда и да попаднат в опасна за живота ситуация.

- Не разполагайте уреда зад врата, която блокира или възпрепятства отварянето на вратата на уреда.
- При изведени от употреба уреди издърпайте щепсела на кабела за свързване към мрежата от контакта, след това прережете кабела за свързване към мрежата и унищожете ключалката на вратата на уреда така, че вратата на уреда да не се затваря повече.

bg Отдел по обслужване на клиенти

1. Издърпайте от контакта щепсела на кабела за свързване към мрежата.
2. Прережете кабела за свързване към мрежата.
3. Предайте уреда за отпадъци по екологосъобразен начин.
Актуална информация относно начините на предаване за отпадъци ще получите от Вашия специализиран търговец, както и от съответната общинска или градска управа.



Този уред е обозначен в съответствие с европейската директива 2012/19/EC за стари електрически и електронни уреди (waste electrical and electronic equipment - WEEE).

Тази директива регламентира валидните в рамките на ЕС правила за приемане и използване на стари уреди.

20 Отдел по обслужване на клиенти

Свързани с функционалността оригинални резервни части съгласно директивата относно екодизайна ще получите от нашия отдел по обслужване на клиенти за период от минимум 10 години от пускането на пазара на Вашия уред в рамките на Европейското икономическо пространство.

Забележка: Услугите на отдела по обслужване на клиенти са безплатни

21 Разходни стойности

Следната информация се подава съгласно Регламента на ЕС за екодизайна. Посочените стойности за другите програми като **Eco 40-60** са само ориентирова-

в рамките на условията на предлаганата от производителя гаранция.

Подробна информация относно гаранционния срок и гаранционните условия във Вашата страна ще получите чрез QR кода на приложения документ за сервизни контакти и гаранционни условия, от нашата служба за обслужване на клиенти, Вашия търговец или на нашата уеб страница.

В случай че желаете да се свържете с отдела по обслужване на клиенти, са Ви необходими номерът на изделието (E-Nr.) и заводският номер (FD) на Вашия уред.

Данните за контакт на службата за обслужване на клиенти ще получите чрез QR кода на приложения документ за сервизни контакти и гаранционни условия или на нашата уеб страница.

20.1 Номер на изделието (E-Nr.) и заводски номер (FD)

Номерът на изделието (E-Nr.) и заводският номер (FD) са посочени на фабричната табелка на уреда.

Фабричната табелка се намира според модела:

- от вътрешната страна на вратата.
- от вътрешната страна на клапата за поддръжка.
- на гърба на уреда.

Можете да си запишете данните, за да разполагате своевременно с данните на Вашия уред и телефонния номер на отдела по обслужване на клиенти.

въчни стойности и са установени в комбинация с валидните стандарти EN60456 и EN62512.

| Програма | Зареж- дане (кг) | Про- дължи- тел- ност на програ- мата (ч:мин) ¹ | Разход на енер- гия (kWh/ цикъл) ¹ | Разход на вода (л/ цикъл) ¹ | Макси- мална темпе- ратура (°C) 5 мин ¹ | Оборо- ти на центро- фугата (об/ мин) ¹ | Оста- тъчна влаж- ност (%) ¹ |
|---|------------------------|--|--|---|---|---|---|
| Eco 40-60 ² | 9,0 | 3:44 | 1,120 | 63,0 | 43 | 1400 | 53,00 |
| Eco 40-60 ² | 4,5 | 2:49 | 0,440 | 44,0 | 31 | 1400 | 53,00 |
| Eco 40-60 ² | 2,5 | 2:34 | 0,180 | 33 | 23 | 1400 | 53,00 |
| Eco 40-60 + ☼ Drying Aim + ☼ ² | 5,0 | 7:30 | 3,900 | 90,0 | 37 | - | -0,1 |
| Eco 40-60 + ☼ Drying Aim + ☼ ² | 2,5 | 5:10 | 2,200 | 50,0 | 34 | - | -0,1 |
| Cottons ☼ 20 °C | 9,0 | 3:55 | 0,400 | 95,0 | 22 | 1400 | 50,00 |
| Cottons ☼ 40 °C | 9,0 | 3:55 | 1,200 | 95,0 | 41 | 1400 | 50,00 |
| Cottons ☼ 60 °C | 9,0 | 3:40 | 1,500 | 95,0 | 49 | 1400 | 50,00 |
| Cottons ☼ 40 °C + ↓ Prewash | 9,0 | 4:14 | 1,300 | 105,0 | 41 | 1400 | 50,00 |
| Easy-Care ☼ 40 °C | 4,0 | 2:35 | 0,800 | 70,0 | 42 | 1400 | 30,00 |
| Mix ☼ 40 °C | 4,0 | 1:10 | 0,650 | 48,0 | 39 | 1400 | 55,00 |
| ☼ Wool ☼ 30 °C | 2,0 | 0:41 | 0,200 | 42,0 | 23 | 800 | 30,00 |

¹ Действителните стойности могат да се отклоняват от посочените стойности поради влиянието на водното налягане, твърдостта и входната температура на водата, температурата на околната среда, вида, количеството и замърсяването на прането, използвания почистващ препарат, колебанията в електрозахранването и избраните допълнителни функции.

² Тестова програма съгласно Регламент на ЕС за екодизайн и Регламент на ЕС за енергийно обозначение със студена вода (15°C).

22 Технически данни

| | |
|---|---|
| Височина на уреда | 84,8 см |
| Ширина на уреда | 59,8 см |
| Дълбочина на уреда | 59,0 см |
| Дълбочина на уреда със затворена врата | 64,9 см |
| Дълбочина на уреда с отворена врата | 106,3 см |
| Тегло | 71,6 кг |
| Максимално количество за зареждане | 9,0 кг |
| Мрежово напрежение | 220-240 V, 50 Hz |
| ⇔ Минимално осигуряване на инсталацията | 10 A |
| Номинална мощност | 1900-2300 W |
| Консумирана мощност | <ul style="list-style-type: none"> ■ Режим изключен: 0,50 W ■ Неизключено състояние: 0,50 W |
| Налягане на водата | <ul style="list-style-type: none"> ■ Минимум: 100 kPa (1 bar) ■ Максимум: 1000 kPa (10 bar) |
| Дължина на маркуча за чистата вода | 150 см |

| | |
|-------------------------------------|--------|
| Дължина на маркуча за мръсната вода | 150 см |
|-------------------------------------|--------|

| | |
|--|--------|
| Дължина на кабела за свързване към мрежата | 210 см |
|--|--------|

Допълнителна информация за Вашия модел ще намерите в интернет на адрес <https://eprel.ec.europa.eu/qr/1250737>¹. Този уеб адрес е свързан с официалната продуктова база данни на ЕС EPREL.

¹ Важи само за страни в Европейското икономическо пространство



Thank you for buying a Bosch Home Appliance!

Register your new device on MyBosch now and profit directly from:

- **Expert tips & tricks for your appliance**
- **Warranty extension options**
- **Discounts for accessories & spare-parts**
- **Digital manual and all appliance data at hand**
- **Easy access to Bosch Home Appliances Service**

Free and easy registration – also on mobile phones:
www.bosch-home.com/welcome



Looking for help? You'll find it here.

Expert advice for your Bosch home appliances, help with problems or a repair from Bosch experts.

Find out everything about the many ways Bosch can support you:

www.bosch-home.com/service

Contact data of all countries are listed in the attached service directory.

BSH Hausgeräte GmbH

Carl-Wery-Straße 34

81739 München, GERMANY

www.bosch-home.com

A Bosch Company



9001685814 (050722)

bg