



Fleksibilna indukcijska ploča za kuhanje s integriranim sustavom ventilacije

PXX...D6..

[hr] Upute za upotrebu

Bosch aplikacija BetterFood

Otkrij svoj novi uređaj s tisućama fleksibilnih recepata!

- Veganski, s niskim udjelom ugljikohidrata ili bez glutena? Sve recepte možeš prilagoditi svojim željama.
- Otkrij recepte od sastojaka koje već imaš kod kuće.
- Zdravo kuhanje postalo je jednostavno – zahvaljujući zdravstvenom kompasu Nutri-Check.
- Dobij optimalne postavke u receptima za svoje umrežene uređaje.

Ova aplikacija je dostupna samo u određenim europskim zemljama i na jezicima.



Dotatne informacije i objašnjenja možete pronaći na internetu.
Skenirajte QR kôd na naslovnoj stranici.



Sadržaj

1	Sigurnost	2	16	Prihvaćanje postavki	14
2	Izbjegavanje materijalnih šteta	5	17	Assist	14
3	Zaštita okoliša i ušteta	5	18	Bežični senzor za kuhanje	18
4	Prikladno posuđe za kuhanje	6	19	Zaštita za djecu	20
5	Upoznavanje	6	20	Zaštita od brisanja	20
6	Načini rada	8	21	Individualno sigurnosno isključivanje	20
7	Prije prve uporabe	8	22	Osnovne postavke	20
8	Osnovno rukovanje	9	23	Ispit posuđa	22
9	Upravljanje ventilacijom	10	24	Ograničenje snage	23
10	FlexInduction	11	25	Home Connect	23
11	MoveMode	12	26	Čišćenje i održavanje	25
12	Vremenske funkcije	12	27	Uklanjanje smetnji	27
13	PowerBoost	13	28	Zbrinjavanje	29
14	PanBoost	13	29	Izjava o sukladnosti	29
15	Funkcija održavanja topline	14	30	Servisna služba	30

1 Sigurnost

Pridržavajte se sljedećih sigurnosnih napomena.

1.1 Opće napomene

- Pažljivo pročitajte ove upute.
- Sačuvajte upute, informacije o uređaju i informacije o proizvodu za kasniju uporabu ili za sljedećeg vlasnika.
- Uređaj ne priključujte ako je došlo do oštećenja pri transportu.

1.2 Namjenska uporaba

Samo ovlašteni instalater smije priključiti uređaj bez utikača. U slučaju oštećenja zbog pogrešnog priključka nemate pravo na jamstvo. Samo kod pravilne ugradnje sukladno ovim uputama za montažu je zajamčena sigurnost tijekom uporabe. Instalater je odgovoran za besprijekorno funkcioniranje na mjestu postavljanja.

Uređaj upotrebljavajte samo:

- za pripremu hrane i pića
- pod nadzorom. Kontrolirajte kratkotrajno kuhanje bez prekida.

- u privatnom kućanstvu i u zatvorenim prostorima kućnog okruženja
- do visine od 2000 m iznad nadmorske visine.

Ne upotrebljavajte uređaj:

- na brodovima ili u vozilima.
- s vanjskim timerom ili zasebnim daljinskim upravljačem. To se ne odnosi na slučaj da je isključen rad s uređajima obuhvaćenim EN 50615.
- za usisavanje opasnih ili eksplozivnih tvari i para.
- za usisavanje sitnih dijelova ili tekućina.

Ako upotrebljavate funkciju senzora za kuhanje, namjestite kuhalište na kojem se nalazi lonac s temperaturnim senzorom.

Ako imate aktivni implantirani medicinski uređaj (npr. srčani stimulator ili defibrilator), u tom slučaju provjerite kod svojeg liječnika odgovara li isti direktivi Vijeća 90/385/EEZ od 20. lipnja 1990. kao i normi EN 45502-2-1 i EN 45502-2-2 i je li odabran, implantiran i programiran sukladno VDE-AR-E 2750-10. Ako su ovi

preduvjeti ispunjeni i uz to ne koristite nemetalni kuhinjski pribor i posuđe s nemetalnim ručkama, korištenje ove indukcijske ploče za kuhanje je bezopasno kod namjenske uporabe.

1.3 Ograničenje kruga korisnika

Djeca starija od 8 godina i osobe sa smanjenim fizičkim, osjetilnim ili mentalnim sposobnostima ili nedostatkom iskustva i/ili znanja smiju se koristiti ovim uređajem samo pod nadzorom ili ako su upućene u sigurno rukovanje uređajem te razumiju opasnosti koje mogu nastati uslijed korištenja uređajem.

Djeca se ne smiju igrati uređajem.

Djeca ne smiju čistiti uređaj i obavljati korisničko održavanje uređaja osim ako imaju 15 ili više godina i ako su pod nadzorom.

Djecu mlađu od 8 godina držite na sigurnoj udaljenosti od uređaja i priključnog voda.

1.4 Sigurna uporaba

⚠ UPOZORENJE – Opasnost od gušenja!

Djeca mogu udahnuti ili progutati sitne dijelove i na taj se način ugušiti.

- ▶ Sitne dijelove držite podalje od djece.
- ▶ Ne dopustite djeci igranje sa sitnim dijelovima.

Djeca mogu navući ambalažni materijal preko glave ili se njime zamotati te se na taj način ugušiti.

- ▶ Ambalažni materijal držite podalje od djece.
- ▶ Djeci nikada ne dopuštajte igranje s ambalažnim materijalom.

⚠ UPOZORENJE – Opasnost od trovanja !

Usisani plinovi koji izgaraju mogu uzrokovati otrovanja. Grijala na plamen koja ovise o zraku iz prostorije (npr. plinska grijala, grijala na ulje i drva ili ugljen, protočni grijači vode, uređaji za pripremu tople vode) troše zrak za sagorijevanje iz prostorije u kojoj je postavljen uređaj i odvede dimne plinove kroz dimovodne uređaje (npr. dimnjak) na otvoreno. Kada se ovi uređaji koriste u kombinaciji s napom, iz kuhinje i susjednih prostorija izvlači se sobni zrak. Pritom dovod zraka nije dovoljan, te tako nastaje podtlak. Otrovnici plinovi iz dimnjaka ili odvodnog

okna usisavaju se natrag u stambeni prostor.

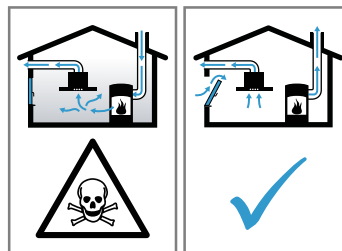

- ▶ Uvijek se pobrinite za dostatan dovod zraka ukoliko se uređaj koristi u radu s odlaznim zrakom i s grijalima na plamen koja ovise o zraku iz prostorije.
- ▶ Bezopasna uporaba je moguća samo ako u prostoriji u kojoj je postavljeno grijalo na plamen podtlak ne prekoračuje 4 Pa (0,04 mbar). To se može postići ako zrak potreban za sagorijevanje može protjecati kroz otvore koji se ne mogu zatvoriti, kao npr. u vratima, prozorima te kroz otvore povezane sa zidnim otvorom za dovod/odvod zraka ili putem nekih drugih tehničkih mjera. Samo jedan dovodno-odvodni zidni otvor za zrak ne jamči poštivanje graničnih vrijednosti.
- ▶ U svakom se slučaju posavjetujte s nadležnim dimnjačarom koji može ocijeniti mogućnosti prozračivanja čitave kuće te vam predložiti odgovarajuće mjere za prozračivanje.
- ▶ Ukoliko se uređaj koristi isključivo za rad s optočnim zrakom, rad uređaja moguć je bez ograničenja.

⚠ UPOZORENJE – Opasnost od požara!

Kuhanje na masti ili ulju na pločama za kuhanje bez nadzora može biti opasno i uzrokovati požar.

- ▶ Vrela ulja i masti nikada ne ostavljajte bez nadzora.
- ▶ Nikada ne pokušavajte ugasiti vatru vodom, nego isključite uređaj i zatim pokrijte plamen, npr. poklopcem ili pokrivačem za gašenje požara.

Površina za kuhanje postaje jako vruća.

- ▶ Nikada ne stavljajte zapaljive predmete na površinu za kuhanje ili u neposrednoj blizini.
- ▶ Nikada ne odlažite predmete na površini za kuhanje.

Uređaj postaje vruć.

- ▶ Nikada ne čuvajte zapaljive predmete ili sprejeve u ladicama izravno ispod ploče za kuhanje.

Pokrivala za ploču za kuhanje mogu dovesti do nezgoda, primjerice, zbog pregrijavanja, zapaljenja ili rasprskavajućih materijala.

- ▶ Nemojte koristiti pokrivala za ploču za kuhanje.

Nakon svake uporabe ploču za kuhanje uključite i isključite glavnim prekidačem.

- ▶ Nemojte čekati da se ploča za kuhanje automatski isključi jer se na njoj ne nalaze posude i tave.

Naslage masnoća na filtrima za masnoću bi se mogle zapaliti.

- ▶ Uređaj nikada ne koristite bez filtra za masnoću.
- ▶ Redovito čistite filtre za masnoću.
- ▶ Nikada ne radite s otvorenim plamenom (npr. flambiranje) u blizini uređaja.
- ▶ Uređaj postavljajte u blizini grijala na kruta goriva (npr. drva ili ugljen) samo kada je na njima zatvoreni otvor koji se ne može skinuti. Iskre ne smiju letjeti.

⚠ **UPOZORENJE – Opasnost od opekline!**

Tijekom uporabe uređaj i njegovi dodirljivi dijelovi postaju vrući, posebno okvir ploče za kuhanje ako postoji.

- ▶ Trebate paziti da ne dodirnete grijaće elemente.
- ▶ Djeca mlađa od 8 godina moraju se držati podalje.

Zaštitne rešetke ploče za kuhanje mogu uzrokovati nesreće.

- ▶ Nikada ne upotrebljavajte zaštitne rešetke ploče za kuhanje.

Metalni predmeti zagrijavaju se jako brzo na ploči za kuhanje.

- ▶ Nikada nemojte odložite metalne predmete, npr. noževe, vilice, žlice i poklopce, na ploču za kuhanje.

Uređaj postaje vruć tijekom rada.

- ▶ Prije čišćenja ostavite uređaj da se ohladi.
- ▶ Ako vruće tekućine dospiju u uređaj, najprije izvadite filter za masnoću ili preljevni spremnik nakon što se uređaj ohladi.

⚠ **UPOZORENJE – Opasnost od strujnog udara!**

Nestručni popravci su opasni.

- ▶ Popravke na uređaju smije vršiti samo obučeno stručno osoblje.
- ▶ Za popravak uređaja smiju se upotrebljavati samo originalni rezervni dijelovi.
- ▶ Ako je mrežni priključni vod ili priključni vod ovog uređaja oštećen, valja ga zamijeniti posebnim mrežnim priključnim vodom ili pri-

ključnim vodom uređaja koji možete nabaviti od proizvođača ili njegove servisne službe.

- ▶ Ako je mrežni priključni vod ovog uređaja oštećen, može ga zamijeniti isključivo obučeno stručno osoblje.

Oštećeni uređaj ili oštećeni mrežni priključni vod predstavljaju izvor opasnosti.

- ▶ Nikad nemojte upotrebljavati oštećen uređaj.
- ▶ Nikada ne pokrećite uređaj s napuklom ili polomljenom površinom.
- ▶ Nikada ne povlačite za mrežni priključni vod kako biste isključili uređaj iz električne mreže. Uvijek izvucite mrežni utikač iz mrežnog priključnog voda.
- ▶ Ako je uređaj ili mrežni priključni vod oštećen, odmah isključite osigurač u ormariću s osiguračima.

▶ Nazovite servisnu službu. → *Stranica 30*
Prodor vlage može prouzročiti strujni udar.

- ▶ Za čišćenje uređaja ne upotrebljavajte parni ili visokotlačni čistač.

Na vrućim dijelovima uređaja može se rastopiti instalacija kabela električnih uređaja.

- ▶ Onemogućite kontakt priključnog kabela električnih uređaja s vrućim dijelovima uređaja.

⚠ **UPOZORENJE – Opasnost od ozljede!**

Posude za kuhanje mogu zbog tekućine između dna posude i kuhališta neočekivano poskočiti u zrak.

- ▶ Kuhalište i dno posude uvijek držite suhima.
- ▶ Nikad nemojte upotrebljavati zamrznuto posuđe za kuhanje.

Bežični senzor temperature ima bateriju koja se može oštetiti ako je izložena visokim temperaturama.

- ▶ Skinite senzor s posude za kuhanje i čuvajte dalje od svakog izvora topline.

Senzor temperature može biti jako vruć kada ga skidate s posude.

- ▶ Za skidanje koristite kuhinjske rukavice ili kuhinjsku krp.

Pri kuhanju u vodenoj kupelji ploča za kuhanje i posuda za kuhanje mogu puknuti zbog pregrijavanja.

- ▶ Posuda za kuhanje u vodenoj kupelji ne smije dodirivati dno posude napunjene vodom.
- ▶ Koristite samo posudu za kuhanje otpornu na toplinu.

Uređaj s pokidanom ili puknutom površinom može prouzročiti ozljede.

- ▶ Nemojte upotrebljavati uređaj ako ima poki-danu ili puknutu površinu.

⚠ UPOZORENJE – Opasnost: Magnetizam!
Bežični senzor temperature ima u sebi ugrađen magnet i može oštetiti elektroničke im-

plantate, npr. srčane stimulatore ili inzulinske pumpe.

- ▶ Osobe s elektroničkim implantatima moraju biti na udaljenosti od najmanje 10 cm od magnetskog upravljačkog elementa.
- ▶ Stoga nikada ne nosite upravljački element u džepovima odjeće.

2 Izbjegavanje materijalnih šteta

Ovdje možete pronaći najčešće uzroke oštećenja i savjete kako ih možete izbjeći.

Oštećenje	Uzrok	Mjera
Mrlje	Kuhanje bez nadzora.	Promatrajte kuhanje.
Mrlje, stvaranje mjehurića	Prosute namirnice, prije svega one s velikim udjelom šećera.	Odmah uklonite strugalom za staklo.
Mrlje, stvaranje mjehurića ili lomovi u staklu	Oštećena posuda za kuhanje, posuda za kuhanje s rastaljenim emajlom ili s bakrenim ili aluminijskim dnom.	Upotrebljavajte prikladnu posudu za kuhanje u dobrom stanju.
Mrlje, promjene boje	Neprikladne metode čišćenja.	Upotrebljavajte isključivo sredstva za čišćenje koja su prikladna za staklokeramiku i čistite isključivo hladnu ploču za kuhanje.
Stvaranje mjehurića ili lomovi u staklu	Udarci ili pad posude, pribor za kuhanje ili drugi tvrdi ili šiljasti predmeti.	Tijekom kuhanja ne udarajte staklo ili pazite da predmeti ne padnu na ploču za kuhanje.
Ogrebotine, promjene boje	Hrapava dna posuda ili pomicanje posude na ploči za kuhanje.	Provjerite posuđe. Podignite posudu pri pomicanju.
Ogrebotine	Sol, šećer ili pijesak.	Ploču za kuhanje ne koristite kao radnu površinu ili površinu za odlaganje.
Oštećenja na uređaju	Kuhanje u zamrznutom posuđu za kuhanje.	Nikad nemojte upotrebljavati zamrznuto posuđe za kuhanje.
Oštećenja na posudi za kuhanje ili uređaju	Kuhanje bez namirnica.	Nikada ne stavljajte posudu bez namirnica na vruću zonu za kuhanje niti ne zagrijavajte.
Oštećenja stakla	Rastopljeni materijal na vrućoj zoni za kuhanje ili vrući poklopac posude na staklu.	Ne stavljajte papir za pečenje ili aluminijsku foliju niti plastične posude ili poklopac posude na ploču za kuhanje.
Pregrijavanje	Vruća posuda za kuhanje na upravljačkoj ploči ili na okviru.	Nikada nemojte odložiti vruću posudu za kuhanje na ta područja.

3 Zaštita okoliša i ušteda

3.1 Zbrinjavanje ambalaže u otpad

Ambalažni materijali su ekološki neškodljivi i mogu se reciklirati.

- ▶ Pojedinačne sastavne dijelove zbrinite na otpad odvojene po vrstama.

3.2 Ušteda energije

Ako slijedite sljedeće upute, vaš će uređaj trošiti manje energije.

Zonu kuhanja odaberite prema veličini posude. Posuđe za kuhanje postavite u sredini.

Upotrebljavajte posuđe čiji promjer dna odgovara promjeru kuhališta.

Savjet: Proizvođači posuđa obično navode gornji promjer lonca. On je često veći od promjera dna.

- ✓ Neodgovarajuće posuđe za kuhanje ili zone kuhanja koje nisu potpuno prekrivene troše više energije.

Posude uvijek poklopite odgovarajućim poklopcem.

- ✓ Kad kuhate bez poklopca, uređaju je potrebno znatno više energije.

Što rjeđe podižite poklopac.

- ✓ Kad podižete poklopac, izlazi puno energije.

Koristite stakleni poklopac.

- ✓ Kroz stakleni poklopac možete gledati u posudu bez podizanja poklopca.

Upotrebljavajte lonce i tave s ravnim dnom.

- ✓ Neravna dna povećavaju potrošnju energije.

Upotrebljavajte posuđe za kuhanje koje odgovara količini namirnica.

- ✓ Velikom posuđu za kuhanje s malo sadržaja potrebno je više energije za zagrijavanje.

Kuhajte s malom količinom vode.

- ✓ Ukoliko je više vode u posuđu za kuhanje, utoliko će biti potrebno više energije za zagrijavanje.

Na vrijeme vratite na niži stupanj za kuhanje. Upotrijebite odgovarajući stupanj za nastavak kuhanja.

- ✓ Previsokim stupnjem za nastavak kuhanja rasipate energiju.

Stupanj ventilatora prilagodite intenzitetu kuhinjske pare.

- ✓ Na nižem stupnju ventilatora je i manja potrošnja energije.

U slučaju intenzivne kuhinjske pare odaberite viši stupanj ventilatora.

- ✓ Mirisi se manje šire u prostoriji.

Isključite uređaj ako vam više nije potreban.

Dovoljno prozračite kuhinju za vrijeme kuhanja.

- ✓ Uređaj radi učinkovitije i uz manje buke pri radu.

Očistite ili zamijenite filtre u navedenim razmacima.

- ✓ Zadržat će se učinkovitost filtera.

4 Prikladno posuđe za kuhanje



Posuda za kuhanje prikladna za indukcijsko kuhanje mora imati feromagnetsko dno, dakle mora je privući magnet. Osim toga, dno mora odgovarati veličini zone

za kuhanje. Ako posuda za kuhanje nije prepoznata na nekoj zoni za kuhanje, stavite je na zonu za kuhanje sa sljedećim manjim promjerom.

4.1 Veličina i karakteristike posuda za kuhanje

Da biste pravilno prepoznali posudu za kuhanje, morate uzeti u obzir veličinu i materijal posude za kuhanje. Svako dno posude za kuhanje mora biti potpuno ravno i glatko.

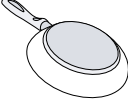
Pomoću Ispit posuđa provjerite je li posuda za kuhanje prikladna.

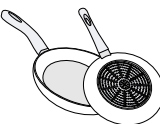
Posuđe za kuhanje	Materijali	Karakteristike
Preporučena posuda za kuhanje 	Posuda za kuhanje od nehrđajućeg čelika u sendvič izvedbi koja dobro raspoređuje toplinu. Feromagnetsko posuđe od emajliranog čelika ili lijevanog željeza ili posebno indukcijsko posuđe od nehrđajućeg čelika.	Ova posuda za kuhanje ravnomjerno raspoređuje toplinu, brzo se zagrijava i osigurava prepoznavanje. Ova posuda za kuhanje brzo se zagrijava i osigurava prepoznavanje.
Prikladno  	Dno nije potpuno feromagnetsko. Dno posude za kuhanje s udjelom aluminija.	Ako je promjer feromagnetskog područja manji od dna posude za kuhanje, zagrijava se samo feromagnetska površina. Stoga se toplina ne raspoređuje ravnomjerno. Ova dna posuda za kuhanje smanjuju feromagnetsku površinu, stoga se može predati manje snage posudi za kuhanje. Eventualno će se to posuđe samo nedovoljno prepoznati ili se neće uopće prepoznati i stoga se neće dovoljno zagrijati.
Nije prikladno	Posuđe od normalnog tankog čelika, stakla, gline, bakra ili aluminija.	

Napomene

- U pravilu ne upotrebljavajte adapterske ploče između ploče za kuhanje i posude.

- Ne zagrijavajte praznu posudu niti ne upotrebljavajte posudu s tankim dnom jer se može vrlo jako zagrijati.

5 Upoznavanje

5.1 Kuhanje s indukcijom

Indukcijsko kuhanje u usporedbi s dosadašnjim pločama za kuhanje donosi neke promjene i niz prednosti poput uštede vremena pri kuhanju i pečenju, uštede energije te lakše njege i lakšeg čišćenja. Također pruža bolju kontrolu topline jer toplina nastaje izravno u posudi za kuhanje.

5.2 Vaš novi uređaj

Informacije o vašem novom uređaju

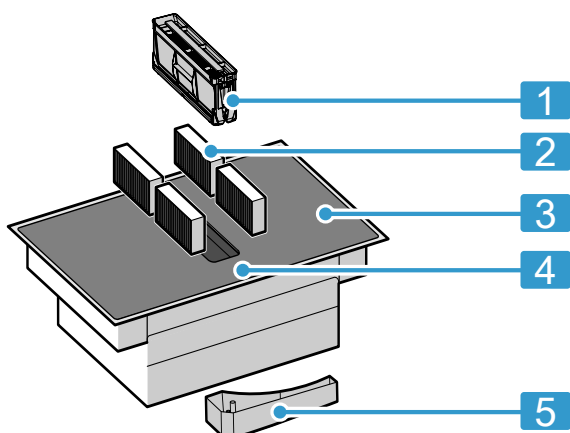
**Br. Oznaka**

- 1** Filter za masnoću

5.4 Upravljačka ploča

Pojedini detalji poput boje ili oblika mogu se razlikovati od slike.

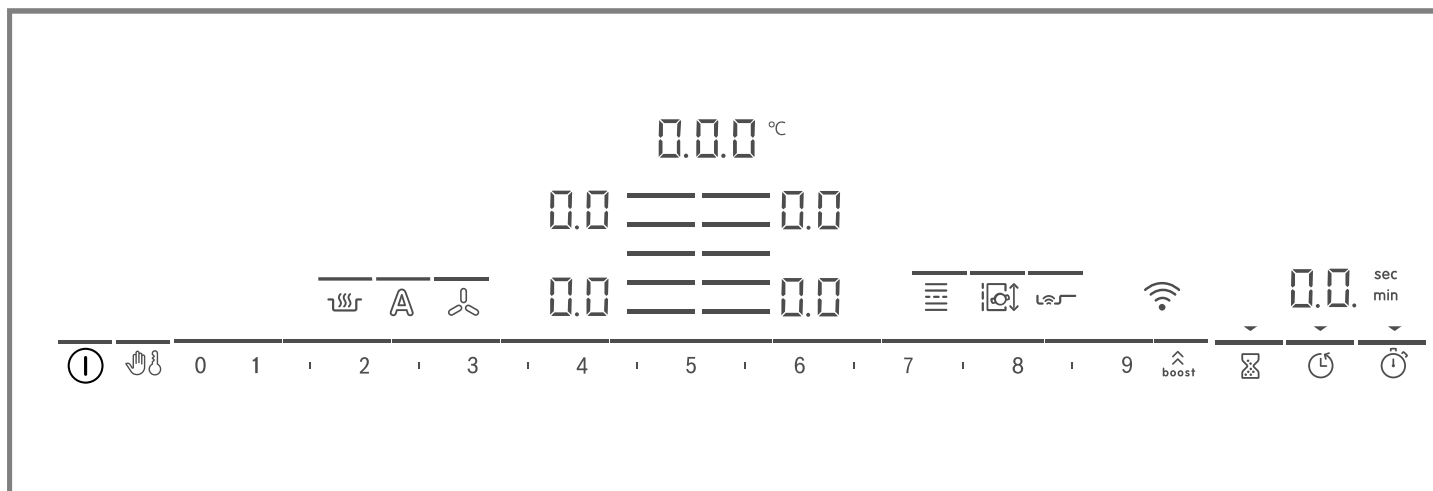
**Napomene**

- Pobrinite se da je upravljačka ploča čista i suha.
- Posudu za kuhanje ne stavljajte blizu indikatora i senzora. Elektronika se može pregrijati.

Dodirne tipke

Kada uključite ploču za kuhanje, svijetle simboli tipki koje su dostupne u ovom trenutku.

Senzor	Funkcija
ⓘ	Glavni prekidač
👉	Zaštita od brisanja
👶	Zaštita za djecu
0 1 2 3...	Područje namještanja
⬆️ boost	PowerBoost / PanBoost
🕒	Alarmni sat
🕒	Timer za isključivanje
🕒	Count-up timer
🔥	Funkcija održavanja topline

Br. Oznaka

- 2** Filter za mirise kod pogona na optični zrak ili akustički filter kod pogona na odlazni zrak ¹
- 3** Ploča za kuhanje
- 4** Upravljačka ploča
- 5** Preljevni spremnik

5.3 Poseban pribor

Ovisno o varijanti ugradnje uređaja dostupan je različit pribor koji možete kupiti u specijaliziranim trgovinama, kod servisne službe ili na našoj službenoj internetskoj stranici.

- Komplet za pogon na odlazni zrak
- Komplet za pogon na optični zrak
- Filter za mirise za pogon na optični zrak
- Akustički filter za pogon na odlazni zrak

Senzor**Funkcija**

🔥	PerfectFry Sensor
🔥	FlexInduction
🔄	MoveMode
🔥	Odabir zone za kuhanje
📶	WLAN
🌀	Upravljanje ventilacijom
🔥	Senzorsko upravljanje ventilacijom

Ovisno o statusu ploče za kuhanje, također svijetle indikatori zona za kuhanje i razne aktivirane i dostupne funkcije.

5.5 Raspodjela zona za kuhanje

Navedena snaga je izmjerena sa standardnim posudama koje su opisane u normi IEC/EN 60335-2-6. Snaga

¹ Ovisno o opremi uređaja.

se može razlikovati ovisno o veličini ili materijalu posude za kuhanje.

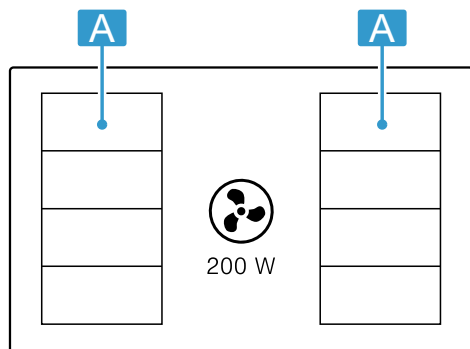

Područje	Najviši stupanj za kuhanje	
A ■■■■	Stupanj snage 9 PowerBoost	2200 W 3700 W
A ■■	Stupanj snage 9 PowerBoost	3300 W 3700 W

6 Načini rada

Uređaj možete koristiti u radu s odlaznim ili optočnim zrakom.

6.1 Pogon na odlazni zrak

Usisani zrak čisti se prolaskom kroz filter za masnoću te se kroz cjevovod odvodi na otvoreno.



Zrak se ne smije odvoditi u dimnjak, koji se koristi za ispušne plinove uređaja, koji izgaraju plin ili druga goriva (to ne vrijedi za uređaje s optočnim zrakom).

- Ukoliko se odlazni zrak odvodi u dimnjak za odvod dima ili ispušnih plinova koji nisu u radu, u tom slučaju valja pribaviti suglasnost nadležnog dimnjačara.
- Ako se odlazni zrak odvodi kroz vanjski zid, tada valja koristiti teleskopski zidni ormarić.

7 Prije prve uporabe

Pridržavajte se sljedećih preporuka.

7.1 Prvo čišćenje

Uklonite ostatke ambalaže s površine ploče za kuhanje i obrišite površinu vlažnom krpom. Popis preporučenih sredstava za čišćenje možete pronaći na službenoj internetskoj stranici www.bosch-home.com.

Ostale informacije o njezi i čišćenju. → *Stranica 25*

5.6 Zona za kuhanje

Prije nego što počnete s kuhanjem, provjerite odgovara li veličina posude zoni za kuhanje na kojoj želite kuhati:

Područje	Vrsta zone za kuhanje
■■■	Jednostruka zona za kuhanje
■	Flex zona → "FlexInduction", <i>Stranica 11</i>

5.7 Indikator preostale topline

Ploča za kuhanje ima za svaku zonu za kuhanje jedan indikator preostale topline. Ne dodirujte zonu za kuhanje sve dok svijetli indikator preostale topline.

Indikator	Značenje
H	Zona za kuhanje je vruća.
h	Zona za kuhanje je topla.

6.2 Pogon na optočni zrak

Usisani zrak čisti se prolaskom kroz filtre za masnoću i filter za mirise te se ponovno dovodi u prostoriju.



Kako biste smanjili mirise pri radu s optočnim zrakom, morate ugraditi filter za mirise. Različite mogućnosti za rad uređaja s optočnim zrakom ćete pronaći u našem katalogu ili se raspitajte kod Vašeg specijaliziranog trgovca. Potreban pribor pronaći ćete u specijaliziranoj trgovini, u servisu ili u internetskoj trgovini.

Napomena: Pri intenzivnom i dugotrajnom kuhanju u zrak dospijeva vlaga. Ako upotrebljavate uređaj u pogonu na optočni zrak, preporučujemo prikladno prozračivanje kuhinje, npr. kratkotrajnim otvaranjem nekog prozora, kako bi se uklonila prekomjerna vlaga.

7.2 Pripremanje uređaja

Za ispravan rad uređaja morate rasporediti komponente ovim redoslijedom:

- Umetnite filtre.
- Umetnite metalni filter za masnoću.

Napomena: Nikada ne koristite uređaj bez metalnog filtra za masnoću i preljevno spremnika.

7.3 Kuhanje s indukcijom

Indukcijsko kuhanje u usporedbi s dosadašnjim pločama za kuhanje donosi neke promjene i niz prednosti po-

put uštede vremena pri kuhanju i pečenju, uštede energije te lakše njege i lakšeg čišćenja. Također pruža bolju kontrolu topline jer toplina nastaje izravno u posudi za kuhanje.

7.4 Posuđe

Popis preporučenog posuđa možete pronaći na službenoj internetskoj stranici www.bosch-home.com. Ostale informacije o prikladnom posuđu. → *Stranica 6*

7.5 Namještanje načina rada

Uređaj se isporučuje s unaprijed namještenim pogonom na optočni zrak.

Ako je vaša ploča za kuhanje postavljena s izlazom zraka na otvoreno, morate konfigurirati postavku $\epsilon / ?$ na taj način rada. Ostale informacije naći ćete u poglavlju → *"Osnovne postavke", Stranica 20*

7.6 Namještanje Home Connect



Pri prvom uključivanju uređaja započinje postavljanje kućne mreže. Na kontrolnoj ploči nekoliko sekundi svijetli simbol .

Za pokretanje postavljanja dodirnite senzor  i pridržavajte se uputa u poglavlju . Za napuštanje početnog postavljanja dodirnite bilo koji senzor.

→ *"Home Connect", Stranica 23*

8 Osnovno rukovanje

8.1 Uključivanje ploče za kuhanje

- ▶ Dodirnite . Javlja se zvučni signal. Simboli zona za kuhanje i trenutno dostupne funkcije svijetle. Uz zone za kuhanje svijetli .
- ✓ Ploča za kuhanje je spremna za rad.

ReStart

- ▶ Ako uređaj uključite u prvih 4 sekunde nakon isključivanja, ploča za kuhanje će raditi s prethodnim postavkama.



8.2 Isključivanje ploče za kuhanje

- ▶ Dodirnite  da se indikatori ugase.
- ✓ Sve zone za kuhanje su isključene.

Napomena: Ploča za kuhanje se isključuje kada su sve zone za kuhanje isključene duže od 20 sekundi.

8.3 Namještanje stupnja snage na zonama za kuhanje

Zona za kuhanje ima 17 stupnjeva snage koji se prikazuju od 1 do 9 s međuvrijednostima. Odaberite stupanj za kuhanje koji je najprikladniji za namirnicu i planirano kuhanje.

1. Dodirnite simbol  željene zone za kuhanje.
- ✓ Indikator  svijetli jače.
2. U području namještanja odaberite željeni stupanj snage.
- ✓ Stupanj snage je namješten.

Napomena: Ako se na zoni za kuhanje ne nalazi posuda za kuhanje ili nije prikladna, onda treperi odabrani stupanj snage. Zona za kuhanje se nakon određenog vremena isključuje.

QuickStart



- ▶ Ako prije uključivanja stavite posudu na ploču za kuhanje, posuda će se prepoznati pri uključivanju i automatski će se odabrati odgovarajuća zona za kuhanje.

Zatim tijekom sljedećih 20 sekundi odaberite stupanj snage jer će se ploča za kuhanje isključiti.

Promjena stupnja snage ili isključivanje zone za kuhanje

1. Odaberite zonu za kuhanje.
 2. U području namještanja odaberite željeni stupanj za kuhanje ili stavite na .
- ✓ Stupanj za kuhanje zone za kuhanje se promijeni ili se zona za kuhanje isključuje, a indikator preostale topline se pojavljuje.

8.4 Preporuke za kuhanje

U tablici je prikazano koji je stupanj snage () prikladan za koju namirnicu. Vrijeme kuhanja ( min) može varirati ovisno o vrsti, težini, debljini i kvaliteti namirnice. Za prethodno zagrijavanje namjestite stupanj snage 8 - 9.

		 min
Topljenje		
Maslac, med, želatina	1 - 2	-
Zagrijavanje i održavanje topline		
Kuhane hrenovke ¹	3 - 4	-
Odmrzavanje i zagrijavanje		
Smrznuti špinat	3 - 4	15 - 25
Kuhanje, prokuhavanje na laganoj vatri		
Okruglice od krumpira ¹	4.5 - 5.5	20 - 30
Pjenasti umaci, npr. umak Bernaise, umak Holandez	3 - 4	8 - 12
Kuhanje, kuhanje na pari, pirjanje		
Riža s dvostrukom količinom vode	2.5 - 3.5	15 - 30
Krumpir kuhan u ljusci	4.5 - 5.5	25 - 35
Tjestenina ¹	6 - 7	6 - 10
Juhe	3.5 - 4.5	15 - 60

¹ Bez poklopca

		⊖ min
Povrće	2.5 - 3.5	10 - 20
Varivo u ekspres loncu	4.5 - 5.5	-
Pirjanje		
Pirjano pečenje	4 - 5	60 - 100
Gulaš ¹	3 - 4	50 - 60
Prženje/pečenje s malo masti ²		
Odresci, naravni ili panirani	6 - 7	6 - 10
Odresci, debljine 3 cm	7 - 8	8 - 12
Prsa od peradi, debljine 2 cm	5 - 6	10 - 20
Hamburger (debljine 2 cm)	6 - 7	10 - 20
Riba i riblji fileti, panirani	6 - 7	8 - 20
Račiči i kozice	7 - 8	4 - 10

		⊖ min
Sotiranje svježeg povrća i gljiva	7 - 8	10 - 20
Duboko zamrznuta jela, npr. jela iz tave	6 - 7	6 - 10
Omlet (peći zasebno)	3.5 - 4.5	3 - 10
Pečenje (150 do 200 g po porciji u 1-2 l ulja, prženje u porcijama) ²		
Duboko zamrznuti proizvodi, npr. pomfrit, pileći nuggets	8 - 9	-
Povrće, gljive, panirane ili u pivskom tijestu ili tempuri	6 - 7	-
Sitno pecivo, npr. krafne, voće u pivskom tijestu	4 - 5	-

9 Upravljanje ventilacijom



Pomoću upravljanja ventilacijom možete upravljati visokoučinkovitim sustavom odlaznog zraka integriranim u površini za kuhanje.

9.1 Ručno upravljanje ventilacijom



Možete ručno upravljati stupnjem ventilacije.

Napomena: Kod visokih posuda za kuhanje ne može se osigurati optimalna usisna snaga. Usisna snaga može se poboljšati stavljanjem poklopca ukoso.

Aktiviranje ručnog upravljanja ventilacijom

1. Dodirnite .
Ventilacija se pokreće na zadanom stupnju snage.
 2. Tijekom sljedećih 10 sekundi u području namještanja odaberite željeni stupanj snage.
Namješteni stupanj snage svijetli.
 3. Dodirnite  za potvrdu postavke.
- ✓ Ventilacija je aktivirana.



Promjena ili deaktiviranje ručnog upravljanja ventilacijom

1. Dodirnite .
2. U području namještanja odaberite željeni stupanj snage ili namjestite na .

9.2 Intenzivni stupanj ventilacije



Za ventilaciju postoje dva intenzivna stupnja. Kada aktivirate intenzivne stupnjeve, ventilacija kratko radi s maksimalnom snagom.

Aktiviranje intenzivnog stupnja ventilacije

1. Dodirnite .
2. Odaberite željeni intenzivni stupanj:
 - ▶ **Intenzivni stupanj I:** Pritisnite . Crta iznad simbola svijetli. Stupanj je aktiviran.
 - ▶ **Intenzivni stupanj II:** Dva puta pritisnite . Crta iznad simbola treperi. Stupanj je aktiviran.

Napomena: Nakon otprilike 8 minuta uređaj se sam vraća na stupanj snage .

Promjena ili deaktiviranje intenzivnog stupnja ventilacije

1. Dodirnite .
2. U području namještanja odaberite željeni stupanj snage ili namjestite na .

9.3 Automatsko pokretanje ventilacije

Ako za neku zonu za kuhanje odaberete neki stupanj snage, uključuje se automatsko pokretanje. Ploča za kuhanje standardno se isporučuje sa senzorski upravljanim automatskim pokretanjem. Kako možete promijeniti tu postavku, naći ćete u poglavlju .
→ "Osnovne postavke", Stranica 20

Automatsko pokretanje sa senzorskim upravljanjem

Senzor kvalitete zraka automatski prepoznaje paru od kuhanja, uključuje optimalni stupanj snage i crta iznad  svijetli.

Automatsko pokretanje pomoću stupnjeva snage

Ventilacija se uključuje na stupnju snage prema odgovarajućem stupnju snage zone za kuhanje.

9.4 Automatski pogon sa senzorskim upravljanjem

Ploča za kuhanje ima senzor kvalitete zraka koji automatski registrira kuhinjsku paru i uključuje ventilaciju. Ako je automatsko pokretanje isključeno ili je namješteno prema stupnjevima za kuhanje, pogon sa senzorskim upravljanjem možete uvijek ručno uključiti.

¹ Zagrijati na stupnju kuhanja 8 - 8.5

² Bez poklopca

Aktiviranje automatskog pogona sa senzorskim upravljanjem

- ▶ Dodirnite **A**.
Crta iznad simbola svijetli slabije.
Optimalan stupanj snage automatski se namješta pomoću senzora.
- ✓ Funkcija je sada aktivirana.

Deaktiviranje automatskog pogona sa senzorskim upravljanjem

- ▶ Dodirnite **A**.
Crta iznad simbola se gasi.
- ✓ Funkcija je deaktivirana.

Napomena: Kako ćete namjestiti osjetljivost senzora, naći ćete u poglavlju .

→ "Osnovne postavke", Stranica 20

9.5 Funkcija za nastavak ventilacije

Nakon isključivanja ploče za kuhanje sustav nape s funkcijom za nastavak ventilacije može nastaviti s radom nekoliko minuta. Tako ćete ukloniti postojeću kuhinjsku paru. Zatim se ventilacijski sustav isključuje automatski.

Ploča za kuhanje standardno se isporučuje s funkcijom nastavka ventilacije, a vrijeme nastavka ventilacije se aktivira s maksimalnim vremenom isključivanja. Kako možete promijeniti tu postavku, naći ćete u poglavlju .
→ "Osnovne postavke", Stranica 20

Aktiviranje nastavka ventilacije

Nastavak ventilacije je konfiguriran prema osnovnoj postavci:

- Pomoću upravljanja senzorom kvalitete zraka. **A** svijetli.
- S maksimalnim vremenom isključivanja. **S** svijetli.

Napomena: Nastavak ventilacije se uključuje samo ako je najmanje jedna zona za kuhanje bila uključena najmanje jednu minutu.

Deaktiviranje nastavka ventilacije

Ručno

Kada dodirnete **S** ili **A**, deaktivirate funkciju.

Automatski

Uređaj deaktivira funkciju za nastavak ventilacije kada

- je vrijeme nastavka ventilacije isteklo.
- ponovno uključite uređaj.
- Senzor registrira da je kvaliteta zraka u redu.

10 FlexInduction

Fleksibilna zona za kuhanje omogućuje vam stavljanje posude za kuhanje svakog oblika ili svake veličine po želji. Ima četiri induktora koji rade odvojeno. Kada radi fleksibilna zona za kuhanje, aktivira se samo područje na kojem se nalazi posuda za kuhanje.

10.1 Stavljanje posude za kuhanje

Možete konfigurirati fleksibilnu zonu za kuhanje na dva načina ovisno o tome koju posudu za kuhanje upotrebljavate. Kako bi se omogućilo dobro prepoznavanje topline i raspodjela topline, stavite posudu za kuhanje na sredinu kako je prikazano na slikama.

Kao jedna povezana zona za kuhanje

Preporučuje se za kuhanje samo s jednom posudom za kuhanje.

- Stavljanje posude za kuhanje ovisno o veličini:

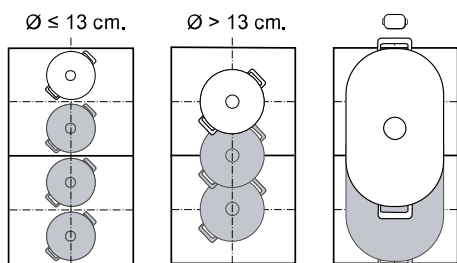

- Preporučena ovalna posuda za kuhanje :



Kao dvije odvojene zone za kuhanje

Preporučuje se za kuhanje s dvjema posudama za kuhanje.

Možete odvojeno upotrebljavati prednju i stražnju zonu i za svaku namjestiti stupanj snage.

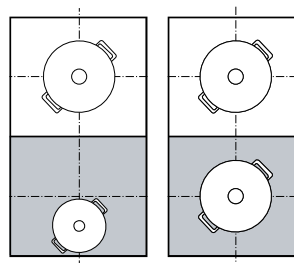

10.2 Uključivanje FlexInduction

1. Stavite posudu za kuhanje na zonu za kuhanje.
 2. Uređaj prepozna posudu za kuhanje i odabire zonu za kuhanje.
- ✓ Zone za kuhanje automatski se odvajaju ili povezuju ovisno o veličini i položaju posude.
 - ✓ Flex zona je povezana i svijetli .

Napomene

- Možete ručno promijeniti postavke zone za kuhanje tako da dodirnete .
- Ovako možete promijeniti standardnu konfiguraciju fleksibilne zone za kuhanje. U poglavlju Osnovne postavke saznat ćete kako trebate postupiti.
→ *Stranica 20*

- Ako posudu za kuhanje iz aktivne povezone zone za kuhanje pomaknete ili podignete, automatski započinje pretraživanje. Svaka posuda, koja se pronađe tijekom pretraživanja unutar zone za kuhanje, zagrijava se s prethodno odabranim stupnjem snage.

11 MoveMode

Pomoću ove funkcije možete promijeniti stupanj snage posude za kuhanje tako da je jednostavno pomičete naprijed ili natrag na fleksibilnoj zoni za kuhanje. Zona se dijeli u tri područja s različitim stupnjevima snage.

11.1 Stavljanje i pomicanje posude za kuhanje

Koristite samo jednu posudu za kuhanje. Područje kuhanja ovisi o korištenoj posudi za kuhanje i njezinoj veličini i pozicioniranju.

Svako područje kuhanja ima prethodno podešeni stupanj snage:

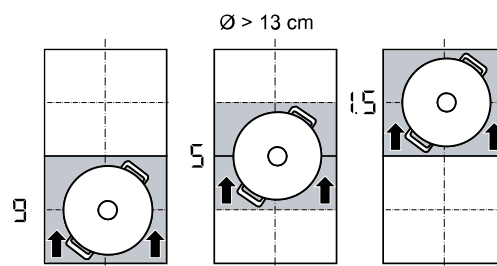
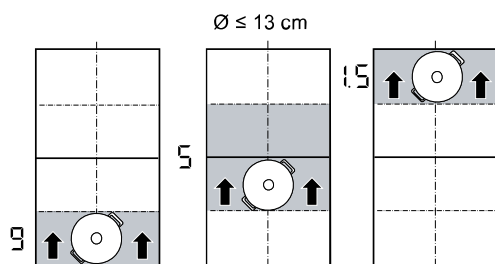

- Prednje područje = stupanj za kuhanje 9
- Središnje područje = stupanj za kuhanje 5
- Stražnje područje = stupanj za kuhanje 1,5

Možete promijeniti standardnu postavku prethodno podešenih stupnjeva snage. U poglavlju Osnovne postavke saznat ćete kako trebate postupiti → *Stranica 20*.





11.2 Aktiviranje funkcije MoveMode

Zahtjev: Stavite samo jednu posudu za kuhanje na fleksibilnu zonu.

- Odaberite jednu od dvije zone fleksibilne zone.
 - Pritisnite .
- Stupanj snage područja na kojem se nalazi posuda za kuhanje svijetli na indikatoru zone za kuhanje uz .
 - Funkcija je uključena.

Napomena: Stupnjeve snage područja možete promijeniti tijekom kuhanja.

11.3 Deaktiviranje funkcije MoveMode

- Dodirnite .
- Indikator uz  se isključuje.
- Funkcija je deaktivirana.

12 Vremenske funkcije



Vaša ploča za kuhanje ima različite funkcije za namještanje vremena kuhanja:

- Timer za isključivanje
- Alarmni sat
- Count-up timer

12.1 Timer za isključivanje

Omogućuje programiranje vremena kuhanja za jednu ili nekoliko zona za kuhanje. Zona za kuhanje se automatski isključuje nakon isteka vremena.

Uključivanje Timer za isključivanje



- Odaberite zonu za kuhanje i stupanj snage.
- Pritisnite .
- Indikator  kuhališta svijetli.
- U području namještanja namjestite vrijeme.
 - Kako biste vrijeme kuhanja namjestili na manje od 10 minuta, uvijek dodirnite 0 prije nego što odaberete željenu vrijednost.

- Potvrdite pritiskom na .
- Vrijeme kuhanja započinje teći.
- Kada je isteklo vrijeme kuhanja, zona za kuhanje se isključuje i javlja se zvučni signal.

Napomene

- Ako je programirano vrijeme kuhanja za neku zonu za kuhanje na kojoj je aktiviran PerfectFry Sensor, programirano vrijeme kuhanja započinje teći kada je postignut željeni stupanj temperature.
- Ako je programirano vrijeme kuhanja za neku zonu za kuhanje i ako je aktiviran PerfectCook Sensor, vrijeme kuhanja započinje teći tek kada je postignut željeni stupanj temperature.



Promjena ili isključivanje Timer za isključivanje

- Odaberite zonu za kuhanje i dodirnite .
- U području namještanja promijenite vrijeme ili namjestite na  za brisanje vremena.
- Potvrdite pritiskom na .

12.2 Alarmni sat



Omogućuje aktiviranje alarmnog sata od 0 do 99 min. Ova funkcija je neovisna o zonama za kuhanje i ostalim postavkama. Ne isključuje automatski zone za kuhanje.

Uključivanje Alarmni sat

1. Dodirnite .
 2. U području namještanja namjestite željeno vrijeme.
 3. Potvrdite pritiskom na .
- ✓ Vrijeme započinje teći.
 - ✓ Kad protekne vrijeme, oglasi se signal i indikator za-
svijetli.

Alarmni sat Promjena ili isključivanje

1. Dodirnite .

2. U području namještanja promijenite vrijeme ili namjes-
tite na  za brisanje vremena.
3. Potvrdite pritiskom na .



12.3 Count-up timer

Funkcija štoperice prikazuje vrijeme proteklo nakon akti-
viranja funkcije.

Uključivanje Count-up timer

- ▶ Dodirnite .
- ✓ Vrijeme započinje teći.

Isključivanje Count-up timer

1. Dodirnite . Štoperica se zaustavlja. Indikatori timera i
dalje svijetle.
2. Dodirnite . Indikatori se gase.

13 PowerBoost

Pomoću ove funkcije možete brže zagrijati veliku količi-
nu vode nego pomoću .

Ova funkcija je raspoloživa za sve zone za kuhanje ako
neka druga zona za kuhanje iste skupine ne radi.

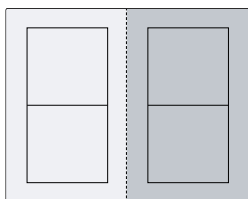



13.1 Uključivanje PowerBoost

1. Odaberite zonu za kuhanje.
 2. Dodirnite . Indikator **b.** svijetli.
- ✓ Funkcija je uključena.

Napomena: Ovu funkciju možete uključiti i kod kuhanja
s povezanom Flex zonom.

13.2 Isključivanje PowerBoost

1. Odaberite zonu za kuhanje.
 2. Dodirnite . Indikator **b.** se gasi, a zona za kuhanje se
vraća na stupanj za kuhanje .
- ✓ Funkcija je deaktivirana.

Napomena: Pod određenim okolnostima ovu funkciju
možete isključiti automatski kako biste zaštitili elektronič-
ke elemente u unutrašnjosti ploče za kuhanje.

14 PanBoost

Pomoću ove funkcije možete brže zagrijati tave nego
pomoću .

Ova funkcija je raspoloživa za sve zone za kuhanje ako
neka druga zona za kuhanje iste skupine ne radi.

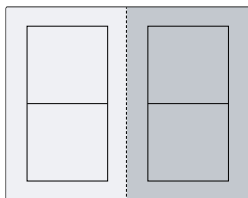

14.1 Preporuke za uporabu

- Ne stavljate poklopac na tavu.
- Nikada ne zagrijavajte prazne tave bez nadzora.
- Koristite samo hladne tave.



- Koristite tave s potpuno ravnim dnom. Ne koristite ta-
ve s tankim dnom.

14.2 Uključivanje PanBoost

1. Odaberite zonu za kuhanje.
 2. Dvaput dodirnite . **Pb.** svijetli.
- ✓ Funkcija je uključena.

Napomena: Ovu funkciju možete uključiti i kod kuhanja
s povezanom Flex zonom.

14.3 Isključivanje PanBoost



1. Odaberite zonu za kuhanje.
 2. Dodirnite . **Pb.** se gasi, a zona za kuhanje se vraća
na stupanj za kuhanje .
- ✓ Funkcija je deaktivirana.

Napomena: Ova funkcija se isključuje automatski nakon
30 sekundi radi izbjegavanja visokih temperatura.



15 Funkcija održavanja topline

Ovu funkciju možete koristiti za topljenje čokolade ili maslaca i održavanje topline jela.

15.1 Uključivanje Funkcija održavanja topline

1. Odaberite željenu zonu za kuhanje.
 2. U roku od sljedećih 10 sekundi dodirnite .  se svijetli.
- ✓ Funkcija je uključena.

15.2 Isključivanje Funkcija održavanja topline

1. Odaberite zonu za kuhanje.
 2. Dodirnite .  se gasi.
- ✓ Funkcija je deaktivirana.

16 Prihvaćanje postavki

Pomoću ove funkcije možete prenositi stupanj za kuhanje, namješteno vrijeme kuhanja i odabranu funkciju kuhanja s jedne na drugu zonu za kuhanje.

16.1 Prihvaćanje postavki

Zahtjev: Posudu za kuhanje pomaknite na neku zonu za kuhanje, koja nije uključena i koju niste prethodno namjestili i na kojoj se prije nije nalazila neka druga posuda za kuhanje.

1. Pomaknite posudu za kuhanje.

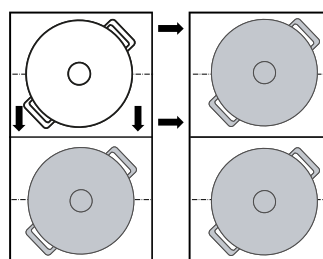

Prepoznata je posuda za kuhanje i na indikatoru nove zone za kuhanje naizmjenično trepere prethodno odabrani stupanj snage i .

2. Odaberite novu zonu za kuhanje za prihvaćanje postavki. Uređaj stavlja stupanj snage prvobitne zone za kuhanje na .
- ✓ Postavke su prenesene na novu zonu za kuhanje.

Napomena: Ako stavite novu posudu za kuhanje na neku drugu zonu za kuhanje prije nego što ste potvrdili postavke, onda možete upotrebljavati ovu funkciju za obje posude za kuhanje.

17 Assist

Asistent pri kuhanju jamči jednostavno kuhanje i obećava odlične rezultate kuhanja.

Ako ste odabrali željenu temperaturu, senzori stalno mjere temperaturu posude za kuhanje i održavaju stalnom tijekom kuhanja.

Prednosti

- Ako je postignuta odabrana temperatura, ona se automatski održava stalnom što štedi energiju.
- Ulje se neće pregrijati, a jela se neće prekuhati.

17.1 PerfectFry Sensor

Prikladan je za pripremu ili reduciranje umaka, palačinki ili za pečenje jaja na maslacu, za pečenje povrća ili odrezaka do željenog stupnja kuhanja i za držanje temperature pod kontrolom.

Ova funkcija nije raspoloživa na svim zonama za kuhanje koje su označene simbolom .

Stupnjevi temperature

Stupnjevi temperature za pripremu jela.

Stupanj	Temperatura	Funkcije
1	120 °C	Kuhanje i reduciranje umaka, pečenje povrća
2	140 °C	Pečenje na maslinovom ulju ili maslacu
3	160 °C	Pečenje ribe i velikih namirnica
4	180 °C	Prženje paniranih, zamrznutih ili grilanih namirnica
5	215 °C	Roštilj na visokoj temperaturi i ploča za roštiljanje



Preporučena posuda za kuhanje

Za ovu funkciju je razvijena posebna posuda za kuhanje koja daje optimalne rezultate.

Preporučeno posuđe možete kupiti kod servisne službe, u specijaliziranoj trgovini ili u našoj internetskoj trgovini www.bosch-home.com.

Napomena: Zakodier možete koristiti drugu posudu za kuhanje. Ovisno o svojstvima posude za kuhanje može se razlikovati postignuta temperatura od odabranog stupnja temperature.

Uključivanje PerfectFry Sensor

1. Stavite praznu posudu na zonu za kuhanje.
2. Odaberite zonu za kuhanje i dodirnite .
3. Tijekom sljedećih 10 sekundi u području namještanja odaberite željeni stupanj temperature.
 - ✓ Funkcija se pokreće.  treperi dok se ne postigne namještena ciljna temperatura.
 - ✓ Ako je postignuta ciljna temperatura, javlja se zvučni signal i  prestaje treperiti.
4. Stavite mast i zatim namirnice u tavu za pečenje.

Napomena: Ako vam je potrebno više od 250 ml ulja za kuhanje, dodajte ulje i pričekajte nekoliko sekundi prije dodavanja namirnica.

Isključivanje PerfectFry Sensor

- ▶ Odaberite zonu za kuhanje i dodirnite .
- ✓ Funkcija je deaktivirana.

Preporuke za kuhanje s PerfectFry Sensor

U sljedećoj tablici prikazan je idealan stupanj temperature za odabir jela. Temperatura δ i vrijeme kuhanja \ominus min ovisi o količini, stanju i kvaliteti namirnica.

	δ	\ominus min
Meso		
Odresci	4	6-10
Odresci, panirani	4	6-10
File	4	6-10
Kotleti	3	10-15
Cordon bleu, bečki odrezak	4	10-15
Odrezak, krvavo pečen, debljine 3 cm	5	6-8
Odrezak, srednje pečen, debljine 3 cm	5	8-12
Odrezak, jako pečen, debljine 3 cm	4	8-12
T-Bone odrezak, krvavo pečen, debljine 4,5 cm	5	10-15
T-Bone odrezak, srednje pečen, debljine 4,5 cm	5	20-30
Prsa od peradi, debljine 2 cm	3	10-20
Slanina	2	5-8
Mljeveno meso	4	6-10
Hamburger, debljine 1,5 cm	3	6-15
Mesne okruglice, debljine 2 cm	3	10-20
Hrenovke	3	8-20
Chorizo, svježa kobasica	3	10-20
Ražnjići, kebab	3	10-20
Gyros	4	7-12
Riba i plodovi mora		
Ribljí file	4	10-20
Ribljí file, panirani	4	10-20

	δ	\ominus min
Riba pečena, cijela	3	10-20
Sardine	4	6-12
Škampi, račiči	4	4-8
Lignje, sipa	4	6-12
Jela s jajima		
Jaja na oko, na maslacu	2	2-6
Jaja na oko	4	2-6
Kajgana	2	4-9
Omlet	2	3-6
Francuski tost	3	4-8
Palačinke, blini, tortilje, tacos	5	1-3
Povrće		
Pečeni krumpir	5	6-12
Pomfrit	4	15-25
Popečci od krumpira	5	2-4
Luk, pečeni češnjak	2	2-10
Luk narezan na kolutiće	3	5-10
Tikvice, patlidžani, paprika	2	4-12
Zelene šparoge	3	4-15
Gljive	4	10-15
Povrće pirjano na ulju	1	10-20
Povrće u tempuri	4	5-10
Duboko smrznuti proizvodi		
Pileći nuggets	4	10-15
Ribljí štapići	4	8-12
Pomfrit	5	4-8
Jela iz tave	3	6-10
Proljetne rollice	4	10-30
Vol-au-vent, kroketi	5	3-8
Umaci		
Umak od rajčica	1	25-35
Bešamel umak	1	10-20
Umak od sira	1	10-20
Slatki umaci	1	15-25
Umaci, reducirani	1	25-35
Ostalo		
Pečeni sir	3	7-10
Krutoni	3	6-10
Prepečeni kruh	4	4-8
Gotova jela iz vrećice	1	5-10
Bademi, orasi, pinjoli, prženi	4	3-15
Kokice	5	3-4





17.2 PerfectCook Sensor

Pomoću ove funkcije možete zagrijati, kuhati namirnice, kauhati ih na laganoj vatri, kuhati ih u ekspres loncu ili ih pržiti u loncu s puno ulja na kontroliranoj temperaturi. Kako biste mogli koristiti ove funkcije, potreban vam je bežični senzor za kuhanje za bežično kuhanje.

Ova funkcija je raspoloživa kod svih zona za kuhanje s bežičnim senzorom za kuhanje na normalnoj posudi za kuhanje.

Stupnjevi temperature

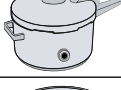
Stupnjevi temperature za pripremu jela.



Stupanj	Temperatura	Funkcije	Posuda za kuhanje
1	70 °C	Zagrijavanje i održavanje topline	
2	90 °C	Kuhanje	
3	100 °C	Prokuhavanje	
4	120 °C	Kuhanje u ekspres loncu	
5	180 °C	Prženje	

Napomene o funkciji PerfectCook Sensor

- Bežični senzor za kuhanje mjeri temperaturu tekućine s pomoću silikonskog dna koje je postavljeno na posudu. Za ispravno mjerenje silikonsko dno mora biti potpuno prekriveno tekućinom koju treba mjeriti.
- Okvir bežičnog senzora za kuhanje i silikonsko dno na posudi za kuhanje moraju biti potpuno suhi prije početka kuhanja.
- Bežični senzor za kuhanje ne skidajte za vrijeme kuhanja. Nakon kuhanja oprezno skinite senzor jer može biti vruć.
- Koristite poklopac radi uštede energije.
- Posudu za kuhanje stavite tako da bežični senzor za kuhanje pokazuje na bočnu vanjsku površinu ploče za kuhanje.
- Nikada nemojte usmjeriti bežični senzor za kuhanje na neku drugu vruću posudu kako biste izbjegli pregrijavanje.

Uključivanje PerfectCook Sensor

Zahtjev: Povežite bežični senzor za kuhanje.

- Postavite bežični senzor za kuhanje na posudu.
- Stavite posudu s dovoljno tekućine na željenu zonu za kuhanje i uvijek je poklopite.
- Odaberite zonu za kuhanje na kojoj se nalazi posuda s bežičnim senzorom za kuhanje. Zatim pritisnite sredinu bežičnog senzora za kuhanje.
 - ✓ Na upravljačkoj ploči svijetli .
- Odaberite odgovarajući stupanj temperature za namirnicu koju treba kuhati.
 - ✓ Funkcija je uključena.
 - ✓  treperi sve dok voda ili ulje ne postigne odgovarajuću temperaturu za stavljanje namirnica. Javlja se zvučni signal, a simbol temperature prestaje treperiti.
- Nakon zvučnog signala dignite poklopac i dodajte namirnice. Za vrijeme kuhanje stavite poklopac.

Isključivanje PerfectCook Sensor

- Odaberite zonu za kuhanje.
 - U području namještanja stavite na .
- ✓ Funkcije su isključene.

Napomene

- Pričekajte otprilike 10 sekundi kako biste ponovno aktivirali funkcije kuhanja.
- Bluetooth® veza se deaktivira kada se ploča za kuhanje odvoji ili se prebaci u način uštede energije.

Preporuke za kuhanje s PerfectCook Sensor

U sljedećoj tablici prikazan je idealan stupanj temperature za odabir jela. ™ °C i ⊖ min ovise o količini, stanju i kvaliteti namirnica.

Zagrijavanje i održavanje topline

	™ °C	⊖ min
Zagrijavanje gulaša	70	10-20
Zagrijavanje kuhanog vina	70	5-15

- Kuhanje na laganoj vatri

	™ °C	⊖ min
Meso		
Hrenovke	90	10-20
Riba		
Pirjana riba	90	15-20
Jela s jajima		
Poširana jaja	90	2-5
Krumpir		
Okruglice od krumpira	90	30-40
Tjestenina i žitarice		
Riža	90	25-35
Parboiled riža	90	25-35
Integralna riža	90	45-55
Riža, basmati, tajlandska	90	8-12
Divlja riža	90	20-30
Palenta	90	3-8
Griz s mlijekom	90	5-10

	™ °C	⊖ min
Juhe		
Instant krem juhe	90	10-15
Slastice		
Riža na mlijeku	90	40-50
Zobena kaša	90	10-15
Puding od čokolade	90	3-5
Ostalo		
Mlijeko	90	3-10

- Kuhanje

	™ °C	⊖ min
Meso		
Mesne okruglice	100	20-30
Kokoš	100	60-90
Teletina	100	60-90
Jela s jajima		

	⌘ °C	⊖ min
Kuhana jaja	100	5-10

Povrće i mahunarke

Brokula	100	10-20
Cvjetača	100	10-20
Kelj pupčar	100	30-40
Zelene mahune	100	15-30
Slanutak	100	60-90
Grašak	100	15-20
Leća	100	45-60

Krumpir

Njoki	100	3-6
Krumpir, kuhan	100	30-45
Batat	100	30-45

Tjestenina i žitarice

Tjestenina od tvrde pšenice	100	7-10
Svježa tjestenina	100	3-5
Tjestenina od neprosijanog brašna	100	7-10
Tjestenina od tvrde pšenice, punjena	100	15-20
Svježa tjestenina, punjena	100	5-8
Kvinoja	100	10-12

Juhe

Domaće juhe	100	60-90
Instant juhe	100	5-10

Slastice

Kompot	100	15-25
--------	-----	-------

Duboko smrznuti proizvodi

Zelene mahune	100	15-30
---------------	-----	-------

Kuhanje u ekspres loncu

	⌘ °C	⊖ min
--	------	-------

Meso

Kokoš	120	15-25
Teletina	120	15-25

Povrće i mahunarke

Povrće	120	3-6
Slanutak	120	25-35
Leća	120	10-20
Grah	120	25-35

Krumpir

Krumpir	120	10-20
Batat	120	10-20

Tjestenina i žitarice

Riža	120	6-8
Integralna riža	120	12-18

Juhe

Domaća juha	120	20-30
-------------	-----	-------

Prženje s puno ulja

Koristite poklopac za zagrijavanje ulja i skinite ga za pečenje namirnica.

	⌘ °C	⊖ min
--	------	-------

Meso

Komadi piletine	180	10-15
Mesne okruglice	180	10-15

Riba

Riba u pivskom tijestu, panirana	180	10-15
----------------------------------	-----	-------

Povrće i mahunarke

Povrće u pivskom tijestu, panirano	180	4-8
------------------------------------	-----	-----

Šampinjoni, panirani ili u pivskom tijestu	180	4-8
--	-----	-----

Slastice

Krafne	180	5-10
--------	-----	------

Duboko smrznuti proizvodi

Pomfrit	180	4-8
---------	-----	-----

17.3 Bežični senzor za kuhanje

Morate kupiti bežični senzor za kuhanje kako biste koristili PerfectCook Sensor.

Bežični senzor za kuhanje možete kupiti kod servisne službe, u našoj internetskoj trgovini ili specijaliziranoj trgovini www.bosch-home.com.

Povezivanje bežičnog senzora za kuhanje

Za povezivanje bežičnog senzora za kuhanje s upravljačkom pločom postupite na sljedeći način:

1. Odaberite osnovnu postavku ϵ 14. Osnovne postavke → *Stranica 20*
- ✓ - svijetli.
2. Odaberite zonu za kuhanje čiji indikator će zasvijetliti. Javlja se zvučni signal. ϵ 15 treperi.
3. U roku od 30 sekundi kratko pritisnite sredinu bežičnog senzora za kuhanje.
 - ▶ Nakon nekoliko sekundi na indikatoru zone za kuhanje se pojavljuje rezultat povezivanja senzora za kuhanje s upravljačkom pločom.

Rezultat

ϵ Ispravno povezivanje	PerfectCook Sensor je raspoloživ.
ϵ Neispravno povezivanje	Pogreška u komunikaciji - Ponovite postupak povezivanja. Ako je rezultat ϵ i dalje ϵ , obavijestite servisnu službu.
ϵ Neispravno povezivanje	Pogreška u komunikaciji - Pogreška u komunikaciji Bluetooth. Ponovite postupak povezivanja. - Niste pritisnuli sredinu bežičnog senzora za kuhanje u roku od 30 sekundi nakon odabira zone za kuhanje. Ponovite postupak povezivanja. - Baterija bežičnog senzora za kuhanje je istrošena. Zamijenite bateriju, resetirajte bežični senzor za kuhanje i ponovno provedite postupak povezivanja.

Resetiranje bežičnog senzora za kuhanje

1. Pritisnite sredinu bežičnog senzora za kuhanje oko 8 - 10 sekundi.
- ✓ Tijekom ovog postupka LED indikator bežičnog senzora za kuhanje zasvijetli tri puta.
- ✓ Resetiranje se pokreće kada LED indikator zasvijetli treći put.
2. Sada više nemojte pritisnuti sredinu bežičnog senzora za kuhanje.
- ✓ Kada se LED indikator ugasi, bežični senzor za kuhanje je resetiran.
3. Postupak povezivanja ponovite od točke 2.

Namještanje vrelišta

Trenutak, u kojem voda zakuha, ovisi o visini mjesta stanovanja iznad razine mora. Ako voda prejako ili preslabo ključa, možete namjestiti vrelište. Za to:

Odaberite osnovnu postavku ϵ 4. Osnovne postavke

→ *Stranica 20*

Visina	Namještena vrijednost ϵ 4
0 m	1
100 - 200 m	2
200 - 400 m	3 ¹
400 - 600 m	4
600 - 800 m	5
800 - 1000 m	6
1000 - 1200 m	7
1200 - 1400 m	8
Iznad 1400 m	9

Napomena: Temperatura od 3/100 °C nije dovoljna za učinkovito kuhanje, ali ako želite namjestiti intenzivnije kuhanje, možete odabrati niži stupanj.

18 Bežični senzor za kuhanje

Morate kupiti bežični senzor za kuhanje kako biste koristili PerfectCook Sensor.

Bežični senzor za kuhanje možete kupiti kod servisne službe, u našoj internetskoj trgovini ili specijaliziranoj trgovini www.bosch-home.com.

18.1 Opseg isporuke

Nakon raspakiravanja provjerite sve dijelove imaju li oštećenja nastala u transportu te je li isporuka potpuna.

- **A** Bežični senzor za kuhanje
- **B** Silikonska pločica
- **C** Šablona

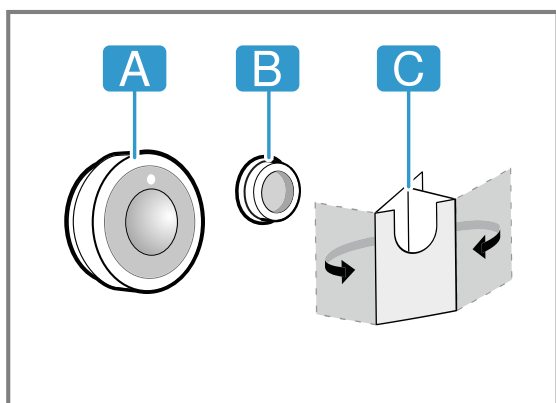

18.2 Stavljanje silikonske pločice

Silikonska pločica fiksira senzor za kuhanje na posudi za kuhanje. Za stavljanje na posudu za kuhanje:

1. Mjesto za lijepljenje na posudi za kuhanje ne smije biti masno. Operite posudu za kuhanje, dobro je obrišite, a mjesto za lijepljenje obrišite npr. alkoholom.

2. Skinite zaštitnu foliju sa silikonske pločice. Pomoću priložene šablone zalijepite silikonsku pločicu na odgovarajućoj visini izvana na posudi za kuhanje.

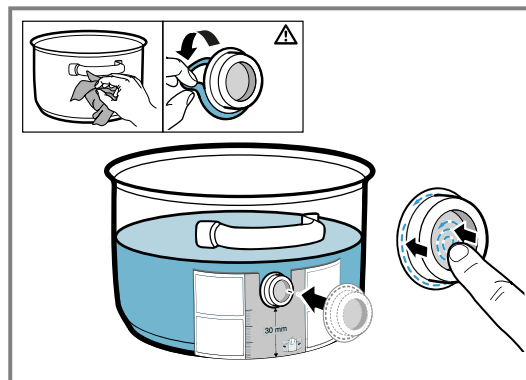

3. Pritisnite cijelu površinu i unutarnji dio silikonske pločice.
4. Ostavite ljepilo da se suši jedan sat. Za to vrijeme ne koristite niti ne perite posudu za kuhanje.

Napomena: Ako se silikonska pločica odvoji, upotrijebite novu. Po potrebi možete kupiti komplet s pet silikonskih pločica u specijaliziranim trgovinama, kod naše servisne službe ili na našoj službenoj internetskoj stranici www.bosch-home.com tako da navedete broj artikla 17007119.

Sva ljepila se s vremenom razgrađuju ako ih skladištite. Kako biste to izbjegli, stavite silikonsko dno na posudu odmah nakon kupnje.

¹ Osnovna postavka

18.3 Postavljanje bežičnog senzora za kuhanje

1. Uvjerite se da je silikonska pločica potpuno suha prije stavljanja senzora za kuhanje.
2. Stavite senzor za kuhanje na silikonsku pločicu tako da se savršeno prilagodi.

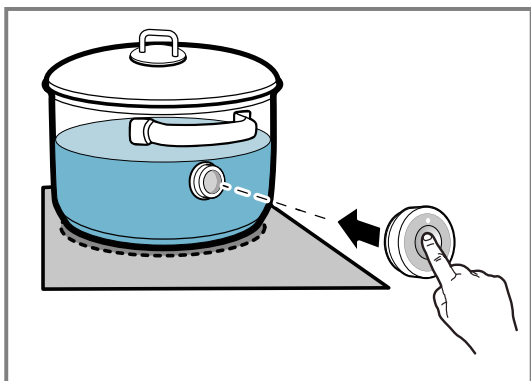

18.4 Zamjena baterije

Ako LED na bežičnom senzoru za kuhanje ne zasvijetli kada ga dodirnete, onda se baterija ispraznila. Zamjena baterije:

1. Silikonski poklopac skinite s donjeg dijela kućišta senzora za kuhanje i izvadite oba vijka odvijačem.

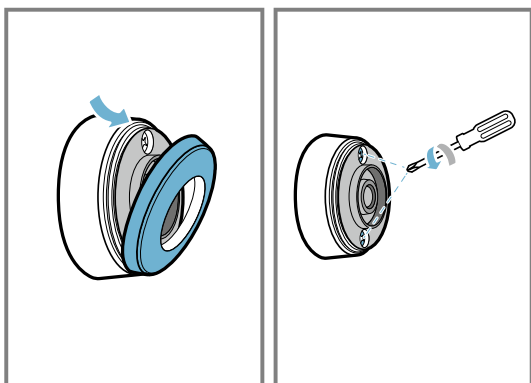

2. Otvorite poklopac senzora za kuhanje i izvadite bateriju.

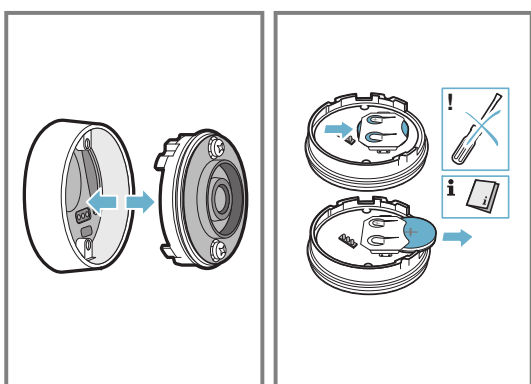

3. Umetnite novu bateriju i pritom pazite na polove baterije. Koristite samo kvalitetne baterije tipa CR2032.

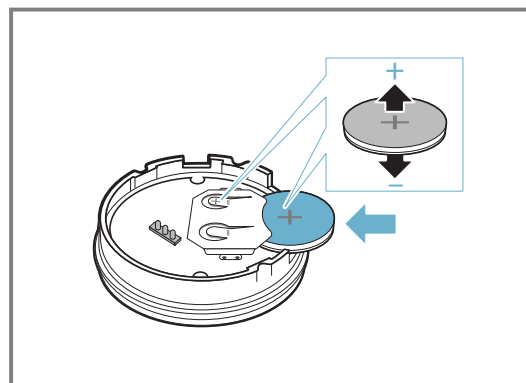

Napomena: Za vađenje baterije ne koristite metalne predmete. Ne dodirujte priključne točke baterije.

4. Zatvorite zatvarač senzora za kuhanje. Otvori za vijke na zatvaraču moraju se podudarati s udubljenjima na donjem dijelu kućišta. Pritegnite vijke odvijačem i pričvrstite silikonski poklopac na donji dio kućišta senzora za kuhanje.

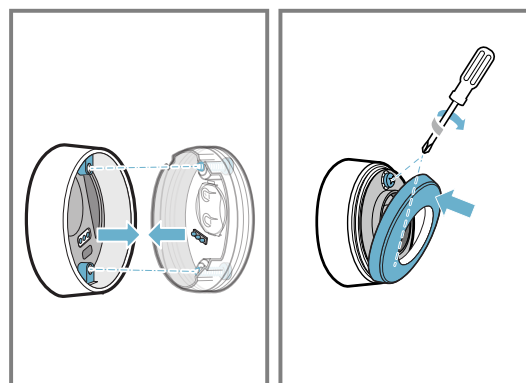

18.5 Čišćenje

Senzor za kuhanje

Očistite vlažnom krpom. Ne stavljajte u perilicu posuđa i pazite da se ne smoči.

Ako ne koristite senzor za kuhanje, skinite ga s posude i čuvajte ga na čistom, sigurnom mjestu dalje od izvora topline.

Silikonska pločica

Očistite i obrišite prije stavljanja senzora za kuhanje. Prikladna za pranje u perilici posuđa.

Napomena: Posudu sa silikonskom pločicom ne ostavljajte dulje vrijeme u sapunici.

Prozorčić na bežičnom senzoru za kuhanje

Pobrinite se da je prozorčić čist i suh. Stoga je važno sljedeće:

1. Redovito uklonite nečistoću i kapljice masnoće.
2. Za čišćenje koristite krpu ili štapić s vatom i sredstvo za čišćenje prozora.

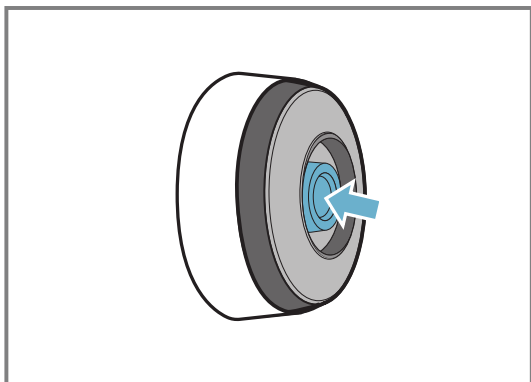

Napomene

- Ne koristite tvrde ili hrapave predmete npr. čekinjaste četke ili abrazivne spužvice i abrazivna sredstva kako biste očistili ploču za kuhanje.

- Prozorčić na bežičnom senzoru za kuhanje ne dodirujte prstima kako ga ne biste zaprljali ili izgrebli.

18.6 Izjava o sukladnosti

Ovime BSH Hausgeräte GmbH izjavljuje da uređaj s funkcijom bežični senzor za kuhanje odgovara osnovnim zahtjevima i svim relevantnim odredbama Direktive 2014/53/EU.

Detaljnju izjavu o sukladnosti u skladu s Direktivom RED možete pronaći na www.bosch-home.com na stranici vašeg uređaja pod Dodatni dokumenti.



Logotipovi i marka Bluetooth® su registrirane robne marke i vlasništvo Bluetooth SIG, Inc. i svako korištenje ovih marki od strane BSH Hausgeräte GmbH je pod licencom. Sve druge marke i trgovački nazivi su vlasništvo dotičnih tvrtki.

19 Zaštita za djecu



Ploča za kuhanje ima zaštitu za djecu. Tako ćete spriječiti da djeca uključe ploču za kuhanje.

19.1 Uključivanje Zaštita za djecu

Zahtjev: Ploča za kuhanje mora biti isključena.

1. Dodirnite .
 2.  držite pritisnut 4 sekunde.
- ✓ Indikator  svijetli 10 sekundi.
 - ✓ Ploča za kuhanje je blokirana.

19.2 Isključivanje Zaštita za djecu

1. Dodirnite .
 2.  držite pritisnut 4 sekunde.
- ✓ Blokada je deaktivirana.



19.3 Automatska zaštita za djecu

Možete aktivirati zaštitu za djecu čak i automatski sa svakim isključivanjem ploče za kuhanje. U poglavlju Osnovne postavke saznat ćete kako trebate uključiti i isključiti funkciju → *Stranica 20*.

20 Zaštita od brisanja

Omogućuje blokiranje upravljačke ploče u svrhu čišćenja kako se postavke ne bi slučajno promijenile. Blokada ne utječe na glavni prekidač.

20.1 Uključivanje Zaštita od brisanja

- ▶ Pritisnite . Oglasi se zvuk upozorenja i  svijetli.
- ✓ Upravljačka ploča je blokirana tijekom 35 sekundi. 5 sekundi prije isključivanja javlja se zvučni signal.

20.2 Isključivanje Zaštita od brisanja

Za isključivanje funkcije prije isteka vremena:

- ▶ Dodirnite .
- ✓ Upravljačka ploča je deblokirana.

21 Individualno sigurnosno isključivanje

Sigurnosna funkcija aktivira se ako se kuhalište koristi dulje vrijeme i ne promijenite nijednu postavku. Zona za kuhanje prikazuje *FB* i isključuje se.

Vrijeme od 1 do 10 sati ovisi o odabranom stupnju snage. Da biste uključili zonu za kuhanje, pritisnite bilo koju tipku.

22 Osnovne postavke

Možete namjestiti osnovne postavke uređaja prema svojim potrebama.

22.1 Pregled osnovnih postavki



Indikator	Postavka	Vrijednost
c 1	Zaštita za djecu	0 - Ručno. ¹ 1 - Automatski. 2 - Isključeno.
c 2	Zvučni signali	0 - Signal potvrde i pogreške su isključeni. 1 - Uključen je samo signal pogreške. 2 - Uključen je samo signal potvrde. 3 - Svi zvučni signali su uključeni ¹ .
c 3	Indikator potrošnje energije Prikazuje ukupnu potrošnju energije između uključivanja i isključivanja ploče za kuhanje u kWh. Točnost prikaza između ostalog ovisi o kvaliteti napona strujne mreže.	0 - Isključeno. ¹ 1 - Uključeno.
c 4	Odabir postavke ovisno o visini iznad razine mora:	1-2 - Smanjenje. 3 - Osnovna postavka. 4-9 - Povećanje.
c 5	Automatsko isključivanje zone za kuhanje.	00 - isključen. ¹ 01-99 - Zaposnik do automatskog isključivanja.
c 6	Trajanje zvučnog signala za kraj timera	1 - 10 sekundi ¹ 2 - 30 sekundi 3 - 1 minuta
c 7	Ograničenje snage Po potrebi omogućuje ograničenje ukupne snage ploče za kuhanje, ako je potrebno, zbog zahtjeva električne instalacije. Raspoložive postavke ovise o maksimalnoj snazi ploče za kuhanje (vidi označnu pločicu). Kada je funkcija aktivna i ploča za kuhanje je dosegla namještenu granicu snage, prikazuje se _ i ne možete odabrati viši stupanj snage.	0 - Isključeno. Maksimalna snaga ploče za kuhanje ¹ . 1 - 1000 W najmanja snaga. 1.5 - 1500 W ... 3 - 3000 W preporučeno za 13 A 3.5 - 3500 W preporučeno za 16 A. 4 - 4000 W 4.5 - 4500 W preporučeno za 20 A. ... 9 - Maksimalna snaga ploče za kuhanje.
c 11	MoveMode Omogućuje promjenu prethodno podešenih stupnjeva snage triju područja kuhanja fleksibilne zone za kuhanje. U tu svrhu odaberite jednu od dvije zone za kuhanje, namjestite željeni stupanj snage u području namještanja i dodirnite  kako biste potvrdili novi stupanj snage i odabrali sljedeću zonu za kuhanje.	9 - Prethodno podešeni stupanj snage za prednju zonu za kuhanje. 5 - Prethodno podešeni stupanj snage za srednju zonu za kuhanje. 1.5 - Prethodno podešeni stupanj snage za stražnju zonu za kuhanje.
c 12	Ispit posuđa Pomoću ove funkcije možete provjeriti kvalitetu posuđa.	0 - Nije prikladno. 1 - Nije optimalno. 2 - Prikladno.
c 13	FlexInduction Promjena načina uključivanja Flex zone.	0 - Kao dvije odvojene zone za kuhanje. ¹ 1 - Kao jedna povezana zona za kuhanje.
c 14	Povezivanje bežičnog senzora za kuhanje s pločom za kuhanje.	0 - Ispravno povezivanje. 1 - Neispravno povezivanje zbog pogreške u prijenosu. 2 - Neispravno povezivanje zbog pogreške senzora za kuhanje.
c 17	Namještanje pogona na optični zrak ili pogona na odlazni zrak.	0 - Konfiguriranje pogona na optični zrak. ¹ 1 - Konfiguriranje pogona na odlazni zrak.
c 18	Namještanje automatskog pokretanja	0 - Isključeno. 1 - Uključeno: Automatski pogon sa senzorskim upravljanjem. ¹

¹ Tvornička postavka

Indikator	Postavka	Vrijednost
		2 - Uključeno: Ventilacija se pokreće na stupnju snage prema odgovarajućim stupnjevima snage zona za kuhanje.
c 19	Namještanje osjetljivosti senzora ventilacije.	1 - Najniža postavka osjetljivosti senzora. 2 - Srednja postavka osjetljivosti senzora. ¹ 3 - Najviša postavka osjetljivosti senzora.
c 20	Namještanje nastavka ventilacije Kada vaša ploča za kuhanje radi u pogonu na odlazni zrak, ventilacija se uključuje za otprilike 6 minuta na stupnju snage. Kada vaša ploča za kuhanje radi u pogonu na optočni zrak, ventilacija se uključuje za otprilike 30 minuta na stupnju snage. Funkcija nastavka ventilacije automatski se isključuje nakon tog vremena.	0 - Isključeno. 1 - Uključeno: Automatska funkcija sa senzorski upravljanim nastavkom ventilacije. 2 - Uključeno ¹ :
c 25	Automatsko prepoznavanje posude za kuhanje	0 - Ručno odaberite željenu zonu za kuhanje. 1 - Zona za kuhanje prepoznaje veličinu i položaj posude za kuhanje te odabire odgovarajuću zonu za kuhanje ili odgovarajuće zone za kuhanje. ¹
c 0	Povratak na tvorničke postavke	0 - Individualne postavke ¹ . 1 - Tvorničke postavke.



22.2 Za pristup osnovnim postavkama

Zahtjev: Ploča za kuhanje mora biti isključena.

- Dodirnite  kako biste uključili ploču za kuhanje.
- U roku od sljedećih 10 sekundi dodirnite  u trajanju od 4 sekunde.

Informacije o proizvodu	Indikator
Popis servisnih službi (SS)	0 1
Tvornički broj	Fd
Tvornički broj 1	02.
Tvornički broj 2	0.5

- ✓ Prva četiri indikatora navode informacije o proizvodu. Dodirnite područje namještanja kako biste pozvali pojedinačne indikatore.

- Za pristup osnovnim postavkama dodirnite .
- ✓ c 1 i 0 svijetle kao zadana postavka.
- Pritišćite  sve dok se ne pojavi željena postavka.
- U području namještanja odaberite željenu postavku.
- Dodirnite  u trajanju od 4 sekunde.
- ✓ Postavke su pohranjene.

22.3 Odustajanje od promjene osnovnih postavki

- ▶ Dodirnite .
- ✓ Sve se promjene odbacuju i neće se spremiti.

23 Ispit posuda

Kvaliteta posuda jako utječe na brzinu i rezultat kuhanja. Pomoću ove funkcije možete provjeriti kvalitetu posuda. Prije provjere uvjerite se da veličina dna posude odgovara veličini korištene zone za kuhanje. Pristupiti se može putem osnovnih postavki.
→ *Stranica 20*

23.1 Provedite Ispit posuda

Fleksibilna zona za kuhanje namještena je kao samo jedna zona za kuhanje tako da provjerava samo jednu posudu.



- Stavite posudu na sobnoj temperaturi u koju ste prethodno dodali oko 200 ml vode na sredinu zone za kuhanje koja najbolje odgovara veličini dna posude.

- Pozovite osnovne postavke i odaberite c 1 2.
- Dodirnite područje namještanja. U zonama za kuhanje treperi indikator —.
- ✓ Ispit je u tijeku.
- ✓ Nakon 10 sekundi pojavljuje se rezultat na indikatorima zone za kuhanje.

23.2 Provjera rezultata

U sljedećoj tablici možete vidjeti što znači rezultat kvalitete i brzine kuhanja.

Rezultat

-  Posuda za kuhanje nije prikladna za zonu za kuhanje i stoga se ne zagrijava.
-  Posuda za kuhanje se sporije zagrijava od očekivanog i kuhanje nije optimalno.

¹ Tvornička postavka

Rezultat

2 Posuda za kuhanje se dobro zagrijava i kuhanje se odvija normalno.

Za aktiviranje ove funkcije dodirnite područje namještavanja.

24 Ograničenje snage

Pomoću ove funkcije možete namjestiti ukupnu snagu ploče za kuhanje.

Ploča za kuhanje je tvornički namještena. Maksimalnu snagu ploče za kuhanje naći ćete na označnoj pločici. Ovom funkcijom možete prilagoditi konfiguraciju zahtjevima svake električne instalacije.

Kako se ova namještena vrijednost ne bi prekoračila, ploča za kuhanje raspodjeljuje automatski i po potrebi raspoloživu snagu na uključene zone za kuhanje.

Sve dok je aktivirana ova funkcija, snaga svake zone za kuhanje može privremeno pasti ispod nominalne vrijednosti. Kako se ova namještena vrijednost ne bi prekoračila, ploča za kuhanje raspodjeljuje automatski i po potrebi raspoloživu snagu na uključene zone za kuhanje ... Uređaj sam regulira i odabire najveći mogući stupanj snage.

U poglavlju Osnovne postavke saznat ćete kako trebate postupiti → *Stranica 20*

25 Home Connect

Ovaj uređaj ima mogućnost mrežnog povezivanja. Uređaj povežite s mobilnim uređajem kako biste preko aplikacije Home Connect mogli rukovati funkcijama, prilagođavati postavke ili nadzirati trenutačno radno stanje.

Usluge Home Connect nisu dostupne u svim zemljama. Dostupnost funkcije Home Connect ovisi o dostupnosti usluga Home Connect u vašoj zemlji. Informacije o tome naći ćete na: www.home-connect.com.

Aplikacija Home Connect pritom vas vodi kroz čitavi postupak prijave. Slijedite upute i zabilježite informacije u aplikaciji Home Connect.

Napomene

- Pridržavajte se sigurnosnih napomena u ovim uputama za uporabu i provjerite primjenjuju li se i kada uređajem rukujete putem aplikacije Home Connect.
→ "Sigurnost", *Stranica 2*
- Rukovanje na uređaju uvijek ima prednost. Tada nije moguće rukovanje putem aplikacije Home Connect.
- U umreženom stanju pripravnosti uređaju je potrebno maks. 2 W.

25.1 Namještanje aplikacije Home Connect

Zahtjevi

- Uređaj je priključen na električnu mrežu i uključen.
 - Imate mobilni krajnji uređaj s aktualnom verzijom iOS ili Android operativnog sustava, npr. pametni telefon.
 - Uređaj na mjestu postavljanja ima pristup kućnoj WLAN mreži (Wi-Fi).
 - Mobilni krajnji uređaj i uređaj su unutar dometa WLAN signala vaše kućne mreže.
1. Skenirajte sljedeći QR kod.



Putem QR koda možete instalirati aplikaciju Home Connect i povezati uređaj.

2. Slijedite upute u aplikaciji Home Connect.

25.2 Pregled postavki Home Connect

Postavke za Home Connect i mrežne postavke možete prilagoditi u osnovnim postavkama svoje ploče za kuhanje.

Postavka	Odabir ili indikator	Dodatne informacije
H [1	Mrežna veza 0 – nije povezano / prekid mrežne veze 1 – automatsko povezivanje 2 – ručno povezivanje 3 – povezano	Prijavljuje ploču za kuhanje na kućnu WLAN mrežu (Wi-Fi) ili prekida mrežnu vezu
H [2	Povezivanje s aplikacijom 0 – nije povezano 1 – uspostavljanje veze	H [2 se prikazuje samo onda kada je ploča za kuhanje povezana s kućnom mrežom.
H [3	Povezivanje s WLAN mrežom 0 – bežični modul isključen 1 – bežični modul uključen	Ako je WLAN mreža aktivirana, možete upotrebljavati funkcije Home Connect. H [3 se prikazuje samo kada je ploča za kuhanje već jednom bila povezana s kućnom mrežom.

Postavka	Odabir ili indikator	Dodatne informacije
H 4	Namještanje putem aplikacije 0 – isključeno 1 – uključeno ¹	Ako je postavka H 4 isključena, onda se u aplikaciji Home Connect prikazuju isključivo radna stanja ploče za kuhanje.
H 5	Ažuriranje softvera 1 – ažuriranje je dostupno i spremno za instalaciju 2 – pokretanje instalacije	H 5 se prikazuje samo kada je ažuriranje softvera dostupno.
H 6	Upravljanje daljinskim pristupom servisne službe 0 – nije dopušteno 1 – dopušteno	H 6 se prikazuje samo kada se servisna služba pokušava povezati s pločom za kuhanje. Nakon što dodijelite pristup, u svakom ga trenutku možete i prekinuti.
H 7	Prikaz jačine WLAN signala 0 – nije povezano s kućnom WLAN mrežom (Wi-Fi) 1 – jačina signala 1 (loša) 2 – jačina signala 2 (srednja) 3 – jačina signala 3 (dobra)	H 7 se prikazuje samo kada postoji veza s kućnom WLAN mrežom (Wi-Fi).
H 8	Povezivanje s Home Connect poslužiteljem 0 – nije povezano 1 – povezano	H 8 se prikazuje samo kada postoji veza s kućnom WLAN mrežom (Wi-Fi).

25.3 Deaktiviranje mrežne veze

- ▶ Pristupite osnovnim postavkama, H 3 i zatim odaberite vrijednost 0.
- ✓ Povezivanje s WLAN (N) mrežom se deaktivira.

Napomena: Odaberite vrijednost 1 kako biste ponovno aktivirali mrežnu vezu.

25.4 Promjena postavki putem aplikacije Home Connect

Uz pomoć aplikacije Home Connect možete promijeniti postavke zona za kuhanje i poslati ih ploči za kuhanje.

Zahtjevi

- Ploča za kuhanje je povezana s kućnom mrežom i aplikacijom Home Connect.
 - Da biste mogli namjestiti ploču za kuhanje putem aplikacije Home Connect, u osnovnim postavkama mora biti uključena H 4. U isporučenom je stanju uključena H 4. Ako je prijenos postavki deaktiviran, onda se u aplikaciji Home Connect prikazuju isključivo radna stanja ploče za kuhanje.
1. Namjestite postavku u aplikaciji Home Connect i pošaljite je ploči za kuhanje.
Slijedite upute u aplikaciji Home Connect.
Postavke, koje iz aplikacije Home Connect pošaljete ploči za kuhanje, morate potvrditi na ploči za kuhanje.
 - ✓ Čim se postavke kuhanja prenesu na neku zonu za kuhanje, ovisno o postavci, počinje treperiti odgovarajući indikator.
 2. Za potvrdu postavke na indikatoru kuhališta dodirnite željenu zonu za kuhanje.
 3. Za odbacivanje postavke dodirnite neko drugo dodirno polje na ploči za kuhanje.

25.5 Ažuriranje softvera

Pomoću funkcije Ažuriranje softvera pokreće se ažuriranje softvera vašeg uređaja, npr. za optimizaciju, otklanjanje pogrešaka, ažuriranja važna za sigurnost i za dodatne funkcije i usluge.

Pod uvjetom da ste registrirani korisnik aplikacije Home Connect, da ste je instalirali na svom mobilnom krajnjem uređaju te da ste povezani s poslužiteljem Home Connect.

Čim ažuriranje softvera bude na raspolaganju, aplikacija Home Connect obavijestit će vas o tome, pa ga preko aplikacije možete pokrenuti. Nakon uspješnog preuzimanja možete pokrenuti instalaciju putem aplikacije Home Connect kada ste na kućnoj WLAN mreži (Wi-Fi). Nakon uspješne instalacije bit ćete obaviješteni preko aplikacije Home Connect.

Trenutnu verziju softvera možete naći u aplikaciji Home Connect pod informacijama o uređaju odgovarajućeg kućanskog uređaja.

Napomene

- Ažuriranje softvera sastoji se od dva koraka.
 - U prvom koraku izvodi se preuzimanje.
 - U drugom koraku izvodi se instalacija na uređaj.
- Tijekom preuzimanja i dalje možete upotrebljavati uređaj. Ovisno o osobnim postavkama u aplikaciji, ažuriranje softvera može se i automatski preuzeti.
- Instalacija traje nekoliko minuta. Tijekom instalacije ne možete koristiti uređaj.
- U slučaju ažuriranja važnog za sigurnost preporučuje se izvršiti postupak instalacije u što kraćem roku.

25.6 Dijagnoza na daljinu

Servisna služba može pristupiti vašem uređaju putem dijagnoze na daljinu ako se s odgovarajućim zahtjevom obraćate servisnoj službi, ako je vaš uređaj povezan s

¹ Tvornička postavka

Home Connect poslužiteljem i ako je dijagnoza na daljinu dostupna u zemlji u kojoj upotrebljavate uređaj.

Savjet: Više informacija i napomene za dostupnost dijagnoze na daljinu u svojoj zemlji možete pronaći pod Usluge/podrška na lokalnoj internetskoj stranici: www.home-connect.com.

25.7 Zaštita podataka

Obratite pozornost na napomene o zaštiti podataka.

Pri prvom povezivanju uređaja s mrežom spojenom na internet, uređaj prenosi sljedeće kategorije podataka na poslužitelj Home Connect (prva registracija):

- Jedinstveni identifikator uređaja (sastoji se od ključeva uređaja kao i MAC adrese ugrađenog Wi-Fi komunikacijskog modula).

- Sigurnosni certifikat Wi-Fi komunikacijskog modula (za informacijsko-tehničku zaštitu veze).
- Aktualnu verziju softvera i hardvera vašeg kućanskog uređaja.
- Status eventualnog prethodnog povratka na tvorničke postavke.

Ova prva registracija priprema je za korištenje funkcija Home Connect i potrebna je tek u trenutku kada se prvi put poželite koristiti funkcijom Home Connect.

Napomena: Vodite računa da se funkcije Home Connect mogu upotrebljavati samo u kombinaciji s aplikacijom Home Connect. Informacije o zaštiti podataka možete pozvati u aplikaciji Home Connect.

26 Čišćenje i održavanje

26.1 Sredstva za čišćenje

Prikladna sredstva za čišćenje i strugač za staklo možete nabaviti od servisne službe, u internetskoj trgovini ili u trgovini.

POZOR

Neprikladna sredstva za čišćenje mogu oštetiti površine uređaja.

- ▶ Nikada ne upotrebljavajte neprikladna sredstva za čišćenje.
- ▶ Nemojte upotrebljavati sredstva za čišćenje dok je ploča za kuhanje još vruća. To može prouzročiti mrlje na površini.

Neprikladna sredstva za čišćenje

- Nerazrijeđeno sredstvo za pranje posuđa
- Sredstvo za čišćenje perilice posuđa
- Abrazivna sredstva
- Agresivna sredstva za čišćenje kao što su sprej za čišćenje pećnice ili sredstvo za uklanjanje mrlja
- Spužvice za ribanje
- Visokotlačni ili parni čistači

26.2 Čišćenje ploče za kuhanje

Ploču za kuhanje očistite nakon svake uporabe kako ostaci od hrane ne bi zagorjeli.

Zahtjev: Ploča za kuhanje mora biti hladna. Samo u slučaju mrlja od šećera, rižinog škroba, plastike ili aluminijske folije nemojte ostaviti ploču za kuhanje da se ohladi.

1. Tvrđokornu prljavštinu uklonite strugalom za staklo.
2. Ploču za kuhanje očistite sredstvom za čišćenje staklokeramike.

Pridržavajte se napomena za čišćenje na ambalaži sredstva za čišćenje.

Savjeti

- Specijalnom spužvom za staklokeramiku možete postići dobre rezultate čišćenja.
- Ako dno posuđa za kuhanje održavate čistim, površina ploče za kuhanje ostat će u dobrom stanju.

26.3 Čišćenje profila

Profile očistite ako se na njima nalazi prljavština ili mrlje nakon uporabe.

Napomena: Nemojte rabiti strugalo za staklo.

1. Očistite toplom sapunicom i mekom krpom. Nove spužve prije uporabe temeljito isperite.
2. Obrišite mekom krpom.

26.4 Filtar za masnoću

Filtar za masnoću filtrira masnoću iz kuhinjske pare. Filtar se sastoji od spremnika i dvaju filtara za masnoću koji se mogu izvaditi. Učestalost čišćenja ovisi o količini i vrsti korištene masnoće tijekom kuhanja. Kako bi se osigurala optimalna funkcija, filtari za masnoću čistite u slučaju vidljivih naslaga masnoća ili najmanje jednom mjesečno.

⚠ UPOZORENJE – Opasnost od požara!

Naslage masnoća na filtrima za masnoću bi se mogle zapaliti.

- ▶ Uređaj nikada ne koristite bez filtra za masnoću.
- ▶ Redovito čistite filtre za masnoću.
- ▶ Nikada ne radite s otvorenim plamenom (npr. flambiranje) u blizini uređaja.

POZOR

Filtari za masnoću koji padnu mogu oštetiti ploču za kuhanje koja se nalazi ispod njih.

- ▶ Jednom rukom uhvatite ispod filtra za masnoću.

1. Izvadite filter za masnoću.

- ▶ Može doći do sakupljanja masnoće dolje u spremniku. Filter za masnoću ne nagnijte kako biste spriječili kapanje masnoće.

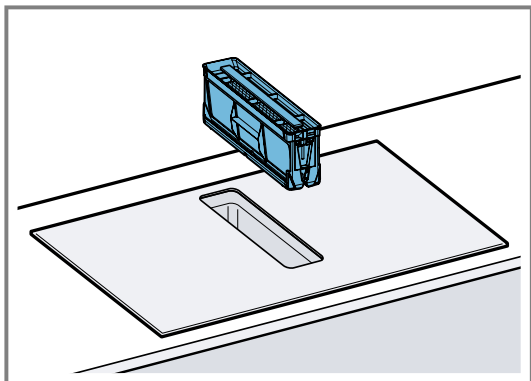

2. Izvadite dijelove filtra za masnoću.

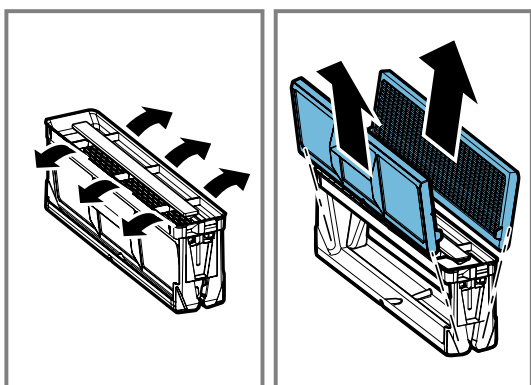

3. Filter za masnoću operite u perilici posuđa ili ručno.

- "Ručno čišćenje filtra za masnoću", Stranica 26
- "Pranje filtra za masnoću u perilici posuđa", Stranica 26

- Po potrebi izvadite filtre za mirise ili akustičke filtre i očistite uređaj iznutra.
- Ako predmeti dospiju u uređaj, izvadite ih i provjerite da nije blokiran dovod do prelivnog spremnika.
- Unutrašnjost uređaja obrišite sapunicom i krpom za pranje posuđa.
- Nakon čišćenja umetnite osušeni filter za masnoću.

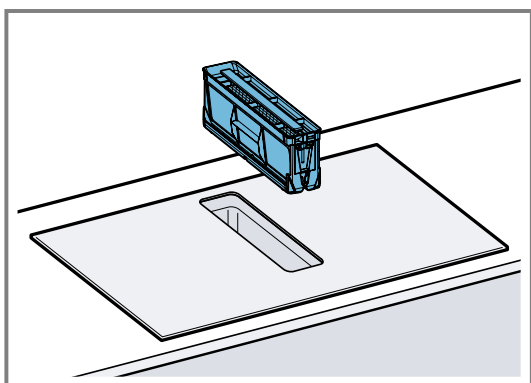

Ručno čišćenje filtra za masnoću

- Izvadite dijelove filtra za masnoću.
- Filter za masnoću omekšajte u vrućoj sapunici.
 - ▶ Filter za masnoću očistite četkom. Ne koristite agresivna, kisela ili lužnata sredstva za čišćenje.
 - ▶ Kod tvrdokorne prljavštine koristite specijalno sredstvo za otapanje masnoća. Sredstvo za otapanje

masnoća možete kupiti kod servisne službe, u internetskoj trgovini ili specijaliziranoj trgovini.

- Dobro isperite filter za masnoću.
- Ostavite filter za masnoću da se osuši.
- Umetnite dijelove filtra za masnoću.
- Nakon sušenja umetnite filter za masnoću u uređaj.

Pranje filtra za masnoću u perilici posuđa

- Izvadite filter za masnoću.
- Izvadite dijelove filtra za masnoću.
- Dijelove filtra za masnoću stavite u perilicu posuđa i nemojte ih zaglaviti.

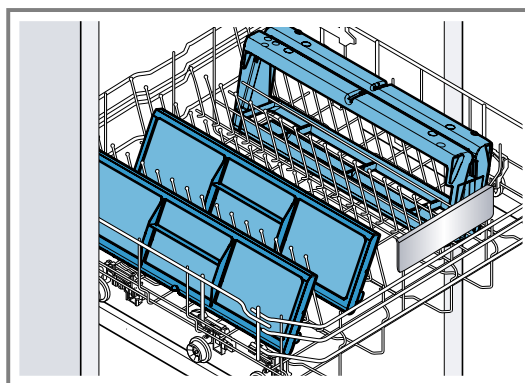

Jako zaprljane filtre za masnoću ne perite s posuđem. Ne koristite agresivna, kisela ili lužnata sredstva za čišćenje.

- Pokrenite perilicu posuđa. Prilikom namještanja temperature odaberite maksimalno 70°C.
- Ostavite filter za masnoću da se osuši.
- Nakon sušenja umetnite filter za masnoću u uređaj.

26.5 Filter za mirise ili akustički filter

Filtre za mirise ili akustičke filtre možete kupiti u specijaliziranim trgovinama, kod servisne službe ili u internetskoj trgovini.

Napomene

- Zamijenite filtre za neugodne mirise ako se na uređaju prikaže upozorenje.
 - "Resetiranje indikatora zasićenja", Stranica 27
- Zamijenite akustičke filtre ako su zaprljani.

Zahtjev: Upotrebljavajte samo originalne filtre kako bi se osigurala optimalna funkcija.

- Izvadite filter za masnoću.
- Izvadite 4 filtra za mirise ili akustička filtra i propisno ih zbrinite.

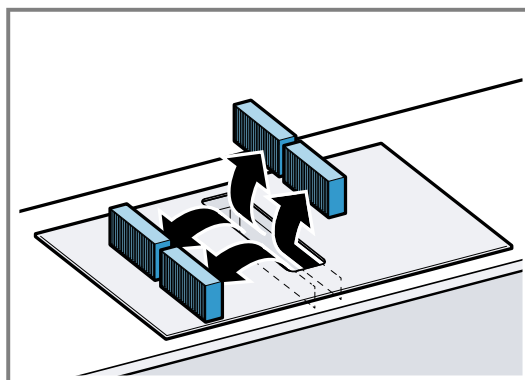

3. Umetnite dva nova filtra za mirise ili akustička filtra s lijeve i desne strane u uređaj i gurnite prema naprijed.

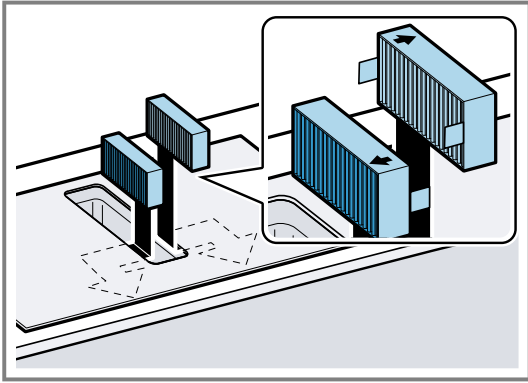

4. Umetnite druge filtre za mirise ili akustičke filtre s lijeve i desne strane u uređaj.

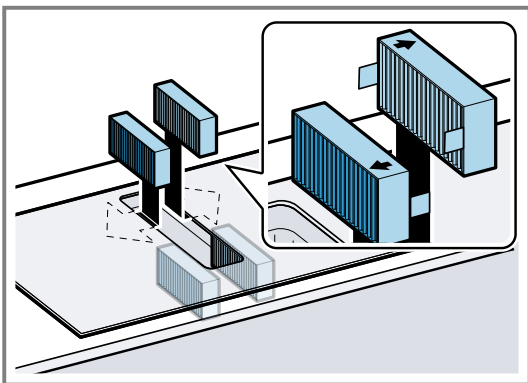

5. Umetnite filter za masnoću u uređaj.

Resetiranje indikatora zasićenja

Nakon isključivanja uređaja svijetli *F*.

- ▶ Zamijenite filtre za mirise.
→ "*Filtar za mirise ili akustički filter*", *Stranica 26*
- ✓ *F* prestaje svijetliti. Indikator filtara za mirise je resetiran.

26.6 Čišćenje preljevnog spremnika

Preljevni spremnik sakuplja tekućine ili predmete koji dospiju u uređaj s gornje strane.

Zahtjev: Uređaj je hladan i indikator preostale topline je isključen.

1. Držite preljevni spremnik jednom rukom i odvrnite ga drugom rukom.
 - ▶ Preljevni spremnik ne nagnite kako biste spriječili istjecanje tekućine.

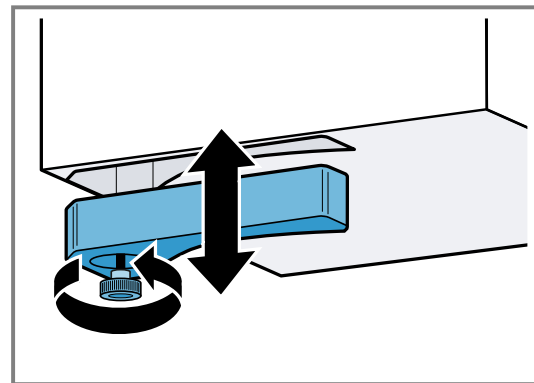

2. Ispraznite i isperite preljevni spremnik.
3. Po potrebi odvrnite vijak i operite preljevni spremnik bez vijka u perilici posuđa.
4. Nakon čišćenja ponovno pričvrstite preljevni spremnik.
5. Uvjerite se da dovod do preljevnog spremnika nije blokiran.
Izvadite predmete koji dospiju u uređaj nakon što se uređaj ohladi. U tu svrhu izvadite filter za masnoću.

27 Uklanjanje smetnji

Manje smetnje na svom uređaju možete samostalno ukloniti. Iskoristite informacije za uklanjanje smetnji prije nego što se obratite servisnoj službi. Tako ćete izbjeći nepotrebne troškove.

Savjet: Trajno povežite svoj uređaj s aplikacijom Home Connect kako biste primali automatska ažuriranja softvera. Ovako se uklanjaju pogreške, poboljšavaju performanse i dodaju nove funkcije.

⚠ UPOZORENJE – Opasnost od ozljede!

Nestručni popravci su opasni.

- ▶ Popravke na uređaju smije vršiti samo obučeno stručno osoblje.
- ▶ Ako je uređaj neispravan, nazovite servisnu službu.
→ "*Servisna služba*", *Stranica 30*

⚠ UPOZORENJE – Opasnost od strujnog udara!

Nestručni popravci su opasni.

- ▶ Popravke na uređaju smije vršiti samo obučeno stručno osoblje.
- ▶ Za popravak uređaja smiju se upotrebljavati samo originalni rezervni dijelovi.
- ▶ Ako je mrežni priključni vod ili priključni vod ovog uređaja oštećen, valja ga zamijeniti posebnim mrežnim priključnim vodom ili priključnim vodom uređaja koji možete nabaviti od proizvođača ili njegove servisne službe.
- ▶ Ako je mrežni priključni vod ovog uređaja oštećen, može ga zamijeniti isključivo obučeno stručno osoblje.

27.1 Upozorenja

Napomene

- Ako se na indikatorima pojavi *E*, pritisnite i držite pritisnutu tipku odgovarajuće zone za kuhanje i očitajte kôd smetnje.
- Ako kôd smetnje nije naveden u tablici, isključite ploču za kuhanje iz električne mreže, pričekajte 30 sekundi i onda je ponovno priključite. Ako se indikator

ponovno prikaže, obavijestite servisnu službu i navedite točan kôd smetnje.

- Ako se pojavi pogreška, uređaj se ne prebacuje u način rada s niskom potrošnjom.
- Radi zaštite elektroničkih dijelova uređaja od pregrijavanja ili strujnih udara ploča za kuhanje može privremeno smanjiti stupanj snage.

27.2 Napomene na kontrolnoj ploči

Kvar	Uzrok i rješavanje problema
Indikator ne svijetli.	Dovod struje je prekinut. ▶ Pomoću drugih električnih uređaja provjerite je li došlo do nestanka struje. Uređaj nije priključen prema spojnoj shemi. ▶ Priključite uređaj prema spojnoj shemi.
Indikatori trepere.	Smetnja u elektronici ▶ Ako ne možete ukloniti smetnju, obavijestite tehničku servisnu službu.
Ventilacija ne radi	Upravljačka ploča je vlažna ili se na njoj nalazi predmet. ▶ Osušite upravljačku ploču ili maknite predmet.
<i>F</i>	Uređaj nije priključen prema spojnoj shemi. ▶ Priključite uređaj prema spojnoj shemi.
<i>F</i>	Filtar za mirise je zasićen ili indikator zasićenja svijetli iako ste zamijenili filtar. ▶ Zamijenite filtar i resetirajte indikator zasićenja filtra. Ostale informacije naći ćete u poglavlju . → " <i>Čišćenje i održavanje</i> ", <i>Stranica 25</i>
<i>F2, F 4, E 7015, E 8207, E 8208</i>	Elektronika je pregrijana i isključila je jednu ili sve zone za kuhanje. ▶ Pričekajte dok se elektronika dovoljno ne ohladi. Zatim dodirnite bilo koju tipku na upravljačkoj ploči.
<i>F5</i> + stupanj snage i zvučni signal	Vruća posuda za kuhanje nalazi se u području upravljačke ploče. Zbog toga se elektronika može pregrijati. ▶ Maknite posudu za kuhanje. Indikator pogreške će se ugasi nakon kraćeg vremena. Možete nastaviti s kuhanjem.
<i>F5</i> i zvučni signal	Vruća posuda za kuhanje nalazi se u području upravljačke ploče. Radi zaštite elektronike zona za kuhanje se isključila. ▶ Maknite posudu za kuhanje. Pričekajte nekoliko sekundi. Dodirnite bilo koju površinu za upravljanje. Kada se ugasi indikator pogreške, možete nastaviti kuhati.
<i>F1/F6</i>	Zona za kuhanje je pregrijana i isključila se radi zaštite radne površine. ▶ Pričekajte dok se elektronika dovoljno ne ohladi i zatim uključite zonu za kuhanje.
<i>F0</i>	Prihvaćanje postavki se ne aktivira. ▶ Dodirnite bilo koju tipku kako biste poništili indikator pogreške. Kuhajte na uobičajen način, bez upotrebe funkcije Prihvaćanje postavki. Kontaktirajte servisnu službu.
<i>F8</i>	Zona za kuhanje je radila duže vrijeme i bez prekida. ▶ Individualno sigurnosno isključivanje je uključeno. Za namještanje zone za kuhanje dodirnite neku tipku i isključite indikator.
<i>E8202</i>	Senzor za kuhanje je pregrijan i zona za kuhanje je isključena. ▶ Pričekajte dok se senzor za kuhanje dovoljno ne ohladi i aktivirajte funkciju.
<i>E8203</i>	Senzor za kuhanje je pregrijan i sve zone za kuhanje su isključene. ▶ Ako ne koristite senzor za kuhanje, skinite ga s posude za kuhanje i čuvajte ga dalje od drugih zona za kuhanje ili izvora topline. Uključite zone za kuhanje.
<i>E8204</i>	Vruća posuda za kuhanje nalazi se u području upravljačke ploče. Radi zaštite elektronike zona za kuhanje se isključila. ▶ Zamijenite bateriju 3V CR2032. Ostale informacije naći ćete u odlomku → " <i>Zamjena baterije</i> ", <i>Stranica 19</i>
<i>E8205</i>	Veza sa senzorom za kuhanje je prekinuta. ▶ Isključite funkciju i ponovno je aktivirajte.
<i>E8206</i>	Senzor za kuhanje je neispravan. ▶ Kontaktirajte tehničku servisnu službu.

Kvar	Uzrok i rješavanje problema
Indikator bežičnog senzora za kuhanje ne svijetli.	Bežični senzor za kuhanje ne reagira i indikator ne svijetli. ▶ Zamijenite bateriju 3V CR2032. Ostale informacije naći ćete u odlomku . → "Zamjena baterije", Stranica 19 ▶ Ako problem i dalje postoji, držite pritisnut simbol na senzoru za kuhanje u trajanju od 8-10 sekundi i ponovno spojite senzor za kuhanje s pločom za kuhanje. Ostale informacije naći ćete u odlomku . → "Povezivanje bežičnog senzora za kuhanje", Stranica 17 ▶ Ako problem i dalje postoji, obavijestite tehničku servisnu službu.
Indikator na senzoru zatreperi dva puta.	Baterija senzora za kuhanje je gotovo istrošena. Sljedeće kuhanje može se prekinuti zbog istrošene baterije. ▶ Zamijenite bateriju 3V CR2032. Ostale informacije naći ćete u odlomku . → "Zamjena baterije", Stranica 19
Indikator na senzoru zatreperi tri puta.	Veza sa senzorom za kuhanje je prekinuta. ▶ Držite pritisnut simbol na senzoru za kuhanje u trajanju od 8-10 sekundi i ponovno spojite s pločom za kuhanje. Ostale informacije naći ćete u odlomku . → "Povezivanje bežičnog senzora za kuhanje", Stranica 17
E 9000/E9010	Radni napon je pogrešan i izvan normalnog područja rada. ▶ Kontaktirajte distributera električne energije.
U400/E9011	Ploča za kuhanje nije ispravno priključena. ▶ Isključite ploču za kuhanje iz električne mreže. Priključite ploču za kuhanje prema spojnoj shemi.
d E	Aktiviran je demonstracijski način rada. ▶ Isključite ploču za kuhanje iz električne mreže. Pričekajte 30 sekundi i priključite ploču za kuhanje. U roku od sljedeće 3 minute dodirnite bilo koji senzor. Demonstracijski način rada je deaktiviran.
Home Connect ne radi ispravno.	Mogući su različiti uzroci. ▶ Idite na www.home-connect.com .

27.3 Normalni zvukovi vašeg uređaja

Ponekad indukcijski uređaj može uzrokovati zvukove ili vibracije poput zujanja, piskanja, pucketanja, buke ventilatora ili ritmičkih zvukova.

28 Zbrinjavanje

28.1 Zbrinjavanje starih uređaja u otpad

Ekološki prikladnim zbrinjavanjem otpada mogu se ponovo iskoristiti vrijedne sirovine.

- Izvučite mrežni utikač iz mrežnog priključnog voda.
- Prerežite mrežni priključni vod.
- Uređaj zbrinite na ekološki prihvatljiv način.
Informacije o aktualnim načinima zbrinjavanja možete dobiti od svog specijaliziranog trgovca ili se raspitajte u komunalnoj ili lokalnoj gradskoj upravi.



Ovaj je uređaj označen u skladu s europskom smjernicom 2012/19/EU o otpadnim električnim i elektronskim uređajima (waste electrical and electronic equipment - WEEE).
Smjernica određuje okvir za povratak i zbrinjavanje otpadnih uređaja valjan u cijeloj Europskoj Uniji.

29 Izjava o sukladnosti

Ovime tvrtka BSH Hausgeräte GmbH izjavljuje da je uređaj s funkcijom Home Connect sukladan s temeljnim zahtjevima i drugim relevantnim odredbama Direktive 2014/53/EU.

Detaljnu RED izjavu o sukladnosti možete pronaći na internetu pod www.bosch-home.com na stranici proizvođača vašeg uređaja u dodatnim dokumentima.



Pojas od 2,4 GHz (2400–2483,5 MHz): maks. 100 mW

Pojas od 5 GHz (5150–5350 MHz + 5470–5725 MHz): maks. 50 mW

	BE	BG	CZ	DK	DE	EE	IE	EL	ES
	FR	HR	IT	CY	LI	LV	LT	LU	HU
	MT	NL	AT	PL	PT	RO	SI	SK	FI
	SE	NO	CH	TR	IS	UK (NI)			

5 GHz WLAN (Wi-Fi): Samo za uporabu u unutarnjim prostorima.

AL	BA	MD	ME	MK	RS	UK	UA
----	----	----	----	----	----	----	----

5 GHz WLAN (Wi-Fi): Samo za uporabu u unutarnjim prostorima.

30 Servisna služba

Originalne rezervne dijelove koji su bitni za funkcioniranje uređaja u skladu s odgovarajućom Direktivom o ekološkom dizajnu Direktivom možete dobiti od naše korisničke službe tijekom perioda od najmanje 10 godina od stavljanja vašeg uređaja na tržište na Europskom gospodarskom području.

Osim toga možete dobiti od naše korisničke službe ostale originalne rezervne dijelove koji su bitni za funkcioniranje uređaja do 15 godina nakon stavljanja vašeg uređaja na tržište.

Za dodatne informacije obratite se našoj servisnoj službi.

Napomena: Angažiranje servisne službe besplatno je u okviru uvjeta jamstva proizvođača.

Detaljne informacije o trajanju jamstva i uvjetima jamstva možete pronaći putem QR koda na priloženom dokumentu o kontaktima servisa i uvjetima jamstva, kod naše servisne službe, svog trgovca ili na našoj internetskoj stranici.

Kontakt podatke za servisnu službu naći ćete putem QR koda na priloženom dokumentu o kontaktima servisa i uvjetima jamstva ili na našoj internetskoj stranici.

Informacije u skladu s Uredbom (EU) 65/2014, (EU) 66/2014 i (EU) 2023/826 možete pronaći online pod www.bosch-home.com na stranici proizvoda i stranici servisa vašeg uređaja u uputama za uporabu i dodatnim dokumentima.

30.1 Proizvodni broj (E-Nr.) i tvornički broj (FD)

Kada kontaktirate korisničku službu, trebat će vam broj proizvoda (E-Nr.) i proizvodni broj (FD), koje možete pronaći na natpisnoj pločici uređaja.

Označnu pločicu naći ćete:

- na informacijama o uređaju.
- sprijeda na donjoj strani ploče za kuhanje.

Proizvodni broj (E-br.) možete naći također na staklokeramici. Popis servisnih službi (KI) i tvornički broj (FD) možete vidjeti i u osnovnim postavkama → *Stranica 20*.

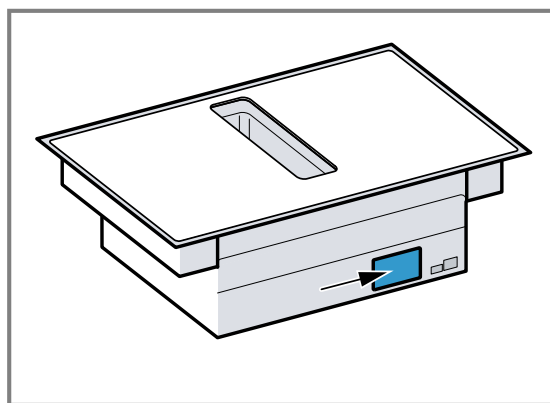

Kako biste podatke o svom uređaju i broj telefona servisne službe brzo ponovno pronašli, možete ih zabilježiti.



Bosch Home Connect App

Poveži svoj uređaj još danas i iskoristi sljedeće prednosti:

- **Je li ploča za kuhanje isključena? Provjeri svoju ploču za kuhanje putem aplikacije gdje god se nalaziš.**
- **Odaberi iz mnogobrojnih naših recepata. Kada je dostupan senzor za pečenje, možeš poslati odgovarajuće postavke svom uređaju.**
- **Ne zaboravi očistiti filtre. Dobit ćeš obavijest u aplikaciji kada je vrijeme za to.**

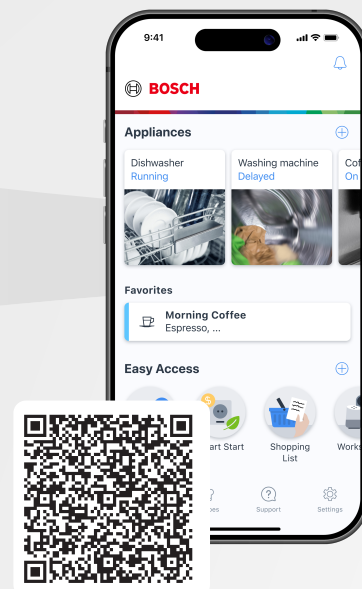

BOSCH
HOME APPLIANCES
SERVICE

Je li vam potrebna pomoć? Ovdje ćete pronaći ono što tražite.

Stručni savjeti o vašim Bosch kućanskim aparatima, pomoć kod problema ili popravci koje obavljaju Bosch stručnjaci.

Saznajte sve o mnogim načinima na koje vam Bosch može pružiti podršku:

www.bosch-home.com/service

Kontaktni podaci za sve zemlje navedeni su u priloženom servisnom imeniku.

BSH Hausgeräte GmbH

Carl-Wery-Straße 34
81739 München, GERMANY
www.bosch-home.com

A Bosch Company



9001685299 (060130) REG25

hr