



**BOSCH**



Register your  
new device on  
MyBosch now and  
get free benefits:  
[bosch-home.com/  
welcome](https://bosch-home.com/welcome)

# Fridge-freezer

**KGN..**

<b>[cs]</b>	Návod k obsluze	Kombinace chladničky s mrazničkou	5
<b>[hr]</b>	Upute za upotrebu	Kombinacija hladnjak/zamrzivač	36
<b>[sk]</b>	Návod na používanie	Kombinácia chladničky a mrazničky	68
<b>[sl]</b>	Navodila za uporabo	Hladilno-zamrzovalna kombinacija	100

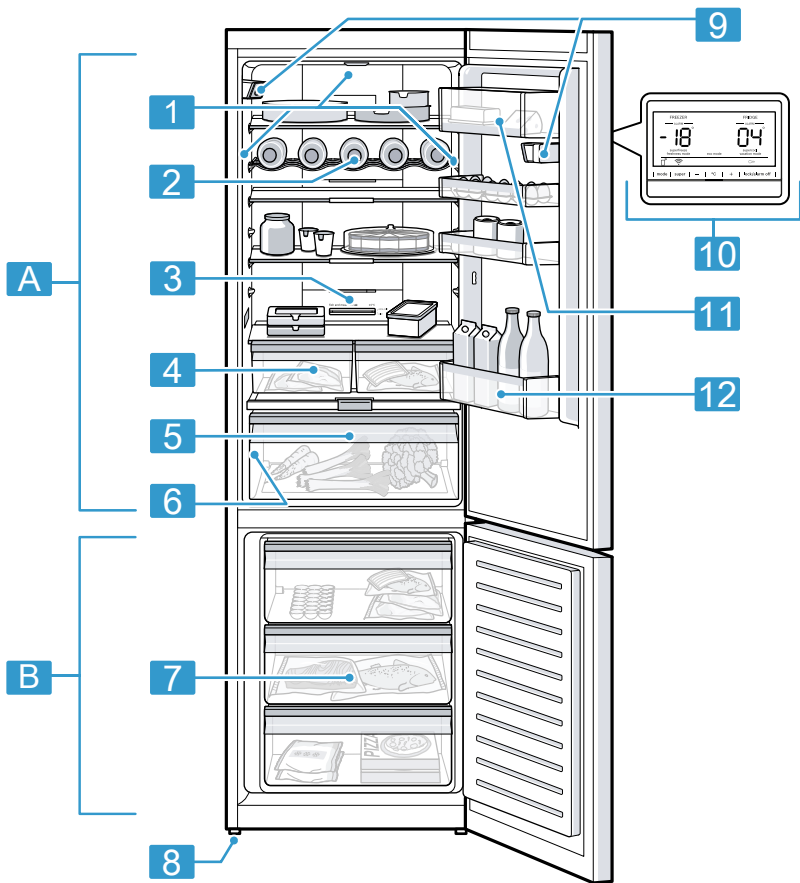

1

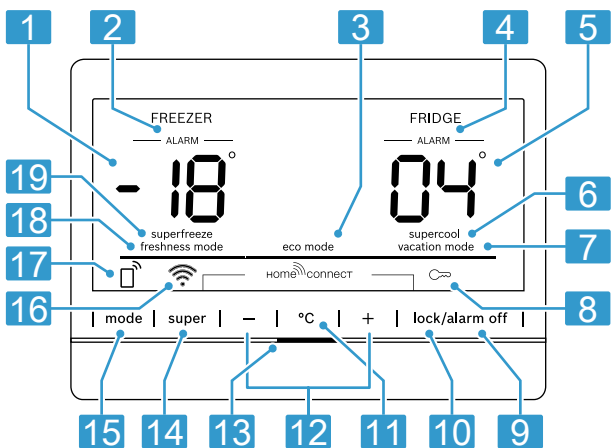

2

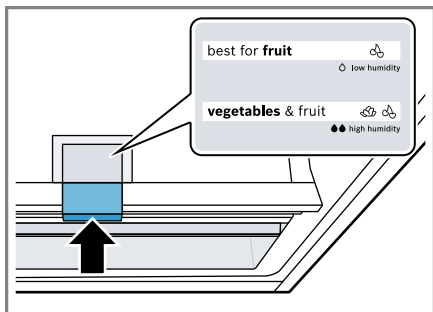

3

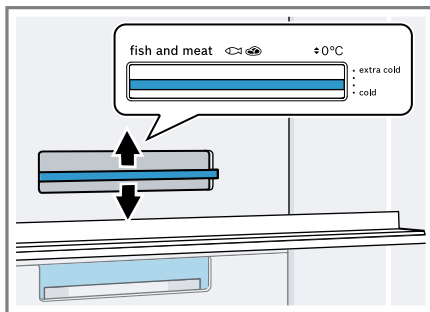

4

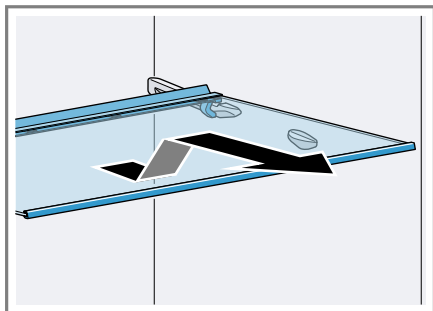

5

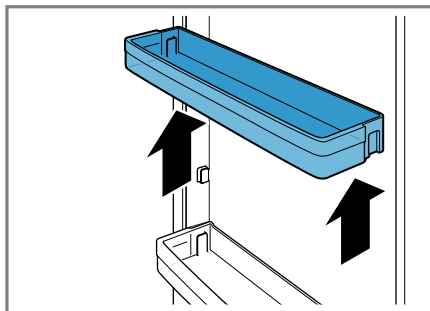

6

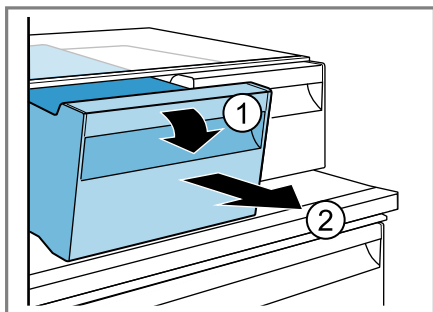

7

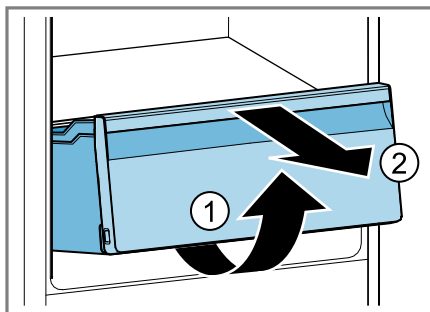

8

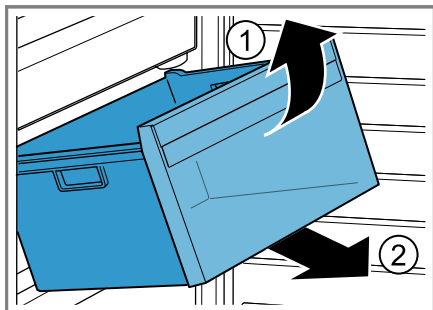

9

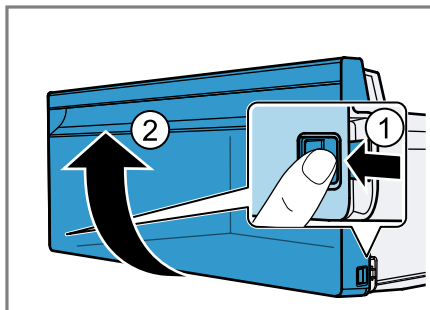

10

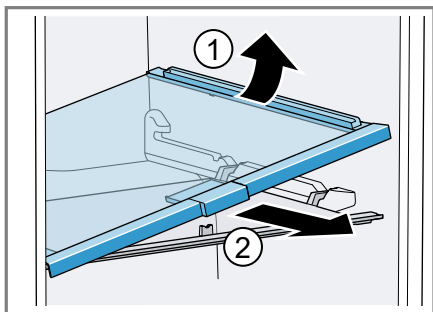

11

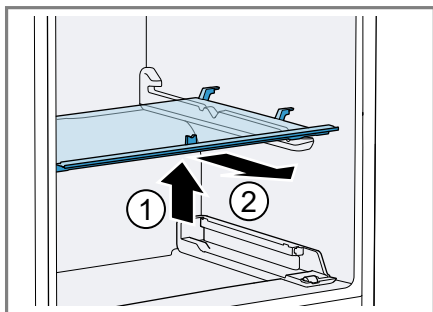

12

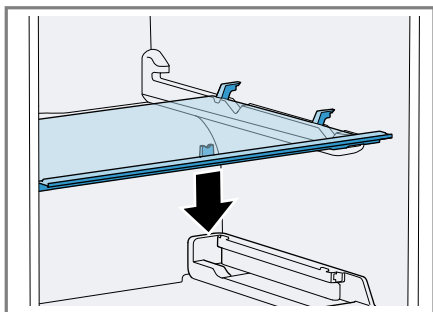

13

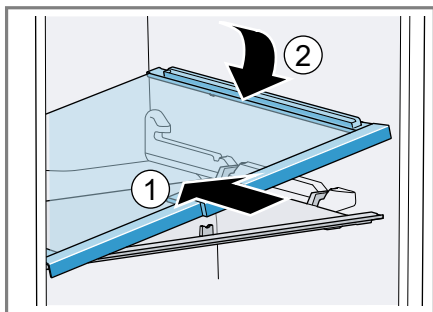

14

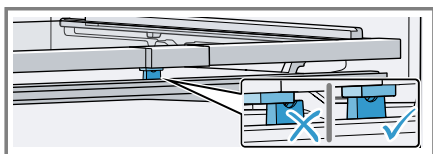
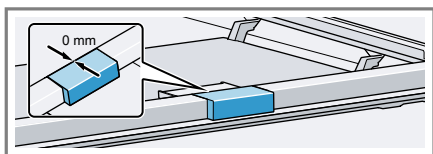

15

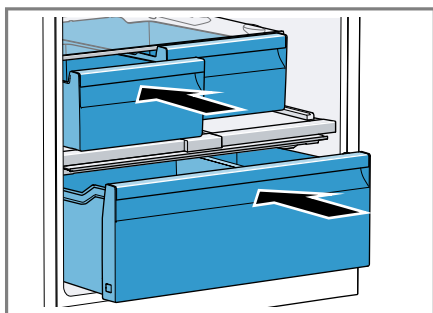

16

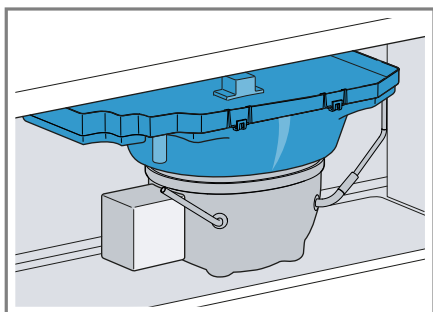

17



# Obsah

<b>1 Bezpečnost.....</b>	<b>7</b>		
1.1 Všeobecné pokyny.....	7	7.4 Nastavení teploty.....	18
1.2 Použití k určenému účelu.....	7	7.5 Zablokování tlačítek (dětská pojistka).....	19
1.3 Omezení okruhu uživatelů.....	7	<b>8 Přídavné funkce .....</b>	<b>19</b>
1.4 Bezpečná přeprava.....	7	8.1 Superchlazení .....	19
1.5 Bezpečná instalace.....	8	8.2 Supermrazení .....	19
1.6 Bezpečné použití.....	9	8.3 Režim dovolená.....	19
1.7 Poškozený spotřebič.....	11	8.4 Režim šetření energie .....	20
<b>2 Zabránění věcným škodám .....</b>	<b>13</b>	8.5 Režim čerstvých potravin .....	20
<b>3 Ochrana životního prostředí a úspora.....</b>	<b>13</b>	<b>9 Alarm.....</b>	<b>20</b>
3.1 Likvidace obalu .....	13	9.1 Alarm dvířek .....	20
3.2 Úspora energie.....	13	9.2 Teplotní alarm.....	20
<b>4 Instalace a připojení.....</b>	<b>14</b>	<b>10 Home Connect .....</b>	<b>21</b>
4.1 Rozsah dodávky.....	14	10.1 Nastavení Home Connect .....	21
4.2 Kritéria pro místo instalace .....	14	10.2 Kontrola intenzity signálu .....	22
4.3 Montáž spotřebiče.....	14	10.3 Aktivace kamer.....	22
4.4 Příprava spotřebiče pro první použití .....	15	10.4 Deaktivace kamer .....	22
4.5 Připojení spotřebiče k elektrickému proudu .....	15	10.5 Instalace aktualizace softwaru Home Connect .....	23
<b>5 Seznámení .....</b>	<b>15</b>	10.6 Resetovat nastavení Home Connect.....	23
5.1 Spotřebič .....	15	10.7 Vzdálená diagnostika .....	23
5.2 Ovládací panel .....	15	10.8 Ochrana údajů.....	24
<b>6 Vybavení .....</b>	<b>16</b>	<b>11 Chladicí prostor .....</b>	<b>24</b>
6.1 Odkládací plocha .....	16	11.1 Tipy ke skladování potravin v chladicím prostoru.....	24
6.2 Držák na láhve .....	16	11.2 Chladicí zóny v chladicím prostoru .....	24
6.3 Skladovací zásobník.....	16	<b>12 Mrazicí prostor .....</b>	<b>25</b>
6.4 Zásobník na ovoce a zeleninu s regulátorem vlhkosti.....	17	12.1 Mrazicí kapacita .....	25
6.5 Příhrádka na máslo a sýry .....	17	12.2 Úplné využití objemu mrazicího prostoru .....	25
6.6 Příhrádka ve dvířkách.....	17	12.3 Tipy ke skladování potravin v mrazicím prostoru.....	25
6.7 Kamera.....	17	12.4 Tipy ke zmrazování čerstvých potravin .....	25
6.8 Příslušenství.....	17		
<b>7 Základní ovládání.....</b>	<b>18</b>		
7.1 Zapnutí spotřebiče .....	18		
7.2 Pokyny k provozu.....	18		
7.3 Vypnutí spotřebiče.....	18		

12.5	Trvanlivost zmrazeného pokrmu při -18 °C.....	26
12.6	Metody rozmrazování zmrazených pokrmů.....	26
<b>13</b>	<b>Odmrazování .....</b>	<b>26</b>
13.1	Odmrazení chladicího prostoru .....	26
13.2	Odmrazování mrazicího prostoru .....	26
<b>14</b>	<b>Čištění a ošetřování .....</b>	<b>26</b>
14.1	Příprava spotřebiče před čištěním .....	26
14.2	Čištění spotřebiče .....	27
14.3	Čištění kamery.....	27
14.4	Vyjmutí vybavení.....	27
14.5	Demontáž částí spotřebiče ....	28
<b>15</b>	<b>Odstranění poruch .....</b>	<b>29</b>
15.1	Výpadek elektrického proudu .....	33
15.2	Provedení interního testu spotřebiče.....	33
<b>16</b>	<b>Uskladnění a likvidace .....</b>	<b>33</b>
16.1	Odstavení spotřebiče z provozu.....	33
16.2	Likvidace starého spotřebiče.....	34
<b>17</b>	<b>Zákaznický servis.....</b>	<b>34</b>
17.1	Označení produktu (E-č.) a výrobní číslo (FD) .....	34
<b>18</b>	<b>Technické údaje .....</b>	<b>35</b>
<b>19</b>	<b>Prohlášení o shodě.....</b>	<b>35</b>



# 1 Bezpečnost

Dodržujte následující bezpečnostní pokyny.

## 1.1 Všeobecné pokyny

- Pečlivě si přečtěte tento návod.
- Uschovejte návod a také informace o výrobku pro pozdější použití nebo pro následujícího majitele.
- V případě poškození při přepravě spotřebič nepřipojujte.

## 1.2 Použití k určenému účelu

Spotřebič používejte pouze:

- pro chlazení a mrazení potravin a pro přípravu kostek ledu.
- pro soukromé použití v domácnosti a v uzavřených místnostech domova.
- do maximální nadmořské výšky 2000 m nad mořem.

## 1.3 Omezení okruhu uživatelů

Tento spotřebič mohou používat děti starší 8 let a osoby s omezenými fyzickými, sensorickými nebo duševními schopnostmi nebo s nedostatečnými zkušenostmi a/nebo znalostmi, pokud jsou pod dohledem nebo byly instruovány o bezpečném použití spotřebiče a pochopily z toho vyplývající nebezpečí.

Děti si nesmí se spotřebičem hrát.

Čištění a údržbu spotřebiče nesmí provádět děti bez dozoru.

Děti od 3 do 8 let smí do lednice/mrazáku dávat potraviny a vydávat je.

## 1.4 Bezpečná přeprava

### **VÝSTRAHA – Nebezpečí zranění!**

Velká hmotnost spotřebiče může při zvedání způsobit poranění.

- ▶ Spotřebič sami nezvedejte.

## 1.5 Bezpečná instalace

### **⚠ VÝSTRAHA – Nebezpečí úrazu elektrickým proudem!**

Neodborné instalace jsou nebezpečné.

- ▶ Spotřebič zapojujte a používejte pouze v souladu s údaji na typovém štítku.
- ▶ Spotřebič zapojujte do sítě střídavého proudu jen pomocí předpisově instalované zásuvky s uzemněním.
- ▶ Systém ochranných vodičů elektrické domovní instalace musí být instalován podle předpisů.
- ▶ Spotřebič nikdy nenapájejte prostřednictvím externího spínacího zařízení, např. časového spínače nebo dálkového ovládání.
- ▶ Pokud je spotřebič vestavěný, musí být síťová zástrčka síťového kabelu volně přístupná, nebo pokud není volný přístup možný, musí se do stávající elektrické instalace nainstalovat jistič všech pólů podle předpisů pro instalaci.
- ▶ Při instalaci spotřebiče dbejte na to, aby nedošlo k sevření nebo poškození síťového kabelu.

Poškozená izolace síťového kabelu je nebezpečná.

- ▶ Zajistěte, aby se síťový kabel nikdy nedostal do kontaktu se zdroji tepla.

### **⚠ VÝSTRAHA – Nebezpečí výbuchu!**

Pokud jsou větrací otvory spotřebiče uzavřené, může při netěsnosti chladicího okruhu vzniknout hořlavá směs plynu a vzduchu.

- ▶ Neuzavírejte větrací otvory v krytu spotřebiče nebo ve vestavné skříňce.

### **⚠ VÝSTRAHA – Nebezpečí požáru!**

Použití prodlužovacího síťového kabelu a neschválených adaptérů je nebezpečné.

- ▶ Nepoužívejte prodlužovací kabely ani rozbočky.
- ▶ Používejte pouze adaptéry a síťové kabely schválené výrobcem.
- ▶ Pokud je síťový kabel příliš krátký a k dispozici není žádný delší síťový kabel, kontaktujte odbornou společnost, aby přizpůsobila el. instalace domácnosti.

Přenosné rozbočky nebo síťové díly se mohou přehřívat a způsobit požár.

- ▶ Přenosné vícenásobné zásuvky nebo síťové adaptéry neumísťujte na zadní straně spotřebičů.

## 1.6 Bezpečné použití

### **⚠ VÝSTRAHA – Nebezpečí úrazu elektrickým proudem!**

Pronikající vlhkost může způsobit úraz elektrickým proudem.

- ▶ Spotřebič používejte pouze v uzavřených místnostech.
- ▶ Spotřebič nikdy nevystavujte velkému teplu a vlhkosti.
- ▶ Při čištění spotřebiče nepoužívejte parní nebo vysokotlaké čističe.

### **⚠ VÝSTRAHA – Nebezpečí udušení!**

Děti si mohou obalový materiál přetáhnout přes hlavu nebo se do něj zamotat a udusit se.

- ▶ Obalový materiál uchovávejte mimo dosah dětí.
- ▶ Nedovolte dětem, aby si hrály s obalovým materiálem.

Děti mohou vdechnout nebo spolknout malé části a udusit se.

- ▶ Malé části uchovávejte mimo dosah dětí.
- ▶ Nedovolte dětem, aby si hrály s malými částmi.

### **⚠ VÝSTRAHA – Nebezpečí výbuchu!**

Při poškození chladicího okruhu může unikat hořlavé chladivo a může vybuchnout.

- ▶ Pro urychlení odmrazovacího procesu nepoužívejte mechanická zařízení nebo jiné prostředky než doporučené výrobcem.
- ▶ Přimrzlé potraviny uvolněte tupým předmětem, např. dřevěnou lžící.

Výrobky s hořlavými hnacími plyny a výbušnými látkami mohou vybuchnout, např. spreje.

- ▶ Ve spotřebiči neuchovávejte výrobky s hořlavými hnacími plyny a výbušnými látkami.

### **⚠ VÝSTRAHA – Nebezpečí požáru!**

Elektrické spotřebiče uvnitř tohoto spotřebiče mohou způsobit požár, např. ohřívače nebo elektrické výrobničky ledu.

- ▶ Nepoužívejte uvnitř tohoto spotřebiče žádné elektrické spotřebiče.

### **⚠ VÝSTRAHA – Nebezpečí zranění!**

Nádoby s nápoji obsahujícími kyselinu uhličitou mohou prasknout.

- ▶ V mrazicím prostoru neskladujte nádoby s nápoji obsahujícími kyselinu uhličitou.

Nebezpečí poranění očí při úniku hořlavého chladiva a škodlivých plynů.

- ▶ Nepoškozujte trubky okruhu chladiva a izolaci.

Spotřebič se může převrhnout.

- ▶ Nestoupejte na podstavec, zásuvky nebo dvířka a neopírejte se o ně.

### **⚠ VÝSTRAHA – Nebezpečí popálení!**

Jednotlivé díly zadní strany spotřebiče se za provozu zahřívají.

- ▶ Nikdy se nedotýkejte horkých dílů.

### **⚠ VÝSTRAHA – Nebezpečí studených popálenin!**

Kontakt se zmrazenými potravinami a chladným povrchem může způsobit popálení mrazem.

- ▶ Nikdy nedávejte zmrazené potraviny do úst ihned po vyndání z mrazicího prostoru.
- ▶ Zabraňte delšímu kontaktu pokožky s mraženým zbožím, ledem a povrchy v mrazicí přihrádce.

### **⚠ POZOR – Nebezpečí poškození zdraví!**

Abyste zabránili znečištění potravin, dodržujte následující pokyny.

- ▶ Když jsou dvířka otevřená delší dobu, může dojít k výraznému nárůstu teploty v přihrádkách spotřebiče.
- ▶ Pravidelně čistěte plochy, kterých se mohou dotýkat potraviny a které jsou v kontaktu s přístupnými odtokovými systémy.
- ▶ Syrové maso a ryby skladujte v lednici ve vhodných nádobách tak, aby se nedotýkaly jiných potravin nebo na ně nekapaly.

- ▶ Když je lednice s mrazákem delší dobu prázdná, vypněte spotřebič, odmrazte ho, vyčistěte a nechte otevřená dvířka, aby se netvořila plíseň.

Součásti ve spotřebiči, které jsou z kovu nebo mají kovový vzhled, mohou obsahovat hliník. Pokud se kyselé potraviny dostanou do kontaktu s hliníkem, mohou se do potravin přenést ionty hliníku.

- ▶ Znečištěné potraviny nekonzumujte.

## 1.7 Poškozený spotřebič

### **⚠ VÝSTRAHA – Nebezpečí úrazu elektrickým proudem!**

Poškozený spotřebič nebo poškozený síťový kabel je nebezpečný.

- ▶ V žádném případě nepoužívejte poškozený spotřebič.
- ▶ Při odpojování spotřebiče z elektrické sítě nikdy netahejte za síťový kabel. Vždy tahejte za síťovou zástrčku síťového kabelu.
- ▶ Pokud je spotřebič nebo síťový kabel poškozený, ihned odpojte síťovou zástrčku ze zásuvky nebo vypněte pojistku v pojistkové skříňce.
- ▶ Kontaktujte zákaznický servis. → *Strana 34*

Neodborné opravy jsou nebezpečné.

- ▶ Opravy spotřebiče smí provádět pouze odborný personál, který je k tomu vyškolený.
- ▶ K opravě spotřebiče se smí používat pouze originální náhradní díly.
- ▶ V případě poškození síťového kabelu tohoto spotřebiče je nutné ho vyměnit za speciální přívodní kabel, který lze obdržet u výrobce nebo v jeho zákaznickém servisu.

### **⚠ VÝSTRAHA – Nebezpečí požáru!**



Při poškození trubek může dojít k úniku a vznícení hořlavého chladiva a škodlivých plynů.

- ▶ Oheň a zápalné zdroje udržujte mimo dosah spotřebiče.
- ▶ V místnosti větrejte.
- ▶ Vypněte spotřebič. → *Strana 18*

**cs** Bezpečnost

- ▶ Vytáhněte síťovou zástrčku síťového kabelu ze zásuvky nebo vypněte pojistku v pojistkové skříňce.
- ▶ Kontaktujte zákaznický servis. → *Strana 34*



## 2 Zabránění věcným škodám

### POZOR!

Vzpříčením koleček spotřebiče může dojít při přesouvání spotřebiče k poškození podlahy.

- ▶ Spotřebič přepravujte na ručlu.
- ▶ Při přesouvání spotřebiče použijte ochranu podlahy a nedělejte pohyby šikmo sem a tam.

Sezením nebo stáním na podstavci, zásuvkách nebo dvířkách spotřebiče může dojít k poškození spotřebiče.

- ▶ Nestoupejte na podstavec, zásuvky nebo dvířka a neopírejte se o ně.

Znečištění olejem nebo tukem může způsobit, že budou plastové části a těsnění dvířek porézní.

- ▶ Dbejte na to, aby byly plastové části a těsnění dvířek bez oleje a tuku.

Součásti ve spotřebiči, které jsou z hliníku nebo mají hliníkový design, mohou obsahovat hliník. Hliník reaguje při kontaktu s kyselými potravinami.

- ▶ Neskladujte ve spotřebiči nezabalené potraviny.

## 3 Ochrana životního prostředí a úspora

### 3.1 Likvidace obalu

Obalový materiál je ekologický a lze ho recyklovat.

- ▶ Jednotlivé složky likvidujte rozdělené podle druhů.

### 3.2 Úspora energie

Při dodržování těchto upozornění spotřebuje Váš spotřebič méně proudu.

#### Zvolení místa instalace

- Spotřebič chraňte před přímým slunečním zářením.
- Spotřebič umístěte pokud možno ve velké vzdálenosti od topných těles, sporáků a ostatních zdrojů tepla:
  - Dodržujte vzdálenost 30 mm od elektrických a plynových sporáků.
  - Dodržujte vzdálenost 300 mm od sporáků na olej nebo na uhlí.
- Dodržujte malou boční vzdálenost od stěny.
- Nikdy nezakrývejte nebo nezastavujte vnější větrací otvory.

#### Úspora energie při používání

**Poznámka:** Uspořádání vybavení nemá vliv na spotřebu energie spotřebiče.

- Spotřebič otevírejte jen krátce a pečlivě ho zavřete.
- Nikdy nezakrývejte nebo nezastavujte vnitřní větrací otvory nebo vnější větrací otvory.
- Zakoupené potraviny přepravujte v chladicí tašce a rychle je umístěte do spotřebiče.
- Teplé potraviny a nápoje nechejte před uložením vychladnout.
- Zmrazené potraviny určené pro rozmrazení umístěte do chladicího prostoru, aby se využilo chladu zmrazených potravin.
- Mezi potravinami a zadní stěnou ponechte vždy trochu místa.

#### Pohotovostní režim

Když spotřebič nepoužíváte, přepne se displej automaticky do pohotovostního režimu.

V pohotovostním režimu se sníží jas ovládacího panelu a ukazatel stavu svítí bíle.

## 4 Instalace a připojení

### 4.1 Rozsah dodávky

Po vybalení zkontrolujte všechny díly, zda nedošlo k poškození při přepravě a zda je dodávka kompletní. Při reklamacích se obraťte na svého prodejce nebo na náš zákaznický servis → *Strana 34*.

Dodávka obsahuje:

- Volně stojící spotřebič
- vybavení a příslušenství<sup>1</sup>
- Montážní materiál
- Návod k montáži
- návod k použití
- neznam zákaznických servisů
- přílohu Záruka<sup>2</sup>
- energetický štítek
- informaci k spotřebě energie a hlučnosti
- Informace k Home Connect

### 4.2 Kritéria pro místo instalace

#### **VÝSTRAHA** **Nebezpečí výbuchu!**

Pokud je spotřebič umístěn v příliš malé místnosti, může při netěsnosti chladicího okruhu vzniknout hořlavá směs plynu a vzduchu.

- ▶ Spotřebič instalujte pouze v místnosti, která má objem 1 m<sup>3</sup> na každých 8 g chladiva. Množství chladiva je uvedené na typovém štítku. → *Obr. 11/6*

Hmotnost spotřebiče může v závislosti na modelu činit z výroby až 90 kg.

Podklad musí být dostatečně stabilní, aby unesl hmotnost spotřebiče.

### Přípustná teplota prostředí

Přípustná teplota prostředí závisí na klimatické třídě spotřebiče.

Klimatická třída je uvedena na typovém štítku. → *Obr. 11/6*

Klimatická třída	Přípustná teplota prostředí
SN	10 °C až 32 °C
N	16 °C až 32 °C
ST	16 °C až 38 °C
T	16 °C až 43 °C

V rozmezí přípustné teploty prostředí je spotřebič zcela funkční.

Pokud se spotřebič klimatické třídy SN používá při nižší teplotě prostředí, lze vyloučit poškození spotřebiče až do teploty prostředí 5 °C.

### Instalace nad sebe a instalace vedle sebe

Pokud chcete nainstalovat 2 chladicí nebo mrazicí spotřebiče nad sebe nebo vedle sebe, musíte mezi spotřebiči zachovat vzdálenost minimálně 150 mm. U vybraných spotřebičů je možná instalace bez minimální vzdálenosti. Informujte se u specializovaného prodejce nebo návrháře kuchyní.

### 4.3 Montáž spotřebiče

- ▶ Spotřebič namontujte podle přiloženého návodu k montáži.

<sup>1</sup> V závislosti na vybavení spotřebiče

<sup>2</sup> Není k dispozici ve všech státech

## 4.4 Příprava spotřebiče pro první použití

1. Vyjměte informační materiál.
2. Odstraňte ochranné fólie a přepravní pojistky, např. lepicí pásky a karton.
3. Spotřebič poprvé vyčistěte.  
→ *Strana 27*

## 4.5 Připojení spotřebiče k elektrickému proudu

1. Přístrojovou síťovou zástrčku síťového kabelu připojte ke spotřebiči.
2. Síťovou zástrčku síťového kabelu spotřebiče zastrčte do zásuvky v blízkosti spotřebiče.  
Údaje k připojení spotřebiče jsou uvedené na typovém štítku.  
→ *Obr. 11/6*
3. Zkontrolujte pevné umístění síťové zástrčky.  
✓ Spotřebič je nyní připraven k provozu.

# 5 Seznámení

## 5.1 Spotřebič

Zde naleznete přehled součástí vašeho spotřebiče.  
→ *Obr. 1*

<b>A</b>	Chladicí prostor → <i>Strana 24</i>
<b>B</b>	Mrazicí prostor → <i>Strana 25</i>
<b>1</b>	Osvětlení
<b>2</b>	Držák na láhve → <i>Strana 16</i>
<b>3</b>	Regulátor teploty (skladovací zásobník) → <i>Strana 18</i>

<b>4</b>	Skladovací zásobník → <i>Strana 16</i>
<b>5</b>	Zásobník na ovoce a zeleninu s regulátorem vlhkosti → <i>Strana 17</i>
<b>6</b>	Typový štítek → <i>Strana 35</i>
<b>7</b>	Zásobník zmrazených potravin → <i>Strana 28</i>
<b>8</b>	Šroubovací nožička
<b>9</b>	Kamera
<b>10</b>	Ovládací panel
<b>11</b>	Přihrádka na máslo a sýry → <i>Strana 17</i>
<b>12</b>	Přihrádka ve dvířkách na velké láhve → <i>Strana 17</i>



**Poznámka:** Vybavení a rozměry vašeho spotřebiče se mohou lišit od vyobrazení.

## 5.2 Ovládací panel

Pomocí ovládacího pole nastavíte všechny funkce vašeho spotřebiče a dostanete informace o provozním stavu.

→ *Obr. 2*

<b>1</b>	Zobrazuje nastavenou teplotu mrazicího prostoru ve °C.
<b>2</b>	ALARM (FREEZER) se zobrazí, když je zapnutý teplotní alarm nebo alarm dvířek.
<b>3</b>	eco mode je zvýrazněné, když je zapnutý režim úspory energie.
<b>4</b>	ALARM (FRIDGE) se zobrazí, když je zapnutý alarm dvířek.
<b>5</b>	Zobrazuje nastavenou teplotu chladicího prostoru ve °C.
<b>6</b>	supercool se zobrazí, když je zapnuté Superchlazení.

- 
- 7** vacation mode je zvýrazněné, když je zapnutý režim dovolená.
- 
- 8**  se zobrazí, když je aktivované zablokování tlačítek.
- 
- 9** **alarm off** slouží pro vypnutí výstražného akustického signálu.
- 
- 10** **lock** slouží pro zapnutí nebo vypnutí zablokování tlačítek ovládacího panelu.
- 
- 11** °C slouží ke zvolení přihrádky, pro změnu teploty nebo zapnutí určitých přídatných funkcí.
- 
- 12** **-/+** slouží pro nastavení teploty zvolené přihrádky.
- 
- 13** Ukazatel stavu signalizuje provozní stav spotřebiče.
- 
- 14** **super** slouží pro zapnutí nebo vypnutí **supercool** a **superfreeze** ve zvolené přihrádce.
- 
- 15** **mode** slouží pro výběr režimu.
- 
- 16**  indikuje stav Home Connect, např. zapnutí nebo vypnutí Home Connect.
- 
- 17**  se zobrazí, když jsou provedena uživatelsky definovaná nastavení pomocí aplikace Home Connect. Další informace najdete v aplikaci Home Connect.
- 
- 18** **freshness mode** je zvýrazněné, když je zapnutý režim čerstvých potravin.
- 
- 19** **superfreeze** se zobrazí, když je zapnuté Supermrazení.
- 

## 6 Vybavení

Vybavení spotřebiče závisí na modelu.

### 6.1 Odkládací plocha

Pro lepší přehled a rychlejší vyjímání potravin odkládací plochu vytáhněte. Pro variabilní nastavení odkládací plochy podle potřeby můžete odkládací plochu vyndat a nasadit ji na jiné místo.

→ "Vyjmutí odkládací plochy", Strana 27

### 6.2 Držák na láhve

Láhve ukládejte bezpečně do držáku na láhve.

Pro variabilní nastavení držáku na láhve podle potřeby můžete držák na láhve vyndat a nasadit ho na jiné místo.

→ "Vyjmutí odkládací plochy", Strana 27

### 6.3 Skladovací zásobník

Ve skladovacím zásobníku jsou nižší teploty než v chladicím prostoru. Občas tam mohou být teploty nižší než 0 °C.

Pro dosažení teplot kolem 0 °C ve skladovacím zásobníku nastavte teplotu chladicího prostoru na 2 °C.

→ Strana 18

Nižší teploty ve skladovacím zásobníku použijte pro skladování potravin, které se snadno kazí, např. ryb, masa a uzenin.

## 6.4 Zásobník na ovoce a zeleninu s regulátorem vlhkosti

Čerstvé ovoce a zeleninu uchovávejte nezabalené v zásobníku na ovoce a zeleninu.

Rozříznuté ovoce a rozříznutou zeleninu skladujte zakryté nebo vzduchotěsně zabalené.

Pomocí regulátoru vlhkosti a speciálního těsnění můžete v zásobníku na ovoce a zeleninu přizpůsobit vlhkost vzduchu. Tak lze čerstvé ovoce a zeleninu skladovat až dvakrát déle než při běžném skladování.

→ Obr. 3

Vlhkost vzduchu v zásobníku na ovoce a zeleninu nastavte podle druhu a množství uložených potravin stisknutím regulátoru vlhkosti:

- Malá vlhkost vzduchu ◊ při uložení převážně ovoce, různých potravin a velkého množství.
- Velká vlhkost vzduchu ●● při uložení převážně zeleniny nebo malého množství.

V závislosti na množství a druhu skladovaných potravin se může v zásobníku na ovoce a zeleninu tvořit kondenzovaná voda.

Odstraňte kondenzovanou vodu suchým hadříkem a nastavte nízkou vlhkost vzduchu pomocí regulátoru vlhkosti.

Kvůli zachování kvality a aromatu uchovávejte ovoce a zeleninu, které jsou choulostivé na chlad, mimo spotřebič při teplotě od 8 °C do 12 °C, např. ananas, banány, citrusové plody, okurky, cukety, papriky, rajčata a brambory.

## 6.5 Příhrádka na máslo a sýry

Máslo a tvrdý sýr uchovávejte v příhrádce na máslo a sýry.

## 6.6 Příhrádka ve dvířkách

Pro variabilní nastavení příhrádky ve dvířkách podle potřeby můžete příhrádku ve dvířkách vyndat a nasadit ji na jiné místo.

→ "Vyjmutí příhrádky ve dvířkách", Strana 27

## 6.7 Kamera

Při každém zavření dvířek kamery udělají snímek vnitřního prostoru a vnitřních dvířek. Snímky si můžete zobrazit pomocí aplikace Home Connect a mobilního koncového zařízení. Aktivace kamer Aktivace kamer → Strana 22

**Poznámka:** Aby kamery mohly udělat snímky s dobrou kvalitou, zavírejte dvířka spotřebiče pomalu. Když dvířka spotřebiče zavřete příliš rychle, mohou být fotky rozmazané.

Neostré snímky mohou vzniknout také při znečištěné kameře.

→ "Čištění kamery", Strana 27

## 6.8 Příslušenství

Používejte originální příslušenství. Je přizpůsobené pro váš spotřebič. Příslušenství vašeho spotřebiče závisí na modelu.

### Příhrádka na vejce

Vejce ukládejte bezpečně do příhrádky na vejce.

### Miska na kostky ledu

Misku na kostky ledu používejte pro výrobu kostek ledu.

### Výroba kostek ledu

K výrobě kostek ledu používejte výhradně pitnou vodu.

1. Misku na kostky ledu naplňte ze  $\frac{3}{4}$  pitnou vodou a postavte ji do mrazicího prostoru.

Přimrznutou misku na kostky ledu uvolňujte pouze pomocí tupého předmětu, např. rukojetí lžičky.

2. Pro uvolnění kostek ledu misku na kostky ledu krátce podržte pod tekoucí vodou nebo ji lehce ohněte.

---

## 7 Základní ovládání

### 7.1 Zapnutí spotřebiče

1. Připojte spotřebič k elektrickému proudu → *Strana 15*

**Poznámka:** Pokud jste spotřebič předtím vypnuli pomocí ovládacího panelu, podržte 10 sekundy stisknuté **+**.

- ✓ Spotřebič začne chladit.
  - ✓ Zazní výstražný akustický signál, ukazatel teploty (mrazicího prostoru) bliká, ALARM (FREEZER) bliká a ukazatel stavu svítí červeně, protože je mrazicí prostor ještě příliš teplý.
2. Vypněte výstražný akustický signál pomocí **alarm off**.
  - ✓ ALARM (FREEZER) a ukazatel stavu zhasnou, jakmile je dosažena nastavená teplota.
3. Nastavte požadovanou teplotu. → *Strana 18*

### 7.2 Pokyny k provozu

- Po zapnutí spotřebiče trvá až několik hodin, než je dosažena nastavená teplota. Před dosažením nastavené teploty nevkládejte žádné potraviny.

- Čelní strany krytu se někdy mírně zahřívají. Zabraňuje to vzniku kondenzované vody v oblasti těsnění dvířek.
- Když zavřete dvířka, může vzniknout podtlak. Dvířka se dají jen obtížně otevřít. Počkejte okamžik, dokud se podtlak nevyrovná.

### 7.3 Vypnutí spotřebiče

- ▶ Podržte 10 sekund stisknuté **+**.

### 7.4 Nastavení teploty

#### Nastavení teploty chladicího prostoru

1. Pomocí **°C** zvolte chladicí prostor.
2. Stiskněte **-/+** tolikrát, dokud se na ukazateli teploty (chladicího prostoru) nezobrazí požadovaná teplota.

Pro dosažení nastavené teploty posuňte regulátor teploty skladovacího zásobníku ze zdola do polohy  $\frac{1}{3}$ . → *Strana 18*

Doporučená teplota v chladicím prostoru činí 4 °C.

#### Nastavení teploty skladovacího zásobníku

1. Pro snížení teploty posuňte regulátor teploty ve směru **extra cold**.
2. Pro zvýšení teploty posuňte regulátor teploty ve směru **cold**.

→ *Obr. 4*

#### Nastavení teploty v mrazicím prostoru

1. Pomocí **°C** zvolte mrazicí prostor.
2. Stiskněte tlačítko **-/+** tolikrát, dokud se na ukazateli teploty (mrazicího prostoru) nezobrazí požadovaná teplota.

Doporučená teplota v mrazicím prostoru činí -18 °C.

## 7.5 Zablokování tlačítek (dětská pojistka)

Zablokování tlačítek brání nechtěnému nebo neodbornému ovládnání spotřebiče během provozu.

### Zapnutí zablokování tlačítek

- ▶ Držte 3 sekundy stisknuté **lock**.
- ✓ Zobrazí se .

### Vypnutí zablokování tlačítek

- ▶ Držte 3 sekundy stisknuté **lock**.
- ✓  zhasne.

---

## 8 Přídavné funkce

### 8.1 Superchlazení

Při Superchlazení chladicí prostor chladí na nejnižší možnou teplotu. Superchlazení zapněte před uložením většího množství potravin.

**Poznámka:** Když je zapnutá funkce Superchlazení, může docházet ke zvýšenému hluku.

#### Zapnutí Superchlazení

1. Pomocí °C zvolte chladicí prostor.
2. Stiskněte **super**.
- ✓ Zobrazí se **supercool**.

**Poznámka:** Po cca 6 hodinách se spotřebič přepne do standardního provozu.

#### Vypnutí Superchlazení

1. Pomocí °C zvolte chladicí prostor.
2. Stiskněte **super**.
- ✓ **supercool** zhasne.

### 8.2 Supermrazení

Při Supermrazení chladí mrazicí prostor na nejnižší možnou teplotu. Zapněte Supermrazení 4 až 6 hodin před vložením většího množství potravin nad 2 kg do mrazicího prostoru.

Pro využití mrazicí kapacity používejte Supermrazení.

→ "Předpoklady pro mrazicí kapacitu", Strana 25

**Poznámka:** Když je zapnutá funkce Supermrazení, může docházet ke zvýšenému hluku.

#### Zapnutí Supermrazení

1. Pomocí °C zvolte mrazicí prostor.
2. Stiskněte **super**.
- ✓ Zobrazí se **superfreeze**.

**Poznámka:** Po cca 60 hodinách se spotřebič přepne do standardního provozu.

#### Vypnutí Supermrazení

1. Pomocí °C zvolte mrazicí prostor.
2. Stiskněte **super**.
- ✓ **superfreeze** zhasne.

### 8.3 Režim dovolená

Při delší nepřítomnosti můžete u spotřebiče zapnout energeticky úsporný režim dovolená.

#### POZOR

#### **Nebezpečí poškození zdraví!**

Když je zapnutý režim dovolená, chladicí prostor se zahřívá. V důsledku vyšší teploty se mohou množit bakterie a zničit potraviny.

- ▶ Při zapnutém režimu dovolená neskladujte v chladicím prostoru žádné potraviny.

Spotřebič automaticky nastaví teploty.

Chladicí prostor	14 °C
Mrazicí prostor	Nezměněná teplota

### Zapnutí režimu dovolená

- ▶ Stiskněte **mode** tolikrát, dokud není zvýrazněné vacation mode.

### Vypnutí režimu dovolená

- ▶ Stiskněte **mode** tolikrát, dokud už není zvýrazněný žádný režim.

## 8.4 Režim šetření energie

Pomocí režimu šetření energie přepnete spotřebič do energeticky úsporného provozu. Spotřebič automaticky nastaví teploty.

Chladicí prostor	8 °C
Mrazicí prostor	-16 °C

### Zapnutí režimu šetření energie

- ▶ Stiskněte **mode** tolikrát, dokud není zvýrazněné eco mode.

### Vypnutí režimu šetření energie

- ▶ Stiskněte **mode** tolikrát, dokud už není zvýrazněný žádný režim.

## 8.5 Režim čerstvých potravin

Aby potraviny vydržely déle čerstvé, můžete u spotřebiče zapnout režim čerstvých potravin. Spotřebič automaticky nastaví teploty.

Chladicí prostor	2 °C
Mrazicí prostor	Nezměněná teplota

### Zapnutí režimu čerstvých potravin

- ▶ Stiskněte **mode** tolikrát, dokud není zvýrazněné freshness mode.

## Vypnutí režimu čerstvých potravin

- ▶ Stiskněte **mode** tolikrát, dokud už není zvýrazněný žádný režim.

## 9 Alarm

### 9.1 Alarm dvířek

Pokud jsou dvířka spotřebiče otevřená po delší dobu, zapne se alarm dvířek.

Zazní výstražný akustický signál, ukazatel stavu svítí červeně a u příslušného prostoru se zobrazí ALARM.

### Vypnutí alarmu dveří

- ▶ Zavřete dvířka spotřebiče.
- ✓ Výstražný akustický signál je vypnutý.

### 9.2 Teplotní alarm

Pokud se mrazicí prostor příliš zahřeje, zapne se teplotní alarm.

Zazní výstražný akustický signál, ukazatel teploty (mrazicího prostoru) bliká, ALARM (FREEZER) bliká a ukazatel stavu svítí červeně.

### POZOR

#### Nebezpečí poškození zdraví!

Při rozmrazování se mohou množit bakterie a může dojít ke zkažení zmrazených potravin.

- ▶ Částečně nebo úplně rozmrazené potraviny znovu nezmrázujte.
- ▶ Znovu je zmrazte až po uvaření nebo upečení.
- ▶ Nevyužívejte již maximální dobu uskladnění.

Teplotní alarm může zapnout v těchto případech:

- Při uvádění spotřebiče do provozu.



Potravinu ukládejte až poté, co spotřebič dosáhl nastavené teploty.

- Při vložení velkého množství čerstvých potravin.  
Před vložení většího množství potravin zapněte Supermrazení.
- Když jsou příliš dlouho otevřená dvířka mrazicího prostoru.  
Zkontrolujte, zda jsou potraviny částečně nebo úplně rozmrazené.

### Vypnutí teplotního alarmu

- ▶ Stiskněte **alarm off**.
- ✓ Výstražný akustický signál je vypnutý.
- ✓ Na ukazateli teploty (mrazicího prostoru) se krátce zobrazí nejvyšší teplota, která byla v mrazicím prostoru. Poté se na ukazateli teploty (mrazicího prostoru) znovu zobrazí nastavená teplota.
- ✓ Od tohoto okamžiku se znovu změří a uloží nejvyšší teplota.

---

## 10 Home Connect

Tento spotřebič může být zapojen do sítě. Pro ovládání funkcí pomocí aplikace Home Connect spojte svůj spotřebič s mobilním koncovým přístrojem.

Služby Home Connect nejsou dostupné v každé zemi. Dostupnost funkce Home Connect závisí na dostupnosti služeb Home Connect ve vaší zemi. Informace k tomuto viz: [www.home-connect.com](http://www.home-connect.com).

Pro využití Home Connect nejprve zřídíte připojení k domácí síti WLAN (Wi-Fi<sup>1</sup>) a k aplikaci Home Connect.

Po zapnutí spotřebiče vyčkejte nejméně 2 minuty, až je ukončena interní inicializace spotřebiče. Teprve poté proveďte seřízení Home Connect.

Aplikace Home Connect vás provede celým procesem přihlášení. Při nastavení postupujte podle pokynů v aplikaci Home Connect.

### Tipy

- Řiďte se dodanými podklady k Home Connect.
- Dodržujte také pokyny uvedené v aplikaci Home Connect.

### Poznámky

- Dodržujte bezpečnostní pokyny uvedené v tomto návodu k použití a zajistěte, aby byly dodrženy i v tom případě, pokud budete spotřebič obsluhovat pomocí aplikace Home Connect.  
→ "*Bezpečnost*", *Strana 7*
- Ovládání na spotřebiči má vždy přednost. V této době není možné ovládání pomocí aplikace Home Connect.

### 10.1 Nastavení Home Connect

**Požadavek:** Aplikace Home Connect je na mobilním koncovém zařízení připravená.

---

<sup>1</sup> Wi-Fi je registrovaná značka Wi-Fi Alliance.

1. Pomocí aplikace Home Connect naskenujte QR kód.



2. Postupujte podle pokynů v aplikaci Home Connect.

## 10.2 Kontrola intenzity signálu

Intenzitu signálu byste měli zkontrolovat, pokud nelze navázat spojení.

1. Stiskněte současně **super + lock/alarm off**.
  - ✓ Na ukazateli teploty (chladicího prostoru) se zobrazí **¶n**.
2. Stiskněte **°C** tolikrát, dokud se na ukazateli teploty (chladicího prostoru) nezobrazí **5l**.
  - ✓ Na ukazateli teploty (mrazicího prostoru) se zobrazí hodnota od **0** (žádný příjem) do **3** (plný příjem).

**Poznámka:** Intenzita signálu by měla být nejméně **2**.

### Zlepšení příjmu

Je-li intenzita signálu příliš slabá, může být spojení přerušeno.

- ▶ Proveďte některou z možností řešení:
  - Umístěte router a lednici blíže k sobě.
  - Zajistěte, aby spojení nebylo rušené stínicími stěnami.
  - Pro zesílení signálu nainstalujte zesilovač.

## 10.3 Aktivace kamer

**Požadavek:** Spotřebič je spojený s domácí sítí WLAN (Wi-Fi) a aplikací Home Connect.

1. Stiskněte současně **super + lock/alarm off**.
  - ✓ Na ukazateli teploty (chladicího prostoru) se zobrazí **¶n**.
2. Stiskněte **°C** tolikrát, dokud se na ukazateli teploty (chladicího prostoru) nezobrazí Camera menu active a na ukazateli teploty (mrazicího prostoru) .
3. Stiskněte **+**.
  - ✓ Na ukazateli teploty (chladicího prostoru) se zobrazí **.** Kamery jsou aktivované.

## 10.4 Deaktivace kamer

1. Stiskněte současně **super + lock/alarm off**.
  - ✓ Na ukazateli teploty (chladicího prostoru) se zobrazí **¶n**.
2. Stiskněte **°C** tolikrát, dokud se na ukazateli teploty (chladicího prostoru) nezobrazí a na ukazateli teploty (mrazicího prostoru) .
3. Stiskněte **—**.
  - ✓ Na ukazateli teploty (chladicího prostoru) se zobrazí **.** Kamery jsou deaktivované.

## 10.5 Instalace aktualizace softwaru Home Connect

Spotřebič v pravidelných intervalech vyhledává aktualizace softwaru Home Connect.

**Poznámka:** Když jsou k dispozici aktualizace, zobrazí se na ukazateli teploty (chladicího prostoru) **UP**.

Pro přerušení aktualizace a vrácení ukazatele teploty (chladicího prostoru) zpět na nastavenou teplotu se dotkněte libovolného dotykového políčka.

1. Stiskněte současně **super + lock/alarm off**.
  - ✓ Na ukazateli teploty (chladicího prostoru) se zobrazí **Ln**.
2. Stiskněte **°C** tolikrát, dokud se na ukazateli teploty (chladicího prostoru) nezobrazí **UP** a na ukazateli teploty (mrazicího prostoru) **OF**.
3. Stiskněte **+**.
  - ✓ Na ukazateli teploty (mrazicího prostoru) se zobrazí animace.
  - ✓ Proběhne instalace aktualizace.
  - ✓ Během instalace je ovládací panel zablokován.
  - ✓ Při úspěšné instalaci se na ukazateli teploty (mrazicího prostoru) zobrazí **On**.
4. Když se na ukazateli teploty (mrazicího prostoru) zobrazí **Er**, nepodařilo se spotřebiči nainstalovat aktualizaci.
  - Zopakujte postup později.
5. Pokud se aktualizaci nepodaří dokončit ani po opakovaných pokusech, kontaktujte Zákaznický servis → *Strana 34*.

## 10.6 Resetovat nastavení Home Connect

Pokud dojde k problémům se spojením spotřebiče s domácí sítí WLAN (Wi-Fi) nebo chcete spotřebič spojit s jinou domácí sítí WLAN (Wi-Fi), můžete nastavení Home Connect resetovat.

1. Stiskněte současně **super + lock/alarm off**.
  - ✓ Na ukazateli teploty (chladicího prostoru) se zobrazí **Ln**.
2. Stiskněte **°C** tolikrát, dokud se na ukazateli teploty (chladicího prostoru) nezobrazí **Er** a na ukazateli teploty (mrazicího prostoru) **OF**.
3. Stiskněte **+**.
  - ✓ Na ukazateli teploty (mrazicího prostoru) se na cca 15 sekund zobrazí animace.
  - ✓ Na ukazateli teploty (mrazicího prostoru) se zobrazí **OF**.
  - ✓ Nastavení Home Connect jsou resetovaná.

## 10.7 Vzdálená diagnostika

Zákaznický servis může získat k vašemu spotřebiči přístup prostřednictvím vzdálené diagnostiky, pokud se na zákaznický servis obrátíte s příslušným přáním, pokud je váš spotřebič spojený se serverem Home Connect a v zemi, ve které spotřebič používáte, je vzdálená diagnostika k dispozici.

**Tip:** Další informace a rovněž informace k dostupnosti vzdálené diagnostiky ve vaší zemi najdete na lokálních webových stránkách v oblasti pro servis/podporu: [www.home-connect.com](http://www.home-connect.com)

## 10.8 Ochrana údajů

Dodržujte pokyny týkající se ochrany údajů.

Při prvním připojení vašeho spotřebiče k domácí síti spojené s internetem přenesete váš spotřebič níže uvedené kategorie údajů na server Home Connect (první registrace):

- Jednoznačná identifikace spotřebiče (sestavující z kódů spotřebiče a adresy MAC vestavěného komunikačního modulu Wi-Fi).
- Bezpečnostní certifikát komunikačního modulu Wi-Fi (pro informačně-technické jistění spojení).
- Aktuální verze softwaru a hardwaru vašeho domácího spotřebiče.
- Stav případného předchozího resetování na nastavení z výroby.

Tato první registrace připraví použití funkcí Home Connect a je poprvé potřebná teprve v okamžiku, kdy chcete poprvé funkčnosti Home Connect používat.

**Poznámka:** Dbejte na to, že funkčnosti Home Connect je možné používat jen ve spojení s aplikací Home Connect. Informace o ochraně údajů si můžete vyvolat v aplikaci Home Connect.

---

## 11 Chladicí prostor

V chladicím prostoru lze uchovávat maso, uzeniny, ryby, mléčné výrobky, vejce, uvařené pokrmy a pečivo. Teplotu lze nastavit v rozmezí od 2 °C do 8 °C.

Díky uložení v chladu můžete po krátkou až středně dlouhou dobu skladovat i potraviny, které se snadno kazí. Čím nižší je zvolená teplota, tím déle zůstanou potraviny čerstvé.

## 11.1 Tipy ke skladování potravin v chladicím prostoru

- Ukládejte jen čerstvé a bezvadné potraviny.
- Potraviny skladujte vzduchotěsně zabalené nebo zakryté.
- Nedávejte potraviny před vnitřní větrací otvory a dbejte na to, aby se nedotýkaly zadní stěny, aby nebránily cirkulaci vzduchu a abyste zabránili zmrznutí potravin.
- Teplé pokrmy a nápoje nechte nejdříve vychladnout.
- Dbejte na datum minimální trvanlivosti nebo datum spotřeby uvedené výrobcem.

## 11.2 Chladicí zóny v chladicím prostoru

Díky cirkulaci vzduchu v chladicím prostoru vznikají různé chladicí zóny.

### Nejchladnější zóna

Nejchladnější zóna je ve skladovacím zásobníku.

**Tip:** V nejchladnější zóně skladujte potraviny, které se snadno kazí, např. ryby, uzeniny a maso.

### Nejteplejší zóna

Nejteplejší zóna je úplně nahoře na dvířkách.

**Tip:** V nejteplejší zóně uchovávejte nechoulostivé potraviny, např. tvrdý sýr a máslo. Sýr tak může nadále vyvíjet své aroma a máslo zůstane roz-tíratelné.

## 12 Mrazicí prostor

V mrazicím prostoru můžete skladovat hluboce zmrazené pokrmy, zmrazovat potraviny a vyrábět kostky ledu.

Teplotu lze nastavit v rozmezí od  $-16\text{ }^{\circ}\text{C}$  do  $-24\text{ }^{\circ}\text{C}$ .

Dlouhodobé skladování potravin by se mělo provádět při teplotě  $-18\text{ }^{\circ}\text{C}$  nebo nižší.

Skladování ve zmrazeném stavu vám umožňuje dlouhodobé uchování potravin podléhajících zkáze. Nízké teploty zkažení zpomalují nebo zastaví.

### 12.1 Mrazicí kapacita

Maximální mrazicí kapacita udává, jaké množství potravin lze za kolik hodin úplně zmrazit až do středu.

Údaje týkající se mrazicí kapacity najdete na typovém štítku. → *Obr. 1/6*

### Předpoklady pro mrazicí kapacitu

1. Cca 24 hodin před vložením čerstvých potravin zapněte Supermrazení.  
→ *"Zapnutí Supermrazení", Strana 19*
2. Potraviny ukládejte nejprve do nejdolnějšího zásobníku zmrazených potravin.

### 12.2 Úplné využití objemu mrazicího prostoru

Zjistěte, jaké maximální množství zmrazených potravin můžete skladovat v mrazicím prostoru.

1. Vyjměte veškeré součásti vybavení v mrazicím prostoru. → *Strana 27*
2. Potraviny uložte přímo na odkládací plochy a dno mrazicího prostoru.

### 12.3 Tipy ke skladování potravin v mrazicím prostoru

- Potraviny skladujte vzduchotěsně zabalené.
- Zmrazené potraviny se nesmí dotýkat již zmrazených potravin.
- Potraviny rozprostřete po celé ploše zásobníků zmrazených potravin.
- Pro rychlé a šetrné zmrazení většího množství čerstvých potravin je vložte do nejdolnějších zásobníků zmrazených potravin.
- Aby mohl ve spotřebiči bez omezení cirkulovat vzduch, zasuňte zásobník zmrazených potravin až na doraz.

### 12.4 Tipy ke zmrazování čerstvých potravin

- Zmrazujte pouze čerstvé a bezvadné potraviny.
- Potraviny zmrazujte po porcích.
- Upravené potraviny jsou vhodnější než potraviny, které se konzumují syrové.
- Zeleninu před zmrazením omyjte, nakrájejte a spařte.
- Ovoce před zmrazením omyjte, vypeckujte a eventuálně oloupejte, případně přidejte cukr nebo roztok kyseliny askorbové.
- Potraviny vhodné pro zmrazení jsou např. pečivo, ryby a plody moře, maso, zvěřina a drůbež, vejce bez skořápky, sýr, máslo, tvaroh, hotové pokrmy a zbytky pokrmů.
- Potraviny nevhodné pro zmrazení jsou např. listové saláty, ředkvičky, vejce se skořápkou, hroznové víno, syrová jablka a syrové hrušky, jogurt, zakysaná smetana, crème fraîche a majonéza.

## Zabalení zmrazených potravin

Vhodný materiál obalu a správný způsob zabalení výrazně umožňuje zachovat kvalitu produktu a zabránit spálení mrazem.

1. Potraviny vložte do obalu.
2. Vytlačte vzduch.
3. Obal vzduchotěsně uzavřete, aby potraviny neztratily chuť nebo neoschly.
4. Napište na obal obsah a datum zmrazení.

## 12.5 Trvanlivost zmrazeného pokrmu při $-18\text{ }^{\circ}\text{C}$

Potraviny	Doba skladování
Ryby, uzeniny, uvařené pokrmy, pečivo	Až 6 měsíců
Drůbež, maso	Až 8 měsíců
Zelenina, ovoce	Až 12 měsíců

Natištěný kalendář zmrazených potravin uvádí maximální dobu skladování v měsících při trvalé teplotě  $-18\text{ }^{\circ}\text{C}$ .

## 12.6 Metody rozmrazování zmrazených pokrmů

### POZOR

#### Nebezpečí poškození zdraví!

Při rozmrazování se mohou množit bakterie a může dojít ke zkažení zmrazených potravin.

- ▶ Částečně nebo úplně rozmrazené potraviny znovu nezmrazujte.
- ▶ Znovu je zmrazte až po uvaření nebo upečení.
- ▶ Nevyužívejte již maximální dobu uskladnění.

- Živočišné potraviny rozmrazujte v chladicím prostoru, např. ryby, maso, sýr a tvaroh.
- Chléb rozmrazujte při pokojové teplotě.
- Potraviny určené k okamžité konzumaci připravujte v mikrovlnné troubě, v pečicí troubě nebo na sporáku.

---

## 13 Odmrazování

### 13.1 Odmrazení chladicího prostoru

Chladicí zásuvka spotřebiče se odmrazuje automaticky.

### 13.2 Odmrazování mrazicího prostoru

Díky plně automatickému systému NoFrost zůstává mrazicí prostor bez námrazy. Odmrazování není nutné.

---

## 14 Čištění a ošetřování

Aby váš spotřebič zůstal dlouho funkční, pečlivě ho čistěte a ošetřujte. Čištění nepřístupných míst musí provést zákaznický servis. Čištění zákaznickým servisem může být placené.

### 14.1 Příprava spotřebiče před čištěním

1. Vypněte spotřebič. → *Strana 18*
2. Odpojte spotřebič od elektrické sítě.  
Vytáhněte síťovou zástrčku síťového kabelu ze zásuvky nebo vypněte pojistku v pojistkové skřínce.

3. Vyndejte všechny potraviny a uložte je na chladném místě.  
Pokud máte chladicí vložky, položte je na potraviny.
4. Vyndejte ze spotřebiče veškeré součásti vybavení a příslušenství.  
→ *Strana 27*
5. Demontujte odkládací plochu nad zásobníkem na ovoce a zeleninu.  
→ *Strana 28*

## 14.2 Čištění spotřebiče

### **VÝSTRAHA**

#### **Nebezpečí úrazu elektrickým proudem!**

Pronikající vlhkost může způsobit úraz elektrickým proudem.

- ▶ Při čištění spotřebiče nepoužívejte parní nebo vysokotlaké čističe. Kapalina v osvětlení, v ovládacích prvcích nebo ve vnitřních větracích otvorech může být nebezpečná.
- ▶ Mycí voda se nesmí dostat do osvětlení, do ovládacích prvků nebo do vnitřních větracích otvorů.

### **POZOR!**

Nevhodné čisticí prostředky mohou poškodit povrchy spotřebiče.

- ▶ Nepoužívejte tvrdé drátěnky nebo houbičky.
  - ▶ Nepoužívejte agresivní nebo abrazivní čisticí prostředky.
  - ▶ Nepoužívejte čisticí prostředky s vysokým obsahem alkoholu.
- Pokud byste součásti vybavení a příslušenství myli v myčce nádobí, mohou se zdeformovat nebo změnit barvu.
- ▶ Součásti vybavení a příslušenství nemýjte v myčce nádobí.

1. Spotřebič před čištěním připravte.  
→ *Strana 26*

2. Spotřebič, součásti vybavení, příslušenství a těsnění dvířek vyčistěte hadrem, vlažnou vodou a trochou mycího prostředku s neutrálním pH.
3. Důkladně osušte suchým měkkým hadrem.
4. Nasaďte součásti vybavení a namontujte součásti spotřebiče.
5. Připojte spotřebič k elektrickému proudu → *Strana 15*
6. Vložte potraviny.

## 14.3 Čištění kamery

Když se změní teplota nebo vlhkost vzduchu, mohou se čočky kamery orosit.

1. Kameru čistěte hadrem z mikrovlákna.
2. Čočky kamery čistěte hadrem z mikrovlákna a běžně prodávaným prostředkem odpuzujícím vodu.

## 14.4 Vyjmutí vybavení

Když chcete vybavení důkladně vyčistit, vyndejte ho ze spotřebiče.

### **Vyjmutí odkládací plochy**

- ▶ Odkládací plochu vytáhněte, nazdvihněte a vyndejte.  
→ *Obr. 6*

### **Vyjmutí přihrádky ve dvířkách**

- ▶ Přihrádku ve dvířkách nazdvihněte a vyndejte.  
→ *Obr. 6*

### **Vyjmutí skladovacího zásobníku**

- ▶ Skladovací zásobník vpředu spusťte dolů ① a vyndejte ho ②.  
→ *Obr. 7*

## Vyjmutí zásobníku na ovoce a zeleninu

1. Zásobník na ovoce a zeleninu vytáhněte až nadoraz.
2. Zásobník na ovoce a zeleninu vpředu nazdvihněte ① a vyndejte ②.  
→ Obr. 8

## Vyjmutí zásobníku zmrazených potravin

1. Vytáhněte zásobník zmrazených potravin až nadoraz.
2. Zásobník zmrazených potravin vpředu nazdvihněte ① a vyndejte ②.  
→ Obr. 9

## Sejmutí čelní strany zásobníku

Čelní stranu zásobníku na ovoce a zeleninu můžete kvůli snadnějšímu čištění sejmut.

- ▶ Stiskněte postranní zajišťovací háčky zásobníku ① a otáčivým pohybem sejmete čelní stranu ze zásobníku ②.  
→ Obr. 10

## 14.5 Demontáž částí spotřebiče

Když chcete spotřebič důkladně vyčistit, můžete z něj demontovat určité spotřebiče.

### Odkládací plocha nad zásobníkem na ovoce a zeleninu

Pro důkladné vyčištění můžete kryt zásobníku na ovoce a zeleninu demontovat.

### Demontáž odkládací plochy nad zásobníkem na ovoce a zeleninu

1. Vyjměte zásobník na ovoce a zeleninu. → Strana 28
2. Vyndejte skladovací zásobníky.  
→ Strana 27

3. Odkládací plochu nad zásobníkem na ovoce a zeleninu odklopte na stranu ① a vyndejte ②.  
→ Obr. 11
4. Kryt zásobníku na ovoce a zeleninu nazdvihněte ① a vyndejte ho ②.  
→ Obr. 12

### Montáž odkládací plochy nad zásobníkem na ovoce a zeleninu

1. Zahákněte kryt zásobníku na ovoce a zeleninu.  
→ Obr. 13
2. Odkládací plochu nad zásobníkem na ovoce a zeleninu nasadte nakloněnou na stranu ① a spusťte dolů ②.  
→ Obr. 14
3. Regulátor vlhkosti dejte do přední polohy.  
→ Obr. 15  
Dbejte na to, aby byl kryt zásobníku na ovoce a zeleninu usazený v otvoru pod regulátorem vlhkosti.
4. Nasadte skladovací zásobníky a zásobník na ovoce a zeleninu.  
→ Obr. 16



## 15 Odstranění poruch

Menší poruchy vašeho přístroje můžete odstranit vlastními silami. Před kontaktováním zákaznické služby využijte informací o odstraňování poruch. Vyvarujete se tak zbytečných nákladů.

### **VÝSTRAHA**

#### **Nebezpečí úrazu elektrickým proudem!**

Neodborné opravy jsou nebezpečné.

- ▶ Opravy spotřebiče smí provádět pouze odborný personál, který je k tomu vyškolený.
- ▶ K opravě spotřebiče se smí používat pouze originální náhradní díly.
- ▶ V případě poškození síťového kabelu tohoto spotřebiče je nutné ho vyměnit za speciální přívodní kabel, který lze obdržet u výrobce nebo v jeho zákaznickém servisu.

<b>Závada</b>	<b>Příčina a řešení závady</b>
Spotřebič nechladí, ukazatele a osvětlení svítí.	Je zapnutý předváděcí režim. <ol style="list-style-type: none"> <li>1. Podržte 5 sekund stisknuté <b>°C + +</b>, dokud nezazní akustický signál.</li> <li>2. Po krátké době zkontrolujte, zda spotřebič chladí.</li> </ol>
Nefunguje osvětlení LED.	Možné jsou různé příčiny. <ul style="list-style-type: none"> <li>▶ Kontaktujte zákaznický servis.</li> </ul> <p>Číslo zákaznického servisu je uvedeno v příloženém seznamu zákaznických servisů.</p>
Postranní stěny spotřebiče jsou teplé.	Nejedná se o závadu. Postranními stěnami jsou vedeny trubky, které se během chlazení ohřívají. Nábytek, který se spotřebiče dotýká, nebude teplem poškozen. Není potřebné žádné jednání.
Home Connect nefunguje správně.	Možné jsou různé příčiny. <ul style="list-style-type: none"> <li>▶ Přejděte na <a href="http://www.home-connect.com">www.home-connect.com</a>.</li> </ul>
Kamery nesnímají žádné snímky.	Kamery nejsou aktivované v aplikaci Home Connect. <ul style="list-style-type: none"> <li>▶ Aktivujte kamery.</li> </ul>
Kamery snímají neostřené snímky.	Dvířka spotřebiče byla zavřena příliš rychle. <ul style="list-style-type: none"> <li>▶ Dvířka spotřebiče zavírejte pomalu.</li> </ul> <p>Čočky kamer jsou orosené. Dvířka spotřebiče byla otevřená příliš dlouho.</p> <ol style="list-style-type: none"> <li>1. Vyčistěte kamery. → <i>Strana 27</i></li> <li>2. Nenechávejte dvířka spotřebiče příliš dlouho otevřená.</li> </ol>
	Fólie proti zamlžení je poškozená. <ul style="list-style-type: none"> <li>▶ Kontaktujte zákaznický servis.</li> </ul>

Závada	Příčina a řešení závady
Kamery snímají neostřené snímky.	Číslo zákaznického servisu je uvedeno v přiloženém seznamu zákaznických servisů.
Na ukazateli teploty se zobrazí <b>E</b> nebo <b>d</b> .	<p>Elektronika rozpoznala chybu.</p> <ol style="list-style-type: none"> <li>1. Vypněte spotřebič. → <i>Strana 18</i></li> <li>2. Odpojte spotřebič od elektrické sítě. Vytáhněte síťovou zástrčku síťového kabelu ze zásuvky nebo vypněte pojistku v pojistkové skříňce.</li> <li>3. Po 5 minutách spotřebič opět připojte.</li> <li>4. Zapněte spotřebič. → <i>Strana 18</i></li> <li>5. Pokud se na displeji stále objevuje hlášení, kontaktujte zákaznický servis.</li> </ol> <p>Číslo zákaznického servisu je uvedeno v přiloženém seznamu zákaznických servisů.</p>
<p>Zazní výstražný akustický signál a zobrazí se ALARM (FRIDGE) u chladicího prostoru nebo mrazicího prostoru.</p> <p>Alarm dveří je zapnutý.</p>	<p>Dvířka spotřebiče jsou otevřená.</p> <ul style="list-style-type: none"> <li>▶ Zavřete dvířka spotřebiče.</li> </ul>
<p>Zazní výstražný akustický signál, ukazatel teploty (mrazicího prostoru) bliká, bliká ALARM (FREEZER) a ukazatel stavu svítí červeně.</p> <p>Teplotní alarm je zapnutý.</p>	<p>Možné jsou různé příčiny.</p> <ul style="list-style-type: none"> <li>▶ Stiskněte <b>alarm off</b>.</li> <li>✓ Na ukazateli teploty (mrazicího prostoru) se krátce zobrazí nejvyšší teplota, která byla v mrazicím prostoru. Poté se na ukazateli teploty (mrazicího prostoru) znovu zobrazí nastavená teplota.</li> <li>✓ Alarm se vypne.</li> <li>✓ ALARM svítí, dokud není dosažena nastavená teplota.</li> </ul> <p>Vnější větrací otvory jsou zakryté.</p> <ul style="list-style-type: none"> <li>▶ Odstraňte překážky před vnějšími větracími otvory.</li> </ul> <p>Vložili jste větší množství čerstvých potravin.</p> <ul style="list-style-type: none"> <li>▶ Nepřekračujte maximální mrazicí kapacitu. → "<i>Mrazicí kapacita</i>", <i>Strana 25</i></li> </ul>

<b>Závada</b>	<b>Příčina a řešení závady</b>
<p>Není dosažena nastavená teplota.</p> <p>Nefunguje plně automatické odmrazování.</p>	<p>Dvířka mrazicího prostoru byla příliš dlouho otevřená. Odpařovač (zdroj chladu) v systému NoFrost je velmi silně zledovatělý.</p> <p><b>Požadavek:</b> Zmrazené potraviny jsou dobře zaizolované uložené na chladném místě.</p> <ol style="list-style-type: none"> <li>1. Vypněte spotřebič. → <i>Strana 18</i></li> <li>2. Odpojte spotřebič od elektrické sítě. Vytáhněte síťovou zástrčku síťového kabelu ze zásuvky nebo vypněte pojistku v pojistkové skříňce.</li> <li>3. Odtáhněte spotřebič od stěny.</li> <li>4. Dvířka spotřebiče nechte otevřená.</li> </ol> <p>✓ Po cca 20 minutách začne do odpařovací misky na zadní straně spotřebiče přitékat kondenzovaná voda. → <b>Obr. 17</b></p> <ol style="list-style-type: none"> <li>5. Abyste zabránili přetečení odpařovací misky, odsajte kondenzovanou vodu houbou. Nepřitéká-li už do odpařovací misky žádná zkon- denzovaná voda, je odpařovač odmražený.</li> <li>6. Vyčistěte vnitřní prostor spotřebiče. → <i>Strana 27</i></li> <li>7. Spotřebič opět zapněte. → <i>Strana 18</i></li> </ol>
<p>Teplota se velmi liší od nastavení.</p>	<p>Možné jsou různé příčiny.</p> <ol style="list-style-type: none"> <li>1. Vypněte spotřebič. → <i>Strana 18</i></li> <li>2. Po cca 5 minutách spotřebič znovu zapněte. → <i>Strana 18</i> <ul style="list-style-type: none"> <li>– Pokud je teplota příliš vysoká, po několika hodinách ji opět zkontrolujte.</li> <li>– Pokud je teplota příliš nízká, příští den ji opět zkontrolujte.</li> </ul> </li> </ol>
<p>Na povrchu spotřebiče a na odkládacích plochách ve spotřebiči se tvoří zkon- denzovaná voda.</p>	<p>Voda obsažená v teplém a vlhkém vzduchu se sráží na chladnějších stěnách spotřebiče.</p> <ol style="list-style-type: none"> <li>1. Vodu otřete měkkým a suchým hadříkem.</li> <li>2. Otevírejte spotřebič pokud možno co nejkratší dobu.</li> <li>3. Dbejte na to, aby byl spotřebič vždy správně zavřený.</li> </ol>
<p>Ze spotřebiče jsou slyšet zvuky bručení, proudění, syčení, bublání nebo klepání.</p>	<p>Nejedná se o závadu. Běží motor, např. chladicí agregát, ventilátor. Chladivo protéká trubkami. Zapínání nebo vypínání motoru, spínačů nebo magnetických ventilů. Provádí se automatické odmrazování. Není potřebné žádné jednání.</p>

<b>Závada</b>	<b>Příčina a řešení závady</b>
Kamery cvakají.	Nejedná se o závadu. Ukončení pohotovostního režimu a kalibrace kamer. Neprobíhá přenos dat. Není potřebné žádné jednání.
Spotřebič vydává zvuky.	Spotřebič nestojí rovně. ▶ Vyrovnajte spotřebič pomocí vodováhy a šroubovacích nožiček.
	Spotřebič nestojí volně. ▶ Dodržujte minimální odstupy spotřebiče.
	Vybavení se kýve nebo je vzpříčené. ▶ Zkontrolujte vyjímatelné vybavení a případně ho znovu nasadte.
	Láhve nebo nádoby se dotýkají. ▶ Odsuňte láhve nebo nádoby od sebe.
	Je zapnuté Supermrazení. Není potřebné žádné jednání.

## 15.1 Výpadek elektrického proudu

Během výpadku proudu stoupne ve spotřebiči teplota, tím se zkrátí doba skladování a sníží se kvalita zmrazených potravin.

Na naší webové stránce k vašemu spotřebiči najdete v technických údajích dobu skladování zmrazených potravin při poruše.

### Poznámky

- Spotřebič během výpadku proudu otevírejte pokud možno minimálně a nekládejte do něj žádné další potraviny.
- Bezprostředně po výpadku proudu zkontrolujte kvalitu potravin.
  - Zmrazené potraviny, které rozmrzly a mají teplotu vyšší než 5 °C, zlikvidujte.
  - Mírně rozmrazené potraviny uvařte nebo upečte a buď zkonzumujte, nebo znovu zmrazte.

## 15.2 Provedení interního testu spotřebiče

Spotřebič je vybaven interním testem, který zobrazuje poruchy, které může odstranit zákaznický servis.

1. Vypněte spotřebič. → *Strana 18*
2. Odpojte spotřebič od elektrické sítě.
 

Vytáhněte síťovou zástrčku síťového kabelu ze zásuvky nebo vypněte pojistku v pojistkové skříňce.
3. Za 5 minut spotřebič znovu připojte k elektrickému proudu. → *Strana 15*
4. Zapněte spotřebič. → *Strana 18*
5. Během 10 sekund po elektrickém připojení podržte 3 až 5 sekund stisknuté **°C + —**, dokud nezazní akustický signál.

- ✓ Interní test spotřebiče se spustí.
- ✓ Když po skončení interního testu spotřebiče zazní 2 akustické signály a na ukazateli teploty se zobrazí nastavená teplota, je spotřebič v pořádku. Spotřebič přejde do standardního provozu.
- ✓ Když po skončení interního testu spotřebiče zazní 5 akustických signálů, kontaktujte zákaznický servis.

---

## 16 Uskladnění a likvidace

### 16.1 Odstavení spotřebiče z provozu

1. Vypněte spotřebič. → *Strana 18*
2. Odpojte spotřebič od elektrické sítě.
 

Vytáhněte síťovou zástrčku síťového kabelu ze zásuvky nebo vypněte pojistku v pojistkové skříňce.
3. Vyjměte všechny potraviny.
4. Spotřebič vyčistěte. → *Strana 27*
5. **POZOR!** Předměty přiskřípnuté mezi dvířky a skříni mohou poškodit závěs dvířek.
  - ▶ Otevřete dvířka natolik, aby zůstala otevřená.
  - ▶ Dbejte na to, abyste mezi dvířka a skříň nepřiskřípli žádné předměty.

Pro zajištění větrání vnitřního prostoru nechte spotřebič otevřený.

## 16.2 Likvidace starého spotřebiče

Díky ekologické likvidaci je možné opětovné použití cenných surovin.

### VÝSTRAHA

#### Nebezpečí poškození zdraví!

Ve spotřebiči se mohou zavřít děti a dostat se tak do ohrožení života.

- ▶ Nevytahujte odkládací plochy a zásuvky, můžete tím dětem usnadnit přístup do spotřebiče.
- ▶ Děti držte mimo dosah starého spotřebiče.

### VÝSTRAHA

#### Nebezpečí požáru!

Při poškození trubek může dojít k úniku a vznícení hořlavého chladiva a škodlivých plynů.

- ▶ Nepoškozujte trubky okruhu chladiva a izolaci.

1. Vytáhněte síťovou zástrčku síťového kabelu ze zásuvky.
2. Odpojte síťový kabel.
3. Spotřebič ekologicky zlikvidujte.

Informace o aktuálních možnostech likvidace obdržíte u specializovaného prodejce nebo na obecním nebo městském úřadu.



Tento spotřebič je označen v souladu s evropskou směrnicí 2012/19/EU o nakládání s použitými elektrickými a elektronickými zařízeními (waste electrical and electronic equipment - WEEE).

Tato směrnice stanoví jednotný evropský (EU) rámec pro zpětný odběr a recyklování použitých zařízení.

## 17 Zákaznický servis

Originální náhradní díly relevantní pro funkčnost podle příslušného nařízení ekodesign obdržíte u našeho zákaznického servisu po dobu min. 10 let od uvedení vašeho spotřebiče na trh v Evropském hospodářském prostoru.

**Poznámka:** Využití zákaznického servisu je v rámci příslušných platných místních záručních podmínek výrobce bezplatné. Min. doba trvání záruky (záruka výrobce pro soukromé uživatele) je v Evropském hospodářském prostoru 2 roky podle platných místních záručních podmínek. Záruční podmínky nemají žádný vliv na jiná práva nebo nároky, na která máte právo podle místního práva.

Podrobné informace o záruční době a záručních podmínkách ve vaší zemi obdržíte u svého zákaznického servisu, svého prodejce nebo na našich internetových stránkách.

Při kontaktování zákaznického servisu potřebujete označení produktu (E-č.) a výrobní číslo (FD) vašeho spotřebiče.

Kontaktní údaje zákaznického servisu viz příložený seznam servisních služeb nebo naše webová stránka.

### 17.1 Označení produktu (E-č.) a výrobní číslo (FD)

Označení produktu (E-č.) a výrobní číslo (FD) je uvedeno na typovém štítku spotřebiče.

→ Obr. 1/6

Pro rychlé nalezení údajů vašeho spotřebiče a telefonního čísla zákaznického servisu si můžete údaje poznačit.

## 18 Technické údaje

Chladivo, užitný objem a další technické údaje viz typový štítek.

→ Obr. 1/6

Tento výrobek obsahuje zdroj světla třídy energetické účinnosti G. Zdroj světla se dodává jako náhradní díl a měnit ho smí pouze vyškolený odborný personál.

Tento výrobek obsahuje druhý zdroj světla třídy energetické účinnosti G. Zdroj světla se dodává jako náhradní díl a měnit ho smí pouze vyškolený odborný personál.

Tento výrobek obsahuje třetí zdroj světla třídy energetické účinnosti G. Zdroj světla se dodává jako náhradní díl a měnit ho smí pouze vyškolený odborný personál.

Další informace k vašemu modelu najdete na internetu na <https://eprel.ec.europa.eu/><sup>1</sup>. Tato webová adresa je propojena odkazem s oficiální produktovou databází EU EPREL. Postupujte pak podle pokynů pro vyhledávání modelu. Označení modelu je dané znaky před lomítkem čísla výrobku (E-Nr.) na typovém štítku. Alternativně najdete označení modelu také na prvním řádku EU energetického štítku.

## 19 Prohlášení o shodě

Společnost BSH Hausgeräte GmbH tímto prohlašuje, že spotřebič s funkcí Home Connect splňuje základní požadavky a ostatní příslušná ustanovení směrnice 2014/53/EU.

Podrobné RED prohlášení o shodě naleznete na internetové stránce [www.bosch-home.com](http://www.bosch-home.com) na stránce vašeho spotřebiče mezi doplňujícími dokumenty.



Pásmo 2,4 GHz-(2 400–2 483,5 MHz): max. 100 mW

<sup>1</sup> Platí jen pro země v Evropském hospodářském prostoru

# Sadržaj

<b>1 Sigurnost</b> .....	<b>38</b>	7.2 Napomene za rad .....	49
1.1 Opće napomene .....	38	7.3 Isključivanje uređaja .....	49
1.2 Namjenska uporaba .....	38	7.4 Namještanje temperature .....	49
1.3 Ograničenje kruga korisnika ....	38	7.5 Blokada tipki (zaštita za dje- cu) .....	50
1.4 Siguran transport .....	38	<b>8 Dodatne funkcije</b> .....	<b>50</b>
1.5 Sigurna instalacija .....	39	8.1 Super hlađenje .....	50
1.6 Sigurno korištenje .....	40	8.2 Super zamrzavanje .....	50
1.7 Oštećen uređaj .....	42	8.3 Način rada godišnjeg odmo- ra .....	51
<b>2 Izbjegavanje materijalnih šte- ta</b> .....	<b>44</b>	8.4 Način uštede energije .....	51
<b>3 Zaštita okoliša i ušteda</b> .....	<b>44</b>	8.5 Način održavanja svježine .....	51
3.1 Zbrinjavanje ambalaže u ot- pad .....	44	<b>9 Alarm</b> .....	<b>51</b>
3.2 Ušteda energije .....	44	9.1 Alarm za vrata .....	51
<b>4 Postavljanje i priključivanje</b> .....	<b>45</b>	9.2 Alarm temperature .....	52
4.1 Opseg isporuke .....	45	<b>10 Home Connect</b> .....	<b>52</b>
4.2 Kriteriji za mjesto postavlja- nja .....	45	10.1 Namještanje Home Con- nect .....	53
4.3 Montaža uređaja .....	45	10.2 Provjera jačine signala .....	53
4.4 Pripremanje uređaja za prvu uporabu .....	46	10.3 Aktiviranje kamera .....	53
4.5 Električno priključivanje ure- đaja .....	46	10.4 Deaktiviranje kamera .....	54
<b>5 Upoznavanje</b> .....	<b>46</b>	10.5 Instaliranje ažuriranja sof- tvera Home Connect .....	54
5.1 Uređaj .....	46	10.6 Vraćanje postavki Ho- me Connect na izvorne vri- jednosti .....	54
5.2 Upravljačka ploča .....	46	10.7 Dijagnoza na daljinu .....	54
<b>6 Oprema</b> .....	<b>47</b>	10.8 Zaštita podataka .....	55
6.1 Polica za odlaganje .....	47	<b>11 Pretinac za hlađenje</b> .....	<b>55</b>
6.2 Polica za boce .....	47	11.1 Savjeti za skladištenje na- mirnica u pretincu za hlađe- nje .....	55
6.3 Ladica za čuvanje namirnica ....	47	11.2 Zone hlađenja u pretincu za hlađenje .....	55
6.4 Ladica za voće i povrće s re- gulatorom vlažnosti .....	48	<b>12 Pretinac za zamrzavanje</b> .....	<b>56</b>
6.5 Pretinac za maslac i sir .....	48	12.1 Sposobnost zamrzavanja .....	56
6.6 Posuda za vrata .....	48	12.2 Potpuno iskorištavanje vo- lumena pretinca za zamrza- vanje .....	56
6.7 Kamera .....	48		
6.8 Pribor .....	48		
<b>7 Osnovno rukovanje</b> .....	<b>49</b>		
7.1 Uključivanje uređaja .....	49		



12.3	Savjeti za skladištenje namirnica u pretincu za zamrzavanje .....	56
12.4	Savjeti za zamrzavanje svježih namirnica .....	56
12.5	Rok trajanja zamrznutih namirnica na $-18^{\circ}\text{C}$ .....	57
12.6	Metode odmrzavanja zamrznutih namirnica.....	57
<b>13</b>	<b>Odmrzavanje .....</b>	<b>58</b>
13.1	Odmrzavanje u pretincu za hlađenje.....	58
13.2	Odmrzavanje u pretincu za zamrzavanje.....	58
<b>14</b>	<b>Čišćenje i održavanje.....</b>	<b>58</b>
14.1	Pripremanje uređaja za čišćenje .....	58
14.2	Čišćenje uređaja .....	58
14.3	Čišćenje kamere .....	59
14.4	Vađenje dijelova opreme .....	59
14.5	Vađenje dijelova uređaja.....	59
<b>15</b>	<b>Uklanjanje smetnji.....</b>	<b>61</b>
15.1	Nestanak struje .....	65
15.2	Provođenje samotestiranja uređaja.....	65
<b>16</b>	<b>Skladištenje i zbrinjavanje.....</b>	<b>65</b>
16.1	Stavljanje uređaja izvan pogona .....	65
16.2	Zbrinjavanje starih uređaja u otpad .....	66
<b>17</b>	<b>Servisna služba .....</b>	<b>66</b>
17.1	Proizvodni broj (E-Nr.) i tvornički broj (FD).....	67
<b>18</b>	<b>Tehnički podaci.....</b>	<b>67</b>
<b>19</b>	<b>Izjava o sukladnosti .....</b>	<b>67</b>



## 1 Sigurnost

Pridržavajte se sljedećih sigurnosnih napomena.

### 1.1 Opće napomene

- Pažljivo pročitajte ove upute.
- Sačuvajte upute i informacije o proizvodu za kasniju uporabu ili za sljedećeg vlasnika.
- Uređaj ne priključujte ako je došlo do oštećenja pri transportu.

### 1.2 Namjenska uporaba

Uređaj upotrebljavajte samo:

- za hlađenje i zamrzavanje namirnica i za pripremanje kocki leda
- u privatnom kućanstvu i u zatvorenim prostorima kućnog okruženja
- do visine od 2000 m iznad nadmorske visine.

### 1.3 Ograničenje kruga korisnika

Djeca starija od 8 godina i osobe sa smanjenim fizičkim, osjetilnim ili mentalnim sposobnostima ili nedostatkom iskustva i/ili znanja smiju se koristiti ovim uređajem samo pod nadzorom ili ako su upućene u sigurno rukovanje uređajem te razumiju opasnosti koje mogu nastati uslijed korištenja uređajem.

Djeca se ne smiju igrati uređajem.

Djeca ne smiju čistiti uređaj i obavljati korisničko održavanje uređaja osim ako su pod nadzorom.

Djeca starija od 3 godine i mlađa od 8 godina smiju puniti i prazniti hladnjak s ledenicom.

### 1.4 Siguran transport

#### **UPOZORENJE – Opasnost od ozljede!**

Velika težina uređaja može pri podizanju dovesti do ozljeda.

- ▶ Nemojte sami podizati uređaj.

## 1.5 Sigurna instalacija

### **⚠ UPOZORENJE – Opasnost od strujnog udara!**

Nestručno postavljanje je opasno.

- ▶ Uređaj priključite i koristite samo prema podacima navedenim na označnoj pločici.
- ▶ Uređaj priključite samo preko propisno instalirane utičnice s uzemljenjem na strujnu mrežu s izmjeničnom strujom.
- ▶ Sustav zaštitnih vodiča kućne električne instalacije mora biti propisno instaliran.
- ▶ Nikada ne uključujte uređaj pomoću vanjske sklopne naprave, npr. sata za vremensko uključivanje ili daljinskog upravljača.
- ▶ Kada je uređaj ugrađen, mrežni utikač mrežnog priključnog voda mora biti dostupan ili ako slobodan pristup nije moguć, u fiksno postavljenoj električnoj instalaciji treba ugraditi svepolni rastavljač prema propisima za postavljanje.
- ▶ Pri postavljanju uređaja pazite na to da ne prignječite ili oštetite mrežni priključni vod.

Oštećena izolacija mrežnog priključnog voda predstavlja izvor opasnosti.

- ▶ Onemogućite kontakt mrežnog priključnog voda s izvorima topline.

### **⚠ UPOZORENJE – Opasnost od eksplozije!**

Ako su ventilacijski otvori na uređaju zatvoreni, može nastati zapaljiva mješavina plina i zraka u slučaju propuštanja rashladnog kruga.

- ▶ Nemojte zatvoriti ventilacijske otvore u kućištu uređaja ili ugradnom kućištu.

### **⚠ UPOZORENJE – Opasnost od požara!**

Uporaba produžnog mrežnog priključnog voda i nedopuštenih adaptera predstavlja izvor opasnosti.

- ▶ Nemojte upotrebljavati produžne kabele ili višestruke utičnice.
- ▶ Upotrebljavajte samo adaptere i mrežne priključne vodove koje je odobrio proizvođač.

- ▶ Ako je mrežni priključni vod prekratak i duži mrežni priključni vod nije raspoloživ, obratite se električaru i zatražite da prilagodi kućne instalacije.

Prijenosne letve s višestrukim utičnicama ili električni dijelovi mogu se pregrijati i dovesti do požara.

- ▶ Prijenosne letve s višestrukim utičnicama ili električne dijelove ne stavljajte na stražnjoj strani uređaja.

## 1.6 Sigurno korištenje

### **⚠ UPOZORENJE – Opasnost od strujnog udara!**

Prodor vlage može prouzročiti strujni udar.

- ▶ Uređaj upotrebljavajte samo u zatvorenim prostorima.
- ▶ Uređaj nikada ne izlažite vrućini ili vlazi.
- ▶ Za čišćenje uređaja ne upotrebljavajte parni ili visokotlačni čistač.

### **⚠ UPOZORENJE – Opasnost od gušenja!**

Djeca mogu navući ambalažni materijal preko glave ili se njime zamotati te se na taj način ugušiti.

- ▶ Ambalažni materijal držite podalje od djece.
  - ▶ Djeci nikada ne dopuštajte igranje s ambalažnim materijalom.
- Djeca mogu udahnuti ili progutati sitne dijelove i na taj se način ugušiti.
- ▶ Sitne dijelove držite podalje od djece.
  - ▶ Ne dopustite djeci igranje sa sitnim dijelovima.

### **⚠ UPOZORENJE – Opasnost od eksplozije!**

Zbog oštećenja rashladnog kruga može isteći zapaljivo rashladno sredstvo i eksplodirati.

- ▶ Kako biste ubrzali odmrzavanje uređaja, ne upotrebljavajte neku drugu mehaničku opremu ili druga sredstva osim onih koje je preporučio proizvođač.
- ▶ Smrznute namirnice odvojite tupim predmetom, npr. drvenom drškom žlice.

Proizvodi koji sadrže zapaljive plinove i eksplozivne tvari mogu eksplodirati npr. sprej.

- ▶ Ne odlažite u uređaju proizvode koji sadrže zapaljive plinove i eksplozivne tvari.

### **⚠ UPOZORENJE – Opasnost od požara!**

Električni uređaji unutar uređaja mogu dovesti do požara, npr. grijači ili električni aparati za pripremu leda.

- ▶ Unutar uređaja ne upotrebljavajte neke druge električne uređaje.

### **⚠ UPOZORENJE – Opasnost od ozljede!**

Posude s pićima koja sadrže ugljičnu kiselinu mogu puknuti.

- ▶ Posude s pićima koje sadrže ugljičnu kiselinu ne spremajte u pretinac za zamrzavanje.

Ozljede oka zbog istjecanja zapaljivog rashladnog sredstva i štetnih plinova.

- ▶ Ne oštećujte cijevi optoka sredstva za hlađenje, kao ni izolaciju. Uređaj se može prevrnuti.

- ▶ Nemojte stajati ili se naslanjati na postolje, ladice ili vrata.

### **⚠ UPOZORENJE – Opasnost od opekotina!**

Pojedini dijelovi na stražnjoj strani uređaja tijekom rada postaju vrući.

- ▶ Nikada ne dodirujte vruće dijelove.

### **⚠ UPOZORENJE – Opasnost od ozeblina!**

Dodir sa zamrznutom namirnicom i hladnim površinama može uzrokovati opekline uslijed hladnoće.

- ▶ Ne stavljajte zamrznute namirnice u usta neposredno nakon što ste ih izvadili iz pretinca za zamrzavanje.
- ▶ Izbjegavajte dulji dodir kože sa zamrznutom namirnicom, ledom i površinama u pretincu za zamrzavanje.

### **⚠ OPREZ – Opasnost od zdravstveno štetnog djelovanja!**

Kako biste izbjegli onečišćenje namirnica, trebate se pridržavati sljedećih uputa.

- ▶ Ako su vrata otvorena duže vrijeme, može doći do znatnog porasta temperature u pretincima uređaja.

- ▶ Redovito očistite površine koje mogu doći u dodir s namirnicama i dostupnim odvodnim sustavima.
- ▶ Sirovo meso i ribu čuvajte u prikladnim posudama u hladnjaku tako da ne dodiruju druge namirnice ili da ne kapaju na njih.
- ▶ Ako hladnjak/zamrzivač duže vrijeme stoji prazan, isključite, odmrznite, očistite uređaj i ostavite otvorena vrata kako biste spriječili nastajanje plijesni.

Dijelovi u uređaju od metala ili metalnog izgleda mogu sadržavati aluminij. Ako kisele namirnice dođu u dodir s aluminijem, ioni aluminija mogu dospjeti u namirnice.

- ▶ Ne konzumirajte kontaminirane namirnice.

## 1.7 Oštećen uređaj

### **⚠ UPOZORENJE – Opasnost od strujnog udara!**

Oštećeni uređaj ili oštećeni mrežni priključni vod predstavljaju izvor opasnosti.

- ▶ Oštećeni uređaj nikada nemojte puštati u rad.
- ▶ Nikada ne povlačite za mrežni priključni vod kako biste isključili uređaj iz električne mreže. Uvijek izvucite mrežni utikač iz mrežnog priključnog voda.
- ▶ Ako je uređaj ili mrežni priključni vod oštećen, odmah izvucite mrežni utikač iz mrežnog priključnog voda ili isključite osigurač u ormariću s osiguračima.
- ▶ Nazovite servisnu službu. → *Stranica 66*

Nestručni popravci su opasni.

- ▶ Popravke na uređaju smije vršiti samo obučeno stručno osoblje.
- ▶ Za popravak uređaja smiju se upotrebljavati samo originalni rezervni dijelovi.
- ▶ Ako je mrežni priključni vod ovog uređaja oštećen, valja ga zamijeniti posebnim priključnim vodom kojeg možete nabaviti od proizvođača ili njegove servisne službe.

**⚠ UPOZORENJE – Opasnost od požara!**

U slučaju oštećenja cijevi mogu istjecati zapaljivo rashladno sredstvo i štetni plinovi te se mogu zapaliti.

- ▶ Vatru i izvore paljenja držite podalje od uređaja.
- ▶ Provjetrite prostoriju.
- ▶ Isključite uređaj. → *Stranica 49*
- ▶ Izvucite mrežni utikač mrežnog priključnog voda ili isključite osigurač u ormariću s osiguračima.
- ▶ Nazovite servisnu službu. → *Stranica 66*

---

## 2 Izbjegavanje materijalnih šteta

### POZOR!

Zbog savijanja kotačića uređaja može se oštetiti pod pri pomicanju uređaja.

- ▶ Transportirajte uređaj transportnim kolicima.
- ▶ Pri pomicanju uređaja upotrijebite zaštitu za pod i ne pomičite ga cik-cak.

Zbog uporabe postolja, ladica ili vrata uređaja kao površine za sjedenje ili stajanje može se oštetiti uređaj.

- ▶ Nemojte stajati ili se naslanjati na postolje, ladice ili vrata.

Zbog onečišćenja uljem ili mašću plastični dijelovi i brtve vrata mogu postati porozni.

- ▶ Plastične dijelove i brtve vrata držite čistima od ulja ili masti.

Dijelovi u uređaju od metala ili metalnog izgleda mogu sadržavati aluminij. Aluminij reagira u dodiru s kiselim namirnicama.

- ▶ Ne čuvajte nezapakirane namirnice u uređaju.

---

## 3 Zaštita okoliša i ušteda

### 3.1 Zbrinjavanje ambalaže u otpad

Ambalažni materijali su ekološki neškodljivi i mogu se reciklirati.

- ▶ Pojedinačne sastavne dijelove zbrinite na otpad odvojene po vrstama.

### 3.2 Ušteda energije

Ako slijedite sljedeće upute, vaš će uređaj trošiti manje struje.

#### Odabir mjesta postavljanja

- Uređaj zaštitite od izravnog sunčevog zračenja.
- Postavite uređaj na velikoj udaljenosti od radijatora, štednjaka i drugih izvora topline:
  - Držite razmak za električne ili plinske štednjake 30 mm.
  - Držite razmak za uljne peći ili peći na ugljen 300 mm.
- Pridržavajte se malog razmaka do bočnog zida.
- Nikada nemojte prekrivati ili obojati vanjske ventilacijske otvore.

#### Ušteda energije pri uporabi

**Napomena:** Raspored dijelova opreme nema utjecaja na potrošnju energije uređaja.

- Samo kratko otvorite uređaj i pažljivo ga zatvorite.
- Nikada nemojte prekriti ili obložiti unutarnje ventilacijske otvore ili vanjske ventilacijske otvore.
- Kupljene namirnice transportirajte u rashladnoj torbi i brzo stavite u uređaj.
- Prije skladištenja ostavite tople namirnice i napitke da se ohlade.
- Kako bi se iskoristila hladnoća zamrznutih namirnica, zamrznute namirnice stavite radi odmrzavanja u pretinac za hlađenje.
- Između namirnica i stražnje stijenke uvijek ostavite malo prostora.

#### Stanje mirovanja

Ako se uređaj ne koristi, zaslon automatski prelazi u stanje mirovanja.

U stanju mirovanja smanjuje se svjetlina upravljačke ploče i indikator statusa svijetli bijelo.



## 4 Postavljanje i priključivanje

### 4.1 Opseg isporuke

Nakon raspakiranja provjerite sve dijelove imaju li oštećenja nastala u transportu te je li isporuka potpuna. U slučaju primjedbi obratite se trgovcu ili našoj servisnoj službi → *Stranica 66*.

Opseg isporuke uključuje sljedeće:

- Stojeći uređaj
- Opremu i pribor<sup>1</sup>
- Montažni materijal
- Upute za montažu
- Upute za uporabu
- Popis servisnih službi
- Jamstveni list<sup>2</sup>
- Energetska oznaku
- Informacije o potrošnji energije i buci
- Informacije o Home Connect

### 4.2 Kriteriji za mjesto postavljanja

#### UPOZORENJE

##### Opasnost od eksplozije!

Ako se uređaj nalazi u premaloj prostoriji, u slučaju propuštanja optoka hlađenja može nastati zapaljiva mješavina plina i zraka.

- ▶ Uređaj postavite samo u prostoriju veličine najmanje 1 m<sup>3</sup> za 8 g rashladnog sredstva. Količina rashladnog sredstva navedena je na označnoj pločici. → *Sl. 1/6*

Težina uređaja može iznositi tvornički ovisno o modelu do 90 kg.

Podloga mora biti dovoljno stabilna kako bi mogla podnijeti težinu uređaja.

### Dopuštena temperatura prostorije

Dopuštena temperatura prostorije ovisi o klimatskom razredu uređaja. Klimatski razred naveden je na označnoj pločici. → *Sl. 1/6*

Klimatski razred	Dopuštena temperatura prostorije
SN	10 °C...32 °C
N	16 °C...32 °C
ST	16 °C...38 °C
T	16 °C...43 °C

Uređaj funkcionira ispravno unutar dopuštene temperature prostorije. Ako koristite uređaj klimatskog razreda SN na nižim temperaturama prostorije, do temperature prostorije od 5 °C neće doći do oštećenja uređaja.

### Postavljanje iznad i ispod uređaja i uz drugi uređaj

Ako želite postaviti 2 hladnjaka jedan iznad drugog ili jedan uz drugi, razmak između uređaja mora biti najmanje 150 mm. Za odabrane uređaje moguće je postavljanje bez minimalnog razmaka. Raspitajte se kod svog specijaliziranog trgovca ili planera kuhinje.

### 4.3 Montaža uređaja

- ▶ Montirajte uređaj prema priloženim uputama za montažu.

<sup>1</sup> Ovisno o opremi uređaja

<sup>2</sup> Nije raspoloživo u svim zemljama

## 4.4 Pripremanje uređaja za prvu uporabu

1. Izvadite informativni materijal.
2. Skinite zaštitne folije i transportne osigurače, npr. ljepljivu traku i karton.
3. Očistite uređaj prvi put.  
→ *Stranica 58*

## 4.5 Električno priključivanje uređaja

1. Utikač uređaja za hlađenje utaknite u mrežni priključni vod na uređaju.
2. Mrežni utikač mrežnog priključnog voda na uređaju utaknite u utičnicu u blizini uređaja.

Podaci za priključivanje uređaja nalaze se na označnoj pločici.  
→ Sl. 1/6

3. Provjerite ima li mrežni utikač čvrst dosjed.
- ✓ Uređaj je sada spreman za rad.

---

# 5 Upoznavanje

## 5.1 Uređaj

Ovdje ćete naći pregled sastavnih dijelova svog uređaja.

→ Sl. 1

---

<b>A</b>	Pretinac za hlađenje → <i>Stranica 55</i>
<b>B</b>	Pretinac za zamrzavanje → <i>Stranica 56</i>
<b>1</b>	Svjetlo
<b>2</b>	Polica za boce → <i>Stranica 47</i>
<b>3</b>	Regulator temperature (ladica za čuvanje namirnica) → <i>Stranica 49</i>

---

---

<b>4</b>	Ladica za čuvanje namirnica → <i>Stranica 47</i>
<b>5</b>	Ladica za voće i povrće s regulatorom vlažnosti → <i>Stranica 48</i>
<b>6</b>	Označna pločica → <i>Stranica 67</i>
<b>7</b>	Ladica za zamrznute namirnice → <i>Stranica 59</i>
<b>8</b>	Navojna nogica
<b>9</b>	Kamera
<b>10</b>	Upravljačka ploča
<b>11</b>	Pretinac za maslac i sir → <i>Stranica 48</i>
<b>12</b>	Posuda za velike boce na vratima → <i>Stranica 48</i>

---

**Napomena:** Moguća su odstupanja uređaja i slika ovisno o opremi i veličini.

## 5.2 Upravljačka ploča



Putem upravljačke ploče namještate sve funkcije svog uređaja i dobivate informacije o radnom stanju.

→ Sl. 2

---

<b>1</b>	Prikazuje namještenu temperaturu pretinca za zamrzavanje u °C.
<b>2</b>	ALARM (FREEZER) se pojavljuje kada je uključen alarm za temperaturu ili alarm za vrata.
<b>3</b>	eco mode je istaknut kada je uključen način uštede energije.
<b>4</b>	ALARM (FRIDGE) se pojavljuje kada je uključen alarm za vrata.
<b>5</b>	Prikazuje namještenu temperaturu pretinca za hlađenje u °C.

---

- 
- 6** **supercool** se pojavljuje kada je uključeno Super hlađenje.
- 
- 7** **vacation mode** je istaknut kada je uključen način rada godišnjeg odmora.
- 
- 8**  se pojavljuje kada je aktivirana blokada tipki.
- 
- 9** **alarm off** isključuje zvuk upozorenja.
- 
- 10** **lock** uključuje i isključuje blokadu tipki na upravljačkoj ploči.
- 
- 11** **°C** služi za odabir pretinca kako biste mogli promijeniti temperaturu ili uključiti određene dodatne funkcije.
- 
- 12** **—/+** namješta temperaturu odabranog pretinca.
- 
- 13** Pokazatelj stanja pokazuje radno stanje uređaja.
- 
- 14** **super** uključuje i isključuje **supercool** i **superfreeze** u odabranom pretincu.
- 
- 15** **mode** služi za odabir načina rada.
- 
- 16**  pokazuje stanje Home Connect, npr. je li Home Connect uključen ili isključen.
- 
- 17**  se pojavljuje kada su namještene korisničke postavke putem aplikacije Home Connect. Ostale informacije naći ćete u aplikaciji Home Connect.
- 
- 18** **freshness mode** je istaknut kada je uključen način rada za očuvanje svježine.
- 
- 19** **superfreeze** se pojavljuje kada je uključeno Super zamrzavanje.
- 

## 6 Oprema

Oprema vašeg uređaja ovisi o modelu.

### 6.1 Polica za odlaganje

Izvucite policu kako biste imali bolji pregled i kako biste brže mogli izvaditi namirnice.

Da biste po potrebi promijenili položaj police za odlaganje, možete izvaditi policu za odlaganje i umetnuti je na drugom mjestu.

→ "*Vađenje police za odlaganje*", *Stranica 59*

### 6.2 Polica za boce

Sigurno čuvajte boce na polici za boce.

Da biste po potrebi promijenili položaj police za boce, možete izvaditi policu za boce i umetnuti je na drugom mjestu.

→ "*Vađenje police za odlaganje*", *Stranica 59*

### 6.3 Ladica za čuvanje namirnica

U ladici za čuvanje namirnica temperature su niže nego u pretincu za hlađenje. Temperatura može povremeno pasti ispod 0 °C.

Kako bi se postigle temperature blizu 0 °C u ladici za čuvanje namirnica, namjestite temperaturu pretinca za hlađenje na 2 °C. → *Stranica 49*

Niže temperature u ladici za čuvanje namirnica omogućuju skladištenje lako kvarljivih namirnica, npr. ribe, mesa i kobasica.

## 6.4 Ladica za voće i povrće s regulatorom vlažnosti

Čuvajte nezapakirano svježe voće i povrće u ladici za voće i povrće. Čuvajte narezano voće i povrće pokriveno ili hermetički zapakirano. Pomoću regulatora vlažnosti i specijalne brtve možete prilagoditi vlažnost zraka u ladici za voće i povrće. Tako se omogućava dvostruko duže čuvanje svježeg voća i povrća u odnosu na konvencionalno čuvanje.

→ *Sl. 3*

Vlažnost zraka u ladici za voće i povrće možete namjestiti prema vrsti i količini namirnica koje treba čuvati u hladnjaku pritiskom regulatora vlažnosti zraka:

- Niska vlažnost zraka ◊ pretežno kod čuvanja voća, mješovitog ili velikog punjenja.
- Velika vlažnost zraka ●● pretežno kod čuvanja povrća ili malog punjenja.

Ovisno o količini namirnica i namirnica u ladici za voće i povrće može se stvoriti kondenzat.

Kondenzat uklonite suhom krpom, a nisku vlažnost zraka namjestite regulatorom vlažnosti.

Da bi se sačuvala kvaliteta i aroma, čuvajte voće i povrće osjetljivo na hladnoću izvan uređaja na temperaturi od oko 8 °C do 12 °C, npr. ananas, banane, agrumi, krastavci, tikvice, paprika, rajčica i krumpir.

## 6.5 Pretinac za maslac i sir

Čuvajte maslac i tvrdi sir u pretincu za maslac i sir.

## 6.6 Posuda za vrata

Da biste po potrebi promijenili položaj posude za vrata, možete izvaditi posudu za vrata i umetnuti je na dru-

gom mjestu.

→ *"Vađenje posude za vrata", Stranica 59*

## 6.7 Kamera

Kamere prilikom svakog zatvaranja vrata snime fotografiju unutarnjeg prostora i vrata unutarnjeg prostora. Putem aplikacije Home Connect i mobilnog krajnjeg uređaja možete učitati fotografije. Aktiviranje kamere → *Stranica 53*

**Napomena:** Da bi kamere mogle snimiti fotografije dobre kvalitete slike, polako zatvorite vrata uređaja. Ako prebrzo zatvorite vrata, fotografije mogu biti mutne. Fotografije mogu biti nejasne i zbog zaprljane kamere.

→ *"Čišćenje kamere", Stranica 59*

## 6.8 Pribor

Upotrebljavajte samo originalni pribor. Usklađen je s vašim uređajem. Pribor vašeg uređaja ovisi o modelu.

### Posuda za jaja

Sigurno čuvajte jaja u posudi za jaja.

### Kalup za kocke leda

Kalup za kocke leda upotrebljavajte za pripremu kocki leda.

### Priprema kocki leda

Za pripremu kockica leda koristite isključivo pitku vodu.

1. Kalup za kocke leda napunite pitkom vodom do  $\frac{3}{4}$  i stavite u pretinac za zamrzavanje.

Kalup za kocke leda koji se zalijepio kod zamrzavanja odvojite tupim predmetom npr. drškom žlice.

2. Da bi se kocke leda odvojile, kalup za kocke leda kratko stavite pod mlaz vode ili ga lagano okrenite.

## 7 Osnovno rukovanje

### 7.1 Uključivanje uređaja

1. Priključite uređaj u električnu utičnicu. → *Stranica 46*

**Napomena:** Ako ste prethodno isključili uređaj putem upravljačke ploče, pritisnite i držite pritisnutu tipku **+** 10 sekundi.

- ✓ Uređaj počinje hladiti.
  - ✓ Oglasi se zvuk upozorenja, treperi prikaz temperature (pretinac za zamrzavanje), treperi ALARM (FREEZER) i indikator statusa svijetli crveno jer je pretinac za zamrzavanje još prevruć.
2. Isključite zvuk upozorenja pritiskom na **alarm off**.
  - ✓ ALARM (FREEZER) i indikator statusa se ugase kada je postignuta namještena temperatura.
  3. Namjestite željenu temperaturu. → *Stranica 49*

### 7.2 Napomene za rad

- Kada ste uključili uređaj, može potrajati nekoliko sati da se postigne namještena temperatura. Ne stavljajte namirnice dok nije postignuta namještena temperatura.
- Prednje strane kućišta se privremeno lagano griju. Time se sprječava nastanak kondenzata u području brtve vrata.
- Kada zatvorite vrata, može nastati podtlak. Vrata se teško ponovno otvaraju. Pričekajte trenutak dok se podtlak ne izjednači.

### 7.3 Isključivanje uređaja

- ▶ Pritisnite i držite pritisnutu tipku **+** 10 sekundi.

## 7.4 Namještanje temperature

### Namještanje temperature pretinca za hlađenje

1. Odaberite pretinac za hlađenje pritiskom na **°C**.
2. Pritišćite tipku **-/+** sve dok se na prikazu temperature (pretinac za hlađenje) ne pokaže željena temperatura.

Za postizanje namještene temperature pomaknite regulator temperature ladice za čuvanje namirnica na  $\frac{1}{3}$  položaja s donje strane.

→ *Stranica 49*

Preporučena temperatura u pretincu za hlađenje je 4 °C.

### Namještanje temperature ladice za čuvanje namirnica

1. Regulator temperature gurnite u smjeru **extra cold** kako biste smanjili temperaturu.
2. Regulator temperature gurnite u smjeru **cold** kako biste povećali temperaturu.

→ *Sl. 4*

### Namještanje temperature pretinca za zamrzavanje

1. Pretinac za zamrzavanje odaberite pritiskom na **°C**.
2. Pritišćite tipku **-/+** sve dok se na prikazu temperature (pretinac za zamrzavanje) ne pokaže željena temperatura.

Preporučena temperatura u pretincu za zamrzavanje je -18 °C.

## 7.5 Blokada tipki (zaštita za djecu)

Blokada tipki sprečava da se uređajem neželjeno ili neispravno rukuje.

### Uključivanje blokade tipki

- ▶ Pritisnite tipku **lock** 3 sekunde.
- ✓ Pojavljuje se .

### Isključivanje blokade tipki

- ▶ Pritisnite tipku **lock** 3 sekunde.
- ✓  se gasi.

---

## 8 Dodatne funkcije

### 8.1 Super hlađenje

Kod Super hlađenje pretinac za hlađenje hladi što je jače moguće. Uključite Super hlađenje prije stavljanja veće količine namirnica.

**Napomena:** Kada je uključeno Super hlađenje, može doći do dodatne buke.

#### Uključivanje Super hlađenje

1. Odaberite pretinac za hlađenje pritiskom na **°C**.
  2. Pritisnite **super**.
- ✓ Pojavljuje se **supercool**.

**Napomena:** Nakon oko 6 sati uređaj se prebacuje u normalan rad.

#### Isključivanje Super hlađenje

1. Odaberite pretinac za hlađenje pritiskom na **°C**.
  2. Pritisnite **super**.
- ✓ **supercool** se gasi.

### 8.2 Super zamrzavanje

Kod Super zamrzavanje pretinac za zamrzavanje hladi što je jače moguće.

Uključite Super zamrzavanje 4 do 6 sati prije stavljanja količine namirnica veće od 2 kg u pretinac za zamrzavanje.

Kako biste iskoristili zapreminu zamrzivača, upotrijebite Super zamrzavanje.

→ "Preduvjeti za sposobnost zamrzavanja", Stranica 56

**Napomena:** Kada je uključeno Super zamrzavanje, može doći do dodatne buke.

#### Uključivanje Super zamrzavanje

1. Pretinac za zamrzavanje odaberite pritiskom na **°C**.
  2. Pritisnite **super**.
- ✓ Pojavljuje se **superfreeze**.

**Napomena:** Nakon oko 60 sati uređaj se prebacuje u normalan rad.

#### Isključivanje Super zamrzavanje

1. Pretinac za zamrzavanje odaberite pritiskom na **°C**.
  2. Pritisnite **super**.
- ✓ **superfreeze** se gasi.

### 8.3 Način rada godišnjeg odmora

Ako vas nema duže vrijeme, možete uključiti način rada godišnjeg odmora na uređaju radi uštede energije.

#### OPREZ

#### Opasnost od zdravstveno štetnog djelovanja!

Kada je uključen način rada godišnjeg odmora, pretinac za hlađenje se zagrijava. Zbog povišene temperature mogu se razmnožavati bakterije i namirnice se mogu pokvariti.

- ▶ Kada je uključen način rada godišnjeg odmora, ne čuvajte namirnice u pretincu za hlađenje.

Uređaj automatski namješta temperature.

Pretinac za hlađenje	14 °C
----------------------	-------

Pretinac za zamrzavanje	Nepromijenjena temperatura
-------------------------	----------------------------

#### Uključivanje načina rada godišnjeg odmora

- ▶ Pritišćite tipku **mode** sve dok nije istaknut vacation mode.

#### Isključivanje načina rada godišnjeg odmora

- ▶ Pritišćite tipku **mode** sve dok nije istaknut nijedan način rada.

### 8.4 Način uštede energije

Načinom uštede energije prebacujete uređaj na rad uz uštedu energije. Uređaj automatski namješta temperature.

Pretinac za hlađenje	8 °C
----------------------	------

Pretinac za zamrzavanje	-16 °C
-------------------------	--------

#### Uključivanje načina uštede energije

- ▶ Pritišćite tipku **mode** sve dok nije istaknut eco mode.

#### Isključivanje načina uštede energije

- ▶ Pritišćite tipku **mode** sve dok nije istaknut nijedan način rada.

### 8.5 Način održavanja svježine

Kako bi se dulje održala svježina namirnica, možete uključiti način održavanja svježine na uređaju.

Uređaj automatski namješta temperature.

Pretinac za hlađenje	2 °C
----------------------	------

Pretinac za zamrzavanje	Nepromijenjena temperatura
-------------------------	----------------------------

#### Uključivanje načina održavanja svježine

- ▶ Pritišćite tipku **mode** sve dok nije istaknut freshness mode.

#### Isključivanje načina održavanja svježine

- ▶ Pritišćite tipku **mode** sve dok nije istaknut nijedan način rada.

## 9 Alarm

### 9.1 Alarm za vrata

Ako su vrata uređaja otvorena dulje vrijeme, uključuje se alarm za vrata. Oglasi se zvuk upozorenja, indikator statusa svijetli crveno i pojavljuje se ALARM kod dotičnog pretinca.

## Isključivanje alarma za vrata

- ▶ Zatvorite vrata uređaja.
- ✓ Zvuk upozorenja je isključen.

## 9.2 Alarm temperature

Ako je u pretincu za zamrzavanje pretoplo, uključuje se alarm temperature. Oglasi se zvuk upozorenja, treperi prikaz temperature (pretinac za zamrzavanje), treperi ALARM (FREEZER) i indikator statusa svijetli crveno.

### OPREZ

#### Opasnost od zdravstveno štetnog djelovanja!

Pri odmrzavanju mogu se razmnožiti bakterije i zamrznuta namirnica se može pokvariti.

- ▶ Zamrznutu namirnicu koja se počela odmrzavati ili se odmrznula ne zamrzavajte ponovno.
- ▶ Zamrznite je ponovno tek nakon kuhanja ili pečenja.
- ▶ Maksimalno vrijeme skladištenja nemojte više kompletno iskoristiti.

Alarm temperature može se uključiti u sljedećim slučajevima:

- Uređaj se stavlja u pogon.  
Umetnite namirnice tek nakon što uređaj postigne namještenu temperaturu.
- Stavljene su velike količine svježih namirnica.  
Prije skladištenja veće količine namirnica uključite Super zamrzavanje.
- Vrata pretinca za zamrzavanje su predugo otvorena.  
Provjerite je li namirnica zamrznuta ili odmrznuta.

## Isključivanje alarma temperature

- ▶ Pritisnite **alarm off**.
- ✓ Zvuk upozorenja je isključen.

- ✓ Na prikazu temperature (pretinac za zamrzavanje) kratko se pokazuje najviša temperaturu koja je bila u pretincu za zamrzavanje. Zatim se na prikazu temperature (pretinac za zamrzavanje) ponovno pokazuje namještena temperatura.
- ✓ Od tog trenutka najviša temperatura ponovno se određuje i pohranjuje.

---

## 10 Home Connect

Ovaj uređaj ima mogućnost mrežnog povezivanja. Povežite svoj uređaj s mobilnim uređajem kako biste preko aplikacije Home Connect mogli rukovati funkcijama.

Usluge Home Connect nisu dostupne u svim zemljama. Dostupnost funkcije Home Connect ovisi o dostupnosti usluga Home Connect u vašoj zemlji. Informacije o tome naći ćete na: [www.home-connect.com](http://www.home-connect.com).

Za korištenje funkcijom Home Connect najprije uspostavite vezu s WLAN kućnom mrežom (Wi-Fi<sup>1</sup>) i s aplikacijom Home Connect.

Nakon uključivanja uređaja pričekajte najmanje 2 minute kako bi se završila interna inicijalizacija uređaja. Tek nakon toga namjestite Home Connect.

Aplikacija Home Connect vas pritom vodi kroz čitavi postupak prijave. Slijedite upute navedene u aplikaciji Home Connect kako biste namjestili postavke.

### Savjeti

- Pridržavajte se uputa iz priloženih dokumenata za Home Connect.
- Pridržavajte se i napomena u aplikaciji Home Connect.

---

<sup>1</sup> Wi-Fi je zaštićena marka organizacije Wi-Fi Alliance.



## Napomene

- Pridržavajte se sigurnosnih napomena u ovim uputama za uporabu i provjerite primjenjuju li se i kada uređajem rukujete putem aplikacije Home Connect.  
→ "Sigurnost", Stranica 38
- Rukovanje na uređaju uvijek ima prednost. Tada nije moguće rukovanje putem aplikacije Home Connect.

## 10.1 Namještanje Home Connect

**Zahtjev:** Aplikacija Home Connect je postavljena na mobilnom krajnjem uređaju.

1. Skenirajte QR kod pomoću aplikacije Home Connect.



2. Slijedite upute u aplikaciji Home Connect.

## 10.2 Provjera jačine signala

Jačinu signala trebali biste provjeriti ako nije moguće uspostaviti vezu.

1. Istovremeno pritisnite **super + lock/alarm off**.
- ✓ Na prikazu temperature (pretinac za hlađenje) pokazuje se **⊗**.

2. Pritišćite tipku **°C** sve dok se na prikazu temperature (pretinac za hlađenje) ne pokaže **5!**.
- ✓ Na prikazu temperature (pretinac za zamrzavanje) pokazuje se vrijednost između **0** (nema prijema) i **3** (puni prijem).

**Napomena:** Jačina signala trebala bi iznositi najmanje **2**.

## Poboljšanje prijema

Ako je jačina signala preslaba, veza se može prekinuti.

- ▶ Provedite jedno od mogućih rješenja:
  - Stavite router i uređaj za hlađenje bliže jedan uz drugi.
  - Osigurajte da vezu ne ometaju zaklanjajući zidovi.
  - Instalirajte tzv. repeater kako biste pojačali signal.

## 10.3 Aktiviranje kamera

**Zahtjev:** Uređaj je povezan s WLAN kućnom mrežom (Wi-Fi) i aplikacijom Home Connect.

1. Istovremeno pritisnite **super + lock/alarm off**.
- ✓ Na prikazu temperature (pretinac za hlađenje) pokazuje se **⊗**.
2. Pritišćite tipku **°C** sve dok se na prikazu temperature (pretinac za hlađenje) ne pokaže Camera menu active i na prikazu temperature (pretinac za zamrzavanje) ne pokaže **.**
3. Pritisnite **+**.
- ✓ Na prikazu temperature (pretinac za hlađenje) pokazuje se **.** Kamere su aktivirane.

## 10.4 Deaktiviranje kamera

1. Istovremeno pritisnite **super + lock/alarm off**.
  - ✓ Na prikazu temperature (pretinac za hlađenje) pokazuje se **Ⓒn**.
2. Pritišćite tipku **°C** sve dok se na prikazu temperature (pretinac za hlađenje) ne pokaže i na prikazu temperature (pretinac za zamrzavanje) ne pokaže .
3. Pritisnite **—**.
  - ✓ Na prikazu temperature (pretinac za hlađenje) pokazuje se . Kamere su deaktivirane.

## 10.5 Instaliranje ažuriranja softvera Home Connect

Uređaj redovito traži ažuriranja softvera Home Connect.

**Napomena:** Ako su ažuriranja dostupna, na prikazu temperature (pretinac za hlađenje) pokazuje se **UP**. Pritisnite bilo koje dodirno polje kako biste prekinuli ažuriranje i vratili prikaz temperature (pretinac za hlađenje) na namještenu temperaturu.

1. Istovremeno pritisnite **super + lock/alarm off**.
  - ✓ Na prikazu temperature (pretinac za hlađenje) pokazuje se **Ⓒn**.
2. Pritišćite tipku **°C** sve dok se na prikazu temperature (pretinac za hlađenje) ne pokaže **UP** i na prikazu temperature (pretinac za zamrzavanje) ne pokaže **OF**.
3. Pritisnite **+**.
  - ✓ Na prikazu temperature (pretinac za zamrzavanje) pokazuje se animacija.
  - ✓ Ažuriranje se instalira.
  - ✓ Tijekom instalacije je blokirana upravljačka ploča.

- ✓ Ako je instalacija uspjela, na prikazu temperature (pretinac za zamrzavanje) pokazuje se **Ⓒn**.
- 4. Ako se na prikazu temperature (pretinac za zamrzavanje) pokaže **Er**, uređaj nije mogao instalirati ažuriranje.
  - Kasnije ponovite postupak.
- 5. Ako se ažuriranje ne može dovršiti nakon nekoliko pokušaja, kontaktirajte servisnu službu  
→ *Stranica 66* .

## 10.6 Vraćanje postavki Home Connect na izvorne vrijednosti

Ako postoje problemi u uspostavljanju veze vašeg uređaja s WLAN kućnom mrežom (Wi-Fi) ili želite prijaviti svoj uređaj na neku drugu WLAN kućnu mrežu (Wi-Fi), možete vratiti postavke Home Connect.

1. Istovremeno pritisnite **super + lock/alarm off**.
  - ✓ Na prikazu temperature (pretinac za hlađenje) pokazuje se **Ⓒn**.
2. Pritišćite tipku **°C** sve dok se na prikazu temperature (pretinac za hlađenje) ne pokaže **rE** i na prikazu temperature (pretinac za zamrzavanje) ne pokaže **OF**.
3. Pritisnite **+**.
  - ✓ Na prikazu temperature (pretinac za zamrzavanje) pokazuje se animacija oko 15 sekundi.
  - ✓ Na prikazu temperature (pretinac za zamrzavanje) pokazuje se **OF**.
  - ✓ Postavke Home Connect su vraćene.

## 10.7 Dijagnoza na daljinu

Servisna služba može pristupiti vašem uređaju putem dijagnoze na daljinu ako se s odgovarajućim zahtjevom obraćate servisnoj službi, ako je

vaš uređaj povezan s Home Connect poslužiteljem i ako je dijagnoza na daljinu dostupna u zemlji u kojoj upotrebljavate uređaj.

**Savjet:** Više informacija i napomene za dostupnost dijagnoze na daljinu u svojoj zemlji možete pronaći pod Usluge/podrška na lokalnoj internetskoj stranici: [www.home-connect.com](http://www.home-connect.com)

## 10.8 Zaštita podataka

Obratite pozornost na napomene o zaštiti podataka.

Pri prvom povezivanju uređaja s mrežom spojenom na internet, uređaj prenosi sljedeće kategorije podataka na poslužitelj Home Connect (prva registracija):

- Jedinstveni identifikator uređaja (sastoji se od ključeva uređaja kao i MAC adrese ugrađenog Wi-Fi komunikacijskog modula).
- Sigurnosni certifikat Wi-Fi komunikacijskog modula (za informacijsko-tehničku zaštitu veze).
- Aktualnu verziju softvera i hardvera vašeg kućanskog uređaja.
- Status eventualnog prethodnog vraćanja na tvorničke postavke.

Ova prva registracija priprema je za korištenje funkcijama Home Connect i potrebna je tek u trenutku kada se prvi put poželite koristiti funkcijom Home Connect.

**Napomena:** Vodite računa da se funkcije Home Connect mogu upotrebljavati samo u kombinaciji s aplikacijom Home Connect. Informacije o zaštiti podataka možete pozvati u aplikaciji Home Connect.

## 11 Pretinac za hlađenje

U pretincu za hlađenje možete čuvati meso, kobasice, ribu, mliječne proizvode, jaja, pripremljena jela i pekarske proizvode.

Temperatura se može namjestiti od 2 °C do 8 °C.

Zahvaljujući hladnom skladištenju možete kratkoročno do srednjoročno skladištiti i lako pokvarljive namirnice. Što je odabrana temperatura viša, to će namirnice dulje ostati svježije.

### 11.1 Savjeti za skladištenje namirnica u pretincu za hlađenje

- Skladištite samo svježije i neoštećene namirnice.
- Namirnice skladištite hermetički zapakirane ili pokrivene.
- Kako ne biste narušili cirkulaciju zraka i spriječili smrzavanje hrane, nemojte stavljati namirnice ispred unutarnjih ventilacijskih otvora ili izravno uz stražnju stijenku.
- Topla jela i pića ostavite da se ohlade izvan uređaja.
- Pridržavajte se roka trajanja koji je naveo proizvođač.

### 11.2 Zone hlađenja u pretincu za hlađenje

Cirkulacijom zraka u pretincu za hlađenje nastaju različite zone hlađenja.

#### Najhladnija zona

Najhladnija zona je u ladici za čuvanje namirnica.

**Savjet:** U najhladnijoj zoni čuvajte lako kvarljive namirnice npr. ribu, kobasice i meso.

## Najtoplija zona

Najtoplija zona je u vratima sasvim gore.

**Savjet:** U najtoplijoj zoni čuvajte neosjetljive namirnice npr. tvrdi sir i maslac. Sir može tako dalje razvijati svoju aromu, a maslac ostaje maziv.

---

## 12 Pretinac za zamrzavanje

U pretincu za zamrzavanje možete čuvati duboko zamrznute namirnice, zamrznuti namirnice i pripremiti kocke leda.

Temperatura se može namjestiti od  $-16\text{ }^{\circ}\text{C}$  do  $-24\text{ }^{\circ}\text{C}$ .

Namirnice treba dugoročno skladištiti na  $-18\text{ }^{\circ}\text{C}$  ili niže.

Zahvaljujući zamrzavanju možete dugoročno skladištiti pokvarljive namirnice. Niske temperature usporavaju ili zaustavljaju kvarenje namirnica.

### 12.1 Sposobnost zamrzavanja

Sposobnost zamrzavanja navodi koja se količina namirnica može zamrznuti do unutrašnjosti i za koliko sati. Podatke o sposobnosti zamrzavanja možete naći na označnoj pločici.

→ Sl. 11/6

### Preduvjeti za sposobnost zamrzavanja

1. Oko 24 sata prije stavljanja svježih namirnica uključite Super zamrzavanje.  
→ "Uključivanje Super zamrzavanje", Stranica 50
2. Namirnice najprije stavite u donju ladicu za zamrznute namirnice.

### 12.2 Potpuno iskorištavanje volumena pretinca za zamrzavanje

Saznajte kako možete smjestiti maksimalnu količinu namirnica u pretincu za zamrzavanje.

1. Izvadite sve dijelove opreme u pretincu za zamrzavanje.  
→ Stranica 59
2. Namirnice stavljajte izravno na police i na dno pretinca za zamrzavanje.

### 12.3 Savjeti za skladištenje namirnica u pretincu za zamrzavanje

- Namirnice skladištite hermetički zapakirane.
- Namirnice koje tek treba zamrznuti ne smiju doći u dodir sa zamrznutim namirnicama.
- Namirnice rasporedite po cijeloj dužini ladica za zamrznute namirnice.
- Kako biste brzo i pažljivo zamrznuli veću količinu svježih namirnica, stavite ih u najdonju ladicu za zamrznute namirnice.
- Kako bi zrak nesmetano mogao cirkulirati u uređaju, gurnite ladicu za zamrznute namirnice do kraja.

### 12.4 Savjeti za zamrzavanje svježih namirnica

- Zamrznite samo svježe i besprijekorne namirnice.
- Zamrznite namirnice u porcijama.
- Pripremljene namirnice su prikladnije od svježih namirnica za konzumaciju.
- Povrće trebate oprati, usitniti i blansirati prije zamrzavanja.

- Voće trebate oprati, izvaditi koštice i eventualno oguliti, eventualno trebate dodati šećer ili askorbinsku kiselinu prije zamrzavanja.
- Namirnice prikladne za zamrzavanje su npr. pekarski proizvodi, riba i plodovi mora, meso, divljač i perad, jaja bez ljuske, sir, maslac, svježi sir, gotova jela i ostaci hrane.
- Namirnice koje nisu prikladne za zamrzavanje su npr. lisnata salata, rotkvice, jaja s ljuskom, grožđe, sirove jabuke i kruške, jogurt, kiselo vrhnje, crème fraîche i majoneza.

### Pakiranje namirnica za zamrzavanje

Odgovarajući ambalažni materijal i prava vrsta ambalaže može značajno očuvati kvalitetu proizvoda i izbjeći isušivanje.

1. Namirnicu stavite u ambalažu.
2. Istisnite zrak.
3. Ambalažu hermetički zatvorite kako namirnice ne bi izgubile okus ili se isušile.
4. Na ambalaži napišite sadržaj i datum zamrzavanja.

## 12.5 Rok trajanja zamrznutih namirnica na $-18\text{ }^{\circ}\text{C}$

Namirnice	Vrijeme skladištenja
Riba, kobasice, pripremljena jela, pekarski proizvodi	do 6 mjeseci
Perad, meso	do 8 mjeseci
Povrće, voće	do 12 mjeseci

Kalendar zamrzavanja daje maksimalni rok skladištenja u mjesecima pri stalnoj temperaturi od  $-18\text{ }^{\circ}\text{C}$ .

## 12.6 Metode odmrzavanja zamrznutih namirnica

### OPREZ

#### Opasnost od zdravstveno štetnog djelovanja!

Pri odmrzavanju mogu se razmnožiti bakterije i zamrznuta namirnica se može pokvariti.

- ▶ Zamrznutu namirnicu koja se počela odmrzavati ili se odmrznula ne zamrzavajte ponovno.
  - ▶ Zamrznite je ponovno tek nakon kuhanja ili pečenja.
  - ▶ Maksimalno vrijeme skladištenja nemojte više kompletno iskoristiti.
- U pretincu za hlađenje odmrznite namirnice životinjskog podrijetla npr. riba, meso, sir i svježi sir.
  - Odmrznite kruh na sobnoj temperaturi.
  - U mikrovalnoj pećnici, u pećnici ili na štednjaku pripremite namirnice za konzumaciju.

---

## 13 Odmrzavanje

### 13.1 Odmrzavanje u pretincu za hlađenje

Pretinac za hlađenje u vašem uređaju odmrzava se automatski.

### 13.2 Odmrzavanje u pretincu za zamrzavanje

Zahvaljujući automatskom NoFrost sustavu u pretincu za zamrzavanje ne stvara se led. Odmrzavanje nije potrebno.

---

## 14 Čišćenje i održavanje

Kako bi vam uređaj dugo ostao funkcionalan, pažljivo ga čistite i održavajte.

Čišćenje nepristupačnih mjesta mora obaviti servisna služba. Čišćenje od strane servisne službe može uzrokovati troškove.

### 14.1 Pripremanje uređaja za čišćenje

1. Isključite uređaj. → *Stranica 49*
2. Isključite uređaj iz električne mreže.  
Izvučite mrežni utikač mrežnog priključnog voda ili isključite osigurač u ormariću s osiguračima.
3. Izvadite sve namirnice i stavite ih na hladno mjesto.  
Rashladne uloške (ako postoje) stavite na namirnice.
4. Izvadite sve dijelove opreme i dijelove pribora iz uređaja.  
→ *Stranica 59*
5. Izvadite policu iznad ladice za voće i povrće. → *Stranica 59*

## 14.2 Čišćenje uređaja

### UPOZORENJE

#### Opasnost od strujnog udara!

Prodrla vlaga može uzrokovati strujni udar.

- ▶ Za čišćenje uređaja ne upotrebljavajte parni ili visokotlačni čistač. Tekućina u svjetlu, u upravljačkim elementima ili u unutarnjim ventilacijskim otvorima može biti opasna.
- ▶ Sapunica ne smije dospjeti u svjetlo, u upravljačke elemente ili u unutarnje ventilacijske otvore.

### POZORI!

Neprikladna sredstva za čišćenje mogu oštetiti površine uređaja.

- ▶ Nemojte upotrebljavati tvrde jastučiće za ribanje ili spužve za čišćenje.
- ▶ Nemojte upotrebljavati jaka ili abrazivna sredstva za čišćenje.
- ▶ Nemojte upotrebljavati sredstva za čišćenje s velikim udjelom alkohola.

Ako dijelove opreme i pribor perete u perilici posuđa, oni mogu promijeniti oblik ili boju.

- ▶ Nikada ne perite dijelove opreme i pribor u perilici posuđa.

1. Pripremite uređaj za čišćenje.  
→ *Stranica 58*
2. Uređaj, dijelove opreme, dijelove pribora i brtve vrata očistite krpom za pranje posuđa, mlakom vodom i s malo pH neutralnog sredstva za pranje posuđa.
3. Temeljito obrišite mekom, suhom krpom.
4. Umetnite dijelove opreme i stavite dijelove uređaja.
5. Priključite uređaj u električnu utičnicu. → *Stranica 46*
6. Stavite namirnice.

## 14.3 Čišćenje kamere

Ako se promijeni temperatura ili vlažnost zraka, leće kamere mogu se zamagliti.

1. Kameru očistite krpom od mikrovlakana.
2. Leće kamere očistite krpom od mikrovlakana i standardnim sredstvom za odbijanje vode.

## 14.4 Vađenje dijelova opreme

Ako želite temeljito očistiti dijelove opreme, izvadite ih iz svog uređaja.

### Vađenje police za odlaganje

- ▶ Izvucite, podignite i izvadite policu.  
→ Sl. **5**

### Vađenje posude za vrata

- ▶ Podignite i izvadite posudu za vrata.  
→ Sl. **6**

### Vađenje ladice za čuvanje namirnica

- ▶ Spustite ladicu za čuvanje namirnica s prednje strane ① i izvadite ②.  
→ Sl. **7**

### Vađenje ladice za voće i povrće

1. Izvucite ladicu za voće i povrće do graničnika.
2. Podignite ladicu za voće i povrće s prednje strane ① i izvadite ②.  
→ Sl. **8**

### Vađenje ladice za zamrznute namirnice

1. Izvucite ladicu za zamrznute namirnice do graničnika.
2. Ladicu za zamrznute namirnice podignite s prednje strane ① i izvadite ②.  
→ Sl. **9**

## Skidanje fronte ladice

Možete skinuti frontu ladice za voće i povrće radi boljeg čišćenja.

- ▶ Pritisnite bočne okidne kukice na ladici ① i skinite frontu ladice s ladice kružnim pokretom ②.  
→ Sl. **10**

## 14.5 Vađenje dijelova uređaja

Ako želite temeljito očistiti svoj uređaj, možete izvaditi određene dijelove iz svog uređaja.

### Polica iznad ladice za voće i povrće

Kako biste temeljito očistili poklopac ladice za voće i povrće, možete ih izvaditi.

### Vađenje police iznad ladice za voće i povrće

1. Izvadite ladicu za voće i povrće.  
→ Stranica 59
2. Izvadite ladice za čuvanje namirnica. → Stranica 59
3. Policu iznad ladice za voće i povrće nagnite bočno ① i izvadite ②.  
→ Sl. **11**
4. Podignite poklopac ladice za voće i povrće ① i skinite ②.  
→ Sl. **12**

### Stavljanje police iznad ladice za voće i povrće

1. Stavite poklopac ladice za voće i povrće.  
→ Sl. **13**
2. Policu iznad ladice za voće i povrće stavite tako da je nagnuta bočno ① i spustite ②.  
→ Sl. **14**
3. Stavite regulator vlažnosti zraka u prednji položaj.  
→ Sl. **15**  
Pazite da poklopac ladice za voće i povrće dosjeda u otvor ispod regulatora vlažnosti zraka.

**hr** Čišćenje i održavanje

4. Umetnite ladice za čuvanje namirnica i ladicu za voće i povrće.  
→ *Sl.* **16**



## 15 Uklanjanje smetnji

Manje smetnje na svom uređaju možete samostalno ukloniti. Iskoristite informacije za uklanjanje smetnji prije nego što se obratite servisnoj službi. Tako ćete izbjeći nepotrebne troškove.

### UPOZORENJE

#### Opasnost od strujnog udara!

Nestručni popravci su opasni.

- ▶ Popravke na uređaju smije vršiti samo obučeno stručno osoblje.
- ▶ Za popravak uređaja smiju se upotrebljavati samo originalni rezervni dijelovi.
- ▶ Ako je mrežni priključni vod ovog uređaja oštećen, valja ga zamijeniti posebnim priključnim vodom kojeg možete nabaviti od proizvođača ili njegove servisne službe.

Kvar	Uzrok i rješavanje problema
Uređaj ne hladi, svijetle prikaz i osvjetljenje.	Izložbeni način rada je uključen. <ol style="list-style-type: none"> <li>1. Pritisnite i držite pritisnutu tipku °C + + 5 sekundi dok se ne javi zvučni signal.</li> <li>2. Nakon kratkog vremena provjerite hladi li uređaj.</li> </ol>
LED osvjetljenje ne radi.	Mogući su različiti uzroci. <ul style="list-style-type: none"> <li>▶ Nazovite servisnu službu.</li> </ul> Broj servisne služne naći ćete u priloženom popisu servisnih službi.
Bočne stijenke uređaja su tople.	Nema pogreške. U bočnim stijenkama prolaze cijevi koje se zagrijavaju tijekom postupka hlađenja. Namještaj koji uređaj dodiruje neće se oštetiti toplinom. Nikakva radnja nije potrebna.
Home Connect ne radi ispravno.	Mogući su različiti uzroci. <ul style="list-style-type: none"> <li>▶ Idite na <a href="http://www.home-connect.com">www.home-connect.com</a>.</li> </ul>
Kamere ne snimaju fotografije.	Kamere nisu aktivirane u Home Connect. <ul style="list-style-type: none"> <li>▶ Aktivirajte kamere.</li> </ul>
Kamere ne snimaju oštre fotografije.	Vrata uređaja su se prebrzo zatvorila. <ul style="list-style-type: none"> <li>▶ Polako zatvorite vrata uređaja.</li> </ul> Leće kamere su zamagljene. Vrata uređaja predugo su bila otvorena. <ol style="list-style-type: none"> <li>1. Očistite kamere. → <i>Stranica 59</i></li> <li>2. Ne ostavljajte vrata uređaja predugo otvorena.</li> </ol> Folija protiv zamagljivanja je oštećena. <ul style="list-style-type: none"> <li>▶ Nazovite servisnu službu.</li> </ul> Broj servisne služne naći ćete u priloženom popisu servisnih službi.

Kvar	Uzrok i rješavanje problema
E ili d pojavljuje se na prikazu temperature.	Elektronika je prepoznala neku pogrešku. <ol style="list-style-type: none"><li>1. Isključite uređaj. → <i>Stranica 49</i></li><li>2. Isključite uređaj iz električne mreže. Izvučite mrežni utikač mrežnog priključnog voda ili isključite osigurač u ormariću s osiguračima.</li><li>3. Ponovno priključite uređaj nakon 5 minuta.</li><li>4. Uključite uređaj. → <i>Stranica 49</i></li><li>5. Ako se poruka još uvijek prikazuje na zaslonu, nazovite servisnu službu. Broj servisne služne naći ćete u priloženom popisu servisnih službi.</li></ol>
Oglasi se zvuk upozorenja i pojavljuje se ALARM (FRIDGE) kod pretinca za hlađenje ili zamrzavanje.	Vrata uređaja su otvorena. ▶ Zatvorite vrata uređaja.
Alarm za vrata je uključen.	Mogući su različiti uzroci. ▶ Pritisnite <b>alarm off</b> . ✓ Na prikazu temperature (pretinac za zamrzavanje) kratko se pokazuje najviša temperaturu koja je bila u pretincu za zamrzavanje. Zatim se na prikazu temperature (pretinac za zamrzavanje) ponovno pokazuje namještena temperatura. ✓ Alarm se isključuje. ✓ ALARM svijetli dok se ne postigne namještena temperatura.
Alarm temperature je uključen.	Vanjski ventilacijski otvori su prekriveni. ▶ Uklonite prepreke s vanjskih ventilacijskih otvora.
	Stavljene su veće količine svježih namirnica. ▶ Nemojte prekoračiti sposobnost zamrzavanja. → " <i>Sposobnost zamrzavanja</i> ", <i>Stranica 56</i>

<b>Kvar</b>	<b>Uzrok i rješavanje problema</b>
<p>Ne postiže se namještena temperatura.</p> <p>Automatsko odmrzavanje više ne funkcionira.</p>	<p>Vrata pretinca za zamrzavanje bila su dugo otvorena. Isparivač (generator hladnoće) u NoFrost sustavu jako je zaleđen.</p> <p><b>Zahtjev:</b> Zamrznute namirnice skladištene su dobro izolirane na hladnom mjestu.</p> <ol style="list-style-type: none"> <li>1. Isključite uređaj. → <i>Stranica 49</i></li> <li>2. Isključite uređaj iz električne mreže. <ul style="list-style-type: none"> <li>Izvučite mrežni utikač mrežnog priključnog voda ili isključite osigurač u ormariću s osiguračima.</li> </ul> </li> <li>3. Odmaknite uređaj od zida.</li> <li>4. Vrata uređaja ostavite otvorena.</li> </ol> <p>✓ Nakon otprilike 20 minuta kondenzat počinje otjecati u posudu za isparavanje na stražnjoj strani uređaja. → <i>Sl. 17</i></p> <ol style="list-style-type: none"> <li>5. Da bi se izbjeglo prelijevanje posude za isparavanje, kondenzat obrišite spužvom. <ul style="list-style-type: none"> <li>Isparivač je odleđen kada kondenzat prestane otjecati u posudu za isparavanje.</li> </ul> </li> <li>6. Očistite unutrašnjost uređaja. → <i>Stranica 58</i></li> <li>7. Ponovno uključite uređaj. → <i>Stranica 49</i></li> </ol>
<p>Temperatura osjetno odstupa od postavke.</p>	<p>Mogući su različiti uzroci.</p> <ol style="list-style-type: none"> <li>1. Isključite uređaj. → <i>Stranica 49</i></li> <li>2. Ponovno uključite uređaj nakon otprilike 5 minuta. → <i>Stranica 49</i> <ul style="list-style-type: none"> <li>– Ako je temperatura previsoka, ponovno provjerite temperaturu nakon nekoliko sati.</li> <li>– Ako je temperatura preniska, provjerite temperaturu sljedeći dan.</li> </ul> </li> </ol>
<p>Na površini uređaja i na policama za odlaganje u uređaju stvara se kondenzat.</p>	<p>Voda u toplom i vlažnom zraku kondenzira se na hladnijim površinama uređaja.</p> <ol style="list-style-type: none"> <li>1. Obrišite vodu mekom, suhom krpom.</li> <li>2. Uređaj otvarajte što je moguće kraće.</li> <li>3. Pripazite da uređaj uvijek bude dobro zatvoren.</li> </ol>
<p>Uređaj zuji, grgota, bruji, grglja ili klopoće.</p>	<p>Nema pogreške. Motor radi, npr. rashladni agregat, ventilator. Rashladno sredstvo teče kroz cijevi. Motor, prekidač ili magnetski ventili se uključuju ili isključuju. Automatsko odmrzavanje je u tijeku. Nikakva radnja nije potrebna.</p>
<p>Kamere klikaju.</p>	<p>Nema pogreške. Prekid stanja mirovanja i kalibriranje kamera. Ne vrši se prijenos podataka. Nikakva radnja nije potrebna.</p>

<b>Kvar</b>	<b>Uzrok i rješavanje problema</b>
Uređaj proizvodi šumove.	Uređaj ne stoji ravno. ▶ Uređaj izravnajte pomoću libele i navojnih nogica.
	Uređaj nije samostojeći. ▶ Pridržavajte se minimalnih razmaka uređaja.
	Dijelovi opreme se klimaju ili su se zaglavili. ▶ Provjerite izvadive dijelove opreme i eventualno ih ponovno umetnite.
	Boce ili posude se dodiruju. ▶ Razmaknite boce ili posude.
	Super zamrzavanje je uključeno. Nikakva radnja nije potrebna.

## 15.1 Nestanak struje

Tijekom nestanka struje povećava se temperatura u uređaju zbog čega se skraćuje vrijeme skladištenja i smanjuje kvaliteta zamrznute namirnice. Na našoj internetskoj stranici za vaš uređaj možete pronaći vrijeme skladištenja zamrznutih namirnica u slučaju kvara u tehničkim podacima.

### Napomene

- Sto rjeđe otvarajte uređaj tijekom nestanka struje i ne skladištite druge namirnice.
- Provjerite kvalitetu namirnica neposredno nakon nestanka struje.
  - Zbrinite namirnicu koja je odmrznuta i toplija od 5 °C.
  - Skuhajte ili ispecite lagano odmrznutu namirnicu i odmah konzumirajte ili ponovno zamrznite.

## 15.2 Provođenje samotestiranja uređaja

Vaš uređaj ima samotestiranje uređaja koje prikazuje smetnje koje vaša servisna služba može ukloniti.

1. Isključite uređaj. → *Stranica 49*
  2. Isključite uređaj iz električne mreže.
 

Izvučite mrežni utikač mrežnog priključnog voda ili isključite osigurač u ormariću s osiguračima.
  3. Ponovno priključite uređaj u električnu utičnicu nakon 5 minuta. → *Stranica 46*
  4. Uključite uređaj. → *Stranica 49*
  5. U roku od 10 sekundi nakon električnog priključivanja držite pritisnutu **°C** + — 3 do 5 sekundi sve dok se ne javi zvučni signal.
- ✓ Program samotestiranja uređaja se pokreće.

- ✓ Ako se nakon samotestiranja uređaja jave 2 zvučna signala i na prikazu temperature se pokazuje namještena temperatura, vaš uređaj je ispravan. Uređaj prelazi u normalan rad.
- ✓ Ako se nakon kraja samotestiranja uređaja oglasi 5 zvučnih signala, onda obavijestite servisnu službu.

---

## 16 Skladištenje i zbrinjavanje

### 16.1 Stavljanje uređaja izvan pogona

1. Isključite uređaj. → *Stranica 49*
2. Isključite uređaj iz električne mreže.
 

Izvučite mrežni utikač mrežnog priključnog voda ili isključite osigurač u ormariću s osiguračima.
3. Izvadite sve namirnice.
4. Očistite uređaj. → *Stranica 58*
5. **POZOR!** Predmeti zaglavljani između vrata i kućišta mogu oštetiti šarku na vratima.
  - ▶ Otvorite vrata tako da sama ostanu otvorena.
  - ▶ Nemojte zaglaviti predmete između vrata i kućišta.

Ostavite uređaj otvoren kako bi se osiguralo prozračivanje unutrašnjosti.

## 16.2 Zbrinjavanje starih uređaja u otpad

Ekološki prikladnim zbrinjavanjem otpada mogu se ponovo iskoristiti vrijedne sirovine.

### UPOZORENJE

#### Opasnost od zdravstveno štetnog djelovanja!

Djeca se mogu zatvoriti u uređaj i ugroziti svoje živote.

- ▶ Kako bi se djeci otežalo da se popnu unutra, police i posude ne možete vaditi iz uređaja.
- ▶ Djecu držite podalje od starih uređaja.

### UPOZORENJE

#### Opasnost od požara!

U slučaju oštećenja cijevi mogu istjecati zapaljivo sredstvo za hlađenje i štetni plinovi te se zapaliti.

- ▶ Ne oštećujte cijevi optoka sredstva za hlađenje, kao ni izolaciju.

1. Izvucite mrežni utikač iz mrežnog priključnog voda.
2. Prerežite mrežni priključni vod.
3. Uređaj zbrinite na ekološki prihvatljiv način.

Informacije o aktualnim načinima zbrinjavanja možete dobiti od svog specijaliziranog trgovca ili se raspitajte u komunalnoj ili lokalnoj gradskoj upravi.



Ovaj je uređaj označen u skladu s europskom smjernicom 2012/19/EU o otpadnim električnim i elektronskim uređajima

(waste electrical and electronic equipment - WEEE).

Smjernica određuje okvir za povratak i zbrinjavanje otpadnih uređaja valjan u cijeloj Europskoj Uniji.

---

## 17 Servisna služba

Originalne rezervne dijelove koji su bitni za funkcioniranje uređaja u skladu s odgovarajućom Direktivom o ekološkom dizajnu Direktivom možete dobiti od naše korisničke službe tijekom perioda od najmanje 10 godina od stavljanja vašeg uređaja na tržište na Europskom gospodarskom području.

**Napomena:** Angažiranje servisne službe besplatno je u okviru uvjeta jamstva proizvođača koji lokalno vrijede. Minimalno trajanje jamstva (jamstva proizvođača za privatne korisnike) u Europskom gospodarskom području iznosi 2 godine, u skladu s važećim lokalnim uvjetima pružanja jamstva. Uvjeti pružanja jamstva ne utječu na druga prava i obaveze, na koje imate pravo u skladu s lokalnim zakonodavstvom.

Detaljne informacije o vremenu jamstva i uvjetima jamstva možete pronaći kod naše servisne službe, svog dobavljača ili na našoj internetskoj stranici.

Kada se obraćate servisnoj službi, potreban vam je proizvodni broj (E-Nr.) i tvornički broj (FD) uređaja. Kontakt-podatke servisne službe naći ćete ovdje odn. u priloženom popisu servisnih službi na našoj internetskoj stranici.

## 17.1 Proizvodni broj (E-Nr.) i tvornički broj (FD)

Proizvodni broj (E-Nr.) i tvornički broj (FD) možete pronaći na tipskoj pločici uređaja.

→ Sl. 1/6

Kako biste podatke o svom uređaju i broj telefona servisne službe brzo ponovno pronašli, možete ih zabilježiti.

## 18 Tehnički podaci

Rashladno sredstvo, upotrebljivi volumen i ostali tehnički podaci nalaze se na označnoj pločici.

→ Sl. 1/6

Taj proizvod sadrži svjetlo razreda energetske učinkovitosti G. Svjetlo je dostupno kao zamjenski dio i smije ga zamijeniti samo osposobljeno stručno osoblje.

Taj proizvod sadrži drugo svjetlo razreda energetske učinkovitosti G. Svjetlo je dostupno kao zamjenski dio i smije ga zamijeniti samo osposobljeno stručno osoblje.

Taj proizvod sadrži treće svjetlo razreda energetske učinkovitosti G. Svjetlo je dostupno kao zamjenski dio i smije ga zamijeniti samo osposobljeno stručno osoblje.

Dodatne informacije o svojem modelu naći ćete na internetskoj stranici <https://eprel.ec.europa.eu/><sup>1</sup>. Ova web-adresa služi kao poveznica na službenu bazu podataka o proizvodima Europske unije EPREL. Zatim slijedite upute za traženje modela. Oznaka modela sastoji se od znakova ispred kose crte proizvodnog broja (E-Nr.) na označnoj pločici. Alternativno možete pronaći oznaku modela i u prvom retku EU energetske naljepnice.

## 19 Izjava o sukladnosti

Ovime tvrtka BSH Hausgeräte GmbH izjavljuje da je uređaj s funkcijom Home Connect sukladan s temeljnim zahtjevima i drugim relevantnim odredbama Direktive 2014/53/EU. Detaljnu RED izjavu o sukladnosti možete pronaći na internetu pod [www.bosch-home.com](http://www.bosch-home.com) na stranici proizvoda vašeg uređaja u dodatnim dokumentima.



Pojas od 2,4 GHz (2400–2483,5 MHz): maks. 100 mW

<sup>1</sup> Vrijedi samo za zemlje u Europskom gospodarskom području

# Obsah

<b>1 Bezpečnosť.....</b>	<b>70</b>	7.2 Upozornenia pre prevádzku.....	81
1.1 Všeobecné upozornenia .....	70	7.3 Vypnutie spotrebiča.....	81
1.2 Používanie v súlade s ur-		7.4 Nastavenie teploty.....	81
čením.....	70	7.5 Blokovanie tlačidiel (detská	
1.3 Obmedzenie skupiny použí-		poistka).....	82
vateľov .....	70	<b>8 Doplnkové funkcie .....</b>	<b>82</b>
1.4 Bezpečná preprava .....	70	8.1 Superchladenie .....	82
1.5 Bezpečná inštalácia .....	71	8.2 Superzmrazovanie.....	82
1.6 Bezpečné používanie .....	72	8.3 Dovolenkový režim .....	83
1.7 Poškodený spotrebič.....	74	8.4 Energeticky úsporný režim.....	83
<b>2 Zabránenie vecným škodám .....</b>	<b>76</b>	8.5 Režim čerstvé.....	83
<b>3 Ochrana životného prostredia</b>		<b>9 Alarm.....</b>	<b>83</b>
<b>  a šetrenie .....</b>	<b>76</b>	9.1 Alarm dvierok .....	83
3.1 Likvidácia obalu.....	76	9.2 Teplotný alarm.....	84
3.2 Šetrenie energie .....	76	<b>10 Home Connect .....</b>	<b>84</b>
<b>4 Umiestnenie a pripojenie.....</b>	<b>77</b>	10.1 Nastavenie Home Connect ....	85
4.1 Obsah dodávky .....	77	10.2 Kontrola intenzity signálu .....	85
4.2 Kritériá pre miesto inštalácie....	77	10.3 Aktivovanie kamier .....	85
4.3 Montáž spotrebiča.....	78	10.4 Deaktivovanie kamier .....	85
4.4 Príprava spotrebiča na prvé		10.5 Inštalácia aktualizácie soft-	
použitie .....	78	véru Home Connect .....	86
4.5 Elektrické pripojenie		10.6 Resetovanie nastavení	
spotrebiča.....	78	Home Connect .....	86
<b>5 Oboznámenie sa .....</b>	<b>78</b>	10.7 Diagnostika na diaľku .....	86
5.1 Spotrebič .....	78	10.8 Ochrana osobných údajov .....	87
5.2 Ovládací panel .....	79	<b>11 Chladiaca priehradka.....</b>	<b>87</b>
<b>6 Výbava .....</b>	<b>79</b>	11.1 Tipy na uloženie potravín	
6.1 Odkladacia plocha .....	79	do chladiacej priehradky.....	87
6.2 Odkladací priestor na fľaše.....	79	11.2 Chladiace zóny	
6.3 Uskladňovacia nádoba.....	80	v chladiacej priehradke.....	87
6.4 Zásuvka na ovocie a zeleni-		<b>12 Mraziaca priehradka.....</b>	<b>88</b>
nu s regulátorom vlhkosti.....	80	12.1 Mraziaca kapacita .....	88
6.5 Priehradka na maslo a syry ....	80	12.2 Plné využitie objemu	
6.6 Priehradka v dvierkach.....	80	mraziacej priehradky .....	88
6.7 Kamera.....	80	12.3 Tipy na uloženie potravín	
6.8 Príslušenstvo .....	80	do mraziacej priehradky.....	88
<b>7 Základná obsluha.....</b>	<b>81</b>	12.4 Tipy na zmrazovanie čers-	
7.1 Zapnutie spotrebiča .....	81	tvých potravín .....	88



12.5	Trvanlivosť zmrazených potravín pri teplote $-18\text{ }^{\circ}\text{C}$ .....	89
12.6	Metóda rozmrazovania mrazených potravín .....	89
<b>13</b>	<b>Odmrazovanie .....</b>	<b>90</b>
13.1	Odmrazovanie v chladiacej priehradke .....	90
13.2	Odmrazovanie v mraziacej priehradke .....	90
<b>14</b>	<b>Čistenie a údržba .....</b>	<b>90</b>
14.1	Príprava spotrebiča na čistenie .....	90
14.2	Čistenie spotrebiča.....	90
14.3	Čistenie kamery.....	91
14.4	Vyberanie súčastí vybavenia.....	91
14.5	Demontáž častí zariadenia .....	91
<b>15</b>	<b>Odstránenie porúch .....</b>	<b>93</b>
15.1	Výpadok elektrického prúdu .....	97
15.2	Vykonanie autotestu spotrebiča.....	97
<b>16</b>	<b>Skladovanie a likvidácia .....</b>	<b>97</b>
16.1	Vyradenie spotrebiča z prevádzky .....	97
16.2	Likvidácia starého spotrebiča.....	98
<b>17</b>	<b>Zákaznícky servis.....</b>	<b>98</b>
17.1	Označenie produktu (E-Nr.) a výrobné číslo (FD).....	99
<b>18</b>	<b>Technické údaje .....</b>	<b>99</b>
<b>19</b>	<b>Vyhlásenie o zhode.....</b>	<b>99</b>



## 1 Bezpečnosť

Dodržiavajte nasledujúce bezpečnostné upozornenia.

### 1.1 Všeobecné upozornenia

- Starostlivo si prečítajte tento návod.
- Návod, ako aj ďalšie informácie o produkte uschovajte pre neskoršie použitie alebo ďalšieho majiteľa.
- Nepripájajte spotrebič, ak došlo k poškodeniu počas prepravy.

### 1.2 Používanie v súlade s určením

Tento spotrebič používajte len:

- na chladenie a zmrazovanie potravín a na prípravu ľadu.
- v súkromných domácnostiach a v uzavretých priestoroch domáceho prostredia.
- maximálne do výšky 2000 m nad morom.

### 1.3 Obmedzenie skupiny používateľov

Tento spotrebič môžu používať deti staršie ako 8 rokov a osoby so zníženými fyzickými, senzorickými alebo mentálnymi schopnosťami alebo osoby s nedostatočnými skúsenosťami a/alebo vedomosťami iba vtedy, ak sú pod dozorom alebo ak boli poučené o bezpečnom používaní spotrebiča a nebezpečenstiev, ktoré z neho vyplývajú.

Deti sa so spotrebičom nesmú hrať.

Čistenie ani používateľskú údržbu nesmú vykonávať deti bez dozoru.

Deti od 3 rokov a mladšie ako 8 rokov smú vkladať a vyberať potraviny z chladničky a mrazničky.

### 1.4 Bezpečná preprava

#### **VAROVANIE – Riziko poranenia!**

Vysoká hmotnosť spotrebiča môže spôsobiť zranenie pri zdvíhaní.

- ▶ Spotrebič nedvíhajte sami.

## 1.5 Bezpečná inštalácia

### **⚠ VAROVANIE – Riziko zásahu elektrickým prúdom!**

Neodborná inštalácia je nebezpečná.

- ▶ Spotrebič pripojte a prevádzkujte len podľa údajov na výrobnom štítku.
- ▶ Spotrebič sa smie pripojiť len k sieti so striedavým prúdom cez uzemnenú zásuvku nainštalovanú podľa predpisov.
- ▶ V elektroinštalácii domácnosti musí byť podľa predpisov nainštalovaný systém ochranného vodiča.
- ▶ Nikdy spotrebič nenapájajte cez externý spínací mechanizmus, napr. spínacie hodiny alebo diaľkové ovládanie.
- ▶ Keď je spotrebič zabudovaný, sieťová zástrčka sieťového prívodného vedenia musí byť voľne prístupná alebo ak voľný prístup nie je možný, musí sa v pevne uloženej elektrickej inštalácii namontovať rozdeľovacie zariadenie so všetkými pólmi podľa ustanovení o inštalácii.
- ▶ Pri inštalácii spotrebiča sa uistite, že napájací kábel nie je zaseknutý alebo poškodený.

Poškodená izolácia sieťového prívodného vedenia je nebezpečná.

- ▶ Sieťové prívodné vedenie sa nikdy nesmie dostať do kontaktu s tepelnými zdrojmi.

### **⚠ VAROVANIE – Riziko výbuchu!**

Keď sú vetracie otvory spotrebiča zatvorené, v prípade netesnosti okruhu chladiacej kvapaliny môžu vzniknúť horľavé zmesi plynu a vzduchu.

- ▶ Nezatvárajte vetracie otvory v telese spotrebiča alebo v zabudovanom telese.

### **⚠ VAROVANIE – Riziko požiaru!**

Použitie predlžovacieho napájacieho kábla a nepovolených adaptérov je nebezpečné.

- ▶ Nepoužívajte predlžovacie káble ani viacnásobné zásuvky.
- ▶ Používajte iba adaptéry a sieťové káble schválené výrobcom.
- ▶ Ak je sieťový kábel príliš krátky a nie je dostupný žiadny dlhší sieťový kábel, kontaktujte elektropredajňu a prispôbte domovú inštaláciu.

Prenosné viacnásobné zásuvky alebo prenosné sieťové diely sa môžu prehriať a spôsobiť požiar.

- ▶ Prenosné viacnásobné zásuvky alebo prenosné sieťové diely neumiestňujte na zadnú stranu spotrebiča.

## 1.6 Bezpečné používanie

### **⚠ VAROVANIE – Riziko zásahu elektrickým prúdom!**

Vniknutá vlhkosť môže spôsobiť úraz elektrickým prúdom.

- ▶ Spotrebič používajte iba v uzavretých priestoroch.
- ▶ Nikdy nevystavujte spotrebič vysokým teplotám alebo vlhkosti.
- ▶ Na čistenie spotrebiča nepoužívajte parný čistič ani vysokotlakový čistič.

### **⚠ VAROVANIE – Riziko udusenía!**

Deti si môžu obalový materiál pretiahnuť cez hlavu alebo sa doň zabaliť a zadusiť.

- ▶ Obalový materiál uchovávajte mimo detí.
- ▶ Nenechajte deti hrať sa s obalovým materiálom.

Deti môžu vdýchnuť alebo prehltnúť malé časti a zadusiť sa.

- ▶ Drobné časti uchovávajte mimo dosahu detí.
- ▶ Nenechajte deti hrať sa drobnými dielmi.

### **⚠ VAROVANIE – Riziko výbuchu!**

V dôsledku poškodenia chladiaceho okruhu môže unikať horľavé chladivo a vybuchnúť.

- ▶ Na urýchlenie procesu odmrazovania nepoužívajte žiadne iné mechanické zariadenia alebo iné prostriedky ako tie, ktoré odporúča výrobca.
- ▶ Uvoľnite primrznuté potraviny tupým predmetom, napr. drevenou naberačkou.

Výrobky obsahujúce horľavé hnacie plyny a výbušné látky, napr. sprejové plechovky, môžu explodovať.

- ▶ V spotrebiči neskladujte výrobky obsahujúce horľavé hnacie plyny a výbušné látky.

**⚠ VAROVANIE – Riziko požiaru!**

Elektrické zariadenia vnútri spotrebiča môžu spôsobiť požiar, napr. výhrevné telesá alebo elektrické výrobníky ľadu.

- ▶ Vnútri spotrebiča neprevádzkujte žiadne elektrické zariadenia.

**⚠ VAROVANIE – Riziko poranenia!**

Nádoby s nápojmi obsahujúcimi oxid uhličitý môžu prasknúť.

- ▶ V mraziacej zásuvke neskladujte nádoby s nápojmi obsahujúcimi oxid uhličitý.

Hrozí poranenie očí uniknutým horľavým chladivom a škodlivými plynmi.

- ▶ Zabráňte poškodeniu potrubí chladiaceho okruhu a izolácie.

Spotrebič sa môže prevrátiť.

- ▶ Nestúpajte na podstavec, výsuvné priehradky, dvierka, ani sa o ne neopierajte.

**⚠ VAROVANIE – Riziko popálenia!**

Jednotlivé časti na zadnej strane spotrebiča sa môžu počas prevádzky rozpáliť.

- ▶ Nikdy sa nedotýkajte horúcich častí.

**⚠ VAROVANIE – Riziko omrzlín!**

Kontakt s mrazenými potravinami a studenými povrchmi môže viesť k popáleninám chladom.

- ▶ Zmrazené potraviny nikdy nedávajte do úst hneď po vybratí z mraziacej zásuvky.
- ▶ Vyhýbajte sa dlhšiemu kontaktu s mrazenými potravinami, ľadom a povrchmi v mraziacom boxe.

**⚠ UPOZORNENIE – Riziko poškodenia zdravia!**

Aby sa zabránilo znečisteniu potravín, dodržiavajte nasledujúce inštrukcie.

- ▶ Keď sa dvierka otvoria na dlhší čas, môže sa značne zvýšiť teplota v priehradkách spotrebiča.
- ▶ Priehradky, ktoré môžu prichádzať do styku s potravinami a prístupnými odtokovými systémami, pravidelne čistite.

- ▶ Surové mäso a ryby uskladňujte v chladničke vo vhodných nádobách, aby sa nedotýkali iných potravín alebo aby z nich na iné potraviny nekvapalo.
- ▶ Keď chladnička s mrazničkou stojí dlhší čas prázdna, vypnite ju, odmrázte a vyčistite a nechajte otvorené dvierka, aby sa zabránilo vytváraniu plesní.

Časti spotrebiča z kovu alebo s kovovým vzhľadom môžu obsahovať hliník. Ak kyslé potraviny prídu do kontaktu s hliníkom, hliníkové ióny sa môžu dostať do potravín.

- ▶ Kontaminované potraviny nekonzumujte.

## 1.7 Poškodený spotrebič

### **VAROVANIE – Riziko zásahu elektrickým prúdom!**

Poškodený spotrebič alebo poškodené sieťové prírodné vedenie je nebezpečné.

- ▶ Nikdy nepoužívajte poškodený spotrebič.
- ▶ Nikdy neťahajte za sieťové prírodné vedenie, keď ho chcete odpojiť od elektrickej siete. Vždy odpojte sieťovú zástrčku sieťového prírodného vedenia.
- ▶ Keď je spotrebič alebo sieťové prírodné vedenie poškodené, okamžite vytiahnite zástrčku sieťového prírodného vedenia alebo vypnite poistku v poistkovej skrini.
- ▶ Zavolajte zákaznícky servis. → *Strana 98*

Neodborné opravy sú nebezpečné.

- ▶ Spotrebič môže opravovať iba príslušne vyškolený personál.
- ▶ Pri oprave spotrebiča sa smú používať len originálne náhradné súčiastky.
- ▶ Keď sa poškodí elektrický prírodný kábel tohto spotrebiča, musí sa vymeniť za špeciálny kábel, ktorý je k dispozícii u výrobcu alebo v zákazníckom servise.

**⚠ VAROVANIE – Riziko požiaru!**

Pri poškodení potrubia môže unikáť horľavé chladivo a škodlivé plyny a môžu sa vznietiť.

- ▶ Otvorený oheň alebo zdroje možného vznietenia musia byť v dostatočnej vzdialenosti od spotrebiča.
- ▶ Vyvetrajte miestnosť.
- ▶ Vypnite spotrebič. → *Strana 81*
- ▶ Vytiahnite sieťovú zástrčku sieťového prípojného vedenia alebo vypnite poistku v poistkovej skrini.
- ▶ Zavolajte zákaznícky servis. → *Strana 98*

---

## 2 Zabránenie vecným škodám

### POZOR!

Zaseknuté kolieska zariadenia môžu pri posúvaní spotrebiča poškodiť podlahu.

- ▶ Spotrebič prepravujte pomocou prepravného vozíka (rudly).
- ▶ Pri posúvaní spotrebiča používajte ochranu podlahy a nepohybujte sa kľukatým smerom.

Používaním podstavca, výsuvných priehradiek alebo dvierok spotrebiča na sedenie alebo vystupovanie sa môže spotrebič poškodiť.

- ▶ Nestúpajte na podstavec, výsuvné priehradky, dvierka, ani sa o ne neopierajte.

Následkom znečistenia olejom a tukom sa môžu plastové časti a tesnenia dvierok stať poréznyimi.

- ▶ Plastové časti a tesnenia dvierok neznečistite olejom alebo tukom. Časti spotrebiča z kovu alebo s kovovým vzhľadom môžu obsahovať hliník. Hliník reaguje, keď príde do styku s kyslými potravinami.
- ▶ Neskladujte v spotrebiči nezabalené potraviny.

---

## 3 Ochrana životného prostredia a šetrenie

### 3.1 Likvidácia obalu

Obalové materiály nezaťažujú životné prostredie a sú recyklovateľné.

- ▶ Jednotlivé komponenty zlikvidujte oddelene podľa druhu.

### 3.2 Šetrenie energie

Pri dodržiavaní nasledujúcich pokynov spotrebuje váš spotrebič menej elektrickej energie.

#### Výber miesta inštalácie

- Chráňte spotrebič pred priamym slnečným žiarením.
- Spotrebič inštalujte v čo najväčšej vzdialenosti od vykurovacích telies, sporáka a iných zdrojov tepla:
  - udržiavajte 30 mm vzdialenosť od elektrického alebo plynového sporáka.
  - Udržiavajte 300 mm vzdialenosť od olejových pecí alebo pecí na uhlie.
- Dodržiavajte malú bočnú vzdialenosť od steny.
- Nikdy nezakrývajte ani neblokujte vonkajšie vetracie otvory.

#### Úspora energie pri používaní

**Poznámka:** Usporiadanie súčastí vybavenia neovplyvňuje spotrebu energie spotrebiča.

- Spotrebič otvorte len na krátky čas a starostlivo ho zatvorte.
- Nikdy nezakrývajte ani neblokujte vnútorné vetracie otvory alebo vonkajšie vetracie otvory.
- Zakúpené potraviny prenášajte v chladiacej taške a rýchlo ich uložte do spotrebiča.
- Teplé pokrmy a nápoje nechajte pred uložením vychladnúť.
- Aby ste využili chlad zmrazených potravín, vložte ich do chladničky, kým sa nerozmrazia.
- Medzi potravinami a zadnou stenou vždy nechajte trocha miesta.

#### Pohotovostný režim

Keď sa spotrebič nepoužíva, displej sa automaticky prepne do pohotovostného režimu.



V pohotovostnom režime sa zníži jas ovládacieho panela a ukazovateľ stavu svietí nabiele.

## 4 Umiestnenie a pripojenie

### 4.1 Obsah dodávky

Po vybalení skontrolujte všetky časti, či nemajú poškodenia vzniknuté pri preprave a či je dodávka úplná. V prípade sťažností sa obráťte na vášho predajcu alebo náš zákaznícky servis → *Strana 98*.

Súčasti dodávky:

- Voľne stojaci spotrebič
- Výbava a príslušenstvo<sup>1</sup>
- Montážny materiál
- Návod na montáž
- Návod na použitie
- Zoznam stredísk služieb zákazníkom
- Príloha Záruka<sup>2</sup>
- Energetický štítok
- Informácie o spotrebe energie a hlučnosti
- Informácie o Home Connect

### 4.2 Kritériá pre miesto inštalácie

#### **VAROVANIE** **Riziko výbuchu!**

Keď spotrebič stojí v malej miestnosti, v prípade netesnosti okruhu chladiacej kvapaliny môžu vzniknúť horľavé zmesi plynu a vzduchu.

- ▶ Spotrebič nainštalujte len v miestnosti, ktorá má objem minimálne 1 m<sup>3</sup> na 8 g chladiva. Množstvo chladiva je uvedené na výrobnom štítku. → *Obr. 1/6*

Výrobná hmotnosť spotrebiča môže byť podľa modelu až 90 kg. Podklad musí byť dostatočne stabilný, aby uniesol hmotnosť spotrebiča.

#### **Dovolená teplota v miestnosti**

Dovolená teplota v miestnosti závisí od klimatickej triedy spotrebiča. Klimatická trieda je uvedená na výrobnom štítku. → *Obr. 1/6*

Klimatická trieda	Dovolená teplota v miestnosti
SN	10 °C až 32 °C
N	16 °C až 32 °C
ST	16 °C až 38 °C
T	16 °C až 43 °C

Spotrebič je plne funkčný v rámci hodnôt dovolenej teploty v miestnosti. Keď budete spotrebič klimatickej triedy SN prevádzkovať pri nižšej teplote v miestnosti, môžu sa vylúčiť poškodenia spotrebiča až do teploty okolia 5 °C.

<sup>1</sup> V závislosti od vybavenia spotrebiča

<sup>2</sup> Nie vo všetkých krajinách

## Inštalácia nad seba a inštalácia vedľa seba

Pri inštalácii 2 chladiacich alebo mraziacich spotrebičov nad sebou alebo vedľa seba musíte medzi spotrebičmi dodržať vzdialenosť najmenej 150 mm. Pri vybraných spotrebičoch je možná inštalácia bez minimálnej vzdialenosti. Poradte sa so špecializovaným predajcom alebo projektantom kuchyne.

### 4.3 Montáž spotrebiča

- ▶ Montáž spotrebiča vykonajte podľa priloženého návodu na montáž.

### 4.4 Príprava spotrebiča na prvé použitie

1. Vyberte informačný materiál.
2. Odstráňte ochranné fólie a prepravné poistky, napr. lepiace pásy a kartón.
3. Vyčistite prvýkrát spotrebič.  
→ *Strana 90*

### 4.5 Elektrické pripojenie spotrebiča

1. Zapojte konektor napájacieho kábla do spotrebiča.
  2. Zapojte konektor napájacieho kábla spotrebiča do elektrickej zásuvky v blízkosti spotrebiča.  
Údaje o pripojení spotrebiča sú uvedené na výrobnom štítku.  
→ *Obr. 1 / 6*
  3. Skontrolujte, či je sieťová zástrčka pevne zasunutá.
- ✓ Spotrebič je teraz pripravený na použitie.

## 5 Oboznámenie sa

### 5.1 Spotrebič

Tu nájdete prehľad komponentov vášho spotrebiča.

→ *Obr. 1*

<b>A</b>	Chladiaca priehradka → <i>Strana 87</i>
<b>B</b>	Mraziaca priehradka → <i>Strana 88</i>
<b>1</b>	Osvetlenie
<b>2</b>	Odkladací priestor na fľaše → <i>Strana 79</i>
<b>3</b>	Regulátor teploty (usklaďňovacia nádoba) → <i>Strana 81</i>
<b>4</b>	Uskladňovacia nádoba → <i>Strana 80</i>
<b>5</b>	Zásuvka na ovocie a zeleninu s regulátorom vlhkosti → <i>Strana 80</i>
<b>6</b>	Výrobný štítok → <i>Strana 99</i>
<b>7</b>	Zásuvka na mrazené potraviny → <i>Strana 91</i>
<b>8</b>	Skrutkovacia nožička
<b>9</b>	Kamera
<b>10</b>	Ovládací panel
<b>11</b>	Priehradka na maslo a syry → <i>Strana 80</i>
<b>12</b>	Priehradka v dvierkach na veľké fľaše → <i>Strana 80</i>

**Poznámka:** Odchýlky vo vybavení a veľkosti medzi vašim spotrebičom a vyobrazeniami sú možné.

## 5.2 Ovládací panel

Pomocou ovládacieho poľa môžete nastaviť všetky funkcie vášho spotrebiča a získať informácie o prevádzkovom stave.

→ Obr. 2

- 1** Zobrazuje nastavenú teplotu mraziacej priehradky v °C.
- 2** ALARM (FREEZER) sa zobrazí, keď je zapnutý alarm teploty alebo alarm dverí.
- 3** eco mode sa zvýrazní, keď je zapnutý energeticky úsporný režim.
- 4** ALARM (FRIDGE) sa zobrazí, keď je zapnutý alarm dverí.
- 5** Zobrazuje nastavenú teplotu chladiacej priehradky v °C.
- 6** supercool sa zobrazí, keď je zapnutý Superchladenie.
- 7** vacation mode sa zvýrazní, keď je zapnutý dovolenkový režim.
- 8**  sa zobrazí, keď je aktivované blokovanie tlačidiel.
- 9** **alarm off** vypína varovný signál.
- 10** **lock** zapína alebo vypína blokovanie tlačidiel na ovládacom paneli.
- 11** °C slúži na voľbu priehradky, keď chcete zmeniť teplotu alebo zapnúť určité prídavné funkcie.
- 12**  $-/+$  nastavuje teplotu zvolenej priehradky.
- 13** Indikátor stavu zobrazuje prevádzkový stav spotrebiča.
- 14** **super** vypína alebo zapína supercool a superfreeze v zvolenej priehradke.
- 15** **mode** slúži na výber režimu.

---

**16**  zobrazuje stav Home Connect, napr. či je Home Connect zapnuté alebo vypnuté.

---

**17**  sa zobrazí, keď sa nastavenia definované používateľom nastaví prostredníctvom aplikácie Home Connect. Ďalšie informácie nájdete v aplikácii Home Connect.

---

**18** freshness mode sa zvýrazní, keď je zapnutý režim Čerstvé.

---

**19** superfreeze sa zobrazí, keď je zapnutý Superzmrazovanie.

---

## 6 Výbava

Vybavenie vášho spotrebiča závisí od modelu.

### 6.1 Odkladacia plocha

Aby ste si vytvorili lepší prehľad a potraviny rýchlejšie vybrali, vytiahnite odkladaciu plochu.

Keď chcete odkladaciu plochu upraviť podľa vlastných potrieb, môžete ju vybrať a vložiť na iné miesto.

→ "Vyberanie odkladacej plochy",  
Strana 91

### 6.2 Odkladací priestor na fľaše

Fľaše uložte bezpečne do odkladacieho priestoru na fľaše.

Keď chcete odkladací priestor na fľaše upraviť podľa vlastných potrieb, môžete ho vybrať a znova vložiť na iné miesto.

→ "Vyberanie odkladacej plochy",  
Strana 91

### 6.3 Uskladňovacia nádoba

V uskladňovacej nádobe prevládajú nižšie teploty ako v chladiacej priehradke. Občas sa môžu vyskytnúť teploty nižšie ako 0 °C.

Aby ste dosiahli v uskladňovacej nádobe teplotu blízko 0 °C, nastavte teplotu chladiaceho priestoru na 2 °C. → *Strana 81*

Na skladovanie potravín, ktoré sú náročné na podmienky skladovania, napr. ryby, mäso a údeniny, používajte nižšie teploty v uskladňovacej nádobe.

### 6.4 Zásuvka na ovocie a zeleninu s regulátorom vlhkosti

Čerstvé ovocie a zeleninu skladujte nezabalené v zásuvke na ovocie a zeleninu.

Nakrájané ovocie a zeleninu skladujte zakryté alebo vzduchotesne zabalené.

Pomocou regulátora vlhkosti a špeciálneho tesnenia môžete v zásuvke na ovocie a zeleninu prispôsobiť vlhkosť vzduchu. Takto môžete čerstvé ovocie a zeleninu uchovávať až dvakrát dlhšie ako pri bežnom uchovávaní.

→ *Obr. 3*

Vlhkosť vzduchu v zásuvke na ovocie na zeleninu môžete nastaviť podľa druhu a množstva uložených potravín stláčaním regulátora vlhkosti:

- Nízka vlhkosť vzduchu ◊ pri skladovaní prevažne ovocia, pri zmiešanom alebo veľkom naplnení.
- Vysoká vlhkosť vzduchu ◆◆ pri skladovaní prevažne zeleniny alebo malom naplnení.

Podľa uloženého množstva a uložených potravín sa v zásuvke na ovocie a zeleninu môže tvoriť kondenzát.

Odstráňte skondenzovanú vodu suchou handričkou a nastavte nízku vlhkosť vzduchu pomocou regulátora vlhkosti.

Aby sa zachovala kvalita a vôňa, ovocie a zeleninu chúlolistivú na chlad skladujte mimo spotrebiča pri teplote cca 8 °C až 12 °C, napr. ananás, banány, citrusové plody, uhorky, cuketu, papriku, paradajky a zemiaky.

### 6.5 Priehradka na maslo a syry

Maslo a tvrdé syry uskladňujte v priehradke na maslo a syry.

### 6.6 Priehradka v dvierkach

Keď chcete priehradku vo dvierkach upraviť podľa vlastných potrieb, môžete ju vybrať a vložiť na iné miesto. → *"Vyberanie priehradky v dvierkach", Strana 91*

### 6.7 Kamera

Vždy, keď zatvoríte dvere, kamery urobia fotografiu vnútorného priestoru a priehradiek vo dverách. Fotografie si môžete pozrieť prostredníctvom aplikácie Home Connect a mobilného koncového zariadenia. Aktivovanie kamier

**Poznámka:** Aby mohli kamery vytvoriť fotografiu v dobrej kvalite, dvere zatvárajte pomaly. Keď zatvoríte dvere príliš rýchlo, fotografie môžu byť rozmazané.

Rozmazané fotografie môžu vzniknúť, aj keď je kamera znečistená.

→ *"Čistenie kamery", Strana 91*

### 6.8 Príslušenstvo

Používajte originálne príslušenstvo. Je prispôsobené vášmu spotrebiču. Príslušenstvo vášho prístroja závisí od modelu.

## Odkladacia plocha na vajcia

Vajcia uložte bezpečne na odkladaciu plochu na vajcia.

## Miska na kocky ľadu

Na výrobu kociek ľadu použite misku na výrobu kociek ľadu.

## Výroba kociek ľadu

Na výrobu ľadových kociek používajte výhradne pitnú vodu.

1. Misku na kocky ľadu naplňte do  $\frac{3}{4}$  pitnou vodou a položte do mraziacej priehradky.

Primrznutú misku na kocky ľadu uvoľňujte len tupým predmetom, napr. násadou lyžice.

2. Na uvoľnenie kociek ľadu podržte misku na kocky ľadu krátko pod tečúcou vodou alebo ľad uvoľnite ľahkým skrútením misky.

---

# 7 Základná obsluha

## 7.1 Zapnutie spotrebiča

1. Vykonaňte elektrické pripojenie spotrebiča. → *Strana 78*

**Poznámka:** Ak bol spotrebič predtým vypnutý pomocou ovládacieho panela, **+** podržte stlačené 10 sekúnd.

- ✓ Spotrebič začne chladiť.
  - ✓ Zaznie varovný signál, ukazovateľ teploty (mraziaca priehradka) bliká, ALARM (FREEZER) bliká a ukazovateľ stavu svieti na červeno, pretože mraziaca priehradka je ešte teplá.
2. Varovný signál vypnite pomocou **alarm off**.
    - ✓ ALARM (FREEZER) a ukazovateľ stavu zhasnú, keď je dosiahnutá nastavená teplota.
  3. Nastavte požadovanú teplotu. → *Strana 81*

## 7.2 Upozornenia pre prevádzku

- Keď ste spotrebič zapli, nastavená teplota sa dosiahne až po niekoľkých hodinách. Kým nebude dosiahnutá nastavená teplota, nekladajte žiadne potraviny.
- Čelné strany krytu sa občas mierne vyhrievajú. Zabraňuje to oroseniu v oblasti tesnenia dvierok.
- Ak zatvoríte dvere, môže nastať podtlak. Dvere sa dajú len ťažko opäť otvoriť. Počkajte chvíľu, kým sa podtlak vyrovná.

## 7.3 Vypnutie spotrebiča

- ▶ **+** držte stlačené 10 sekúnd.

## 7.4 Nastavenie teploty

### Nastavenie teploty chladiacej priehradky

1. Vyberte chladiacu priehradku pomocou °C.
2. Stláčajte **-/+**, kým ukazovateľ teploty (chladiaca priehradka) nezobrazí požadovanú teplotu.

Na dosiahnutie nastavenej teploty posuňte regulátor teploty skladovacej nádoby zdola do polohy  $\frac{1}{3}$ .

→ *Strana 81*

Odporúčaná teplota v mraziacej zásuvke je 4 °C.

### Nastavenie teploty v uskladňovacej nádobe

1. Na zníženie teploty posuňte regulátor teploty v smere **extra cold**.
2. Na zvýšenie teploty posuňte regulátor teploty v smere **cold**.

→ *Obr. 4*

## Nastavenie teploty mraziacej priehradky

1. Vyberte mraziacu priehradku pomocou °C.
2. Stlačajte **-/+**, kým ukazovateľ teploty (mraziaca priehradka) nezobrazí požadovanú teplotu.  
Odporúčaná teplota v mraziacej zásuvke je  $-18\text{ }^{\circ}\text{C}$ .

## 7.5 Blokovanie tlačidiel (det-ská poistka)

Blokovanie tlačidiel zabraňuje neželanému alebo nesprávnemu ovládaniu spotrebiča.

### Zapnutie blokovania tlačidiel

- ▶ Stlačte **lock** na 3 sekundy.
- ✓ Zobrazí sa .

### Vypnutie blokovania tlačidiel

- ▶ Stlačte **lock** na 3 sekundy.
- ✓  zhasne.

---

## 8 Doplnkové funkcie

### 8.1 Superchladenie

Pri voľbe Superchladenie chladí chladiaca priehradka čo možno najviac.  
Pred uložením veľkých množstiev potravín stlačte Superchladenie.

**Poznámka:** Keď je zapnutá funkcia Superchladenie, môže dôjsť k zvýšenej hlučnosti.

#### Zapnutie Superchladenie

1. Vyberte chladiacu priehradku pomocou °C.
2. Stlačte **super**.
- ✓ Zobrazí sa **supercool**.

**Poznámka:** Po približne 6 hodinách sa spotrebič prepne do normálnej prevádzky.

#### Vypnutie Superchladenie

1. Vyberte chladiacu priehradku pomocou °C.
2. Stlačte **super**.
- ✓ **supercool** zhasne.

### 8.2 Superzmrazovanie

Pri Superzmrazovanie chladí chladiaca priehradka čo možno najviac.

Zapnite Superzmrazovanie 4 až 6 hodín predtým, ako uložíte potraviny hmotnosti od 2 kg do mraziacej priehradky.

Aby ste využili mraziacu kapacitu, použite Superzmrazovanie.

→ "Predpoklady pre mraziacu kapacitu", Strana 88

**Poznámka:** Keď je zapnutá funkcia Superzmrazovanie, môže dôjsť k zvýšenej hlučnosti.

#### Superzmrazovanie zapnúť

1. Vyberte mraziacu priehradku pomocou °C.
2. Stlačte **super**.
- ✓ Zobrazí sa **superfreeze**.

**Poznámka:** Po približne 60 hodinách sa spotrebič prepne do normálnej prevádzky.

#### Superzmrazovanie vypnúť

1. Vyberte mraziacu priehradku pomocou °C.
2. Stlačte **super**.
- ✓ **superfreeze** zhasne.

## 8.3 Dovolenkový režim

V prípade vašej dlhšej neprítomnosti môžete na spotrebiči zapnúť energeticky úsporný dovolenkový režim.

### **⚠ UPOZORNENIE**

#### **Riziko poškodenia zdravia!**

Keď je zapnutý dovolenkový režim, teplota v chladiacej priehradke sa zvýši. Zvýšením teploty sa môžu množiť baktérie a potraviny podliehajú rozkladu.

- ▶ Pri zapnutom dovolenkovom režime neskladujte v chladiacej priehradke žiadne potraviny.

Spotrebič automaticky prestaví teplotu.

Chladiaca priehradka	14 °C
Mraziaca priehradka	Teplota nezmenená

### **Zapnutie dovolenkového režimu**

- ▶ **mode** stláčajte dovedy, kým sa nezvýrazní vacation mode.

### **Vypnutie dovolenkového režimu**

- ▶ **mode** stláčajte dovedy, kým nebude zvýraznený žiadny režim.

## 8.4 Energeticky úsporný režim

Pomocou energeticky úsporného režimu prepnete spotrebič do energeticky úspornej prevádzky. Spotrebič automaticky prestaví teplotu.

Chladiaca priehradka	8 °C
Mraziaca priehradka	-16 °C

### **Zapnutie energeticky úsporného režimu**

- ▶ **mode** stláčajte dovedy, kým sa nezvýrazní eco mode.

### **Vypnutie energeticky úsporného režimu**

- ▶ **mode** stláčajte dovedy, kým nebude zvýraznený žiadny režim.

## 8.5 Režim čerstvé

Aby ste udržali potraviny dlhšie čerstvé, môžete na spotrebiči zapnúť režim Čerstvé.

Spotrebič automaticky prestaví teplotu.

Chladiaca priehradka	2 °C
Mraziaca priehradka	Teplota nezmenená

### **Zapnutie režimu čerstvé**

- ▶ **mode** stláčajte dovedy, kým sa nezvýrazní freshness mode.

### **Vypnutie režimu čerstvé**

- ▶ **mode** stláčajte dovedy, kým nebude zvýraznený žiadny režim.

## 9 Alarm

### 9.1 Alarm dvierok

Keď sú dvere spotrebiča dlhšie otvorené, zapne sa alarm dverí. Zaznie varovný signál, ukazovateľ stavu svieti načerveno a pri príslušnej priehradke sa zobrazí ALARM.

#### **Vypnutie alarmu dverí**

- ▶ Zatvorte dvierka spotrebiča.
- ✓ Varovný zvuk je vypnutý.

## 9.2 Teplotný alarm

Ak je teplota v mraziacej priehradke príliš vysoká, zapne sa teplotný alarm.

Zaznie varovný signál, ukazovateľ teploty (mraziaca priehradka) bliká, ALARM (FREEZER) bliká a ukazovateľ stavu svieti načerveno.

### UPOZORNENIE

#### Riziko poškodenia zdravia!

Pri rozmrazovaní môžu sa môžu množiť baktérie a zmrazené potraviny podliehajú rozkladu.

- ▶ Čiastočne alebo úplne rozmrazené potraviny už nezmrázajte.
- ▶ Môžu sa opäť zmraziť až po uvarení alebo upečení.
- ▶ Maximálny čas skladovania musíte príslušne skrátiť.

Alarm teploty sa môže zapnúť v nasledujúcich prípadoch:

- Spotrebič sa uvedie do prevádzky. Potraviny uskladnite, až keď je dosiahnutá nastavená teplota.
- Vloží sa veľké množstvo čerstvých potravín. Pred uskladnením veľkého množstva potravín zapnite Superzmrazovanie.
- Dvierka chladiacej priehradky sú príliš dlho otvorené. Skontrolujte, či sú mrazené potraviny zamrazené alebo rozmrazené.

### Vypnutie alarmu teploty

- ▶ Stlačte **alarm off**.
- ✓ Varovný zvuk je vypnutý.
- ✓ Ukazovateľ teploty (mraziaca priehradka) krátko zobrazí najvyššiu teplotu nameranú v mraziacej

priehradke. Ukazovateľ teploty (mraziaca priehradka) potom znova zobrazí nastavenú teplotu.

- ✓ Od tohto okamihu sa najvyššia teplota nanovo zistí a uloží.

---

## 10 Home Connect

Toto zariadenie je pripojiteľné k sieti. Pripojte svoj spotrebič k mobilnému koncovému zariadeniu, aby ste mohli ovládať funkcie prostredníctvom aplikácie Home Connect.

Služby Home Connect nie sú k dispozícii v každej krajine. Dostupnosť funkcie Home Connect závisí od dostupnosti služieb Home Connect vo vašej krajine. Príslušné informácie nájdete na: [www.home-connect.com](http://www.home-connect.com). Ak chcete používať Home Connect, najskôr nastavte pripojenie k domácej sieti Wi-Fi (Wi-Fi<sup>1</sup>) a k aplikácii Home Connect.

Po spustení spotrebiča počkajte minimálne 2 minúty, kým sa dokončí interná inicializácia spotrebiča. Až potom nastavte Home Connect.

Aplikácia Home Connect vás prevedie celým prihlasovacím procesom. Na vykonanie nastavení postupujte podľa pokynov v aplikácii Home Connect.

### Tipy

- Dodržiavajte dodané podklady od Home Connect.
- Dodržiavajte aj inštrukcie v aplikácii Home Connect.

### Poznámky

- Rešpektujte bezpečnostné pokyny uvedené v tomto návode na obsluhu a zabezpečte, aby sa dodržiavali aj vtedy, keď spotrebič ob-

---

<sup>1</sup> Wi-Fi je registrovaná ochranná známka obchodnej organizácie Wi-Fi Alliance.



sluhujete cez aplikáciu Home Connect.

→ "Bezpečnosť", Strana 70

- Ovládanie na spotrebiči má vždy prednosť. V tomto čase nie je možné ovládanie cez aplikáciu Home Connect.

## 10.1 Nastavenie Home Connect

**Požiadavka:** Aplikácia Home Connect je na mobilnom zariadení nastavená.

1. Pomocou aplikácie Home Connect naskenujte QR kód.



2. Postupujte podľa pokynov v aplikácii Home Connect.

## 10.2 Kontrola intenzity signálu

Ak nadviazanie spojenia nefunguje, mali by ste skontrolovať intenzitu signálu.

1. **super + lock/alarm off** stlačte súčasne.
  - ✓ Ukazovateľ teploty (chladiaca priehradka) zobrazuje **1n**.
2. Stlačajte **°C**, kým ukazovateľ teploty (chladiaca priehradka) nezobrazí **5i**.
  - ✓ Ukazovateľ teploty (mraziaca priehradka) zobrazí hodnotu medzi **0** (žiaden príjem) a **3** (plný príjem).

**Poznámka:** Intenzita signálu by mala byť minimálne **2**.

## Zlepšenie príjmu

Ak je intenzita signálu príliš nízka, spojenie sa môže prerušiť.

- ▶ Použite jedno z možných riešení:
  - Smerovač a chladiace zariadenie postavte bližšie k sebe.
  - Zabezpečte, aby spojenie nebolo rušené tieniacimi stenami.
  - Nainštalujte zosilňovač na zosilnenie signálu.

## 10.3 Aktivovanie kamier

**Požiadavka:** Spotrebič je spojený s domácou sieťou WLAN (Wi-Fi) a aplikáciou Home Connect.

1. **super + lock/alarm off** stlačte súčasne.
  - ✓ Ukazovateľ teploty (chladiaca priehradka) zobrazuje **1n**.
2. Stlačajte **°C**, kým ukazovateľ teploty (chladiaca priehradka) nezobrazí Camera menu active a ukazovateľ teploty (mraziaca priehradka) nezobrazí .
3. Stlačte **+**.
  - ✓ Ukazovateľ teploty (chladiaca priehradka) zobrazuje . Kamery sú aktivované.

## 10.4 Deaktivovanie kamier

1. **super + lock/alarm off** stlačte súčasne.
  - ✓ Ukazovateľ teploty (chladiaca priehradka) zobrazuje **1n**.
2. Stlačajte **°C**, kým ukazovateľ teploty (chladiaca priehradka) nezobrazí a ukazovateľ teploty (mraziaca priehradka) nezobrazí .
3. Stlačte **—**.
  - ✓ Ukazovateľ teploty (chladiaca priehradka) zobrazuje . Kamery sú deaktivované.

## 10.5 Inštalácia aktualizácie softvéru Home Connect

Spotrebič v pravidelných intervaloch vyhľadáva aktualizácie softvéru Home Connect.

**Poznámka:** Keď je k dispozícii aktualizácia, ukazovateľ teploty (chladiaca priehradka) zobrazuje **UP**.

Keď chcete zrušiť aktualizáciu a ukazovateľ teploty (chladiaca priehradka) vrátiť na nastavenú teplotu, dotknite sa ľubovoľného dotykového poľa.

1. **super + lock/alarm off** stlačte súčasne.
  - ✓ Ukazovateľ teploty (chladiaca priehradka) zobrazuje **Ln**.
2. Stlačajte **°C**, kým nezobrazí ukazovateľ teploty (chladiaca priehradka) **UP** a ukazovateľ teploty (mraziaca priehradka) **OF**.
3. Stlačte **+**.
  - ✓ Ukazovateľ teploty (mraziaca priehradka) zobrazí animáciu.
  - ✓ Inštaluje sa aktualizácia.
  - ✓ Počas inštalácie je ovládací panel zablokovaný.
  - ✓ Pri úspešnej inštalácii sa na ukazovateľ teploty (mraziaca priehradka) zobrazí **On**.
4. Keď ukazovateľ teploty (mraziaca priehradka) zobrazí **Er**, spotrebič nedokázal nainštalovať aktualizáciu.
  - Zopakujte postup neskôr.
5. Keď sa aktualizácia nedala dokončiť ani po viacerých pokusoch, kontaktujte zákaznícky servis  
→ *Strana 98* .

## 10.6 Resetovanie nastavení Home Connect

Ak dochádza k problémom spojenia vášho spotrebiča s domácou sieťou WLAN (Wi-Fi) alebo chcete váš

spotrebič prihlásiť do inej domácej siete WLAN (Wi-Fi), nastavenia Home Connect môžete resetovať.

1. **super + lock/alarm off** stlačte súčasne.
  - ✓ Ukazovateľ teploty (chladiaca priehradka) zobrazuje **Ln**.
2. Stlačajte **°C**, kým nezobrazí ukazovateľ teploty (chladiaca priehradka) **rE** a ukazovateľ teploty (mraziaca priehradka) **OF**.
3. Stlačte **+**.
  - ✓ Ukazovateľ teploty (mraziaca priehradka) zobrazí cca na 15 sekúnd animáciu.
  - ✓ Ukazovateľ teploty (mraziaca priehradka) zobrazí **OF**.
  - ✓ Nastavenia Home Connect sú resetované.

## 10.7 Diagnostika na diaľku

Zákaznícky servis sa prostredníctvom vzdialenej diagnostiky spojíť s vaším spotrebičom, keď sa na zákaznícky servis obrátite s príslušnou požiadavkou, váš spotrebič bude spojený so serverom Home Connect a v krajine, v ktorej používate spotrebič, bude k dispozícii služba vzdialenej diagnostiky.

**Tip:** Ďalšie informácie a rady týkajúce sa dostupnosti vzdialenej diagnostiky vo vašej krajine nájdete v sekcii servisu a podpory lokálnej stránky: [www.home-connect.com](http://www.home-connect.com)

## 10.8 Ochrana osobných údajov

Dodržiavajte pokyny v súvislosti s ochranou osobných údajov.

Prvým spojením vášho spotrebiča s domácou sieťou pripojenou na internet sprostredkuje váš spotrebič nasledovné kategórie údajov serveru Home Connect (prvá registrácia):

- Jednoznačné rozpoznanie spotrebiča (pozostávajúce z kľúčov spotrebiča, ako aj adresy MAC zabudovaného Wi-Fi komunikačného modulu).
- Bezpečnostný certifikát Wi-Fi komunikačného modulu (na informačno-technické zabezpečenie spojenia).
- Aktuálna verzia softvéru a hardvéru vášho domáceho spotrebiča.
- Stav prípadného predchádzajúceho vynulovania na výrobné nastavenia.

Táto prvá registrácia pripraví používanie funkcií Home Connect a je potrebná až v časovom okamihu, v ktorom chcete funkcie Home Connect využiť po prvý raz.

**Poznámka:** Berte do úvahy, že funkcie Home Connect je možné použiť iba v spojení s aplikáciou Home Connect. Informácie o ochrane údajov si môžete prezrieť v aplikácii Home Connect.

## 11 Chladiaca priehradka

V chladiacej priehradke môžete uchovávať mäso, údeniny, ryby, mliečne výrobky, vajcia, upravené jedlá a pečivo.

Teplota sa dá nastaviť v rozmedzí 2 °C až 8 °C.

Vďaka uskladneniu v chlade môžete na krátky až stredne dlhý čas uskladniť aj rýchlo sa kaziace potraviny. Čím je zvolená nižšia teplota, tým dlhšie zostanú potraviny čerstvé.

### 11.1 Tipy na uloženie potravín do chladiacej priehradky

- Skladujte iba čerstvé a bezchybné potraviny.
- Potraviny skladujte vzduchotesne zabalené alebo zakryté.
- Aby nebola negatívne ovplyvnená cirkulácia vzduchu a aby sa zabránilo zmrazeniu potravín, potraviny neukladajte pred vnútorné vetracie otvory alebo tak, aby sa priamo dotýkali zadnej steny.
- Teplé pokrmy a nápoje nechajte najskôr vychladnúť.
- Dodržiavajte dátum minimálnej trvanlivosti alebo dátum spotreby uvedený výrobcom.

### 11.2 Chladiace zóny v chladiacej priehradke

Cirkuláciou vzduchu v chladiacej priehradke vznikajú rôzne chladiace zóny.

#### Najchladnejšia zóna

Najchladnejšia zóna je v uskladňovacej nádobe.

**Tip:** V najchladnejšej zóne skladujte potraviny, ktoré sa rýchlo kazia, napr. ryby, údeniny a mäso.

#### Najteplejšia zóna

Najteplejšia zóna je v dvierkach úplne hore.

**Tip:** V najteplejšej zóne skladujte odolné potraviny, napr. tvrdé syry a maslo. Syr tak môže ďalej rozvinúť svoju arómu a maslo zostane roztierateľné.

## 12 Mraziaca priehradka

V mraziacej priehradke môžete skladovať mrazené jedlá, zmrazovať potraviny a vyrábať kocky ľadu.

Teplota sa dá nastaviť v rozmedzí  $-16\text{ }^{\circ}\text{C}$  až  $-24\text{ }^{\circ}\text{C}$ .

Potraviny by sa mali dlhodobo skladovať pri teplote  $-18\text{ }^{\circ}\text{C}$  alebo nižšej.

Pri uskladnení zmrazením sa dajú potraviny podliehajúce rozkladu dlhodobo skladovať. Nízke teploty spomaľujú alebo zastavujú proces rozkladu.

### 12.1 Mraziaca kapacita

Mraziaca kapacita udáva, aké množstvo potravín je možné zmraziť v priebehu koľkých hodín do jadra. Údaje o mraziacej kapacite nájdete na výrobnom štítku. → Obr. 11/6

### Predpoklady pre mraziacu kapacitu

1. Cca 24 hodín pred vložením čerstvých potravín zapnite Superzmrazovanie.  
→ "Superzmrazovanie zapnúť", Strana 82
2. Potraviny uložte najprv do najspodnejšej zásuvky na mrazené potraviny.

### 12.2 Plné využitie objemu mraziacej priehradky

Zistite, ako uložiť maximálne množstvo mrazených potravín v mraziacej priehradke.

1. Vyberte všetky časti vybavenia v mraziacej priehradke.  
→ Strana 91
2. Uložte potraviny priamo na odkladacie plochy a na dno mraziacej priehradky.

### 12.3 Tipy na uloženie potravín do mraziacej priehradky

- Potraviny skladujte vzdychotesne zabalené.
- Zmrazované potraviny by sa nemali dostať do kontaktu s potravinami, ktoré sú už zmrazené.
- Potraviny rozložte v nádobách na mrazené potraviny po celej ploche.
- Ak chcete rýchlo a šetrne zmraziť väčšie množstvá čerstvých potravín, uložte ich do spodnej nádoby na mrazené potraviny.
- Aby mohol vzduch bez prekážok cirkulovať, zásuvku na mrazené potraviny zasuňte až na doraz.

### 12.4 Tipy na zmrazovanie čerstvých potravín

- Na zmrazovanie používajte len čerstvé a bezchybné potraviny.
- Potraviny zmrazujte po častiach.
- Upravené potraviny sú vhodnejšie ako surové potraviny.
- Zeleninu pred zmrazením umyte, pokrájajte na kúsky a blanšujte.
- Ovocie pred zmrazením umyte, odkôstkujte a prípadne ošúpte, prípadne pridajte cukor alebo roztok kyseliny askorbovej.

- Vhodné potraviny na mrazenie sú napr. pečivo, ryby a morské plody, mäso, divina a hydina, vajcia bez škrupiny, syr, maslo, tvaroh, hotové jedlá a zvyšky jedál.
- Nevhodné potraviny na mrazenie sú napr. hlávkový šalát, reďkovky, vajcia v škrupine, hrozno, surové jablká a hrušky, jogurt, kyslá smotana, crème fraîche a majonéza.

### Zabalenie zmrazených potravín

Vhodný obalový materiál a správny spôsob balenia vo veľkej miere zachovávajú kvalitu výrobku a zabránia škvrnám spôsobeným mrazom.

1. Vložte potraviny do obalu.
2. Vytlačte vzduch.
3. Obaly vzduchotesne uzatvorte, aby potraviny nestratili chuť alebo nevyschli.
4. Poznačte si na obal obsah a dátum zmrazenia.

## 12.5 Trvanlivosť zmrazených potravín pri teplote $-18\text{ }^{\circ}\text{C}$

Potravina	Čas uskladnenia
Ryby, údeniny, upravené jedlá, pečivo	až 6° mesiacov
Hydina, mäso	až 8° mesiacov
Zelenina, ovocie	až 12° mesiacov

Natlačený kalendár zmrazovania udáva maximálnu lehotu uloženia v mesiacoch pri priebežnej teplote  $-18\text{ }^{\circ}\text{C}$ .

## 12.6 Metóda rozmrazovania mrazených potravín



### UPOZORNENIE

#### Riziko poškodenia zdravia!

Pri rozmrazovaní môžu sa môžu množiť baktérie a zmrazené potraviny podliehajú rozkladu.

- ▶ Čiastočne alebo úplne rozmrazené potraviny už nezmrazujte.
  - ▶ Môžu sa opäť zmraziť až po uvarení alebo upečení.
  - ▶ Maximálny čas skladovania musíte príslušne skrátiť.
- Potraviny živočíšneho pôvodu, napr. ryby, mäso, syry a tvaroh, nechajte rozmraziť v chladiacej priehradke.
  - Chlieb rozmrazujte pri izbovej teplote.
  - Potraviny na okamžitú konzumáciu pripravte v mikrovlnnej rúre, v rúre alebo na sporáku.

---

## 13 Odmrazovanie

### 13.1 Odmrazovanie v chladiacej priehradke

Chladiaca priehradka spotrebiča sa odmrazuje automaticky.

### 13.2 Odmrazovanie v mraziacej priehradke

Vďaka automatickému systému NoFrost zostáva mraziaca priehradka bez námrazy. Odmrazovanie nie je potrebné.

---

## 14 Čistenie a údržba

Aby váš spotrebič zostal dlhodobo pekný a funkčný, starostlivo ho čistite a starajte sa oň.

Čistenie neprístupných miest musí vykonať zákaznícka služba. Čistenie vykonané zákazníckou službou môže spôsobiť náklady.

### 14.1 Príprava spotrebiča na čistenie

1. Vypnite spotrebič. → *Strana 81*
2. Odpojte spotrebič od elektrickej siete.  
Vytiahnite sieťovú zástrčku sieťového prípojného vedenia alebo vypnite poistku v poistkovej skrini.
3. Vyberte všetky potraviny a uskladnite ich na chladnom mieste.  
Ak sú k dispozícii, na potraviny položte chladiace akumulátory.
4. Odstránenie všetkých súčastí vybavenia a príslušenstva zo spotrebiča. → *Strana 91*

5. Demontáž odkladacej plochy nad zásuvkou na ovocie a zeleninu.  
→ *Strana 91*

### 14.2 Čistenie spotrebiča

#### **VAROVANIE**

**Riziko zásahu elektrickým prúdom!**  
Vniknutá vlhkosť môže spôsobiť úraz elektrickým prúdom.

- ▶ Na čistenie spotrebiča nepoužívajte parný čistič ani vysokotlakový čistič.

Tekutina v osvetlení, v ovládacích prvkoch alebo vo vnútorných vetracích otvoroch môže byť nebezpečná.

- ▶ Voda na umývanie sa nesmie dostať do osvetlenia, do ovládacích prvkov alebo do vnútorných vetracích otvorov.

#### **POZOR!**

Nevhodné čistiace prostriedky môžu poškodiť povrch spotrebiča.

- ▶ Nepoužívajte tvrdé drôtenky alebo čistiace špongie.
- ▶ Nepoužívajte agresívne alebo abrazívne čistiace prostriedky.
- ▶ Nepoužívajte čistiace prostriedky s vysokým obsahom alkoholu.

Keď budete súčasťou vybavenia a príslušenstvo čistiť v umývačke riadu, môžu sa zdeformovať alebo sfarbiť.

- ▶ Nikdy neumývajte súčasť vybavenia a príslušenstvo v umývačke riadu.

1. Spotrebič pripravte na čistenie.  
→ *Strana 90*
2. Spotrebič, súčasť vybavenia, časti príslušenstva a tesnenia dverok vyčistite handričkou, vlažnou vodou a malým množstvom pH neutrálneho umývacieho prostriedku.
3. Dôkladne osušte mäkkou, suchou utierkou.

4. Vložte časti vybavenia a namontujte časti spotrebiča.
5. Vykonajte elektrické pripojenie spotrebiča. → *Strana 78*
6. Vložte potraviny.

### 14.3 Čistenie kamery

Ak sa teplota alebo vlhkosť vzduchu zmení, šošovky kamery sa môžu zarisíť.

1. Vyčistíte kameru utierkou z mikrovlákná.
2. Šošovky kamery vyčistíte utierkou z mikrovlákná a bežne dostupným prostriedkom na odpudzovanie dažďa.

### 14.4 Vyberanie súčastí vybavenia

Keď chcete súčasti vybavenia dôkladne vyčistiť, vyberte ich zo spotrebiča.

#### Vyberanie odkladacej plochy

- ▶ Odkladaciu plochu vytiahnite, nadvihnite a vyberte.  
→ *Obr. 5*

#### Vyberanie priehradky v dvierkach

- ▶ Priehradku v dvierkach nadvihnite a vyberte.  
→ *Obr. 6*

#### Vyberanie uskladňovacej nádoby

- ▶ Uskladňovaciu nádobu vpredu spustíte ① a vyberte ②.  
→ *Obr. 7*

#### Vyberanie zásuvky na ovocie a zeleninu

1. Vytiahnite zásuvku na ovocie a zeleninu až na doraz.
2. Nadvihnite zásuvku na ovocie a zeleninu vpredu ① a vyberte ju ②.  
→ *Obr. 8*

### Vyberanie zásuvky na mrazené potraviny

1. Vytiahnite zásuvku na mrazené potraviny až na doraz.
2. Zásuvku na mrazené potraviny vpredu nadvihnite ① a vyberte ②.  
→ *Obr. 9*

### Odoberanie prednej časti nádoby

Prednú časť zásuvky na ovocie a zeleninu môžete odobrať, aby ste nádobu mohli lepšie vyčistiť.

- ▶ Zatláčte bočné háčiky nádoby ① a otočným pohybom vyberte z nádoby prednú časť ②.  
→ *Obr. 10*

### 14.5 Demontáž častí zariadenia

Ak chcete spotrebič dôkladne vyčistiť, môžete z neho vybrať určité časti zariadenia.

#### Odkladacia plocha nad zásuvkou na ovocie a zeleninu

Ak chcete kryt zásuvky na ovocie a zeleninu dôkladne vyčistiť, môžete ho demontovať.

#### Demontáž odkladacej plochy nad zásuvkou na ovocie a zeleninu

1. Vyberte zásuvku na ovocie a zeleninu. → *Strana 91*
2. Vyberte uskladňovaciu nádobu.  
→ *Strana 91*
3. Odkladaciu plochu nad zásuvkou na ovocie a zeleninu z boku vyklopte ① a vyberte ju ②.  
→ *Obr. 11*
4. Nadvihnite kryt zásuvky na ovocie a zeleninu ① a vyberte ho ②.  
→ *Obr. 12*

### **Montáž odkladacej plochy nad zásuvkou na ovocie a zeleninu**

1. Zaveďte kryt zásuvky na ovocie a zeleninu.  
→ Obr. **13**
2. Odkladaciu plochu nad zásuvkou na ovocie a zeleninu vložte tak, aby bola zboku naklonená ① a spustíte ju ②.  
→ Obr. **14**
3. Regulátor vlhkosti dajte do prednej polohy.  
→ Obr. **15**  
Dbajte na to, aby bol kryt zásuvky na ovocie a zeleninu v otvore pod regulátorom vlhkosti.
4. Vložte uskladňovacie nádoby a zásuvku na ovocie a zeleninu.  
→ Obr. **16**



## 15 Odstránenie porúch

Menšie poruchy na vašom spotrebiči môžete odstrániť sami. Pred kontaktovaním zákazníckeho servisu použite informácie o riešení problémov. Tým sa vyhnete zbytočným nákladom.

### **VAROVANIE**

#### **Riziko zásahu elektrickým prúdom!**

Neodborné opravy sú nebezpečné.

- ▶ Spotrebič môže opravovať iba príslušne vyškolený personál.
- ▶ Pri oprave spotrebiča sa smú používať len originálne náhradné súčiastky.
- ▶ Keď sa poškodí elektrický prívodný kábel tohto spotrebiča, musí sa vymeniť za špeciálny kábel, ktorý je k dispozícii u výrobcu alebo v zákazníckom servise.

<b>Porucha</b>	<b>Príčina a riešenie problémov</b>
Spotrebič nechladí, ukazovatele a osvetlenie svietia.	Zapnutý je predvádzací režim. <ol style="list-style-type: none"> <li>1. °C + + podržte stlačené 5 sekúnd, kým nezaznie zvukový signál.</li> <li>2. Po chvíli skontrolujte, či spotrebič chladí.</li> </ol>
Osvetlenie LED nefunguje.	Sú možné rôzne príčiny. <ul style="list-style-type: none"> <li>▶ Zavolajte zákaznícky servis.</li> </ul> Číslo zákazníckeho servisu nájdete v priloženom zozname zákazníckych servisov.
Bočné steny spotrebiča sú teplé.	Nejde o chybu. V bočných stenách sa nachádzajú rúrky, ktoré sa počas chladenia zahrievajú. Nábytok, ktorý sa dotýka spotrebiča, sa v dôsledku pôsobenia tepla nepoškodí. Nie je potrebné žiadne opatrenie.
Home Connect nefunguje správne.	Sú možné rôzne príčiny. <ul style="list-style-type: none"> <li>▶ Chodte na <a href="http://www.home-connect.com">www.home-connect.com</a>.</li> </ul>
Kamery nerobia žiadne fotografie.	Kamery nie sú aktivované v aplikácii Home Connect. <ul style="list-style-type: none"> <li>▶ Aktivujte kamery.</li> </ul>
Kamery robia neostre fotografie.	Dvierka spotrebiča boli zatvorené príliš rýchlo. <ul style="list-style-type: none"> <li>▶ Zatvorte dvierka spotrebiča pomaly.</li> </ul> Šošovky kamery sú orosené. Dvierka spotrebiča boli príliš dlho otvorené. <ol style="list-style-type: none"> <li>1. Vyčistite kamery. → <i>Strana 91</i></li> <li>2. Dvierka spotrebiča nenechávajte otvorené príliš dlho.</li> </ol>
	Fólia proti oroseniu je poškodená. <ul style="list-style-type: none"> <li>▶ Zavolajte zákaznícky servis.</li> </ul>

Porucha	Príčina a riešenie problémov
Kamery robia neostré fotografie.	Číslo zákaznického servisu nájdete v priloženom zozname zákaznických servisov.
Na ukazovateli teploty sa zobrazí <b>E</b> alebo <b>d</b> .	<p>Elektronika zistila chybu.</p> <ol style="list-style-type: none"> <li>1. Vypnite spotrebič. → <i>Strana 81</i></li> <li>2. Odpojte spotrebič od elektrickej siete. Vytiahnite sieťovú zástrčku sieťového prípojného vedenia alebo vypnite poistku v poistkovej skrini.</li> <li>3. Spotrebič po 5 minútach opäť pripojte.</li> <li>4. Zapnite spotrebič. → <i>Strana 81</i></li> <li>5. Ak sa hlásenie na displeji zobrazí znova, zavolajte zákaznický servis.</li> </ol> <p>Číslo zákaznického servisu nájdete v priloženom zozname zákaznických servisov.</p>
<p>Zaznie varovný signál a vedľa chladiacej alebo mraziacej priehradky sa zobrazí <b>ALARM (FRIDGE)</b>.</p> <p>Alarm dverí je zapnutý.</p>	<p>Dvierka spotrebiča sú otvorené.</p> <ul style="list-style-type: none"> <li>▶ Zatvorte dvierka spotrebiča.</li> </ul>
<p>Zaznie varovný signál, ukazovateľ teploty (mraziaca priehradka) bliká, <b>ALARM (FREEZER)</b> bliká a ukazovateľ stavu svieti načerveno.</p> <p>Alarm dverí je zapnutý.</p>	<p>Sú možné rôzne príčiny.</p> <ul style="list-style-type: none"> <li>▶ Stlačte <b>alarm off</b>.</li> <li>✓ Ukazovateľ teploty (mraziaca priehradka) krátko zobrazí najvyššiu teplotu nameranú v mraziacej priehradke. Ukazovateľ teploty (mraziaca priehradka) potom znova zobrazí nastavenú teplotu.</li> <li>✓ Alarm sa vypne.</li> <li>✓ <b>ALARM</b> svieti, kým sa nedosiahne nastavená teplota.</li> </ul> <p>Vonkajšie vetracie otvory sú zakryté.</p> <ul style="list-style-type: none"> <li>▶ Odstráňte prekážky pred vonkajšími vetracími otvorami.</li> </ul> <p>Vložili sa väčšie množstvá čerstvých potravín.</p> <ul style="list-style-type: none"> <li>▶ Neprekračujte mraziacu kapacitu. → "<i>Mraziaca kapacita</i>", <i>Strana 88</i></li> </ul>

<b>Porucha</b>	<b>Príčina a riešenie problémov</b>
<p>Nie je dosiahnutá nastavená teplota.</p> <p>Plne automatické odmrazovanie už nefunguje.</p>	<p>Dvierka chladiacej priehradky boli dlho otvorené. Výparník (výrobník ľadu) v systéme NoFrost je veľmi intenzívne zaľadnený.</p> <p><b>Požiadavka:</b> Mrazené potraviny odložte dobre izolované na chladné miesto.</p> <ol style="list-style-type: none"> <li>1. Vypnite spotrebič. → <i>Strana 81</i></li> <li>2. Odpojte spotrebič od elektrickej siete. Vytiahnite sieťovú zástrčku sieťového prípojného vedenia alebo vypnite poistku v poistkovej skrini.</li> <li>3. Odsuňte spotrebič ďalej od steny.</li> <li>4. Dvierka spotrebiča nechajte otvorené.</li> </ol> <p>✓ Po cca 20 minútach začne odtekať skondenzovaná voda do odparovacej misky na zadnej strane spotrebiča. → <i>Obr. 17</i></p> <ol style="list-style-type: none"> <li>5. Aby ste v tomto prípade zabránili pretečeniu odparovacej misky, odsajte skondenzovanú vodu špongiou. Ak už nepriteká do odparovacej misky žiadna skondenzovaná voda, výparník je odmrazený.</li> <li>6. Vyčistite vnútorný priestor spotrebiča. → <i>Strana 90</i></li> <li>7. Spotrebič znova zapnite. → <i>Strana 81</i></li> </ol>
<p>Teplota sa výrazne odlišuje od nastavenej hodnoty.</p>	<p>Sú možné rôzne príčiny.</p> <ol style="list-style-type: none"> <li>1. Vypnite spotrebič. → <i>Strana 81</i></li> <li>2. Asi po 5 minútach spotrebič znova zapnite. → <i>Strana 81</i> <ul style="list-style-type: none"> <li>– Ak je teplota príliš vysoká, skontrolujte ju znova po niekoľkých hodinách.</li> <li>– Ak je teplota príliš nízka, skontrolujte ju znova v nasledujúci deň.</li> </ul> </li> </ol>
<p>Na povrchu spotrebiča a odkladacích plochách v spotrebiči sa tvorí kondenzovaná voda.</p>	<p>Voda obsiahnutá v teplom a vlhkom vzduchu kondenzuje na chladnejších povrchoch spotrebiča.</p> <ol style="list-style-type: none"> <li>1. Vodu utrite mäkkou, suchou utierkou.</li> <li>2. Otvorte spotrebič na čo najkratší čas.</li> <li>3. Dbajte na to, aby bol spotrebič vždy správne zatvorený.</li> </ol>
<p>Spotrebič hučí, buble, vrčí, klokotá, kliká, alebo praská.</p>	<p>Nejde o chybu. Beží motor, napr. chladiaci agregát, ventilátor. Rúrkami preteká chladivo. Motor, spínač alebo magnetické ventily sa zapínajú alebo vypínajú. Vykonáva sa automatické odmrazovanie. Nie je potrebné žiadne opatrenie.</p>

<b>Porucha</b>	<b>Príčina a riešenie problémov</b>
Kamery klikajú.	Nejde o chybu. Ukončenie pohotovostného režimu a kalibrácia kamier. Dáta sa neprenášajú. Nie je potrebné žiadne opatrenie.
Spotrebič je hlučný.	Spotrebič nestojí rovno. ▶ Vyrovnajte spotrebič pomocou vodováhy a skrutkovacích nožičiek do roviny.
	Spotrebič nestojí voľne. ▶ Dodržte minimálne odstupy spotrebiča.
	Súčasti vybavenia sa kývajú alebo zasekávajú. ▶ Skontrolujte vyberateľné súčasti vybavenia a prípadne ich nanovo vložte.
	Fľaše a nádoby sa dotýkajú. ▶ Fľaše alebo nádoby od seba odsuňte.
	Superzmrazovanie je zapnuté. Nie je potrebné žiadne opatrenie.

## 15.1 Výpadok elektrického prúdu

Pri výpadku elektrického prúdu teplota v spotrebiči stúpa, čo skracsuje dobu skladovania a kvalita mrazených potravín sa znižuje.

Na našej internetovej stránke v časti o technických údajoch vášho spotrebiča nájdete čas skladovania zmrazených potravín v prípade poruchy.

### Poznámky

- Počas výpadku elektrického prúdu otvárajte spotrebič čo najmenej a nedávajte uskladniť žiadne ďalšie potraviny.
- Skontrolujte kvalitu potravín okamžite po výpadku elektrického prúdu.
  - Mrazené potraviny, ktoré sú rozmrazené a s teplotou viac ako 5 °C, zlikvidujte.
  - Mierne rozmrazené potraviny uvarte alebo upečte a buď skonsumujte alebo opäť zamrazte.

## 15.2 Vykonalie autotestu spotrebiča

Váš spotrebič je vybavený autotestom, ktorý zobrazuje chyby, ktoré môže odstrániť zákaznícky servis.

1. Vypnite spotrebič. → *Strana 81*
2. Odpojte spotrebič od elektrickej siete.  
Vytiahnite sieťovú zástrčku sieťového prípojného vedenia alebo vypnite poistku v poistkovej skrini.
3. Po 5 minútkach opäť vykonajte elektrické pripojenie spotrebiča. → *Strana 78*
4. Zapnite spotrebič. → *Strana 81*
5. V priebehu 10 sekúnd po elektrickom pripojení °C + — držte 3 až 5 sekúnd stlačené, kým nezaznie akustický signál.

- ✓ Autotest spotrebiča sa spustí.
- ✓ Keď po skončení autotestu spotrebiča zaznejú 2 akustické signály a ukazovateľ teploty zobrazí nastavenú teplotu, váš spotrebič je v poriadku. Spotrebič sa prepne do normálnej prevádzky.
- ✓ Ak na konci autotestu spotrebiča zaznie 5 akustických signálov, informujte zákaznícky servis.

---

## 16 Skladovanie a likvidácia

### 16.1 Vyradenie spotrebiča z prevádzky

1. Vypnite spotrebič. → *Strana 81*
2. Odpojte spotrebič od elektrickej siete.  
Vytiahnite sieťovú zástrčku sieťového prípojného vedenia alebo vypnite poistku v poistkovej skrini.
3. Vyberte všetky potraviny.
4. Spotrebič vyčistite. → *Strana 90*
5. **POZOR!** Predmety privreté medzi dvierkami a plášťom spotrebiča môžu poškodiť záves dvierok.
  - ▶ Otvorte dvierka, kým nezostanú samy otvorené.
  - ▶ Medzi dvierka a plášť neprivierajte žiadne predmety.
 Na zabezpečenie vetrania vnútorného priestoru nechajte spotrebič otvorený.

## 16.2 Likvidácia starého spotrebiča

Ekologickou likvidáciou môžu byť znovu využité cenné suroviny.

### **VAROVANIE**

#### **Riziko poškodenia zdravia!**

Deti sa môžu zavrieť dovnútra spotrebiča a dostať sa do ohrozenia života.

- ▶ Nevyberajte zo spotrebiča prepážky a nádoby, nebudú tak doň môcť vliezť deti.
- ▶ Vyslúžený spotrebič nenechávajte v dosahu detí.

### **VAROVANIE**

#### **Riziko požiaru!**

Pri poškodení potrubia môže unikáť horľavé chladivo a škodlivé plyny a môžu sa vznietiť.

- ▶ Zabráňte poškodeniu potrubí chladiaceho okruhu a izolácie.

1. Odpojte sieťovú zástrčku napájacieho kábla.
2. Odrežte napájací kábel.
3. Spotrebič zlikvidujte ekologickým spôsobom.

O aktuálnych spôsoboch likvidácie sa informujte u vášho špecializovaného predajcu alebo u orgánov obecnej, príp. mestskej správy.



Tento spotrebič je označený v súlade s európskou smernicou 2012/19/EÚ o nakladaní s použitými elektrickými a elektronickými za-

riadeniami (waste electrical and electronic equipment - WEEE).

Táto smernica stanoví jednotný európsky (EU) rámec pre spätný odber a recyklovanie použitých zariadení.

## 17 Zákaznícky servis

Originálne náhradné súčiastky, ktoré sú relevantné pre funkčnosť spotrebiča a splňajú nariadenie o ekodizajne, vám poskytne náš zákaznícky servis v období minimálne 10 rokov od uvedenia spotrebiča na trh v Európskom hospodárskom priestore.

**Poznámka:** Využívanie zákazníckeho servisu je bezplatné v rámci platných miestnych podmienok záruky výrobcu. Minimálna doba trvania záruky (záruka výrobcu pre súkromných používateľov) v Európskom hospodárskom priestore trvá 2 roky podľa platných miestnych záručných podmienok. Záručné podmienky nemajú vplyv na iné práva alebo nároky, ktoré vám prislúchajú podľa miestneho práva.

Podrobné informácie o záručnej lehote a záručných podmienkach vo vašej krajine vám poskytne zákaznícky servis alebo predajca, prípadne ich nájdete na našom webe.

Keď kontaktujete zákaznícky servis, potrebujete číslo výrobku (E.-Nr.) a výrobné číslo (FD) vášho spotrebiča.

Kontaktné údaje zákazníckeho servisu nájdete v priloženom adresári zákazníckej služby alebo na našej webovej stránke.

## 17.1 Označenie produktu (E-Nr.) a výrobné číslo (FD)

Číslo výrobku (E-Nr.) a výrobné číslo (FD) nájdete na typovom štítku spotrebiča.

→ Obr. 1/6

Ak chcete rýchlo vyhľadať údaje o spotrebiči a telefonné číslo zákazníckeho servisu, môžete si údaje poznačiť.

## 18 Technické údaje

Chladivo, užitočný objem a ďalšie technické údaje sú uvedené na výrobnom štítku.

→ Obr. 1/6

Tento produkt obsahuje svetelný zdroj triedy energetickej účinnosti G. Svetelný zdroj je dostupný ako náhradný diel a vymieňať ho môže len na to školený personál.

Tento produkt obsahuje druhý svetelný zdroj triedy energetickej účinnosti G. Svetelný zdroj je dostupný ako náhradný diel a vymieňať ho môže len na to školený personál.

Tento produkt obsahuje tretí svetelný zdroj triedy energetickej účinnosti G. Svetelný zdroj je dostupný ako náhradný diel a vymieňať ho môže len na to školený personál.

Ďalšie informácie o vašom modeli nájdete na internete na <https://eprel.ec.europa.eu/><sup>1</sup>. Táto webová adresa odkazuje na oficiálnu produktovú databázu EÚ EPREL. Postupujte podľa týchto pokynov na vyhľadanie modelu. Identifikácia modelu vyplýva zo znakov pred pomlčkou čísla výrobku (E-Nr.) na výrobnom štítku. Alternatívne nájdete identifikáciu modelu aj v prvom riadku energetickeho štítku EÚ.

## 19 Vyhlásenie o zhode

Týmto BSH Hausgeräte GmbH vyhlasuje, že spotrebič s funkčnosťou Home Connect je v zhode so základnými požiadavkami, ako aj ostatnými príslušnými ustanoveniami smernice 2014/53/EU.

Podrobné RED vyhlásenie o zhode nájdete na internete na [www.bosch-home.com](http://www.bosch-home.com) na produktovej stránke vášho spotrebiča medzi doplnkovými dokumentmi.



Pásmo 2,4 GHz (2 400 – 2 483,5 MHz): max. 100 mW

<sup>1</sup> Platí len pre krajiny v Európskom hospodárskom priestore

# Kazalo

<b>1 Varnost .....</b>	<b>102</b>	7.2 Napotki za obratovanje .....	113
1.1 Splošna navodila.....	102	7.3 Izklop aparata.....	113
1.2 Namenska uporaba.....	102	7.4 Nastavitev temperature .....	113
1.3 Omejitev kroga uporabnikov..	102	7.5 Zapora tipk (otroško varova-	
1.4 Varen transport.....	102	lo) .....	113
1.5 Varna instalacija .....	103	<b>8 Dodatne funkcije .....</b>	<b>114</b>
1.6 Varna uporaba.....	104	8.1 Super hlajenje .....	114
1.7 Poškodovan aparat .....	106	8.2 Super zamrzovanje.....	114
<b>2 Preprečevanje materialne</b>		8.3 Počitniški način .....	114
<b>škode .....</b>	<b>108</b>	8.4 Način za varčevanje z ener-	
<b>3 Varstvo okolja in varčevanje ...</b>	<b>108</b>	gijo.....	114
3.1 Odlaganje embalaže novega		8.5 Način za ohranjanje svežine ..	115
aparata .....	108	<b>9 Alarm.....</b>	<b>115</b>
3.2 Varčevanje z energijo.....	108	9.1 Alarm za vrata .....	115
<b>4 Namestitev in priključitev .....</b>	<b>109</b>	9.2 Alarm za temperaturo.....	115
4.1 Obseg dobave.....	109	<b>10 Home Connect .....</b>	<b>116</b>
4.2 Kriteriji za mesto postavitve		10.1 Nastavitev Home Connect ...	116
aparata .....	109	10.2 Preverjanje jakosti signala ...	116
4.3 Montaža aparata.....	109	10.3 Aktiviranje kamer.....	117
4.4 Priprava aparata za prvo		10.4 Deaktiviranje kamer.....	117
uporabo .....	110	10.5 Namestitev posodobitve	
4.5 Priklp aparata na električno		programske opreme Home	
napajanje .....	110	Connect .....	117
<b>5 Spoznavanje .....</b>	<b>110</b>	10.6 Ponastavitev nastavitve Ho-	
5.1 Aparat.....	110	me Connect.....	117
5.2 Upravljalno polje.....	110	10.7 Daljinska diagnoza .....	118
<b>6 Oprema .....</b>	<b>111</b>	10.8 Varstvo podatkov .....	118
6.1 Polica.....	111	<b>11 Hladilnik.....</b>	<b>118</b>
6.2 Nosilec za steklenice .....	111	11.1 Nasveti za vlaganje živil v	
6.3 Predal za shranjevanje .....	111	hladilnik .....	118
6.4 Predal za sadje in zelenjavo		11.2 Hladilna območja v hladilni-	
z regulatorjem vlažnosti.....	111	ku.....	119
6.5 Predal za maslo in sir.....	112	<b>12 Zamrzovalnik.....</b>	<b>119</b>
6.6 Vratni predal .....	112	12.1 Zmogljivost zamrzovanja.....	119
6.7 Kamera.....	112	12.2 Popolni izkoristek prostorni-	
6.8 Pribor .....	112	ne zamrzovalnika.....	119
<b>7 Osnovno upravljanje.....</b>	<b>113</b>	12.3 Nasveti za vlaganje živil v	
7.1 Vklp aparata .....	113	zamrzovalnik.....	119



12.4 Nasveti za zamrzovanje svežih živil.....	120
12.5 Rok trajanja zamrznjene hrane pri –18 °C.....	120
12.6 Načini odtaljevanja zamr- znjene hrane.....	120
<b>13 Odtaljevanje.....</b>	<b>121</b>
13.1 Odtaljevanje hladilnika .....	121
13.2 Odtaljevanje v zamrzovalni- ku.....	121
<b>14 Čiščenje in nega.....</b>	<b>121</b>
14.1 Priprava aparata na čišče- nje.....	121
14.2 Očistite aparat .....	121
14.3 Čiščenje kamere .....	122
14.4 Odstranjevanje delov opre- me .....	122
14.5 Odstranitev delov aparata ....	122
<b>15 Odpravljanje motenj.....</b>	<b>124</b>
15.1 Izpad električnega toka.....	128
15.2 Samopreizkus aparata .....	128
<b>16 Skladiščenje in odstranjeva- nje .....</b>	<b>128</b>
16.1 Prenehanje obratovanja aparata .....	128
16.2 Odstranitev starega aparata v odpad .....	129
<b>17 Servisna služba.....</b>	<b>129</b>
17.1 Številka izdelka (E-Nr.) in proizvodna številka (FD).....	129
<b>18 Tehnični podatki .....</b>	<b>130</b>
<b>19 Izjava o skladnosti .....</b>	<b>130</b>



## 1 Varnost

Upoštevajte naslednja varnostna navodila.

### 1.1 Splošna navodila

- Skrbno preberite ta navodila.
- Navodila za uporabo in informacije o izdelku shranite za kasnejšo uporabo ali za novega lastnika.
- Če opazite poškodbo zaradi transporta, aparata ne priključite.

### 1.2 Namenska uporaba

Aparat uporabljajte samo:

- za hlajenje in zamrzovanje živil ter za pripravo ledu.
- v domačem gospodinjstvu in v zaprtih prostorih domačega okolja.
- do najvišje nadmorske višine 2000 m.

### 1.3 Omejitev kroga uporabnikov

Ta aparat lahko otroci, starejši od 8 let, ter osebe z zmanjšanimi fizičnimi, senzoričnimi ali duševnimi sposobnostmi ali osebe, ki ne razpolagajo z izkušnjami in/ali znanjem uporabljajo le, ko so pod nadzorom, ali če so bili poučeni o varni uporabi in so razumeli nevarnosti, ki izhajajo iz uporabe aparata.

Otroci se ne smejo igrati z aparatom.

Otroci brez ustreznega nadzora ne smejo izvajati čiščenja in uporabniškega vzdrževanja aparata.

Otroci, starejši od 3 let in mlajši od 8 let lahko polnijo in praznijo hladilnik/zamrzovalnik.

### 1.4 Varen transport

#### **OPOZORILO – Nevarnost poškodb!**

Visoka teža aparata lahko pri dviganju povzroči poškodbe.

- ▶ Aparata ne dvigajte sami.

## 1.5 Varna instalacija

### **⚠ OPOZORILO – Nevarnost električnega udara!**

Nestrokovna vgradnja je nevarna.

- ▶ Pri priključitvi in uporabi aparata obvezno upoštevajte podatke na tipski ploščici.
- ▶ Aparat je dovoljeno priključiti na električno omrežje z izmeničnim tokom le preko ozemljene vtičnice, ki je instalirana v skladu s predpisi.
- ▶ Sistem ozemljitve hišne električne napeljave mora biti instaliran v skladu s predpisi.
- ▶ Aparata nikoli ne napajajte prek zunanje stikalne naprave, npr. stikalne ure ali daljinskega upravljanja.
- ▶ Ko je aparat vgrajen, mora biti omrežni vtič električnega kabla prosto dostopen, če pa to ni mogoče, mora biti v električni napeljavi vgrajena večpolna naprava za prekinitev toka v skladu s predpisi o postavitvi.
- ▶ Pri postavitvi aparata pazite, da omrežni priključni vodnik ni ukleščen ali poškodovan.

Poškodovana izolacija omrežnega priključnega kabla je nevarna.

- ▶ Omrežni priključni kabel nikoli ne sme priti v stik z viri toplote.

### **⚠ OPOZORILO – Nevarnost eksplozije!**

Če so prezračevalne odprtine aparata prekrite, lahko nastane vnetljiva zmes plina in zraka, če hladilni sistem pušča.

- ▶ Ne prekrivajte prezračevalnih odprtin v ohišju aparata ali v vgradnem ohišju.

### **⚠ OPOZORILO – Nevarnost požara!**

Uporaba podaljšanega električnega kabla in nedovoljenih adapterjev je nevarna.

- ▶ Ne uporabljajte podaljškov ali električnih razdelilnikov.
- ▶ Uporabljajte samo adapterje in omrežne priključne vode, ki jih je odobril proizvajalec.
- ▶ Če je omrežni priključni vod prekratek in daljši omrežni priključni vod ni na voljo, se obrnite na usposobljenega električarja, ki bo prilagodil hišno instalacijo.

Prenosne razdelilne vtičnice ali omrežni deli se lahko pregrejejo in povzročijo požar.

- ▶ Prenosnih razdelilnih vtičnic ali omrežnih delov ne nameščajte na zadnjo stran aparatov.

## 1.6 Varna uporaba

### **⚠ OPOZORILO – Nevarnost električnega udara!**

Vdirajoča vlaga lahko povzroči električni udar.

- ▶ Aparat uporabljajte samo v zaprtih prostorih.
- ▶ Aparata nikoli ne izpostavljajte visokim temperaturam in vlagi.
- ▶ Za čiščenje aparata ne uporabljajte parnega čistilnika ali visokotlačnega čistilnika.

### **⚠ OPOZORILO – Nevarnost zadužitve!**

Otroci se lahko zavijejo v embalažo ali pa si slednje potegnejo preko glave in se tako zadušijo.

- ▶ Poskrbite, da otroci ne bodo prišli v stik z embalažnim materialom.
- ▶ Ne dovolite otrokom, da se igrajo z embalažnim materialom. Otroci lahko vdihnejo ali pogoltnejo majhne dele in se tako zadušijo.
- ▶ Poskrbite, da otroci ne bodo prišli v stik z majhnimi deli.
- ▶ Ne dovolite otrokom, da se igrajo z majhnimi deli.

### **⚠ OPOZORILO – Nevarnost eksplozije!**

Če se hladilni krogotok poškoduje, lahko vnetljivo hladilno sredstvo uhaja in eksplodira.

- ▶ Za hitrejše odtaljevanje ne uporabljajte drugih mehanskih naprav ali drugih sredstev kot tista, ki jih priporoča proizvajalec.
- ▶ Primrznjena živila odstranite s topim predmetom, npr. z ročajem lesene kuhalnice.

Izdelke z vnetljivimi potisnimi plini in eksplozivnimi snovmi lahko raznese, npr. razpršila.

- ▶ V aparatu ne shranjujte izdelkov z vnetljivimi plini in eksplozivnimi snovmi.

**⚠ OPOZORILO – Nevarnost požara!**

Električni aparati znotraj aparata, npr. grelniki ali električni aparati za pripravo sladoleda, lahko povzročijo požar.

- ▶ Znotraj aparata ne uporabljajte električnih aparatov.

**⚠ OPOZORILO – Nevarnost poškodb!**

Posode z gazirano pijačo lahko počijo.

- ▶ Posod z gazirano pijačo ne shranjujte v zamrzovalniku.

Poškodbe oči zaradi uhajanja vnetljivega hladilnega sredstva in škodljivih plinov.

- ▶ Pazite, da ne poškodujete cevi krogotoka hladilnega sredstva in izolacije.

Aparat se lahko prevrne.

- ▶ Ne stopajte in se ne naslanjajte na podnožja, izvlečne nastavke ali vrata.

**⚠ OPOZORILO – Nevarnost opeklin!**

Posamezni predeli zadnje strani aparata se med obratovanjem se- grejejo.

- ▶ Nikoli se ne dotikajte vročih delov.

**⚠ OPOZORILO – Nevarnost ozeblin!**

Stik z zamrznjeno hrano in mrzlimi površinami lahko povzroči oze- bline.

- ▶ Zamrznjenih živil nikoli ne dajajte v usta, takoj ko jih vzamete iz zamrzovalnika.
- ▶ Izogibajte se daljšemu stiku kože z zamrznjeno hrano, ledom in kovinskimi površinami v zamrzovalniku.

**⚠ PREVIDNO – Nevarnost ogroženosti zdravja!**

Da preprečite onesnaženje hrane, upoštevajte naslednja navodila.

- ▶ Če so vrata dalj časa odprta, se lahko temperatura v predalih v aparatu občutno dvigne.
- ▶ Redno čistite površine, ki lahko pridejo v stik s hrano in dostopnimi odtočnimi sistemi.
- ▶ Surovo meso in ribe shranjujte v hladilniku v primernih posodah, tako da se ne dotikajo drugih živil in da ne kaplja nanja.

- ▶ Če je hladilni/zamrzovalni aparat dalj časa prazen, aparat izklopite, odtalite, očistite in pustite vrata odprta, da preprečite nastanjanje plesni.

Kovinski deli v aparatu ali deli v kovinskem videzu lahko vsebujejo aluminij. Če kislja živila pridejo v stik z aluminijem v aparatu, se lahko na živila prenesejo aluminijevi ioni.

- ▶ Onesnaženih živil ne zaužijte.

## 1.7 Poškodovan aparat

### **OPOZORILO – Nevarnost električnega udara!**

Poškodovan aparat ali poškodovan omrežni priključni kabel je nevaren.

- ▶ Nikoli ne uporabljajte poškodovanega aparata.
- ▶ Nikoli ne vlecite za priključni kabel, da izklopite aparat iz električnega omrežja. Vedno vlecite za vtič omrežnega priključnega kabla.
- ▶ Če je aparat ali omrežni priključni kabel v okvari, takoj izvlecite vtič omrežnega priključnega kabla iz vtičnice ali izklopite varovalko v omarici z varovalkami.
- ▶ Pokličite pooblaščen servis. → *Stran 129*

Nestrokovna popravila so nevarna.

- ▶ Popravila aparata sme izvajati samo izšolano strokovno osebje.
- ▶ Za popravilo aparata je dovoljeno uporabljati samo originalne nadomestne dele.
- ▶ Če je omrežni priključni vodnik aparata poškodovan, ga morate zamenjati s posebnim priključnim kablom, ki je na voljo pri proizvajalcu ali njegovi servisni službi.

### **OPOZORILO – Nevarnost požara!**



Če so cevi poškodovane, lahko vnetljivo hladilno sredstvo in škodljivi plini uhajajo in se vnamejo.

- ▶ Ogenj in viri vžiga se ne smejo nahajati v bližini aparata.
- ▶ Zračite prostor.
- ▶ Izklopite aparat. → *Stran 113*

- ▶ Izvlecite vtič omrežnega priključnega vodnika iz vtičnice ali izklopite varovalko v omarici z varovalkami.
- ▶ Pokličite pooblaščen servis. → *Stran 129*

---

## 2 Preprečevanje materialne škode

### POZOR!

Če se kolesca aparata zataknejo, se med premikanjem aparata lahko poškodujejo tla.

- ▶ Aparat prevažajte z vozičkom.
- ▶ Ko premikate aparat, uporabite zaščito za tla in ga ne pomikajte sem ter tja.

Če sedete ali stopite na podnožje, izvlečne elemente ali vrata aparata, se aparat lahko poškoduje.

- ▶ Ne stopajte in se ne naslanjajte na podnožja, izvlečne nastavke ali vrata.

Zaradi onesnaženja z oljem ali maščobo lahko plastični deli in tesnila vrat postanejo porozni.

- ▶ Poskrbite, da se na plastičnih delih in tesnilih vratih ne nabirata olje in maščoba.

Kovinski deli v aparatu ali deli v kovinskem videzu lahko vsebujejo aluminij. Aluminij v stiku s kislimi živili reagira.

- ▶ V aparatu ne shranjujte živil brez embalaže.

---

## 3 Varstvo okolja in varčevanje

### 3.1 Odlaganje embalaže novega aparata

Material embalaže je okolju prijazen in primeren za ponovno uporabo.

- ▶ Posamezne sestavne dele ločeno sortirajte v odpad.

### 3.2 Varčevanje z energijo

Če upoštevate te napotke, bo vaš aparat porabil manj električne energije.

#### Izbira mesta postavitve

- Aparat zavarujte pred neposrednim soncem.
- Aparat postavite s čim večjim oddmikom od grelnih teles, štedilnika in drugih virov toplote:
  - 30 mm oddmika od električnega ali plinskega štedilnika.
  - Upoštevajte 300 mm oddmika od peči na kurilno olje ali oglje.
- Aparat naj bo ob straneh nekoliko oddaljen od stene.
- Nikoli ne prekrijte ali zastavite zunanjih prezračevalnih odprtín.

#### Varčevanje z energijo pri uporabi

**Opomba:** Razporeditev delov opreme ne vpliva na porabo energije aparata.

- Aparat odprite samo za kratek čas in ga skrbno zaprite.
- Nikoli ne prekrijte ali zastavite notranjih prezračevalnih odprtín ali zunanjih prezračevalnih odprtín.
- Kupljena živila prenašajte v hladilnih torbah in jih čim hitreje pospravite v aparat.
- Tople jedi in pijače naj se ohladijo, preden jih shranite.
- Zamrznjeno hrano, ki jo želite odtaleti, položite v hladilnik, da izkoristite njen hlad.
- Med živili in zadnjo steno vedno pustite nekaj prostora.

#### Način pripravljenosti

Ko aparata ne uporabljate, se prikaz samodejno preklopi na način pripravljenosti.

V načinu pripravljenosti se jakost osvetlitve upravljalnega polja zmanjša in statusna vrstica sveti belo.



## 4 Namestititev in priključitev

### 4.1 Obseg dobave

Ko vzamete vse dele iz embalaže, preverite, ali so se med transportom poškodovali in ali je dobava popolna. V primeru težav se obrnite na svojega prodajalca ali na našo servisno službo → *Stran 129*.

V obsegu dobave so zajeti naslednji deli:

- Prostostoječ aparat
- Oprema in pribor<sup>1</sup>
- Montažni material
- Navodila za montažo
- Navodila za uporabo
- Seznam pooblaščenih servisov
- Priloga z garancijskim listom<sup>2</sup>
- Energijska nalepka
- Informacije o porabi energije in hrupu
- Informacije o Home Connect

### 4.2 Kriteriji za mesto postavitve aparata

#### **OPOZORILO** **Nevarnost eksplozije!**

Če aparat stoji v premajhnem prostoru, lahko nastane vnetljiva mešanica plina in zraka, če hladilni krogotok pušča.

- ▶ Aparat postavite le v prostor s prostornino najmanj 1 m<sup>3</sup> na 8 g hladilnega sredstva. Količina hladilnega sredstva je navedena na tipski ploščici. → *Sl. 1/6*

Ob odpremi iz tovarne lahko teža aparata glede na model znaša do 90 kg.

Podlaga mora biti dovolj trdna, da lahko prenese težo aparata.

### Dovoljena temperatura v prostoru

Dovoljena temperatura v prostoru je odvisna od klimatskega razreda aparata.

Klimatski razred je naveden na tipski ploščici. → *Sl. 1/6*

Klimatski razred	Dovoljena temperatura v prostoru
SN	10 °C...32 °C
N	16 °C...32 °C
ST	16 °C...38 °C
T	16 °C...43 °C

Znotraj dovoljenega temperaturnega območja lahko aparat popolno deluje.

Če aparat klimatskega razreda SN uporabljate pri nižjih temperaturah v prostoru, je možnost poškodbe aparata izključena do temperature 5 °C.

### Postavitev enega na drugem (over-and-under) in enega poleg drugega (side-by-side)

Če želite postaviti 2 hladilna aparata enega na drugega ali enega poleg drugega, morate med aparatoma pustiti najmanj 150 mm razmika. Nekatere aparate lahko postavite brez najmanjšega razmika. O tem se pozanimajte pri pooblaščenem prodajalcu ali načrtovalcu kuhinj.

### 4.3 Montaža aparata

- ▶ Namestite aparat v skladu s priloženimi navodili za montažo.

<sup>1</sup> Odvisno od opreme aparata

<sup>2</sup> Ni v vseh državah

## 4.4 Priprava aparata za prvo uporabo

1. Informacijski material vzemite iz aparata.
2. Odstranite zaščitne folije in transportna varovala, npr. lepilne trakove in karton.
3. Prvič očistite aparat. → *Stran 121*

## 4.5 Priklop aparata na električno napajanje

1. Ploski vtič priključnega vodnika priključite na aparat.
2. Vtič omrežnega priključnega vodnika priključite na vtičnico v bližini aparata.  
Priključni podatki aparata so navedeni na tipski ploščici. → *Sl. 1 / 6*
3. Preverite omrežni vtič glede dobre pritrditve.  
✓ Aparat je zdaj pripravljen za uporabo.

# 5 Spoznavanje

## 5.1 Aparat

Tukaj najdete pregled sestavnih delov svojega aparata.  
→ *Sl. 1*

<b>A</b>	Hladilni predal → <i>Stran 118</i>
<b>B</b>	Zamrzovalni predal → <i>Stran 119</i>
<b>1</b>	Osvetlitev
<b>2</b>	Nosilec za steklenice → <i>Stran 111</i>
<b>3</b>	Temperaturni regulator (predal za shranjevanje) → <i>Stran 113</i>

<b>4</b>	Predal za shranjevanje → <i>Stran 111</i>
<b>5</b>	Predal za sadje in zelenjavo z regulatorjem vlažnosti → <i>Stran 111</i>
<b>6</b>	Tipaska ploščica → <i>Stran 130</i>
<b>7</b>	Predal za zamrznjena živila → <i>Stran 122</i>
<b>8</b>	Vijačna noga
<b>9</b>	Kamera
<b>10</b>	Upravljalno polje
<b>11</b>	Predal za maslo in sir → <i>Stran 112</i>
<b>12</b>	Vratni predal za visoke steklenice → <i>Stran 112</i>

**Opomba:** Oprema in velikost vašega aparata se lahko razlikujeta od slik.

## 5.2 Upravljalno polje

Prek upravljalnega polja nastavite vse funkcije svojega aparata in dobite informacije o stanju delovanja.  
→ *Sl. 2*

<b>1</b>	Prikaže nastavljeno temperaturo zamrzovalnega dela v °C.
<b>2</b>	ALARM (FREEZER) se prikaže, ko je vklopljen temperaturni alarm ali alarm vrat.
<b>3</b>	eco mode je poudarjen, ko je vklopljen način varčevanja z energijo.
<b>4</b>	ALARM (FRIDGE) se prikaže, ko je vklopljen alarm vrat.
<b>5</b>	Prikaže nastavljeno temperaturo hladilnika v °C.
<b>6</b>	supercool se prikaže, ko je vklopljen Super hlajenje.
<b>7</b>	vacation mode je poudarjen, ko je vklopljen počitniški način.

- 
- 8**  se prikaže, ko je aktivirana zapora tipk.
- 
- 9** **alarm off** izklopi opozorilni zvok.
- 
- 10** **lock** vklopi ali izklopi zaporo tipk na upravljalnem polju.
- 
- 11** **°C** je namenjen izbiri predala za spremembo temperature ali vklop določenih dodatnih funkcij.
- 
- 12** **-/+** nastavi temperaturo izbranega predala.
- 
- 13** Prikaz stanja prikazuje stanje obratovanja aparata.
- 
- 14** **super** vklopi ali izklopi **supercool** in **superfreeze** v izbranem predalu.
- 
- 15** **mode** je namenjen izbiri načina.
- 
- 16**  prikazuje stanje Home Connect, npr. ali je Home Connect vklopljeno ali izklopljeno.
- 
- 17**  se prikaže, če so uporabniške nastavitve nastavljene prek aplikacije Home Connect. Dodatne informacije najdete v aplikaciji Home Connect.
- 
- 18** **freshness mode** je poudarjen, ko je vklopljen način za ohranjanje svežine.
- 
- 19** **superfreeze** se prikaže, ko je vklopljen Super zamrzovanje.
- 

## 6 Oprema

Oprema vašega aparata je odvisna od modela.

### 6.1 Polica

Da imate boljši pregled in lahko hitreje vzamete živila iz aparata, izvezite polico.

Polico lahko po potrebi prestavljate, tako da jo vzamete ven in jo znova vstavite na drugem mestu.

→ "Odstranjevanje police", *Stran 122*

### 6.2 Nosilec za steklenice

Steklenice varno shranjujte na nosilcu za steklenice.

Nosilec lahko po potrebi prestavljate, tako da ga vzamete ven in ga znova vstavite na drugem mestu.

→ "Odstranjevanje police", *Stran 122*

### 6.3 Predal za shranjevanje

V predalu za shranjevanje je temperatura nižja kot v hladilniku. Temperatura lahko občasno pade pod 0 °C. Da dosežete temperaturo blizu 0 °C v predalih za shranjevanje, nastavite temperaturo hladilnika na 2 °C.

→ *Stran 113*

Nižje temperature v predalu za shranjevanje izkoristite za shranjevanje hitro pokvarljivih živil, npr. rib, mesa in klobas.

### 6.4 Predal za sadje in zelenjavo z regulatorjem vlažnosti

Sveže sadje in zelenjavo brez embalaže hranite v predalu za sadje in zelenjavo.

Narezano sadje in zelenjavo shranite pokrito ali neprodušno zaprto.

S pomočjo regulatorja vlage in posebnega tesnila lahko prilagajate vlažnost zraka v predalu za sadje in zelenjavo. Tako lahko sveže sadje in zelenjavo shranjujete do dvakrat dlje kot pri običajnem shranjevanju.

→ Sl. 3

Vlažnost zraka v predalu za sadje in zelenjavo lahko nastavite glede na vrsto in količino živil, ki jih želite shraniti, tako da pritiskate regulator vlažnosti:

- Nizka vlažnost zraka  $\Delta$ , če shranjujete predvsem sadje, mešana živila ali velike količine hrane.
- Visoka vlažnost zraka  $\blacklozenj$ , če shranjujete predvsem zelenjavo ali majhne količine hrane.

Glede na količino in vrsto shranjenih živil se lahko v predalu za sadje in zelenjavo kondenzira voda.

Kondenzirano vodo obrišite s suho krpo in z regulatorjem vlažnosti nastavite nižjo vlažnost zraka.

Sadje in zelenjavo, občutljivo na mraz, hranite izven aparata pri temperaturi od pribl. 8 °C 12 °C, da se ohranita kakovost in aroma, npr. ananas, banane, citrusne, kumare, bučke, papriko, paradižnik in krompir.

## 6.5 Predal za maslo in sir

Maslo in trd sir shranjujte v predalu za maslo in sir.

## 6.6 Vratni predal

Vratni predal lahko po potrebi prestavljate, tako da ga vzamete ven in ga znova vstavite na drugem mestu.

→ "Odstranjevanje vratnega predala", Stran 122

## 6.7 Kamera

Kamere ob vsakem zapiranju vrat posnamejo fotografijo notranjosti in notranje strani vrat. Fotografije si lahko

ogledate z aplikacijo Home Connect in mobilno napravo. Aktiviranje kamere  
Aktiviranje kamer → Stran 117

**Opomba:** Da bodo posnetki kamer kakovostni, vrata aparata zapirajte počasi. Če vrata aparata prehitro zaprete, bodo fotografije mogoče meglene.

Fotografije so lahko nejasne tudi zato, ker je kamera umazana.

→ "Čiščenje kamere", Stran 122

## 6.8 Pribor

Uporabljajte originalni pribor. Ta je prilagojen vašemu aparatu.

Pribor vašega aparata je odvisen od modela.

### Polica za jajca

Jajca varno shranjujte na polici za jajca.

### Posoda za ledene kocke

Posodo za ledene kocke uporabite za pripravo ledenih kock.

### Priprava ledenih kock

Za izdelavo ledenih kock uporabljate samo pitno vodo.

1. Posodo za ledene kocke do  $\frac{3}{4}$  napolnite s pitno vodo in jo postavite v zamrzovalnik.

Če posoda za led primrzne v predal, jo odstranite le s topim predmetom, npr. z držajem žlice.

2. Ledene kocke boste lažje odstranili iz posode za ledene kocke, če jo boste za trenutek postavili pod tekočo vodo ali jo rahlo upognili.

## 7 Osnovno upravljanje

### 7.1 Vklop aparata

1. Priključite aparat na električno.  
→ *Stran 110*

**Opomba:** Če ste aparat prej izklopili prek upravljalnega polja, za 10 sekund pritisnite **+**.

- ✓ Aparat začne hladiti.
  - ✓ Oglasi se opozorilni zvočni signal, prikaz temperature (zamrzovalnik) utripa, **ALARM (FREEZER)** utripa in prikaz stanja sveti rdeče, ker je zamrzovalnik še pretopen.
2. Opozorilni zvok izklopite z **alarm off**.
    - ✓ **ALARM (FREEZER)** in prikaz stanja ugasneta, takoj ko je nastavljena temperatura dosežena.
  3. Nastavite želeno temperaturo.  
→ *Stran 113*

### 7.2 Napotki za obratovanje

- Ko vklopite aparat, lahko traja več ur, da bo nastavljena temperatura dosežena.  
Ne vlagajte živil, dokler nastavljena temperatura ni dosežena.
- Čelne strani ohišja se občasno nekoliko segrejejo. To prepreči nastanjanje kondenzata v območju tesnila vrat.
- Ko zaprete vrata, lahko nastane podtlak. Vrata se težko spet odprejo. Počakajte trenutek, da se podtlak izravna.

### 7.3 Izklop aparata

- ▶ 10 sekund pritiskajte **+**.

## 7.4 Nastavitev temperature

### Nastavitev temperature v hladilniku

1. Z **°C** izberite hladilnik.
2. Tolikokrat pritisnite **-/+**, da prikaz temperature (hladilnik) kaže želeno temperaturo.

Da aparat doseže nastavljeno temperaturo, pomaknite temperaturni regulator predala za shranjevanje v položaj  $\frac{1}{3}$  od spodaj. → *Stran 113*  
Priporočena temperatura v hladilniku znaša 4 °C.

### Nastavitev temperature v predalu za shranjevanje

1. Za znižanje temperature potisnite temperaturni regulator proti **extra cold**.
2. Za zvišanje temperature potisnite temperaturni regulator proti **cold**.

→ *Sl. 4*

### Nastavitev temperature v zamrzovalniku

1. Z **°C** izberite zamrzovalnik.
2. Tolikokrat pritisnite **-/+**, da prikaz temperature (zamrzovalnik) kaže želeno temperaturo.  
Priporočena temperatura v zamrzovalniku znaša -18 °C.

## 7.5 Zapora tipk (otroško varovalno)

Zapora tipk prepreči neželeno ali nestrokovno upravljanje aparata.

### Vklop zapore tipk

- ▶ Za 3 sekunde pritisnite **lock**.
- ✓ Prikaže se **∞**.

### Izklop zapore tipk

- ▶ Za 3 sekunde pritisnite **lock**.
- ✓ **∞** ugasne.

## 8 Dodatne funkcije

### 8.1 Super hlajenje

Pri Super hlajenje hladilnik hladi z največjo zmogljivostjo. Pred shranjevanjem velikih količin živil vklopite Super hlajenje.

**Opomba:** Ko je Super hlajenje vklopljen, je lahko aparat bolj glasen.

#### Vklop Super hlajenje

1. Z °C izberite hladilnik.
  2. Pritisnite **super**.
- ✓ Prikaže se **supercool**.

**Opomba:** Po pribl. 6 urah aparat preklopi na normalno obratovanje.

#### Izklop Super hlajenje

1. Z °C izberite hladilnik.
  2. Pritisnite **super**.
- ✓ **supercool** ugasne.

### 8.2 Super zamrzovanje

Pri Super zamrzovanje zamrzovalnik hladi z največjo zmogljivostjo. Vklopite Super zamrzovanje 4 do 6 ur pred vlaganjem količine živil, večje od 2 kg, v zamrzovalnik. Da izkoristite zmogljivost zamrzovanja, uporabite Super zamrzovanje. → "Pogoji za zmogljivost zamrzovanja", Stran 119

**Opomba:** Ko je Super zamrzovanje vklopljen, je lahko aparat bolj glasen.

#### Vklop Super zamrzovanje

1. Z °C izberite zamrzovalnik.
  2. Pritisnite **super**.
- ✓ Prikaže se **superfreeze**.

**Opomba:** Po pribl. 60 urah aparat preklopi na normalno obratovanje.

### Izklop Super zamrzovanje

1. Z °C izberite zamrzovalnik.
  2. Pritisnite **super**.
- ✓ **superfreeze** ugasne.

### 8.3 Počitniški način

Če boste dolgo odsotni, lahko na aparatu vklopite energetske varčni počitniški način.

#### PREVIDNO

#### Nevarnost ogroženosti zdravja!

Medtem ko je vklopljen počitniški način, se hladilnik segreje. Zaradi povišane temperature se lahko razmnožijo bakterije in živila se pokvarijo.

- ▶ Ko je vklopljen Počitniški način, v hladilniku ne shranjujte nobenih živil.

Aparat samodejno preklopi temperature.

Hladilnik	14 °C
Zamrzovalnik	Temperatura nespremenjena

#### Vklop počitniškega načina

- ▶ Tolikokrat pritisnite **mode**, da je **vacation mode** poudarjen.

#### Izklop počitniškega načina

- ▶ Tolikokrat pritisnite **mode**, da je noben način ni poudarjen.

### 8.4 Način za varčevanje z energijo

Z načinom za varčevanje z energijo aparat preklopite na energetske varčno obratovanje.

Aparat samodejno preklopi temperature.

Hladilnik	8 °C
Zamrzovalnik	-16 °C

## Vklop načina za varčevanje z energijo

- ▶ Tolikokrat pritisnite **mode**, da je eco mode poudarjen.

## Izklop načina za varčevanje z energijo

- ▶ Tolikokrat pritisnite **mode**, da je noben način ni poudarjen.

## 8.5 Način za ohranjanje svežine

Da bodo živila dlje ostala sveža, lahko na aparatu vklopite način za ohranjanje svežine.

Aparat samodejno preklopi temperature.

Hladilnik	2 °C
Zamrzovalnik	Temperatura nespremenjena

## Vklop načina za ohranjanje svežine

- ▶ Tolikokrat pritisnite **mode**, da je freshness mode poudarjen.

## Izklop načina za ohranjanje svežine

- ▶ Tolikokrat pritisnite **mode**, da je noben način ni poudarjen.

# 9 Alarm

## 9.1 Alarm za vrata

Alarm za vrata se vklopi, če so vrata aparata dalj časa odprta.

Oglasi se opozorilni zvočni signal, prikaz stanja sveti rdeče in pri ustreznem predalu se prikaže ALARM.

## Izklop alarma za vrata

- ▶ Zaprite vrata aparata.
- ✓ Opozorilni zvok je izklopljen.

## 9.2 Alarm za temperaturo

Če je v zamrzovalniku pretoplo, se vklopi alarm za temperaturo.

Oglasi se opozorilni zvočni signal, prikaz temperature (zamrzovalnik) utripa, ALARM (FREEZER) utripa in in prikaz stanja sveti rdeče.

### PREVIDNO

#### Nevarnost ogroženosti zdravja!

Pri odtaljevanju se lahko razmnožujejo bakterije in zamrznjena hrana se lahko pokvari.

- ▶ Delno ali popolnoma odtaljenih živil ne smete ponovno zamrzniti.
- ▶ Šele po kuhanju ali peki lahko živilo ponovno zamrznete.
- ▶ Vendar upoštevajte, da maksimalni čas shranjevanja ne velja več.

Alarm za temperaturo se lahko sproži v naslednjih primerih:

- Pri vklopu aparata. Živila vstavite šele, ko je nastavljena temperatura dosežena.
- Pri vstavljanju velikih količin svežih živil. Pred vlaganjem velikih količin živil vklopite Super zamrzovanje.
- Vrata zamrzovalnika so predolgo odprta. Preverite, ali se je zamrznjena hrana začela taliti ali se je odtalila.

## Izklop alarma za temperaturo

- ▶ Pritisnite **alarm off**.
- ✓ Opozorilni zvok je izklopljen.
- ✓ Prikaz temperature (zamrzovalnik) na kratko prikaže najvišjo temperaturo, ki je bila dosežena v zamrzovalniku. Nato prikaz temperature (zamrzovalnik) znova kaže nastavljeno temperaturo.

- ✓ Od tega trenutka dalje se na novo ugotovi in shrani najvišja temperatura.

## 10 Home Connect

Ta aparat je možno priklopiti na internetno omrežje. Svoj aparat povežite z mobilno končno napravo, da boste lahko upravljali funkcije prek aplikacije Home Connect.

Storitve Home Connect niso na voljo v vsaki državi. Razpoložljivost funkcije Home Connect je odvisna od razpoložljivosti storitev Home Connect v vaši državi. Informacije so vam na voljo na: [www.home-connect.com](http://www.home-connect.com).

Da bi lahko uporabljali Home Connect, najprej vzpostavite povezavo z domačim omrežjem WLAN (Wi-Fi<sup>1</sup>) in aplikacijo Home Connect.

Po vklopu aparata počakajte najmanj dve minuti, da se interna inicializacija aparata zaključi. Šele nato vzpostavite Home Connect.

Aplikacija Home Connect vas vodi skozi celotni postopek prijave. Da izvedete nastavitve, sledite navodilom v aplikaciji Home Connect.

### Nasveti

- Upoštevajte priloženo dokumentacijo Home Connect.
- Upoštevajte tudi napotke v aplikaciji Home Connect.

### Opombe

- Upoštevajte varnostne napotke v teh navodilih za uporabo in zagotovite, da bodo upoštevani tudi, ko aparat upravljate prek aplikacije Home Connect.  
→ "Varnost", Stran 102

- Upravljanje na aparatu ima vedno prednost. V tem času upravljanje prek aplikacije Home Connect ni mogoče.

### 10.1 Nastavitev Home Connect

**Zahteva:** Aplikacija Home Connect je nameščena na mobilni napravi.

1. S pomočjo aplikacije Home Connect skenirajte kodo QR.



2. Sledite navodilom v aplikaciji Home Connect.

### 10.2 Preverjanje jakosti signala

Če vzpostavitev povezave ne deluje, morate preveriti jakost signala.

1. Hkrati pritisnite **super + lock/alarm off**.
  - ✓ Prikaz temperature (hladilnik) kaže **1n**.
2. Tolikokrat pritisnite **°C**, da prikaz temperature (hladilnik) kaže **5l**.
  - ✓ Prikaz temperature (zamrzovalnik) kaže vrednost med **0** (brez sprejema) in **3** (popoln sprejem).

**Opomba:** Jakost signala mora biti najmanj **2**.

<sup>1</sup> Wi-Fi je zaščitena blagovna znamka združenja Wi-Fi Alliance.



## Izoliranje sprejema

Če je signal prešibek, se povezava lahko prekine.

- ▶ Uporabite eno od mogočih rešitev:
  - Usmerjevalnik in hladilnik postavite bolj skupaj.
  - Zagotovite, da izolirane stene ne motijo povezave.
  - Za močnejši signal namestite ojačevalnik signala.

## 10.3 Aktiviranje kamer

**Zahteva:** Aparat je povezan z brezžičnim domačim omrežjem (Wi-Fi) in z aplikacijo Home Connect.

1. Hkrati pritisnite **super + lock/alarm off**.
- ✓ Prikaz temperature (hladilnik) kaže **°C**.
2. Tolikokrat pritisnite **°C**, da prikaz temperature (hladilnik) kaže Meni kamer aktiven in da prikaz temperature (zamrzovalnik) kaže **.**
3. Pritisnite **+**.
- ✓ Prikaz temperature (hladilnik) kaže **.** Kamere so aktivirane.

## 10.4 Deaktiviranje kamer

1. Hkrati pritisnite **super + lock/alarm off**.
- ✓ Prikaz temperature (hladilnik) kaže **°C**.
2. Tolikokrat pritisnite **°C**, da prikaz temperature (hladilnik) kaže in da prikaz temperature (zamrzovalnik) kaže **.**
3. Pritisnite **—**.
- ✓ Prikaz temperature (hladilnik) kaže **.** Kamere so deaktivirane.

## 10.5 Namestitev posodobitve programske opreme Home Connect

Aparat v rednih razmikih išče posodobitve programske opreme Home Connect.

**Opomba:** Ko so posodobitve na voljo, prikaz temperature (hladilni predal) kaže **UP**.

Da prekinete posodobitev in ponastavite prikaz temperature (hladilni predal) na nastavljeno temperaturo, pritisnite na poljubno polje na dotik.

1. Hkrati pritisnite **super + lock/alarm off**.
- ✓ Prikaz temperature (hladilnik) kaže **°C**.
2. Tolikokrat pritisnite **°C**, da prikaz temperature (hladilnik) kaže **UP** in da prikaz temperature (zamrzovalnik) kaže **OF**.
3. Pritisnite **+**.
- ✓ Prikaz temperature (zamrzovalni predal) prikazuje animacijo.
- ✓ Posodobitev se namesti.
- ✓ Med namestitvijo je upravljalno polje zaklenjeno.
- ✓ Če je namestitev uspešna, prikaz temperature (zamrzovalni predal) kaže **°C**.
4. Če se na prikazu temperature (zamrzovalni predal) prikazuje **Er**, aparat ni mogel namestiti posodobitve.
  - Postopek ponovite pozneje.
5. Če posodobitve po več poskusih ni mogoče namestiti, se obrnite na pooblaščen servis → *Stran 129*.

## 10.6 Ponastavitev nastavitvev Home Connect

Če se pojavijo težave pri povezovanju aparata z brezžičnim domačim omrežjem (Wi-Fi) ali če želite aparat

prijaviti v drugo brezžično domače omrežje (Wi-Fi), lahko ponastavite nastavitve Home Connect.

1. Hkrati pritisnite **super + lock/alarm off**.
- ✓ Prikaz temperature (hladilnik) kaže **⊘n**.
2. Tolikokrat pritisnite **°C**, da prikaz temperature (hladilnik) kaže **⊘E** in da prikaz temperature (zamrzovalnik) kaže **⊘F**.
3. Pritisnite **+**.
- ✓ Prikaz temperature (zamrzovalni predal) pribl. 15 sekund prikazuje animacijo.
- ✓ Prikaz temperature (zamrzovalnik) kaže **⊘F**.
- ✓ Nastavitve Home Connect so ponastavljene.

## 10.7 Daljinska diagnoza

Pooblaščen servis lahko z daljinsko diagnostiko dostopa do vašega aparata, če jim sporočite, da si to želite, če je vaš aparat povezan s strežnikom Home Connect in če je daljinska diagnostika v državi, v kateri uporabljate aparat, na voljo.

**Nasvet:** Več informacij in podatke o razpoložljivosti daljinske diagnostike v vaši državi najdete na strani za servis/pomoč na lokalni spletni strani: [www.home-connect.com](http://www.home-connect.com)

## 10.8 Varstvo podatkov

Upoštevajte napotke glede varstva podatkov.

Pri prvi povezavi vašega aparata z domačim omrežjem, ki je povezano z internetom, aparat strežniku

Home Connect posreduje naslednje kategorije podatkov (prva registracija):

- Enoznačna označitev aparata (sestavljena iz ključev aparata in naslova MAC vgrajenega komunikacijskega modula Wi-Fi).
- Varnostni certifikat komunikacijskega modula Wi-Fi (za informacijsko tehnično zaščito povezave).
- Aktualna verzija programske in strojne opreme vašega aparata.
- Status morebiti predhodno izvedene ponastavitve tovarniških nastavitvev.

Ta prva registracija pripravi koriščenje funkcij Home Connect in je potrebna šele v trenutku, v katerem želite prvič koristiti funkcije Home Connect.

**Opomba:** Upoštevajte, da se lahko funkcije Home Connect uporabljajo le v povezavi z aplikacijo Home Connect. Informacije o varstvu podatkov lahko preverite v aplikaciji Home Connect.

---

## 11 Hladilnik

V hladilniku lahko shranjujete meso, mesne izdelke, ribe, mlečne izdelke, jajca, pripravljene jedi in pecivo. Temperaturo lahko nastavite od 2 °C do 8 °C.

S shranjevanjem na hladnem lahko kratkoročno do srednjeročno hranite tudi hitro pokvarljiva živila. Čim nižja je izbrana temperatura, tem dlje ostanejo živila sveža.

### 11.1 Nasveti za vlaganje živil v hladilnik

- Shranjujte le sveža in nepoškodovana živila.

- Živila shranjujte neprodušno zaprta ali pokrita.
- Da ne ovirate kroženja zraka in da preprečite zamrzovanje živil, živil ne polagajte pred notranje prezračevalne odprtine ali tako, da se neposredno dotikajo zadnje stene.
- Tople jedi in pijače naj se najprej ohladijo.
- Vedno upoštevajte proizvajalčev minimalni rok trajanja ali datum, do katerega je treba živilo uporabiti.

## 11.2 Hladilna območja v hladilniku

Zaradi kroženja zraka v hladilniku nastanejo različna hladilna območja.

### Najhladnejše območje

Najhladnejše območje je v predalu za shranjevanje.

**Nasvet:** V najhladnejšem območju shranjujte hitro pokvarljiva živila, npr. ribe, klobase in meso.

### Najtoplejše območje

Najtoplejše območje je na vratih čisto zgoraj.

**Nasvet:** V najtoplejšem območju hranite neobčutljiva živila, npr. trde sire in maslo. Tako lahko sir razvija svojo aromo, maslo pa ostane mehko za mazanje.

## 12 Zamrzovalnik

V zamrzovalniku lahko shranjujete globoko zamrznjeno hrano, zamrzujete živila in pripravljate ledene kocke. Temperaturo lahko nastavite od  $-16\text{ }^{\circ}\text{C}$  do  $-24\text{ }^{\circ}\text{C}$ .

Dolgoročno shranjevanje živil mora potekati pri temperaturi  $-18\text{ }^{\circ}\text{C}$  ali manj.

Če pokvarljiva živila zamrznete, jih lahko dolgoročno shranjujete. Nizke temperature upočasnijo ali zaustavijo kvarjenje.

## 12.1 Zmogljivost zamrzovanja

Zmogljivost zamrzovanja kaže, v koliko urah lahko določena količina živil v celoti zamrzne do srediце.

Podatki o zmogljivosti zamrzovanja so navedeni na tipski ploščici.

→ Sl. 11/6

### Pogoji za zmogljivost zamrzovanja

1. Pribl. 24 ur pred vlaganjem svežih živil vklopite Super zamrzovanje.  
→ "Vklop Super zamrzovanje", Stran 114
2. Živila najprej zlagajte v spodnjo posodo za zamrznjena živila.

## 12.2 Popolni izkoristek prostornine zamrzovalnika

Tu boste izvedeli, kako lahko v zamrzovalnik shranite največjo količino zamrznjene hrane.

1. Odstranite vse dele opreme v zamrzovalniku. → Stran 122
2. Živila razporedite neposredno na police in na dno zamrzovalnega predala.

## 12.3 Nasveti za vlaganje živil v zamrzovalnik

- Živila shranjujte neprodušno zaprta.
- Živila, ki jih želite zamrzniti, naj ne pridejo v stik z že zamrznjenimi živilii.
- Živila razporedite po veliki površini predalov za zamrznjeno hrano.
- Da hitro in nežno zamrznete večje količine svežih živil, jih položite v spodnji predal za zamrznjeno hrano.

- Da zrak v aparatu lahko neovirano kroži, vstavite predal za zamrznjeno hrano do prislona.

## 12.4 Nasveti za zamrzovanje svežih živil

- Zamrzujte samo sveža in brezhibna živila.
- Živila zamrzujte v porcijah.
- Pripravljene jedi so primernejše kot živila, ki jih uživamo surova.
- Zelenjavo pred zamrzovanjem operite, razrežite in blanširajte.
- Sadje pred zamrzovanjem operite, odstranite pečke/koščice in po potrebi olupite ter po želji dodajte sladkor ali raztopino askorbinske kisline.
- Živila, primerna za zamrzovanje, so npr. pekarski proizvodi, ribe in morski sadeži, meso, divjačina in perutnina, jajca brez lupine, sir, maslo, skuta, pripravljene jedi in ostanki jedi.
- Živila, ki niso primerna za zamrzovanje, so npr. listnata solata, redkvice, jajca v lupini, grozdne jagode, surova jabolka in hruške, jogurt, kislá smetana, crème fraíche in majoneza.

### Pakiranje živil

S primerno embalažo in pravim načinom pakiranja bistveno bolje ohranite kakovost izdelkov in preprečite poškodbe zamrznjenih jedi.

1. Živila položite v embalažo.
2. Iztisnite zrak.
3. Embalažo neprodušno zaprite, da živila ne izgubijo okusa ali se izsušijo.
4. Na embalažo zapišite vsebino in datum zamrzovanja.

## 12.5 Rok trajanja zamrznjene hrane pri $-18\text{ }^{\circ}\text{C}$

Živilo	Čas shranjevanja
Ribe, mesni izdelki, pripravljene jedi, pečivo	do 6 mesecev
Perutnina, meso	do 8 mesecev
Zelenjava, sadje	do 12 mesecev

Natisnjeni koledar zamrzovanja kaže najdaljši rok shranjevanja v mesecih pri stalni temperaturi  $-18\text{ }^{\circ}\text{C}$ .

## 12.6 Načini odtaljevanja zamrznjene hrane

### PREVIDNO

#### Nevarnost ogroženosti zdravja!

Pri odtaljevanju se lahko razmnožujejo bakterije in zamrznjena hrana se lahko pokvari.

- ▶ Delno ali popolnoma odtaljenih živil ne smete ponovno zamrzniti.
  - ▶ Šele po kuhanju ali peki lahko živilo ponovno zamrznete.
  - ▶ Vendar upoštevajte, da maksimalni čas shranjevanja ne velja več.
- Živila živalskega izvora, npr. ribe, meso, sir in skuto, odtalite v hladilniku.
  - Kruh odtalite na sobni temperaturi.
  - Živila za takojšnje zaužitje pripravite v mikrovalovni pečici, v pečici ali na štedilniku.

## 13 Odtaljevanje

### 13.1 Odtaljevanje hladilnika

Hladilni del vašega aparata se samodejno odtali.

### 13.2 Odtaljevanje v zamrzovalniku

Zaradi povsem samodejnega sistema NoFrost se v zamrzovalniku ne nabira led. Odtaljevanje ni potrebno.

## 14 Čiščenje in nega

Da bo vaš aparat dolgo časa brezhibno deloval, ga skrbno čistite in negujte.

Nedostopna mesta mora očistiti strokovnjak servisne službe. Čiščenje s strani servisne službe lahko povzroči stroške.

### 14.1 Priprava aparata na čiščenje

1. Izklopite aparat. → *Stran 113*
2. Izključite aparat iz električnega omrežja.  
Izvlomite vtič omrežnega priključnega vodnika iz vtičnice ali izklopite varovalko v omarici z varovalkami.
3. Iz naprave vzemite vsa živila in jih shranite na hladnem.  
Na živila položite hladilne vložke, če jih imate.
4. Iz aparata odstranite vse dele opreme in pribora. → *Stran 122*
5. Odstranite polico nad predalom za sadje in zelenjavo. → *Stran 122*

### 14.2 Očistite aparat



#### **OPOZORILO**

#### **Nevarnost električnega udara!**

Vdirajoča vlaga lahko povzroči električni udar.

- ▶ Za čiščenje aparata ne uporabljajte parnega čistilnika ali visokotlačnega čistilnika.

Voda v luči, v upravljalnih elementih ali v notranjih prezračevalnih odprtinah je lahko nevarna.

- ▶ Voda za pomivanje ne sme zaiti v luč, v upravljalne elemente ali v notranje prezračevalne odprtine.

#### **POZOR!**

Neustrezna čistilna sredstva lahko poškodujejo površine aparata.

- ▶ Ne uporabljajte trdih čistilnih blazinic ali gobic.
- ▶ Ne uporabljajte agresivnih ali abrazivnih čistil.
- ▶ Ne uporabljajte močnih alkoholnih čistil.

Če dele opreme in pribor pomivate v pomivalnem stroju, se lahko preoblikujejo ali obarvajo.

- ▶ Delov opreme in pribora nikoli ne pomivajte v pomivalnem stroju.

1. Pripravite aparat na čiščenje.  
→ *Stran 121*
2. Aparat, dele opreme, dele pribora in tesnila vrat očistite s krpo, mlačno vodo in nekaj pH-nevtralnega pomivalnega sredstva.
3. Temeljito osušite z mehko suho krpo.
4. Vstavite dele opreme in vgradite dele aparata.
5. Priključite aparat na elektriko.  
→ *Stran 110*
6. Vstavite živila.

## 14.3 Čiščenje kamere

Ko se temperatura ali vlažnost zraka spremeni, se lahko leče kamere zarošijo.

1. Kamero očistite s krpo iz mikrovlaknen.
2. Leče kamere očistite s krpo iz mikrovlaknen in običajnim vodoodbojnim premazom.

## 14.4 Odstranjevanje delov opreme

Če želite temeljito očistiti dele opreme, jih vzemite iz aparata.

### Odstranjevanje police

- ▶ Polico izvlecite, jo dvignite in odstranite.  
→ Sl. **5**

### Odstranjevanje vratnega predala

- ▶ Vratni predal dvignite in odstranite.  
→ Sl. **6**

### Odstranjevanje predala za shranjevanje

- ▶ Predal za shranjevanje spredaj spustite ① in ga odstranite ②.  
→ Sl. **7**

### Odstranjevanje predala za sadje in zelenjavo

1. Predal za sadje in zelenjavo izvlecite do prislona.
2. Predal za sadje in zelenjavo spredaj privzdignite ① in ga odstranite ②.  
→ Sl. **8**

### Odstranjevanje predala za zamrznjena živila

1. Predal za zamrznjena živila izvlecite do prislona.

2. Predal za zamrznjena živila spredaj privzdignite ① in ga odstranite ②.  
→ Sl. **9**

### Odstranjevanje ličnice predala

Za lažje čiščenje lahko odstranite ličnico predala za sadje in zelenjavo.

- ▶ Pritisnite stranski zaskočki predala ① in odstranite ličnico predala s predala, tako da jo obrnete ②.  
→ Sl. **10**

## 14.5 Odstranitev delov aparata

Če želite aparat temeljito očistiti, lahko določene dele odstranite iz aparata.

### Polica nad predalom za sadje in zelenjavo

Če želite temeljito očistiti pokrov predala za sadje in zelenjavo, ga lahko odstranite.

### Demontaža police nad predalom za sadje in zelenjavo

1. Odstranite predal za sadje in zelenjavo. → *Stran 122*
2. Odstranite predal za shranjevanje. → *Stran 122*
3. Polico nad predalom za sadje in zelenjavo nagnite vstran ① in jo odstranite ②.  
→ Sl. **11**
4. Pokrov predala za sadje in zelenjavo privzdignite ① in ga odstranite ②.  
→ Sl. **12**

### Montaža police nad predalom za sadje in zelenjavo

1. Namestite pokrov predala za sadje in zelenjavo.  
→ Sl. **13**

2. Polico nad predalom za sadje in zelenjavo nagnite vstran in jo vstavite ① ter spustite ②.  
→ Sl. **14**
3. Regulator vlažnosti pomaknite v sprednji položaj.  
→ Sl. **15**  
Pazite, da bo pokrov predala za sadje in zelenjavo sedel v odprtino pod regulatorjem vlažnosti.
4. Vstavite predal za shranjevanje in predal za sadje in zelenjavo.  
→ Sl. **16**

## 15 Odpravljanje motenj

Manjše motnje na aparatu lahko odpravite sami. Preverite informacije za odpravljanje motenj, preden se obrnete na pooblaščen servis. Tako se izognete nepotrebni stroškom.

### OPOZORILO

#### **Nevarnost električnega udara!**

Nestrokovna popravila so nevarna.

- ▶ Popravila aparata sme izvajati samo izšolano strokovno osebje.
- ▶ Za popravilo aparata je dovoljeno uporabljati samo originalne nadomestne dele.
- ▶ Če je omrežni priključni vodnik aparata poškodovan, ga morate zamenjati s posebnim priključnim kablom, ki je na voljo pri proizvajalcu ali njegovi servisni službi.

Napaka	Vzrok in odprava napak
Aparat ne hladi, prikaži in luč svetijo.	Vkllopljen je predstavitveni način. 1. Za 5 sekund pritisnite °C +  , da se oglasi zvočni signal. 2. Po kratkem času preverite, če aparat hladi.
LED-osvetlitev ne deluje.	Možni so različni vzroki. ▶ Pokličite pooblaščen servis. Številko pooblaščenega servisa najdete v priloženem seznamu pooblaščenih servisov.
Stranske stene aparata so tople.	Ni napaka. V stranskih stenah aparata so napeljene cevi, ki se med postopkom hlajenja segrevajo. Toplota ne poškoduje pohištv, ki se dotika aparata. Ukrep ni potreben.
Home Connect ne deluje pravilno.	Možni so različni vzroki. ▶ Pomaknite se na <a href="http://www.home-connect.com">www.home-connect.com</a> .
Kamere ne snemajo nobenih fotografij.	Kamere v Home Connect niso aktivirane. ▶ Aktivirajte kamere.
Kamere snemajo nejasne fotografije.	Vrata aparata ste prehitro zaprli. ▶ Vrata aparata zapirajte počasi. Leče kamere so zarošene. Vrata aparata so bila predolgo odprta. 1. Očistite kamere. → <i>Stran 122</i> 2. Vrata aparata naj ne bodo predolgo odprta.
	Folija proti orositvi je poškodovana. ▶ Pokličite pooblaščen servis. Številko pooblaščenega servisa najdete v priloženem seznamu pooblaščenih servisov.



Napaka	Vzrok in odprava napak
Na prikazu temperature se prikazuje <b>E</b> ali <b>d</b> .	<p>Elektronika je zaznala napako.</p> <ol style="list-style-type: none"> <li>1. Izklopite aparat. → <i>Stran 113</i></li> <li>2. Izključite aparat iz električnega omrežja. Izvlecite vtič omrežnega priključnega vodnika iz vtičnice ali izklopite varovalko v omarici z varovalkami.</li> <li>3. Čez 5 minut znova priključite aparat.</li> <li>4. Vklopite aparat. → <i>Stran 113</i></li> <li>5. Če se sporočilo še vedno prikazuje na zaslonu, pokličite pooblaščen servis. Številko pooblaščenega servisa najdete v priloženem seznamu pooblaščenih servisov.</li> </ol>
Oglasi se opozorilni zvočni signal in ALARM (FRIDGE) se prikaže pri hladilniku ali zamrzovalniku. Alarm vrat je vklopljen.	<p>Vrata aparata so odprta.</p> <ul style="list-style-type: none"> <li>▶ Zaprite vrata aparata.</li> </ul>
Oglasi se opozorilni zvočni signal, prikaz temperature (zamrzovalnik) utripa, ALARM (FREEZER) utripa in prikaz stanja sveti rdeče. Alarm za temperaturo je vklopljen.	<p>Možni so različni vzroki.</p> <ul style="list-style-type: none"> <li>▶ Pritisnite <b>alarm off</b>.</li> <li>✓ Prikaz temperature (zamrzovalnik) na kratko prikaže najvišjo temperaturo, ki je bila dosežena v zamrzovalniku. Nato prikaz temperature (zamrzovalnik) znova kaže nastavljeno temperaturo.</li> <li>✓ Alarm se izklopi.</li> <li>✓ ALARM sveti, dokler nastavljena temperatura ni dosežena.</li> </ul> <p>Zunanje prezračevalne odprtine so prekrите.</p> <ul style="list-style-type: none"> <li>▶ Odstranite ovire pred zunanjimi prezračevalnimi odprtinami.</li> </ul> <p>Vstavili ste večjo količino svežih živil.</p> <ul style="list-style-type: none"> <li>▶ Ne prekoračite največje zmogljivosti zamrzovanja. → "<i>Zmogljivost zamrzovanja</i>", <i>Stran 119</i></li> </ul>

Napaka	Vzrok in odprava napak
<p>Nastavljena temperatura ni bila dosežena. Popolnoma samodejno odtaljevanje ne deluje več.</p>	<p>Vrata zamrzovalnika so bila predolgo odprta. Uparjalnik (generator hladu) v sistemu NoFrost je zelo močno poledenel.</p> <p><b>Zahteva:</b> Dobro izolirano zamrznjeno hrano shranite na hladnem mestu.</p> <ol style="list-style-type: none"> <li>1. Izklopite aparat. → <i>Stran 113</i></li> <li>2. Izključite aparat iz električnega omrežja. Izvlecite vtič omrežnega priključnega vodnika iz vtičnice ali izklopite varovalko v omarici z varovalkami.</li> <li>3. Aparat odmaknite od stene.</li> <li>4. Vrata aparata pustite odprta.</li> </ol> <p>✓ Po pribl. 20 minutah začne odtajana voda teči v posodo za izhlapevanje na hrbtni strani aparata. → <i>Sl. 17</i></p> <ol style="list-style-type: none"> <li>5. Da preprečite prelivanje posode za izhlapevanje, odtajano vodo vpijete z gobo. Uparjalnik je odtajan, ko voda ne teče več v posodo za izhlapevanje.</li> <li>6. Očistite notranjost aparata. → <i>Stran 121</i></li> <li>7. Ponovno vklopite aparat. → <i>Stran 113</i></li> </ol>
<p>Temperatura močno odstopa od nastavljenе.</p>	<p>Možni so različni vzroki.</p> <ol style="list-style-type: none"> <li>1. Izklopite aparat. → <i>Stran 113</i></li> <li>2. Po pribl. 5 minutah znova vklopite aparat. → <i>Stran 113</i> <ul style="list-style-type: none"> <li>– Če je temperatura previsoka, jo po nekaj urah znova preverite.</li> <li>– Če je temperatura prenizka, jo znova preverite naslednji dan.</li> </ul> </li> </ol>
<p>Na površini aparata in na policah se nabira kondenzirana voda.</p>	<p>Voda, ki jo vsebuje topel in vlažen zrak, se kondenzira na hladnejših površinah v aparatu.</p> <ol style="list-style-type: none"> <li>1. Vodo obrišite z mehko, suho krpo.</li> <li>2. Vrata aparata odpirajte za čim krajši čas.</li> <li>3. Pazite, da so vrata aparata vedno pravilno zaprta.</li> </ol>
<p>Aparat šumi, klokota, brenči, grgra, klika ali poka.</p>	<p>Ni napaka. Eden od motorjev deluje, npr. hladilni agregat, ventilator. Hladilno sredstvo se pretaka po ceveh. Motor, stikala ali magnetni ventili se vklaplajo ali izklaplajo. Poteka samodejno odtaljevanje. Ukrep ni potreben.</p>
<p>Kamere klikajo.</p>	<p>Ni napaka. Konec načina pripravljenosti in umerjanje kamer. Prenos podatkov se ne izvede. Ukrep ni potreben.</p>

<b>Napaka</b>	<b>Vzrok in odprava napak</b>
Aparat je hrupen.	Aparat ne stoji naravnost. <ul style="list-style-type: none"><li>▶ Izravnajte aparat s pomočjo vodne tehcnice in z navojnimi nogami.</li></ul>
	Aparat ne stoji prosto. <ul style="list-style-type: none"><li>▶ Upoštevajte minimalne odmike aparata.</li></ul>
	Deli opreme se majejo ali zatikajo. <ul style="list-style-type: none"><li>▶ Preverite dele opreme, ki jih je mogoče odstraniti, in jih po potrebi ponovno namestite.</li></ul>
	Steklenice ali posode se dotikajo. <ul style="list-style-type: none"><li>▶ Steklenice ali posode razporedite tako, da se ne dotikajo.</li></ul>
	Super zamrzovanje je vklopljeno. Ukrep ni potreben.

## 15.1 Izpad električnega toka

Ob izpadu električnega toka temperatura v aparatu narašča, zato se čas shranjevanja skrajša in kakovost zamrznjene hrane se poslabša.

Na naši spletni strani za vaš aparat lahko v tehničnih podatkih najdete čas shranjevanja zamrznjene hrane v primeru motenj.

### Opombe

- V času izpada električnega toka čim manj odpirajte aparat in vanj ne vlagajte dodatnih živil.
- Takoj po koncu izpada električnega toka preverite kakovost živil.
  - Zamrznjeno hrano, ki se je že nekoliko odtalila in je toplejša kot 5 °C, zavržite.
  - Nekoliko odtaljeno zamrznjeno hrano skuhajte ali specite in jo bodisi zaužijte ali ponovno zamrznite.

## 15.2 Samopreizkus aparata

Vaš aparat ima funkcijo samotestiranja, s katero prikaže motnje, ki jih pooblaščen servis lahko odpravi.

1. Izklopite aparat. → *Stran 113*
  2. Izključite aparat iz električnega omrežja.

Izvlecite vtič omrežnega priključnega vodnika iz vtičnice ali izklopite varovalko v omarici z varovalkami.
  3. Aparat po 5 minutah znova priključite na elektriko. → *Stran 110*
  4. Vključite aparat. → *Stran 113*
  5. V 10 sekundah po priključitvi na elektriko za 3 do 5 sekund pritisnite **°C** + **—**, da se oglasi zvočni signal.
- ✓ Samopreizkus aparata se zažene.
  - ✓ Če se po zaključenem samopreverjanju aparata oglasita 2 zvočna signala in prikaz temperature kaže

nastavljeno temperaturo, je aparat brezhiben. Aparat se preklopi na normalno obratovanje.

- ✓ Če se po koncu samotestiranja aparata oglasi 5 zvočnih signalov, obvestite pooblaščen servis.

---

## 16 Skladiščenje in odstranjevanje

### 16.1 Prenehanje obratovanja aparata

1. Izklopite aparat. → *Stran 113*
  2. Izključite aparat iz električnega omrežja.

Izvlecite vtič omrežnega priključnega vodnika iz vtičnice ali izklopite varovalko v omarici z varovalkami.
  3. Iz aparata vzemite vsa živila.
  4. Očistite aparat. → *Stran 121*
  5. **POZOR!** Predmeti, ki jih priprete med vrata in ohišje, lahko poškodujejo tečaj vrat.
    - ▶ Vrata odprite toliko, da sama ostanejo odprta.
    - ▶ Ne pripirajte predmetov med vrata in ohišje.
- Da zagotovite prezračevanje notranjosti, pustite aparat odprt.

## 16.2 Odstranitev starega aparata v odpad

Okolju prijazna odstranitev v odpad omogoča ponovno uporabo dragocenih surovin.

### **OPOZORILO**

#### **Nevarnost ogroženosti zdravja!**

Otroci se lahko zaprejo v aparat in s tem ogrozijo svoje življenje.

- ▶ Da otrokom otežite plezanje v aparat, iz njega ne odstranjujte polic in posod.
- ▶ Poskrbite, da se otroci ne zadržujejo v bližini odsluženega aparata.

### **OPOZORILO**

#### **Nevarnost požara!**

Iz poškodovanih cevi lahko izteka vnetljivo hladilno sredstvo in uhajajo škodljivi plini, ki se lahko vnamejo.

- ▶ Pazite, da ne poškodujete cevi krogotoka hladilnega sredstva in izolacije.

1. Izvlecite vtič iz omrežnega priključnega vodnika.
2. Prerežite omreži priključni vodnik.
3. Aparat odstranite na okolju prijazen način.

Informacije o aktualnih možnostih odstranitve v odpad dobite pri strokovnem prodajalcu kot tudi na občinski ali mestni upravi.



Ta naprava je označena v skladu z evropsko smernico o odpadni električni in elektronski opremi (waste electrical and electronic equipment - WEEE).

V okviru smernice sta določena prevzem in recikliranje starih naprav, ki veljata v celotni Evropski uniji.

## 17 Servisna služba

Za delovanje pomembne originalne nadomestne dele v skladu z ustrežno uredbo o ekološki zasnovi izdelkov lahko dobite na našem pooblaščenem servisu najmanj 10 let od dne, ko je stroj dan na trg znotraj evropskega gospodarskega prostora.

**Opomba:** Poseg storitvenega servisa za stranje je v okviru lokalno veljavnih garancijskih pogojev proizvajalca brezplačen. Minimalna veljavnost garancije (garancija proizvajalca za zasebne porabnike) v evropskem gospodarskem prostoru znaša 2 leti v skladu z veljavnimi lokalnimi garancijskimi pogoji. Garancijski pogoji ne vplivajo na druge pravice ali terjatve, do katerih ste upravičeni po lokalnem pravu.

Podrobne informacije o garancijskem roku in pogojih v vaši državi dobite na našem pooblaščenem servisu, pri vašem trgovcu ali na naši spletni strani.

Ko pokličete pooblaščen servis, potrebujete številko proizvoda (E-Nr.) in proizvodno številko (FD) aparata. Kontaktne podatke servisne službe najdete v priloženem seznamu servisov ali na naši spletni strani.

### 17.1 Številka izdelka (E-Nr.) in proizvodna številka (FD)

Identifikacijsko številko izdelka (E-Nr.) in proizvodno številko (FD) najdete na tipski tablici stroja.

→ Sl. **11/6**

Da boste svoje podatke o aparatu in telefonsko številko servisne službe hitro našli, si jih zapišite.

---

## 18 Tehnični podatki

Hladilno sredstvo, uporabna prostornina in drugi tehnični podatki so navedeni na tipski ploščici.

→ Sl. 1/6

Ta proizvod vsebuje vir svetlobe razreda energetske učinkovitosti G. Vir svetlobe je na voljo kot nadomestni del, ki ga sme zamenjati le za to izšolan strokovno osebje.

Ta proizvod vsebuje drugi vir svetlobe razreda energetske učinkovitosti G. Vir svetlobe je na voljo kot nadomestni del, ki ga sme zamenjati le za to izšolan strokovno osebje.

Ta proizvod vsebuje tretji vir svetlobe razreda energetske učinkovitosti G. Vir svetlobe je na voljo kot nadomestni del, ki ga sme zamenjati le za to izšolan strokovno osebje.

Nadaljnje informacije glede vašega modela najdete na spletu pod <https://eprel.ec.europa.eu/><sup>1</sup>. Ta spletni naslov je povezava na uradno EU podatkovno zbirko proizvodov EPREL. Nato sledite navodilom v iskalniku modelov. Oznaka modela je sestavljena iz znakov pred poševnico v številki izdelka (E-Nr.) na tipski ploščici. Sicer pa lahko oznako modela najdete tudi v prvi vrstici energijske nalepke EU.

---

## 19 Izjava o skladnosti

S tem podjetje BSH Hausgeräte GmbH izjavlja, da je aparat s funkcijo Home Connect skladen s temeljnimi zahtevami in ostalimi zadevnimi določili direktive 2014/53/EU.

Podrobno izjavo o skladnosti RED najdete na spletnem naslovu [www.bosch-home.com](http://www.bosch-home.com) na strani vašega aparata med dodatnimi dokumenti.



Pas 2,4 GHz (2400–2483,5 MHz):  
maks. 100 mW

---

<sup>1</sup> Velja le za države evropske gospodarske skupnosti





## Thank you for buying a Bosch Home Appliance!

Register your new device on MyBosch now and profit directly from:

- **Expert tips & tricks for your appliance**
- **Warranty extension options**
- **Discounts for accessories & spare-parts**
- **Digital manual and all appliance data at hand**
- **Easy access to Bosch Home Appliances Service**

Free and easy registration – also on mobile phones:

**[www.bosch-home.com/welcome](http://www.bosch-home.com/welcome)**



## Looking for help? You'll find it here.

Expert advice for your Bosch home appliances, help with problems or a repair from Bosch experts.

Find out everything about the many ways Bosch can support you:

**[www.bosch-home.com/service](http://www.bosch-home.com/service)**

Contact data of all countries are listed in the attached service directory.

**BSH Hausgeräte GmbH**

Carl-Wery-Straße 34

81739 München, GERMANY

[www.bosch-home.com](http://www.bosch-home.com)

A Bosch Company



**9001680204** (020531)

cs, hr, sk, sl