



Register your
new device on
MyBosch now and
get free benefits:
[bosch-home.com/
welcome](https://bosch-home.com/welcome)



Microwave Oven

BE.634G.1

[hr]	Korisnički priručnik i upute za instalaciju	2
[hu]	Használati útmutató és telepítési útmutató	29
[ro]	Manual de utilizare și instrucțiuni de instalare	56
[sl]	Uporabniški priročnik in navodila za montažo	84

Sadržaj

UPUTE ZA UPOTREBU

1	Sigurnost	2
2	Izbjegavanje materijalnih šteta	5
3	Zaštita okoliša i ušteda	6
4	Upoznavanje	7
5	Pribor	8
6	Prije prve uporabe	9
7	Osnovno rukovanje	9
8	Mikrovalna pećnica	10
9	Roštilj	11
10	Kombinirani način rada mikrovalne pećnice ...	12
11	Programi	12
12	Alarm	14
13	Osnovne postavke	14
14	Čišćenje i održavanje	15
15	Uklanjanje smetnji	17
16	Zbrinjavanje	18
17	Servisna služba	18
18	Tako će to uspjeti	18
19	UPUTE ZA MONTAŽU	25
19.2	Sigurna montaža	26

1 Sigurnost

Pridržavajte se sljedećih sigurnosnih napomena.

1.1 Opće napomene

- Pažljivo pročitajte ove upute.
- Sačuvajte upute i informacije o proizvodu za kasniju uporabu ili za sljedećeg vlasnika.
- Uređaj ne priključujte ako je došlo do oštećenja pri transportu.

1.2 Namjenska uporaba

Samo ovlašteni instalater smije priključiti uređaj bez utikača. U slučaju oštećenja zbog pogrešnog priključka nemate pravo na jamstvo. Samo kod pravilne ugradnje sukladno ovim uputama za montažu je zajamčena sigurnost tijekom uporabe. Instalater je odgovoran za besprijekorno funkcioniranje na mjestu postavljanja.

Uređaj upotrebljavajte samo:

- za pripremu hrane i pića
- pod nadzorom. Kontrolirajte kratkotrajno kuhanje bez prekida.
- u kućanstvu ili u sličnim primjenama kao na primjer: u kuhinjama za zaposlenike u trgovinama, uredima i drugim proizvodnim djelatnostima; na poljoprivrednim imanjima; od strane klijenata u hotelima i drugim rezidencijalnim objektima; u pansionima s doručkom.
- do visine od 4000 m iznad nadmorske visine

Ovaj uređaj odgovara normi EN 55011 odn. CISPR 11. Ovo je proizvod grupe 2, razreda B. Grupa 2 znači da se proizvode mikrovalovi u svrhu zagrijavanja namirnica. Razred B znači da je uređaj prikladan za uporabu u privatnim kućanstvima.

1.3 Ograničenje kruga korisnika

Djeca starija od 8 godina i osobe sa smanjenim fizičkim, osjetilnim ili mentalnim sposobnostima ili nedostatkom iskustva i/ili znanja smiju se koristiti ovim uređajem samo pod nadzorom ili ako su upućene u sigurno rukovanje uređajem te razumiju opasnosti koje mogu nastati uslijed korištenja uređajem.

Djeca se ne smiju igrati uređajem.

Djeca ne smiju čistiti uređaj i obavljati korisničko održavanje uređaja osim ako imaju 15 ili više godina i ako su pod nadzorom.

Djecu mlađu od 8 godina držite na sigurnoj udaljenosti od uređaja i priključnog voda.

1.4 Sigurna uporaba

Pribor uvijek pravilno gurnite u pećnicu.

→ "Pribor", *Stranica 8*

⚠ UPOZORENJE – Opasnost od požara!

Zapaljivi predmeti u pećnici mogu se zapaliti.

- ▶ Nikada ne čuvajte zapaljive predmete u pećnici.
- ▶ Ako izlazi dim, trebate isključiti uređaj ili izvući utikač i držati vrata zatvorena kako bi se ugušili eventualni plameni.

Nezapečeni ostaci hrane, masnoća i sok od pečenja mogu se zapaliti.

- ▶ Prije rada uklonite krupnu prljavštinu iz pećnice, s grijaćih elemenata i pribora.

⚠ UPOZORENJE – Opasnost od opekotina!

Uređaj i njegovi dodirljivi dijelovi postaju vrući tijekom uporabe.

- ▶ Trebate paziti da ne dodirnete grijaće elemente.
- ▶ Djeca mlađa od 8 godina moraju se držati podalje.

Pribor ili posuda postaje jako se zagrijava.

- ▶ Uvijek izvadite vrući pribor ili posudu koristeći kuhinjsku krpu.

Alkoholne pare mogu se zapaliti u vrućoj pećnici.

- ▶ Upotrebljavajte samo male količine visokopostotnih alkoholnih pića u jelima.
- ▶ Oprezno otvorite vrata uređaja.

⚠ UPOZORENJE – Opasnost od opekotina!

Dostupni dijelovi postaju vrući tijekom rada.

- ▶ Nikada ne dodirujte vruće dijelove.
- ▶ Ne dozvolite djeci pristup.

Prilikom otvaranja vrata uređaja može izaći vruća para. Ovisno o temperaturi paru ne možete vidjeti.

- ▶ Oprezno otvorite vrata uređaja.
- ▶ Ne dozvolite pristup djeci.

Zbog vode u vrućoj pećnici može nastati vruća vodena para.

- ▶ Vodu nikada ne ulijevajte u vruću pećnicu.

⚠ UPOZORENJE – Opasnost od ozljede!

Izgrebeno staklo na vratima uređaja može se raspuknuti.

- ▶ Ne upotrebljavajte oštra abrazivna sredstva za čišćenje ili oštra metalna strugala za čišćenje stakla na vratima uređaja jer mogu izgresti površinu.

Šarke na vratima uređaja pomiču se prilikom otvaranja i zatvaranja vrata i mogu se zaglaviti.

- ▶ Ne posežite rukom u područje šarki.
- Sastavni dijelovi unutar vrata uređaja mogu biti oštih rubova.
- ▶ Nosite zaštitne rukavice.

⚠ UPOZORENJE – Opasnost od strujnog udara!

Nestručni popravci su opasni.

- ▶ Popravke na uređaju smije vršiti samo obučeno stručno osoblje.
- ▶ Za popravak uređaja smiju se upotrebljavati samo originalni rezervni dijelovi.
- ▶ Ako je mrežni priključni vod ovog uređaja oštećen, kako bi se izbjegle opasnosti, može ga zamijeniti jedino proizvođač ili njegova servisna služba ili slična kvalificirana osoba.

Oštećena izolacija mrežnog priključnog voda predstavlja izvor opasnosti.

- ▶ Onemogućite kontakt mrežnog priključnog voda s izvorima topline ili vrućim dijelovima uređaja.
- ▶ Onemogućite kontakt mrežnog priključnog voda s oštrim vrhovima ili rubovima.
- ▶ Mrežni priključni vod nikada ne presavijajte te onemogućite svako prignječenje ili izmjene.

Prodor vlage može prouzročiti strujni udar.

- ▶ Za čišćenje uređaja ne upotrebljavajte parni ili visokotlačni čistač.

Oštećeni uređaj ili oštećeni mrežni priključni vod predstavljaju izvor opasnosti.

- ▶ Oštećeni uređaj nikada nemojte puštati u rad.
- ▶ Nikada ne pokrećite uređaj s napuklom ili polomljenom površinom.
- ▶ Nikada ne povlačite za mrežni priključni vod kako biste isključili uređaj iz električne mreže. Uvijek izvucite mrežni utikač iz mrežnog priključnog voda.
- ▶ Ako je uređaj ili mrežni priključni vod oštećen, odmah izvucite mrežni utikač iz mrežnog priključnog voda ili isključite osigurač u ormariću s osiguračima.
- ▶ Nazovite servisnu službu. → *Stranica 18*

⚠ UPOZORENJE – Opasnos: Magnetizam!

Na upravljačkoj ploči ili upravljačkim elementima umetnuti su trajni magneti. Oni mogu utjecati na elektroničke implantate, npr. elektrostimulatore srca ili inzulinske pumpe.

- ▶ Kao osoba s ugrađenim elektroničkim implantatima pridržavajte se najmanjeg razmaka od 10 cm od upravljačke ploče.

⚠ UPOZORENJE – Opasnost od gušenja!

Djeca mogu navući ambalažni materijal preko glave ili se njime zamotati te se na taj način ugušiti.

- ▶ Ambalažni materijal držite podalje od djece.
- ▶ Djeci nikada ne dopuštajte igranje s ambalažnim materijalom.

Djeca mogu udahnuti ili progutati sitne dijelove i na taj se način ugušiti.

- ▶ Sitne dijelove držite podalje od djece.
- ▶ Ne dopustite djeci igranje sa sitnim dijelovima.

1.5 Mikrovalna pećnica

PAŽLJIVO PROČITAJTE VAŽNE SIGURNOSNE NAPOMENE I ČUVAJTE ZA DALJNJU UPORABU

⚠ UPOZORENJE – Opasnost od požara!

Nenamjenska uporaba uređaja je opasna i može uzrokovati oštećenja. Mogu se zapaliti, primjerice zagrijane papuče, jastuci od zrnja ili žitarica čak i nakon nekoliko sati.

- ▶ Nikada ne sušite jela ili odjeću u uređaju.
- ▶ Nikada ne zagrijavajte papuče, jastuke od zrnja ili žitarica, spužve, vlažne krpe za čišćenje i slično u uređaju.
- ▶ Uređaj koristite samo za pripremu jela i napitaka.

Živežne namirnice i njihova ambalaža i posude mogu se zapaliti.

- ▶ Nikada ne zagrijavajte hranu koja se nalazi u ambalaži koja održava toplinu.
- ▶ Nikada ne zagrijavajte živežne namirnice u posudama od plastike, papira ili drugih zapaljivih materijala bez nadzora.
- ▶ Nikada nemojte namjestiti previsoku snagu mikrovalova ili predugo vrijeme. Pridržavajte se podataka u ovim uputama za uporabu.
- ▶ Nikada ne sušite namirnice u mikrovalnoj pećnici.
- ▶ Nikada ne odmrzavajte ili zagrijavajte s prevelikom snagom mikrovalova ili predugim

vremenom namirnice koje sadrže malo vode, npr. kruh.

Jestivo ulje može se zapaliti.

- ▶ Nikada ne zagrijavajte samo jestivo ulje u mikrovalnoj pećnici.

⚠ UPOZORENJE – Opasnost od eksplozije!

Tekućine ili druge živežne namirnice u čvrsto zatvorenim posudama mogu lako eksplodirati.

- ▶ Nikada ne zagrijavajte tekućine ili druge živežne namirnice u čvrsto zatvorenim posudama.

⚠ UPOZORENJE – Opasnost od opekotina!

Namirnice s korom ili kožicom mogu se tijekom, ali i nakon zagrijavanja raspuknuti kao eksplozija.

- ▶ Nikada ne kuhajte jaja u ljusci niti ne zagrijavajte tvrdo kuhana jaja u ljusci.
- ▶ Nikada ne kuhajte ljuskare i rakove.
- ▶ Kod jaja na oko ili meko kuhanih jaja morate prvo probosti žumanjak.
- ▶ Kod namirnica s tvrdom korom ili kožicom, npr. jabuka, rajčica, krumpira ili hrenovki, kora može puknuti. Prije zagrijavanja probodite koru ili kožicu.

Toplina u hrani za dojenčad ne raspodjeljuje se ravnomjerno.

- ▶ Nikada ne zagrijavajte hranu za dojenčad u zatvorenim posudama.
- ▶ Uvijek skinite poklopac i dudu.
- ▶ Nakon zagrijavanja dobro promiješajte ili protresite.
- ▶ Prije nego što hranite dijete, provjerite temperaturu hrane.

Zagrijana hrana prenosi toplinu. Posude se može zagrijati.

- ▶ Uvijek izvadite posudu ili pribor iz pećnice koristeći kuhinjsku krpu.

Ako su živežne namirnice hermetički zatvorene, ambalaža može puknuti.

- ▶ Uvijek se pridržavajte podataka na ambalaži.
- ▶ Uvijek izvadite jela iz pećnice koristeći kuhinjsku krpu.

Dostupni dijelovi postaju vrući tijekom rada.

- ▶ Nikada ne dodirujte vruće dijelove.
- ▶ Ne dozvolite pristup djeci.

Nenamjenska uporaba uređaja je opasna. Na primjer zagrijane papuče, jastuci od zrnja ili žitarica, spužve, vlažne krpe za čišćenje i slično mogu prouzročiti opekline.

- ▶ Nikada ne sušite jela ili odjeću u uređaju.
- ▶ Nikada ne zagrijavajte papuče, jastuke od zrnja ili žitarica, spužve, vlažne krpe za čišćenje i slično u uređaju.
- ▶ Uređaj koristite samo za pripremu jela i napitaka.

⚠ UPOZORENJE – Opasnost od opekotina!

Kod zagrijavanja tekućina može doći do odgode vrenja. To znači da se postiže temperatura vrenja bez stvaranja tipičnih mjehurića. Treba paziti već pri laganom tresenju posude. Vruća tekućina može iznenada prekipjeti i prskati.

- ▶ Kod zagrijavanja uvijek stavite žlicu u posudu. Na taj način ćete spriječiti odgodu vrenja.

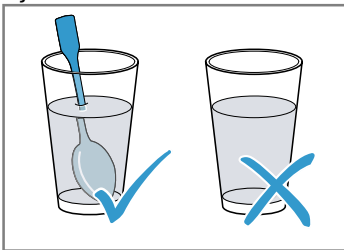

⚠ UPOZORENJE – Opasnost od ozljede!

Neprikladno posuđe može puknuti. U porculanskom i keramičkom posuđu mogu postojati male rupe u ručkama i poklopcima. Iza tih se rupica nalazi šupljina. Tekućina koja je prodrla u šupljinu može prouzročiti pucanje posuđa.

- ▶ Isključivo koristite posuđe koje je prikladno za mikrovalnu pećnicu.

Metalno posuđe i metalne posude ili posuđe s metalnim rubom mogu dovesti do stvaranja iskri kod rada samo s mikrovalovima. Uređaj se može oštetiti.

- ▶ Nikada ne koristite metalne posude kod rada samo s mikrovalovima.
- ▶ Koristite samo posuđe prikladno za mikrovalni uređaj ili mikrovalove u kombinaciji s nekom vrstom grijanja.

⚠ UPOZORENJE – Opasnost od strujnog udara!

Uređaj koristi visoki napon.

- ▶ Nemojte ukloniti kućište.

⚠ UPOZORENJE – Opasnost od ozbiljne opasnosti po zdravlje!

Neadekvatno čišćenje može uništiti površinu uređaja, smanjiti mu vijek trajanja i dovesti do opasnih situacija poput energije mikrovalova koja izlazi.

- ▶ Redovito očistite uređaj i odmah uklonite ostatke živežnih namirnica.
- ▶ Pećnicu, vrata i graničnik vrata uvijek držite čistima.

→ "Čišćenje i održavanje", Stranica 15

Nikada ne koristite uređaj ako su vrata pećnice oštećena. Može izlaziti energija mikrovalova.

- ▶ Nikada ne koristite uređaj ako su vrata pećnice ili plastični okvir vrata oštećeni.
- ▶ Prepustite popravak samo servisnoj službi. Kod uređaja bez poklopca kućišta izlazi energija mikrovalova.
- ▶ Nikada ne skidajte poklopac kućišta.
- ▶ Kod radova održavanja ili popravaka nazovite servisnu službu.

2 Izbjegavanje materijalnih šteta

2.1 Općenito

POZOR!

Alkoholne pare mogu se zapaliti u vrućoj pećnici i uzrokovati trajno oštećenje na uređaju. Vrata uređaja se mogu naglo otvoriti i eventualno ispasti zbog eksplozije. Stakla na vratima mogu puknuti i razbiti se. Pećnica se može jako deformirati prema unutra zbog nastajanja podtlaka.

- ▶ Ne zagrijavajte žestoka pića ($\geq 15\%$ vol.) u nerazrijeđenom stanju (npr. za prelijevanje jela). Vodena para nastaje ako ima vode u vrućoj pećnici. Uslijed promjene temperature mogu nastati oštećenja.
- ▶ Vodu nikada ne ulijevajte u vruću pećnicu.

Vlaga dulje vremena u pećnici uzrokuje koroziju.

- ▶ Obrišite kondenzat nakon svakog kuhanja.
 - ▶ U zatvorenoj pećnici nemojte dugo čuvati vlažne namirnice.
 - ▶ U pećnici nemojte čuvati hranu.
- Hlađenje s otvorenim vratima uređaja s vremenom oštećuje pročelja susjednih elemenata.
- ▶ Nakon rada na visokim temperaturama pećnicu ostavite da se ohladi samo kada je zatvorena.
 - ▶ Ništa nemojte prignječiti vratima uređaja.
 - ▶ Samo nakon rada s puno vlage ostavite pećnicu da se ohladi kada je otvorena.

Korištenjem vrata uređaja kao površine za sjedenje ili odlaganje mogu se oštetiti vrata uređaja.

- ▶ Nemojte sjediti na otvorena vrata uređaja niti stavljati, vješati nešto na njih ili poduprijeti.

Pribor može izgresti staklo na vratima pri zatvaranju vrata uređaja ovisno o tipu uređaja.

- ▶ Pribor uvijek gurnite do kraja u pećnicu.

2.2 Mikrovalna pećnica

Pri uporabi mikrovalne pećnice pridržavajte se napomena.

POZOR!

Ako metal dodiruje stijenku pećnice, stvaraju se iskre koje mogu oštetiti uređaj ili uništiti unutarnje staklo na vratima.

- ▶ Metal, primjerice žlica u čaši, mora biti udaljen najmanje 2 cm od stijenki pećnice i unutarnje strane vrata.

Aluminijske zdjelice mogu prouzročiti iskre. Uređaj se može oštetiti stvaranjem iskri.

- ▶ Ne koristite aluminijske zdjelice u uređaju.

Rad uređaja bez jela u pećnici dovodi do preopterećenja.

- ▶ Nikada ne pokrećite mikrovalnu pećnicu bez jela u pećnici. Jedina iznimka je kratki ispit posuđa.

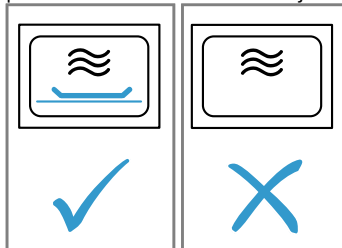

Priprema kokica u mikrovalnoj pećnici nekoliko puta zaredom s previsokom snagom mikrovalova može uzrokovati oštećenje pećnice.

- ▶ Između priprema ostavite uređaj da se ohladi nekoliko minuta.
- ▶ Nikada nemojte namjestiti previsoku snagu mikrovalova.
- ▶ Koristite najviše 600 W.
- ▶ Vrećicu s kokicama uvijek stavite na stakleni tanjur. Neprikladno posuđe može dovesti do oštećenja.
- ▶ Pri uporabi roštilja ili kombiniranog rada s mikrovalovima koristite samo posuđe koje može izdržati visoke temperature.

3 Zaštita okoliša i ušteda

3.1 Zbrinjavanje ambalaže u otpad

Ambalažni materijali su ekološki neškodljivi i mogu se reciklirati.

- ▶ Pojedinačne sastavne dijelove zbrinite na otpad odvojene po vrstama.

3.2 Ušteda energije

Ako slijedite sljedeće upute, vaš će uređaj trošiti manje struje.

Vrata uređaja za vrijeme rada otvarajte rijetko.

- Temperatura u pećnici se održava i uređaj ne treba dogrijati.

Isključite vrijeme u stanju mirovanja.

- Uređaj štedi energiju u stanju mirovanja.

Napomena:

Uređaju je potrebno:

- u radu s uključenim zaslonom maks. 1 W
- u radu s isključenim zaslonom maks. 0,5 W

4 Upoznavanje

4.1 Upravljačka ploča

Putem upravljačke ploče namještate sve funkcije svog uređaja i dobivate informacije o radnom stanju. Ovisno o tipu uređaja neke pojedinosti na slici mogu se razlikovati, primjerice boja ili oblik.

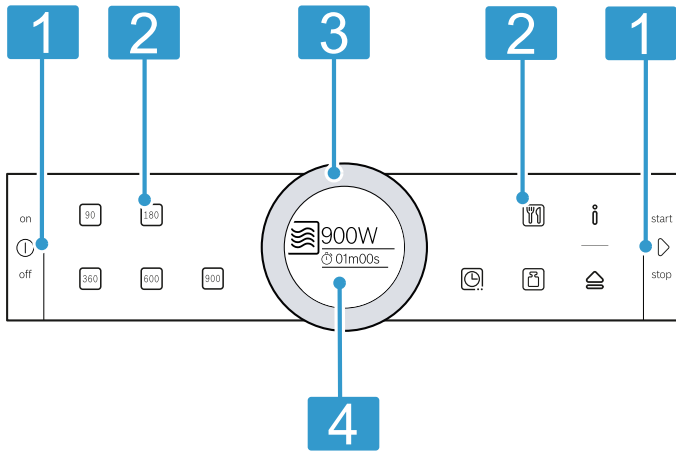

- 1 Tipke**
Tipke imaju točku pritiska. Pritisnite tipku kako biste je aktivirali.
- 2 Dodirna polja**
Dodirnim poljima možete izravno namjestiti različite funkcije.
- 3 Upravljački prsten**
Upravljački prsten možete neograničeno okretati ulijevo ili udesno. Lagano pritisnite upravljački prsten i okrenite ga prstom u željenom smjeru.
- 4 Zaslon**
Na zaslonu se prikazuju trenutne namještene vrijednosti, mogućnosti odabira i napomene.

Tipke

Tipkama možete izravno odabrati različite funkcije.

Simbol	Tipka	Korištenje
⓪	on/off	Uključivanje ili isključivanje uređaja
▷	start/stop	Početak ili prekid rada

Dodirna polja

Dodirna su polja ustvari površine koje su osjetljive na dodir. Za odabir neke funkcije dodirnite odgovarajuće polje.

Simbol	Dodirno polje	Korištenje
90	Snaga mikrovalova	Namještanje 90 W
180	Snaga mikrovalova	Namještanje 180 W
360	Snaga mikrovalova	Namještanje 360 W
600	Snaga mikrovalova	Namještanje 600 W
900	Snaga mikrovalova	Namještanje 900 W
☐	Roštiljanje/kombinirani način rada	Odabir stupnja roštiljanja ili stupnja roštiljanja sa snagom mikrovalova
⌚	Vremenske funkcije	Odabir vremenskih funkcija
🍲	Programi	Odabir programa
🍷	Težina	Odabir težine kod programa
ⓘ	Informacija	Prikaz napomena ili pozivanje osnovnih postavki dugim pritiskom (oko 3 s)
🏠	Automatsko otvaranje vrata	Otvaranje vrata uređaja

Napomena: Ako svijetli ⓘ, dodirnite ⓘ za prikaz informacija nekoliko sekundi.

Dodirno polje čiju vrijednost možete promijeniti na zaslonu ili koje se prikazuje u prvom planu svijetli crveno.

Upravljački prsten

Pomoću upravljačkog prstena mijenjate namještene vrijednosti koje se prikazuju na zaslonu.

Kod većine lista za odabir, primjerice programa, nakon zadnje točke ponovno se vraća na prvu točku. Kod nekih lista za odabir, primjerice trajanja, ponovno okrenite upravljački prsten kada je dosegnuta najniža ili najviša vrijednost.

Zaslon

Na zaslonu možete vidjeti trenutačno namještene vrijednosti ili mogućnosti odabira.

Zaslon	Opis
Fokus	Vrijednost u fokusu možete izravno promijeniti, a da je prethodno niste odabrali. Nakon pokretanja rada uređaja trajanje je uvijek u fokusu.
Uvećavanje	Sve dok pomoću upravljačkog prstena mijenjate vrijednost u fokusu, na zaslonu se samo ova vrijednost prikazuje uvećana.

Prstenasta linija

Prstenasta linija se nalazi na vanjskom dijelu zaslona. Kada želite promijeniti neku vrijednost, prstenasta linija pokazat će vam na kojem se mjestu nalazite u popisu za odabir.

Ovisno o području namještanja i duljini popisa za odabir prstenasta linija je podijeljena u cijelosti ili u segmente.

Za vrijeme rada uređaja prstenasta linija pokazuje napredak i popunjava se crveno svake sekunde. Nakon svake pune minute ponovno se popunjavaju segmenti od početka. Za vrijeme odbrojavanja trajanja svake sekunde se ugasi jedan segment.

4.2 Pećnica

Funkcije u pećnici olakšavaju rad vašeg uređaja.

Svjetlo u pećnici

Kada otvorite vrata uređaja, svjetlo u pećnici se uključuje. Ako su vrata uređaja otvorena dulje od otprilike 5 minuta, svjetlo u pećnici se ponovno isključuje.

Kod većine vrsta grijanja i funkcija je svjetlo u pećnici uključeno za vrijeme rada. Svjetlo u pećnici se isključuje kada je završen rad uređaja.

Rashladni ventilator

Rashladni ventilator se po potrebi uključuje i isključuje. Topli zrak izlazi putem ventilacijskih otvora iznad vrata uređaja.

POZOR!

Prekrivanje ventilacijskih otvora uzrokuje pregrijavanje uređaja.

- ▶ Ne prekrivajte ventilacijske otvore.

Kako bi se pećnica brže ohladila nakon rada, rashladni ventilator radi još neko vrijeme nakon kraja rada. Pri radu s mikrovalovima uređaj ostaje hladan, rashladni ventilator svejedno se uključuje. Rashladni ventilator može nastaviti s radom i kada je rad s mikrovalovima već završen.

Kondenzat

Tijekom kuhanja u pećnici i na vratima uređaja može se pojaviti kondenzat. Kondenzat je normalna pojava i ne utječe na rad uređaja. Obrišite kondenzat nakon kuhanja.

Automatski otvarač vrata

Kada pritisnete automatski otvarač vrata, vrata uređaja će se otvoriti. Vrata uređaja možete otvoriti rukom do kraja.

Napomene

- U slučaju nestanka struje automatsko otvaranje vrata ne funkcionira. Vrata možete otvoriti rukom.
- Ako vrata uređaja otvorite za vrijeme rada uređaja, rad se zaustavlja.
- Ako vrata uređaja zatvorite, rad uređaja se ne nastavlja automatski. Pokrenite rad uređaja.
- Ako je uređaj duže isključen, vrata uređaja se otvaraju s vremenskom odgodom.

5 Pribor

Upotrebljavajte samo originalni pribor. Usklađen je s vašim uređajem.

Dodatna oprema	Korištenje
Rešetka	<ul style="list-style-type: none"> ■ Rešetka za roštiljanje ili zapečenje ■ Rešetka kao površina za stavljanje posuda
Staklena zdjela	<ul style="list-style-type: none"> ■ Zaštita od prskanja tijekom roštiljanja izravno na rešetki ■ Rešetku stavite u staklenu zdjelu ■ Prikladno za mikrovalnu pećnicu

6 Prije prve uporabe

Namjestite postavke za prvo puštanje u rad. Očistite uređaj i pribor.

6.1 Prvo stavljanje u rad

Nakon priključenja na mrežu ili nakon duljeg nestanka struje pojavljuju se postavke za prvo stavljanje uređaja u rad.

Napomene

- Postavke možete prilagoditi u osnovnim postavkama u svakom trenutku.
→ "Osnovne postavke", *Stranica 14*
- Otvorite i zatvorite vrata uređaja radi interne provjere prije prvog stavljanja u rad i nakon svakog nestanka struje.

Namještanje jezika

1. Upravljačkim prstenom namjestite jezik.
2. Pritisnite .
- ✓ Na zaslону se prikazuje sljedeća postavka.

Namještanje vremena na satu

1. Upravljačkim prstenom namjestite vrijeme na satu.
2. Pritisnite .
- ✓ Na zaslону se pojavljuje napomena da je prvo stavljanje u rad dovršeno.

Napomena: U

→ "Osnovne postavke", *Stranica 14* možete odrediti hoće li se ili se neće prikazati vrijeme na zaslónu kada je uređaj isključen.

6.2 Čišćenje uređaja prije prve uporabe

Prije nego što u svojoj pećnici prvi put pripremate hranu, očistite pećnicu i pribor.



1. Provjerite da se u pećnici ne nalaze ostaci ambalaže, pribor ili drugi predmeti.
2. Očistite ravne površine u pećnici mekom, vlažnom krpom.
3. Zatvorite vrata uređaja.
4. Prozračite prostoriju dok se uređaj zagrijava.
5. Namjestite roštilj na stupanj 3.
6. Namjestite trajanje na 15 minuta.
7. Ostavite uređaj da se ohladi.
8. Nakon što se pećnica ohladila, očistite ravne površine sapunicom i krpom za pranje posuđa.

6.3 Čišćenje pribora

- ▶ Pribor temeljito očistite sapunicom i mekom krpom.

7 Osnovno rukovanje

7.1 Uključivanje uređaja

- ▶ Uključite uređaj pritiskom na .
- ✓ Sva dodirna polja svijetle crveno. Na zaslónu se prikazuje logotip Bosch i zatim maksimalna snaga mikrovalova.
- ✓ Uređaj je spreman za rad.
- ✓  svijetli crveno.

7.2 Isključivanje uređaja

- ▶ Isključite uređaj pritiskom na .
- ✓ Uređaj prekida funkcije u tijeku.
- ✓ Na zaslónu se prikazuje vrijeme.



Napomena: Kada ne koristite uređaj, isključite ga. Kada duže vremena ništa nije namješteno, uređaj se isključuje automatski.

7.3 Početak rada

- ▶ Rad uređaja pokrenite pritiskom na .
- ✓ Na zaslónu se prikazuju postavke.
- ✓ Prstenasta linija se pojavljuje i prikazuje istek trajanja.

Napomena: Ako za vrijeme rada otvorite vrata uređaja, uređaj prekida rad i zaustavlja namješteno trajanje. Ako želite ponovno pokrenuti rad uređaja, zatvorite vrata uređaja i pritisnite .

7.4 Zaustavljanje rada

1. Pritisnite .
- ✓ Prekida se rad uređaja.
2. Za brisanje svih postavki pritisnite .

Napomena: Ako otvorite vrata uređaja, neće se prekinuti rad uređaja. Nakon zaustavljanja ili prekida rada uređaja ventilator može nastaviti s radom.

7.5 Namještanje načina rada

Kada uključite uređaj, na zaslónu se prikazuje namješteni predloženi način rada. Možete odmah pokrenuti predloženi način rada ili namjestiti neki drugi način rada.

1. Pritisnite polje željenog načina rada.
2. Upravljačkim prstenom promijenite odabir u fokusu. Ako je potrebno, namjestite ostale postavke. Dodirnite odgovarajuće polje i upravljačkim prstenom promijenite vrijednost.
3. Pritisnite .
- ✓ Uređaj počinje s radom.

8 Mikrovalna pećnica

Pomoću mikrovalova možete brzo kuhati, zagrijati ili odmrznuti jela.

8.1 Posuđe i pribor koji su prikladni za mikrovalnu pećnicu

Upotrebljavajte prikladan posuđe i prikladan pribor kako biste ravnomjerno zagrijali jela i kako ne biste oštetili uređaj.

Napomena: Prije uporabe posuđa za mikrovalnu pećnicu pridržavajte se podataka proizvođača. Ako niste sigurni, napravite ispit posuđa.

Prikladno za mikrovalnu pećnicu

Posuđe i pribor	Obrazloženje
Posuđe od materijala otpornog na toplinu i prikladnog za mikrovalnu pećnicu: <ul style="list-style-type: none"> ▪ Staklo ▪ Staklokeramika ▪ Porculan ▪ Plastika otporna na temperaturu ▪ Potpuno glazirana keramika bez pukotina 	Ovi materijali propuštaju mikrovalove. Mikrovalovi neće oštetiti posuđe otporno na toplinu.
Metalni pribor za jelo	Napomena: Kako biste spriječili odgodu vrenja, možete upotrijebiti metalni pribor za jelo npr. žlicu u čaši.

POZOR!

Ako metal dodiruje stijenku pećnice, stvaraju se iskre koje mogu oštetiti uređaj ili uništiti unutarnje staklo na vratima.

- ▶ Metal, primjerice žlica u čaši, mora biti udaljen najmanje 2 cm od stijenki pećnice i unutarnje strane vrata.

8.3 Snaga mikrovalova

Ovdje ćete naći pregled snaga mikrovalova i njihovo korištenje.

Snaga mikrovalova u W	Maksimalno trajanje	Korištenje
90 W	1:30 sati	Odmrzavanje osjetljivih jela.
180 W	1:30 sati	Odmrzavanje i daljnje kuhanje jela.
360 W	1:30 sati	Kuhanje mesa i ribe ili zagrijavanje osjetljivih jela.
600 W	1:30 sati	Zagrijavanje i kuhanje jela.
900 W	30 minuta	Zagrijavanje tekućina. Maksimalna snaga nije predviđena za zagrijavanje jela.

Predložene vrijednosti

Uređaj predlaže trajanje za svaku snagu mikrovalova. Možete preuzeti predloženu vrijednost ili je promijeniti u odgovarajućem području.

Nije prikladno za mikrovalnu pećnicu

Posuđe i pribor	Obrazloženje
Metalno posuđe	Metal ne propušta mikrovalove. Jela se jedva zagrijavaju.
Posuđe sa zlatnom ili srebrnom dekoracijom	Mikrovalovi mogu oštetiti zlatnu ili srebrnu dekoraciju. Savjet: Ako proizvođač jamči da je posuđe prikladno za mikrovalnu pećnicu, možete ga upotrebljavati.

8.2 Ispitivanje prikladnosti posuđa za mikrovalnu pećnicu

Ispitajte prikladnost posuđa za mikrovalnu pećnicu tako da napravite ispit posuđa. Samo kod ispita posuđa smijete upotrebljavati uređaj u radu s mikrovalovima bez jela.

⚠ UPOZORENJE – Opasnost od opekotina!

Dostupni dijelovi postaju vrući tijekom rada.

- ▶ Nikada ne dodirujte vruće dijelove.





- ▶ Ne dozvolite djeci pristup.

1. Stavite praznu posudu u pećnicu.
2. Namjestite uređaj na maksimalnu snagu mikrovalova ½ - 1 minutu.
3. Pokrenite rad uređaja.
4. Provjerite posuđe više puta:
 - Ako je posuđe hladno ili malo toplo, prikladno je za mikrovalnu pećnicu.
 - Ako je posuđe vruće ili se stvaraju iskre, prekinite ispit posuđa. Posuđe nije prikladno za mikrovalnu pećnicu.



8.4 Namještanje mikrovalne pećnice

Kada uključite uređaj, na zaslonu se uvijek pojavljuje najveća snaga mikrovalova kao prijedlog.

1. Pridržavajte se sigurnosnih napomena. → *Stranica 4*
2. Pridržavajte se napomena za izbjegavanje materijalnih šteta. → *Stranica 6*

3. Pridržavajte se napomena za posuđe i pribor koji su prikladni za mikrovalnu pećnicu. → *Stranica 10*
4. Pritisnite .
- ✓ Uređaj je spreman za rad. Na zaslonu se kao predložena vrijednost prikazuje maksimalna snaga mikrovalova. Snagu mikrovalova možete promijeniti u svakom trenutku.
5. Pritisnite polje željene snage mikrovalova.
- ✓ Na zaslonu se prikazuje snaga mikrovalova i predloženo trajanje.
- ✓  svijetli crveno.
6. Upravljačkim prstenom namjestite željeno trajanje.
7. Pritisnite .
- ✓ Uređaj počinje s radom.
- ✓ Na zaslonu se vidi odbrojavanje trajanja.
- ✓ Kada je trajanje isteklo, javlja se zvučni signal.
8. Pritisnite  kako biste prijevremeno poništili zvučni signal.
9. Isključite uređaj pritiskom na .

Napomene

- Kada pritisnete , na zaslonu se kratko prikazuje funkcija alarmnog sata. Ponovno pritisnite  kako biste produljili trajanje.
- Ako povremeno otvorite vrata uređaja, ventilator može nastaviti s radom.

8.5 Promjena trajanja

Trajanje možete promijeniti u svako vrijeme.

- ▶ Upravljačkim prstenom promijenite trajanje.
- ✓ Nastavlja se rad uređaja.

8.6 Promjena snage mikrovalova

Možete promijeniti snagu mikrovalova tijekom rada.

- ▶ Pritisnite polje željene snage mikrovalova.
- ✓ Trajanje ostaje nepromijenjeno.
- ✓ Nastavlja se rad uređaja.

Napomena: Ako namješteno trajanje prelazi maksimalno trajanje za snagu mikrovalova 900 W, uređaj automatski skraćuje trajanje. Ne nastavlja se rad uređaja. Rad uređaja pokrenite pritiskom na .

9 Roštilj





Pomoću roštilja možete zapeći ili zapeći jela do smeđe boje. Roštilj možete koristiti samostalno ili u kombinaciji s mikrovalnom pećnicom.



9.1 Stupnjevi roštiljanja

Dostupni su sljedeći stupnjevi roštiljanja.



Stupanj roštiljanja	Jela
1 (slabi)	<ul style="list-style-type: none"> ▪ Visoki nabujci ▪ Soufflé
2 (srednji)	<ul style="list-style-type: none"> ▪ Niski nabujci ▪ Riba
3 (jaki)	<ul style="list-style-type: none"> ▪ Hrenovke ▪ Tost

9.2 Namještanje roštilja

1. Pritisnite .
- ✓ Uređaj je spreman za rad.
2. Pritisnite .
- ✓ Na zaslonu se prikazuje predložena vrijednost stupanj 3.
3. Upravljački prsten okrenite ulijevo i namjestite željeni stupanj.
- ✓ Na zaslonu se prikazuje stupanj i predloženo trajanje.
4. Pritisnite .
- ✓  svijetli crveno.
5. Upravljačkim prstenom namjestite željeno trajanje.
6. Pritisnite .
- ✓ Uređaj počinje s radom.

- ✓ Na zaslonu se vidi odbrojavanje trajanja.
- ✓ Kada je trajanje isteklo, javlja se zvučni signal.
- 7. Pritisnite  kako biste prijevremeno poništili zvučni signal.
- 8. Isključite uređaj pritiskom na .

Napomene

- Kada pritisnete , na zaslonu se kratko prikazuje funkcija alarmnog sata. Ponovno pritisnite  kako biste produljili trajanje.
- Ako povremeno otvorite vrata uređaja, ventilator može nastaviti s radom.

9.3 Promjena trajanja

Trajanje možete promijeniti u svako vrijeme.

- ▶ Upravljačkim prstenom promijenite trajanje.
- ✓ Nastavlja se rad uređaja.

9.4 Promjena stupnja roštiljanja

Možete promijeniti stupanj roštiljanja tijekom rada.

1. Pritisnite .
2. Upravljačkim prstenom namjestite željeni stupanj roštiljanja.
- ✓ Trajanje ostaje nepromijenjeno.
- ✓ Nastavlja se rad uređaja.

Napomena: Prilikom promjene načina rada s roštilja na kombinirani način rada i obrnuto, uređaj prelazi u način rada zaustavljanja. Ne nastavlja se rad uređaja. Nastavite rad pritiskom na  kako biste promijenili način rada.

Možete pokrenuti način rada tek kada se na zaslonu prikazuje trajanje.







10 Kombinirani način rada mikrovalne pećnice

Kako biste skratili vrijeme kuhanja, možete upotrebljavati roštilj u kombinaciji s mikrovalovima.



Moguće je odabrati sljedeće snage mikrovalova:

- 90 W
- 180 W
- 360 W

10.1 Namještanje kombiniranog načina rada mikrovalne pećnice

1. Pritisnite .
- ✓ Uređaj je spreman za rad.
2. Pritisnite .
- ✓ Na zaslonu se prikazuje predložena vrijednost stupanj 3.
3. Upravljački prsten okrenite udesno i namjestite željeni kombinirani način rada.
- ✓ Na zaslonu se prikazuje željeni kombinirani način rada i predloženo trajanje.
4. Pritisnite .
- ✓  svijetli crveno.
5. Upravljačkim prstenom namjestite željeno trajanje.
6. Pritisnite .
- ✓ Uređaj počinje s radom.
- ✓ Na zaslonu se vidi odbrojavanje trajanja.
- ✓ Kada je trajanje isteklo, javlja se zvučni signal.
7. Pritisnite  kako biste prijevremeno poništili zvučni signal.

8. Isključite uređaj pritiskom na .

Napomena: Kada pritisnete , na zaslonu se kratko prikazuje funkcija alarmnog sata. Ponovno pritisnite  kako biste produljili trajanje.

10.2 Promjena trajanja

Trajanje možete promijeniti u svako vrijeme.

- ▶ Upravljačkim prstenom promijenite trajanje.
- ✓ Nastavlja se rad uređaja.

10.3 Promjena kombiniranog načina rada mikrovalne pećnice

Možete promijeniti stupanj roštiljanja tijekom rada.

1. Pritisnite .
2. Upravljačkim prstenom namjestite željeni kombinirani način rada.
- ✓ Trajanje ostaje nepromijenjeno.
- ✓ Nastavlja se rad uređaja.

Napomena: Prilikom promjene načina rada s roštilja na kombinirani način rada i obrnuto, uređaj prelazi u način rada zaustavljanja. Ne nastavlja se rad uređaja. Nastavite rad pritiskom na  kako biste promijenili način rada.

Možete pokrenuti način rada tek kada se na zaslonu prikazuje trajanje.

11 Programi

Vaš uređaj pomaže vam s programima prilikom pripreme različitih jela i automatski odabire optimalne postavke.

11.1 Napomene za postavke jela

Kako biste postigli optimalan rezultat pečenja, pridržavajte se ovih napomena.

- Upotrebljavajte samo besprijekorne namirnice.
- Upotrebljavajte duboko smrznuta jela izravno iz zamrzivača.
- Izvadite namirnice iz ambalaže i izvažite. Ako ne možete namjestiti točnu težinu na uređaju, zaokružite težinu naviše ili naniže.
- Upotrebljavajte samo posuđe koje je prikladno za mikrovalnu pećnicu i otporno na vrućinu, npr. od stakla ili keramike.
- Namirnice stavite u hladnu pećnicu.

Odmrzavanje

- Namirnice zamrznite i skladištite u ravnom položaju i pakirane u manjim porcijama na temperaturi od -18 °C.
- Zamrznute namirnice stavite na plosnato posuđe, npr. stakleni ili porculanski tanjur.
- Po završetku programa namirnice možda neće biti potpuno odmrznute. Međutim, namirnice se mogu dobro daljnje obrađivati.
- Pri odmrzavanju mesa ili peradi nastaje tekućina. Pri okretanju uklonite tekućinu. Nemojte dalje rabiti niti dovesti u dodir s drugim namirnicama.

- Već odmrznuto mljeveno meso izvadite nakon okretanja.
- Perad u komadu najprije okrenite sa strane prsa, a rasjek peradi okrenite tako da koža bude okrenuta prema posuđu.

Povrće

- Svježe povrće: Narežite na komade jednake veličine. Na 100 g dodajte jednu žlicu vode.
- Zamrznuto povrće: Primjereno je samo blanširano, ne prethodno kuhano povrće. Duboko smrznuto povrće s umakom od vrhnja nije primjereno. Dodajte 1 do 3 jušne žlice vode. Za špinat i crveni kupus nemojte dodavati vodu.

Krumpir

- Oguljeni kuhani krumpir: Narežite na komade jednake veličine. Na 100 g dodajte 2 jušne žlice vode i malo soli.
- Krumpir kuhan u ljusci: Koristite krumpire jednake veličine. Koricu dobro operite i probodite. Krumpir stavite u posudu dok je još vlažan.
- Krumpir za pečenje u pećnici: Koristite krumpire jednake veličine. Koricu dobro operite, osušite i probodite.

Riža

- Ne upotrebljavajte integralnu rižu niti rižu u vrećici.
- Riži dodajte dvostruku do dvoipostruku količinu vode.

Perad

- Upotrebljavajte samo komade pileline na temperaturi hladnjaka.
- Komade pileline stavite kožom prema gore na rešetku.

Vrijeme mirovanja

Nekim je jelima nakon završetka programa potrebno vrijeme mirovanja u pećnici.

Jelo	Vrijeme mirovanja
Povrće	oko 5 minuta
Krumpir	oko 5 minuta Prije toga izlijte nastalu vodu
Riža	oko 5-10 minuta

11.2 Namještanje programa

1. Pritisnite .
- ✓ Uređaj je spreman za rad.

11.3 Tablica programa

Pomoću programa možete jednostavno pripremati jela. Odaberite program i unesite težinu vašeg jela. Optimalnu postavku preuzima program.

Odmrzavanje





Jelo	Prikladne namirnice	Raspon težine u kg	Posuđe/pribor
Odmrzavanje kruha ¹	Kruh, cijeli, okrugli ili duguljasti, kruh u kriškama, kolači od miješanog tijesta, kolači od dizanog tijesta, voćni kolač, kolač bez glazure, vrhnja ili želatine	0,20 – 1,50	Plitko, otvoreno posuđe dno pećnice
Meso odmrznuti ¹	Pečenje, tanki komadi mesa, mljeveno meso, pilelina	0,20 – 2,00	Plitko, otvoreno posuđe dno pećnice
Odmrzavanje ribe ¹	Cijela riba, riblji file, riblji kotlet	0,10 – 1,00	Plitko, otvoreno posuđe dno pećnice

¹ Poštujte signal za okretanje.

Kuhanje

Jelo	Prikladne namirnice	Raspon težine u kg	Posuđe/pribor
Povrće, svjež ¹	Cvjetača, brokula, mrkva, koraba, poriluk, paprika, tikvice	0,15 – 1,00	Zatvoreno posuđe dno pećnice
Povrće, smrznuto ¹	Cvjetača, brokula, mrkva, koraba, crveni kupus, špinat	0,15 – 1,00	Zatvoreno posuđe dno pećnice
Oguljeni kuhani krumpir	Krumpir s ljuskom ili bez ljuske, komadi krumpira jednake veličine	0,20 – 1,00	Zatvoreno posuđe dno pećnice
Riža ¹	Riža duguljastog zrna	0,05 – 0,30	Visoko, zatvoreno posuđe dno pećnice
Krumpiri za pećnicu ¹	Krumpir s ljuskom, debljine oko 6 cm	0,20 – 1,50	rešetka dno pećnice

¹ Poštujte signal za miješanje.

2. Pritisnite .
- ✓ Na zaslonu se prikazuje prvi program.
3. Upravljačkim prstenom namjestite željeni program.
4. Pritisnite .
- ✓ Na zaslonu se prikazuje predložena vrijednost težine.
5. Upravljačkim prstenom namjestite željenu težinu.
6. Pritisnite .
- ✓ Uređaj počinje s radom.
- ✓ Na zaslonu se vidi odbrojavanje trajanja.
7. Ako se tijekom programa na zaslonu pojave napomene za okretanje ili miješanje:
 - Otvorite vrata uređaja.
 - Odijelite, promiješajte ili okrenite hranu.
 - Zatvorite vrata uređaja.
 - Pritisnite .

Napomena: Ako jelo ne okrenete ili ne promiješate, program se i dalje normalno nastavlja do kraja. Programi izračunavaju trajanje.

Kombinirani način rada



Jelo	Prikladne namirnice	Raspon težine u kg	Posuđe/pribor
Lazanje, duboko smrznute	Lazanje ili slični duboko smrznuti nabujak	0,30 – 1,00	Otvoreno posuđe
Komadi pileline, svježi	Pileći batak i zabatak, polovica pileta	0,50 – 1,80	staklena zdjela i rešetka

12 Alarm

Možete odrediti vrijeme alarma, nakon isteka vremena javlja se zvučni signal. Možete namjestiti vrijeme alarma na najviše 24 sata.

Funkcija radi neovisno o radu uređaja i ostalim vremenskim funkcijama. Zvučni signal alarma razlikuje se od drugih zvučnih signala.



12.1 Namještanje alarmnog sata

1. Pritisnite .
 - ✓ Na zaslonu se prikazuje alarmni sat.
2. Upravljačkim prstenom namjestite vrijeme alarma.
3. Pritisnite .
 - Nakon nekoliko sekundi alarmni sat se pokreće automatski.
 - ✓ Vidi se odbrojavanje vremena alarma.
 - ✓ Nakon kratkog vremena prikaz se vraća.
 - ✓ Na zaslonu se dodatno prikazuje simbol alarma.
 - ✓ Kada je isteklo vrijeme alarma, javlja se zvučni signal.

4. Pritisnite  kako biste prijevremeno poništili zvučni signal.

12.2 Promjena vremena alarma

1. Pritisnite .
 - ✓ Na zaslonu se prikazuje alarmni sat.
2. Upravljačkim prstenom promijenite vrijeme alarma.

Napomena: Ako je u tijeku neki način rada s namještenim trajanjem, ono se nalazi u fokusu. Možete odabrati alarm pritiskom na tipku . Vrijeme alarma je neko vrijeme u fokusu. Možete promijeniti vrijeme alarma. Kada je namješten način rada roštilj, trajanje se prikazuje pritiskom na tipku . Možete odabrati alarm pritiskom na tipku . Vrijeme alarma je neko vrijeme u fokusu. Možete promijeniti vrijeme alarma.

12.3 Prekid vremena alarma





- ▶ Vratite vrijeme alarma na nulu.
- ✓ Nakon prihvaćanja simbol više ne svijetli.

13 Osnovne postavke

Možete namjestiti osnovne postavke uređaja prema svojim potrebama.

13.1 Promjena osnovnih postavki

Zahtjev: Uređaj je isključen.

1. Pritisnite i držite pritisnutu tipku  oko 3 sekunde.
 - ✓ Na zaslonu se pojavljuju napomene za istek.
2. Napomene potvrdite pritiskom na tipku .
- ✓ Na zaslonu se pojavljuje prva postavka "Jezik".
3. Po potrebi postavku promijenite upravljačkim prstenom.
4. Pritisnite .
 - ✓ Na zaslonu se pojavljuje sljedeća postavka i možete je promijeniti upravljačkim prstenom.
5. Tipkom  možete proći kroz sve napomene i po potrebi ih možete promijeniti upravljačkim prstenom.
6. Za spremanje promjena pritisnite i držite pritisnutu tipku  oko 3 sekunde.
 - ✓ Na zaslonu se pojavljuje napomena da su postavke pohranjene.

Napomena: Nakon nestanka struje ostaju pohranjene promjene osnovnih postavki.

13.2 Odustajanje od promjene osnovnih postavki

- ▶ Pritisnite .
- ✓ Sve se promjene odbacuju i neće se spremati.

13.3 Pregled osnovnih postavki

Ovdje ćete naći pregled osnovnih postavki i tvorničkih postavki. Osnovne postavke ovise o opremi vašeg uređaja.

Napomene

- Promjene postavki jezika, zvuka tipki i svjetline zaslona su odmah aktivirane. Sve ostale postavke bit će aktivirane tek kada spremite postavke.
- Nakon nestanka struje ostaju pohranjene promjene osnovnih postavki. Samo postavke za prvo stavljanje u rad morate ponovno namjestiti nakon nestanka struje.
 - "Prvo stavljanje u rad", Stranica 9

Osnovne postavke izbor

Jezik	Namještanje "Jezik"
-------	---------------------

¹ Tvornička postavka (može se razlikovati ovisno o tipu uređaja)





Osnovne postavke	Izbor
Vrijeme na satu	Namještanje "Vrijeme na satu "
Zvučni signal	Kratko trajanje Srednje trajanje ¹ Dugo trajanje
Zvuk tipki	Isključeno ¹ Uključeno
Svjetlina zaslona	Svjetlina zaslona je podesiva u 5 stupnjeva Stupanj 3 ¹
Prikaz sata	Uključen ¹ Isključen
Noćno zatamnjivanje	Isključeno ¹ Uključeno (zaslon je zatamnjen između 22:00 i 06:00 sati)
Demonstracijski način rada	Isključeno ¹ Uključeno (prikazuje se samo prve 3 minute nakon resetiranja ili prvog stavljanja u rad)
Tvorničke postavke	Resetirati Ne resetirati ¹

¹ Tvornička postavka (može se razlikovati ovisno o tipu uređaja)

Napomena: Promjene postavki jezika, zvuka tipaka i svjetlosti zaslona su odmah aktivirane. Sve ostale postavke se aktiviraju tek nakon pohranjivanja.

13.4 Promjena vremena na satu

Zahtjev: Uređaj je isključen.

1. Pritisnite i držite pritisnutu tipku  oko 3 sekunde.
 - ✓ Na zaslonu se pojavljuju napomene za istek.
2. Napomene potvrdite pritiskom na tipku .
 - ✓ Na zaslonu se pojavljuje prva postavka "Jezik".
3. Pritisnite .
 - ✓ Pojavljuje se postavka za vrijeme na satu.
4. Upravljačkim prstenom promijenite vrijeme na satu.
5. Za spremanje promjena pritisnite i držite pritisnutu tipku  oko 3 sekunde.
 - ✓ Na zaslonu se pojavljuje napomena da su postavke pohranjene.

14 Čišćenje i održavanje

Kako bi vam uređaj dugo ostao funkcionalan, pažljivo ga čistite i održavajte.

14.1 Sredstva za čišćenje

Upotrebljavajte samo prikladna sredstva za čišćenje.

UPOZORENJE – Opasnost od strujnog udara!

Prodrla vlaga može uzrokovati strujni udar.

- ▶ Za čišćenje uređaja ne upotrebljavajte parni ili visokotlačni čistač.

POZOR!

Neprikladna sredstva za čišćenje mogu oštetiti površine uređaja.

- ▶ Nemojte upotrebljavati oštra ili abrazivna sredstva za čišćenje.
- ▶ Nemojte upotrebljavati sredstva za čišćenje s velikim udjelom alkohola.
- ▶ Nemojte upotrebljavati tvrde jastučice za ribanje ili spužve za čišćenje.
- ▶ Nemojte upotrebljavati posebna sredstva za toplo čišćenje.
- ▶ Upotrebljavajte sredstva za čišćenje stakla, strugala za staklo ili sredstva za njegu plemenitog čelika samo ako se preporučuju u uputama za čišćenje za odgovarajući dio.

Nove spužve sadrže ostatke od proizvodnje.

- ▶ Nove spužve prije uporabe temeljito isperite.

U pojedinim uputama za čišćenje možete saznati koja su sredstva za čišćenje prikladna za pojedine površine i dijelove.

14.2 Čišćenje uređaja

Očistite uređaj kako je navedeno u uputama kako se različiti dijelovi i površine ne bi oštetili nepravilnim čišćenjem ili neprikladnim sredstvima za čišćenje.

UPOZORENJE – Opasnost od opekotina!

Uređaj i njegovi dodirljivi dijelovi postaju vrući tijekom uporabe.

- ▶ Trebate paziti da ne dodirnete grijaće elemente.
- ▶ Djeca mlađa od 8 godina moraju se držati podalje.

UPOZORENJE – Opasnost od požara!

Nezapečeni ostaci hrane, masnoća i sok od pečenja mogu se zapaliti.

- ▶ Prije rada uklonite krupnu prljavštinu iz pećnice, s grijaćih elemenata i pribora.

UPOZORENJE – Opasnost od ozljede!

Izgrebano staklo na vratima uređaja može se raspuknuti.

- ▶ Ne upotrebljavajte oštra abrazivna sredstva za čišćenje ili oštra metalna strugala za čišćenje stakla na vratima uređaja jer mogu izgrepsti površinu.

1. Pridržavajte se napomena za sredstva za čišćenje. → *Stranica 15*
2. Pridržavajte se uputa za čišćenje komponenti uređaja ili površina.
3. Ako nije drugačije navedeno:
 - Komponente uređaja očistite vrućom sapunicom i krpom za pranje posuđa.
 - Obrišite mekom krpom.

14.3 Čišćenje pećnice

POZOR!

Neispravnim čišćenjem pećnica se može oštetiti.

- ▶ Nemojte rabiti sprej za čišćenje pećnice, abrazivna sredstva ili druga agresivna sredstva za čišćenje pećnice.

1. Pridržavajte se napomena za sredstva za čišćenje. → *Stranica 15*
2. Očistite vrućom sapunicom i vodom s octom.
3. Kod velikih zaprljanja koristite sredstvo za čišćenje pećnice.
Koristite sredstvo za čišćenje pećnice samo u hladnoj pećnici.

Savjet: Kako biste uklonili neugodne mirise, zagrijte jednu šalicu vode u koju ste dodali nekoliko kapi limunovog soka 1 do 2 minute s maksimalnom snagom mikrovalova. U posudu uvijek stavite žlicu kako biste spriječili odgodu vrenja.

4. Obrišite pećnicu mekom krpom.
5. Ostavite pećnicu s otvorenim vratima da se osuši.

14.4 Čišćenje prednje strane uređaja

POZOR!

Neispravnim čišćenjem prednja strana uređaja može se oštetiti.

- ▶ Za čišćenje nemojte rabiti sredstvo za čišćenje stakla, metalno strugalo niti strugalo za staklo.
- ▶ Kako biste izbjegli koroziju na prednjoj strani uređaja od plemenitog čelika, odmah uklonite ostatke kameca, masti, škroba i bjelančevina.
- ▶ Za površine od plemenitog čelika upotrebljavajte specijalno sredstvo za njegu plemenitog čelika za tople površine.

1. Pridržavajte se napomena za sredstva za čišćenje. → *Stranica 15*
2. Prednju stranu uređaja očistite vrućom sapunicom i krpom za pranje posuđa.
Napomena: Male razlike u boji ne prednjoj strani uređaja nastaju zbog uporabe različitih materijala poput stakla, plastike ili metala.
3. Sredstvo za njegu plemenitog čelika nanosite mekom krpom u tankom sloju na prednju stranu uređaja od plemenitog čelika.
Sredstva za njegu plemenitog čelika možete kupiti kod servisne službe ili u specijaliziranim trgovinama.
4. Obrišite mekom krpom.

14.5 Čišćenje upravljačke ploče

POZOR!

Neispravnim čišćenjem upravljačka ploča se može oštetiti.

- ▶ Nikada nemojte brisati upravljačku ploču vlažnom krpom.
1. Pridržavajte se napomena za sredstva za čišćenje. → *Stranica 15*
 2. Upravljačku ploču očistite krpom od mikrovlakana ili mekom, vlažnom krpom.
 3. Obrišite mekom krpom.

14.6 Čišćenje pribora

1. Pridržavajte se napomena za sredstva za čišćenje. → *Stranica 15*
2. Namočite skorene ostatke hrane vlažnom krpom za pranje posuđa i vrućom sapunicom.
3. Pribor očistite vrućom sapunicom i krpom ili četkom.
4. Rešetku očistite sredstvom za čišćenje plemenitog čelika ili operite u perilici posuđa.
Kod velikih zaprljanja koristite spiralu od nehrđajućeg čelika ili sredstvo za čišćenje pećnice.
5. Obrišite mekom krpom.

14.7 Čišćenje stakla na vratima

POZOR!

Neispravnim čišćenjem stakla na vratima mogu se oštetiti.

- ▶ Nemojte rabiti strugalo za staklo.
1. Pridržavajte se napomena za sredstva za čišćenje. → *Stranica 15*
 2. Stakla na vratima očistite vlažnom krpom za pranje posuđa i sredstvom za čišćenje stakla.
Napomena: Sjene na staklima vrata, koje nalikuju prugama, odbljesci su svjetla žarulje u pećnici.
 3. Obrišite mekom krpom.

14.8 Čišćenje brtve na vratima

POZOR!

Neispravnim čišćenjem brtva na vratima može se oštetiti.

- ▶ Za čišćenje nemojte rabiti metalno strugalo niti strugalo za staklo.
 - ▶ Nemojte upotrebljavati abrazivna sredstva za čišćenje.
1. Pridržavajte se napomena za sredstva za čišćenje. → *Stranica 15*
 2. Brtvu na vratima očistite vrućom sapunicom i mekom krpom za pranje posuđa.
 3. Obrišite mekom krpom.

14.9 Pomoć pri čišćenju

Pomoć pri čišćenju brza je alternativa povremenom čišćenju pećnice. Pomoć pri čišćenju namače nečistoće isparavanjem sapunice. Zatim možete lakše ukloniti nečistoće.

Namještanje pomoći pri čišćenju

1. U šalicu s vodom dodajte nekoliko kapi sredstva za pranje posuđa.
2. U šalicu stavite žlicu kako biste spriječili odgodu vrenja.
3. Šalicu stavite u sredinu pećnice.
4. Namjestite snagu mikrovalova 600 W.
5. Namjestite trajanje 5 minuta.
6. Pokrenite mikrovalnu pećnicu.
7. Nakon isteka trajanja ostavite vrata zatvorena još 3 minute.
8. Obrišite pećnicu mekom krpom.
9. Ostavite pećnicu s otvorenim vratima da se osuši.

15 Uklanjanje smetnji

Manje smetnje na svom uređaju možete samostalno ukloniti. Iskoristite informacije za uklanjanje smetnji prije nego što se obratite servisnoj službi. Tako ćete izbjeći nepotrebne troškove.

⚠ UPOZORENJE – Opasnost od ozljede!

Nestručni popravci su opasni.

- ▶ Popravke na uređaju smije vršiti samo obučeno stručno osoblje.
- ▶ Ako je uređaj neispravan, nazovite servisnu službu.
→ "Servisna služba", Stranica 18

⚠ UPOZORENJE – Opasnost od strujnog udara!

Nestručni popravci su opasni.

- ▶ Popravke na uređaju smije vršiti samo obučeno stručno osoblje.
- ▶ Za popravak uređaja smiju se upotrebljavati samo originalni rezervni dijelovi.
- ▶ Ako je mrežni priključni vod ovog uređaja oštećen, kako bi se izbjegle opasnosti, može ga zamijeniti jedino proizvođač ili njegova servisna služba ili slična kvalificirana osoba.

15.1 Funkcionalne smetnje

Kvar	Uzrok i rješavanje problema
Uređaj ne funkcionira.	Mrežni utikač iz mrežnog priključnog voda nije utaknut. ▶ Priključite uređaj na strujnu mrežu.
	Osigurač u ormariću s osiguračima je iskočio. ▶ Provjerite osigurač u ormariću s osiguračima.
	Opskrba strujom je prekinuta. ▶ Provjerite funkcionira li rasvjeta ili drugi uređaji u prostoriji.
	Funkcionalna smetnja 1. Isključite osigurač u ormariću s osiguračima. 2. Ponovno uključite osigurač nakon otprilike 10 sekundi. ✓ Poruka nestaje ako se smetnja pojavila samo jednom. 3. Ako se poruka ponovno prikazuje, nazovite servisnu službu. Pri pozivu navedite točnu poruku pogreške. → "Servisna služba", Stranica 18
Uređaj se ne može pokrenuti.	Vrata uređaja nisu zatvorena do kraja. ▶ Zatvorite vrata uređaja.
Uređaj ne grije, na zaslonu svijetli simbol ☐	Aktiviran je demonstracijski način rada. 1. Uređaj isključite iz električne mreže tako da kratko isključite osigurač u ormariću s osiguračima. 2. Deaktivirajte demonstracijski način rada u roku od 3 minute u osnovnim postavkama.
Upravljački prsten je ispao iz ležaja.	Upravljački prsten se razdvojio. 1. Stavite upravljački prsten u ležaj na upravljačkoj ploči. 2. Pritisnite upravljački prsten u ležaj tako da se uglavi i da se može okretati.
Upravljački prsten ne možete više lako okretati.	Ispod upravljačkog prstena ima prljavštine. Upravljački prsten se može skinuti. Napomena: Upravljački prsten nemojte previše često skidati kako bi ležaj ostao stabilan. 1. Kako biste odvojili upravljački prsten, pritisnite vanjski rub upravljačkog prstena. ✓ Upravljački prsten se nagne i može se lakše uhvatiti. 2. Izvucite upravljački prsten iz ležaja. 3. Pažljivo očistite upravljački prsten i njegov ležaj na uređaju sapunicom i krpom za pranje posuđa. Nemojte koristiti oštra ili abrazivna sredstva za čišćenje. Nemojte namočiti upravljački prsten. Ne perite upravljački prsten u perilici posuđa. 4. Upravljački prsten obrišite mekom krpom.
Svjetlo u pećnici ne radi.	Svjetlo u pećnici je neispravno ▶ Nazovite → "Servisna služba", Stranica 18.

15.2 Napomene u polju prikaza

Kvar	Uzrok i rješavanje problema
Na zaslonu se prikazuje poruka pogreške "Exxx"	<p>Pojavila se pogreška.</p> <ol style="list-style-type: none"> Ako se na zaslonu prikazuje poruka pogreške, isključite uređaj i ponovno ga uključite. <ul style="list-style-type: none"> ✓ Ako se na zaslonu više ne prikazuje poruka pogreške, onda se radi o problemu koji se jednom pojavio. Ako se na zaslonu poruka pogreške dalje ili stalno prikazuje, kontaktirajte servisnu službu i navedite kod pogreške. Ako se na zaslonu prikazuje poruka pogreške E0532, otvorite i zatvorite vrata uređaja. Ako se na zaslonu prikazuje poruka pogreške E6501, isključite uređaj i ponovno ga uključite nakon 10 minuta.

16 Zbrinjavanje

16.1 Zbrinjavanje starih uređaja u otpad

Ekološki prikladnim zbrinjavanjem otpada mogu se ponovo iskoristiti vrijedne sirovine.

- Izvucite mrežni utikač iz mrežnog priključnog voda.
- Prerežite mrežni priključni vod.
- Uređaj zbrinite na ekološki prihvatljiv način. Informacije o aktualnim načinima zbrinjavanja možete dobiti od svog specijaliziranog trgovca ili se raspitajte u komunalnoj ili lokalnoj gradskoj upravi.



Ovaj je uređaj označen u skladu s europskom smjernicom 2012/19/EU o otpadnim električnim i elektronskim uređajima (waste electrical and electronic equipment - WEEE). Smjernica određuje okvir za povratak i zbrinjavanje otpadnih uređaja valjan u cijeloj Europskoj Uniji.

17 Servisna služba

Detaljne informacije o vremenu jamstva i uvjetima jamstva možete pronaći kod naše servisne službe, svog dobavljača ili na našoj internetskoj stranici.

Kada se obraćate servisnoj službi, potreban vam je proizvodni broj (E-Nr.) i tvornički broj (FD) uređaja. Kontakt-podatke servisne službe naći ćete ovdje odn. u priloženom popisu servisnih službi na našoj internetskoj stranici.

Taj proizvod sadrži svjetla razreda energetske učinkovitosti E. Svjetla su dostupna kao zamjenski dio i smije ih zamijeniti samo osposobljeno stručno osoblje.

17.1 Proizvodni broj (E-Nr.) i tvornički broj (FD)

Proizvodni broj (E-Nr.) i tvornički broj (FD) možete pronaći na tipskoj pločici uređaja.

Na tipisnu pločicu s brojevima naći ćete kada otvorite vrata uređaja.



Kako biste podatke o svom uređaju i broj telefona servisne službe brzo ponovno pronašli, možete ih zabilježiti.

18 Tako će to uspjeti

Za različita jela ovdje možete pronaći odgovarajuće postavke te najbolji pribor i najbolje posuđe. Preporuke smo optimalno prilagodili vašem uređaju.

18.1 Najbolje postupite na sljedeći način

Ovdje ćete saznati kako ćete najbolje postupiti korak po korak kako biste idealno mogli iskoristiti preporuke za namještanje. Dobit ćete podatke o brojnim jelima s informacijama i savjetima kako možete idealno upotrebljavati i namjestiti uređaj.

Savjet

Napomene o pripremi

- Preporuke za namještanje uvijek vrijede za hladnu i praznu pećnicu.

- Podaci o vremenu u pregledima služe samo za orijentaciju. Ovisno o kvaliteti i svojstvima namirnica.

⚠ UPOZORENJE – Opasnost od opekotina!

Namirnice s korom ili kožicom mogu se tijekom, ali i nakon zagrijavanja raspuknuti kao eksplozija.

- Nikada ne kuhajte jaja u ljusci niti ne zagrijavajte tvrdo kuhana jaja u ljusci.
- Nikada ne kuhajte ljuskare i rakove.
- Kod jaja na oko ili meko kuhanih jaja morate prvo probosti žumanjak.
- Kod namirnica s tvrdom korom ili kožicom, npr. jabuka, rajčica, krumpira ili hrenovki, kora može puknuti. Prije zagrijavanja probodite koru ili kožicu.

POZOR!

Namirnice koje sadrže kiselinu mogu oštetiti rešetku

- ▶ Ne stavljajte namirnice koje sadrže kiselinu, npr. voće ili namirnice za pečenje začinjene marinadom koja sadrži kiselinu, izravno na rešetku.

Napomena: Napomena za osobe alergične na nikal

U rijetkim slučajevima mali tragovi nikla mogu dospjeti u hranu.

1. Prije korištenja izvadite posude iz pećnice koje vam nije potrebno.
2. Odaberite željeno jelo iz preporuka za namještanje.
3. Stavite hranu u prikladnu posudu.
4. Posude stavite na dno pećnice. Mikrovalovi tako dopijevaju do hrane sa svih strana.
5. Namjestite uređaj prema preporukama za namještanje.

Odmrzavanje s mikrovalovima**Napomena:**

Napomene o pripremi

- Zamrznite plosnatu namirnicu.
- Koristite otvoreno posude koje je prikladno za mikrovalnu pećnicu.
- Posude stavite na dno pećnice.
- Hranu povremeno promiješajte 2-3^oputa ili okrenite. Pri okretanju uklonite tekućinu od odmrzavanja.
- Pri odmrzavanju mesa ili peradi nastaje tekućina. Pri okretanju uklonite tekućinu. Nemojte dalje rabiti niti dovesti u dodir s drugim namirnicama.
- Već odmrznuto mljeveno meso izvadite nakon okretanja.
- Pri okretanju odvojite odmrznute dijelove.
- Ostavite hranu da miruje nakon odmrzavanja 10-60^ominuta.

Najprije namjestite kraće trajanje. Produljite trajanje ako je potrebno.

6. Kada iz pećnice vadite vruće posude, uvijek koristite kuhinjsku krpu.

18.2 Odmrzavanje, zagrijavanje i kuhanje u mikrovalnoj pećnici

Preporuke za namještanje odmrzavanja, zagrijavanja i kuhanja u mikrovalnoj pećnici.

Vrijeme pečenja ovisi o posudi i temperaturi, svojstvima i količini namirnice. Stoga su u tablicama navedeni intervali. Počnite s nižom vrijednošću i ako je potrebno, sljedeći put namjestite višu. Može se dogoditi da je vaša količina drugačija od one navedene u tablici. Za to postoji osnovno pravilo: dvostruka količina - gotovo dvostruko trajanje, pola količine - upola kraće trajanje.

Jela	Težina	Snaga mikrovalova	Trajanje
Meso u komadu, sa i bez kosti	800 g	1. 180 W 2. 90 W	1. 15 min ¹ 2. 15-25 min
Meso u komadu, sa i bez kosti	1000 g	1. 180 W 2. 90 W	1. 20 min ¹ 2. 20-30 min ¹
Meso u komadu, sa i bez kosti	1500 g	1. 180 W 2. 90 W	1. 25 min ¹ 2. 25-30 min ¹
Meso u komadima ili narezano	200 g	1. 180 W 2. 90 W	1. 5-8 min ² 2. 5-10 min
Meso u komadima ili narezano	500 g	1. 180 W 2. 90 W	1. 8-11 min ² 2. 10-15 min
Meso u komadima ili narezano	800 g	1. 180 W 2. 90 W	1. 10 min ² 2. 10-15 min
Mljeveno meso, miješano	200 g	90 W	10-15 min ¹
Mljeveno meso, miješano	500 g	1. 180 W 2. 90 W	1. 5 min ¹ 2. 10-15 min
Mljeveno meso, miješano	1000 g	1. 180 W 2. 90 W	1. 15 min ¹ 2. 10-15 min
Perad ili rasjek	600 g	1. 180 W 2. 90 W	1. 8 min ¹ 2. 10-15 min
Perad ili rasjek	1200 g	1. 180 W 2. 90 W	1. 15 min ¹ 2. 20-25 min

¹ Češće okrenite namirnicu.

² Pri okretanju odvojite odmrznute dijelove.

³ Povremeno pažljivo promiješajte namirnice.

⁴ Posve uklonite ambalažu.

⁵ Odmrzavajte samo kolače bez glazure, vrhnja, želatine ili kreme.

⁶ Odvojite komade kolača.

Jela	Težina	Snaga mikrovalova	Trajanje
Riblji file, riblji kotlet ili riblji odresci	400 g	1. 180 W 2. 90 W	1. 5 min 2. 10-15 min
Cijela riba	300 g	1. 180 W 2. 90 W	1. 3 min ¹ 2. 10-15 min
Cijela riba	600 g	1. 180 W 2. 90 W	1. 8 min ¹ 2. 15-20 min
Povrće, npr. grašak	300 g	180 W	10-15 min ³
Voće, npr. maline	300 g	180 W	6-9 min ³
Voće, npr. maline	500 g	1. 180 W 2. 90 W	1. 8 min 2. 5-10 min ³
Maslac, otopljen ⁴	125 g	1. 180 W 2. 90 W	1. 1 min ⁴ 2. 1-2 min
Maslac, otopljen ⁴	250 g	1. 180 W 2. 90 W	1. 1 min 2. 2-4 min
Cijeli kruh	500 g	1. 180 W 2. 90 W	1. 8 min ¹ 2. 5-10 min
Cijeli kruh	1000 g	1. 180 W 2. 90 W	1. 12 min ¹ 2. 10-20 min
Kolač, suhi, npr. kolač od miješanog tijesta ^{5,6}	500 g	90 W	10-15 min
Kolač, suhi, npr. kolač od miješanog tijesta ^{5,6}	750 g	1. 180 W 2. 90 W	1. 5 min 2. 10-15 min
Kolač, sočan, npr. voćni kolač, kolač sa sirom ⁵	500 g	1. 180 W 2. 90 W	1. 5 min 2. 15-20 min
Kolač, sočan, npr. voćni kolač, kolač sa sirom ⁵	750 g	1. 180 W 2. 90 W	1. 7 min 2. 15-20 min

¹ Češće okrenite namirnicu.

² Pri okretanju odvojite odmrznute dijelove.

³ Povremeno pažljivo promiješajte namirnice.

⁴ Posve uklonite ambalažu.

⁵ Odmrzavajte samo kolače bez glazure, vrhnja, želatine ili kreme.

⁶ Odvojite komade kolača.

Savjeti za sljedeće odmrzavanje, zagrijavanje i kuhanje u mikrovalnoj pećnici

Pridržavajte se ovih savjeta za dobre rezultate pri odmrzavanju, zagrijavanju i kuhanju u mikrovalnoj pećnici.

Problem	Savjet
Vaše jelo je presuho.	<ul style="list-style-type: none"> ▪ Skratite trajanje ili odaberite manju snagu mikrovalova. ▪ Pokrijte jelo i dodajte više tekućine.
Nakon isteka vremena vaše jelo još nije odmrznuto, zagrijano ili dovoljno ispečeno.	Produljite trajanje. Većim količinama ili hrani, koja je raspoređena u visinu, potrebno je duže vrijeme kuhanja.

Problem	Savjet
Nakon isteka vremena vaše jelo iznutra još nije gotovo, a izvana je već pre-grijano.	<ul style="list-style-type: none"> ▪ Povremeno promiješajte. ▪ Smanjite snagu mikrovalova i produljite trajanje.
Nakon odmrzavanja vaše meso ili perad iznutra još nije odmrznuto, a izvana je zapečeno.	<ul style="list-style-type: none"> ▪ Smanjite snagu mikrovalova. ▪ Nekoliko puta okrenite veliku namirnicu za odmrzavanje.

18.3 Zagrijavanje

Možete zagrijati jela u svom uređaju.

Zagrijavanje s mikrovalovima

Pridržavajte se preporuka za namještanje zagrijavanja u mikrovalnoj pećnici.

⚠ UPOZORENJE – Opasnost od opekotina!

Kod zagrijavanja tekućina može doći do odgode vrenja. To znači da se postiže temperatura vrenja bez stvaranja tipičnih mjehurića. Treba paziti već pri laganom tresenju posude. Vruća tekućina može iznenada prekipjeti i prskati.

- ▶ Kod zagrijavanja uvijek stavite žlicu u posudu. Na taj način ćete spriječiti odgodu vrenja.

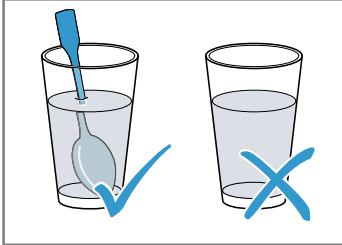
**POZOR!**

Ako metal dodiruje stijenku pećnice, stvaraju se iskre koje mogu oštetiti uređaj ili uništiti unutarnje staklo na vratima.

- ▶ Metal, primjerice žlica u čaši, mora biti udaljen najmanje 2 cm od stijenki pećnice i unutarnje strane vrata.

Napomena:

Napomene o pripremi

- Koristite zatvoreno posuđe koje je prikladno za mikrovalnu pećnicu. Za pokrivanje možete koristiti čač i tanjur ili specijalnu foliju za mikrovalnu pećnicu. Izvadite gotova jela iz ambalaže.
- Posuđe stavite na dno pećnice.
- Hranu povremeno promiješajte 2-3 puta ili okrenite.
- Ostavite hranu da miruje nakon zagrijavanja 2-5 minuta.
- Hrana prenosi toplinu na posudu. Posuđe se može jako zagrijati. Koristite kuhinjsku hvataljku.

Jela	Težina	Snaga mikrovalova	Trajanje
Meni, jelo servirano na tanjuru, gotova jela (2-3 komponente)		600 W	5-8 min
Pića ¹	125 ml	900 W	0,5-1 min ^{2,3}
Pića ¹	200 ml	900 W	1-2 min ^{2,3}
Pića ¹	500 ml	900 W	3-4 min ^{2,3}
Hrana za dojenčad, npr. bočice s mlijekom ⁴	50 ml	360 W	oko 0,5 min ^{5,6}
Hrana za dojenčad, npr. bočice s mlijekom ⁴	100 ml	360 W	0,5-1 min ^{4,6}
Hrana za dojenčad, npr. bočice s mlijekom ⁴	200 ml	360 W	1-2 min ^{4,6}
Juha, 1 šalica	po 175 g	600 W	1-2 min
Juha, 2 šalice	po 175 g	600 W	2-3 min
Meso u umaku ⁷	500 g	600 W	7-10 min
Varivo	400 g	600 W	5-7 min
Varivo	800 g	600 W	7-8 min
Povrće, 1 porcija	150 g	600 W	2-3 min
Povrće, 2 porcije	300 g	600 W	3-5 min

¹ Stavite žlicu u čašu.

² Nemojte pregrijati alkoholna pića.

³ Povremeno provjerite namirnicu.

⁴ Zagrijte hranu za dojenčad bez dunde ili poklopca.

⁵ Nakon zagrijavanja uvijek dobro protresite namirnice.

⁶ Obvezno provjerite temperaturu.

⁷ Odvojite komade mesa.

Zagrijavanje duboko smrznutih jela s mikrovalovima

Pridržavajte se preporuka za namještanje zagrijavanja u mikrovalnoj pećnici.

Napomena:

Napomene o pripremi

- Koristite zatvoreno posuđe koje je prikladno za mikrovalnu pećnicu. Za pokrivanje možete koristiti čač i tanjur ili specijalnu foliju za mikrovalnu pećnicu. Izvadite gotova jela iz ambalaže.
- Hranu rasporedite ravno na posudi. Hrana, koja je ravno raspoređena, kuha se brže od one raspoređene u visinu.
- Posuđe stavite na dno pećnice.
- Hrana prenosi toplinu na posudu. Posuđe se može jako zagrijati. Koristite kuhinjsku hvataljku.
- Hranu povremeno promiješajte 2-3 puta ili okrenite.
- Ostavite hranu da miruje nakon zagrijavanja 2-5 minuta.

- Hrana prenosi toplinu na posudu. Posuđe se može jako zagrijati. Koristite kuhinjsku hvataljku.
- Okus jela uglavnom ostaje sačuvan. Štedljivo upotrebljavajte sol i začine.

Jela	Težina	Snaga mikrovalova	Trajanje
Meni, jelo servirano na tanjuru, gotova jela (2-3 komponente)	300-400 g	600 W	8-13 min
Juha	400 g	600 W	8-12 min
Variva	500 g	600 W	10-15 min
Kriške ili komadi mesa u umaku, npr. gulaš	500 g	600 W	10-15 min
Riba, npr. komadi fileta	400 g	600 W	10-15 min
Nabujci, npr. lasanje, cannelloni	450 g	600 W	10-15 min
Prilozi, npr. riža, tjestenina ¹	250 g	600 W	3-7 min
Prilozi, npr. riža, tjestenina ¹	500 g	600 W	8-12 min
Povrće, npr. grašak, brokula, mrkva ¹	300 g	600 W	7-11 min
Povrće, npr. grašak, brokula, mrkva ¹	600 g	600 W	14-17 min
Špinat s vrhnjem ²	450 g	600 W	10-15 min

¹ Namirnici dodajte malo tekućine.

² Kuhajte namirnicu bez dodatka vode.

18.4 Kuhanje

Možete kuhati jela u svom uređaju.

Kuhanje s mikrovalovima

Napomena:

Napomene o pripremi

- Posuđe stavite na dno pećnice.
- Hranu rasporedite ravno na posudi. Hrana, koja je ravno raspoređena, kuha se brže od one raspoređene u visinu.
- Koristite zatvoreno posuđe koje je prikladno za mikrovalnu pećnicu. Za pokrivanje možete koristiti čak i tanjur ili poklopac za mikrovalnu pećnicu. Izvadite gotova jela iz ambalaže.
- Okus jela uglavnom ostaje sačuvan. Štedljivo upotrebljavajte sol i začine.
- Ostavite hranu da miruje nakon zagrijavanja 2 do 5 minuta.
- Hrana prenosi toplinu na posudu. Posuđe se može jako zagrijati. Koristite kuhinjsku hvataljku.
- Ako je na ambalaži navedena veća snaga od 600 W za kuhanje jela, unatoč tome koristite maks. 600 W. Ako je potrebno, produljite navedeno vrijeme do željenog rezultata.

Jela	Težina	Snaga mikrovalova	Trajanje
Cijelo pile, svježe, bez iznutrica ¹	1200 g	600 W	25 – 30 min
Ribljí file, svježi	400 g	600 W	7 – 12 min
Povrće, svježe ^{2, 3, 4}	250 g	600 W	6 – 10 min
Povrće, svježe ^{2, 3, 4}	500 g	600 W	10 – 15 min
Krumpir ^{2, 3, 4}	250 g	600 W	8 – 10 min
Krumpir ^{2, 3, 4}	500 g	600 W	10 – 15 min
Krumpir ^{2, 3, 4}	750 g	600 W	15 – 22 min

¹ Jelo okrenite nakon 1/2 ukupnog vremena.

² Narežite na komade jednake veličine.

³ Namirnici dodajte malo vode.

⁴ Povremeno pažljivo promiješajte namirnice.

⁵ Dodajte dvostruku količinu tekućine.

⁶ Vrećicu s koricama uvijek stavite na stakleni tanjur. Pridržavajte se podataka proizvođača.

Jela	Težina	Snaga mikrovalova	Trajanje
Riža ⁵	125 g	1. 600 W 2. 180 W	1. 4 – 6 min 2. 12 – 15 min
Riža ⁵	250 g	1. 600 W 2. 180 W	1. 6 – 8 min 2. 15 – 18 min
Slatka jela, npr. puding (instant) ⁴	500 ml	600 W	5 – 8 min
Voće, kompot ⁴	500 ml	600 W	9 – 12 min
Kokice za mikrovalnu pećnicu ⁶	1 vrećica od 100 g	600 W	2,5 – 3,5 min

¹ Jelo okrenite nakon 1/2 ukupnog vremena.

² Narežite na komade jednake veličine.

³ Namirnici dodajte malo vode.

⁴ Povremeno pažljivo promiješajte namirnice.

⁵ Dodajte dvostruku količinu tekućine.

⁶ Vrećicu s kolicama uvijek stavite na stakleni tanjur. Pridržavajte se podataka proizvođača.

Puding iz vrećice

UPOZORENJE – Opasnost od opekotina!

Zagrijana hrana prenosi toplinu. Posude se može zagrijati.

► Uvijek izvadite posudu ili pribor iz pećnice koristeći kuhinjsku krpu.

1. Pomiješajte paketić pudinga u prahu sa šećerom i malo mlijeka u dubokoj zdjeli prikladnoj za mikrovalnu pećnicu prema uputama na pakiranju tako da nema grudica.

2. Dodajte ostatak mlijeka i ponovno promiješajte.
3. Stavite zdjelu u pećnicu i zatvorite vrata uređaja.
4. Namjestite uređaj prema preporukama za namještanje.
5. Nakon 3 minute promiješajte prvi put. Zatim ponovno promiješajte nakon jedne minute dok ne dobijete željenu konzistenciju. Trajanje ovisi o temperaturi mlijeka i korištenoj posudi.

18.5 Roštiljanje

Roštiljajte namirnice koje trebaju biti hrskave.

Roštiljanje

Roštiljajte namirnice koje trebaju biti hrskave.

Napomena:

Napomene o pripremi

- Roštiljajte samo kada su vrata uređaja zatvorena.
- Ne zagrijavajte pećnicu.
- Upotrebjavajte komade za roštiljanje slične težine i debljine. Tako ćete ravnomjerno ispeći komade za roštiljanje i ostat će sočni.
- Stavite komade mesa za roštilj izravno na rešetku.
- Komade mesa za roštilj okrenite hvataljkama za meso. Ako vilicom ubodete meso, meso gubi sok i postaje suho.
- Namirnice za roštiljanje solite tek nakon roštiljanja. Sol izvlači vodu iz mesa.
- Tamno meso, npr. govedina, brže dobiva boju nego svijetlo meso poput teletine ili svinjetine. Komadi za roštilj od svijetlog mesa ili ribe često su na površini samo svjetlosmeđi, ali su iznutra ipak pečeni i sočni.
- Grijač za roštiljanje ponovno se uključuje i isključuje. To je normalna pojava. Koliko često će se uključiti i isključiti ovisi o namještenom stupnju roštiljanja.
- Kod roštiljanja može nastati dim.

Jela	Količina	Težina	Stupanj roštiljanja	Trajanje
Vratina, debljine oko 2 cm	3-4 komada	po oko 120 g	3 (jaki)	1. strana oko 15 min 2. strana: oko 10-15 min

¹ Rešetku prethodno namastite uljem.

Jela	Količina	Težina	Stupanj roštiljanja	Trajanje
Kobasice za roštilj	4-6 komada	po oko 150 g	3 (jaki)	1. strana oko 10-15 min 2. strana: oko 10-15 min
Riblji kotlet ¹	2-3 komada	po oko 150 g	3 (jaki)	1. strana oko 10 min 2. strana: oko 10-15 min
Riba, cijela, npr. pastrve ¹	2-3 komada	po oko 150 g	3 (jaki)	1. strana oko 15 min 2. strana: oko 15-20 min
Tost (tostiranje)	2-6 kriški		3 (jaki)	1. strana oko 4 min 2. strana: oko 4 min
Zapečeni tost	2-6 kriški		3 (jaki)	ovisno o nadjevu: 5-10 min

¹ Rešetku prethodno namastite uljem.

18.6 Roštiljanje kombinirano s mikrovalovima

Kako biste skratili vrijeme kuhanja, možete upotrebljavati roštilj u kombinaciji s mikrovalovima.

Roštiljanje kombinirano s mikrovalovima

Napomena:

Napomene o pripremi

- Stavite posudu na rešetku.
- Prethodno odmrznite duboko smrznute namirnice.
- Za pečenje upotrebljavajte visoki kalup. Kod pripreme u zatvorenoj posudi pećnica ostaje čišća.
- Stavite piletinu, komade piletine i pačja prsa s kožicom okrenutom prema gore.
- Za nabujke i gratinirana jela koristite veliko, plitko posuđe.
- U uskim i visokim posudama jelo se treba dulje peći i bude tamnije na površini.
- Ostavite nabujke i gratinirana jela da miruju u isključenom uređaju 5 minuta.
- Provjerite stane li posuda u pećnicu. Posuda ne smije biti prevelika.
- Prije rezanja ostavite meso da miruje 5-10 minuta.

Na ovaj način sok od mesa će se ravnomjerno rasporediti i prilikom rezanja neće iscuriti.

- Uvijek namjestite maksimalno vrijeme pečenja. Jelo provjerite nakon kraćeg navedenog vremena.

Jela	Težina	Stupanj roštiljanja	Snaga mikrovalova	Trajanje
Svinjsko pečenje, npr. vratina ¹	oko 750 g	1 (slabi)	360 W	35-40 min.
Pečenje od mljevenog mesa, visine maks. 7 cm	oko 750 g	2 (srednji)	360 W	oko 25 min
Pile, prepolovljeno ²	oko 1200 g	3 (jaki)	360 W	40 min
Komadi piletine, npr. četvrtina pileta ²	oko 800 g	2 (srednji)	360 W	20-25 min
Pačja prsa ²	oko 800 g	3 (jaki)	180 W	25-30 min.
Nabujak od tjestenine (od kuhanih sastojaka) ³	oko 1000 g	1 (slabi)	360 W	25-30 min.
Gratinirani krumpir (od sirovog krumpira), visine maks. 3 cm	oko 1000 g	2 (srednji)	360 W	35 min

¹ Povremeno okrenite namirnicu.

² Ne okrećite namirnicu.

³ Jelo posipajte sirom.

Jelo	Težina	Stupanj roštiljanja	Snaga mikrovalova	Trajanje
Riba, zapečena	oko 500 g	3 (jaki)	360 W	15 min
Nabujak od sira, visine maks. 5 cm	oko 1000 g	1 (slabi)	360 W	20-25 min

¹ Povremeno okrenite namirnicu.
² Ne okrećite namirnicu.
³ Jelo posipajte sirom.

18.7 Probna jela

Ovi pregledi su sastavljeni za ispitne institute kako bi se olakšalo ispitivanje uređaja u skladu s normom EN 60350-1:2013 ili IEC 60350-1:2011 i normom EN 60705:2012, IEC 60705:2010.

Kuhanje s mikrovalovima

Jelo	Snaga mikrovalova u W	Trajanje u minutama	Napomena
Umućeno jaje s mlijekom, 1000 g	1. 600 W 2. 180 W	1. 11-12 min 2. 8-10 min	Vatrostalna posuda
Biskvit, 475 g	600 W	7-9 min	Vatrostalna posuda Ø 22 cm
Pečenje od mljevenog mesa, 900 g	600 W	25-30 min	Vatrostalna posuda Ø 28 cm

Odmrzavanje s mikrovalovima

Preporuke za namještanje odmrzavanja u mikrovalnoj pećnici.

Jelo	Snaga mikrovalova u W	Trajanje u minutama	Napomena
Meso, 500 g	1. 180 W 2. 90 W ili program "Meso odmrznuti"	1. 8 min 2. 7-10 min	Vatrostalna posuda Ø 24 cm

Kuhanje s mikrovalovima i roštiljem

Jelo	Snaga mikrovalova u W	Trajanje u minutama	Napomena
Gratinirani krumpir, 1100 g	360 W + stupanj roštiljanja 2	20-35 min	Okrugla vatrostalna posuda Ø 22 cm
Kolač	-		Nije preporučeno
Pile, prepolovljeno, oko 1100 g	360 W + stupanj roštiljanja 3	40-45 min	Rešetka, staklena zdjela

19 Upute za montažu

Pridržavajte se ovih informacija pri montaži uređaja.



19.1 Opseg isporuke

Nakon raspakiravanja provjerite sve dijelove imaju li oštećenja nastala u transportu te je li isporuka potpuna.

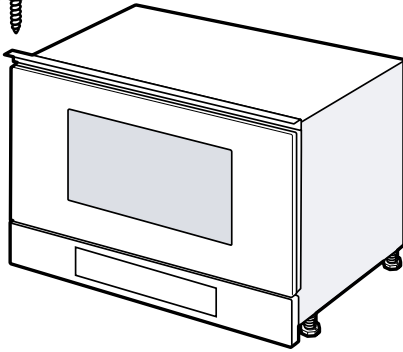

⚠ 19.2 Sigurna montaža

Pridržavajte se sigurnosnih napomena prilikom montaže uređaja.

- Samo kod pravilne ugradnje sukladno ovim uputama za montažu je zajamčena sigurnost tijekom uporabe. Instalater je odgovoran za besprijekorno funkcioniranje na mjestu postavljanja.
- Provjerite uređaj nakon što ga raspakirate. Ne priključujte ga ako je došlo do oštećenja prilikom transporta.
- Prije stavljanja uređaja u rad uklonite ambalažu i ljepljive folije iz pećnice i s vrata.
- Pridržavajte se montažnih crteža za ugradnju dijelova pribora.
- Ugradbeni elementi moraju biti otporni na temperaturu do 90 °C, a granične fronte elemenata na temperaturu do 65 °C.
- Uređaj ne ugrađujte iza dekorativnih vrata ili vrata elementa. Postoji opasnost od pregrijavanja.
- Sve radove izrezivanja na elementu provedite prije umetanja uređaja. Uklonite strugotine. Mogle bi negativno utjecati na rad električnih sastavnih dijelova.
- Samo ovlašteni instalater smije priključiti uređaj bez utikača. U slučaju oštećenja zbog pogrešnog priključka nemate pravo na jamstvo.

⚠ UPOZORENJE – Opasnost od ozljede!

Dijelovi, koji su dostupni kod ugradnje, mogu imati oštre rubove i uzrokovati posjekotine.

- ▶ Nosite zaštitne rukavice

⚠ UPOZORENJE – Opasnost od požara!

Uporaba produžnog mrežnog priključnog voda i nedopuštenih adaptera predstavlja izvor opasnosti.

- ▶ Nemojte upotrebljavati produžne kabele ili višestruke utičnice.
- ▶ Ako vam je mrežni priključni vod prekratak, obratite se servisnoj službi.

19.3 Ugradbeni element

Ovaj uređaj je namijenjen samo za ugradnju. Ovaj uređaj nije dizajniran za korištenje kao stolni uređaj ili unutar elementa.

Ugradbeni element ne smije imati stražnju stijenku iza uređaja. Minimalna visina ugradnje iznosi 850 mm. Prorezi za prozračivanje i usisni otvori ne smiju se prekrivati.

19.4 Električni priključak

Pridržavajte se tih napomena kako biste mogli sigurno priključiti uređaj na električnu mrežu.

⚠ UPOZORENJE – Opasnost: Magnetizam!

Uređaj sadrži trajne magnete. Oni mogu utjecati na elektroničke implantate, npr. elektrostimulatore srca ili inzulinske pumpe.

- ▶ Osobe s elektroničkim implantatima moraju biti na udaljenosti od najmanje 10 cm od uređaja.

⚠ UPOZORENJE – Opasnost od požara!

Uporaba višestrukih utikača i produžnih kabela može uzrokovati požar.

- ▶ Ne koristite višestruke utikače i produžne kabele.
- Uređaj je spreman za priključivanje i smije se priključiti samo na propisno instaliranu utičnicu sa zaštitnim kontaktom.
- Zaštita se mora provesti prema podatku o snazi na označnoj pločici i lokalnim propisima.
- Postavljanje utičnice smije obaviti samo električar pridržavajući se odgovarajućih propisa.
- Ako utikač nakon ugradnje više nije dostupan, na strani instalacije mora postojati svepolni odvajач s razmakom među kontaktima od najmanje 3 mm.

19.5 Ugradnja u gornji element

Pridržavajte se dimenzija za ugradnju i sigurnosnih razmaka u visokom elementu.

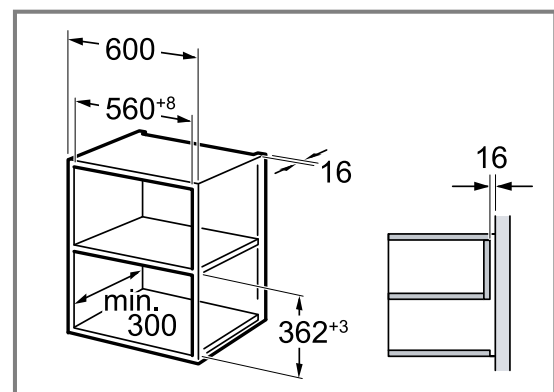

Uređaj ugrađujte samo na onu visinu na kojoj ćete bez poteškoća moći vaditi pribor.
Skinite nogice.

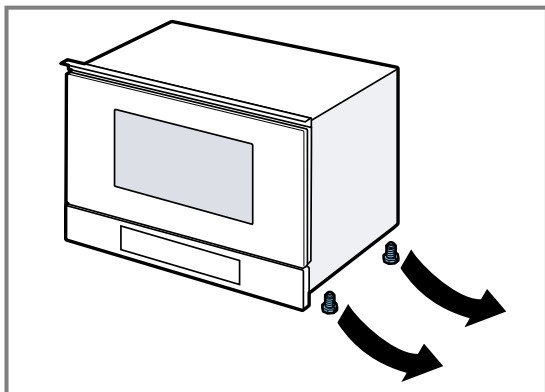

19.6 Ugradnja u visoki element

Pridržavajte se dimenzija za ugradnju i sigurnosnih razmaka u visokom elementu.

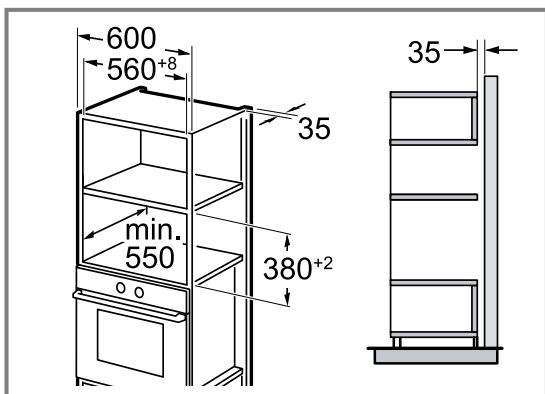

Uređaj ugrađujte samo na onu visinu na kojoj ćete bez poteškoća moći vaditi pribor.
Namjestite nogice.

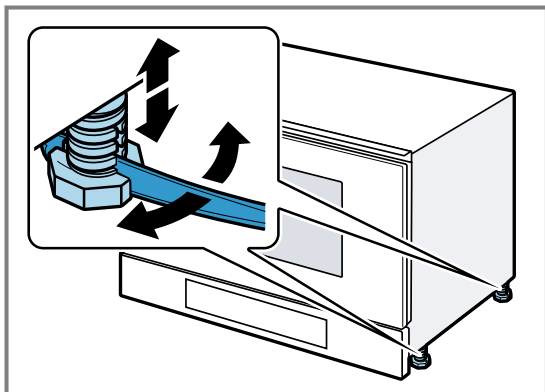

19.7 Ugradnja uređaja

1. Uređaj umetnite do kraja.

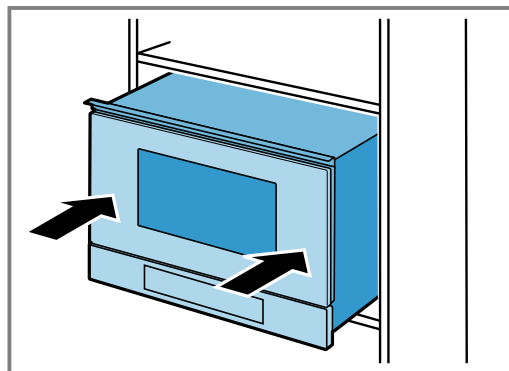

Pazite da ne presavijete, priključite priključni kabel i da ga ne vodite preko oštih rubova.

2. Provjerite razmak do susjednih uređaja.

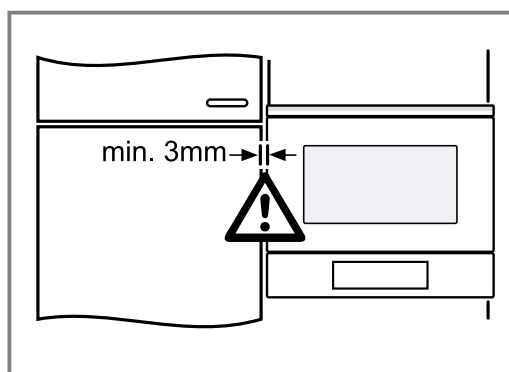

3. **POZOR!**

Prilikom otvaranja vrata uređaj se može prevrnuti prema naprijed.

- ▶ Prilikom otvaranja vrata uređaja držite uređaj u položaju.

Polako otvorite vrata uređaja.

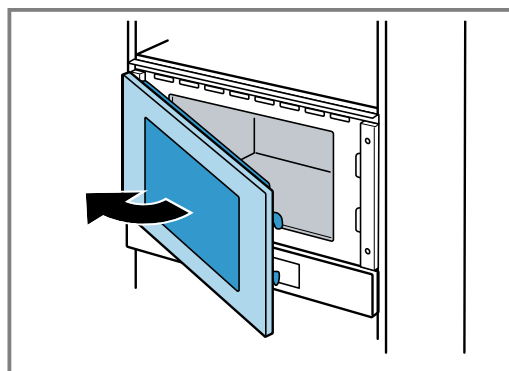

4. Privijte uređaj na element na suprotnoj strani šarki.

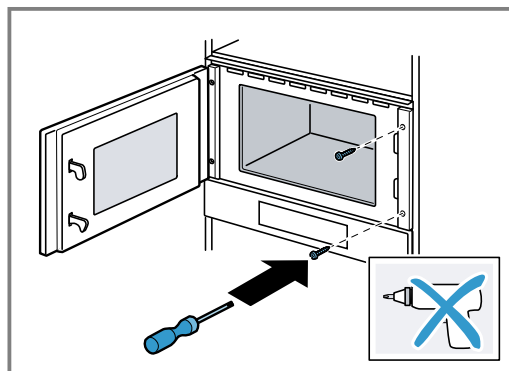

5. Izbušite rupe za vijčani spoj na strani šarki na elementu.

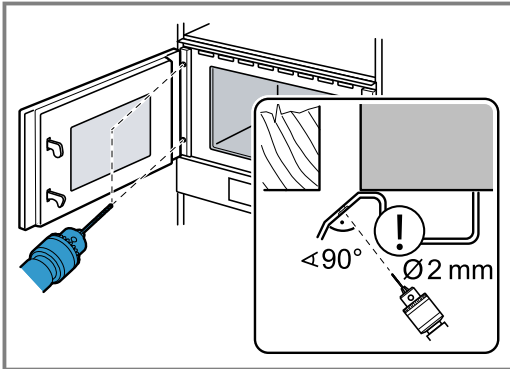

Prekrijte šarke za vrata.

Upotrijebite svrdlo za drvo promjera 2 mm.

6. Uklonite strugotine iz pećnice.
7. Privijte uređaj na element na strani šarki.

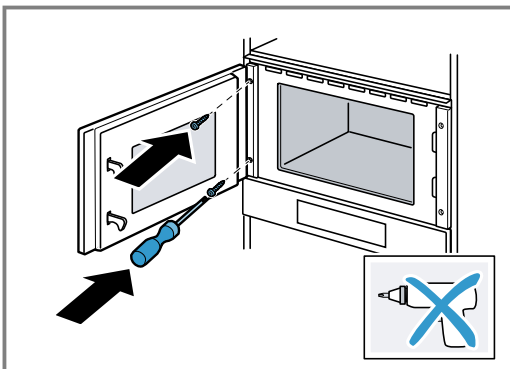

8. Uklonite ambalažu i ljepljive folije iz pećnice i s vrata.

19.8 Vadenje uređaja

1. Odvojite uređaj s napona.
2. Otpustite pričvrzne vijke.
3. Uređaj lagano nadignite i u potpunosti ga izvucite.

Tartalomjegyzék

HASZNÁLATI ÚTMUTATÓ

1	Biztonság	29
2	Dologi károk elkerülése	33
3	Környezetvédelem és takarékoság	33
4	Ismerkedés	34
5	Tartozékok	35
6	Az első használat előtt	36
7	A kezelés alapjai	36
8	Mikrohullámú sütő	37
9	Grill	38
10	Mikrohullámmal kombinált üzemmód	39
11	Programok	39
12	Jelzőóra	41
13	Alapbeállítások	41
14	Tisztítás és ápolás	42
15	Zavarok elhárítása	44
16	Ártalmatlanítás	45
17	Vevőszolgálat	45
18	Így sikerülni fog	45
19	SZERELÉSI ÚTMUTATÓ	52
19.2	Biztonságos összeszerelés	53



1 Biztonság

Tartsa be a következő biztonsági előírásokat.

1.1 Általános útmutatások

- Gondosan olvassa el ezt az útmutatót.
- Őrizze meg az útmutatót és a termékinformációkat a későbbi használat céljára, vagy az újabb tulajdonos számára.
- Ha szállítás közben megsérült a készülék, ne csatlakoztassa.

1.2 Rendeltetésszerű használat

A csatlakozódugó nélküli készüléket csak hivatalos engedéllyel rendelkező szakember csatlakoztathatja. Hibás csatlakoztatás miatt keletkezett károkra nem vonatkozik a garancia.

Csak a szerelési útmutatónak megfelelő, szakszerű beszerelés esetén garantált az üzembiztonság. A szerelő felelős a felállítási helyen való kifogástalan működésért.

A készüléket csak a következőkre használja:

- ételek és italok készítésére.
- működését felügyelve. A rövid főzési folyamatokat mindig kövesse figyelemmel.
- háztartási vagy hasonló használatra, mint például: konyhában bolti dolgozók számára, irodákban, vagy egyéb kereskedelmi helyiségekben, mezőgazdasági létesítményekben, hotelek és egyéb szálláshelyek vendégei számára, reggelizőpanziókban.
- legfeljebb 4000 méter tengerszint feletti magasságig.

Ez a készülék megfelel az EN 55011, ill. a CISPR 11 szabványnak. Ez a 2. csoport, B osztály terméke, ami azt jelenti, hogy a készülék a mikrohullámot élelmiszer felmelegítéséhez állítja elő. A B osztály azt jelenti, hogy a készülék magánháztartások számára készült.

1.3 A használók körének korlátozása

Ezt a készüléket 8 év feletti gyermekek és csökkent testi, érzékszervi vagy mentális képességekkel, illetve kevés tapasztalattal és/vagy ismerettel rendelkező személyek is használhatják felügyelet mellett, vagy ha megtanították nekik a készülék biztonságos használatát és megértették a lehetséges veszélyeket. Gyermekek nem játszhatnak a készülékkel. A tisztítást és a felhasználói karbantartást gyermekek nem, ill. csak 15 év felett, kizárólag felügyelet mellett végezhetik.

8 évnél fiatalabb gyerekeket ne engedjen a készülék és a csatlakozóvezeték közelébe.

1.4 Biztonságos használat

A tartozékokat mindig megfelelő helyzetben tolja be a sütőtérbe.

→ "Tartozékok", Oldal 35

⚠ FIGYELMEZTETÉS – Tűzveszély!

A sütőtérben tárolt gyúlékony tárgyak lángra lobbanhatnak.

- ▶ Soha ne tartson gyúlékony tárgyakat a sütőtérben.
- ▶ Ha füst jelenik meg, ki kell kapcsolni a készüléket vagy ki kell húzni a hálózatról és zárva kell tartani az ajtaját az esetlegesen felcsapó lángok elfojtása érdekében.

Az oldott ételmaradék, zsír és sült zsír lángra lobbanhat.

- ▶ Üzembe helyezés előtt távolítsa el a sütőtérből, a fűtőelemekről és a tartozékokról a nagyobb szennyeződések.

⚠ FIGYELMEZTETÉS – Égési sérülések veszélye!

Használat során a készülék felforrósodik (a megérinthető részei is).

- ▶ A készülék használata során legyen elővigyázatos és ne érintse meg annak fűtőelemeit.
- ▶ A 8 év alatti gyermekeket tartsa távol a készüléktől.

A tartozék vagy az edény nagyon forró.

- ▶ A forró edényt vagy tartozékot mindig fogókesztyűvel vegye ki a sütőtérből.

Az alkoholgőzök meggyulladhatnak a forró sütőtérben.

- ▶ Az ételekhez csak kis mennyiségű magas alkoholtartalmú italt használjon.
- ▶ Óvatosan nyissa ki a készülék ajtaját.

⚠ FIGYELMEZTETÉS – Forrázásveszély!

A hozzáférhető részek működés közben felforrósodnak.

- ▶ Soha ne érintse meg a forró részeket.
- ▶ Tartsa távol a gyermekeket.

A készülék ajtajának kinyitásakor forró gőz távozhat a készülékből. A gőz a hőmérséklettől függően nem látható.

- ▶ Óvatosan nyissa ki a készülék ajtaját.
- ▶ Tartsa távol a gyerekeket.

A forró sütőtérben lévő vízből forró vízgőz képződhet.

- ▶ Soha ne öntsön vizet a forró párolótérbe.

⚠ FIGYELMEZTETÉS – Sérülésveszély!

A készülék ajtajának összekarcolt üvege elpattanhat.

- ▶ A készülékajtó üvegének tisztításához ne használjon éles vagy dörzsölő hatású tisztítót vagy éles fémből készült kaparót, mert ezek megkarcolhatják a felületet.

Az ajtó csuklópántjai az ajtó nyitásakor és csukásakor mozognak, és becsíphetik az ujját.

- ▶ Ne nyúljon a zsanérok környékére.

A készülékajtón belüli részek szélei élesek lehetnek.

- ▶ Viseljen védőkesztyűt.

⚠ FIGYELMEZTETÉS – Áramütés veszélye!

A szakszerűtlen javítás veszélyes.

- ▶ A készüléket csak szakképzett személyek javíthatják.
- ▶ A készülék javításához csak eredeti pótalkatrészeket szabad használni.
- ▶ Ha a készülék hálózati csatlakozóvezetéke megsérül, akkor azt a veszélyek elkerülése érdekében csak a gyártó, a gyártó vevőszolgálat vagy egy hasonlóan képzett személy cserélheti ki.

A hálózati csatlakozóvezeték sérült szigetelése veszélyes.

- ▶ A hálózati csatlakozóvezeték soha ne érintkezzen a készülék forró részeivel vagy hőforrásokkal.
- ▶ A hálózati csatlakozóvezeték soha ne érintkezzen hegyes és éles szélű tárgyakkal.
- ▶ A hálózati csatlakozóvezeték soha ne törje meg, ne nyomja össze, ne változtassa meg.

A behatoló nedvesség áramütést okozhat.

- ▶ A készülék tisztításához ne használjon magasnyomású vagy gőzsugaras tisztítógépet.

A sérült készülék és a sérült hálózati csatlakozóvezeték veszélyes.

- ▶ Soha ne használjon megsérült készüléket.
- ▶ Soha ne használjon olyan készüléket, amelynek a felülete repedt vagy törött.
- ▶ Miközben a készüléket leválasztja az elektromos hálózatról, soha ne a hálózati csatlakozóvezetékét húzza. Mindig a hálózati csatlakozóvezeték dugóját húzza.
- ▶ Ha a készülék vagy a hálózati csatlakozóvezeték megsérült, azonnal húzza ki a hálózati csatlakozóvezeték csatlakozódugóját,

vagy kapcsolja le a biztosítékszekerényben lévő biztosítékot.

- ▶ Forduljon a vevőszolgálathoz. → *Oldal 45*

⚠ FIGYELMEZTETÉS – Veszély: mágnesesség!

A kezelőfelület vagy a kezelőelemek állandó mágneseket tartalmaznak. Ezek befolyásolhatják az elektronikus implantátumok, pl. szívritmus-szabályozó vagy inzulinpumpa működését.

- ▶ Az elektronikus implantátumot viselő személyeknek legalább 10 cm-es távolságot kell tartani a kezelőfelülettől.

⚠ FIGYELMEZTETÉS – Fulladásveszély!

A gyermekek a csomagolóanyagokat a fejükre húzhatják vagy magukra tekerhetik, és megfulladhatnak.

- ▶ Gyermekektől tartsa távol a csomagolóanyagot.
- ▶ Ne engedje, hogy gyermekek játsszanak a csomagolóanyaggal.

A gyermekek az apró alkatrészeket belelegezhetik vagy lenyelhetik, és megfulladhatnak tőlük.

- ▶ Gyermekektől tartsa távol az apró alkatrészeket.
- ▶ Ne engedje, hogy gyermekek játsszanak az apró alkatrészekkel.

1.5 Mikrohullám

FONTOS BIZTONSÁGI ELŐÍRÁSOK. GONDOSAN OLVASSA EL ÉS TARTSA MEG A KÉSBŐBI HASZNÁLAT ESETÉRE.

⚠ FIGYELMEZTETÉS – Tűzveszély!

A készülék nem rendeltetésszerű használata veszélyes és sérüléseket okozhat. Például a felmelegített parafa és a magvakkal vagy gabonával töltött párnák még órák múlva is meggyulladhatnak.

- ▶ Soha ne szárítson ételeket vagy ruhaneműket a készülékben.
- ▶ Soha ne melegítsen a készülékben papucsot, magokkal vagy gabonával töltött párnát, szivacsot, nedves törülkönyt vagy hasonlót.
- ▶ A készüléket kizárólag ételek és italok készítésére használja.

Az élelmiszerek, azok csomagolásai és tartályai meggyulladhatnak.

- ▶ Soha ne melegítse az ételt hőszigetelő csomagolásban.

- ▶ Soha ne melegítse felügyelet nélkül a műanyag-, papír- vagy más gyúlékony csomagolásban levő élelmiszert.
- ▶ Soha ne állítson be túl magas mikrohullám teljesítményt vagy időt. Tartsa be az ebben a használati útmutatóban feltüntetett utasításokat.
- ▶ Soha ne szárítson élelmiszert a mikrohullámű sütőben.
- ▶ Alacsony víztartalmú ételeket, pl. kenyeret, soha ne olvasszon ki vagy melegítsen túl nagy mikrohullám-teljesítményen, illetve túl hosszú ideig.

Az étolaj meggyulladhat.

- ▶ Soha ne melegítsen tiszta étolajat a mikrohullámű sütőben.

⚠ FIGYELMEZTETÉS – Robbanásveszély!

Folyadékok vagy más élelmiszerek a szorosan lezárt edényekben könnyen felrobbanhatnak.

- ▶ Soha ne melegítsen folyadékot vagy más élelmiszert szorosan lezárt edényben.

⚠ FIGYELMEZTETÉS – Égési sérülések veszélye!

A kemény héjú vagy bőrös élelmiszerek a felmelegítés alatt, de még utána is robbanásszerűen szétpukkadhatnak.

- ▶ Soha ne főzzön tojást héjában vagy ne melegítsen keménytojást héjában.
- ▶ Ne főzzön héjas állatokat és rákot.
- ▶ Tükörtojás vagy buggyantott tojás készítésekor előbb szűrje ki a tojássárgáját.
- ▶ A kemény héjú vagy bőrös élelmiszerek esetében, mint pl. alma, paradicsom, burgonya vagy virsli, a héj megrepedhet. Ezért melegítés előtt szűrje ki a héjat vagy a bőrt.

A hó nem oszlik el egyenletesen a bébiételben.

- ▶ Soha ne melegítse a bébiételeket zárt edényben.
- ▶ Mindig vegye le a fedelet vagy a cumit.
- ▶ Melegítés után alaposan rázza fel vagy kavarja meg.
- ▶ Ellenőrizze a hőmérsékletet, mielőtt a gyermeknek adná az ételt.

A forró ételek hőt adnak le. Az edény forró lehet.

- ▶ Az edényt vagy a tartozékokat mindig fogókesztyűvel vegye ki a sütőtérből.

Légmentesen lezárt élelmiszerek esetén a csomagolás szétduzzanhat.

- ▶ Mindig ügyeljen a csomagoláson található utasításokra.
- ▶ Az ételt mindig edényfogóval vegye ki a sütőtéből.

A hozzáférhető részek működés közben felforrósodnak.

- ▶ Soha ne érintse meg a forró részeket.
- ▶ Tartsa távol a gyermekeket.

A készülék nem rendeltetésszerű használata veszélyes. Például a túlmelegedett papucs, magokkal vagy gabonával töltött párna, szivacs, nedves törülőruga stb. égési sérülésekhez vezethet.

- ▶ Soha ne szárítson ételeket vagy ruhaneműket a készülékben.
- ▶ Soha ne melegítsen a készülékben papucsot, magokkal vagy gabonával töltött párnát, szivacsot, nedves törülőkendőt vagy hasonlót.
- ▶ A készüléket kizárólag ételek és italok készítésére használja.

⚠ FIGYELMEZTETÉS – Forrázásveszély!

Folyadékok felforralásakor előfordulhat a késleltetett forrás. Ez azt jelenti, hogy a folyadék a jellegzetes gőzbuborékok megjelenése nélkül éri el a forrási hőmérsékletet. Legyen elővigyázatos már az edény kismértékű megmozdulása esetén is. A forró folyadék hirtelen kifuthat vagy kifröccsenhet.

- ▶ Melegítéskor mindig tegyen egy kanalat az edénybe. Így elkerülhető a késleltetett forrás.

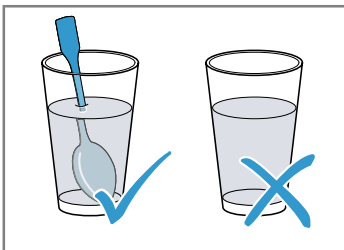

⚠ FIGYELMEZTETÉS – Sérülésveszély!

A nem alkalmas edény szétrepedhet. Porcelán- és kerámiaedények esetében előfordulhat, hogy a fogantyúkon és a fedeleken apró lyukak találhatók. A lyukak mögött üreg van. Az üregbe bejutott nedvesség szétfeszítheti az edényt.

- ▶ Csak mikrohullámú sütőhöz megfelelő edényt használjon.

A fémből készült, illetve fém alkatrészeket tartalmazó edényeknél teljesen mikrohullámú üzemmód esetén szikrák képződhetnek. A készülék megsérül.

- ▶ A csak mikrohullámú üzemmód esetén soha ne használjon fémtartályokat.
- ▶ Csak mikrohullámmal használható edényt használjon, vagy kombinálja a mikrohullámot egy fűtési móddal.

⚠ FIGYELMEZTETÉS – Áramütés veszélye!

A készülék nagyfeszültséggel működik.

- ▶ Soha ne távolítsa el a készülék burkolatát.

⚠ FIGYELMEZTETÉS – Komoly egészségkárosodás veszélye!

A nem megfelelő tisztítás hatására károsodhat a készülék felülete, csökkenhet az élettartama, és veszélyes helyzetek alakulhatnak ki, pl. a mikrohullámú energia kijuthat a készülékből.

- ▶ Rendszeresen tisztítsa a készüléket, és az élelmiszermaradékokat azonnal távolítsa el.
- ▶ A sütőteret, az ajtót és az ajtóütközőt mindig tartsa tisztán.

→ "Tisztítás és ápolás", Oldal 42

Soha ne üzemeltesse a készüléket, ha a sütőtér ajtaja sérült. Ekkor mikrohullámú energia léphet ki rajta.

- ▶ Soha ne használja a készüléket, ha a sütőtér ajtaja vagy annak műanyag kerete sérült.
- ▶ A javítást csak az ügyfélszolgálattal végeztesse.

Borítás nélküli készülékeknél mikrohullámú energia távozik.

- ▶ Soha ne vegye le a készülék borítását.
- ▶ Karbantartási vagy javítási munkákhoz hívja az ügyfélszolgálatot.

2 Dologi károk elkerülése

2.1 Általános

FIGYELEM!

Az alkoholgőzök meggyulladhatnak a forró sütőtérben és a készülék tartós károsodását okozhatják. A belobbanás következtében a készülék ajtaja kivágódhat és adott esetben leeshet. Az ajtólapok elpattanhatnak és szilánkokra törhetnek. A fellépő vákuum hatására a sütőtér befelé erőteljesen eldeformálódhat.

- ▶ Szeszes italokat ($\geq 15\%$ vol.) hígítatlanul (pl. ételek fel- és leöntéséhez) ne hevítsen.

A forró sütőtérben lévő vízből vízgőz képződik. A hőmérséklet-változás miatt sérülések keletkezhetnek a sütőtér alján.

- ▶ Soha ne öntsön vizet a forró párolótérbe. A nedvesség a sütőtérben hosszú távon korróziót eredményez.

- ▶ Minden párolás után törölje le a kicsapódott vizet.
- ▶ Ne tároljon hosszabb ideig nedves élelmiszereket a zárt sütőtérben.
- ▶ Ne tároljon ételt a sütőtérben.

A nyitott készülékajtóval való lehűlés idővel károsítja a szomszédos bútorfrontokat.

- ▶ Magas hőmérsékleten való működtetés után a sütőtér csak zárt ajtónál hagyja lehűlni.
- ▶ Vigyázzon, hogy semmi ne ragadjon be a sütőtér ajtajához.
- ▶ Kizárólag magas páratartalommal való működtetés után hagyja a sütőtér nyitott ajtó mellett megszáradni.

Ha ülő- vagy rakodőfelületként használja a készülék ajtaját, akkor az károsodhat.

- ▶ Soha ne álljon, üljön, kapaszkodjon vagy támaszkodjon a készülék ajtajára.

A készüléktípustól függően a készülékajtó zárásakor összekarcolhatja az ajtólapot.

- ▶ A tartozékokat mindig tolja be ütközésig a sütőtérbe.

2.2 Mikrohullám

Tartsa be ezeket az előírásokat, amikor használja a mikrohullámot.

FIGYELEM!

Ha a sütőtér fala fémmel érintkezik, akkor szikrák keletkeznek, amelyek károsítják a készüléket vagy tönkreteszik az ajtó belső üvegét.

- ▶ Ügyeljen arra, hogy a fémtárgy – pl. egy kanál a pohárban – legalább 2 cm-re legyen a párolótér falától és az ajtó belső oldalától.

Az alumíniumtálak szikrát okozhatnak. A készülék károsodhat a létrejövő szikraképződés miatt.

- ▶ Ne használjon alumíniumtálat a sütőben.

A készülék étel nélküli üzemelése túlterheléshez vezethet.

- ▶ Soha ne indítsa el a mikrohullámú sütőt úgy, hogy nincs benne étel. Ez alól csak a rövid ideig tartó edényellenőrzés lehet kivétel.

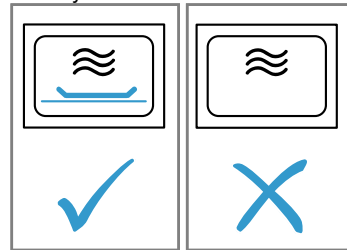

Amennyiben egymást követően többször, túl nagy mikrohullámú teljesítményt választva készít pattogatott kukoricát, az a sütőtér károsodását okozhatja.

- ▶ Két használat között hagyja a készüléket több percen keresztül lehűlni.
- ▶ Soha ne állítson be túl nagy mikrohullámú teljesítményt.
- ▶ Maximum 600 wattot használjon.
- ▶ A pattogatott kukorica zacskóját mindig helyezze üvegtányérra.

A nem megfelelő edények kárt okozhatnak.

- ▶ Grill funkció vagy kombinált üzemmód használata során csak olyan edényt használjon, ami bírja a magas hőmérsékletet.

3 Környezetvédelem és takarékoság

3.1 A csomagolási hulladék ártalmatlanítása

A felhasznált csomagolóanyagok környezetkímélők és újrahasznosíthatók.

- ▶ Az egyes összetevőket fajtánként szétválogatva ártalmatlanítsa.

3.2 Energiamegtakarítás

Ha megfogadja ezeket a tanácsokat, készüléke kevesebb áramot fogyaszt.

Működés közben ritkán nyissa ki a készülék ajtaját.

- A sütőtér hőmérséklete így állandó marad, és a készüléknek nem kell utánfutnie.

Készenléti üzemmódban rejtse el az órát.

- A készülék készenléti üzemmódban energiát takarít meg.

Megjegyzés:

A készüléknek az alábbiakra van szüksége:

- bekapcsolt kijelzővel történő üzemeltetés esetén max. 1 W
- kikapcsolt kijelzővel történő üzemeltetés esetén max. 0,5 W

4 Ismerkedés

4.1 Kezelőegység

A kezelőpanelen beállíthatja készülékének összes funkcióját, és információkat kaphat az üzemállapotról.

A készüléktípustól függően a kép részletei eltérhetnek, pl. a szín és a forma.

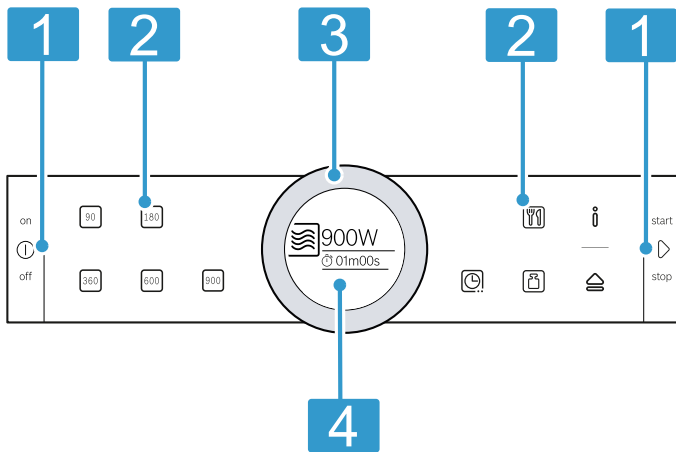

- 1 Gombok**
A gombok nyomásponttal rendelkeznek. A működtetéshez nyomja meg a gombot.
- 2 Érintőpanelek**
Az érintőmezőkkel közvetlenül állíthatja be a különféle funkciókat.
- 3 Kezelőgyűrű**
A kezelőgyűrű korlátlanul elforgatható jobbra vagy balra. Finoman nyomja meg a kezelőgyűrűt, és ujjával mozgassa a kívánt irányba.
- 4 Kijelző**
A kijelzőn az aktuális beállítások, a választható lehetőségek, illetve információs szövegek láthatók.

Gombok

A gombokkal közvetlenül választhatja ki a különféle funkciókat.

Szimbólum	Gomb	Használat
ⓘ	on/off	A készülék be- vagy kikapcsolása
▷	start/stop	Üzem mód elindítása vagy megszakítása

Érintőmezők

Az érintőmezők érintésérzékeny felületek. Egy-egy funkció kiválasztásához koppintson a megfelelő mezőre.

Szimbólum	Érintőmező	Használat
90	Mikrohullám-teljesítmény	90 Watt beállítása
180	Mikrohullám-teljesítmény	180 Watt beállítása
360	Mikrohullám-teljesítmény	360 Watt beállítása
600	Mikrohullám-teljesítmény	600 Watt beállítása
900	Mikrohullám-teljesítmény	900 Watt beállítása
☐	Grillezés/kombinált üzemmód	Válasszon egy grillfokozatot, vagy grillfokozatot mikrohullám-teljesítménnyel
🕒	Időfunkciók	Időfunkciók kiválasztása
🍲	Programok	Program kiválasztása
📏	Súly	Súly kiválasztása a programoknál
ℹ️	Információ	Megjegyzések megjelenítése vagy az alapbeállítások megjelenítése hosszán tartó nyomással (kb. 3 mp)
🏠	Automatikus ajtónyitás	Készülékajtó nyitása

Megjegyzés: Ha világít a ℹ️, koppintson a ℹ️ szimbólumra az információk néhány másodpercig tartó megjelenítéséhez.

Az érintőmező, amelynek értékét a kijelzőn módosíthatja, vagy amely kiemelve jelenik meg, pirosan világít.

Kezelőgyűrű

A kezelőgyűrűvel módosíthatja a kijelzőn megjelenő beállított értékeket.

A legtöbb lista, pl. a programok listája az utolsó pont elérése után ismét az elsőre ugrik. Néhány listánál, pl. az időtartam esetében a kezelőgyűrűt forgassa vissza a minimális vagy a maximális érték elérése után.

Kijelző

A kijelzőn az aktuális beállítások vagy a választható lehetőségek láthatók.

Kijelző	Leírás
Középpont	A középpontban lévő érték közvetlenül módosítható, nem kell előtte kiválasztani. Egy üzemmód elindítása után mindig az időtartam van a középpontban.
Nagyítás	Amíg a kezelőgyűrűvel a középpontban levő értéket módosítja, csak ez az érték jelenik meg nagyítva a kijelzőn.

Körvonal

A kijelző peremén egy körvonal található.

Ha módosít egy értéket, a körvonal kijelzi, hogy a lista mely pontján áll.

A beállítási tartománytól és a lista hosszától függően a körvonal összefüggő vagy több szegmensből áll.

Üzem közben a körvonal mutatja az előrehaladást, és másodpercenként egyre jobban kitöltődik pirossal. A szegmensek minden eltelt perc után újra előlről kezdik a feltöltődést. Ha az időtartam lefutását követi a rendszer, minden másodpercben egy szegmens alszik ki.

4.2 Sütőtér

A sütőtér funkciói leegyszerűsítik készüléke kezelését.

Sütőtér-világítás

Amikor kinyitja a készülék ajtaját, a sütőtér világítása automatikusan bekapcsol. Ha a készülék ajtaja kb. 5 percnél tovább nyitva marad, akkor a sütőtér világítása megint kikapcsol.

A legtöbb fűtési módnál és funkciónál a sütőtér világítása működés közben bekapcsol. Amikor az üzem véget ér, a sütőtér világítása kikapcsol.

Hűtőventilátor

A hűtőventilátor szükség szerint kapcsol be és ki. A meleg levegő elillan a készülék ajtaja fölötti szellőzőréseken.

FIGYELEM!

Ha letakarja a szellőzőréseket, az a készülék túlmelegedéséhez vezet.

- ▶ Ne fedje le a szellőzőréseket.

A hűtőventilátor meghatározott ideig még működik, hogy a működést követően a sütőtér gyorsabban lehűljön. Ha a készülék mikrohullámú üzemmódban működik, akkor a készülék hideg marad, de a hűtőventilátor mégis bekapcsol. A hűtőventilátor akkor is továbbműködhet, ha a mikrohullámú üzemmód már befejeződött.

Kondenzvíz

Párolás során a sütőtérben és a készülék ajtaján kicsapódhat a víz. A víz kicsapódása normális, és nem befolyásolja a készülék működését. Párolás után törölje le a kicsapódott vizet.

Automata ajtónyitó

Ha működteti az automata ajtónyitót, a készülék ajtaja kinyílik. A készülék ajtaját kézzel lehet teljesen kinyitni.

Megjegyzések

- Aramkimaradás esetén nem működik az automatikus ajtónyitás. Az ajtót kézzel kinyitni.
- Ha működés közben kinyitja a készülék ajtaját, az üzemmód megszakad.
- Ha becsukja a készülék ajtaját, az üzemmód nem folytatódik automatikusan. Indítsa el az üzemmódot.
- Ha a készülék hosszabb ideje ki van kapcsolva, az ajtó késleltetve nyílik.

5 Tartozékok

Eredeti tartozékokat használjon. Azok a készülékhez készültek.

Tartozékok	Használat
Rostély	<ul style="list-style-type: none"> ■ Rostély a grillezéshez és átsütéshez ■ Rostély edény elhelyezésére
Üvegtál	<ul style="list-style-type: none"> ■ Fröccsenésvédelem közvetlenül a rostélyon történő grillezéshez ■ Állítsa a rostélyt az üvegtálba ■ Mikrohullámú sütőben használható

6 Az első használat előtt

Végezze el az első üzembe helyezéshez szükséges beállításokat. Tisztítsa meg a készüléket és a tartozékokat.

6.1 Az első üzembe helyezés

Az elektromos hálózatra való csatlakoztatás vagy egy hosszabb áramszünet után megjelennek a készülék első üzembe helyezéséhez szükséges beállítások.

Megjegyzések

- A beállításokat bármikor megváltoztathatja az alapbeállításokban.
→ "Alapbeállítások", Oldal 41
- A nyissa ki és csukja be a készülék ajtaját a belső ellenőrzéshez az első üzembe helyezés előtt és minden áramkimaradás után.

Nyelv beállítása



1. A kezelőgyűrűvel állítsa be a kívánt nyelvet.
 2. Nyomja meg a  gombot.
- ✓ A kijelzőn megjelenik következő beállítás.

A pontos idő beállítása

1. A kezelőgyűrűvel állítsa be a jelzési időt.
 2. Nyomja meg a  gombot.
- ✓ A kijelzőn megjelenik egy üzenet, hogy az első üzembe helyezés befejeződött.

7 A kezelés alapjai

7.1 A készülék bekapcsolása

- ▶ Kapcsolja be a készüléket a  gombbal.
- ✓ Minden érintőmező pirosan világít. A kijelzőn megjelenik a Bosch-embléma, majd a maximális mikrohullám-teljesítmény.
- ✓ A készülék üzemkész.
- ✓ A  pirosan világít.

7.2 A készülék kikapcsolása

- ▶ Kapcsolja ki a készüléket a  gombbal.
- ✓ A készülék megszakítja az éppen futó funkciókat.
- ✓ A kijelző a pontos időt mutatja.

Megjegyzés: Ha nem használja a készüléket, akkor kapcsolja ki. Ha hosszabb ideig nem állít be semmit, a készülék automatikusan kikapcsol.

7.3 Működés indítása

- ▶ A  szimbólummal indítsa el az üzemmódot.
- ✓ A kijelző megjeleníti a beállításokat.
- ✓ Megjelenik a körvonal, és mutatja az időtartam lefutását.

Megjegyzés: Ha működés közben kinyitja a készülék ajtaját, a készülék működése megszakad, a beállított idő lefutása pedig megáll. Ha ismét el akarja indítani az üzemet, csukja be a készülék ajtaját, és nyomja meg a  gombot.

Megjegyzés: A

→ "Alapbeállítások", Oldal 41 részben megadhatja, hogy a kijelzőn kikapcsolt készülék esetén megjelen-e a pontos idő, vagy sem.

6.2 A készülék tisztítása az első használat előtt



Mielőtt először készítené ételt a készülékkel, tisztítsa meg a sütőteret és a tartozékokat.

1. Ellenőrizze, hogy a sütőtérben nem találhatók csomagolóanyag-maradványok, tartozékok vagy más tárgyak.
2. Tisztítsa meg a sütőtér sima felületeit puha, nedves törlőkendővel.
3. Csukja be a készülék ajtaját.
4. Szellőztesse ki a helyiséget, amíg a készülék felfűt.
5. A grillt állítsa be 3. fokozatra.
6. Állítson be 15 perces időtartamot.
7. Hagyja lehűlni a készüléket.
8. Ha a sütőtér lehűlt, tisztítsa meg a simafelületeket mosogatószeres vízzel és mosogatóruhával.

6.3 A tartozékok tisztítása

- ▶ A tartozékokat alaposan tisztítsa meg mosogatószeres vízzel és puha mosogatóruhával.

7.4 A működés szüneteltetése

1. Nyomja meg a  gombot.
- ✓ A készülék megszakítja a működést.
2. Az összes beállítás törléséhez nyomja meg a  gombot.

Megjegyzés: Ha működés közben kinyitja a készülék ajtaját, a készülék nem működik tovább. Az üzemmód megállítása vagy megszakítása után tovább működhet a hűtőventilátor.

7.5 Üzemmód beállítása

Ha bekapcsolja a készüléket, a kijelzőn megjelenik a beállított javasolt üzemmód. A javasolt üzemmódot azonnal elindíthatja, vagy beállíthat egy másik üzemmódot.

1. Nyomja meg a kívánt üzemmód mezőjét.
 2. A kezelőgyűrűvel módosítsa a középpontban megjelenő kiválasztást.
Szükség esetén végezze el a további beállításokat. Ehhez koppintson a megfelelő mezőre, majd a kezelőgyűrűvel módosítsa az értéket.
 3. Nyomja meg a  gombot.
- ✓ A készülék elindítja az üzemmódot.

8 Mikrohullámú sütő

A mikrohullámmal az ételeket különösen gyorsan lehet főzni, felmelegíteni, sütni és felolvasztani.

8.1 Mikrohullámú sütőhöz megfelelő edények és tartozékok

Ételeinek egyenletes felmelegítése és a készülék károsodásának elkerülése érdekében csak megfelelő edényeket és tartozékokat használjon.

Megjegyzés: Mielőtt az edényt a mikrohullámú sütőben használná, vegye figyelembe a gyártói utasításokat. Kétség esetén hajtson végre edényellenőrzést.

Mikrohullámú sütőben használható

Tartozékok és edények	Indoklás
Hőálló és mikrohullámú sütőben használható anyagból készült edények:	Ezek az anyagok átengedik a mikrohullámokat. A mikrohullámok nem károsítják a hőálló edényeket.
<ul style="list-style-type: none"> ▪ Üveg ▪ Üvegkerámia ▪ Porcelán ▪ Hőálló műanyag ▪ Teljes felületén mázas kerámia, repedések nélkül 	
Fém evőeszközök	Megjegyzés: A késedelmes forrás elkerülésére használhat fém evőeszközt, pl. egy kanalat az üvegben.

FIGYELEM!

Ha a sütőtér fala fémmel érintkezik, akkor szikrák képződnek, amelyek károsítják a készüléket vagy tönkreteszik az ajtó belső üvegét.

- ▶ Ügyeljen arra, hogy a fémtárgy – pl. egy kanál a pohárban – legalább 2 cm-re legyen a párolótér falától és az ajtó belső oldalától.

8.3 Mikrohullám-teljesítmények

Itt a mikrohullám-teljesítmények és használatuk áttekintését találja.

Mikrohullám-teljesítmény wattban	Maximális időtartam	Használat
90 W	1:30 óra	Kényes ételek kiolvasztása.
180 W	1:30 óra	Ételek kiolvasztása és továbbpárolása.
360 W	1:30 óra	Hús és hal párolása vagy kényes ételek felmelegítése.
600 W	1:30 óra	Ételek felmelegítése és főzése.
900 W	30 perc	Folyadékok felforralása. A maximális teljesítmény nem alkalmas ételek felmelegítésére.

Ajánlott értékek

A készülék minden mikrohullám-teljesítményhez javasol egy időtartamot. Ezt a javasolt értéket átveheti, vagy az adott tartományban módosíthatja.

Nem alkalmas mikrohullámú sütőben való használatra

Tartozékok és edények	Indoklás
Fémedények	A fém nem engedi át a mikrohullámokat. Az ételek alig melegszenek fel.
Arany- vagy ezüstdíszítésű edények	A mikrohullámok károsítják az arany- és ezüstdíszítéseket. Tipp: Csak akkor használhatja ezeket az edényeket, ha a gyártó garantálja, hogy az edények alkalmasak mikrohullámú sütőben való használatra.

8.2 Edény mikrohullámú sütőhöz való alkalmasságának ellenőrzése

Az edény mikrohullámú sütőhöz való alkalmasságát edényellenőrzéssel vizsgálja meg. A mikrohullám üzemmódot kizárólag edényellenőrzés esetén szabad étel nélkül használni.

⚠ FIGYELMEZTETÉS – Forrázásveszély!

A hozzáférhető részek működés közben felforrósodnak.





- ▶ Soha ne érintse meg a forró részeket.
- ▶ Tartsa távol a gyermekeket.

1. Az üres edényt helyezze a sütőtérbe.
2. A készüléket 1/2–1 percre állítsa maximális mikrohullám-teljesítményre.
3. Indítsa el az üzemmódot.
4. Többször ellenőrizze az edényt:
 - Ha az edény hideg vagy kézmeleg, akkor alkalmas mikrohullámú sütőben való használatra.
 - Ha az edény forró vagy ha szikrák képződnek, szakítsa félbe az edényellenőrzést. Az edény nem alkalmas mikrohullámú sütőben való használatra.



8.4 A mikrohullám beállítása

Amikor a készüléket bekapcsolja, a kijelzőn javaslatként mindig a legnagyobb mikrohullám-teljesítmény jelenik meg.

1. Tartsa be a biztonsági előírásokat. → *Oldal 31*

2. Vegye figyelembe az utasításokat az anyagi károk elkerülésére. → *Oldal 33*
3. Vegye figyelembe a mikrohullámhoz alkalmas edényekre vonatkozó útmutatót. → *Oldal 37*
4. Nyomja meg a  gombot.
 - ✓ A készülék üzemkész. A kijelzőn megjelenik ajánlott értéként a maximális mikrohullám-teljesítmény. Ha csak egy mikrohullám-teljesítmény van beállítva, akkor az időtartam bármikor módosítható.
5. Nyomja meg a kívánt mikrohullám-teljesítmény mezőjét.
 - ✓ A kijelzőn megjelenik a mikrohullám-teljesítmény és egy javasolt időtartam.
 - ✓ A  pirosan világít.
6. A kezelőgyűrűvel állítsa be a kívánt időtartamot.
7. Nyomja meg a  gombot.
 - ✓ A készülék elindítja az üzemmódot.
 - ✓ Az időtartam letelte a kijelzőn követhető.
 - ✓ Ha az időtartam letelt, egy hangjelzés hallható.
8. Nyomja meg a  gombot a hangjelzés kikapcsolásához.
9. Kapcsolja ki a készüléket a  gombbal.

Megjegyzések

- A  gomb megnyomása esetén a kijelzőn rövid időre megjelenik az időzítő funkció. Az időtartam meghosszabbításához nyomja meg újra a  gombot.
- Ha időközben kinyitja a készülék ajtaját, a hűtőventilátor tovább működhet.

8.5 Időtartam módosítása

Az időtartamot bármikor módosíthatja.

- ▶ A kezelőgyűrűvel módosítsa az időtartamot.
- ✓ A készülék tovább működik.

8.6 Mikrohullám-teljesítmény módosítása

Üzem közben is módosíthatja a mikrohullám-teljesítményt.

- ▶ Nyomja meg a mikrohullám kívánt teljesítményéhez tartozó mezőt.
- ✓ Az időtartam nem változik meg.
- ✓ A készülék tovább működik.

Megjegyzés: Ha a beállított időtartam túllépi a 900 W mikrohullám-teljesítményhez tartozó maximális időtartamot, a készülék automatikusan csökkenti az időtartamot. Az üzemmód nem folytatódik. A  szimbólummal indítsa el az üzemmódot.

9 Grill





A grill használatával megpiríthatja vagy átsütheti ételeit. A grill önállóan, vagy a mikrohullám üzemmóddal kombinálva is használható.



9.1 Grillfokozatok

A következő grillfokozatok állnak rendelkezésre:



Grillfokozat	Ételfélék
1 (gyenge)	<ul style="list-style-type: none"> ▪ Magas felfújtak ▪ Szuflik
2 (közepes)	<ul style="list-style-type: none"> ▪ Lapos felfújtak ▪ Hal
3 (erős)	<ul style="list-style-type: none"> ▪ Virsli ▪ Pirítós

9.2 Grill beállítása

1. Nyomja meg a  gombot.
 - ✓ A készülék üzemkész.
2. Nyomja meg a  gombot.
 - ✓ A kijelzőn megjelenő ajánlott érték a 3. fokozat.
3. A kezelőgyűrűt forgassa balra, és állítsa be a kívánt fokozatot.
 - ✓ A kijelzőn megjelenik a fokozat és egy javasolt időtartam.
4. Nyomja meg a  gombot.
 - ✓ A  pirosan világít.
5. A kezelőgyűrűvel állítsa be a kívánt időtartamot.
6. Nyomja meg a  gombot.
 - ✓ A készülék elindítja az üzemmódot.

- ✓ Az időtartam letelte a kijelzőn követhető.
- ✓ Ha az időtartam letelt, egy hangjelzés hallható.
- 7. Nyomja meg a  gombot a hangjelzés kikapcsolásához.
- 8. Kapcsolja ki a készüléket a  gombbal.

Megjegyzések

- A  gomb megnyomása esetén a kijelzőn rövid időre megjelenik az időzítő funkció. Az időtartam meghosszabbításához nyomja meg újra a  gombot.
- Ha időközben kinyitja a készülék ajtaját, a hűtőventilátor tovább működhet.

9.3 Időtartam módosítása

Az időtartamot bármikor módosíthatja.

- ▶ A kezelőgyűrűvel módosítsa az időtartamot.
- ✓ A készülék tovább működik.

9.4 Grillfokozat módosítása

Üzem közben is módosíthatja a grillfokozatot.

1. Nyomja meg a  gombot.
2. A kezelőgyűrűvel állítsa be a kívánt grillfokozatot.
 - ✓ Az időtartam nem változik meg.
 - ✓ A készülék tovább működik.

Megjegyzés: Ha az üzemmódot grillről kombinált üzemmódra változtatja vagy fordítva, akkor a készülék szünet üzemmódba kerül. Az üzemmód nem folytatódik. Az üzemmódok közötti váltáshoz a  megnyomásával folytassa az üzemet.

Csak akkor indíthatja el az üzemmódot, ha a kijelzőn megjelenik az időtartam.







10 Mikrohullámmal kombinált üzemmód

A sütési idő lerövidítésére a grillt használhatja mikrohullámmal kombinálva is.



A következő mikrohullám-teljesítmények állnak rendelkezésre:

- 90 W
- 180 W
- 360 W

10.1 Mikrohullámmal kombinált üzemmód beállítása

1. Nyomja meg a  gombot.
 - ✓ A készülék üzemkész.
2. Nyomja meg a  gombot.
 - ✓ A kijelzőn megjelenő ajánlott érték a 3. fokozat.
3. A kezelőgyűrűt forgassa jobbra, és állítsa be a kívánt kombinált üzemmódot.
 - ✓ A kijelzőn megjelenik a kívánt kombinált üzemmód és egy javasolt időtartam.
4. Nyomja meg a  gombot.
 - ✓ A  pirosan világít.
5. A kezelőgyűrűvel állítsa be a kívánt időtartamot.
6. Nyomja meg a  gombot.
 - ✓ A készülék elindítja az üzemmódot.
 - ✓ Az időtartam letelte a kijelzőn követhető.
 - ✓ Ha az időtartam letelt, egy hangjelzés hallható.
7. Nyomja meg a  gombot a hangjelzés kikapcsolásához.

8. Kapcsolja ki a készüléket a  gombbal.

Megjegyzés: A  gomb megnyomása esetén a kijelzőn rövid időre megjelenik az időzítő funkció. Az időtartam meghosszabbításához nyomja meg újra a  gombot.

10.2 Időtartam módosítása

Az időtartamot bármikor módosíthatja.

- ▶ A kezelőgyűrűvel módosítsa az időtartamot.
- ✓ A készülék tovább működik.

10.3 Mikrohullámmal kombinált üzemmód módosítása

Üzem közben is módosíthatja a grillfokozatot.

1. Nyomja meg a  gombot.
2. A kezelőgyűrűvel állítsa be a kívánt kombinált üzemmódot.
 - ✓ Az időtartam nem változik meg.
 - ✓ A készülék tovább működik.

Megjegyzés: Ha az üzemmódot grillről kombinált üzemmódra változtatja vagy fordítva, akkor a készülék szünet üzemmódba kerül. Az üzemmód nem folytatódik. Az üzemmódok közötti váltáshoz a  megnyomásával folytassa az üzemet.

Csak akkor indíthatja el az üzemmódot, ha a kijelzőn megjelenik az időtartam.

11 Programok

A programok támogatják készülékét a különféle ételek elkészítése közben, és automatikusan kiválasztja az optimális beállításokat.

11.1 Beállítási útmutató az egyes ételekhez

Az optimális sütési eredmény érdekében vegye figyelembe ezt az útmutatót.

- Csak kifogástalan állapotú élelmiszert használjon.
- Csak közvetlenül a fagyasztóból kivett mélyhűtött ételeket használjon.
- Vegye ki az élelmiszert a csomagolásból, és mérje le. Ha nem tudja beállítani a készüléken a pontos súlyt, akkor kerekítsen felfelé vagy lefelé.
- A programokhoz csak mikrohullámú sütőben használható edényt, pl. üveg- vagy kerámiaedényt használjon.
- Tegye az élelmiszert a hideg sütőtérbe.

Felolvasztás

- Az élelmiszert laposan és adagokban, -18 °C-on fagyassza le és tárolja.
- A fagyasztott élelmiszert tegye lapos edényre, pl. üveg- vagy porcelántányérra.
- Előfordulhat, hogy az ételek a program végére még nem olvadtak ki teljesen. Ennek ellenére az élelmiszerek így is jól feldolgozhatók.

- Hús és szárnyas felolvasztásakor folyadék keletkezik. Megfordításakor távolítsa el a felolvasztás folyamán keletkezett folyadékot. Ezt a folyadékot semmiképpen sem szabad felhasználni, és ügyeljen arra, hogy ne érintkezzen más élelmiszerekkel.
- A már kiolvadt darált húst forgatás után vegye ki.
- Az egész szárnyast először a mellső oldalával, a darabolt szárnyast a bőrös oldalával lefelé helyezze az edénybe.

Zöldségek

- Friss zöldség: Vágja egyforma darabokra. 100 g-onként adjon hozzá egy evőkanál vizet.
- Fagyasztott zöldség: Csak blansírozott, nem előfőzött zöldségek alkalmasak. A fagyasztott, tejszínes zöldségek nem alkalmasak. Adjon hozzá 1-3 evőkanál vizet. A spenóthoz és a vörös káposztához nem szükséges víz hozzáadása.

Burgonya

- Sós burgonya: Vágja egyforma nagyságú darabokra. 100 g-onként adjon hozzá két evőkanál vizet és egy kevés sót.
- Héjában főtt burgonya: Egyforma vastag burgonyákat használjon. Mossa meg, és a héját szűrja át. Még nedvesen tegye víz nélkül egy edénybe.
- Sütőben sült burgonya: Egyforma vastag burgonyákat használjon. Mossa meg, szárítsa meg, majd a héját szűrja át.

Rizs

- Ne használjon natúr vagy zacskós rizst.
- A rizshez két-két és félszeres vízmennyiséget adjon.

Szárnyasok

- Csak hűtött darabolt csirkét használjon.
- A darabolt csirkét a bőrös felével felfelé tegye a rostélyra.

Pihenési idő

Néhány ételnek a program befejeződése után szüksége van még egy kis pihenésre a sütőtérben.

Étel	Pihenési idő
Zöldségek	kb. 5 perc
Burgonya	kb. 5 perc Előtte öntse le a keletkezett vizet.
Rizs	kb. 5-10 perc

11.2 Program beállítása

1. Nyomja meg a ① gombot.
- ✓ A készülék üzemkész.

11.3 Programtáblázat

A programokkal egészen egyszerűen készíthet el ételeket. Válassza ki a programot, és adja meg az étel súlyát. A program átveszi az optimális beállítást.

Felolvasztás

Étel	Megfelelő élelmiszer	Súlytartomány kg-ban	Edény/tartozékok
Kenyér felolvasztása ¹	Kenyér, egész, cipó vagy vekni formájú, szeleltet kenyér, kevert tésztaból készült sütemény, kelesztett sütemény, gyümölcsös sütemény, máz, tejszín és zselatin nélküli sütemények	0,20 – 1,50	Lapos, nyitott edény Sütőtér alja
Hús felolvasztása ¹	Sültek, lapos húsdarabok, darált hús, csirke	0,20 – 2,00	Lapos, nyitott edény Sütőtér alja
Hal felolvasztása ¹	Egész hal, halfilé, halkotlett	0,10 – 1,00	Lapos, nyitott edény Sütőtér alja

¹ Ügyeljen a forgatást jelző hangra.

Főzés

Étel	Megfelelő élelmiszer	Súlytartomány kg-ban	Edény/tartozékok
Zöldség, friss ¹	Karfiol, brokkoli, sárgarépa, karalábé, póréhagyma, paprika, cukkini	0,15 – 1,00	Zárt edény Sütőtér alja
Zöldség, fagyasztott ¹	Karfiol, brokkoli, répa, karalábé, vöröskáposzta, spenót	0,15 – 1,00	Zárt edény Sütőtér alja
Sós burgonya	Burgonya héjával vagy anélkül, darabolt burgonya, egyforma méret	0,20 – 1,00	Zárt edény Sütőtér alja
Rizs ¹	Hosszúszemű rizs	0,05 – 0,30	Magas, zárt edény Sütőtér alja
Sütőben sült burgonya ¹	Burgonya héjával, kb. 6 cm vastag	0,20 – 1,50	Rostély Sütőtér alja

¹ Ügyeljen a keverést jelző hangra.

2. Nyomja meg a ⑦ gombot.
- ✓ Az első program megjelenik a kijelzőn.
3. A kezelőgyűrűvel állítsa be a kívánt programot.
4. Nyomja meg a ③ gombot.
- ✓ A kijelzőn megjelenik egy ajánlott érték a súlyra vonatkozóan.
5. A kezelőgyűrűvel állítsa be a kívánt súlyt.
6. Nyomja meg a ⑤ gombot.
- ✓ A készülék elindítja az üzemmódot.
- ✓ Az időtartam letelte a kijelzőn követhető.
7. Ha program közben megfordításra vagy keverésre vonatkozó utasítások jelennek meg:
 - Nyissa ki a készülék ajtaját.
 - Vágja szét, keverje meg vagy fordítsa meg az ételt.
 - Csukja be a készülék ajtaját.
 - Nyomja meg a ⑤ gombot.

Megjegyzés: Ha nem fordítja meg vagy nem keveri meg az ételt, a program ennek ellenére normál módon folytatódik és befejeződik.

A programok kiszámítják az időtartamot.



Kombinált üzemmód

Étel	Megfelelő ételmyszer	Súlytartomány kg-ban	Edény/tartozékok
Lasagne, mélyhűtött	Lasagne vagy hasonló, mélyhűtött felfűjt	0,30 – 1,00	Nyitott edény
Darabolt csirke friss	Csirkecomb, fél csirke	0,50 – 1,80	Üvegtál és rostély

12 Jelzőóra

Beállíthat egy jelzési időt, amelynek elteltével hangjelzés hallatszik. Maximum 24 órát állíthat be a jelzőórán. A funkció az üzemmódtól és a többi időfunkciótól függetlenül működik. A jelzőóra hangjelzése eltér a többi hangjelzéstől.

12.1 A jelzőóra beállítása



1. Nyomja meg a  gombot.
 - ✓ A kijelzőn megjelenik a jelzőóra.
2. A kezelőgyűrűvel állítsa be a jelzési időt.
3. Nyomja meg a  gombot.

Néhány másodperc múlva a jelzőóra automatikusan is elindul.

 - ✓ A jelzőórán beállított idő lefut.
 - ✓ A kijelzés rövid idő múlva visszavált.
 - ✓ A jelzőóra szimbóluma is megjelenik a kijelzőn.
 - ✓ Amikor a jelzési idő letelik, hangjelzés hallható.
4. Nyomja meg a  gombot a hangjelzés kikapcsolásához.

12.2 Jelzési idő módosítása

1. Nyomja meg a  gombot.
 - ✓ A kijelzőn megjelenik a jelzőóra.
2. A kezelőgyűrűvel módosítsa a jelzési időt.

Megjegyzés: Ha az éppen futó üzemmódhoz be lett állítva időtartam, akkor az időtartam látható a középpontban. A jelzőórát a  megnyomásával választhatja ki. A jelzési idő rövid ideig megjelenik a középpontban, és ilyenkor módosítható. Módosíthatja a jelzési időt. Ha a Grill üzemmód van beállítva, a  megnyomása esetén megjelenik az időtartam. A jelzőórát a  megnyomásával választhatja ki. A jelzési idő rövid ideig megjelenik a középpontban, és ilyenkor módosítható. Módosíthatja a jelzési időt.

12.3 Jelzőóra megszakítása





- ▶ Állítsa vissza a jelzési időt.
- ✓ A módosítás átvétele után a szimbólum nem világít tovább.

13 Alapbeállítások

Készülékének alapbeállításait a saját igényei szerint adhatja meg.

13.1 Alapbeállítás módosítása

Követelmény: A készülék ki van kapcsolva.

1. Tartsa nyomva a  gombot kb. 3 másodpercig.
 - ✓ A kijelzőn a lefutásra vonatkozó üzenetek jelennek meg.
2. A  gombbal erősítse meg az üzeneteket.
 - ✓ A kijelzőn megjelenik az első, a "Nyelv" beállítás.
3. Szükség esetén módosítsa a beállítást a kezelőgyűrűvel.
4. Nyomja meg a  gombot.
 - ✓ A kijelzőn megjelenik a következő beállítás, amely a kezelőgyűrűvel módosítható.
5. Így haladjon végig a  gombbal az összes utasításon, szükség esetén a kezelőgyűrűvel módosítson.
6. Tartsa lenyomva a  gombot kb. 3 másodpercig a módosítások mentéséhez.
 - ✓ A kijelzőn megjelenik egy üzenet, mely szerint a készülék mentette a beállításokat.

Megjegyzés: Az alapbeállításokon végrehajtott módosításai áramkimaradás után is megmaradnak.

13.2 Alapbeállítások módosításának megszakítása

- ▶ Nyomja meg a  gombot.
- ✓ A készülék elveti és nem tárolja a módosításokat.

13.3 Az alapbeállítások áttekintése

Itt áttekintést talál az alapbeállításokról és a gyári beállításokról. Az alapbeállítások készüléke felszereltségétől függenek.

Megjegyzések

- A nyelvet, a gombok hangjelzését, illetve a kijelző fényességét érintő beállítások azonnal érvénybe lépnek. Az összes többi beállítás akkor lép érvénybe, ha menti azokat.
- Az alapbeállításokon végrehajtott módosításai áramkimaradás után is megmaradnak. Csak az első üzembe helyezés beállításait kell újra megadni áramkimaradás után.

→ "Az első üzembe helyezés", Oldal 36

Alapbeállítások	Kiválasztás
Nyelv	"Nyelv" beállítása
Idő	"Idő" beállítása

¹ Gyári beállítás (a készüléktípustól függően eltérő lehet)





Alapbeállítá- sok	Kiválasztás
Hangjelzés	Rövid időtartam Közepes időtartam ¹ Hosszú időtartam
Gomb hangjel- zése	Kikapcsolva ¹ Bekapcsolva
Kijelző fényere- je	A kijelző fényereje 5 fokozatban állít- ható 3. fokozat ¹
Óra kijelzése	Bekapcsolva ¹ Kikapcsolva
Éjszakai fény	Kikapcsolva ¹ Bekapcsolva (a kijelző elsötétül 22:00 és 06:00 óra között)
Bemutató mód	Kikapcsolva ¹ Bekapcsolva (csak a visszaállítást vagy az első üzembe helyezést köve- tő 3 percen jelenik meg)
Gyári beállítá- sok	Visszaállítás Ne állítsa vissza ¹

¹ Gyári beállítás (a készüléktípustól függően eltérő le-
het)

Megjegyzés: A nyelvet, a gombok hangjelzését, illetve a kijelző fényességét érintő beállítások azonnal érvény-
be lépnek. Minden egyéb beállítás csak a mentés után
lesz érvényes.

13.4 A pontos idő módosítása

Követelmény: A készülék ki van kapcsolva.

1. Tartsa nyomva a  gombot kb. 3 másodpercig.
 - ✓ A kijelzőn a lefutásra vonatkozó üzenetek jelennek meg.
2. A  gombbal erősítse meg az üzeneteket.
 - ✓ A kijelzőn megjelenik az első, a "Nyelv" beállítás.
3. Nyomja meg a  gombot.
 - ✓ Megjelenik az idő beállítása.
4. A kezelőgyűrűvel módosítsa a pontos időt.
5. Tartsa lenyomva a  gombot kb. 3 másodpercig a módosítások mentéséhez.
 - ✓ A kijelzőn megjelenik egy üzenet, mely szerint a ké-
szülék mentette a beállításokat.

14 Tisztítás és ápolás

Annak érdekében, hogy készüléke hosszú ideig műkö-
dőképes maradjon, tisztítsa és ápolja gondosan.

14.1 Tisztítószer

Csak megfelelő tisztítószeret használjon.

FIGYELMEZTETÉS – Áramütés veszélye!

A behatoló nedvesség áramütést okozhat.

- ▶ A készülék tisztításához ne használjon magasnyo-
mású vagy gőzsugaras tisztítógépet.

FIGYELEM!

A nem megfelelő tisztítószer károsítja a készülék fe-
lületét.

- ▶ Ne használjon karcoló vagy súroló tisztítószeret.
- ▶ Ne használjon magas alkoholtartalmú tisztítószeret.
- ▶ Ne használjon kemény súrolópárnát vagy tisztítószi-
vacst.
- ▶ Ne használjon speciális tisztítót a melegen tisztítás-
hoz.
- ▶ Csak akkor használjon üvegtisztítót, üvegkaparót
vagy nemesacél-ápolószert, ha ezeket a tisztítási út-
mutató megfelelő része ajánlja.

Az új szivacskenődkön a gyártásból visszamaradó ma-
radványok lehetnek.

- ▶ Az új szivacskenőket használat előtt alaposan
mossa ki.

Az egyes tisztítási útmutatóból megtudhatja, hogy mely
tisztítószer alkalmas az egyes felületekhez és ré-
szekhez.

14.2 A készülék tisztítása

A készüléket a megadott módon tisztítsa, hogy a külön-
böző részek és felületek ne károsodjanak a hibás tisztítá-
s vagy a nem megfelelő tisztítószer miatt.

FIGYELMEZTETÉS – Égési sérülések veszélye!

Használat során a készülék felforrósodik (a megérinthe-
tő részei is).

- ▶ A készülék használata során legyen elővigyázatos
és ne érintse meg annak fűtőelemeit.
- ▶ A 8 év alatti gyermekeket tartsa távol a készüléktől.

FIGYELMEZTETÉS – Tűzveszély!

Az oldott ételmaradék, zsír és sült zsír lánggra lobban-
hat.

- ▶ Üzembe helyezés előtt távolítsa el a sütőtérből, a fű-
tőelemekről és a tartozékokról a nagyobb szennye-
ződések.

FIGYELMEZTETÉS – Sérülésveszély!

A készülék ajtajának összekarcolt üvege elpattanhat.

- ▶ A készülékajtó üvegének tisztításához ne használjon
éles vagy dörzsölő hatású tisztítót vagy éles fémből
készült kaparót, mert ezek megkarcolhatják a felüle-
tet.

1. Vegye figyelembe a tisztítószerre vonatkozó útmu-
tatást. → *Oldal 42*
2. Vegye figyelembe a készülék alkatrészeinek és felü-
leteinek tisztítására vonatkozó útmutatást.
3. Ha nincs más megadva:
 - A készülék alkatrészeit forró mosogatószeres víz-
zel és mosogatóruhával tisztítsa.
 - Puha törülőruhával törölje szárazra.

14.3 Sütőtér tisztítása

FIGYELEM!

A szakszerűtlen tisztítás károsíthatja a sütőteret.

- ▶ Ne használjon sütőtisztító sprayt, más maró hatású sütőtisztítót vagy súrolószert.
1. Vegye figyelembe a tisztítószerre vonatkozó útmutatást. → *Oldal 42*
 2. Forró mosogatószeres vízzel vagy ecetes vízzel tisztítsa.
 3. Erős szennyeződésnél használjon sütőtisztító szert. A sütőtisztítót csak hideg sütőterben használja.
Tipp: A kellemetlen szagok ellen egy csésze vízbe tegyen néhány csepp citromlevet, majd 1–2 percig hevítse maximális mikrohullám-teljesítményen. Helyezzen mindig egy kanalat az edénybe a késleltetett forrás elkerülése érdekében.
 4. Puha ronggyal törölje ki a sütőteret.
 5. Az ajtót kinyitva hagyja kiszáradni a sütőteret.

14.4 A készülék elülső oldalának tisztítása

FIGYELEM!

A szakszerűtlen tisztítás károsíthatja a készülék előlapját.

- ▶ Ne használjon üvegtisztítót, fém- vagy üvegkaparót a tisztításhoz.
 - ▶ Azonnal távolítsa el a vízkő-, zsír-, keményítő- vagy tojásfehérje-foltokat a nemesacél előlapról a korrózió elkerülése érdekében.
 - ▶ Nemesacél felületeknél használjon speciális, meleg felületekhez alkalmas nemesacél-ápolószert.
1. Vegye figyelembe a tisztítószerre vonatkozó útmutatást. → *Oldal 42*
 2. A készülék elülső oldalát forró mosogatószeres vízzel és mosogatóruhával tisztítsa.
Megjegyzés: A készülék elején előforduló enyhe színeltéréseket különböző anyagok, pl. üveg, műanyag vagy fém felhasználása eredményezi.
 3. A nemesacél-ápolószert lehetővékonyan vigye fel egy puha kendővel.
A vevőszolgálatnál vagy a szakkereskedésekben szerezhet be speciális nemesacél-ápolószereket.
 4. Puha törlőruhával törölje szárazra.

14.5 A kezelőfelület tisztítása

FIGYELEM!

A szakszerűtlen tisztítás károsíthatja a kezelőfelületet.

- ▶ A kezelőmezőt soha ne törölje le vízzel.
1. Vegye figyelembe a tisztítószerre vonatkozó útmutatást. → *Oldal 42*
 2. A kezelőmezőt mikroszálalás törlőkendővel vagy puha, nedves ronggyal tisztítsa.
 3. Puha törlőruhával törölje szárazra.

14.6 A tartozékok tisztítása

1. Vegye figyelembe a tisztítószerre vonatkozó útmutatást. → *Oldal 42*
2. Az odaégett ételmaradványokat forró mosogatószeres vízzel és mosogatóruhával lazítsa fel.
3. A tartozékokat alaposan tisztítsa meg forró mosogatószeres vízzel és mosogatóruhával vagy kefével.
4. A rostélyt nemesacél-tisztítószerrel vagy mosogatógépben tisztítsa.
Erős szennyeződésnél használjon nemesacél spirált vagy sütőtisztító szert.
5. Puha törlőruhával törölje szárazra.

14.7 Ajtólapok tisztítása

FIGYELEM!

A szakszerűtlen tisztítás károsíthatja az ajtó üveglapját.

- ▶ Ne használjon üvegkaparót.
1. Vegye figyelembe a tisztítószerre vonatkozó útmutatást. → *Oldal 42*
 2. Az ajtólapokat üvegtisztító szerrel és puha kendővel tisztítsa meg.
Megjegyzés: Az ajtólapokon lévő, fénytörésre emlékeztető árnyékok a sütőtér világításának fényreflexei.
 3. Puha törlőruhával törölje szárazra.

14.8 Ajtótömítés tisztítása

FIGYELEM!

A szakszerűtlen tisztítás károsíthatja az ajtótömítést.

- ▶ Ne használjon fém- vagy üvegkaparót a tisztításhoz.
 - ▶ Ne használjon súroló tisztítószert.
1. Vegye figyelembe a tisztítószerre vonatkozó útmutatást. → *Oldal 42*
 2. Forró mosogatószeres vízzel és mosogatóruhával tisztítsa az ajtótömítést.
 3. Puha törlőruhával törölje szárazra.

14.9 Tisztítási segéd

A tisztítási segéd a sütőtér átmeneti tisztításának gyors alternatívája. A tisztítási segéd mosogatószeres víz párologtatásával fellazítja a szennyeződéseket. A szennyeződések ezután könnyebben eltávolíthatók.

A tisztítási segéd beállítása

1. Adjon néhány csepp mosogatószert egy csésze vízhez.
2. Helyezzen egy kanalat is az edénybe a késleltetett forrás elkerülése érdekében.
3. A csészét helyezze a sütőtér közepére.
4. A mikrohullámú teljesítményt állítsa 600 W-ra.
5. Állítson be 5 perces időtartamot.
6. Indítsa el a mikrohullámot.
7. Az időtartam letelte után további 3 percig hagyja zárva az ajtókat.
8. Nedves ruhával törölje ki a sütőteret.
9. Az ajtót nyitva hagyva hagyja kiszáradni a sütőteret.

15 Zavarok elhárítása

A készüléken fellépő kisebb zavarokat saját maga is elháríthatja. Tanulmányozza a zavarelhárításról szóló információkat, mielőtt a vevőszolgálathoz fordulna. Így módon elkerüli a felesleges költségeket.

⚠ FIGYELMEZTETÉS – Sérülésveszély!

A szakszerűtlen javítás veszélyes.

- ▶ A készüléket csak szakképzett személyek javíthatják.
- ▶ Ha a készülék meghibásodott, hívja a vevőszolgálatot.
→ "Vevőszolgálat", Oldal 45

⚠ FIGYELMEZTETÉS – Áramütés veszélye!

A szakszerűtlen javítás veszélyes.

- ▶ A készüléket csak szakképzett személyek javíthatják.
- ▶ A készülék javításához csak eredeti pótalkatrészeket szabad használni.
- ▶ Ha a készülék hálózati csatlakozóvezetéke megsérül, akkor azt a veszélyek elkerülése érdekében csak a gyártó, a gyártó vevőszolgálata vagy egy hasonlóan képzett személy cserélheti ki.

15.1 Működési zavarok

Hiba	Ok és hibaelhárítás
A készülék nem működik.	<p>A hálózati csatlakozóvezeték csatlakozódugója nincs bedugva.</p> <ul style="list-style-type: none"> ▶ Csatlakoztassa a készüléket a villamos hálózatra. <p>A biztosítékszekrényben kioldott a biztosíték.</p> <ul style="list-style-type: none"> ▶ Ellenőrizze a biztosítót a biztosítódobozban. <p>Az áramellátás kimaradt.</p> <ul style="list-style-type: none"> ▶ Ellenőrizze, hogy a helyiség világítása vagy a helyiségben lévő más készülékek működnek-e. <p>Működési zavar</p> <ol style="list-style-type: none"> 1. Kapcsolja ki a biztosítékot a biztosítékszekrényben. 2. Kb. 10 másodperc múlva ismét kapcsolja be a biztosítékot. ✓ Ha egyszeri zavarról volt szó, az üzenet eltűnik. 3. Ha az üzenet újra megjelenik, hívja a vevőszolgálatot. A telefonhívás során adja meg a pontos hibaüzenetet. → "Vevőszolgálat", Oldal 45
A készülék nem indul.	<p>A készülék ajtaja nincs teljesen becsukva.</p> <ul style="list-style-type: none"> ▶ Csukja be a készülék ajtaját.
A készülék nem fűt fel, a kijelzőn a ☐ szimbólum világít	<p>Be van kapcsolva a bemutató mód.</p> <ol style="list-style-type: none"> 1. Válassza le a készüléket az elektromos hálózatról úgy, hogy rövid időre kikapcsolja a biztosítékot a biztosítékszekrényben. 2. Ezután 3 percen belül kapcsolja ki a bemutató üzemmódot az alapbeállításoknál.
A kezelőgyűrű kiesett a csapágyazásból.	<p>A kezelőgyűrű kipattant a helyéről.</p> <ol style="list-style-type: none"> 1. A kezelőgyűrűt helyezze be a kezelőfelületen lévő csapágyazásba. 2. Nyomja bele a kezelőgyűrűt a csapágyazásba úgy, hogy az bepattanjon és forgatható legyen.
A kezelőgyűrű csak nehezen tekerhető.	<p>A kezelőgyűrű alá szennyeződés került. A kezelőgyűrű kivehető.</p> <p>Megjegyzés: Ne vegye ki túl gyakran a kezelőgyűrűt, hogy a csapágyazás stabil maradjon.</p> <ol style="list-style-type: none"> 1. A kezelőgyűrű kivételéhez nyomja meg a külső peremét. ✓ A kezelőgyűrű megbillen és könnyebben kivehető. 2. Húzza ki a kezelőgyűrűt a csapágyazásból. 3. Mosogatószerrel és mosogatóronggyal óvatosan tisztítsa meg a kezelőgyűrűt és annak csapágyazását a készüléken. Ne használjon maró hatású vagy karcoló súrolószert. Ne áztassa be a kezelőgyűrűt. Ne tisztítsa a kezelőgyűrűt mosogatógépben. 4. A kezelőgyűrűt puha kendővel szárítsa meg.
A sütőtér világítása nem működik.	<p>A sütőtér világítása meghibásodott.</p> <ul style="list-style-type: none"> ▶ A → "Vevőszolgálat", Oldal 45 hívása szükséges.

15.2 Útmutatások a kijelzőn

Hiba	Ok és hibaelhárítás
A kijelző az „Exxx” hibaüzenetet mutatja	<p>Hiba történt.</p> <ol style="list-style-type: none"> Ha a kijelzőn hibaüzenet jelenik meg, kapcsolja ki, majd újra be a készüléket. ✓ Ha a kijelzőn már nem jelenik meg a hibaüzenet, egyszeri problémáról van szó. Ha a kijelzőn továbbra is vagy ismételt hibaüzenet jelenik meg, forduljon a vevőszolgálathoz, és adja meg nekik a hibakódot. Ha a kijelzőn az E0532 hibaüzenet jelenik meg, nyissa ki és zárja a készülékajtót. Ha a kijelzőn az E6501 hibaüzenet jelenik meg, kapcsolja ki, majd 10 perc elteltével újra be a készüléket.

16 Ártalmatlanítás

16.1 A régi készülék ártalmatlanítása

A környezetkímélő ártalmatlanításnak köszönhetően az értékes nyersanyagok újra felhasználhatók.

- Húzza ki a hálózati csatlakozóvezeték dugóját.
- Vágja el a hálózati csatlakozóvezetékét.
- Környezetkímélő módon ártalmatlanítsa a készüléket.

Az aktuális ártalmatlanítási lehetőségekről a szakkereskedőnél, ill. a települési közigazgatásnál vagy önkormányzatnál tájékozódhat.



Ez a készülék az elhasznált villamosági és elektronikai készülékekről szóló 2012/19/EU irányelvnek megfelelő jelölést kapott.

Ez az irányelv a már nem használt készülékek visszavételének és hasznosításának EU-szerte érvényes kereteit határozza meg.

17 Vevőszolgálat

Az Ön országában érvényes garanciaidőről és garanciális feltételekről vevőszolgálatunktól, kereskedőjétől vagy weboldalunkról szerezhet részletes információkat. Ha a vevőszolgálathoz fordul, tartsa kéznél készüléke termékszámát (E-Nr.) és gyártási számát (FD).

A vevőszolgálat elérhetőségét megtalálja a vevőszolgálatok mellékelt jegyzékében vagy a weboldalunkon.

Ez a termék E energiahatékonysági osztályú fényforrásokat tartalmaz. A fényforrások cserealkatrészként rendelkezésre állnak, és csak megfelelően képzett szakszemélyzet cserélheti ki őket.

17.1 Termékszám (E-Nr.) és gyártási szám (FD)

A termékszámot (E-Nr.) és a gyártási számot (FD) a készülék típustábláján találja.

A számokat tartalmazó adattáblát akkor látja, ha kinyitja a készülék ajtaját.

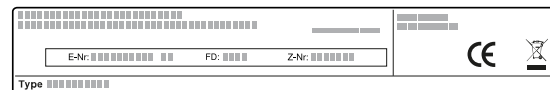

Készüléke adatait és a vevőszolgálat telefonszámát gyorsan megtalálja, ha feljegyzi magának az adatokat.

18 Így sikerülni fog

A különböző ételekhez itt megtalálja a megfelelő beállításokat, illetve a legalkalmasabb tartozékokat és edényeket. Az ajánlásokat az Ön készülékére optimalizáltuk.

18.1 Így járjon el

Itt megtudhatja, hogyan haladhat lépésről lépésre a beállítási javaslatok ideális használata érdekében. Számos ételhez kap adatokat információkkal és tippekkel, hogy a készüléket hogyan használhatja és állíthatja be ideálisan.

Tipp

Elkészítési javaslatok

- A beállítási javaslatok mindig hideg és üres sütőtérre vonatkoznak.

- Az áttekintésekben megadott értékek irányértéknek tekintendők. Ezek az élelmiszerek minőségétől és állagától függenek.

⚠ FIGYELMEZTETÉS – Égési sérülések veszélye!

A kemény héjú vagy bőrös élelmiszerek a felmelegítés alatt, de még utána is robbanásszerűen szétpukkadhatnak.

- Soha ne főzzön tojást héjában vagy ne melegítsen keménytojást héjában.
- Ne főzzön héjas állatokat és rákot.
- Tükörtojás vagy buggyantott tojás készítésekor előbb szűrje ki a tojássárgáját.
- A kemény héjú vagy bőrös élelmiszerek esetében, mint pl. alma, paradicsom, burgonya vagy virsli, a héj megrepedhet. Ezért melegítés előtt szűrje ki a héjat vagy a bőrt.

FIGYELEM!

A savtartalmú élelmiszerek károsíthatják a grillrácsot

- ▶ Savtartalmú élelmiszert, pl. gyümölcsöt vagy savtartalmú páccal ízesített sütnivalót ne helyezzen közvetlenül a rácsra.

Megjegyzés: Megjegyzés nikkelallergiások részére

A legritkább esetekben csekély mennyiségű nikkel be-lekerülhet az élelmiszerbe.

1. Használat előtt vegyen ki a sütőtérből minden olyan edényt, amelyre nincs szükség.
2. Válasszon egy tetszőleges ételt a beállítási javaslatok közül.
3. Helyezze az ételt egy megfelelő edénybe.
4. Helyezze az edényt a sütőtér aljának közepére. Így a mikrohullámok az ételeket minden oldalról érik.
5. A készüléket a beállítási javaslatoknak megfelelően állítsa be.

Felolvasztás mikrohullámmal

Megjegyzés:

Elkészítési javaslatok

- Laposan fagyassza le az ételt.
- Nyitott, mikrohullámú sütőhöz megfelelő edényt használjon.
- Tegye az edényt a sütőtér aljára.
- Az ételt időközben 2–3-szor fordítsa meg vagy keverje meg. Forgatásnál a kiolvadó folyadékot távolítsa el.
- Hús és szárnyas felolvasztásakor folyadék keletkezik. Megfordításkor távolítsa el a felolvasztás folyamán keletkezett folyadékot. Ezt a folyadékot semmiképpen sem szabad felhasználni, és ügyeljen arra, hogy ne érintkezzen más élelmiszerekkel.
- A már kiolvadt darált húst forgatás után vegye ki.
- Forgatásnál a kiolvasztott részeket válassza el egymástól.
- Az ételeket kiolvadás után pihentesse 10–60^opercig.

Ételfélék	Súly	Mikrohullám-teljesítmény	Időtartam
Hús egészben, csonttal és anélkül	800 g	1. 180 W 2. 90 W	1. 15 perc ¹ 2. 15-25 perc
Hús egészben, csonttal és anélkül	1000 g	1. 180 W 2. 90 W	1. 20 perc ¹ 2. 20-30 perc ¹
Hús egészben, csonttal és anélkül	1500 g	1. 180 W 2. 90 W	1. 25 perc ¹ 2. 25-30 perc ¹
Hús darabolva vagy szeletekben	200 g	1. 180 W 2. 90 W	1. 5-8 perc ² 2. 5-10 perc
Hús darabolva vagy szeletekben	500 g	1. 180 W 2. 90 W	1. 8-11 perc ² 2. 10-15 perc
Hús darabolva vagy szeletekben	800 g	1. 180 W 2. 90 W	1. 10 perc ² 2. 10-15 perc
Vagdalt hús, vegyesen	200 g	90 W	10-15 perc ¹
Vagdalt hús, vegyesen	500 g	1. 180 W 2. 90 W	1. 5 perc ¹ 2. 10-15 perc
Vagdalt hús, vegyesen	1000 g	1. 180 W 2. 90 W	1. 15 perc ¹ 2. 10-15 perc
Szárnyas vagy darabolt szárnyas	600 g	1. 180 W 2. 90 W	1. 8 perc ¹ 2. 10-15 perc

¹ Fordítsa meg többször az ételt.

² Forgatásnál a kiolvasztott részeket válassza el egymástól.

³ Közben óvatosan keverje meg az ételt.

⁴ A csomagolást teljesen távolítsa el.

⁵ Csak máz, tejszín, zselatin vagy krém nélküli süteményeket olvasszon ki.

⁶ Válassza el egymástól a süteménydarabokat.

Először rövidebb időtartamot állítson be. Szükség esetén hosszabbítsa meg az időtartamot.

6. Mindig használjon edényfogót, amikor a forró edényt kiveszi a sütőtérből.

18.2 Felolvasztás, felmelegítés és párolás mikrohullámmal

Beállítási javaslatok mikrohullámmal történő felolvasztáshoz, felmelegítéshez és pároláshoz.

Az időtartam az edénytől, illetve az élelmiszer hőmérsékletétől, minőségétől és mennyiségétől függ. Ezért tartományokat adtunk meg a táblázatokban. Először próbálja meg az alacsonyabb értékkel, és ha szükséges, legközelebb eggyel magasabbal. Lehetséges, hogy Ön a táblázatban megadottól eltérő mennyiségeket használ. Használja a gyakorlati szabályt; kétszer akkora mennyiség kétszer annyi idő, fele akkora mennyiség feleannyi idő.

Ételfélék	Súly	Mikrohullám-teljesítmény	Időtartam
Szárnyas vagy darabolt szárnyas	1200 g	1. 180 W 2. 90 W	1. 15 perc ¹ 2. 20-25 perc
Halfilé, halkotlett vagy halveszeletek	400 g	1. 180 W 2. 90 W	1. 5 perc 2. 10-15 perc
Hal egészben	300 g	1. 180 W 2. 90 W	1. 3 perc ¹ 2. 10-15 perc
Hal egészben	600 g	1. 180 W 2. 90 W	1. 8 perc ¹ 2. 15-20 perc
Zöldség, pl. borsó	300 g	180 W	10-15 perc ³
Gyümölcs, pl. málna	300 g	180 W	6-9 perc ³
Gyümölcs, pl. málna	500 g	1. 180 W 2. 90 W	1. 8 perc 2. 5-10 perc ³
Vaj felolvasztása ⁴	125 g	1. 180 W 2. 90 W	1. 1 perc ⁴ 2. 1-2 perc
Vaj felolvasztása ⁴	250 g	1. 180 W 2. 90 W	1. 1 perc 2. 2-4 perc
Egész kenyér	500 g	1. 180 W 2. 90 W	1. 8 perc ¹ 2. 5-10 perc
Egész kenyér	1000 g	1. 180 W 2. 90 W	1. 12 perc ¹ 2. 10-20 perc
Sütemény, száraz, pl. kevert tésztából készült sütemény ^{5, 6}	500 g	90 W	10-15 perc
Sütemény, száraz, pl. kevert tésztából készült sütemény ^{5, 6}	750 g	1. 180 W 2. 90 W	1. 5 perc 2. 10-15 perc
Sütemény, lédús, pl. gyümölcsös sütemény, túrós lepény ⁵	500 g	1. 180 W 2. 90 W	1. 5 perc 2. 15-20 perc
Sütemény, lédús, pl. gyümölcsös sütemény, túrós lepény ⁵	750 g	1. 180 W 2. 90 W	1. 7 perc 2. 15-20 perc

¹ Fordítsa meg többször az ételt.

² Forgatásnál a kiolvasztott részeket válassza el egymástól.

³ Közben óvatosan keverje meg az ételt.

⁴ A csomagolást teljesen távolítsa el.

⁵ Csak máz, tejszín, zselatin vagy krém nélküli süteményeket olvasszon ki.

⁶ Válassza el egymástól a süteménydarabokat.

Tippek a következő felolvasztáshoz, felmelegítéshez és pároláshoz mikrohullámmal

Tartsa szem előtt ezeket a tippeket jó felolvasztási, felmelegítési és párolási eredményekhez mikrohullámmal.

Helyzet	Tipp
Az étel túl szárazra sikerült.	<ul style="list-style-type: none"> ▪ Válasszon rövidebb időtartamot vagy alacsonyabb mikrohullám-teljesítményt. ▪ Fedje le az ételt és adjon hozzá több folyadékot.

Helyzet	Tipp
Az étel az idő lejártakor még nem olvadt fel, nem melegedett át vagy puha.	Válasszon hosszabb időtartamot. A nagyobb mennyiségekhez és magasabb ételekhez hosszabb idő szükséges.
Az étel az idő lejártakor belül még nem készült el, kívül viszont már túlmelegedett.	<ul style="list-style-type: none"> ▪ Közben keverje meg. ▪ Válasszon alacsonyabb mikrohullám-teljesítményt és hosszabb időtartamot.
Felolvasztás után a szárnyas vagy a hús belül még nem olvadt ki, kívül viszont elkezdett főni.	<ul style="list-style-type: none"> ▪ Válasszon alacsonyabb mikrohullám-teljesítményt. ▪ A nagy darabokat többször fordítsa meg.

18.3 Felmelegítés

Készüléke alkalmas ételek melegítésére.

Felmelegítés mikrohullámmal

Vegye figyelembe a beállítási javaslatokat ételek mikrohullámmal történő felmelegítéséhez.

⚠ FIGYELMEZTETÉS – Forrázásveszély!

Folyadék felforralásakor előfordulhat a késleltetett forrás. Ez azt jelenti, hogy a folyadék a jellegzetes gőzbuborékok megjelenése nélkül éri el a forrási hőmérsékletet. Legyen elővigyázatos már az edény kismértékű megmozdulása esetén is. A forró folyadék hirtelen kifuthat vagy kifröccsenhet.

- ▶ Melegítéskor mindig tegyen egy kanalat az edénybe. Így elkerülhető a késleltetett forrás.

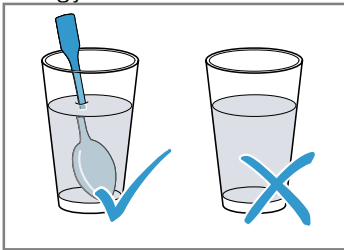

FIGYELEM!

Ha a sütőtér fala fémmel érintkezik, akkor szikrák képződnek, amelyek károsítják a készüléket vagy tönkreteszik az ajtó belső üvegét.

- ▶ Ügyeljen arra, hogy a fémtárgy – pl. egy kanál a pohárban – legalább 2 cm-re legyen a párolótér falától és az ajtó belső oldalától.

Megjegyzés:

Elkészítési javaslatok

- Zárt, mikrohullámú sütőhöz megfelelő edényt használjon. Fedélként használhat egy tányért vagy egy speciális, mikrohullámú sütőbe való fóliát is. Vegye ki a készételeket a csomagolásból.
- Tegye az edényt a sütőtér aljára.
- Az ételeket közben 2-3-szor fordítsa meg vagy keverje meg.
- Az ételeket felmelegítés után pihentesse 2–5°percig.
- Az ételek hőt adnak le az edénynek. Az edény nagyon forró lehet. Használjon edényfogót.

Ételfélek	Súly	Mikrohullám-teljesítmény	Időtartam
Menü, egytálétel, készétel (2-3 összetevővel)		600 W	5-8 perc
Italok ¹	125 ml	900 W	0,5-1 perc ^{2, 3}
Italok ¹	200 ml	900 W	1-2 perc ^{2, 3}
Italok ¹	500 ml	900 W	3-4 perc ^{2, 3}
Bébiételek, pl. tejesüveg ⁴	50 ml	360 W	kb. 0,5 perc ^{5, 6}
Bébiételek, pl. tejesüveg ⁴	100 ml	360 W	0,5-1 perc ^{4, 6}
Bébiételek, pl. tejesüveg ⁴	200 ml	360 W	1-2 perc ^{4, 6}
Leves, 1 csésze	csészénként 175 g	600 W	1-2 perc
Leves, 2 csésze	csészénként 175 g	600 W	2-3 perc
Hús mártásban ⁷	500 g	600 W	7-10 perc
Egytálétel	400 g	600 W	5-7 perc
Egytálétel	800 g	600 W	7-8 perc
Zöldség, 1 adag	150 g	600 W	2-3 perc
Zöldség, 2 adag	300 g	600 W	3-5 perc

¹ Tegyen egy kanalat az edénybe.

² Az alkoholtartalmú italokat nem szabad túlhevíteni.

³ Közben ellenőrizze az ételt.

⁴ A bébiételt cumi vagy fedő nélkül melegítse.

⁵ Felmelegítés után mindig jól rázza össze az ételt.

⁶ Feltétlenül ellenőrizze a hőmérsékletet.

⁷ Válassza el egymástól a hússzeleteket.

Mélyhűtött ételek melegítése mikrohullámmal

Vegye figyelembe a beállítási javaslatokat ételek mikrohullámmal történő felmelegítéséhez.

Megjegyzés:

Elkészítési javaslatok

- Zárt, mikrohullámú sütőhöz megfelelő edényt használjon. Fedélként használhat egy tányért vagy egy speciális, mikrohullámú sütőbe való fóliát is. Vegye ki a készételeket a csomagolásból.
- Az ételeket laposan terítse el az edényben. A lapos ételek gyorsabban párolódnak, mint a magasabbak.
- Tegye az edényt a sütőtér aljára.
- Az ételek hőt adnak le az edénynek. Az edény nagyon forró lehet. Használjon edényfogót.

- Az ételeket közben 2-3-szor fordítsa meg vagy keverje meg.
- Az ételeket felmelegítés után pihentesse 2–5^opercig.
- Az ételek hőt adnak le az edénynek. Az edény nagyon forró lehet. Használjon edényfogót.
- Az ételek saját íze messzemenően megmarad. Csak enyhén sózzon és fűszerezzen.

Ételfélék	Súly	Mikrohullám-teljesítmény	Időtartam
Menü, egytálétel, készétel (2-3 összetevővel)	300-400 g	600 W	8-13 perc
leves	400 g	600 W	8-12 perc
Egytálételek	500 g	600 W	10-15 perc
Hússzeletek vagy húsdarabok mártásban, pl. pörkölt	500 g	600 W	10-15 perc
Hal, pl. filé	400 g	600 W	10-15 perc
Felfújtak, pl. lasagne, cannelloni	450 g	600 W	10-15 perc
Köreték, pl. rizs, tészta ¹	250 g	600 W	3-7 perc
Köreték, pl. rizs, tészta ¹	500 g	600 W	8-12 perc
Zöldség, pl. borsó, brokkoli, répa ¹	300 g	600 W	7-11 perc
Zöldség, pl. borsó, brokkoli, répa ¹	600 g	600 W	14-17 perc
Spenótkrém ²	450 g	600 W	10-15 perc

¹ Adjon az ételhez kevés folyadékot.
² Víz hozzáadása nélkül főzze az ételt.

18.4 Főzés

Készüléke alkalmas ételek párolására.

Párolás mikrohullámmal

Megjegyzés:

Elkészítési javaslatok

- Tegye az edényt a sütőtér aljára.
- Az ételeket laposan terítse el az edényben. A lapos ételek gyorsabban párolódnak, mint a magasabbak.
- Zárt, mikrohullámú sütőhöz megfelelő edényt használjon. Egy tányérral vagy mikrohullámú sütőben használható fedéllel is letakarhatja. Vegye ki a készételt a csomagolásból.
- Az ételek saját íze messzemenően megmarad. Csak enyhén sózzon és fűszerezzen.
- Az ételeket felmelegítés után pihentesse 2–5^opercig.
- Az ételek hőt adnak le az edénynek. Az edény nagyon forró lehet. Használjon edényfogót.
- Ha a csomagoláson 600 wattnál magasabb teljesítmény szerepel, akkor is legfeljebb 600 wattot használjon az étel sütéséhez. Szükség esetén a megadott időt hosszabbítsa meg a kívánt eredmény eléréséig.

Ételfélék	Súly	Mikrohullámú teljesítmény	Időtartam
Egész csirke, friss, belsőségek nélkül ¹	1200 g	600 W	25–30 perc
Halfilé, friss	400 g	600 W	7–12 perc
Zöldség, friss ^{2, 3, 4}	250 g	600 W	6–10 perc
Zöldség, friss ^{2, 3, 4}	500 g	600 W	10–15 perc
Burgonya ^{2, 3, 4}	250 g	600 W	8–10 perc
Burgonya ^{2, 3, 4}	500 g	600 W	10–15 perc
Burgonya ^{2, 3, 4}	750 g	600 W	15–22 perc

¹ A teljes idő 1/2-e után fordítsa meg az ételt.

² Egyenlő nagyságú darabokra vágja.

³ Adjon az ételhez egy kevés vizet.

⁴ Közben óvatosan keverje meg az ételt.

⁵ Kétszeres mennyiségű folyadékot adjon hozzá.

⁶ A pattogatott kukorica zacskóját mindig helyezze üvegtányérra. Tartsa be a gyártó utasításait.

Ételfélék	Súly	Mikrohullámú teljesítmény	Időtartam
Rizs ⁵	125 g	1. 600 W 2. 180 W	1. 4–6 perc 2. 12–15 perc
Rizs ⁵	250 g	1. 600 W 2. 180 W	1. 6–8 perc 2. 15–18 perc
Édességek, pl. puding (porból) ⁴	500 ml	600 W	5–8 perc
Gyümölcs, befőtt ⁴	500 ml	600 W	9–12 perc
Mikrohullámmal készíthető popcorn ⁶	zacskónként 100 g	600 W	2,5–3,5 perc

¹ A teljes idő 1/2-e után fordítsa meg az ételt.

² Egyenlő nagyságú darabokra vágja.

³ Adjon az ételhez egy kevés vizet.

⁴ Közben óvatosan keverje meg az ételt.

⁵ Kétszeres mennyiségű folyadékot adjon hozzá.

⁶ A pattogatott kukorica zacskóját mindig helyezze üvegtányérra. Tartsa be a gyártó utasításait.

Puding pudingporból

⚠ FIGYELMEZTETÉS – Égési sérülések veszélye!

A forró ételek hőt adnak le. Az edény forró lehet.

▶ Az edényt vagy a tartozékokat mindig fogókesztyűvel vegye ki a sütőtérből.

1. A csomagoláson szereplő utasítások szerint keverjen össze egy csomag pudingport cukorral és egy kevés tejjel csomómentesen egy magas falú, mikrohullámhoz alkalmas edényben.

2. Adja hozzá a maradék tejet és keverje össze újra.

3. Helyezze be a tálat a sütőtérbe, és csukja be a készülék ajtaját.

4. A készüléket a beállítási javaslatoknak megfelelően állítsa be.

5. Először 3 perc elteltével keverje meg. Majd keverje meg percenként, amíg el nem éri a kívánt állagot. Az időtartam a tej hőmérsékletétől és a használt edénytől függ.

18.5 Grillezés

Azokat az ételeket grillezze, amelyeket ropogósan szeret.

Grillezés

Azokat az ételeket grillezze, amelyeket ropogósan szeret.

Megjegyzés:

Elkészítési javaslatok

- A készülék ajtaja mindig legyen csukva grillezés közben.
- Ne melegítse elő a készüléket.
- Azonos súlyú és vastagságú darabokat grillezzen. Akkor egyenletesen pirulnak meg és szaftosak maradnak.
- A grilleznivalót helyezze közvetlenül a rostélyra.
- A grilleznivalót grillfogóval fordítsa meg. Ne szúrjon bele villával, mert különben kifolyik a lé és a hús kiszárad.
- A grilleznivalót csak grillezés után sózza meg. A só vizet von el a húsból.
- A sötét hús, pl. a marha gyorsabban megpirul, mint a világos hús, pl. borjú vagy sertés. A világos húsból vagy halból való grill szeletek felülete gyakran csak világosbarna, belül azonban puha és lédús.
- A grillfűtőttest mindig bekapcsol és kikapcsol. Ez normális. A gyakoriság a beállított grillfokozattól függ.
- Grillezés közben füst keletkezhet.

Ételfélék	Mennyiség	Súly	Grillfokozat	Időtartam
Tarja steak, kb. 2cm vastag	3–4 darab	kb. 120 g/db	3 (erős)	1. oldal: kb. 15 perc 2. oldal: ca. 10-15 perc
Grillkolbász	4–6 darab	kb. 150 g/db	3 (erős)	1. oldal: kb. 10-15 perc 2. oldal: ca. 10-15 perc

¹ A rostélyt előtte kenje meg olajjal.

Ételfélék	Mennyiség	Súly	Grillfokozat	Időtartam
Halkotlett ¹	2–3 darab	kb. 150 g/db	3 (erős)	1. oldal: kb. 10 perc 2. oldal: ca. 10-15 perc
Hal, egészben pl. pisztráng ¹	2–3 darab	kb. 150 g/db	3 (erős)	1. oldal: kb. 15 perc 2. oldal: kb. 15-20 perc
Pirítós (előpirítva)	2-6 szelet		3 (erős)	1. oldal: kb. 4 perc 2. oldal: kb. 4 perc
Pirítós készítése	2-6 szelet		3 (erős)	feltétől függően: 5-10 perc

¹ A rostélyt előtte kenje meg olajjal.

18.6 Grillezés mikrohullámmal kombinálva

A sütési idő lerövidítésére a grillt használhatja mikrohullámmal kombinálva is.

Grillezés mikrohullámmal kombinálva

Megjegyzés:

Elkészítési javaslatok

- Az edényt helyezze a rostélyra.
- A mélyhűtött ételeket először olvassza ki.
- Sütéshez magas formát használjon. Zárt edényben készített ételek esetén a sütőtér tisztább marad.
- Az egész vagy darabolt csirkét és a kacsamellet a bőrös oldalával felfelé tegye az edénybe.
- A felfújtakhoz és a csőbensültekhez használjon nagy, lapos edényt. Keskeny, magas edényekben az ételek elkészítéséhez több idő szükséges, és az ételek felső része sötétebb lesz.
- A felfújtakat és csőben sülteteket pihentesse 5 percig a kikapcsolt készülékben.
- Ellenőrizze, hogy az edény illik-e a sütőbe. Az edény ne legyen túl nagy.
- A hús felszeletelése előtt még 5–10 percig pihentesse. Így a szaft egyenletesen eloszlik és szeleteléskor nem folyik ki.
- Mindig a maximális sütési időt állítsa be. Ellenőrizze az ételt a megadott rövidebb idő letelte után.

Ételfélék	Súly	Grillfokozat	Mikrohullámú teljesítmény	Időtartam
Sertéssült, pl. tarjából készült steak ¹	kb. 750 g	1 (gyenge)	360 W	35–40 perc
Fasírozott, max. 7 cm magas	kb. 750 g	2 (közepes)	360 W	kb. 25 perc
Csirke, fél ²	kb. 1200 g	3 (erős)	360 W	40 perc
Darabolt csirke, pl. negyed csirke ²	kb. 800 g	2 (közepes)	360 W	20-25 perc
Kacsamell ²	kb. 800 g	3 (erős)	180 W	25–30 perc
Rakott tészta (előfőzött összetevőkből) ³	kb. 1000 g	1 (gyenge)	360 W	25–30 perc
Burgonyafelfújt (nyers burgonyából), max. 3 cm magas	kb. 1000 g	2 (közepes)	360 W	35 perc
Hal, átsütött	kb. 500 g	3 (erős)	360 W	15 perc
Túrófelfújt, max. 5 cm magas	kb. 1000 g	1 (gyenge)	360 W	20-25 perc

¹ Közben fordítsa meg az ételt.

² Ne fordítsa meg az ételt.

³ Sajttal szórja meg az ételt.

18.7 Próbaételek

Ezeket az áttekintéseket a vizsgáló intézmények számára készítettük, hogy megkönnyítsük a készülék EN 60350-1:2013 ill. IEC 60350-1:2011, valamint az EN 60705:2012, IEC 60705:2010 szabvány szerinti ellenőrzését.

Párolás mikrohullámmal

Étel	Mikrohullám-teljesítmény W-ban	Időtartam percben	Megjegyzés
Tojásos tej, 1000 g	1. 600 W 2. 180 W	1. 11-12 perc 2. 8-10 perc	Pyrexforma
Piskóta, 475 g	600 W	7-9 perc	Pyrexforma Ø22 cm.
Vagdalt hús, 900 g	600 W	25-30 perc	Pyrexforma Ø28 cm hosszúsú

Felolvasztás mikrohullámmal

Beállítási javaslatok mikrohullámmal történő kiolvasztáshoz.

Étel	Mikrohullám-teljesítmény W-ban	Időtartam percben	Megjegyzés
Hús, 500 g	1. 180 W 2. 90 W vagy "Hús felolvasztása" program	1. 8 perc 2. 7-10 perc	Pyrexforma Ø24 cm.

Főzés mikrohullámmal és grillel

Étel	Mikrohullám-teljesítmény W-ban	Időtartam percben	Megjegyzés
Burgonyafelfűjt, 1100 g	360 W + 2. grillfokozat	20-35 perc	Kerek pyrexforma Ø22 cm
Sütemény	-		Nem ajánlott
Csirke, fél kb. 1100 g	360 W + 3. grillfokozat	40-45 perc	Rostély, üvegtál

19 Szerelési útmutató

Vegye figyelembe ezeket az információkat a készülék összeszerelésénél.



19.1 A csomag tartalma

Kicsomagolás után ellenőrizze az összes alkatrészt szállítási károk tekintetében, valamint a szállítmány teljességét.

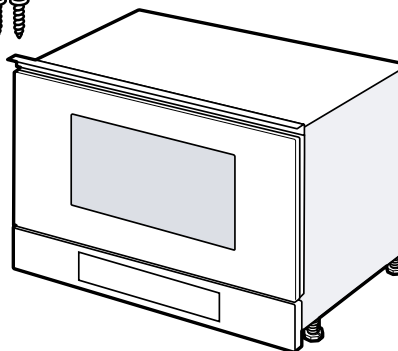

⚠️ 19.2 Biztonságos összeszerelés

A termék összeszerelése során tartsa be ezeket a biztonsági előírásokat.

- Csak a szerelési útmutatónak megfelelő, szakszerű beszerelés esetén garantált az üzembiztonság. A szerelő felelős a felállítási helyen való kifogástalan működésért.
- Kicsomagolás után ellenőrizze a készüléket. Szállítási sérülés esetén ne csatlakoztassa.
- Üzembe helyezés előtt távolítsa el a csomagolóanyagokat és az öntapadós fóliát a sütőtérből és az ajtórol.
- A tartozékok beszereléséhez vegye figyelembe a szerelési útmutatót.
- A beépített bútoroknak 90 °C-ig, a szomszédos bútorlapoknak 65 °C-ig hőállóknak kell lenniük.
- A készüléket ne építse be dekor- vagy bútorajtó mögé. Túlhevülés miatti veszély áll fenn.
- A bútor kivágási munkáit a készülék behelyezése előtt kell elvégezni. Távolítsa el a forgácsot. Akadályozhatja az elektromos részek működését.
- A csatlakozódugó nélküli készüléket csak hivatalos engedéllyel rendelkező szakember csatlakoztathatja. Hibás csatlakoztatás miatt keletkezett károkra nem vonatkozik a garancia.

⚠️ FIGYELMEZTETÉS – Sérülésveszély!

A szerelésnél hozzáférhető részek széle éles lehet és vágási sérüléseket okozhat.

- ▶ Viseljen védőkesztyűt.

⚠️ FIGYELMEZTETÉS – Tűzveszély!

Meghosszabbított hálózati csatlakozóvezeték és nem engedélyezett adapterek használata veszélyes.

- ▶ Ne használjon hosszabbító kábelt vagy többszörös csatlakozóaljzatot.
- ▶ Ha a hálózati csatlakozóvezeték túl rövid, forduljon a vevőszolgálathoz.

19.3 Beépített bútor

Ez a készülék kizárólag beépítésre készült. A készüléket nem asztalon vagy szekrény belsejében való használatra tervezték.

A beépített szekrénynek a készülék mögött nem lehet hátfala. A legkisebb beépítési magasság 850 mm.

A szellőzőnyílásokat és az elszívó nyílásait nem szabad lefedni.

19.4 Elektromos csatlakoztatás

A készülék biztonságos elektromos csatlakoztatása érdekében tartsa be ezeket az előírásokat.

⚠️ FIGYELMEZTETÉS – Veszély: mágnesesség!

A készülék állandó mágneseket tartalmaz. Ezek befolyásolhatják az elektronikus implantátumok, pl. szívritmus-szabályozó vagy inzulinpumpa működését.

- ▶ Az elektronikus implantátumot viselő személyeknek legalább 10 cm távolságot kell tartani a készüléktől.

⚠️ FIGYELMEZTETÉS – Tűzveszély!

Elosztók vagy hosszabbítók használata tűzveszélyt okozhat.

- ▶ Ne használjon elosztót és hosszabbítót.
- A készülék dugós csatlakozásra van előkészítve, és csak szabályszerűen kialakított védőérintkezős dugaszoló aljzatba szabad csatlakoztatni.
- A biztosítékkiosztásnak meg kell felelnie a típustáblán megadott teljesítménynek és a helyi előírásoknak.
- A csatlakozóaljzat áthelyezését csak elektromos szakember végezheti a vonatkozó előírások betartásával.
- Ha a csatlakozódugó a beszerelést követően nem érhető el, szerelési oldalról többpólusú elválasztó berendezést kell beépíteni legalább 3 mm-es érintkezőközzel.

19.5 Beépítés felső szekrénybe

Vegye figyelembe az álló szekrényre vonatkozó beépítési méreteket és a biztonsági távolságokat.

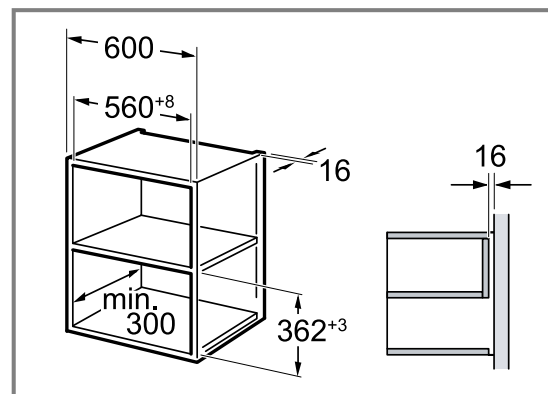

A készüléket csak olyan magasan építse be, hogy a tartozékokat könnyedén ki lehessen venni. Távolítsa el a lábakat.

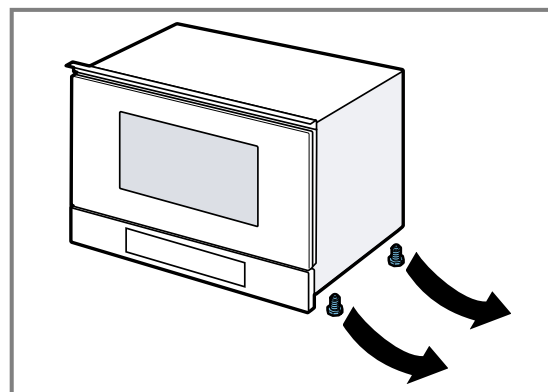

19.6 Beépítés magas szekrénybe

Vegye figyelembe az álló szekrényre vonatkozó beépítési méreteket és a biztonsági távolságokat.

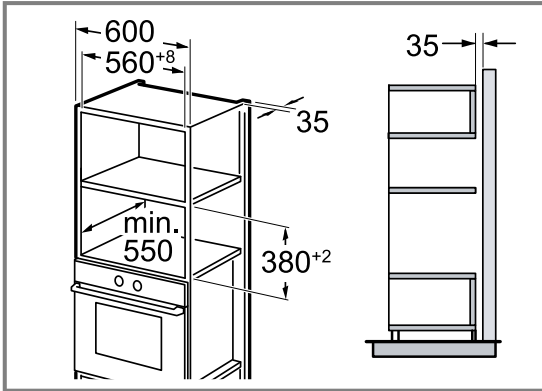

A készüléket csak olyan magasan építse be, hogy a tartozékokat könnyedén ki lehessen venni. Állítsa be a lábakat.

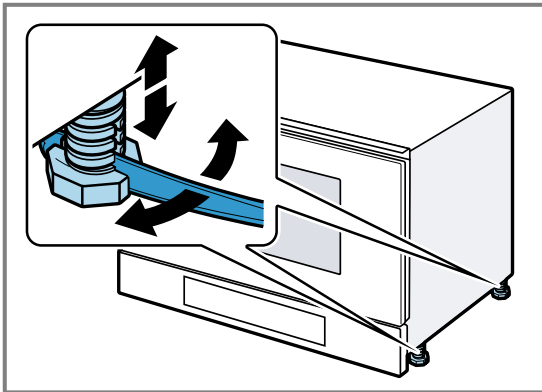

19.7 A készülék beszerelése

1. A készüléket teljesen tolja be.

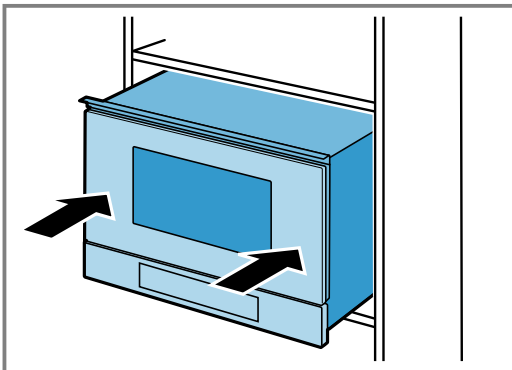

A csatlakozókábelt ne törje meg, ne csíptesse be vagy ne húzza át éles széleken.

2. Ellenőrizze a szomszédos készülékektől való távolságot.

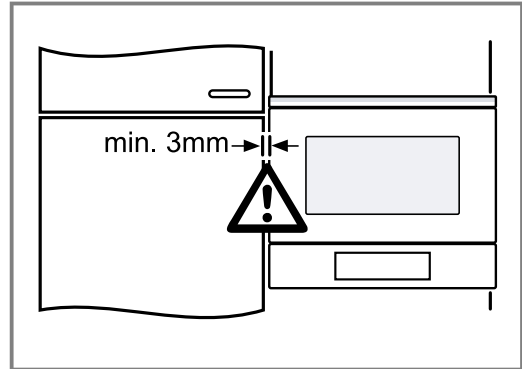

3. **FIGYELEM!**

A készülékajtó nyitásakor a készülék előre billenhet.
▶ A készülékajtó nyitásakor tartsa a helyén a készüléket.

Lassan nyissa ki a készülék ajtaját.

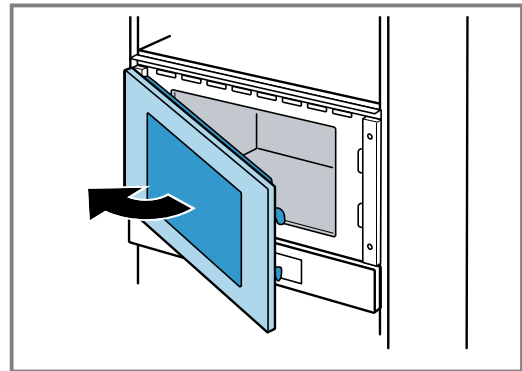

4. A készüléket csavarozza fel a zsanérokkal szemközti oldalon a bútorra.

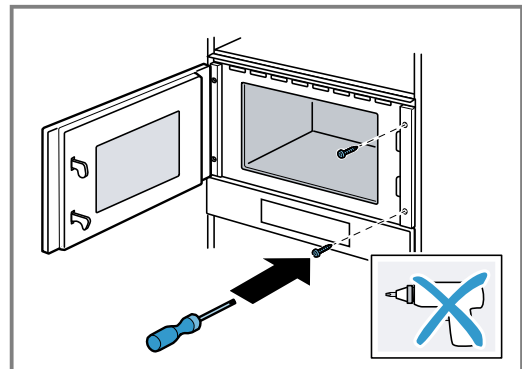

5. A zsanérok oldalán fúrja elő a csavarokhoz szükséges furatokat a bútorba.

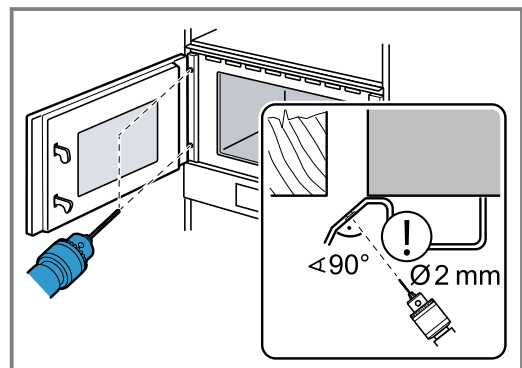

Fedje le az ajtó csuklópántjait.
Használjon 2 mm átmérőjű fafúrót.

6. Távolítsa el a forgácsot a sütőtérből.
7. A készüléket csavarozza fel a zsanérok oldalán a bútorra.

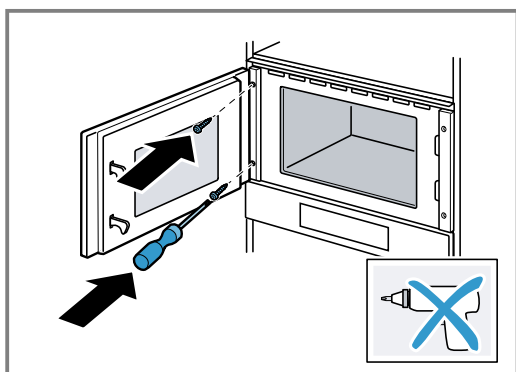

8. Távolítsa el a csomagolóanyagokat és az öntapadós fóliát a sütőtérből és az ajtóról.

19.8 A készülék kiszereleése

1. Feszültségmentesítse a készüléket.
2. Csavarja ki a rögzítőcsavarokat.
3. Kissé emelje fel a készüléket és teljesen húzza ki.

Cuprins

MANUAL DE UTILIZARE

1	Siguranța	56
2	Prevenirea pagubelor materiale	60
3	Protecția mediului și economisirea	60
4	Cunoașterea	61
5	Accesorii	63
6	Înainte de prima utilizare	63
7	Utilizarea de bază	63
8	Microunde	64
9	Grill	66
10	Funcționare combinată cu microunde	66
11	Programele	67
12	Temporizator	68
13	Setările de bază	69
14	Curățare și îngrijire	70
15	Remediați defecțiunile	71
16	Evacuarea ca deșeu	73
17	Serviciul clienți	73
18	Procedați astfel	73
19	INSTRUCȚIUNI DE MONTARE	81
19.2	Montarea în siguranță	81

1 Siguranța

Respectați următoarele instrucțiuni de siguranță.

1.1 Instrucțiuni generale

- Citiți cu atenție acest manual.
- Păstrați instrucțiunile, precum și informațiile producătorului în vederea utilizării ulterioare sau înmânării acestora următorului proprietar.
- Nu este permisă punerea în funcțiune a aparatului dacă acesta a fost deteriorat în timpul transportului.

1.2 Utilizarea conform destinației

Racordarea fără ștecher a aparatelor poate fi efectuată numai de către personal de specialitate autorizat. În cazul avariilor rezultate în urma unei conectări eronate, dreptul de garanție este anulat.

Numai la montajul regulamentar corespunzător instrucțiunii de montaj este garantată siguranța la utilizare. Instalatorul este responsabil pentru funcționarea ireproșabilă la locul de instalare.

Utilizați acest aparat numai:

- pentru prepararea de alimente și băuturi.
- sub supraveghere. Supravegheați pentru scurt timp procesul de preparare pentru ca acesta să nu se întrerupă.
- în cazul uzului casnic și al utilizărilor similare, de exemplu: în bucătăriile pentru angajații din centrele comerciale, birouri și alte domenii comerciale; în medii agricole; de către clienții din hoteluri și alte clădiri rezidențiale; în pensiuni cu mic dejun inclus.
- până la o înălțime de 4000 m deasupra nivelului mării.

Acest aparat este în conformitate cu standardul EN 55011, respectiv CISPR 11. Acesta este un produs din grupa 2, clasa B. Grupa 2 înseamnă că microundele sunt generate în scopul încălzirii alimentelor. Clasa B indică faptul că aparatul este adecvat pentru uzul casnic.

1.3 Limitare a cercului de utilizatori

Acest aparat poate fi folosit de copii cu vârsta de peste 8 ani și de persoane cu capacități fizice, senzoriale sau mintale reduse sau fără experiență și/sau cunoștințe numai dacă sunt supravegheați sau au fost instruiți referitor la utilizarea în siguranță a aparatului și au înțeles pericolele care rezultă din aceasta.

Copiii nu trebuie lăsați să se joace cu aparatul.

Curățarea și întreținerea realizată de către utilizator nu trebuie făcută de copii, în afară de cazul în care ei au vârsta de 15 ani și mai mari și sunt supravegheați.

Copiii mai mici de 8 ani trebuie ținuti la distanță de aparat și de cablul de alimentare electrică al acestuia.

1.4 Utilizarea în siguranță

Introduceți întotdeauna accesoriul în locul corespunzător din interiorul cuptorului.

→ "Accesorii", Pagina 63

⚠️ AVERTISMENT – Pericol de incendiu!

Obiectele inflamabile depozitate în interiorul cuptorului se pot aprinde.

- ▶ Nu depozitați niciodată obiecte inflamabile în interiorul cuptorului.

- ▶ Dacă iese fum, opriți aparatul sau scoateți ștecherul din priză și lăsați ușa aparatului închisă pentru a stinge eventualele flăcări.

Resturile libere de alimente, grăsimea și zeama de friptură se pot aprinde.

- ▶ Înainte de funcționare, îndepărtați murdăriile grosiere din interiorul cuptorului și de pe accesoriile.

⚠️ AVERTISMENT – Pericol de arsuri!

În timpul utilizării, aparatul și piesele care pot fi atinse se înfierbântă.

- ▶ Se recomandă precauție, pentru se a evita atingerea elementelor de încălzire.

- ▶ Copiii cu vârsta de sub 8 ani trebuie să fie ținuți la distanță.

Accesoriile sau vesela vor deveni foarte fierbinți.

- ▶ Scoateți întotdeauna accesoriile sau vasele fierbinți cu ajutorul unei mănuși de bucătărie.

Vaporii de alcool din interiorul fierbinte al cuptorului se pot aprinde.

- ▶ Turnați peste alimente numai cantități mici de băuturi cu conținut ridicat de alcool.

- ▶ Deschideți cu atenție ușa aparatului.

⚠️ AVERTISMENT – Pericol de opărire!

În timpul utilizării, părțile accesibile devin fierbinți.

- ▶ Nu atingeți niciodată suprafețele fierbinți.

- ▶ Țineți copiii la distanță.

La deschiderea ușii aparatului poate ieși abur fierbinte. În funcție de temperatură, aburii pot fi uneori greu de observat.

- ▶ Deschideți cu atenție ușa aparatului.

- ▶ Țineți copiii la distanță.

Apa din interiorul fierbinte al cuptorului poate duce la formarea de aburi fierbinți.

- ▶ Nu turnați niciodată apă în interiorul cuptorului fierbinte.

⚠️ AVERTISMENT – Pericol de rănire!

În cazul în care este zgâriat, geamul ușii aparatului se poate crăpa.

- ▶ Nu utilizați detergenți agresivi și abrazivi sau raclete metalice ascuțite pentru a curăța geamul ușii aparatului, în caz contrar, suprafața se poate zgâria.

Balamalele ușii aparatului se mișcă la deschiderea și închiderea ușii și vă puteți prinde mâna.

- ▶ Nu introduceți mâinile în zona balamalelor. Componentele din interiorul ușii aparatului pot avea muchii ascuțite.

- ▶ Purtați mănuși de protecție.

⚠️ AVERTISMENT – Pericol de electrocutare!

Reparațiile executate incorect sunt periculoase.

- ▶ Numai personalul de specialitate are permisiunea de a efectua lucrări de reparații la nivelul aparatului.

- ▶ La reparația aparatului trebuie utilizate numai piese de schimb originale.

- ▶ Dacă se deteriorează cablul de racordare la rețea al acestui aparat, acesta trebuie înlocuit de către producător, de către serviciul său pentru clienți sau de către o persoană calificată în mod similar, pentru a evita pericolele.

O izolație deteriorată a cablului de alimentare electrică este periculoasă.

- ▶ Cablul de alimentare electrică nu trebuie să intre niciodată în contact cu surse de căldură sau cu componentele fierbinți ale aparatului.

- ▶ Cablul de alimentare electrică nu trebuie să intre niciodată în contact cu vârfuri sau muchii ascuțite.

- ▶ Nu este permisă îndoirea, strangularea sau modificarea cablului de alimentare electrică.

Pătrunderea umidității în interiorul aparatului poate provoca electrocutarea.

- ▶ Nu utilizați pentru curățarea aparatului aparate de curățat cu jet sub presiune sau cu jet de abur.

Un aparat deteriorat sau un cablu de alimentare de la rețea deteriorat este periculos.

- ▶ Nu utilizați niciodată un aparat deteriorat.

- ▶ Nu utilizați un aparat care are suprafața cu fisuri sau spartă.

- ▶ Nu trageți niciodată de cablul de alimentare electrică pentru a deconecta aparatul de la rețeaua de alimentare electrică. Scoateți întotdeauna din priză ștecherul cablului de alimentare electrică.
- ▶ Dacă aparatul sau cablul de alimentare electrică este deteriorat, scoateți imediat ștecherul din priză sau decuplați siguranța din cutia cu siguranțe.
- ▶ Contactați unitatea de service abilitată.
→ Pagina 73

⚠ AVERTISMENT – Pericol: Magnetism!

În panoul de comandă sau la elementele de operare se folosesc magneți permanenți. Aceștia pot avea influență asupra implanturilor electronice, de exemplu, stimulator cardiac sau pompe de insulină.

- ▶ Purtătorii de implanturi electronice trebuie să mențină o distanță minimă de 10 cm față de panoul de comandă.

⚠ AVERTISMENT – Pericol de asfixiere!

Copiii se pot înfășura în ambalaj sau și-l pot trage pe cap, asfixiindu-se.

- ▶ Nu lăsați copii în apropierea ambalajului.
- ▶ Nu lăsați copii să se joace cu materialul de ambalaj.

Copii pot aspira sau înghiți piesele mici și se pot asfixia.

- ▶ Nu lăsați copii în apropierea pieselor mici.
- ▶ Nu lăsați copii să se joace cu piesele mici.

1.5 Cuptor cu microunde

CITIȚI CU ATENȚIE INFORMAȚIILE MPOR-
TANTE PRIVIND SIGURANȚA ȘI PĂSTRAȚILE
ÎN VEDEREA CONSULTĂRII ULTERIOARE

⚠ AVERTISMENT – Pericol de incendiu!

Alte utilizări ale aparatului decât cea prevăzută sunt periculoase și pot provoca pagube. De exemplu papucii de casă, pernele medicinale cu cereale încălzite se mai pot aprinde și după câteva ore.

- ▶ Nu uscați alimente sau articole de îmbrăcăminte în interiorul aparatului.
- ▶ Nu încălziți în interiorul aparatului pantofi, perne umplute cu cereale sau boabe, bureți, lavete umede sau alte articole similare.
- ▶ Utilizați aparatul numai pentru prepararea mâncărurilor și a băuturilor.

Alimentele, ambalajele și recipientele în care se află acestea se pot aprinde.

- ▶ Nu încălziți niciodată alimente în ambalaje izoterme.

- ▶ Nu încălziți niciodată fără supraveghere alimente în recipiente din plastic, hârtie sau alte materiale inflamabile.
- ▶ Nu setați niciodată o putere sau o durată excesiv de mari la cuptorul cu microunde. Orientați-vă după indicațiile din aceste instrucțiuni de utilizare.
- ▶ Nu uscați niciodată alimentele în cuptorul cu microunde.
- ▶ Alimentele cu conținut scăzut de apă, de exemplu, pâinea, nu trebuie niciodată dezghețate sau încălzite la o treaptă de putere prea mare a microundelor sau pentru un timp prea îndelungat.

Uleiul alimentar se poate aprinde.

- ▶ Nu încălziți niciodată exclusiv ulei alimentar la cuptorul cu microunde.

⚠ AVERTISMENT – Pericol de explozie!

Lichidele sau alte alimente aflate în recipiente închise etanș pot exploda cu ușurință.

- ▶ Nu încălziți niciodată lichide sau alte alimente în recipiente închise etanș.

⚠ AVERTISMENT – Pericol de arsuri!

Alimentele cu coajă sau piele dură pot plesni exploziv în timpul, sau chiar după încălzire.

- ▶ Nu preparați niciodată ouă în coajă și nu încălziți ouă fierde tari în coajă.
- ▶ Nu preparați niciodată scoici sau crustacee.
- ▶ În cazul ouălor ochi sau al ouălor în pahar, trebuie ca mai întâi să înțepați gălbenușul.
- ▶ În cazul alimentelor cu coajă sau înveliș tare, de exemplu, mere, roșii, cartofi sau cârnăciori; coaja poate crăpa. Înainte de încălzire, înțepați coaja sau învelișul.

Căldura nu se distribuie uniform în mâncarea pentru bebeluși.

- ▶ Nu încălziți niciodată alimentele pentru bebeluși în vase închise.
- ▶ Îndepărtați întotdeauna capacul sau tetina.
- ▶ După încălzire, amestecați sau agitați bine.
- ▶ Verificați temperatura înainte de a oferi mâncarea copilului.

Alimentele încălzite emit căldură. Vesela se poate înfierbânta foarte puternic.

- ▶ Scoateți întotdeauna accesoriile sau vasele fierbinți cu ajutorul unei mânuși de bucătărie.

În cazul alimentelor închise într-un ambalaj etanș, ambalajul poate crăpa.

- ▶ Respectați întotdeauna specificațiile de pe ambalaj.
- ▶ Scoateți întotdeauna preparatele din interiorul cuptorului utilizând o mănușă de bucătărie.

În timpul utilizării, părțile accesibile devin fierbinți.

- ▶ Nu atingeți niciodată suprafețele fierbinți.
- ▶ Țineți copiii la distanță.

Alte utilizări ale aparatului decât cea prevăzută sunt periculoase. De exemplu, supraîncălzirea papucilor, a pernelor umplute cu cereale sau boabe, a bureților, a lavetelor umede și a altor articole similare duce la arsuri.

- ▶ Nu uscați alimente sau articole de îmbrăcăminte în interiorul aparatului.
- ▶ Nu încălziți în interiorul aparatului pantofi, perne umplute cu cereale sau boabe, bureți, lavete umede sau alte articole similare.
- ▶ Utilizați aparatul numai pentru prepararea mâncărilor și a băuturilor.

⚠ AVERTISMENT – Pericol de opărire!

În cazul încălzirii lichidelor, este posibilă întărirea fierberii. Aceasta înseamnă că se atinge temperatura de fierbere fără să se producă bulele tipice de vapori. Acționați cu atenție chiar și în cazul unei mișcări mici a vasului. Lichidul fierbinte se poate revărsa brusc și poate fi împroșcat.

- ▶ La încălzire, puneți întotdeauna o lingură în vas. În acest fel, evitați fenomenul de întărire a fierberii.

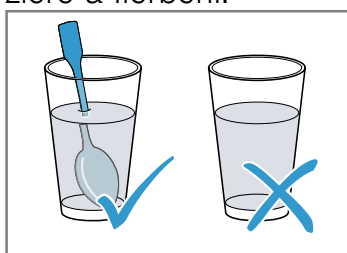

⚠ AVERTISMENT – Pericol de rănire!

Vesela neadecvată se poate sparge. Vesela din porțelan și ceramică poate avea orificii fine în mânere și capac. În spatele acestor orificii, există cavități. Umiditatea care pătrunde în cavități poate provoca spargerea veselei.

- ▶ Utilizați numai veselă adecvată pentru microunde.

În cazul funcționării cu microunde, vesela și recipientele din metal sau vesela cu ornamente metalice pot genera scântei. Aparatul poate suferi deteriorări.

- ▶ În cazul funcționării doar cu microunde, nu utilizați niciodată recipiente din metal.
- ▶ Utilizați numai veselă adecvată pentru utilizarea în cuptorul cu microunde sau pentru utilizarea cu funcția de preparare cu microunde în combinație cu un mod de încălzire.

⚠ AVERTISMENT – Pericol de electrocutare!

Aparatul funcționează cu tensiune înaltă.

- ▶ Nu înlăturați niciodată carcasa.

⚠ AVERTISMENT – Pericol de afectare gravă a sănătății!

În cazul curățării necorespunzătoare, suprafața aparatului poate suferi deteriorări, durata de viață a aparatului se poate reduce și pot rezulta situații periculoase, de exemplu, ieșirea energiei produse de microunde.

- ▶ Curățați cu regularitate aparatul și îndepărtați imediat resturile de alimente.
- ▶ Mențineți întotdeauna curate interiorul cuptorului, ușa și balamaua ușii.

→ "Curățare și îngrijire", Pagina 70

Nu utilizați niciodată aparatul dacă ușa acestuia este deteriorată. Este posibil ca energia produsă de microunde să iasă.

- ▶ Nu utilizați niciodată cuptorul dacă ușa acestuia sau cadrul din plastic al ușii prezintă deteriorări.
- ▶ Reparațiile trebuie efectuate numai de unitatea de service abilitată.

La aparatele fără carcasă este emisă energie produsă de microunde.

- ▶ Nu îndepărtați niciodată carcasa.
- ▶ Pentru lucrări de întreținere sau reparații, chemați unitatea de service abilitată.

2 Prevenirea pagubelor materiale

2.1 Generalități

ATENȚIE!

Vapori de alcool din interiorul fierbinte al cuptorului se pot aprinde și pot provoca deteriorări permanente ale aparatului. În cazul unei deflagrații, ușa aparatului poate exploda și, eventual, ar putea cădea. Geamurilor ușii se pot crăpa și sparge. Din cauza formării de subpresiune, interiorul aparatului se poate deforma.

- ▶ Nu încălziți băuturi spirtoase ($\geq 15\%$ vol.) în stare nediluată (de exemplu, pentru a le turna lână sau peste alimente).

Dacă în interiorul aparatului fierbinte există apă, se formează aburi. Din cauza variației de temperatură se pot produce deteriorări.

- ▶ Nu turnați niciodată apă în interiorul cuptorului fierbinte.

Umiditatea prelungită din interiorul aparatului duce la coroziune.

- ▶ Îndepărtați prin ștergere apa de condens după finalizarea fiecărui proces de preparare.
- ▶ Nu păstrați alimente umede pentru un timp mai lung în interiorul cuptorului închis.
- ▶ Nu depozitați preparate în interiorul cuptorului.

Răcirea aparatului cu ușa acestuia deschisă provoacă deteriorarea în timp a părților frontale ale mobilierului adiacent.

- ▶ După un mod de funcționare cu temperaturi ridicate, lăsați cuptorul să se răcească numai cu ușa acestuia închisă.
- ▶ Nu fixați nimic în ușa aparatului.
- ▶ Numai după un mod de funcționare cu multă umiditate lăsați cuptorul să se răcească cu ușa acestuia deschisă.

În cazul utilizării ușii cuptorului pe post de suprafață de așezare sau de depozitare, aceasta poate suferi deteriorări.

- ▶ Nu vă urcați, nu vă așezați, nu agățați și nu sprijiniți obiecte pe ușa aparatului.

În funcție de tipul de aparat, accesoriile pot zgâria geamul ușii în momentul închiderii ușii aparatului.

- ▶ Introduceți întotdeauna accesoriile până la opritor în interiorul aparatului.

2.2 Cuptor cu microunde

Respectați aceste instrucțiuni atunci când utilizați cuptorul cu microunde.

ATENȚIE!

Metalul aflat în contact cu pereții aparatului provoacă producerea de scântei, deteriorarea aparatului sau distrugerea geamului interior al ușii.

- ▶ Metalul, de exemplu, lingurița din pahar - trebuie să se afle la o distanță minimă de 2 cm față de pereții interiori ai cuptorului și față de partea interioară a ușii.

Vesela din aluminiu introdusă în aparat poate provoca scântei. Aparatul se va deteriora prin formarea de scântei.

- ▶ Nu utilizați veselă din aluminiu în aparat. Funcționarea aparatului fără alimente duce la suprasarcină.

- ▶ Nu porniți niciodată cuptorul cu microunde dacă nu există preparate în interiorul acestuia. Excepția o reprezintă un test scurt pentru veselă.

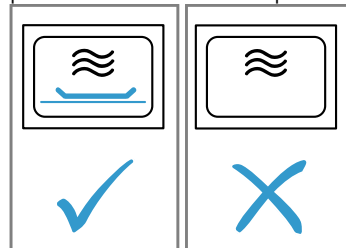

Prepararea multiplă, succesivă de popcorn la microunde la o treaptă de putere prea mare a microundelor poate determina deteriorarea interiorului cuptorului.

- ▶ Lăsați aparatul să se răcească timp de mai multe minute între procesele de preparare.
- ▶ Nu setați niciodată o putere prea mare a microundelor.
- ▶ Utilizați o putere de maximum 600 W.
- ▶ Așezați întotdeauna punga cu popcorn pe o farfurie din sticlă.

Vesela neadecvată poate cauza deteriorări.

- ▶ În cazul utilizării grillului sau a modului de funcționare combinat cu microunde, folosiți numai vesela rezistentă la temperaturi înalte.

3 Protecția mediului și economisirea

3.1 Predarea la deșeurile a ambalajului

Ambalajele sunt ecologice și reciclabile.

- ▶ Eliminați componentele separat, în funcție de tipul acestora.

3.2 Economisirea de energie

Dacă respectați aceste instrucțiuni, aparatul dvs. va consuma mai puțină energie electrică.

Deschideți cât mai rar ușa aparatului în timpul funcționării acestuia.

- Astfel, temperatura din interiorul aparatului este menținută constantă, iar aparatul nu trebuie să se reîncălzească.

Ascundeți ceasul în modul standby.

- În modul standby, aparatul economisește energie.

Notă:

Aparatul necesită:

- max. 1 W în regimul de funcționare, cu display-ul activat
- max. 0,5 W în regimul de funcționare, cu display-ul dezactivat

4 Cunoașterea

4.1 Panoul de comandă

Prin intermediul elementului de operare setați toate funcțiile aparatului dvs și primiți informații cu privire la stadiul de operare.

În funcție de tipul aparatului unele detalii pot fi diferite de cele prezentate în imagine, de ex. culoarea și forma.

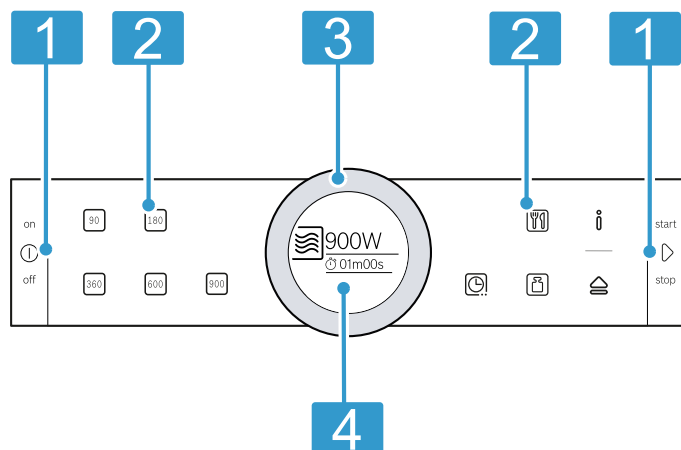

- 1 Taste**
Tastele au un punct de apăsare. Apăsați tasta pentru a o acționa.
- 2 Câmpuri tactile**
Cu ajutorul câmpurilor tactile puteți seta în mod direct diferite funcții.
- 3 Inel de operare**
Inelul de operare poate fi rotit nelimitat spre stânga sau spre dreapta. Apăsați ușor inelul de operare și deplasați-l cu degetul în direcția dorită.
- 4 Display**
Pe display sunt prezentate valorile actuale de setare, posibilitățile de selectare și textele cu indicații.

Taste

Cu ajutorul tastelor puteți selecta în mod direct diferite funcții.

Simbol	Tastă	Utilizare
⓪	conectare/deconectare	Conectarea sau deconectarea aparatului
▷	start/stop	Pornirea sau întreruperea funcționării

Câmpurile tactile

Câmpurile touch sunt suprafețe sensibile la atingere. Pentru a selecta o funcție atingeți câmpul aferent.

Simbol	Câmp tactil	Utilizare
90	Puterea microundelor	Setare la 90 de wați
180	Puterea microundelor	Setare la 180 de wați
360	Puterea microundelor	Setare la 360 de wați
600	Puterea microundelor	Setare la 600 de wați
900	Puterea microundelor	Setare la 900 de wați
🔥	Grill/funcționare combinată	Selectarea treptei de grill sau a puterii microundelor
🕒	Funcțiile de timp	Selectarea funcțiilor de timp
📅	Programe	Selectarea programului
📦	Greutate	Selectarea greutății la programe
ℹ️	Informații	Solicitarea de afișare a indicațiilor sau accesarea setărilor de bază prin apăsare lungă (aproximativ 3 secunde)
🚪	Deschiderea automată a ușii	Deschiderea ușii aparatului

Notă: Când se aprinde ℹ️, atingeți ℹ️ pentru a afișa timp de câteva secunde mai multe informații.

Câmpul tactil, a cărui valoare poate fi modificată pe display sau care este afișată în prim plan, se aprinde în roșu.

Inel de operare

Cu ajutorul inelului de operare modificați valorile de setare care sunt afișate pe display.

La majoritatea listelor de selectare, de exemplu, la programe, după ultimul punct se începe din nou cu primul punct. La anumite liste de selectare, de exemplu, la durată, rotiți înapoi inelul de operare atunci când s-a atins valoarea minimă sau cea maximă.

Display

Pe display puteți vizualiza valorile curente de setare sau posibilitățile de selectare.

Display	Descriere
Centru	Valoarea din centru poate fi modificată direct, fără să o selectați în prealabil. După pornirea unui mod de funcționare, în centru se află întotdeauna durata.
Mărire	Atâta timp cât modificați cu inelul de operare valoarea din centru, pe display este afișată mărit numai această valoare.

Linia inelară

Linia inelară se află în exteriorul display-ului.

Atunci când modificați o valoare, linia inelară vă arată unde vă aflați în lista de selectare.

În funcție de domeniul de setare și de lungimea listei de selectare, linia inelară este continuă sau segmentată.

În timpul funcționării aparatului, linia inelară indică progresul și se colorează treptat cu roșu la fiecare secundă. După fiecare minut complet, segmentele se umplu din nou de la început. Atunci când o durată de preparare este în derulare, la fiecare secundă se stinge câte un segment.

4.2 Interiorul cuptorului

Funcțiile din interiorul cuptorului facilitează utilizarea aparatului.

Sistemul de iluminare a interiorului cuptorului

Sistemul de iluminare a interiorului cuptorului se activează atunci când este deschisă ușa aparatului. În cazul în care ușa aparatului rămâne deschisă mai mult de aproximativ 5 minute, sistemul de iluminare a interiorului cuptorului se deconectează.

La majoritatea modurilor de încălzire și funcțiilor, sistemul de iluminare a interiorului cuptorului este aprins în timpul funcționării. Atunci când procesul de preparare s-a finalizat, sistemul de iluminare a interiorului cuptorului se dezactivează.

Suflantă de răcire

Suflanta de răcire se conectează și se deconectează în funcție de necesități. Aerul cald este degajat pe deasupra ușii prin intermediul fantelor de ventilare.

ATENȚIE!

Acoperirea fantelor de ventilare determină supraîncălzirea aparatului.

- ▶ Nu acoperiți fantele de ventilare.

Pentru o răcire mai rapidă a interiorul cuptorului după finalizarea procesului de preparare, suflanta de răcire continuă să funcționeze pentru o anumită perioadă de timp. Atunci când aparatul funcționează cu mocrounde, acesta rămâne rece, însă suflanta de răcire se activează. Suflanta de răcire poate continua să funcționeze și după finalizarea procesului de preparare cu icrounde.

Apă de condens

În timpul procesului de preparare, în interiorul cuptorului și pe ușa acestuia se poate acumula apă de condens. Acumularea apei de condens este un fenomen normal care nu afectează funcționarea aparatului. Îndepărtați prin ștergere apa de condens după finalizarea procesului de preparare.

Sistemul de deschidere automată a ușii

Când atingeți sistemul de deschidere automată a ușii, aceasta se deschide. Puteți deschide complet ușa aparatului în mod manual.

Observații

- În cazul unei pene de curent, sistemul de deschidere automată a ușii nu funcționează. Puteți deschide manual ușa.
- Dacă deschideți ușa aparatului în timpul procesului de preparare, procesul de funcționare va fi întrerupt.
- Când închideți ușa aparatului, procesul de funcționare nu continuă automat. Porniți procesul de funcționare.
- Dacă aparatul este deconectat pentru o perioadă mai lungă de timp, ușa aparatului se deschide cu întârziere.

5 Accesorii

Utilizați accesorii originale. Acestea sunt adaptate pentru aparatul dumneavoastră.

Accesorii	Utilizare
Grătar	<ul style="list-style-type: none"> ▪ Grătar pentru prăjire și rumenire ▪ Grătar de susținere pentru vase
Tavă de sticlă	<ul style="list-style-type: none"> ▪ Protecție împotriva stropilor în cazul preparării la grill, direct pe grătar ▪ Așezați grătarul în tava de sticlă ▪ Adecvată pentru utilizarea în cuptorul cu microunde

6 Înainte de prima utilizare

Efectuați setările necesare pentru prima punere în funcțiune. Curățați aparatul și accesoriile.

6.1 Prima punere în funcțiune

După conectarea la rețeaua de alimentare cu energie electrică sau după o pană de curent mai îndelungată, sunt afișate setările pentru prima punere în funcțiune a aparatului.

Observații

- Puteți adapta în orice moment aceste setări din cadrul setărilor de bază.
→ "Setările de bază", Pagina 69
- Înainte de prima punere în funcțiune și după fiecare pană de curent, deschideți și închideți ușa aparatului, pentru a verifica partea interioară a acesteia.

Setarea limbii

1. Setati limba cu ajutorul inelului de operare.
 2. Apasati pe .
- ✓ Pe display se afiseaza urmatoarea setare.

Setarea orei

1. Setati ora curenta cu inelul de operare.
 2. Apasati pe .
- ✓ Pe display este afisata o indicatie privind faptul ca prima punere in functiune este finalizata.

Notă: În

→ "Setările de bază", Pagina 69 stabiliți dacă pe display se va afișa sau nu ora curentă în timp ce aparatul este deconectat.

6.2 Curățarea aparatului înainte de prima utilizare

Înainte de a prepara pentru prima dată alimente cu ajutorul aparatului, curățați interiorul acestuia și accesoriile.



1. Asigurați-vă că în interiorul cuptorului nu există resturi de ambalaj, accesorii sau alte obiecte.
2. Curățați suprafețele netede din interiorul cuptorului utilizând o lavetă moale, umedă.
3. Închideți ușa aparatului.
4. Aerisiți încăperea pe tot parcursul perioadei de încălzire a aparatului.
5. Setati grillul pe treapta 3.
6. Setati durata la 15 minute.
7. Lasați aparatul să se răcească.
8. După răcirea cuptorului, curățați suprafețele lucioase cu o soluție de apă cu detergent de vase și cu o lavetă.

6.3 Curățarea accesoriilor

- ▶ Curățați temeinic accesoriile utilizând o soluție de apă cu detergent de vase și o lavetă moale.

7 Utilizarea de bază

7.1 Conectarea aparatului

- ▶ Porniți aparatul cu .
- ✓ Toate câmpurile tactile se aprind în roșu. Pe display apare sigla Bosch și apoi valoarea maximă a puterii microundelor.
- ✓ Aparatul este pregătit pentru funcționare.
- ✓  se aprinde în roșu.

7.2 Deconectarea aparatului

- ▶ Deconectați aparatul cu .
- ✓ Aparatul întrerupe funcțiile aflate în derulare.
- ✓ Pe display este afișată ora curentă.

Notă: Atunci când nu aveți nevoie de aparat, deconectați-l. În cazul în care nu se efectuează nicio setare pentru o perioadă mai îndelungată de timp, aparatul se deconectează automat.

7.3 Pornirea modului de funcționare

- ▶ Porniți modul de funcționare cu .
- ✓ Pe display sunt afișate setările.
- ✓ Linia inelară apare și indică expirarea duratei.

Notă: Dacă deschideți ușa aparatului în timpul funcționării acestuia, aparatul va întrerupe procesul de preparare și va opri derularea duratei de timp setate. Dacă doriți să reporniți procesul de funcționare, închideți ușa aparatului și apăsați pe .

7.4 Întreruperea funcționării

1. Apăsați pe .
- ✓ Aparatul întrerupe procesul de funcționare.

2. Pentru a șterge toate setările, apăsați .

Notă: Dacă deschideți ușa aparatului, procesul de preparare se întrerupe. Ventilatorul de răcire poate funcționa în continuare după o întrerupere sau o anulare a funcționării.

7.5 Setarea modului de funcționare

În momentul conectării aparatului, pe display se afișează modul de funcționare propus. Puteți porni imediat modul de funcționare propus sau puteți seta un alt mod de funcționare.

1. Apăsați câmpul pentru modul de funcționare dorit.
2. Modificați selecția din centru cu inelul de operare. Dacă este necesar, realizați și alte setări. Pentru aceasta, atingeți câmpul corespunzător și modificați valoarea cu inelul de operare.
3. Apăsați pe .
- ✓ Aparatul pornește modul de funcționare.

8 Microunde

Microundele vă ajută să preparați, să încălziți, să coaceți sau să decongeleți deosebit de rapid alimentele.

8.1 Vesela și accesoriile adecvate pentru microunde

Pentru a încălzi uniform alimentele și a nu deteriora aparatul, utilizați vase și accesorii adecvate.

Notă: Înainte de a utiliza vase pentru cuptorul cu microunde, respectați informațiile oferite de producători. Dacă aveți dubii, efectuați o testare a vaselor.

Vase și accesorii

adecvate pentru utilizarea în cuptorul cu microunde

adecvate pentru utilizarea în cuptorul cu microunde	Raționament
Vase realizate din materiale termorezistente și adecvate pentru utilizarea în cuptorul cu microunde: <ul style="list-style-type: none"> ▪ Sticlă ▪ Vitroceramică ▪ Porțelan ▪ Material plastic termorezistent ▪ Ceramică complet smălțuită, fără fisuri 	Aceste materiale permit trecerea microundelor. Veselă care nu este termorezistentă și se deteriorează în cazul contactului cu microundele.

Tacâmuri din metal	Notă: Pentru a evita fenomenul de întârziere a fierberii, puteți utiliza tacâmuri din metal, de exemplu, o lingură introdusă în pahar.
--------------------	---

ATENȚIE!

Metalul aflat în contact cu pereții aparatului provoacă producerea de scântei, deteriorarea aparatului sau distrugerea geamului interior al ușii.

- ▶ Metalul, de exemplu, lingurița din pahar - trebuie să se afle la o distanță minimă de 2 cm față de pereții interiori ai cuptorului și față de partea interioară a ușii.

Neadevate pentru utilizarea în cuptorul cu microunde

adecvate pentru utilizarea în cuptorul cu microunde

adecvate pentru utilizarea în cuptorul cu microunde	Raționament
Veselă din metal	Metalele nu lasă să treacă microundele. Alimentele se încălzesc slab.
Vase cu decorațiuni din aur sau argint	Decorațiunile din aur sau argint pot fi deteriorate de microunde. Recomandare: Acest tip de veselă trebuie utilizat numai dacă producătorul garantează caracterul adecvat al veselei pentru utilizarea în cuptorul cu microunde.

8.2 Testarea vaselor în ceea ce privește compatibilitatea cu cuptorul cu microunde

Verificați dacă vasele sunt adecvate pentru utilizarea în cuptorul cu microunde efectuând o testare a acestora. Aparatul poate fi pus în funcțiune cu funcția de preparare cu microunde și fără alimente numai în cazul testării vaselor de gătit.

AVERTISMENT – Pericol de opărire!

În timpul utilizării, părțile accesibile devin fierbinți.

- ▶ Nu atingeți niciodată suprafețele fierbinți.
- ▶ Țineți copiii la distanță.

1. Introduceți vasul gol în interiorul cuptorului.
2. Setează puterea maximă a microundelor și lăsați aparatul să funcționeze timp de ½ - 1 minut.
3. Porniți procesul de funcționare.
4. Verificați mai multe aspecte privind vasul:

- Dacă vasul este rece sau călduț, acesta este adecvat pentru cuptorul cu microunde.
- Dacă vasul este fierbinte sau generează scântei, întrerupeți testarea acestuia. Vasul nu este adecvat pentru utilizarea în cuptorul cu microunde.

8.3 Puterile pentru microunde

Aici este disponibilă o prezentare generală a puterilor pentru microunde și a utilizării acestora.



Puterea microundelor exprimată în wați	Durata maximă	Utilizare
90 W	1:30 ore	Decongelați alimente delicate.
180 W	1:30 ore	Decongelați alimente și continuați prepararea acestora.
360 W	1:30 ore	Preparați carne și pește sau încălziți alimente delicate.
600 W	1:30 ore	Încălziți și preparați alimente.
900 W	30 de minute	Încălziți lichide. Puterea maximă nu este prevăzută pentru încălzirea alimentelor.



Valori propuse

Pentru fiecare treaptă de putere a microundelor, aparatul propune o durată. Puteți prelua valoarea propusă sau puteți efectua modificări în domeniul respectiv.



8.4 Setarea microundelor

Atunci când conectați aparatul, pe display apare întotdeauna, ca valoare propusă, puterea cea mai mare a microundelor.

1. Respectați instrucțiunile privind siguranța.
→ *Pagina 58*
2. Respectați instrucțiunile privind evitarea deteriorărilor. → *Pagina 60*
3. Respectați indicațiile privind vasele și accesoriile adecvate pentru utilizarea în cuptorul cu microunde.
→ *Pagina 64*
4. Apăsăți pe .
- ✓ Aparatul este pregătit pentru funcționare. Pe display este prezentată valoarea maximă propusă a puterii microundelor. Puterea microundelor poate fi modificată în orice moment.
5. Apăsăți câmpul pentru puterea dorită a microundelor.
- ✓ Pe display este prezentată puterea microundelor și o valoare propusă.
- ✓  se aprinde în roșu.
6. Setează durata de preparare dorită cu ajutorul inelului de operare.
7. Apăsăți pe .
- ✓ Aparatul pornește modul de funcționare.
- ✓ Derularea duratei este prezentată pe display.

- ✓ Când durata de preparare expiră, este emis un semnal sonor.
- 8. Pentru a dezactiva mai rapid semnalul sonor, apăsați pe .
- 9. Deconectați aparatul cu .

Observații

- Dacă apăsați , pe display este prezentată pentru scurt timp funcția de temporizare. Pentru a prelungi durata, apăsați din nou pe .
- Dacă ușa aparatului este deschisă în timpul preparării, ventilatorul de răcire poate funcționa în continuare.

8.5 Modificarea duratei de preparare

Puteți modifica în orice moment durata de preparare.

- ▶ Modificați durata cu inelul de operare.
- ✓ Funcționarea continuă.

8.6 Modificarea puterii microundelor

Puteți modifica puterea microundelor în timpul procesului de funcționare.

- ▶ Apăsăți câmpul pentru puterea dorită a microundelor.
- ✓ Durata de preparare nu va fi modificată.
- ✓ Funcționarea continuă.

Notă: Dacă durata de preparare setată depășește durata maximă pentru puterea de 900 W a microundelor, aparatul reduce automat durata de preparare. Funcționarea este întreruptă. Porniți modul de funcționare cu .

9 Grill





Cu ajutorul grill-ului puteți rumeni sau gratina alimente. Puteți utiliza grill-ul în mod independent sau în combinație cu microundele.

9.1 Trepte de grill

Vă stau la dispoziție următoarele trepte de grill.



Treapta de grill	Alimente
1 (slab)	<ul style="list-style-type: none"> ▪ Sufleuri înalte ▪ Sufleuri
2 (mediu)	<ul style="list-style-type: none"> ▪ Sufleuri subțiri ▪ Pește
3 (puternic)	<ul style="list-style-type: none"> ▪ Cârnăciori ▪ Pâine prăjită

9.2 Setarea grill-ului

1. Apăsați pe ①.
- ✓ Aparatul este pregătit pentru funcționare.
2. Apăsați pe .
- ✓ Pe display este afișată valoarea propusă pentru treapta 3.
3. Rotiți inelul de operare spre stânga și astfel treapta dorită este setată.
- ✓ Pe display sunt afișate treapta și o durată de preparare propusă.
4. Apăsați pe .
- ✓  se aprinde în roșu.
5. Setati durata de preparare dorită cu ajutorul inelului de operare.
6. Apăsați pe .
- ✓ Aparatul pornește modul de funcționare.
- ✓ Derularea duratei este prezentată pe display.

- ✓ Când durata de preparare expiră, este emis un semnal sonor.
- 7. Pentru a dezactiva mai rapid semnalul sonor, apăsați pe .
- 8. Deconectați aparatul cu ①.

Observații

- Dacă apăsați , pe display este prezentată pentru scurt timp funcția de temporizare. Pentru a prelungi durata, apăsați din nou pe .
- Dacă ușa aparatului este deschisă în timpul preparării, ventilatorul de răcire poate funcționa în continuare.

9.3 Modificarea duratei de preparare

Puteți modifica în orice moment durata de preparare.

- ▶ Modificați durata cu inelul de operare.
- ✓ Funcționarea continuă.

9.4 Modificarea treptei de grill

Puteți modifica treapta de grill în timpul procesului de funcționare.

1. Apăsați pe .
2. Setati treapta de grill dorită cu ajutorul inelului de operare.
- ✓ Durata de preparare nu va fi modificată.
- ✓ Funcționarea continuă.

Notă: La schimbarea modului de funcționare de la grill la funcționare combinată și invers, aparatul trece în modul Pauză. Funcționarea este întreruptă. Pentru a schimba modul de funcționare, continuați procesul de funcționare cu .

Modul de funcționare poate fi pornit numai după ce pe display se afișează durata.



10 Funcționare combinată cu microunde



Pentru a reduce durata de preparare, puteți utiliza grillul în combinație cu funcția de microunde.



Pot fi selectate următoarele puteri ale microundelor:

- 90 W
- 180 W
- 360 W

10.1 Setarea modului de funcționare combinat cu microunde

1. Apăsați pe ①.
- ✓ Aparatul este pregătit pentru funcționare.
2. Apăsați pe .
- ✓ Pe display este afișată valoarea propusă pentru treapta 3.
3. Rotiți inelul de operare spre dreapta și setati funcționarea combinată dorită.
- ✓ Pe display sunt afișate funcționarea combinată dorită și o durată de preparare propusă.
4. Apăsați pe .
- ✓  se aprinde în roșu.
5. Setati durata de preparare dorită cu ajutorul inelului de operare.

6. Apăsați pe .
- ✓ Aparatul pornește modul de funcționare.
- ✓ Derularea duratei este prezentată pe display.
- ✓ Când durata de preparare expiră, este emis un semnal sonor.
7. Pentru a dezactiva mai rapid semnalul sonor, apăsați pe .
8. Deconectați aparatul cu ①.

Notă: Dacă apăsați , pe display este prezentată pentru scurt timp funcția de temporizare. Pentru a prelungi durata, apăsați din nou pe .

10.2 Modificarea duratei de preparare

Puteți modifica în orice moment durata de preparare.

- ▶ Modificați durata cu inelul de operare.
- ✓ Funcționarea continuă.

10.3 Modificarea modului de funcționare combinat cu microunde

Puteți modifica treapta de grill în timpul procesului de funcționare.

1. Apăsăți pe .
 2. Cu ajutorul inelului de operare, setați funcționarea combinată dorită.
- ✓ Durata de preparare nu va fi modificată.

- ✓ Funcționarea continuă.

Notă: La schimbarea modului de funcționare de la grill la funcționare combinată și invers, aparatul trece în modul Pauză. Funcționarea este întreruptă. Pentru a schimba modul de funcționare, continuați procesul de funcționare cu .

Modul de funcționare poate fi pornit numai după ce pe display se afișează durata.

11 Programele

Programele vă permit să preparați în interiorul aparatului diferite alimente, iar setările optime sunt selectate automat.

11.1 Recomandări privind setările pentru preparate

Pentru obținerea unor rezultate de preparare optime, țineți cont de aceste indicații.

- Utilizați numai alimente aflate în stare optimă.
- În cazul preparatelor congelate, utilizați alimente scoase direct din congelator.
- Scoateți alimentele din ambalaj și cântăriți-le. Dacă nu puteți seta greutatea exactă la aparat, rotunjiți-o în sus, respectiv în jos.
- Utilizați numai vase de gătit termorezistente, adecvate pentru utilizarea în cuptorul cu microunde, de exemplu, din sticlă sau ceramică.
- Introduceți alimentele în interiorul rece al cuptorului.

Decongelarea

- Congelați și depozitați alimentele la o temperatură de -18 °C, în pachete plate și porționate.
- Așezați alimentul congelat pe o veselă plată, de exemplu, o farfurie de sticlă sau porțelan.
- Est posibil ca alimentele să nu fie complet decongelate după finalizarea programului. Cu toate acestea, alimentele pot fi preparate ulterior în mod optim.
- La decongelarea cărnii sau a cărnii de păsăre se formează lichid. Când întoarceți alimentul, îndepărtați lichidul. Nu-l folosiți și nu îl aduceți în contact cu alte alimente.
- După întoarcere, îndepărtați carnea tocată deja decongelată.
- Așezați păsările întregi mai întâi cu partea cu pieptul, iar bucățile de pasăre cu partea cu piele pe veselă.

Legume

- Legume proaspete: Tăiați în bucăți egale. Pentru fiecare 100 g, adăugați o lingură de apă.
- Legume congelate: Sunt adecvate numai legumele blanșate, nu și cele semipreparate. Legumele congelate cu sos de frișcă nu sunt adecvate. Adăugați 1 până la 3 linguri de apă. Pentru spanac și varză roșie nu adăugați apă.

Cartofi

- Cartofi natur: Tăiați-i în bucăți egale. Pentru fiecare 100 g adăugați două linguri de apă și puțină sare.
- Cartofi fierți în coajă: Folosiți cartofi de mărime egale. Spălați-i și înțepați coaja. Așezați cartofii încă umezi într-un vas fără apă.

- Cartofi la cuptor: Folosiți cartofi de grosimi egale. Spălați-i, ștergeți-i și înțepați coaja.

Orez

- Nu folosiți orez decortificat sau orez pentru fierbere.
- Adăugați la orez o cantitate de două până la de două ori și jumătate mai mare de apă.

Pasăre





- Utilizați numai bucăți de pui la temperatura frigiderului.
- Așezați bucățile de pui pe grătar cu partea cu piele orientată în sus.

Timp de odihnă

După finalizarea programului, unele preparate necesită încă un timp de odihnă în interiorul cuptorului.

Preparat	Timp de odihnă
Legume	aproximativ 5 minute
Cartofi	aproximativ 5 minute Mai întâi vărsați apa care s-a acumulat
Orez	aproximativ 5-10 minute

11.2 Setarea programului

1. Apăsăți pe .
- ✓ Aparatul este pregătit pentru funcționare.
2. Apăsăți pe .
- ✓ Pe display apare primul program.
3. Cu ajutorul inelului de operare setați programul dorit.
4. Apăsăți pe .
- ✓ Pe display se afișează o valoare propusă pentru greutate.
5. Cu ajutorul inelului de operare setați greutatea dorită.
6. Apăsăți pe .
- ✓ Aparatul pornește modul de funcționare.
- ✓ Derularea duratei este prezentată pe display.
7. Dacă timpul derulării programului pe display sunt afișate indicații privind întoarcerea sau amestecarea alimentelor:
 - Deschideți ușa aparatului.
 - Mărunțiți, amestecați sau întoarceți alimentele.
 - Închideți ușa aparatului.
 - Apăsăți pe .

Notă: Chiar dacă nu întoarceți sau nu amestecați alimentele, programul funcționează normal în continuare până la finalizare.

Programele calculează durata de preparare.

11.3 Tabelul de programe

Programele permit prepararea ușoară a alimentelor. Selectați un program și specificați greutatea preparatului. Setarea optimă este configurată de către program.

Decongelare

Preparat	Alimente adecvate	Interval de greutate în kg	Vase/Accesorii
Decongelare pâine ¹	Pâine, întreagă, rotundă sau lunguiată, felii de pâine, pandișpan, prăjituri dospite, prăjituri cu fructe, prăjituri fără glazură, frișcă sau gelatină	0,20 – 1,50	Vas plat, fără capac Baza interiorului cuptorului
Decongelare carne ¹	Friptură, felii de carne, carne tocată, carne de pui	0,20 – 2,00	Vas plat, fără capac Baza interiorului cuptorului
Decongelare pește ¹	Pește întreg, file de pește, medalion de pește	0,10 – 1,00	Vas plat, fără capac Baza interiorului cuptorului

¹ Respectați semnalul de întoarcere a preparatului.

Preparare

Preparat	Alimente adecvate	Interval de greutate în kg	Vase/Accesorii
Legume, proaspete ¹	conopidă, broccoli, morcovi, gulii, praz, ardei, dovlecei	0,15 – 1,00	Vas cu capac Baza interiorului cuptorului
Legume, congelate ¹	conopidă, broccoli, morcovi, gulii, varză roșie, spanac	0,15 – 1,00	Vas cu capac Baza interiorului cuptorului
Cartofi fierți	Cartofi cu sau fără coajă, cartofi tăiați în bucăți egale	0,20 – 1,00	Vas cu capac Baza interiorului cuptorului
Orez ¹	Orez cu bob lung	0,05 – 0,30	Vas înalt, cu capac Baza interiorului cuptorului
Cartofi la cuptor ¹	Cartofi cu coajă, cu o grosimea de aproximativ 6 cm	0,20 – 1,50	Grătar Baza interiorului cuptorului

¹ Respectați semnalul de amestecare a preparatului.

Funcționare combinată



Preparat	Alimente adecvate	Interval de greutate în kg	Vase/Accesorii
Lasagna, congelată	Lasagna sau sufleuri congelate similare	0,30 – 1,00	Vas fără capac
Bucăți de pui, proaspete	Pulpe de pui, jumătăți de pui	0,50 – 1,80	Tavă de sticlă și grătar

12 Temporizator

După emiterea semnalului sonor puteți stabili o durată de temporizare. Durata maximă de temporizare care poate fi setată este de maximum 24 de ore.

Această funcție se desfășoară independent de funcționarea aparatului și de celelalte funcții de timp. Semnalul temporizatorului se deosebește de celelalte semnale.

12.1 Setarea temporizatorului

1. Apăsați pe .
- ✓ Pe display apare temporizatorul.
2. Cu ajutorul inelului de operare, setați durata de temporizare.
3. Apăsați pe .

După câteva secunde, temporizatorul pornește automat.

- ✓ Începe derularea duratei de temporizare setate.
- ✓ După scurt timp, afișajul revine la informațiile prezentate anterior.
- ✓ Pe display este afișat suplimentar un simbol al ceasului cu alarmă.
- ✓ Când durata de temporizare a expirat, se emite un semnal sonor.
- 4. Pentru a dezactiva mai rapid semnalul sonor, apăsați pe .

12.2 Modificarea duratei setate la temporizator

- Apăsați pe .
 - ✓ Pe display apare temporizatorul.
- Modificați durata de temporizare cu ajutorul inelului de operare.





Notă: Dacă un mod de funcționare se derulează cu durata setată, durata se află în centru. Puteți selecta temporizatorul cu . Durata de temporizare se află în centru pentru o perioadă de timp. Durata de temporizare poate fi modificată.

13 Setările de bază

Puteți regla setările de bază ale aparatului după cum este necesar.

13.1 Modificarea setării de bază

Cerință: Aparatul este deconectat.

- Mențineți apăsat  timp de aproximativ 3 secunde.
 - ✓ Pe display apar indicații referitoare la desfășurarea programului.
- Confirmați indicațiile cu .
 - ✓ Pe display apare prima setare "Limba".
- Dacă este necesar, modificați setarea cu ajutorul inelului de operare.
- Apăsați pe .
 - ✓ Pe display apare următoarea setare, iar aceasta poate fi modificată cu ajutorul inelului de operare.
- Parcurgeți toate indicațiile cu  și, dacă este necesar, modificați-le cu ajutorul inelului de operare.
- Pentru a salva modificările, mențineți apăsat  timp de aproximativ 3 secunde.
 - ✓ Pe display apare o indicație conform căreia setările au fost salvate.

Notă: După o pană de curent, modificările setărilor de bază efectuate de dumneavoastră se păstrează.

13.2 Întreruperea modificării setărilor de bază



- ▶ Apăsați pe .
- ✓ Toate modificările se vor pierde și nu vor fi memorate.

13.3 Prezentare generală a setărilor de bază

Aici găsiți o prezentare generală a setărilor de bază și a setărilor din fabrică. Setările de bază depind de dotarea aparatului dumneavoastră.

Observații

- Modificările setărilor pentru limbă, pentru semnalul sonor al tastelor și pentru luminozitatea display-ului sunt active imediat. Toate celelalte setări devin active numai după salvare.
- Modificările setărilor de bază sunt păstrate chiar și după producerea unei pene de curent. Numai setările pentru prima punere în funcțiune trebuie efectuate din nou după producerea unei pene de curent.
→ "Prima punere în funcțiune", Pagina 63

Dacă este setat modul de funcționare Grill, când este apăsat  se afișează durata. Puteți selecta temporizatorul cu . Durata de temporizare se află în centru pentru o perioadă de timp. Durata de temporizare poate fi modificată.

12.3 Anularea funcționării temporizatorului

- ▶ Resetați durata de temporizare.
- ✓ După preluare, simbolul nu mai este aprins.





Setările de bază	Opțiuni
Limba	Setarea "Limba"
Ora curentă	Setarea "Ora curentă"
Semnal acustic	Durată scurtă Durată medie ¹ Durată lungă
Sunet pentru taste	Dezactivată ¹ Activată
Luminozitatea displayului	Luminozitatea display-ului se poate regla în 5 trepte Treapta 3 ¹
Afișajul orei	Activată ¹ Dezactivată
Reducere luminozitate	Dezactivată ¹ Activată (display-ul va fi mai întunecat între orele 22:00 și 06:00)
Modul Demo	Dezactivată ¹ Activată (este afișat numai în primele 3 minute de la resetare sau de la prima punere în funcțiune)
Setări din fabrică	Resetare Nu reșetați ¹

¹ Setările din fabricație (pot fi diferite în funcție de tipul aparatului)

Notă: Modificările setărilor pentru limbă, pentru semnalul sonor al tastelor și pentru luminozitatea display-ului devin active imediat. Toate celelalte setări devin active numai după salvare.

13.4 Modificarea orei

Cerință: Aparatul este deconectat.

- Mențineți apăsat  timp de aproximativ 3 secunde.
 - ✓ Pe display apar indicații referitoare la desfășurarea programului.
- Confirmați indicațiile cu .
- Apăsați pe .
 - ✓ Apare setarea pentru ora curentă.
- Modificați ora cu ajutorul inelului de operare.
- Pentru a salva modificările, mențineți apăsat  timp de aproximativ 3 secunde.
 - ✓ Pe display apare o indicație conform căreia setările au fost salvate.

14 Curățare și îngrijire

Pentru a asigura funcționarea optimă a aparatului pentru o perioadă îndelungată de timp, curățați-l și îngrijiți-l cu atenție.

14.1 Produse de curățare

Utilizați numai produse de curățare adecvate.

⚠️ AVERTISMENT – Pericol de electrocutare!

Pătrunderea umidității în interiorul aparatului poate provoca electrocutarea.

- ▶ Nu utilizați pentru curățarea aparatului aparate de curățat cu jet sub presiune sau cu jet de abur.

ATENȚIE!

Produsele de curățare neadecvate pot deteriora suprafețele aparatului.

- ▶ Nu utilizați produse de curățare ascuțite sau abrazive.
- ▶ Nu utilizați produse de curățare care au un conținut mare de alcool.
- ▶ Nu utilizați niciodată bureți din sârmă sau bureți abrazivi.
- ▶ Nu utilizați produse speciale pentru curățare la cald.
- ▶ Utilizați soluții de curățare pentru sticlă, raclete pentru sticlă sau produse de îngrijire pentru inox numai dacă acestea sunt recomandate în cadrul instrucțiunilor de curățare ale anumitor componente.

Lavetele noi conțin reziduuri rezultate în urma producției.

- ▶ Spălați bine lavetele din burete noi înainte de utilizare.

Produsele de curățare pentru fiecare tip de suprafață și componentă sunt specificate în instrucțiunile de curățare individuale.

14.2 Curățarea aparatului

Curățați aparatul conform indicațiilor pentru a evita deteriorarea diverselor componente și suprafețe în urma curățării necorespunzătoare cu produse de curățare neadecvate.

⚠️ AVERTISMENT – Pericol de arsuri!

În timpul utilizării, aparatul și piesele care pot fi atinse se înfierbântă.

- ▶ Se recomandă precauție, pentru se a evita atingerea elementelor de încălzire.
- ▶ Copiii cu vârsta de sub 8 ani trebuie să fie ținuți la distanță.

⚠️ AVERTISMENT – Pericol de incendiu!

Resturile libere de alimente, grăsimea și zeama de friptură se pot aprinde.

- ▶ Înainte de funcționare, îndepărtați murdăriile grosiere din interiorul cuptorului și de pe accesorii.

⚠️ AVERTISMENT – Pericol de rănire!

În cazul în care este zgâriat, geamul ușii aparatului se poate crăpa.

- ▶ Nu utilizați detergenți agresivi și abrazivi sau raclete metalice ascuțite pentru a curăța geamul ușii aparatului, în caz contrar, suprafața se poate zgâria.

1. Respectați indicațiile privind produsele de curățare. → *Pagina 70*

2. Respectați indicațiile privind curățarea componentelor aparatului sau suprafețelor acestuia.
3. Dacă nu este specificat altfel:
 - Curățați componentele aparatului utilizând o soluție fierbinte de detergent de vase și cu o lavetă.
 - Apoi uscați cu o lavetă moale.

14.3 Curățarea interiorului cuptorului

ATENȚIE!

Curățarea incorectă poate cauza deteriorări ale interiorului cuptorului.

- ▶ Nu utilizați sprayuri pentru cuptoare, agenți de curățare abrazivi sau alte produse agresive de curățare pentru cuptoare.

1. Respectați indicațiile privind produsele de curățare. → *Pagina 70*
2. Curățați cu o soluție fierbinte de apă cu detergent sau apă cu oțet.
3. În cazul depunerilor de murdărie persistente, utilizați produse de curățare pentru cuptoare. Nu aplicați niciodată produse de curățare pentru cuptoare în interiorul cuptorului atunci când acesta este rece.

Recomandare: Pentru a elimina mirosurile neplăcute, încălziți o cană cu apă cu câteva picături de zeamă de lămâie timp de 1 până la 2 minute la treapta de putere maximă a microundelor. Pentru a evita întârzierea fierberii, introduceți întotdeauna o lingură în vas.

4. Ștergeți cu o lavetă moale interiorul cuptorului.
5. Lăsați interiorul cuptorului să se usuce cu ușa acestuia deschisă.

14.4 Curățarea măștii din față a aparatului

ATENȚIE!

Curățarea incorectă poate cauza deteriorări ale părții frontale a aparatului.

- ▶ Nu utilizați produse de curățare pentru geamuri, raclete metalice sau raclete pentru geamuri.
- ▶ Pentru a evita corodarea suprafețelor frontale din inox, îndepărtați imediat urmele de calcar, grăsime, amidon și albuș de ou.
- ▶ Pentru curățarea suprafețelor din inox utilizați produse de îngrijire speciale pentru inox, adecvate pentru suprafețe calde.

1. Respectați indicațiile privind produsele de curățare. → *Pagina 70*
2. Curățați partea frontală a aparatului utilizând o soluție fierbinte de detergent de vase și o lavetă.

Notă: Pot apărea diferențe mici de culoare ale părții frontale a aparatului de la diverse materiale, de exemplu, sticlă, materiale plastice sau metal.
3. Aplicați produsul de îngrijire pentru inox în strat subțire, cu o lavetă moale pe partea frontală a aparatului.

Produsele de îngrijire pentru inox pot fi achiziționate de la unitățile de service sau din comerțul de specialitate.

4. Ștergeți ulterior cu o lavetă moale.

14.5 Curățarea panoului de comandă

ATENȚIE!

Curățarea incorectă poate cauza deteriorări ale panoului de comandă.

- ▶ Nu ștergeți niciodată cu o lavetă udă panoul de comandă.
- 1. Respectați indicațiile privind produsele de curățare. → *Pagina 70*
- 2. Curățați panoul de comandă cu o lavetă din microfibre sau cu o lavetă moale, umedă.
- 3. Ștergeți ulterior cu o lavetă moale.

14.6 Curățarea accesoriilor

1. Respectați indicațiile privind produsele de curățare. → *Pagina 70*
2. Înmuiați resturile alimentare arse și aderente utilizând o lavetă umedă și soluție de apă cu detergent de vase.
3. Curățați accesoriile utilizând o soluție de apă fierbinte cu detergent de vase și o lavetă sau o perie.
4. Curățați grătarul utilizând detergent pentru inox sau în mașina de spălat vase. În cazul depunerilor de murdărie persistente, utilizați o spirală din inox sau produse de curățare pentru cuptoare.
5. Ștergeți ulterior cu o lavetă moale.

14.7 Curățarea geamurilor ușii

ATENȚIE!

Curățarea incorectă poate cauza deteriorări ale geamurilor ușii.

- ▶ Nu folosiți raclete pentru geamuri.
- 1. Respectați indicațiile privind produsele de curățare. → *Pagina 70*
- 2. Curățați geamurile ușii utilizând o lavetă umedă și un produs de curățare pentru geamuri.

Notă: Umbrele de pe geamurile ușii, care arată ca niște dungi, sunt reflexii de lumină de la sistemul de iluminare din interiorul cuptorului.

3. Ștergeți ulterior cu o lavetă moale.

14.8 Curățarea garniturii de etanșare a ușii

ATENȚIE!

Curățarea incorectă poate cauza deteriorări ale garniturii de etanșare a ușii.

- ▶ Pentru curățare nu utilizați raclete metalice sau raclete pentru geamuri.
- ▶ Nu folosiți detergenți abrazivi.
- 1. Respectați indicațiile privind produsele de curățare. → *Pagina 70*
- 2. Curățați garnitura de etanșare a ușii utilizând o soluție fierbinte de detergent de vase și o lavetă moale.
- 3. Ștergeți ulterior cu o lavetă moale.

14.9 Programul de curățare

Programul de curățare este o alternativă rapidă pentru curățarea ocazională a interiorului cuptorului. Programul de curățare înmoaie depunerile de murdărie prin evaporarea soluției de apă cu detergent. Ulterior, depunerile de murdărie pot fi îndepărtate cu ușurință.

Setarea programului de curățare

1. Turnați câteva picături de detergent într-o cană cu apă.
2. Pentru a evita întârzierea fierberii, așezați o lingură în cană.
3. Așezați cana în mijlocul interiorului cuptorului.
4. Setați puterea microundelor la 600 W.
5. Setați durata la 5 minute.
6. Porniți microundele.
7. După expirarea duratei, lăsați ușa închisă pentru încă 3 minute.
8. Ștergeți cu o lavetă moale interiorul cuptorului.
9. Lăsați interiorul cuptorului să se usuce cu ușa acestuia deschisă.

15 Remediați defecțiunile

Defecțiunile minore pot fi remediate chiar de dumneavoastră. Înainte de a contacta unitatea de service, consultați informațiile privind remedierea defecțiunilor. Astfel evitați cheltuielile inutile.

AVERTISMENT – Pericol de rănire!

Reparațiile executate incorect sunt periculoase.

- ▶ Numai personalul de specialitate are dreptul de a executa reparații ale aparatului.
- ▶ Dacă aparatul este defect, înștiințați unitatea de service abilitată. → "Serviciul clienți", *Pagina 73*

AVERTISMENT – Pericol de electrocutare!

Reparațiile executate incorect sunt periculoase.

- ▶ Numai personalul de specialitate are permisiunea de a efectua lucrări de reparații la nivelul aparatului.
- ▶ La reparația aparatului trebuie utilizate numai piese de schimb originale.
- ▶ Dacă se deteriorează cablul de racordare la rețea al acestui aparat, acesta trebuie înlocuit de către producător, de către serviciul său pentru clienți sau de către o persoană calificată în mod similar, pentru a evita pericolele.

15.1 Erori de funcționare

Defecțiune	Cauzele și remedierea defectelor
Aparatul nu funcționează.	Fișa de rețea a cablului de alimentare nu este introdusă în priză. <ul style="list-style-type: none"> ▶ Conectați aparatul la rețeaua de curent.

Defecțiune	Cauzele și remedierea defectelor
Aparatul nu funcționează.	<p>Siguranța din panoul de siguranțe s-a declanșat.</p> <ul style="list-style-type: none"> ▶ Verificați siguranța din panoul de siguranțe. <p>Alimentarea cu curent electric a fost întreruptă.</p> <ul style="list-style-type: none"> ▶ Verificați funcționarea iluminării interiorului și altor aparate din încăperea. <p>Deficiențe de funcționare</p> <ol style="list-style-type: none"> 1. Deconectați siguranța din tabloul de siguranțe. 2. Reconectați siguranța după aproximativ 10 secunde. ✓ Dacă eroarea a fost remediată prin acest procedeu, mesajul dispare. 3. Dacă anunțul apare din nou, contactați unitatea de service pentru clienți. În acest caz, specificați cu exactitate mesajul de eroare. → "Serviciul clienți", Pagina 73
Aparatul nu poate fi pornit.	<p>Ușa aparatului nu este închisă complet.</p> <ul style="list-style-type: none"> ▶ Închideți ușa aparatului.
Aparatul nu încălzește, pe display se aprinde simbolul 	<p>Modul Demo este activat.</p> <ol style="list-style-type: none"> 1. Deconectați aparatul de la rețeaua de alimentare cu energie electrică deconectând pentru scurt timp siguranța de la tabloul de siguranțe. 2. În interval de 3 minute, dezactivați modul Demo din setările de bază.
Inelul de operare a căzut din locaș.	<p>Inelul de operare s-a desprins din locaș.</p> <ol style="list-style-type: none"> 1. Introduceți inelul de operare în locașul din panoul de comandă. 2. Apăsăți inelul de operare în locaș până când se fixează și poate fi rotit.
Inelul de operare nu mai poate fi rotit cu ușurință.	<p>Sub inelul de operare există impurități. Inelul de operare este detașabil.</p> <p>Notă: Pentru ca inelul de operare să rămână stabil în locaș, nu-l extrageți prea frecvent.</p> <ol style="list-style-type: none"> 1. Pentru a desprinde inelul de operare, apăsați pe marginea exterioară a acestuia. ✓ Inelul de operare se desprinde și poate fi apucat cu ușurință. 2. Extrageți inelul de operare din locaș. 3. Curățați cu atenție inelul de operare și locașul acestuia de pe aparat, utilizând o soluție de detergent de vase și o lavetă. Nu utilizați produse agresive sau abrazive. Nu ștergeți inelul de operare. Nu curățați inelul de operare în mașina de spălat vase. 4. Uscați inelul de operare cu o lavetă moale.
Sistemul de iluminare din interiorul cuptorului nu funcționează.	<p>Sistemul de iluminare din interiorul cuptorului este defect</p> <ul style="list-style-type: none"> ▶ Contactați → "Serviciul clienți", Pagina 73.

15.2 Indicații pe display

Defecțiune	Cauzele și remedierea defectelor
Pe display apare mesajul de eroare "Exxx"	<p>A apărut o eroare.</p> <ol style="list-style-type: none"> 1. Dacă pe display este afișat un mesaj de eroare, deconectați și reconectați aparatul. ✓ Dacă mesajul de eroare nu mai este afișat pe display, a fost o problemă singulară. 2. Dacă mesajul de eroare este afișat în continuare sau în mod repetat pe display, contactați unitatea de service și comunicați codul de eroare. 3. Dacă pe display este afișat mesajul de eroare E0532, deschideți și închideți ușa aparatului. 4. Dacă pe display este afișat mesajul de eroare E6501, deconectați aparatul și reconectați-l după 10 minute.

16 Evacuarea ca deșeu

16.1 Predarea aparatului vechi

Datorită reciclării ecologice se pot refolosi materii prime valoroase.

1. Scoateți ștecherul cablului de racordare la rețea din priză.
2. Separați cablul de alimentare.
3. Eliminați în mod ecologic aparatul.
Informații despre modalitățile curente de eliminare ecologică a aparatelor pot fi obținute de la distribuitorii comerciali de specialitate, dar și de la primăria sau administrația locală.



Acest aparat este marcat corespunzător directivei europene 2012/19/UE în privința aparatelor electrice și electronice vechi (waste electrical and electronic equipment – WEEE). Directiva prescrie cadrul pentru o preluare înapoi, valabilă în întreaga UE, și valorificarea aparatelor vechi.

17 Serviciul clienți

Pentru informații detaliate despre perioada și condițiile de garanție din țara dumneavoastră, adresați-vă serviciului de asistență pentru clienți, distribuitorului local sau accesați site-ul nostru web.

Dacă apelați la Serviciul pentru clienți, trebuie să menționați numărul de identificare a produsului (E-Nr.) și numărul de fabricație (FD) al aparatului dumneavoastră.

Datele de contact ale serviciului pentru clienți le găsiți în lista atașată a unităților de service pentru clienți sau pe pagina noastră de internet.

Acest produs are surse de iluminat din clasa de eficiență energetică E. Sursele de iluminat sunt disponibile ca piese de schimb și trebuie înlocuite numai de un personal de specialitate instruit în acest scop.

17.1 Numărul de produs (Nr. E) și numărul de fabricație (FD)

Numărul produsului (Nr. E) și numărul de fabricație (FD) se găsesc pe plăcuța de tip a aparatului. Plăcuța cu date tehnice pe care se regăsesc aceste numere este vizibilă atunci când deschideți ușa aparatului.

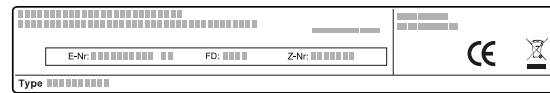

Pentru găsi rapid și ușor datele aparatului dvs. și numărul de telefon al serviciului pentru clienți le puteți nota undeva să le aveți la îndemână.

18 Procedați astfel

Pentru diverse preparate, găsiți aici setările corespunzătoare, precum și cele mai bune accesorii și vase. Recomandările sunt speciale pentru aparatul dumneavoastră.

18.1 Procedați, preferabil, după cum urmează

Aici aflați pas cu pas cum puteți utiliza în mod optim recomandările de reglare. Acestea conțin informații referitoare la o multitudine de preparate, precum și informații și recomandări, cum ar fi modul ideal de utilizare și reglare a aparatului.

Recomandare

Recomandări privind prepararea

- Recomandările de reglare sunt valabile întotdeauna pentru cuptorul rece și gol.
- Valorile de timp din prezentările generale sunt valori orientative. Acestea depind de calitatea și de natura alimentului.

⚠️ AVERTISMENT – Pericol de arsuri!

Alimentele cu coajă sau piele dură pot plesni exploziv în timpul, sau chiar după încălzire.

- ▶ Nu preparați niciodată ouă în coajă și nu încălziți ouă fierte tari în coajă.
- ▶ Nu preparați niciodată scoici sau crustacee.

- ▶ În cazul ouălor ochi sau al ouălor în pahar, trebuie ca mai întâi să înțepați gălbenușul.
- ▶ În cazul alimentelor cu coajă sau înveliș tare, de exemplu, mere, roșii, cartofi sau cârnăciori; coaja poate crăpa. Înainte de încălzire, înțepați coaja sau învelișul.

ATENȚIE!

Alimentele acide pot deteriora grătarul

- ▶ Nu așezați direct pe grătar alimente acide, de exemplu, fructe sau alimentele marinate.

Notă: Observație privind persoanele alergice la nichel

În situații rare, în alimente pot rămâne urme mici de nichel.

1. Înainte de utilizare, scoateți din interiorul cuptorului vasele care nu sunt necesare.
2. Selectați un aliment dorit din cadrul recomandărilor de reglare.
3. Introduceți alimentele într-un vas adecvat.
4. Așezați vesela în mijloc pe baza interiorului cuptorului.
Astfel microundele vor ajunge la alimente din toate părțile.
5. Reglați aparatul conform recomandărilor de reglare. Setări mai întâi durată cea mai scurtă. Dacă este necesar, prelungiți durată.
6. Când scoateți vesela fierbinte din interiorul cuptorului, utilizați șervete de vase.

18.2 Decongelarea, încălzirea și prepararea cu microunde

Recomandări de reglare privind decongelarea, încălzirea și prepararea cu microunde.

Durata depinde de vasul de gătit și de temperatură, tipul și cantitatea alimentelor. Din acest motiv, în tabele sunt indicate domenii. Începeți cu valoarea mai mică și

setați data următoare o valoare mai mare, dacă este necesar. Este posibil să aveți alte cantități decât cele indicate în tabele. Pentru acestea este valabilă o regulă empirică: cantitate dublă - timp aproape dublu, jumătate din cantitate - jumătate din timp.

Decongelarea cu microunde

Notă:

Recomandări privind prepararea

- Congelați alimentele în pachete plate.
- Utilizați numai veselă fără capac, adecvată pentru microunde.
- Așezați vesela pe baza interiorului cuptorului.
- Amestecați sau întoarceți ocazional alimentele, de 2-3 ori. Când întoarceți preparatele, scurgeți lichidul rezultat în urma decongelării.
- La decongelarea cărnii sau a cărnii de păsare se formează lichid. Când întoarceți alimentul, îndepărtați lichidul. Nu-l folosiți și nu îl aduceți în contact cu alte alimente.
- După întoarcere, îndepărtați carnea tocată deja decongelată.
- Când întoarceți, desprindeți bucățile decongelate unele de celelalte.
- După decongelare, lăsați alimentele să se odihnească timp de 10-60 de minute.

Alimente	Greutate	Puterea microundelor	Durată de preparare
Bucată întreagă de carne, cu și fără os	800 g	1. 180 W 2. 90 W	1. 15 min. ¹ 2. 15-25 min.
Bucată întreagă de carne, cu și fără os	1000 g	1. 180 W 2. 90 W	1. 20 min. ¹ 2. 20-30 min. ¹
Bucată întreagă de carne, cu și fără os	1500 g	1. 180 W 2. 90 W	1. 25 min. ¹ 2. 25-30 min. ¹
Bucăți sau felii de carne	200 g	1. 180 W 2. 90 W	1. 5-8 min. ² 2. 5-10 min.
Bucăți sau felii de carne	500 g	1. 180 W 2. 90 W	1. 8-11 min. ² 2. 10-15 min.
Bucăți sau felii de carne	800 g	1. 180 W 2. 90 W	1. 10 min. ² 2. 10-15 min.
Carne tocată, amestecată	200 g	90 W	10-15 min. ¹
Carne tocată, amestecată	500 g	1. 180 W 2. 90 W	1. 5 min. ¹ 2. 10-15 min.
Carne tocată, amestecată	1000 g	1. 180 W 2. 90 W	1. 15 min. ¹ 2. 10-15 min.
Pasăre sau bucăți de pasăre	600 g	1. 180 W 2. 90 W	1. 8 min. ¹ 2. 10-15 min.
Pasăre sau bucăți de pasăre	1200 g	1. 180 W 2. 90 W	1. 15 min. ¹ 2. 20-25 min.
File de pește, medalion de pește sau felii de pește	400 g	1. 180 W 2. 90 W	1. 5 min. 2. 10-15 min.
Pește întreg	300 g	1. 180 W 2. 90 W	1. 3 min. ¹ 2. 10-15 min.
Pește întreg	600 g	1. 180 W 2. 90 W	1. 8 min. ¹ 2. 15-20 min.
Legume, de exemplu, mazăre	300 g	180 W	10-15 min. ³

¹ Întoarceți de mai multe ori alimentele.

² Când întoarceți, desprindeți bucățile decongelate unele de celelalte.

³ Amestecați din când în când cu atenție alimentele.

⁴ Îndepărtați complet ambalajul.

⁵ Decongealați numai prăjituri fără glazură, frișcă, gelatină sau creme.

⁶ Separați bucățile de prăjitură unele de celelalte.

Alimente	Greutate	Puterea microundelor	Durată de preparare
Fructe, de exemplu, zmeură	300 g	180 W	6-9 min. ³
Fructe, de exemplu, zmeură	500 g	1. 180 W 2. 90 W	1. 8 min. 2. 5-10 min. ³
Unt, decongelare ⁴	125 g	1. 180 W 2. 90 W	1. 1 min. ⁴ 2. 1-2 min.
Unt, decongelare ⁴	250 g	1. 180 W 2. 90 W	1. 1 min. 2. 2-4 min.
Pâine întreagă	500 g	1. 180 W 2. 90 W	1. 8 min. ¹ 2. 5-10 min.
Pâine întreagă	1000 g	1. 180 W 2. 90 W	1. 12 min. ¹ 2. 10-20 min.
Prăjituri, uscate, de exemplu, pandișpan ^{5, 6}	500 g	90 W	10-15 min.
Prăjituri, uscate, de exemplu, pandișpan ^{5, 6}	750 g	1. 180 W 2. 90 W	1. 5 min. 2. 10-15 min.
Prăjituri însirocate, de exemplu, prăjituri cu fructe, cu brânză de vaci ⁵	500 g	1. 180 W 2. 90 W	1. 5 min. 2. 15-20 min.
Prăjituri însirocate, de exemplu, prăjituri cu fructe, cu brânză de vaci ⁵	750 g	1. 180 W 2. 90 W	1. 7 min. 2. 15-20 min.

¹ Întoarceți de mai multe ori alimentele.

² Când întoarceți, desprindeți bucățile decongelate unele de celelalte.

³ Amestecați din când în când cu atenție alimentele.

⁴ Îndepărtați complet ambalajul.

⁵ Decongealați numai prăjituri fără glazură, frișcă, gelatină sau creme.

⁶ Separați bucățile de prăjitură unele de celelalte.

Recomandări privind următoarea decongelare, încălzire și preparare cu microunde

Țineți cont de recomandările privind obținerea de rezultate optime la decongelare, încălzire și prepararea cu microunde.

Amplasare	Recomandare:
Alimentul este prea uscat.	<ul style="list-style-type: none"> ▪ Reducați durata sau selectați o putere mai mică a microundelor. ▪ Acoperiți alimentul și adăugați o cantitate mai mare de lichid.

Amplasare	Recomandare:
După expirarea timpului de preparare, alimentul nu este încă decongelat, încălzit sau fiert.	Prelungiți durata. Cantitățile mari și alimentele groase au nevoie de mai mult timp.
După expirarea timpului de preparare, alimentul nu este încălzit la interior, însă la exterior este supraîncălzit.	<ul style="list-style-type: none"> ▪ Amestecați din când în când. ▪ Reduceți puterea microundelor și prelungiți durata.
După decongelare, carnea sau pasărea nu este decongelată la interior, însă la exterior este decongelată complet.	<ul style="list-style-type: none"> ▪ Reduceți puterea microundelor. ▪ Întoarceți de mai multe ori alimentele de dimensiuni mari.

18.3 Încălzire

Cu aparatul dumneavoastră puteți încălzi alimente.

Încălzirea cu microunde

Respectați recomandările de reglare privind încălzirea cu microunde.

⚠️ AVERTISMENT – Pericol de opărire!

În cazul încălzirii lichidelor, este posibilă întârzierea fierberii. Aceasta înseamnă că se atinge temperatura de fierbere fără să se producă bulele tipice de vapori.

Aționați cu atenție chiar și în cazul unei mișcări mici a vasului. Lichidul fierbinte se poate revărsa brusc și poate fi împroșcat.

- ▶ La încălzire, puneți întotdeauna o lingură în vas. În acest fel, evitați fenomenul de întârziere a fierberii.

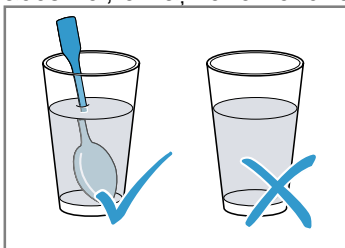
**ATENȚIE!**

Metalul aflat în contact cu pereții aparatului provoacă producerea de scântei, deteriorarea aparatului sau distrugerea geamului interior al ușii.

- ▶ Metalul, de exemplu, lingurița din pahar - trebuie să se afle la o distanță minimă de 2 cm față de pereții interiori ai cuptorului și față de partea interioară a ușii.

Notă:

Recomandări privind prepararea

- Utilizați numai veselă acoperită, adecvată pentru microunde. Pentru acoperirea vaselor de gătit puteți utiliza chiar și o farfurie sau o folie specială pentru utilizarea în cuptorul cu microunde. Scoateți din ambalaj produsele gata preparate.
- Așezați vesela pe baza interiorului cuptorului.
- Pe parcurs, întoarceți sau amestecați preparatele de 2-3 ori.
- După încălzire, lăsați alimentele să se odihnească timp de 2-5 minute.
- Preparatele cedează căldură către veselă. Vesela poate deveni foarte fierbinte. Utilizați mănuși de bucătărie.

Alimente	Greutate	Puterea microundelor	Durată de preparare
Meniu, porții de mâncare, mâncăruri gata preparate (2-3 componente)		600 W	5-8 min.
Băuturi ¹	125 ml	900 W	0,5-1 min. ^{2, 3}
Băuturi ¹	200 ml	900 W	1-2 min. ^{2, 3}
Băuturi ¹	500 ml	900 W	3-4 min. ^{2, 3}
Mâncare pentru bebeluși, de exemplu, sticlule de lapte ⁴	50 ml	360 W	aproximativ 0,5 min. ^{5, 6}
Mâncare pentru bebeluși, de exemplu, sticlule de lapte ⁴	100 ml	360 W	0,5-1 min. ^{4, 6}
Mâncare pentru bebeluși, de exemplu, sticlule de lapte ⁴	200 ml	360 W	1-2 min. ^{4, 6}
Supă, 1 ceașcă	175 g fiecare	600 W	1-2 min.
Supă, 2 cești	175 g fiecare	600 W	2-3 min.
Carne în sos ⁷	500 g	600 W	7-10 min.
Tocană	400 g	600 W	5-7 min.
Tocană	800 g	600 W	7-8 min.
Legume, 1 porție	150 g	600 W	2-3 min.
Legume, 2 porții	300 g	600 W	3-5 min.

¹ Introduceți o lingură în pahar.

² Nu supraîncălziți băuturile alcoolice.

³ Controlați din când în când preparatul.

⁴ Încălziți mâncarea pentru bebeluși fără tetină sau capac.

⁵ Agitați întotdeauna bine alimentele după încălzire.

⁶ Controlați neapărat temperatura!

⁷ Separați între ele feliile de carne.

Încălzirea cu microunde a alimentelor congelate

Respectați recomandările de reglare privind încălzirea cu microunde.

Notă:

Recomandări privind prepararea

- Utilizați numai veselă acoperită, adecvată pentru microunde. Pentru acoperirea vaselor de gătit puteți utiliza chiar și o farfurie sau o folie specială pentru utilizarea în cuptorul cu microunde. Scoateți din ambalaj produsele gata preparate.
- Repartizați cât mai plan alimentele în vasul de gătit. Alimentele feliate se prepară mai rapid decât cele groase.
- Așezați vesela pe baza interiorului cuptorului.
- Preparatele cedează căldură către veselă. Vesela poate deveni foarte fierbinte. Utilizați mănuși de bucătărie.
- Pe parcurs, întoarceți sau amestecați preparatele de 2-3 ori.
- După încălzire, lăsați alimentele să se odihnească timp de 2-5 minute.
- Preparatele cedează căldură către veselă. Vesela poate deveni foarte fierbinte. Utilizați mănuși de bucătărie.
- Gustul propriu al alimentelor se păstrează considerabil. Utilizați cu economie sarea și condimentele.

Alimente	Greutate	Puterea microundelor	Durată de preparare
Meniu, porții de mâncare, mâncăruri gata preparate (2-3 componente)	300-400 g	600 W	8-13 min.
Supă	400 g	600 W	8-12 min.
Tocană	500 g	600 W	10-15 min.
Felii sau bucăți de carne cu sos, de exemplu, gulaș	500 g	600 W	10-15 min.
Pește, de exemplu, fileuri de pește	400 g	600 W	10-15 min.
Sufleuri, de exemplu, lasagna, cannelloni	450 g	600 W	10-15 min.
Garnituri, de exemplu, orez, paste ¹	250 g	600 W	3-7 min.
Garnituri, de exemplu, orez, paste ¹	500 g	600 W	8-12 min.
Legume de exemplu, mazăre, broccoli, morcovi ¹	300 g	600 W	7-11 min.
Legume de exemplu, mazăre, broccoli, morcovi ¹	600 g	600 W	14-17 min.
Spanac cu smântână ²	450 g	600 W	10-15 min.

¹ Turnați puțin lichid peste preparat.

² Gătiți preparatul fără a adăuga apă.

18.4 Prepararea

Cu aparatul dumneavoastră puteți prepara alimente.

Prepararea cu microunde

Notă:

Recomandări privind prepararea

- Așezați vesela pe baza interiorului cuptorului.
- Repartizați cât mai plan alimentele în vasul de gătit. Alimentele feliate se prepară mai rapid decât cele groase.
- Utilizați numai vase cu capac, adecvate pentru microunde. Pentru acoperirea vaselor puteți utiliza chiar și o farfurie sau un capac special adecvat pentru utilizarea în cuptorul cu microunde. Scoateți din ambalaj produsele gata preparate.
- Gustul propriu al alimentelor se păstrează considerabil. Utilizați cu economie sarea și condimentele.
- După încălzire, lăsați alimentele să se odihnească timp de 2 până la 5 minute.
- Preparatele cedează căldură către veselă. Vesela poate deveni foarte fierbinte. Utilizați mănuși de bucătărie.

ro Procedați astfel

- Chiar dacă pe ambalaje este specificată o putere mai mare de 600 de wați pentru prepararea alimentelor, utilizați totuși o putere de maxim 600 wați. Dacă este necesar, prelungiți timpul indicat până la când obțineți rezultatul dorit.

Alimente	Greutate	Puterea microundelor	Durată de preparare
Pui întreg, proaspăt, fără măruntaie ¹	1200 g	600 W	25 – 30 min.
File de pește, proaspăt	400 g	600 W	7 – 12 min.
Legume, proaspete ^{2, 3, 4}	250 g	600 W	6 – 10 min.
Legume, proaspete ^{2, 3, 4}	500 g	600 W	10 – 15 min.
Cartofi ^{2, 3, 4}	250 g	600 W	8 – 10 min.
Cartofi ^{2, 3, 4}	500 g	600 W	10 – 15 min.
Cartofi ^{2, 3, 4}	750 g	600 W	15 – 22 min.
Orez ⁵	125 g	1. 600 W 2. 180 W	1. 4 – 6 min. 2. 12 – 15 min.
Orez ⁵	250 g	1. 600 W 2. 180 W	1. 6 – 8 min. 2. 15 – 18 min.
Deserturi, de exemplu, budincă (instant) ⁴	500 ml	600 W	5 – 8 min.
Fructe, compot ⁴	500 ml	600 W	9 – 12 min.
Popcorn pentru microunde ⁶	1 pungă de 100 g	600 W	2,5 – 3,5 min.

¹ Întoarceți preparatul după expirarea 1/2 din timpul total de preparare.

² Tăiați în bucăți egale.

³ Turnați puțină apă peste preparat.

⁴ Amestecați din când în când cu atenție alimentele.

⁵ Adăugați o cantitate dublă de lichid.

⁶ Așezați întotdeauna pungă cu popcorn pe o farfurie din sticlă. Respectați indicațiile producătorului.

Budincă din pudră de budincă

AVERTISMENT – Pericol de arsuri!

Alimentele încălzite emit căldură. Vesela se poate înfierbânta foarte puternic.

- ▶ Scoateți întotdeauna accesoriile sau vasele fierbinți cu ajutorul unei mănuși de bucătărie.
- 1. Într-un castron înalt, rezistent la microunde, amestecați conținutul unui pachet de pudră de budincă, conform instrucțiunilor de pe pachet, cu zahăr și puțin lapte, până când nu se mai formează cocoloașe.

2. Adăugați și restul de lapte și amestecați din nou.
3. Introduceți castronul în cuptor și închideți ușa acestuia.
4. Reglați aparatul conform recomandărilor de reglare.
5. Amestecați mai întâi după 3 minute. Amestecați din nou după un minut, până când obțineți consistența dorită.
Durata depinde de temperatura laptelui și de recipientul utilizat.

18.5 Prepararea pe grill

Preparați pe grill alimentele pe care doriți să le rumeniți.

Prepararea pe grill

Preparați pe grill alimentele pe care doriți să le rumeniți.

Notă:

Recomandări privind prepararea

- Întotdeauna când preparați alimente pe grill, ușa aparatului trebuie să fie închisă.
- Nu preîncălziți cuptorul.
- Utilizați bucăți tăiate în felii cât mai egale, cu grosimi și greutate similară. Astfel, bucățile de alimente preparate pe grill se rumenesc uniform și rămân suculente.
- Așezați bucățile tăiate felii direct pe grătar.
- Întoarceți bucățile de carne cu ajutorul unui clește pentru grătar. Dacă înțepați carnea cu o furculiță, aceasta își pierde zeama și se usucă.
- Sărați alimentele numai după ce le-ați preparat pe grill. Sarea extrage apa din carne.

- Carnea închisă la culoare, de exemplu, cea de vită, se rumenește mai repede decât carnea de culoare deschisă, de exemplu, de vițel sau porc. Bucățile fripte la grătar din carne deschisă sau pește sunt de multe ori numai puțin rumenite la suprafață, însă în interior sunt preparate și succulente.
- Corpul de încălzit pentru grill comută la anumite intervale pe pornit și pe oprit. Acest fenomen este normal. Frecvența depinde de treapta setată pentru grill.
- În timpul preparării pe grill se poate produce fum.

Alimente	Cantitate	Greutate	Treapta de putere a grill-ului	Durăta de preparare
Ceafă prăjită, cu grosimea de aproximativ 2 cm	3-4 bucăți	de câte aproximativ 120 g	3 (puternic)	pe o parte, aproximativ 15 min. pe cealaltă parte, aproximativ 10-15 min.
Cârnați pentru grill	4 - 6 bucăți	de câte aproximativ 150 g	3 (puternic)	pe o parte, aproximativ 10-15 min. pe cealaltă parte, aproximativ 10-15 min.
Medalion de pește ¹	2-3 bucăți	de câte aproximativ 150 g	3 (puternic)	pe o parte, aproximativ 10 min. pe cealaltă parte, aproximativ 10-15 min.
Pești, întregi, de exemplu, păstrăvi ¹	2-3 bucăți	de câte aproximativ 150 g	3 (puternic)	pe o parte, aproximativ 15 min. pe cealaltă parte, aproximativ 15-20 min.
Felii de pâine pentru prăjire (prăjire preliminară)	2-6 felii		3 (puternic)	pe o parte, aproximativ 4 min. pe cealaltă parte, aproximativ 4 min.
Rumenire felii de pâine pentru prăjire	2-6 felii		3 (puternic)	în funcție de stratul de umplutură: 5-10 min.

¹ Înainte, ungeți cu ulei grătarul.

18.6 Grill combinat cu microunde

Pentru a reduce durata de preparare, puteți utiliza grillul în combinație cu funcția de microunde.

Grill combinat cu microunde

Notă:

Recomandări privind prepararea

- Așezați vasul pe grătar.
 - Decongelați în prealabil alimentele congelate.
 - Pentru prăjire, utilizați o formă înaltă. În cazul utilizării de vase acoperite, interiorul cuptorului rămâne mai curat.
 - Așezați puiul, bucățile de pui și pieptul de rață cu partea cu piele orientată în sus.
 - Pentru sufleurii și gratenuri, utilizați un vas mare, plat.
- În vase înguste, înalte, preparatele necesită mai mult timp și capătă o culoare mai închisă în partea superioară.
- Lăsați sufleurile și gratenurile să se odihnească timp de 5 minute în aparatul oprit.
 - Verificați dacă vasul utilizat încapă în interiorul cuptorului. Vasul utilizat nu trebuie să fie prea mare.
 - Înainte de tăiere, lăsați carnea să se odihnească timp de 5-10 minute.
- Astfel, zeama de carne se va dispersa uniform și nu va curge în momentul tăierii.

ro Procedați astfel

- Setați întotdeauna durata de preparare.
Verificați preparatul după durata mai scurtă indicată.

Alimente	Greutate	Treapta de putere a grill-ului	Puterea microundelor	Durată de preparare
Friptură de porc, de exemplu, ceafă prăjită ¹	aprox. 750 g	1 (slab)	360 W	35-40 min.
Friptură din carne tocată, cu înălțimea de maximum 7 cm	aprox. 750 g	2 (medie)	360 W	aproximativ 25 min
Pui, jumătăți ²	aproximativ 1200 g	3 (puternic)	360 W	40 min.
Bucăți de pui, de exemplu, sferturi de pui ²	aproximativ 800 g	2 (medie)	360 W	20-25 min.
Piept de rață ²	aproximativ 800 g	3 (puternic)	180 W	25-30 min.
Sufleu de fidea (din ingrediente preparate în prealabil) ³	aproximativ 1000 g	1 (slab)	360 W	25-30 min.
Cartofi gratinați (din cartofi cruzi), cu o înălțime de maxim 3 cm	aproximativ 1000 g	2 (medie)	360 W	35 min.
Pește, gratinat	aproximativ 500 g	3 (puternic)	360 W	15 min
Sufleu cu brânză de vaci, înalt de maxim 5 cm	aproximativ 1000 g	1 (slab)	360 W	20-25 min.

¹ Întoarceți din când în când alimentele.

² Nu întoarceți preparatul.

³ Presărați brânză peste alimente.

18.7 Preparate de verificare

Aceste prezentări generale au fost redactate pentru institutele de verificări, pentru a facilita verificarea aparatului conform EN 60350-1:2013, respectiv IEC 60350-1:2011 și conform standardelor EN 60705:2012, IEC 60705:2010.

Prepararea cu microunde

Aliment	Puterea microundelor exprimată în W	Durata în min	Indicație
Șodou, 1000 g	1. 600 W 2. 180 W	1. 11-12 min. 2. 8-10 min.	Formă Pyrex
Biscuit, 475 g	600 W	7-9 min.	Formă Pyrex Ø 22 cm
Friptură din carne tocată, 900 g	600 W	25-30 min.	Formă Pyrex Ø 28 cm

Decongelarea cu microunde

Recomandări de reglare pentru decongelarea cu microunde.

Aliment	Puterea microundelor exprimată în W	Durata în min	Indicație
Carne, 500 g	1. 180 W 2. 90 W sau programul "Decongelare carne"	1. 8 min. 2. 7-10 min.	Formă Pyrex Ø 24 cm

Preparare cu microunde și grill

Aliment	Puterea microundelor exprimată în W	Durata în min	Indicație
Cartofi gratinați, 1100 g	360 W + treapta de grill 2	20-35 min.	Formă Pyrex rotundă Ø 22 cm
Prăjituri	-		Nu este recomandat
Pui, jumătăți aproximativ 1100 g	360 W + treapta de grill 3	40-45 min.	Grătar, tavă de sticlă

19 Instrucțiuni de montare

Țineți cont de aceste informații atunci când montați aparatul.

**19.1 Pachetul de livrare**

După despachetare verificați ca livrarea să fie completă și ca toate piesele să nu prezinte eventuale deteriorări din transport.

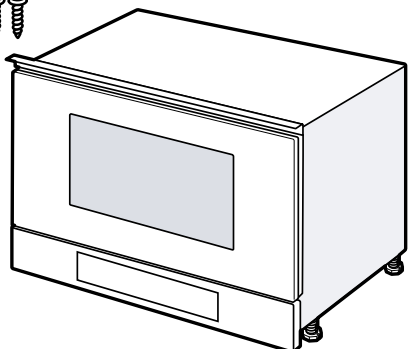
**⚠ 19.2 Montarea în siguranță**

Respectați aceste instrucțiuni privind siguranța atunci când montați aparatul.

- Numai la montajul regulamentar corespunzător instrucțiunii de montaj este garantată siguranța la utilizare. Instalatorul este responsabil pentru funcționarea ireproșabilă la locul de instalare.
- Verificați aparatul după despachetare. În cazul în care aparatul a fost avariat în timpul transportului, acesta nu trebuie pus în funcțiune.
- Înainte de punerea în funcțiune, îndepărtați ambalajul și foliile din plastic din interiorul cuptorului și de pe ușă.
- Respectați instrucțiunile din fișele de montare a accesoriilor.

- Mobilierul în care se efectuează încorporarea trebuie să fie rezistent la temperaturi de până la 90 °C, iar panourile frontale ale corpurilor de mobilier adiacente trebuie să reziste la temperaturi de până la 65 °C.
- Nu montați aparatul în spatele unei uși decorative sau ușii unui corp de mobilier. Există pericolul de supraîncălzire.
- Realizați lucrările de decupaj la corpul de mobilier înainte de introducerea aparatului. Îndepărtați rumegușul. Funcționarea componentelor electrice ar putea fi afectată.
- Racordarea fără ștecher a aparatelor poate fi efectuată numai de către personal de specialitate autorizat. În cazul avariilor rezultate în urma unei conectări eronate, dreptul de garanție este anulat.

⚠ AVERTISMENT – Pericol de rănire!

Piesele care sunt accesibile în timpul montajului pot avea muchii ascuțite care pot provoca răniri.

- ▶ Purtați mănuși de protecție

⚠ AVERTISMENT – Pericol de incendiu!

Utilizarea unui cablu prelungitor de alimentare electrică sau a unui adaptor neadecvat este periculoasă.

- ▶ Nu utilizați prelungitoare sau blocuri de prize multiple.
- ▶ Dacă cablul de alimentare electrică este prea scurt, contactați unitatea de service.

19.3 Mobilierul pentru încorporare

Acest aparat este destinat numai utilizării după încorporarea într-un corp de mobilier. Acest aparat nu este conceput ca aparat de masă sau pentru utilizarea în interiorul unui dulap.

Dulapul încorporat nu trebuie să aibă perete posterior în spatele aparatului. Înălțime minimă de încorporare este de 850 mm.

Fantele de ventilație și deschiderile de aspirare a aerului trebuie să rămână neacoperite.

19.4 Racordul electric

Pentru a putea racorda în siguranță aparatul la rețeaua de alimentare cu energie electrică, țineți cont de aceste indicații.

⚠️ AVERTISMENT – Pericol: Magnetism!

Aparatul este prevăzut cu magneți permanenți. Aceștia pot influența funcționarea implanturilor electronice, de exemplu, stimulatoare cardiace sau pompe de in-sulină.

- ▶ Persoanele cu implanturi electronice trebuie să păstreze o distanță de minimum 10 cm față de aparat.

⚠️ AVERTISMENT – Pericol de incendiu!

Utilizarea ștecherelor multiple, regletelor și prelungitoarelor poate duce la producerea unui incendiu.

- ▶ Nu utilizați niciodată ștechere multiple, reglete și prelungitoare.
- Aparatul este gata de conectare, iar conectarea sa nu este permisă decât la o priză cu pământare instalată corespunzător.
- Protecția trebuie să se realizeze conform indicațiilor de putere de pe plăcuța cu date tehnice și conform prescripțiilor locale.
- Instalarea unei prize poate fi efectuată doar de către un electrician specializat, cu respectarea instrucțiunilor corespunzătoare.
- În cazul în care ștecherul nu mai este accesibil după montare, trebuie instalat un dispozitiv de deconectare omnipolar, cu o distanță între contacte de cel puțin 3 mm.

19.5 Montarea într-un dulap suspendat

Țineți cont de dimensiunile de montare și de distanțele de siguranță ale dulapului înalt.

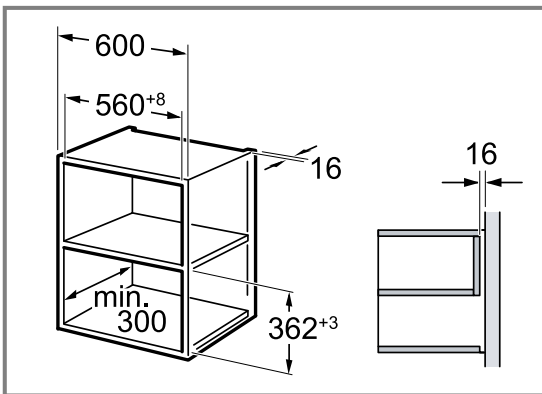

Montați aparatul la o înălțime corespunzătoare, astfel încât să puteți scoate cu ușurință accesoriile.

Îndepărtați picioarele de sprijin.

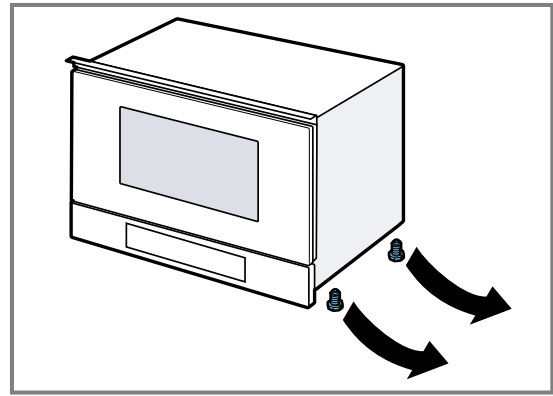

19.6 Montarea într-un dulap înalt

Țineți cont de dimensiunile de montare și de distanțele de siguranță ale dulapului înalt.

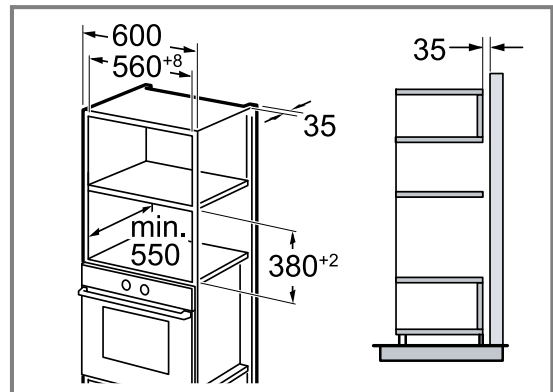

Montați aparatul la o înălțime corespunzătoare, astfel încât să puteți scoate cu ușurință accesoriile. Reglați picioarele de sprijin.

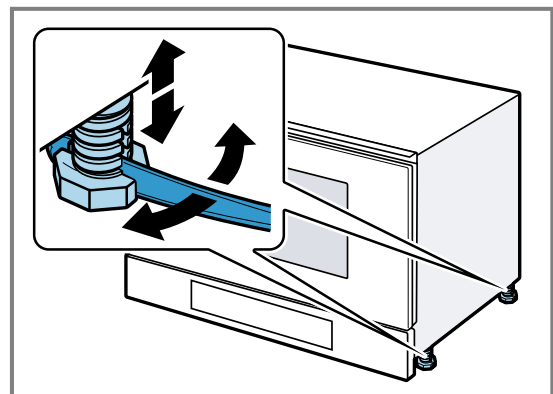

19.7 Montarea aparatului

1. Împingeți complet în interior aparatul.

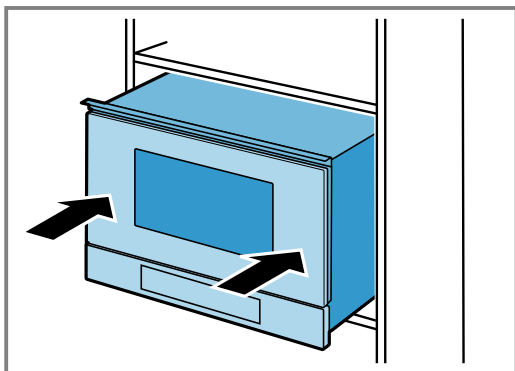

În acest caz, nu îndoțiți, nu blocați și nu treceți cablul peste muchii ascuțite.

2. Verificați distanța față de aparatele adiacente.

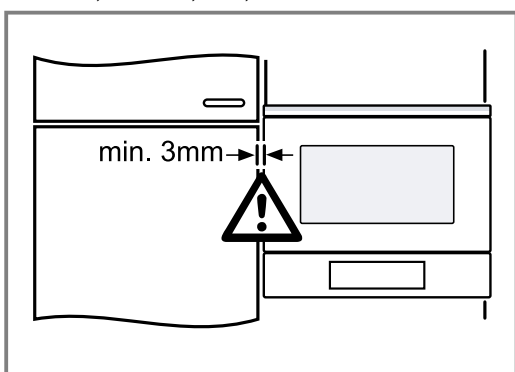

3. ATENȚIE!

Atunci când ușa aparatului este deschisă, aparatul se poate înclina spre înainte.

- ▶ Când deschideți ușa aparatului, mențineți aparatul în poziția corespunzătoare.

Deschideți lent ușa aparatului.

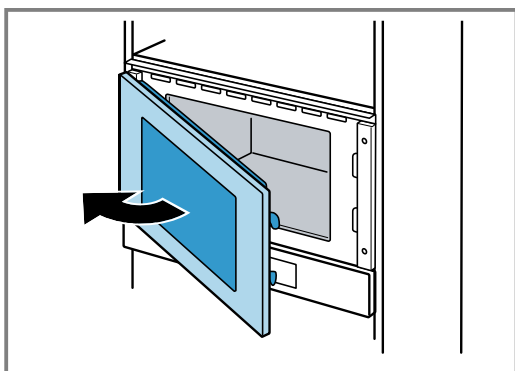

4. Fixați ferm aparatul pe corpul de mobilier, pe partea opusă balamalelor.

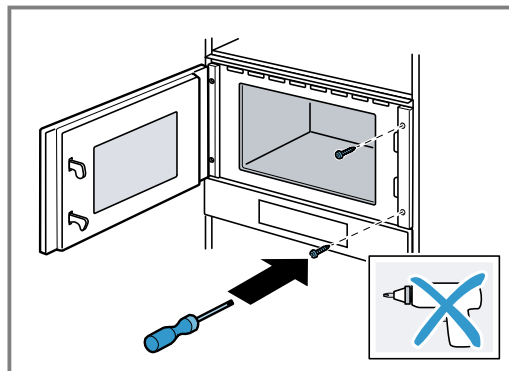

5. Executați în prealabil, pe corpul de mobilier, găurile pentru îmbinarea filetată de pe partea balamalelor.

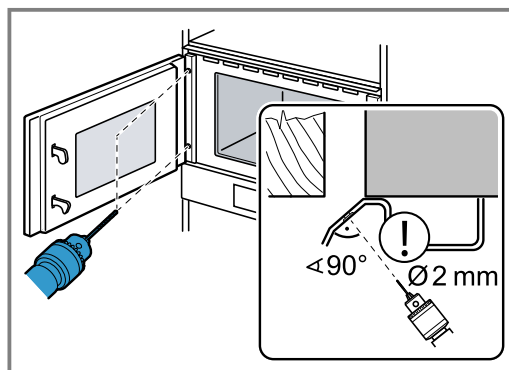

Acoperiți balamalele ușii.

Utilizați un burghiu pentru lemn cu diametrul de 2 mm.

6. Îndepărtați așchiile din interiorul cuptorului.
7. Fixați ferm aparatul pe corpul de mobilier, pe partea balamalelor.

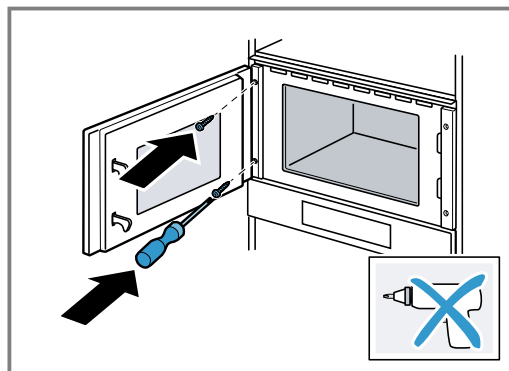

8. Îndepărtați ambalajul și foliile din plastic din interiorul cuptorului și de pe ușă.

19.8 Demontarea aparatului

1. Deconectați aparatul de la rețeaua electrică.
2. Desfaceți șuruburile de fixare.
3. Ridicați ușor aparatul și extrageți-l complet.

Kazalo

NAVODILA ZA UPORABO

1	Varnost	84
2	Preprečevanje materialne škode.....	87
3	Varstvo okolja in varčevanje	88
4	Spoznavanje	89
5	Pribor	90
6	Pred prvo uporabo	91
7	Osnovno upravljanje.....	91
8	Mikrovalovna pečica	92
9	Žar	93
10	Kombinirano delovanje mikrovalovne pečice.....	93
11	Programi	94
12	Alarm.....	96
13	Osnovne nastavitve	96
14	Čiščenje in nega.....	97
15	Odpravljanje motenj.....	98
16	Odstranjevanje	99
17	Servisna služba	100
18	Tako vam bo uspelo.....	100
19	NAVODILA ZA MONTAŽO.....	107
19.2	Varna montaža	108

1 Varnost

Upoštevajte naslednja varnostna navodila.

1.1 Splošna navodila

- Skrbno preberite ta navodila.
- Navodila za uporabo in informacije o izdelku shranite za kasnejšo uporabo ali za novega lastnika.
- Če opazite poškodbo zaradi transporta, aparata ne priključite.

1.2 Namenska uporaba

Aparate lahko brez vtiča priključi samo pooblaščen strokovnjak. Pri poškodbah zaradi napačne priključitve garancija ne velja.

Varnost med uporabo je zagotovljena le v primeru strokovne vgradnje v skladu z navodili za montažo. Za brezhibno delovanje na mestu postavitve je odgovoren inštalater.

Aparat uporabljajte samo:

- za pripravo jedi in pijač.
- pod nadzorom. Kratkotrajne postopke kuhanja ves čas nadzorujte.
- v gospodinjstvu in za podobne namene, npr. v kuhinjah za zaposlene v trgovinah, pisarnah in drugih poslovnih prostorih; na kmetijah; za stranke v hotelih in drugih nastanitvenih objektih; v prenočiščih z zajtrkom.
- do najvišje nadmorske višine 4000 m.

Aparat ustreza standardu EN 55011 oz. CISPR 11. Je proizvod skupine 2, razreda B. Skupina 2 pomeni, da aparat proizvaja mikrovalove za pogrevanje živil. Razred B pomeni, da je aparat namenjen za uporabo v domačem gospodinjstvu.

1.3 Omejitev kroga uporabnikov

Ta aparat lahko otroci, starejši od 8 let, ter osebe z zmanjšanimi fizičnimi, senzoričnimi ali duševnimi sposobnostmi ali osebe, ki ne razpolagajo z izkušnjami in/ali znanjem uporabljajo le, ko so pod nadzorom, ali če so bili poučeni o varni uporabi in so razumeli nevarnosti, ki izhajajo iz uporabe aparata.

Otroci se ne smejo igrati z aparatom.

Otroci ne smejo čistiti ali vzdrževati aparata, razen če so stari več kot 15 let ali starejši in so pod nadzorom.

Otroci, mlajši od 8 let, naj se ne približujejo aparatu in priključnemu kablu.

1.4 Varna uporaba

Pribor mora biti vedno pravilno obrnjen, ko ga vstavite v notranjost pečice.

→ "Pribor", Stran 90

⚠ OPOZORILO – Nevarnost požara!

Vnetljivi predmeti, shranjeni v notranjosti pečice, se lahko vnamejo.

- ▶ Vnetljivih predmetov nikoli ne shranjujte v notranjosti pečice.
- ▶ Če se iz pečice kadi, morate izklopiti aparat ali potegniti vtič iz vtičnice in pustiti vrata zaprta, da zadušite morebitne plamene.

Ostanki hrane, masti in sokov od pečenja se lahko vnamejo.

- ▶ Pred uporabo odstranite grobo umazanijo iz notranjosti pečice, z grelnih elementov in s pribora.

⚠ OPOZORILO – Nevarnost opeklin!

Aparat in njegovi dostopni deli se med uporabo segrejejo.

- ▶ Pazite, da se ne dotaknete grelnikov.
- ▶ Otroci, mlajši od 8 let, naj se ne približujejo aparatu.

Pribor ali posoda se močno segrejeta.

- ▶ Ko odstranujete vroč pribor ali posodo iz pečice, vedno uporabljajte prijemalke.

Alkoholni hlapi se v vroči pečici lahko vnamejo.

- ▶ Jedem dodajte samo majhne količine visokoodstotnih pijač.
- ▶ Vrata aparata odprite previdno.

⚠ OPOZORILO – Nevarnost oparin!

Dostopni deli se med delovanjem segrejejo.

- ▶ Nikoli se ne dotikajte vročih delov.
- ▶ Otrokom ne dovolite v bližino.

Ko odprete vrata aparata, lahko iz njega uhaja vroča para. Para je glede na temperaturo lahko nevidna.

- ▶ Vrata aparata odprite previdno.
- ▶ Otrokom ne dovolite v bližino.

Zaradi vode v vroči notranjosti pečice lahko nastane vroča vodna para.

- ▶ Nikoli ne nalivajte vode v vročo notranjost pečice.

⚠ OPOZORILO – Nevarnost poškodb!

Opraskano steklo na vratih aparata lahko poči.

- ▶ Za čiščenje stekla na vratih aparata ne uporabljajte grobih abrazivnih čistil ali ostrih kovinskih strgal, ker se površina lahko opraska.

Tečaji vrat aparata se pri odpiranju in zapiranju premikajo, zato se lahko priščipnete.

- ▶ Ne dotikajte se predela s tečaji.

Sestavni deli v vratih aparata imajo lahko ostre robove.

- ▶ Nosite zaščitne rokavice.

⚠ OPOZORILO – Nevarnost električnega udara!

Nestrokovna popravila so nevarna.

- ▶ Popravila aparata sme izvajati samo izšolano strokovno osebje.
- ▶ Za popravilo aparata je dovoljeno uporabljati samo originalne nadomestne dele.
- ▶ Če se omrežni priključni vodnik aparata poškoduje, ga mora zamenjati proizvajalec ali njegova servisna služba ali podobna kvalificirana oseba, da se izognete nevarnostim.

Poškodovana izolacija omrežnega priključnega kabla je nevarna.

- ▶ Omrežni priključni kabel nikoli ne sme priti v stik z vročimi deli stroja ali viri toplote.
- ▶ Omrežni priključni kabel nikoli ne sme priti v stik z ostrimi konicami ali robovi.
- ▶ Omrežnega priključnega kabla nikoli ne prepogibajte, stiskajte ali spreminjajte.

Vdirajoča vlaga lahko povzroči električni udar.

- ▶ Za čiščenje aparata ne uporabljajte parnega čistilnika ali visokotlačnega čistilnika.

Poškodovan aparat ali poškodovan omrežni priključni kabel je nevaren.

- ▶ Nikoli ne uporabljajte poškodovanega aparata.
- ▶ Nikoli ne uporabljajte aparata s počeno ali zlomljeno površino.
- ▶ Nikoli ne vlecite za priključni kabel, da izklučite aparat iz električnega omrežja. Vedno vlecite za vtič omrežnega priključnega kabla.
- ▶ Če je aparat ali omrežni priključni kabel v okvari, takoj izvlecite vtič omrežnega priključnega kabla iz vtičnice ali izklopite varovalko v omarici z varovalkami.
- ▶ Pokličite pooblaščen servis. → Stran 100

⚠ OPOZORILO – Nevarnost: magnetizem!

Na upravljalnem polju ali med upravljalnimi elementi so nameščeni trajni magneti. Ti lahko vplivajo na elektronske vsadke, kot so srčni spodbujevalniki ali inzulinke črpalke.

- ▶ Če nosite elektronske vsadke, se upravljalnemu polju ne približajte na več kot 10 cm.

⚠ OPOZORILO – Nevarnost zadušitve!

Otroci se lahko zavijejo v embalažo ali pa si slednje potegnejo preko glave in se tako zadušijo.

- ▶ Poskrbite, da otroci ne bodo prišli v stik z embalažnim materialom.
- ▶ Ne dovolite otrokom, da se igrajo z embalažnim materialom.

Otroci lahko vdihnejo ali pogoltnejo majhne dele in se tako zadušijo.

- ▶ Poskrbite, da otroci ne bodo prišli v stik z majhnimi deli.
- ▶ Ne dovolite otrokom, da se igrajo z majhnimi deli.

1.5 Mikrovalovna pečica

SKRIBNO PREBERITE POMEMBNA VARNOSTNA NAVODILA IN JIH SHRANITE ZA POZNEJŠO UPORABO

⚠ OPOZORILO – Nevarnost požara!

Nepravilna uporaba aparata je nevarna in lahko povzroči škodo. Ogrete copate in blazine s peškami ali žitnimi zrni se na primer lahko vnamejo še čez nekaj ur.

- ▶ V aparatu nikoli ne sušite jedi ali oblačil.
- ▶ V aparatu nikoli ne segrevajte copat, blazin s peškami ali žitnimi zrni, gobic, vlažnih čistilnih krp in podobnega.
- ▶ Aparat uporabljajte je za pripravo jedi in pijač.

Živila in embalaža ter posode se lahko vnamejo.

- ▶ Živil nikoli ne segrevajte v zavojih za ohranjanje toplote.
- ▶ Živil nikoli brez nadzora ne segrevajte v posodah iz plastike, papirja ali drugih gorljivih materialov.
- ▶ Nikoli ne nastavite veliko previsoke moči mikrovalov ali predolgega časa. Ravnajte se po podatkih v teh navodilih za uporabo.
- ▶ Živil nikoli ne sušite z mikrovalovi.
- ▶ Živil z nizko vsebnostjo vode, npr. kruha, nikoli ne odtaljujte ali segrevajte s previsoko močjo mikrovalov ali predolgim časom.

Jedilno olje se lahko vname.

- ▶ Nikoli ne segrevajte samega jedilnega olja z mikrovalovi.

⚠ OPOZORILO – Nevarnost eksplozije!

Tekočine ali druga živila v tesno zaprtih posodah lahko hitro raznese.

- ▶ Nikoli ne segrevajte tekočin ali drugih živil v tesno zaprtih posodah.

⚠ OPOZORILO – Nevarnost opeklin!

Živila s trdo lupino ali kožo lahko raznese med segrevanjem ali tudi po njem.

- ▶ Nikoli ne kuhajte jajc v lupini in ne pogrevajte trdo kuhanih jajc v lupini.
- ▶ Nikoli ne kuhajte lupinarjev in rakov.
- ▶ Ko pripravljate jajca na oko ali jajca v kozarcu, najprej prebodite rumenjaka.
- ▶ Pri živilih s trdno lupino ali kožo, npr. jabolkih, paradižnikih, krompirju ali klobasicah, lahko lupina počne. Pred segrevanjem prebodite lupino ali kožo.

Toplota v hrani za dojenčke se ne razporedi enakomerno.

- ▶ Nikoli ne segrevajte hrane za dojenčke v zaprtih posodah.
- ▶ Vedno odstranite pokrov ali dudo.
- ▶ Po segrevanju dobro premešajte ali pretresite.
- ▶ Preverite temperaturo, preden hrano ponudite otroku.

Segrete jedi oddajajo toploto. Posoda lahko postane vroča.

- ▶ Posodo ali pribor vedno jemljite iz pečice s prijemalkami.

Pri nepredušno zaprtih živilih lahko embalaža počne.

- ▶ Vedno upoštevajte podatke na embalaži.
- ▶ Jedi vedno jemljite iz pečice s prijemalkami.

Dostopni deli se med delovanjem segrejejo.

- ▶ Nikoli se ne dotikajte vročih delov.
- ▶ Otrokom ne dovolite v bližino.

Nepravilna uporaba aparata je nevarna. Preveč ogrete copate, blazine iz pešk ali žitnih zrn, gobe, vlažne čistilne krpe in podobno lahko na primer povzročijo opekline.

- ▶ V aparatu nikoli ne sušite jedi ali oblačil.
- ▶ V aparatu nikoli ne segrevajte copat, blazin s peškami ali žitnimi zrni, gobic, vlažnih čistilnih krp in podobnega.
- ▶ Aparat uporabljajte je za pripravo jedi in pijač.

⚠ OPOZORILO – Nevarnost oparin!

Pri segrevanju tekočin lahko pride do zamika vrenja. To pomeni, da tekočina lahko doseže vrelišče, ne da bi se dvigali značilni mehurčki. Že če le malo stresete posodo, morate biti previdni. Vroča tekočina lahko nenadoma prekipi in brizga.

- ▶ Med segrevanjem v posodo vedno postavite žlico. Tako preprečite zamik vrenja.

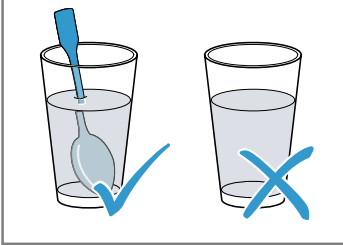
**⚠ OPOZORILO – Nevarnost poškodb!**

Neprimerna posoda lahko poči. Posoda iz porcelana in keramike ima lahko na ročajih in pokrovu drobne luknjice. Za temi luknjicami se skriva votel prostor. Vlaga, ki prodre v votli prostor, lahko povzroči pokanje posode.

- ▶ Uporabljajte samo posodo, primerno za mikrovalovno pečico.

Kovinska posoda ali posoda s kovinsko oblogo lahko povzroči iskrenje, ko uporabljate le funkcijo mikrovalovne pečice. Aparat se poškoduje.

- ▶ Ko uporabljate le funkcijo mikrovalovne pečice, nikoli ne uporabljajte kovinske posode.
- ▶ Uporabljajte le posodo, primerno za uporabo v mikrovalovni pečici, ali funkcijo mikrovalovne pečice v kombinaciji z dodatnim načinom gretja.

⚠ OPOZORILO – Nevarnost električnega udara!

Aparat deluje pri visoki napetosti.

- ▶ Nikoli ne odstranjajte ohišja.

⚠ OPOZORILO – Nevarnost resne ogroženosti zdravja!

Z neprimernim čiščenjem lahko uničite površino aparata, skrajšajte življenjsko dobo aparata in povzročite nevarnost, npr. zaradi uhajanja mikrovalovne energije.

- ▶ Aparat redno čistite in nemudoma odstranite ostanke živil.
- ▶ Notranjost pečice, vrata in vratni prislon morajo biti vedno čisti.

→ "Čiščenje in nega", Stran 97

Aparata nikoli ne uporabljajte, če so vrata aparata poškodovana. Mikrovalovna energija lahko uhaja.

- ▶ Aparata nikoli ne uporabljajte, če so vrata aparata ali okvir vrat iz umetne mase poškodovani.
- ▶ Popravilo lahko izvrši samo pooblaščen servis.

Pri aparatih brez pokrova ohišja uhaja energija mikrovalov.

- ▶ Nikoli ne odstranjajte pokrova ohišja.
- ▶ Za vzdrževanje ali popravilo pokličite pooblaščen servis.

2 Preprečevanje materialne škode

2.1 Splošno

POZOR!

Alkoholni hlapi se v vroči pečici lahko vnamejo in povzročijo trajno poškodbo aparata. Zaradi vzbuha lahko vrata aparata počijo ali odpadejo. Stekla vrat se lahko razletijo in zdrobijo. Ker nastane podtlak, se lahko notranjost pečice močno vboči.

- ▶ Ne segrevajte nerazredčenih alkoholnih pijač (≥ 15 % vol.) (npr. za zalivanje ali prelivanje jedi).

Ko je v vroči notranjosti pečice voda, nastane vodna para. Sprememba temperature lahko povzroči poškodbe.

- ▶ Nikoli ne nalivajte vode v vročo notranjost pečice.

Če je v notranjosti pečice dalj časa vlaga, lahko nastane korozija.

- ▶ Po vsaki pripravi obrišite kondenzirano vodo.
- ▶ Vlažnih živil ne shranjujte dolgo v zaprti notranjosti pečice.
- ▶ V notranjosti pečice ne shranjujte živil.

Če pustite, da se pečica ohlaja pri odprtih vratih, se so-sednje pohištvo sčasoma poškoduje.

- ▶ Po delovanju z visokimi temperaturami naj se notranjost pečice vedno ohlaja pri zaprtih vratih.
- ▶ Med vrata aparata ne ukleščite predmetov.
- ▶ Samo pri delovanju z veliko vlage lahko pustite, da se notranjost pečice posuši pri odprtih vratih.

Če vrata aparata uporabljate za sedenje ali odlaganje, se lahko poškodujejo.

- ▶ Na odprta vrata aparata ne postavljajte, polagajte, obešajte ali naslanjate ničesar.

Pri nekaterih tipih aparata lahko pribor med zapiranjem vrat aparata opraska steklo vrat.

- ▶ Pribor vedno vstavite v pečico do prislona.

2.2 Mikrovalovna pečica

Upoštevajte ta navodila, kadar uporabljate mikrovalovno pečico.

POZOR!

Če se kovina dotika notranjih sten pečice, nastajajo iskre, ki lahko poškodujejo aparat ali uničijo notranje steklo vrat.

- ▶ Kovina, npr. žlica v kozarcu, mora biti najmanj 2 cm oddaljena od notranjih sten in notranje strani vrat pečice.

Aluminijaste posodice v aparatu lahko povzročijo iskrenje. Aparat se zaradi nastanka isker poškoduje.

- ▶ V aparatu ne uporabljajte aluminijastih posod.

Delovanje aparata brez živil povzroči preobremenitev.

- ▶ Mikrovalovne pečice nikoli ne zaženite, če v njej ni živil. Edina izjema je kratek preizkus posode.

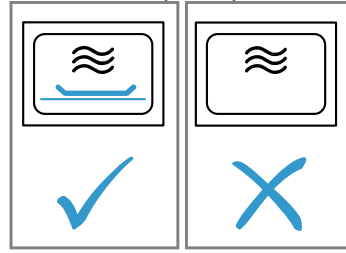

Če večkrat zaporedoma pripravljate pokovko v mikrovalovni pečici s preveliko močjo mikrovalov, se notranjost pečice lahko poškoduje.

- ▶ Med postopki priprave počakajte nekaj minut, da se aparat ohladi.
- ▶ Nikoli ne nastavite previsoke moči mikrovalov.
- ▶ Uporabite največ 600 W.
- ▶ Vrečko s pokovko vedno položite na steklen krožnik.

Neprimerna posoda lahko povzroči poškodbe.

- ▶ Če uporabljate žar ali kombinirano delovanje z mikrovalovi, uporabljajte samo posodo, ki prenese visoke temperature.

3 Varstvo okolja in varčevanje

3.1 Odlaganje embalaže novega aparata

Material embalaže je okolju prijazen in primeren za ponovno uporabo.

- ▶ Posamezne sestavne dele ločeno sortirajte v odpad.

3.2 Varčevanje z energijo

Če upoštevate te napotke, bo vaš aparat porabil manj električne energije.

Vrata med delovanjem aparata odpirajte čim redkeje.

- Temperatura v notranjosti pečice se ohrani in ponovno segrevanje aparata ni potrebno.

Izklop ure v stanju pripravljenosti.

- Aparat v stanju pripravljenosti prihrani energijo.

Opomba:

Aparat porablja:

- med delovanjem z vklopljenim zaslonom največ 1 W
- med delovanjem z izklopljenim zaslonom največ 0,5 W

4 Spoznavanje

4.1 Upravljalno polje

Prek upravljalnega polja nastavite vse funkcije svojega aparata in dobite informacije o stanju delovanja. Glede na tip aparata se lahko podrobnosti na sliki razlikujejo, npr. barva in oblika.

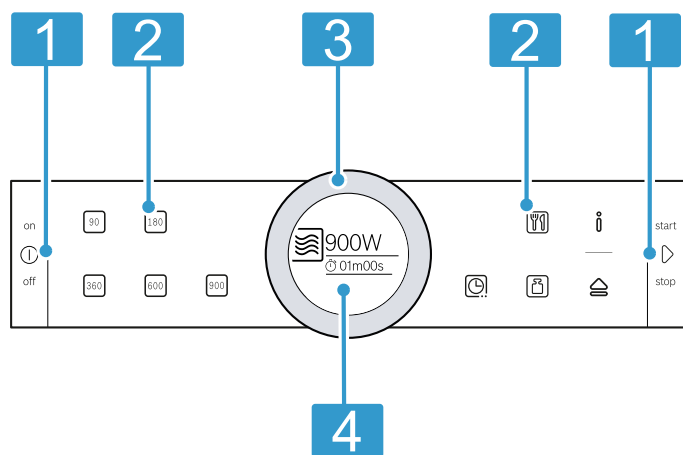

- 1 Tipke**
Tipke imajo točko za pritisk. Če želite uporabiti tipko, pritisnite nanjo.
- 2 Polja na dotik**
S polji na dotik lahko neposredno nastavite različne funkcije.
- 3 Upravljalni obroč**
Upravljalni obroč lahko neomejeno obračate v levo ali desno. Narahlo pritisnite na upravljalni obroč in ga s prstom premaknite v želeno smer.
- 4 Zaslon**
Na zaslonu so prikazane trenutne nastavitvene vrednosti, možnosti izbire in besedila z navodili.

Tipke

S tipkami lahko neposredno izberete različne funkcije.

Simbol	Tipka	Uporaba
⓪	on/off	Vklop ali izklop aparata
▷	start/stop	Zagon ali prekinitev delovanja

Polja na dotik

Polja na dotik so površine, ki so občutljive na dotik. Za izbiro funkcije se dotaknite ustreznega polja.

Simbol	Polje na dotik	Uporaba
90	Moč mikrovalov	Nastavitev 90 W
180	Moč mikrovalov	Nastavitev 180 W
360	Moč mikrovalov	Nastavitev 360 W
600	Moč mikrovalov	Nastavitev 600 W
900	Moč mikrovalov	Nastavitev 900 W
☐	Peka na žaru/kombinirano delovanje	Izbira stopnje žara ali stopnje žara z močjo mikrovalov
🕒	Časovne funkcije	Izbira časovnih funkcij
🍲	Programi	Izbira programa
🍗	Teža	Izbira teže pri programih
ℹ️	Informacija	Prikaz sporočil ali prikaz osnovnih nastavitv z dolgim pritiskom (pribl. 3 s)
🚪	Samodejno odpiranje vrat	Odpiranje vrat aparata

Opomba: Če **i** sveti, se dotaknite **i**, da se za nekaj sekund prikažejo informacije.

Polje na dotik, katerega vrednost lahko spreminjate na zaslonu ali ki je prikazano v ospredju, sveti rdeče.

Upravljalni obroč

Z upravljalnim obročem spremenite nastavitvene vrednosti, ki so prikazane na zaslonu.

Pri večini izbirnih seznamov, npr. pri programih, se po zadnji postavki ponovno prikaže prva. Pri nekaterih izbirnih seznamih, npr. trajanje, je treba vrtljiv izbirni gumb ponovno zavrteti nazaj, ko je dosežena minimalna ali maksimalna vrednost.

Zaslon

Na zaslonu so prikazane trenutne nastavljene vrednosti ali možnosti izbire.

Zaslon	Opis
Ospredje	Vrednost v ospredju lahko neposredno spremenite, ne da bi jo prej izbrali. Po začetku delovanja je v ospredju vedno čas trajanja.
Povečava	Dokler z upravljalnim obročem spreminjate vrednost v ospredju, je na zaslonu povečano prikazana le ta vrednost.

Linija obroča

Na zunanjem robu zaslona se nahaja linija obroča. Ko spremenite vrednost, linija obroča kaže, na katerem mestu v izbirnem seznamu se nahajate.

Glede na nastavitveno območje in dolžino izbirnega seznama je linija obroča neprekinjena ali razdeljena v segmente.

Med delovanjem aparata linija obroča prikazuje napredek, tako da se v sekundnih korakih obarva rdeče. Po vsaki polni minuti se segmenti spet obarvajo od začetka. Ko se čas trajanja izteka, vsako sekundo ugasne en segment.

4.2 Notranjost pečice

Funkcije v notranjosti pečice olajšajo delovanje aparata.

Osvetlitev notranjosti pečice

Ko odprete vrata aparata, se vklopi osvetlitev notranjosti. Če so vrata aparata odprta dlje kot pribl. 5 minut, se osvetlitev notranjosti spet izklopi.

Pri večini načinov gretja in funkcij je notranjost pečice med delovanjem osvetljena. Ko je delovanje zaključeno, se osvetlitev notranjosti pečice izklopi.

Ventilator

Ventilator se po potrebi vklopi in izklopi. Topel zrak odteka skozi prezračevalne reže nad vrati aparata.

POZOR!

Če prezračevalne reže prekrijete, se aparat pregreva.

- ▶ Ne prekrijte prezračevalnih rež.

Da se notranjost pečice po delovanju čim hitreje ohladi, ventilator še nekaj časa deluje. Ko aparat deluje z mikrovalovi, ostane aparat hladen, vendar se ventilator kljub temu vklopi. Ventilator lahko deluje tudi po zaključku delovanja mikrovalov.

Kondenzirana voda

Med kuhanjem se lahko v notranjosti pečice in na vratih aparata nabere kondenzirana voda. Kondenzirana voda je običajen pojav in ne vpliva na delovanje aparata. Po kuhanju obrišite kondenzirano vodo.

Samodejno odpiranje vrat

Ko pritisnete tipko za samodejno odpiranje vrat, se vrata aparata nekoliko odprejo. Vrata aparata lahko ročno popolnoma odprete.

Opombe

- V primeru izpada električnega toka samodejno odpiranje vrat ne deluje. Vrata lahko odprete ročno.
- Če med delovanjem aparata odprete vrata, se delovanje zaustavi.
- Ko vrata aparata zaprete, se delovanje ne nadaljuje samodejno. Vključite delovanje.
- Če je aparat dalj časa izklopljen, se vrata aparata odprejo z zakasnitvijo.

5 Pribor

Uporabljajte originalni pribor. Ta je prilagojen vašemu aparatu.

Pribor	Uporaba
Rešetka	<ul style="list-style-type: none"> ▪ Rešetka za peko na žaru in popekanje ▪ Rešetka kot podstavek za posodo
Stekleni pladenj	<ul style="list-style-type: none"> ▪ Zaščita pred brizganjem med peko na žaru neposredno na rešetki ▪ Rešetko postavite na stekleni pladenj ▪ Primerno za uporabo v mikrovalovni pečici

6 Pred prvo uporabo

Izvedite nastavitve za prvo uporabo aparata. Očistite aparat in pribor.

6.1 Prva uporaba

Po priključitvi na elektriko ali po daljšem izpadu električnega toka se prikažejo nastavitve za prvo uporabo aparata.

Opombe

- Nastavitve lahko kadar koli spremenite v osnovnih nastavitvah.
→ "Osnovne nastavitve", Stran 96
- Zaradi notranjega preizkusa morate pred prvo uporabo in po vsakem izpadu električnega toka odpreti in zapreti vrata aparata.

Nastavitev jezika

1. Z upravljalnim obročem nastavite jezik.
2. Pritisnite .
- ✓ Na zaslonu se prikaže naslednja nastavitev.

Nastavitev ure

1. Z upravljalnim obročem nastavite uro.
2. Pritisnite .
- ✓ Na zaslonu se prikaže sporočilo, da je prva uporaba aparata zaključena.

Opomba: V

→ "Osnovne nastavitve", Stran 96 določite, ali naj bo ura prikazana na zaslonu ali ne, ko je aparat izklopljen.

6.2 Čiščenje aparata pred prvo uporabo

Preden v aparatu prvič pripravljate jedi, očistite notranjost pečice in pribor.



1. Prepričajte se, da v notranjosti pečice ni ostankov embalaže, pribora ali drugih predmetov.
2. Gladke površine v notranjosti pečice očistite z mehko, vlažno krpo.
3. Zaprite vrata aparata.
4. Dokler se aparat segreva, zračite prostor.
5. Žar nastavite na stopnjo 3.
6. Trajanje nastavite na 15 minut.
7. Počakajte, da se aparat ohladi.
8. Ko se notranjost pečice ohladi, očistite gladke površine z milnico in krpo.

6.3 Čiščenje pribora

- ▶ Pribor temeljito očistite z milnico in mehko krpo.

7 Osnovno upravljanje

7.1 Vklop aparata

- ▶ Z  vklopite aparat.
- ✓ Vsa polja na dotik svetijo rdeče. Na zaslonu se prikaže logotip Bosch in nato največja moč mikrovalov.
- ✓ Aparat je pripravljen za uporabo.
- ✓  sveti rdeče.

7.2 Izklop aparata

- ▶ Z  izklopite aparat.
- ✓ Funkcije, ki potekajo na aparatu, se prekinejo.
- ✓ Na zaslonu se prikaže ura.



Opomba: Če aparata ne boste potrebovali, ga izklopite. Če dalj časa ničesar ne nastavite, se aparat samodejno izklopi.

7.3 Vklop delovanja

- ▶ Z  vklopite delovanje.
- ✓ Na zaslonu so prikazane nastavitve.
- ✓ Prikaže se linija obroča, ki kaže odštevanje časa trajanja.

Opomba: Če med delovanjem odprete vrata aparata, aparat prekine delovanje in nastavljeni čas se zaustavi. Če želite spet vklopiti delovanje, zaprite vrata aparata in pritisnite .

7.4 Prekinitev delovanja

1. Pritisnite .
- ✓ Delovanje aparata se prekine.
2. Za izbris vseh nastavitev pritisnite .

Opomba: Ko odprete vrata aparata, se delovanje aparata prekine. Po prekinitvi ali preklicu delovanja lahko hladilni ventilator še naprej deluje.

7.5 Nastavitev načina delovanja

Ko vklopite aparat, se na zaslonu prikaže nastavljeni predlagani način delovanja. Predlagani način delovanja lahko takoj vklopite ali natavite drug način delovanja.

1. Pritisnite na polje zelenega načina delovanja.
2. Z upravljalnim obročem spremenite izbiro v ospredju.
Po potrebi opravite dodatne nastavitve. V ta namen se dotaknite ustreznega polja in z upravljalnim obročem spremenite vrednost.
3. Pritisnite .
- ✓ Aparat začne z delovanjem.

8 Mikrovalovna pečica

S funkcijo mikrovalovne pečice lahko jedi posebno hitro skuhate, pogrežete, spečete ali odtalite.

8.1 Posoda in pribor, primerna za mikrovalovno pečico

Da enakomerno pogrežete jedi in ne poškodujete aparata, uporabljajte primerno posodo in pribor.

Opomba: Preden uporabite posodo za mikrovalovno pečico, upoštevajte navodila proizvajalca. Če ste v dvomih, preizkusite posodo.

Primerno za uporabo v mikrovalovni pečici

Posoda in pribor	Utemeljitev
Posoda iz materiala, odpornega na vročino in primernega za uporabo v mikrovalovni pečici:	Ti materiali prepuščajo mikrovalove. Mikrovalovi ne poškodujejo posode, odporne na vročino.
<ul style="list-style-type: none"> ■ Steklo ■ Steklokeramika ■ Porcelan ■ Temperaturno odporna plastika ■ V celoti glazirana keramika brez razpok 	
Kovinski jedilni pribor	Opomba: Da preprečite zamik vrenja, lahko uporabite kovinski pribor, npr. žlico v kozarcu.

POZOR!

Če se kovina dotika notranjih sten pečice, nastajajo iskre, ki lahko poškodujejo aparat ali uničijo notranje steklo vrat.

- ▶ Kovina, npr. žlica v kozarcu, mora biti najmanj 2 cm oddaljena od notranjih sten in notranje strani vrat pečice.

8.3 Moč mikrovalov

Tu najdete pregled moči mikrovalov in njihove uporabe.

Moč mikrovalov v W	Najdaljše trajanje	Uporaba
90 W	1:30 ure	Odtaljevanje občutljivih jedi.
180 W	1:30 ure	Odtaljevanje in naknadna priprava jedi.
360 W	1:30 ure	Priprava mesa in rib ali segrevanje občutljivih jedi.
600 W	1:30 ure	Segrevanje in kuhanje jedi.
900 W	30 minut	Segrevanje tekočin. Največja moč ni namenjena segrevanju jedi.

Predlagane vrednosti

Aparat predlaga trajanje za vsako moč mikrovalov. Predlagano vrednost lahko prevzamete ali spremenite znotraj vsakokratnega območja.

Ni primerno za uporabo v mikrovalovni pečici

Posoda in pribor	Utemeljitev
Kovinska posoda	Kovina ne prepušča mikrovalov. Jedi se skoraj ne segrejejo.
Posoda z zlatimi ali srebrnimi okraski	Mikrovalovi lahko poškodujejo zlate in srebrne okraske. Nasvet: Če proizvajalec jamči, da je posoda primerna za uporabo v mikrovalovni pečici, posodo lahko uporabljate.

8.2 Preizkus primernosti posode za uporabo v mikrovalovni pečici

S preizkusom posode preverite, ali je posoda primerna za uporabo v mikrovalovni pečici. Aparat lahko uporabljate z mikrovalovi brez jedi samo za preizkus posode.

⚠ OPOZORILO – Nevarnost oparin!

Dostopni deli se med delovanjem segrejejo.





- ▶ Nikoli se ne dotikajte vročih delov.
- ▶ Otrokom ne dovolite v bližino.

1. Prazno posodo postavite v notranjost pečice.
2. Aparat za 1/2–1 minuto nastavite na največjo moč mikrovalov.
3. Vključite delovanje.
4. Posodo večkrat preverite:
 - Če je posoda hladna ali topla, je primerna za uporabo v mikrovalovni pečici.
 - Če je posoda vroča ali če nastanejo iskre, prekinite preizkus posode. Posoda ni primerna za uporabo v mikrovalovni pečici.



8.4 Nastavitev mikrovalov

Ko aparat vključite, se na zaslonu kot predlog vedno prikaže največja moč mikrovalov.

1. Upoštevajte varnostna navodila. → *Stran 86*
2. Upoštevajte navodila za preprečevanje materialne škode. → *Stran 88*
3. Upoštevajte navodila za posodo in pribor, primerna za mikrovalovno pečico. → *Stran 92*

4. Pritisnite .
- ✓ Aparat je pripravljen za uporabo. Na zaslonu se kot predlagana vrednost prikaže največja moč mikrovalov. Moč mikrovalov lahko kadar koli spremenite.
5. Pritisnite na polje zelene moči mikrovalov.
- ✓ Na zaslonu se prikažeta moč mikrovalov in predlagano trajanje.
- ✓  sveti rdeče.
6. Z upravljalnim obročem nastavite želeni čas trajanja.
7. Pritisnite .
- ✓ Aparat začne z delovanjem.
- ✓ Na zaslonu se odšteva čas trajanja.
- ✓ Ko trajanje poteče, se oglasi zvočni signal.
8. Da predčasno izklopite zvočni signal, pritisnite .
9. Z  izklopite aparat.

Opombe

- Ko pritisnete , se na zaslonu na kratko prikaže funkcija alarma. Da podaljšate trajanje, znova pritisnite .

- Če vrata aparata med delovanjem odprete, lahko ventilator še naprej deluje.

8.5 Sprememba trajanja

Trajanje lahko kadar koli spremenite.

- ▶ Z upravljalnim obročem spremenite čas trajanja.
- ✓ Delovanje se nadaljuje.

8.6 Sprememba moči mikrovalov

Med delovanjem lahko spremenite moč mikrovalov.

- ▶ Pritisnite na polje za zeleno moč mikrovalov.
- ✓ Čas trajanja se ne spremeni.
- ✓ Delovanje se nadaljuje.

Opomba: Če nastavljeno trajanje presega maksimalno trajanje pri moči mikrovalov 900 W, aparat samodejno skrajša čas trajanja. Delovanje se ne nadaljuje. Z  zaženite delovanje.

9 Žar





Z žarom lahko popečete ali zapečete jedi. Žar lahko uporabljate samostojno ali v kombinaciji z mikrovalovi.



9.1 Stopnje žara

Na voljo so vam naslednje stopnje žara.



Stopnja žara	Jedi
1 (šibko)	<ul style="list-style-type: none"> ▪ Visoki narastki ▪ Sufleji
2 (srednje)	<ul style="list-style-type: none"> ▪ Nizki narastki ▪ Riba
3 (močno)	<ul style="list-style-type: none"> ▪ Klobasice ▪ Toast

9.2 Nastavitev žara

1. Pritisnite .
- ✓ Aparat je pripravljen za uporabo.
2. Pritisnite .
- ✓ Na zaslonu se kot predlagana vrednost prikaže stopnja 3.
3. Upravljalni obroč zavrtite v levo in nastavite želeno stopnjo.
- ✓ Na zaslonu sta prikazana stopnja in predlagan čas trajanja.
4. Pritisnite .
- ✓  sveti rdeče.
5. Z upravljalnim obročem nastavite želeni čas trajanja.
6. Pritisnite .
- ✓ Aparat začne z delovanjem.

- ✓ Na zaslonu se odšteva čas trajanja.
- ✓ Ko trajanje poteče, se oglasi zvočni signal.
- 7. Da predčasno izklopite zvočni signal, pritisnite .
- 8. Z  izklopite aparat.

Opombe

- Ko pritisnete , se na zaslonu na kratko prikaže funkcija alarma. Da podaljšate trajanje, znova pritisnite .
- Če vrata aparata med delovanjem odprete, lahko ventilator še naprej deluje.

9.3 Sprememba trajanja

Trajanje lahko kadar koli spremenite.

- ▶ Z upravljalnim obročem spremenite čas trajanja.
- ✓ Delovanje se nadaljuje.

9.4 Sprememba stopnje žara

Med delovanjem lahko spremenite stopnjo žara.

1. Pritisnite .
2. Z upravljalnim obročem nastavite želeno stopnjo žara.
- ✓ Čas trajanja se ne spremeni.
- ✓ Delovanje se nadaljuje.

Opomba: Pri menjavi načina delovanja z žara na kombinirano delovanje in obratno bo aparat preklopil v način za premor. Delovanje se ne nadaljuje. Da spremenite način delovanja, z  nadaljujte delovanje.

Način delovanja lahko vklopite šele, ko je na zaslonu prikazano trajanje.

10 Kombinirano delovanje mikrovalovne pečice







Da skrajšate čas priprave, lahko žar uporabljate skupaj z mikrovalovi.



Na izbiro so naslednje moči mikrovalov:

- 90 W
- 180 W

- 360 W

10.1 Nastavitev kombiniranega delovanja mikrovalovne pečice

1. Pritisnite .
- ✓ Aparat je pripravljen za uporabo.
2. Pritisnite .
- ✓ Na zaslonu se kot predlagana vrednost prikaže stopnja 3.
3. Upravljalni obroč zavrtite v desno in nastavite želeno kombinirano delovanje.
- ✓ Na zaslonu sta prikazana želeno kombinirano delovanje in predlagan čas trajanja.
4. Pritisnite .
- ✓  sveti rdeče.
5. Z upravljalnim obročem nastavite želeni čas trajanja.
6. Pritisnite .
- ✓ Aparat začne z delovanjem.
- ✓ Na zaslonu se odšteva čas trajanja.
- ✓ Ko trajanje poteče, se oglasi zvočni signal.
7. Da predčasno izklopite zvočni signal, pritisnite .
8. Z  izklopite aparat.

Opomba: Ko pritisnete , se na zaslonu na kratko prikaže funkcija alarma. Da podaljšate trajanje, znova pritisnite .

10.2 Sprememba trajanja

Trajanje lahko kadar koli spremenite.

- ▶ Z upravljalnim obročem spremenite čas trajanja.
- ✓ Delovanje se nadaljuje.

10.3 Sprememba kombiniranega delovanja mikrovalovne pečice

Med delovanjem lahko spremenite stopnjo žara.

1. Pritisnite .
2. Z upravljalnim obročem nastavite želeno kombinirano delovanje.
- ✓ Čas trajanja se ne spremeni.
- ✓ Delovanje se nadaljuje.

Opomba: Pri menjavi načina delovanja z žara na kombinirano delovanje in obratno bo aparat preklopil v način za premor. Delovanje se ne nadaljuje. Da spremenite način delovanja, z  nadaljujete delovanje.

Način delovanja lahko vklopite šele, ko je na zaslonu prikazano trajanje.

11 Programi

S programi vam aparat pomaga pri pripravi različnih jedi in samodejno izbere najprimernejše nastavitve.

11.1 Navodila za nastavitve za jedi

Da bo rezultat priprave čim boljši, upoštevajte ta navodila.

- Uporabljajte samo neoporečna živila.
- Uporabljajte globoko zamrznjene jedi, ki ste jih pravkar vzeli iz zamrzovalnika.
- Živila vzemite iz embalaže in jih stehtajte. Če na aparatu ne morete nastaviti natančne teže, jo zaokrožite navzgor ali navzdol.
- Uporabljajte le posodo, primerno za mikrovalovno pečico in odporno na vročino, npr. iz stekla ali keramike.
- Živila postavite v hladno notranjost pečice.

Odtaljevanje

- Živila zamrzujte in shranjujte plosko in v porcijah pri $-18\text{ }^{\circ}\text{C}$.
- Zamrznjeno živilo položite na plosko posodo, npr. na steklen ali porcelanast krožnik.
- Po koncu programa živila morda še ne bodo popolnoma odtaljena. Živila lahko kljub temu dobro obdelujete dalje.
- Med odtaljevanjem ali perutnine nastaja tekočina. Pri obračanju odstranite tekočino. Ne uporabite je in pazite, da ne pride v stik z drugimi živili.
- Po obračanju odstranite že odtaljeno mleto meso.
- Celo perutnino najprej položite v posodo tako, da je s prsno stranjo obrnjena navzdol, kosi perutnine pa naj bodo obrnjeni s kožo navzdol.

Zelenjava

- Sveža zelenjava: zelenjavo narežite na enako velike kose. Na 100 g dodajte eno jedilno žlico vode.

- Zamrznjena zelenjava: primerna je samo blanširana zelenjava, ki ni bila predhodno kuhana. Globoko zamrznjena zelenjava s smetanovo omako ni primerna. Dodajte 1 do 3 žlice vode. Pri pripravi špinače in rdečega zelja ne dodajajte vode.

Krompir

- Slan krompir: krompir narežite na enako velike kose. Na 100 gramov krompirja dodajte dve žlici vode in nekaj soli.
- Krompir v oblicah: uporabite enako debel krompir. Krompir operite in preluknjajte lupino. Še vlažen krompir dajte v posodo brez vode.
- Pečen krompir v lupini: uporabite enako debel krompir. Operite, posušite in preluknjajte lupino.

Riž

- Ne uporabljajte naravnega riža ali riža v vrečkah za kuhanje.
- Rižu dodajte dva do dva in polkratno količino vode.

Perutnina





- Uporabite samo kose piščanca, ki ste jih vzeli iz hladilnika.
- Kose piščanca položite na rešetko s kožo navzgor.

Čas mirovanja

Nekatere jedi je treba po koncu priprave še nekaj časa pustiti mirovati v notranjosti pečice.

Jed	Čas mirovanja
Zelenjava	pribl. 5 minut
Krompir	pribl. 5 minut Prej odlijte nastalo tekočino
Riž	pribl. 5–10 minut

11.2 Nastavitev programa

1. Pritisnite .
- ✓ Aparat je pripravljen za uporabo.
2. Pritisnite .
- ✓ Na zaslonu se prikaže prvi program.
3. Z upravljalnim obročem nastavite zeleni program.
4. Pritisnite .
- ✓ Na zaslonu se prikaže predlagana vrednost za težo.
5. Z upravljalnim obročem nastavite zeleno težo.
6. Pritisnite .

- ✓ Aparat začne z delovanjem.
- ✓ Na zaslonu se odšteva čas trajanja.
- 7. Če se med delovanjem na zaslonu prikažejo obvestila, da morate jed obrniti ali pomešati:
 - Odprite vrata aparata.
 - Jed porazdelite, premešajte ali obrnite.
 - Zaprite vrata aparata.
 - Pritisnite .

Opomba: Če jedi ne obrnete ali pomešate, se program kljub temu kot nadaljuje do konca kot običajno. Programi izračunajo čas trajanja.

11.3 Preglednica programov

S programi lahko preprosto pripravljate jedi. Izberete program in vnesete težo jedi. Program bo opravil optimalno nastavitev.

Odtaljevanje

Jed	Primerna živila	Območje teže v kg	Posoda/pribor
Odtaljevanje kruha ¹	Kruh, cel, hlebec ali štruca, kruh v rezinah, kolač iz umešanega testa, kolač iz kvašenega testa, sadni kolač, kolač brez glazure, smetane ali želatine	0,20 – 1,50	Plitva odkrita posoda Dno notranjosti pečice
Odtaljevanje mesa ¹	Peka, tanki kosi mesa, mleto meso, piščanec	0,20 – 2,00	Plitva odkrita posoda Dno notranjosti pečice
Odtaljevanje ribe ¹	Cela riba, ribji file, ribji kotlet	0,10 – 1,00	Plitva odkrita posoda Dno notranjosti pečice

¹ Upoštevajte signal za obračanje.

Kuhanje

Jed	Primerna živila	Območje teže v kg	Posoda/pribor
Zelenjava, sveža ¹	Cvetača, brokoli, korenje, koleraba, por, paprika, bučke	0,15 – 1,00	Pokrita posoda Dno notranjosti pečice
Zelenjava, zamrznjena ¹	Cvetača, brokoli, korenje, koleraba, rdeče zelje, špinača	0,15 – 1,00	Pokrita posoda Dno notranjosti pečice
Slan krompir	Krompir z lupino ali brez nje, kosi krompirja enake velikosti	0,20 – 1,00	Pokrita posoda Dno notranjosti pečice
Riž ¹	Dolgozrnat riž	0,05 – 0,30	Visoka pokrita posoda Dno notranjosti pečice
Pečen krompir v lupini ¹	Krompir z lupino, debelina pribl. 6 cm	0,20 – 1,50	Rešetka Dno notranjosti pečice

¹ Upoštevajte signal za mešanje.

Kombinirano delovanje



Jed	Primerna živila	Območje teže v kg	Posoda/pribor
Lazanja, globoko zamrz.	Lazanja ali podoben globoko zamrznjen narastek	0,30 – 1,00	Odkrita posoda
Kosi piščanca, sveži	Piščančja bedra, pol piščanca	0,50 – 1,80	Stekleni pladenj in rešetka

12 Alarm

Določite lahko čas alarma, po preteku katerega se oglasi zvočni signal. Čas alarma lahko nastavite na največ 24 ur.

Funkcija je neodvisna od delovanja aparata in drugih časovnih funkcij. Zvočni signal alarma se razlikuje od drugih signalov.

12.1 Nastavitev alarma



1. Pritisnite .
 - ✓ Na zaslonu se prikaže alarm.
2. Z upravljalnim obročem nastavite čas alarma.
3. Pritisnite .
 - Po nekaj sekundah se alarm tudi samodejno zažene.
 - ✓ Čas alarma se odšteva.
 - ✓ Prikaz se po kratkem času preklopi nazaj.
 - ✓ Na zaslonu se prikaže tudi simbol za alarm.
 - ✓ Ko se čas alarma izteče, se oglasi zvočni signal.

4. Da predčasno izklopite zvočni signal, pritisnite .

12.2 Sprememba alarma

1. Pritisnite .
 - ✓ Na zaslonu se prikaže alarm.
2. Z upravljalnim obročem spremenite čas alarma.

Opomba: Ko poteka način delovanja z nastavljenim trajanjem, je trajanje v ospredju. Alarm lahko izberete z . Čas alarma je nekaj časa v ospredju. Čas alarma lahko spremenite.

Ko je nastavljen način delovanja Peka na žaru, se ob pritisku na  prikaže trajanje. Alarm lahko izberete z . Čas alarma je nekaj časa v ospredju. Čas alarma lahko spremenite.

12.3 Prekinitev alarma





- ▶ Ponastavite čas alarma.
- ✓ Po potrditvi simbol ne sveti več.

13 Osnovne nastavitve

Osnovne nastavitve aparata lahko prilagodite svojim potrebam.

13.1 Sprememba osnovne nastavitve

Zahteva: Aparat je izklopljen.

1. Za pribl. 3 sekunde pritisnite .
 - ✓ Na zaslonu se prikažejo navodila za potek.
2. Navodila potrdite z .
- ✓ Na zaslonu se prikaže prva nastavitve "Jezik".
3. Po potrebi z upravljalnim obročem spremenite nastavitve.
4. Pritisnite .
 - ✓ Na zaslonu se prikaže naslednja nastavitve, ki jo lahko spremenite z upravljalnim obročem.
5. Z  se pomikajte po vseh navodilih in jih po potrebi spremenite z upravljalnim obročem.
6. Da shranite spremembe, za pribl. 3 sekunde pritisnite .
 - ✓ Na zaslonu se prikaže obvestilo, da so nastavitve shranjene.

Opomba: Po izpadu električnega toka se vaše spremembe osnovnih nastavitev ohranijo.

13.2 Prekinitev spremembe osnovnih nastavitev

- ▶ Pritisnite .
- ✓ Vse spremembe se zavržejo in se ne shranijo.

13.3 Pregled osnovnih nastavitev

Tukaj najdete pregled osnovnih funkcij in tovarniških nastavitev. Osnovne nastavitve so odvisne od opreme vašega aparata.

Opombe

- Spremembe nastavitve jezika, zvoka tipk in svetlosti zaslona začnejo učinkovati takoj. Vse druge nastavitve začnejo učinkovati šele, ko nastavitve shranite.
- Tudi po izpadu električnega toka se vaše spremembe osnovnih nastavitev ohranijo. Po izpadu električnega toka morate na novo izbrati samo nastavitve za prvo uporabo.
→ "Prva uporaba", Stran 91

Osnovne nastavitve	Izbira
Jezik	Nastavite "Jezik"
Čas	Nastavite "Čas"
Zvočni signal	Kratko trajanje Srednje dolgo trajanje ¹ Dolgo trajanje
Zvok tipk	Izklopljeno ¹ Vključeno
Jakost osvetlitve zaslona	Svetlost zaslona je nastavljiva v 5 stopnjah Stopnja 3 ¹
Prikaz ure	Vključeno ¹ Izklopljeno
Nočna zatemnitev	Izklopljeno ¹ Vključeno (zaslon se zatemni med 22:00 in 06:00)

¹ Tovarniška nastavitve (se lahko razlikuje glede na tip aparata)

Osnovne nastavitve	Izbira
Demonstracijski način	Izklopljeno ¹ Vključeno (prikaže se samo v prvih 3 minutah po ponastavitvi ali po prvi uporabi)
Tovarniške nastavitve	Ponastavitev Ne ponastavi ¹

¹ Tovarniška nastavitve (se lahko razlikuje glede na tip aparata)

Opomba: Spremembe nastavitve jezika, zvoka tipk in svetlosti zaslona začnejo učinkovati takoj. Vse druge nastavitve so učinkovite šele po shranjevanju.

14 Čiščenje in nega

Da bo vaš aparat dolgo časa brezhibno deloval, ga skrbno čistite in negujete.

14.1 Čistila

Uporabljajte le primerna čistila.

⚠ OPOZORILO – Nevarnost električnega udara!

Vdirajoča vlaga lahko povzroči električni udar.

- ▶ Za čiščenje aparata ne uporabljajte parnega čistilnika ali visokotlačnega čistilnika.

POZOR!

Neprimerna čistila poškodujejo površine aparata.

- ▶ Ne uporabljajte agresivnih ali abrazivnih čistil.
- ▶ Ne uporabljajte močnih alkoholnih čistil.
- ▶ Ne uporabljajte trdih čistilnih blazinic ali gobic.
- ▶ Ne uporabljajte posebnih čistil za toplo čiščenje.
- ▶ Čistila za steklo, strgala za steklokeramiko ali čistila za nerjavno jeklo uporabljajte le, če je to priporočeno v navodilih za čiščenje določenega dela.

Nove gobaste krpe vsebujejo ostanke snovi iz proizvodnje.

- ▶ Nove gobaste krpe pred uporabo temeljito izperite.

Katera čistila so primerna za posamezne površine in dele, je navedeno v posameznih navodilih za čiščenje.

14.2 Čiščenje aparata

Aparat očistite, kot je navedeno, da z napačnim čiščenjem ali neprimernimi čistili ne poškodujete različnih delov in površin.

⚠ OPOZORILO – Nevarnost opeklin!

Aparat in njegovi dostopni deli se med uporabo segrejejo.

- ▶ Pazite, da se ne dotaknete grelnikov.
- ▶ Otroci, mlajši od 8 let, naj se ne približujejo aparatu.





⚠ OPOZORILO – Nevarnost požara!

Ostanki hrane, masti in sokov od pečenja se lahko vna mejo.

- ▶ Pred uporabo odstranite grobo umazanijo iz notranjosti pečice, z grelnih elementov in s pribora.

13.4 Sprememba ure

Zahteva: Aparat je izklopljen.

1. Za pribl. 3 sekunde pritisnite .
 - ✓ Na zaslonu se prikažejo navodila za potek.
2. Navodila potrdite z .
 - ✓ Na zaslonu se prikaže prva nastavitve "Jezik".
3. Pritisnite .
 - ✓ Prikaže se nastavitve ure.
4. Z upravljalnim obročem spremenite uro.
5. Da shranite spremembe, za pribl. 3 sekunde pritisnite .
 - ✓ Na zaslonu se prikaže obvestilo, da so nastavitve shranjene.

⚠ OPOZORILO – Nevarnost poškodb!

Opraskano steklo na vratih aparata lahko poči.

- ▶ Za čiščenje stekla na vratih aparata ne uporabljajte grobih abrazivnih čistil ali ostrih kovinskih strgal, ker se površina lahko opraska.

1. Upoštevajte navodila glede čistil. → *Stran 97*
2. Upoštevajte navodila za čiščenje sestavnih delov aparata ali površin.
3. Če ni drugače navedeno:
 - Sestavne dele aparata čistite z vročo milnico in krpo za pomivanje.
 - Osušite z mehko krpo.

14.3 Čiščenje notranjosti pečice

POZOR!

Z nepravilnim čiščenjem lahko poškodujete notranjost pečice.

- ▶ Ne uporabljajte pršila za čiščenje pečice, abrazivnih sredstev in drugih agresivnih čistil za pečice.

1. Upoštevajte navodila glede čistil. → *Stran 97*
2. Očistite z vročo milnico ali okisano vodo.
3. Pri trdovratni umazaniji uporabite čistilo za pečice. Čistilo za pečice uporabljajte le v hladni pečici.

Nasvet: Da odstranite neprijetne vonjave, 1 do 2 minuti segrevajte skodelico vode z nekaj kapljicami limoninega soka z največjo močjo mikrovalov. Da preprečite zamik vrenja, v posodo vedno postavite žlico.

4. Notranjost pečice obrišite z mehko krpo.
5. Počakajte, da se notranjost pečice posuši pri odprtih vratih.

14.4 Čiščenje sprednje strani aparata

POZOR!

Z nepravilnim čiščenjem lahko poškodujete sprednjo stranico aparata.

- ▶ Za čiščenje ne uporabljajte čistil za steklo ali strgal za kovino ali steklo.
- ▶ Da preprečite korozijo na sprednji stranici iz nerjavečega jekla, takoj odstranite madeže vodnega kamna, maščobe, škroba in beljakovin.
- ▶ Za površine iz nerjavečega jekla uporabite posebna sredstva za nego nerjavečega jekla za tople površine.

1. Upoštevajte navodila glede čistil. → *Stran 97*
2. Sprednjo stranico aparata očistite z vročo milnico in krpo za pomivanje.
Opomba: Do majhnih barvnih odstopanj na sprednji stranici aparata pride zaradi različnih materialov, npr. stekla, plastike ali kovine.
3. Če je sprednja stranica aparata iz nerjavečega jekla, z mehko krpo na tanko nanesite čistilo za nerjaveče jeklo.
Čistilo za nerjaveče jeklo lahko kupite na pooblaščenem servisu ali v specializirani trgovini.
4. Osušite z mehko krpo.

14.5 Čiščenje upravljalnega polja

POZOR!

Z nepravilnim čiščenjem lahko poškodujete upravljalno polje.

- ▶ Upravljalnega polja nikoli ne brišite z moko krpo.

1. Upoštevajte navodila glede čistil. → *Stran 97*
2. Upravljalno polje očistite s krpo iz mikrovlakn ali z mehko, vlažno krpo.
3. Osušite z mehko krpo.

14.6 Čiščenje pribora

1. Upoštevajte navodila glede čistil. → *Stran 97*
2. Zažgane ostanke jedi namočite z vlažno krpo za pomivanje in vročo milnico.
3. Pribor očistite z vročo milnico in krpo ali ščetko za pomivanje.
4. Rešetko očistite s čistilom za nerjaveče jeklo ali v pomivalnem stroju.
Pri trdovratni umazaniji uporabite gobico iz nerjavečega jekla ali čistilo za pečice.
5. Osušite z mehko krpo.

14.7 Čiščenje stekel vrat

POZOR!

Z nepravilnim čiščenjem lahko poškodujete stekla vrat.

- ▶ Ne uporabljajte strgala za steklo.

1. Upoštevajte navodila glede čistil. → *Stran 97*
2. Stekla vrat očistite z vlažno krpo za pomivanje in čistilom za steklo.
Opomba: Sence na steklih vrat, ki so videti kot lise, so odsevi osvetlitve pečice.
3. Osušite z mehko krpo.

14.8 Čiščenje tesnila vrat

POZOR!

Z nepravilnim čiščenjem lahko poškodujete tesnilo vrat.

- ▶ Za čiščenje ne uporabljajte strgal za kovino ali steklo.
- ▶ Ne uporabljajte abrazivnih čistil.

1. Upoštevajte navodila glede čistil. → *Stran 97*
2. Tesnilo vrat očistite z vročo milnico in mehko krpo za pomivanje.
3. Osušite z mehko krpo.

14.9 Pomoč pri čiščenju

Pomoč pri čiščenju je hitra alternativa za občasno čiščenje notranjosti pečice. Funkcija pomoči pri čiščenju zmehča umazanijo z izparevanjem milnice. Nato umazanijo lažje odstranite.

Nastavitev pomoči pri čiščenju

1. V skodelico z vodo dodajte nekaj kapljic sredstva za pomivanje.
2. Da preprečite zamik vrenja, v skodelico postavite žlico.
3. Skodelico postavite na sredino notranjosti pečice.
4. Moč mikrovalov nastavite na 600 W.
5. Trajanje nastavite na 5 minut.
6. Vključite mikrovalovno pečico.
7. Po preteku trajanja vrata še 3 minute pustite zaprta.
8. Notranjost pečice obrišite z mehko krpo.
9. Počakajte, da se notranjost pečice posuši pri odprtih vratih.

15 Odpravljanje motenj

Manjše motnje na aparatu lahko odpravite sami. Preverite informacije za odpravljanje motenj, preden se obrnete na pooblaščen servis. Tako se izognete nepotrebni stroškom.

OPOZORILO – Nevarnost poškodb!

Nestrokovna popravila so nevarna.

- ▶ Popravila stroja sme izvajati le izšolano strokovno osebje.
- ▶ Če je stroj pokvarjen, pokličite storitveni servis za stranke.
→ "Servisna služba", *Stran 100*

OPOZORILO – Nevarnost električnega udara!

Nestrokovna popravila so nevarna.

- ▶ Popravila aparata sme izvajati samo izšolano strokovno osebje.
- ▶ Za popravilo aparata je dovoljeno uporabljati samo originalne nadomestne dele.
- ▶ Če se omrežni priključni vodnik aparata poškoduje, ga mora zamenjati proizvajalec ali njegova servisna služba ali podobna kvalificirana oseba, da se izognete nevarnostim.

15.1 Motnje delovanja

Napaka	Vzrok in odprava napak
Aparat ne deluje.	Vtič električnega priključnega kabla ni vključen. <ul style="list-style-type: none">▶ Priključite aparat na električno omrežje.

Napaka	Vzrok in odprava napak
Aparat ne deluje.	Varovalka v omarici z varovalkami je pregorela. ▶ Preverite varovalko v omarici z varovalkami. Prišlo je do izpada napajanja. ▶ Preverite, ali osvetlitev prostora ali drugi aparati v prostoru delujejo.
	Motnja v delovanju 1. Izključite varovalko v omarici z varovalkami. 2. Po pribl. 10 sekundah varovalko znova vključite. ✓ Če je bila motnja trenutna, bo sporočilo izginilo. 3. Če se sporočilo ponovno prikaže, pokličite servisno službo. Natančno navedite sporočilo napake. → "Servisna služba", Stran 100
Aparata ni mogoče vklopiti.	Vrata aparata niso popolnoma zaprta. ▶ Zaprite vrata aparata.
Aparat se ne segreva, na zaslonu sveti simbol 	Aktiviran je demonstracijski način. 1. Izključite aparat iz električnega omrežja, tako da za kratek čas izključite varovalko v omarici z varovalkami. 2. V roku 3 minut v osnovnih nastavitvah izklopite demonstracijski način.
Upravljalni obroč je padel iz ležišča.	Upravljalni obroč se je snel. 1. Upravljalni obroč položite v ležišče na upravljalnem polju. 2. Upravljalni obroč potisnite v ležišče, da se zaskoči in ga je mogoče obračati.
Upravljalnega obroča ni več mogoče zlahkoto obračati.	Pod upravljalnim obročem je umazanija. Upravljalni obroč lahko snamete. Opomba: Upravljalnega obroča ne snemajte prepogosto, da ostane ležišče stabilno. 1. Da sprostite upravljalni gumb, pritisnite na zunanji rob upravljalnega gumba. ✓ Upravljalni obroč se nagne in ga lažje primete. 2. Upravljalni gumb izvlecite iz ležišča. 3. Upravljalni obroč in njegovo ležišče na aparatu previdno očistite z milnico in krpo za pomivanje. Ne uporabite ostrih ali abrazivnih sredstev. Upravljalnega obroča ne namakajte. Upravljalnega obroča ne čistite v pomivalnem stroju. 4. Upravljalni obroč osušite z mehko krpo.
Osvetlitev notranjosti pečice ne deluje.	Osvetlitev notranjosti pečice je v okvari ▶ Pokličite → "Servisna služba", Stran 100.

15.2 Opombe v prikazovalnem polju

Napaka	Vzrok in odprava napak
Na zaslonu se prikaže obvestilo o napaki „Exxx“	Prišlo je do napake. 1. Če se na zaslonu prikaže obvestilo o napaki, izklopite aparat in ga ponovno vklopite. ✓ Če obvestilo o napaki ni več prikazano na zaslonu, je šlo za enkratno težavo. 2. Če se obvestilo še vedno ali spet prikazuje na zaslonu, pokličite pooblaščen servis in sporočite kodo napake. 3. Če se na zaslonu prikaže obvestilo o napaki E0532, odprite vrata aparata in jih ponovno zaprite. 4. Če se na zaslonu prikaže obvestilo o napaki E6501, izklopite aparat in ga čez 10 minut ponovno vklopite.

16 Odstranjevanje

16.1 Odstranitev starega aparata v odpad

Okolju prijazna odstranitev v odpad omogoča ponovno uporabo dragocenih surovin.

1. Izvlecite vtič iz omrežnega priključnega vodnika.

2. Prerežite omreži priključni vodnik.
3. Aparat odstranite na okolju prijazen način. Informacije o aktualnih možnostih odstranitve v odpad dobite pri strokovnem prodajalcu kot tudi na občinski ali mestni upravi.



Ta naprava je označena v skladu z evropsko smernico o odpadni električni in elektronski opremi (waste electrical and electronic equipment - WEEE).

V okviru smernice sta določena prevzem in recikliranje starih naprav, ki veljata v celotni Evropski uniji.

17 Servisna služba

Podrobne informacije o garancijskem roku in pogojih v vaši državi dobite na našem pooblaščenem servisu, pri vašem trgovcu ali na naši spletni strani.

Ko pokličete pooblaščen servis, potrebujete številko proizvoda (E-Nr.) in proizvodno številko (FD) aparata. Kontaktne podatke servisne službe najdete v priloženem seznamu servisov ali na naši spletni strani.

Ta proizvod vsebuje vire svetlobe razreda energetske učinkovitosti E. Viri svetlobe so na voljo kot nadomestni deli, ki jih sme zamenjati le za to izšolano strokovno osebje.

17.1 Številka izdelka (E-Nr.) in proizvodna številka (FD)

Identifikacijsko številko izdelka (E-Nr.) in proizvodno številko (FD) najdete na tipski tablici stroja.

Tipsko ploščico s številkami najdete, če odprete vrata aparata.

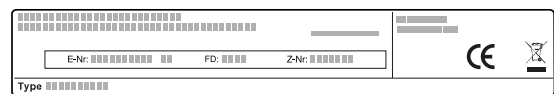

Da boste svoje podatke o aparatu in telefonsko številko servisne službe hitro našli, si jih zapišite.

18 Tako vam bo uspelo

Tu boste našli ustrezne nastavitve in najboljši pribor in posodo za različne jedi. Priporočila smo prilagodili prav za vaš aparat.

18.1 Ravnajte na naslednji način

Tu boste izvedeli, kakšen je najprimernejši postopek korak za korakom, da boste čim boljše izkoristili priporočene nastavitve. Navedeni so podatki za številne jedi z informacijami in nasveti, kako lahko aparat najbolje uporabljate in nastavljate.

Nasvet

Napotki za pripravo

- Priporočene nastavitve vedno veljajo za hladno in prazno notranjost pečice.
- Časovne navedbe v preglednicah so informativne. Odvisne so od kakovosti in sestave živil.

⚠ OPOZORILO – Nevarnost opeklin!

Živila s trdo lupino ali kožo lahko raznese med segrevanjem ali tudi po njem.

- ▶ Nikoli ne kuhajte jajc v lupini in ne pogrevajte trdo kuhanih jajc v lupini.
- ▶ Nikoli ne kuhajte lupinarjev in rakov.
- ▶ Ko pripravljate jajca na oko ali jajca v kozarcu, najprej prebodite rumenjaki.
- ▶ Pri živilih s trdo lupino ali kožo, npr. jabolkih, paradiznikih, krompirju ali klobasicah, lahko lupina poči. Pred segrevanjem prebodite lupino ali kožo.

POZOR!

Kisla živila lahko poškodujejo rešetko

- ▶ Kislih živil, npr. sadja ali mesa za žar, začinenega s kislom marinado, ne polagajte neposredno na rešetko.

Opomba: Opozorilo za osebe, alergične na nikelj

V redkih primerih lahko nikelj v sledih prehaja v živila.

1. Pred uporabo odstranite nepotrebno posodo iz notranjosti pečice.
2. Med priporočenimi nastavitvami izberite želeno jed.
3. Jed položite v primerno posodo.
4. Posodo postavite na sredino dna notranjosti pečice. Tako lahko mikrovalovi dosežejo jed z vseh strani.
5. Aparat nastavite v skladu s priporočenimi nastavitvami. Najprej nastavite krajše trajanje. Po potrebi trajanje podaljšajte.
6. Ko iz aparata odstranjujete vročo posodo, vedno uporabljajte prijemalko.

18.2 Odtaljevanje, segrevanje in kuhanje z mikrovalovi

Priporočene nastavitve za odtaljevanje, segrevanje in kuhanje z mikrovalovi.

Trajanje je odvisno od posode in od temperature, sestave ter količine živil. Zaradi tega so v preglednicah navedeni razponi vrednosti. Začnite z nižjo vrednostjo in jo naslednjič po potrebi nastavite višje. Morda pripravljate drugačne količine od tistih, ki so navedene v preglednicah. Zlato pravilo za te primere je: dvojna količina – skoraj dvakratno trajanje, polovična količina – polovični čas.

Odtaljevanje z mikrovalovi**Opomba:**

Napotki za pripravo

- Jedi zamrzujte plosko.
- Uporabljajte odkrito posodo, primerno za mikrovalovno pečico.
- Posodo postavite na dno notranjosti pečice.
- Jedi med pripravo 2 do 3-krat premešajte ali obrnite. Med obračanjem odstranite tekočino, ki se nabira med odtaljevanjem.
- Med odtaljevanjem ali perutnine nastaja tekočina. Pri obračanju odstranite tekočino. Ne uporabite je in pazite, da ne pride v stik z drugimi živili.
- Po obračanju odstranite že odtaljeno mleto meso.
- Med obračanjem ločite odtaljene kose.
- Po odtaljevanju naj jed 10–60 minut počiva.

Jedi	Teža	Moč mikrovalov	Trajanje
Meso v kosu, s kostmi ali brez	800 g	1. 180 W 2. 90 W	1. 15 min. ¹ 2. 15–25 min.
Meso v kosu, s kostmi ali brez	1000 g	1. 180 W 2. 90 W	1. 20 min. ¹ 2. 20–30 min. ¹
Meso v kosu, s kostmi ali brez	1500 g	1. 180 W 2. 90 W	1. 25 min. ¹ 2. 25–30 min. ¹
Meso v koščkih ali rezinah	200 g	1. 180 W 2. 90 W	1. 5–8 min. ² 2. 5–10 min.
Meso v koščkih ali rezinah	500 g	1. 180 W 2. 90 W	1. 8–11 min. ² 2. 10–15 min.
Meso v koščkih ali rezinah	800 g	1. 180 W 2. 90 W	1. 10 min. ² 2. 10–15 min.
Mešano mleto meso	200 g	90 W	10–15 min. ¹
Mešano mleto meso	500 g	1. 180 W 2. 90 W	1. 5 min. ¹ 2. 10–15 min.
Mešano mleto meso	1000 g	1. 180 W 2. 90 W	1. 15 min. ¹ 2. 10–15 min.
Perutnina ali kosi perutnine	600 g	1. 180 W 2. 90 W	1. 8 min. ¹ 2. 10–15 min.
Perutnina ali kosi perutnine	1200 g	1. 180 W 2. 90 W	1. 15 min. ¹ 2. 20–25 min.
Ribji fileji, ribji kotleti ali ribe v rezinah	400 g	1. 180 W 2. 90 W	1. 5 min. 2. 10–15 min.
Cela riba	300 g	1. 180 W 2. 90 W	1. 3 min. ¹ 2. 10–15 min.
Cela riba	600 g	1. 180 W 2. 90 W	1. 8 min. ¹ 2. 15–20 min.
Zelenjava, npr. grah	300 g	180 W	10–15 min. ³
Sadje, npr. maline	300 g	180 W	6–9 min. ³
Sadje, npr. maline	500 g	1. 180 W 2. 90 W	1. 8 min. 2. 5–10 min. ³
Mehčanje masla ⁴	125 g	1. 180 W 2. 90 W	1. 1 min. ⁴ 2. 1–2 min.
Mehčanje masla ⁴	250 g	1. 180 W 2. 90 W	1. 1 min. 2. 2–4 min.
Cel kruh	500 g	1. 180 W 2. 90 W	1. 8 min. ¹ 2. 5–10 min.

¹ Jed večkrat obrnite.² Med obračanjem ločite odmrznjene kose.³ Med pripravo jed previdno premešajte.⁴ Popolnoma odstranite embalažo.⁵ Odtajajte samo kolače brez glazure, smetane, želatine ali kreme.⁶ Kose kolača ločite med sabo.

Jedi	Teža	Moč mikrovalov	Trajanje
Cel kruh	1000 g	1. 180 W 2. 90 W	1. 12 min. ¹ 2. 10–20 min.
Kolač, suh, npr. kolač iz umešanega testa ^{5, 6}	500 g	90 W	10–15 min.
Kolač, suh, npr. kolač iz umešanega testa ^{5, 6}	750 g	1. 180 W 2. 90 W	1. 5 min. 2. 10–15 min.
Kolač, sočen, npr. sadni kolač, skutin kolač ⁵	500 g	1. 180 W 2. 90 W	1. 5 min. 2. 15–20 min.
Kolač, sočen, npr. sadni kolač, skutin kolač ⁵	750 g	1. 180 W 2. 90 W	1. 7 min. 2. 15–20 min.

¹ Jed večkrat obrnite.

² Med obračanjem ločite odmrznjene kose.

³ Med pripravo jed previdno premešajte.

⁴ Popolnoma odstranite embalažo.

⁵ Odtajajte samo kolače brez glazure, smetane, želatine ali kreme.

⁶ Kose kolača ločite med sabo.

Nasveti za naslednje odtaljevanje, segrevanje in kuhanje z mikrovalovi

Upoštevajte naslednje nasvete za uspešno odtaljevanje, segrevanje in kuhanje z mikrovalovi.

Želja	Nasvet
Jed je presuha.	<ul style="list-style-type: none"> ▪ Skrajšajte trajanje ali izberite manjšo moč mikrovalov. ▪ Jed pokrijte in dodajte več tekočine.

Želja	Nasvet
Jed po preteku časa še ni odtaljena, segreti ali kuhana.	Podaljšajte trajanje. Večje količine in visoke jedi zahtevajo več časa.
Jed po preteku časa znotraj še ni pripravljena, na površini pa je že pregreta.	<ul style="list-style-type: none"> ▪ Vmes mešajte. ▪ Zmanjšajte moč mikrovalov in podaljšajte trajanje.
Po odtaljevanju meso ali perutnina znotraj še nista odtaljena, na površini pa sta že nekoliko kuhana.	<ul style="list-style-type: none"> ▪ Zmanjšajte moč mikrovalov. ▪ Velik kos živila, ki ga želite odtaliti, večkrat obrnite.

18.3 Pogrevanje

V aparatu lahko pogrevate jedi.

Pogrevanje z mikrovalovi

Upoštevajte priporočene nastavitve za pogrevanje z mikrovalovi.

⚠ OPOZORILO – Nevarnost oparin!

Pri segrevanju tekočin lahko pride do zamika vrenja. To pomeni, da tekočina lahko doseže vrelišče, ne da bi se dvigali značilni mehurčki. Že če le malo stresete posodo, morate biti previdni. Vroča tekočina lahko nenadoma prekipi in brizga.

- ▶ Med segrevanjem v posodo vedno postavite žlico. Tako preprečite zamik vrenja.

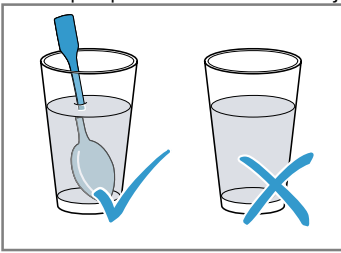

POZOR!

Če se kovina dotika notranjih sten pečice, nastajajo iskre, ki lahko poškodujejo aparat ali uničijo notranje steklo vrat.

- ▶ Kovina, npr. žlica v kozarcu, mora biti najmanj 2 cm oddaljena od notranjih sten in notranje strani vrat pečice.

Opomba:

Napotki za pripravo

- Uporabljajte pokrito posodo, primerno za mikrovalovno pečico. Posodo lahko pokrijete tudi s krožnikom ali posebno folijo za mikrovalovno pečico. Pripravljene jedi vzemite iz embalaže.
- Posodo postavite na dno notranjosti pečice.
- Jedi med kuhanjem 2 do 3-krat premešajte ali obrnite.
- Po pogrevanju naj jed 2–5 minut počiva.
- Jedi oddajajo toploto v posodo. Posoda lahko postane zelo vroča. Uporabljajte prijemalke.

Jedi	Teža	Moč mikrovalov	Trajanje
Meni, jed na krožniku, pripravljena jed (2–3 sestavine)		600 W	5–8 min.
Pijače ¹	125 ml	900 W	0,5–1 min. ^{2,3}
Pijače ¹	200 ml	900 W	1–2 min. ^{2,3}
Pijače ¹	500 ml	900 W	3–4 min. ^{2,3}
Hrana za dojenčke, npr. steklenička z mlekom ⁴	50 ml	360 W	pribl. 0,5 min. ^{5,6}
Hrana za dojenčke, npr. steklenička z mlekom ⁴	100 ml	360 W	0,5–1 min. ^{4,6}
Hrana za dojenčke, npr. steklenička z mlekom ⁴	200 ml	360 W	1–2 min. ^{4,6}
Juha, 1 skodelica	po 175 g	600 W	1–2 min.
Juha, 2 skodelici	po 175 g	600 W	2–3 min.
Meso v omaki ⁷	500 g	600 W	7–10 min.
Enolončnica	400 g	600 W	5–7 min.
Enolončnica	800 g	600 W	7–8 min.
Zelenjava, 1 porcija	150 g	600 W	2–3 min.
Zelenjava, 2 porciji	300 g	600 W	3–5 min.

¹ V kozarec postavite žlico.

² Alkoholnih napitkov ne pregrevajte.

³ Jed med pripravo nadzirajte.

⁴ Hrano za dojenčke segrevajte brez dude ali pokrovčka.

⁵ Po segrevanju jed vedno dobro pretresite.

⁶ Obvezno preverite temperaturo.

⁷ Rezine mesa ločite med sabo.

Pogrevanje globoko zamrznjenih jedi z mikrovalovi

Upoštevajte priporočene nastavitve za pogrevanje z mikrovalovi.

Opomba:

Napotki za pripravo

- Uporabljajte pokrito posodo, primerno za mikrovalovno pečico. Posodo lahko pokrijete tudi s krožnikom ali posebno folijo za mikrovalovno pečico. Pripravljene jedi vzemite iz embalaže.

sl Tako vam bo uspelo

- Jedi plosko razporedite po posodi. Ploske jedi so pripravljene prej kot visoke.
- Posodo postavite na dno notranjosti pečice.
- Jedi oddajajo toploto v posodo. Posoda lahko postane zelo vroča. Uporabljajte prijemalke.
- Jedi med kuhanjem 2 do 3-krat premešajte ali obrnite.
- Po pogrevanju naj jed 2–5 minut počiva.
- Jedi oddajajo toploto v posodo. Posoda lahko postane zelo vroča. Uporabljajte prijemalke.
- Okus jedi se v veliki meri ohrani. Zato varčno odmerjajte sol in začimbe.

Jedi	Teža	Moč mikrovalov	Trajanje
Meni, jed na krožniku, pripravljena jed (2–3 sestavine)	300–400 g	600 W	8–13 min.
Juha	400 g	600 W	8–12 min.
Enolončnice	500 g	600 W	10–15 min.
Rezine ali kosi mesa v omaki, npr. golaž	500 g	600 W	10–15 min.
Ribe, npr. kosi filejev	400 g	600 W	10–15 min.
Narastki, npr. lasanja, kaneloni	450 g	600 W	10–15 min.
Priloge, npr. riž, testenine ¹	250 g	600 W	3–7 min.
Priloge, npr. riž, testenine ¹	500 g	600 W	8–12 min.
Zelenjava, npr. grah, brokoli, korenje ¹	300 g	600 W	7–11 min.
Zelenjava, npr. grah, brokoli, korenje ¹	600 g	600 W	14–17 min.
Špinača s smetano ²	450 g	600 W	10–15 min.

¹ Jedi dodajte nekaj tekočine.

² Jed kuhajte brez dodajanja vode.

18.4 Priprava

V aparatu lahko pripravljate jedi.

Priprava z mikrovalovi

Opomba:

Napotki za pripravo

- Posodo postavite na dno notranjosti pečice.
- Jedi plosko razporedite po posodi. Ploske jedi so pripravljene prej kot visoke.
- Uporabljajte pokrito posodo, primerno za mikrovalovno pečico. Namesto pokrovke lahko uporabite tudi krožnik ali pokrov za uporabo v mikrovalovni pečici. Gotove jedi vzemite iz embalaže.
- Okus jedi se v veliki meri ohrani. Zato varčno odmerjajte sol in začimbe.
- Po pogrevanju naj jed 2–5 minut počiva.
- Jedi oddajajo toploto v posodo. Posoda lahko postane zelo vroča. Uporabljajte prijemalke.
- Če je na embalaži za pripravo jedi navedena moč, višja od 600 W, vseeno uporabite največ 600 W. Po potrebi podaljšajte navedeni čas, da dosežete želeni rezultat.

Jedi	Teža	Moč mikrovalov	Trajanje
Cel piščanec, svež, brez drobovine ¹	1200 g	600 W	25–30 min.
Ribji file, svež	400 g	600 W	7–12 min.
Zelenjava, sveža ^{2, 3, 4}	250 g	600 W	6–10 min.
Zelenjava, sveža ^{2, 3, 4}	500 g	600 W	10–15 min.

¹ Jed obrnite po 1/2 skupnega trajanja priprave.

² Narežite na enako velike kose.

³ Jedi dodajte nekaj vode.

⁴ Med pripravo jed previdno premešajte.

⁵ Dodajte dvojno količino tekočine.

⁶ Vrečko s pokovko vedno položite na steklen krožnik. Upoštevajte navodila proizvajalca.

Jedi	Teža	Moč mikrovalov	Trajanje
Krompir ^{2, 3, 4}	250 g	600 W	8–10 min.
Krompir ^{2, 3, 4}	500 g	600 W	10–15 min.
Krompir ^{2, 3, 4}	750 g	600 W	15–22 min.
Riž ⁵	125 g	1. 600 W 2. 180 W	1. 4–6 min. 2. 12–15 min.
Riž ⁵	250 g	1. 600 W 2. 180 W	1. 6–8 min. 2. 15–18 min.
Sladice, npr. puding (instant) ⁴	500 ml	600 W	5–8 min.
Sadje, kompot ⁴	500 ml	600 W	9–12 min.
Pokovka za mikrovalovno pečico ⁶	1 vrečka po 100 g	600 W	2,5–3,5 min.

¹ Jed obrnite po 1/2 skupnega trajanja priprave.

² Narežite na enako velike kose.

³ Jedi dodajte nekaj vode.

⁴ Med pripravo jed previdno premešajte.

⁵ Dodajte dvojno količino tekočine.

⁶ Vrečko s pokovko vedno položite na steklen krožnik. Upoštevajte navodila proizvajalca.

Puding iz praška za puding

⚠ OPOZORILO – Nevarnost opeklin!

Segrete jedi oddajajo toploto. Posoda lahko postane vroča.

► Posodo ali pribor vedno jemljite iz pečice s prijemalkami.

1. Prašek za puding v visoki posodi, ki je primerna za mikrovalovno pečico, zmešajte s sladkorejm in mlekom po navodilih na embalaži tako, da ni nobenih grudic.

2. Dodajte preostalo mleko in znova premešajte.

3. Skledo vstavite v pečico in zaprite vrata aparata.

4. Aparat nastavite v skladu s priporočenimi nastavitvami.

5. Po 3 minutah prvič premešajte. Nato premešajte na eno minuto, dokler ne dosežete želene čvrstosti. Trajanje je odvisno od temperature mleka in uporabljenih posode.

18.5 Peka na žaru

Na žaru pecite jedi, ki morajo biti hrustljave.

Peka na žaru

Na žaru pecite jedi, ki morajo biti hrustljave.

Opomba:

Napotki za pripravo

- Na žaru vedno pecite pri zaprtih vratih aparata.
- Ne predgrevalite.
- Za peko na žaru uporabite podobno težke in podobno debele kose. Na ta način se bodo kosi za peko na žaru enakomerno zapekli in ostali sočni.
- Kose mesa za peko na žaru položite neposredno na rešetko.
- Kose za peko na žaru obračajte s kleščami za žar. Če v meso zapičite vilice, sok izteka in meso bo suho.
- Živila z žara posolite šele, ko so pečena. Sol meso izsuši.
- Temno meso, npr. govedina, se zapeče hitreje kot svetlo meso, npr. teletina ali svinjina. Kosi svetlega mesa ali ribe, pečeni na žaru, so na površini pogosto le svetlo obarvani, a so v notranjosti kljub temu pečeni in sočni.
- Žar se izmenično vklaplja in izklaplja. To je običajno. Interval je odvisen od nastavljenega stopnje žara.
- Pri peki na žaru lahko nastane dim.

Jedi	Količina	Teža	Stopnja žara	Čas trajanja
Zrezki iz vratovine, debeline pribl. 2 cm	3–4 kosi	po pribl. 120 g	3 (močno)	1. stran pribl. 15 min. 2. stran: pribl. 10–15 min.

¹ Rešetko predhodno namastite z oljem.

Jedi	Količina	Teža	Stopnja žara	Čas trajanja
Klobase za žar	4–6 kosov	po pribl. 150 g	3 (močno)	1. stran pribl. 10–15 min. 2. stran: pribl. 10–15 min.
Ribji kotlet ¹	2–3 kosi	po pribl. 150 g	3 (močno)	1. stran pribl. 10 min. 2. stran: pribl. 10–15 min.
Riba, cela, npr. postrvi ¹	2–3 kosi	po pribl. 150 g	3 (močno)	1. stran pribl. 15 min. 2. stran: pribl. 15–20 min.
Toast (vnaprej popecite)	2–6 rezin		3 (močno)	1. stran pribl. 4 min. 2. stran: pribl. 4 min.
Popekanje toasta	2–6 rezin		3 (močno)	glede na oblogo: 5–10 min.

¹ Rešetko predhodno namastite z oljem.

18.6 Žar v kombinaciji z mikrovalovi

Da skrajšate čas priprave, lahko žar uporabljate skupaj z mikrovalovi.

Žar v kombinaciji z mikrovalovi

Opomba:

Napotki za pripravo

- Posodo postavite na rešetko.
- Globoko zamrznjene jedi prej odtalite.
- Za peko uporabite visok model. Pri uporabi pokrite posode ostane notranjost pečice čistejša.
- Piščanca, kose piščanca in račja prsa položite s kožo navzgor.
- Za narastke in gratinirane jedi uporabite široko in plitvo posodo.
V ozki, visoki posodi priprava jedi traja dlje, jedi pa na zgornji strani postanejo temnejše.
- Narastki in gratinirane jedi naj 5 minut počivajo v izklopljenem aparatu.
- Preverite, ali se posoda prilega notranjosti aparata. Posoda ne sme biti prevelika.
- Preden meso narežete, ga pustite 5–10 minut počivati.
Tako se mesni sok enakomerno porazdeli in pri rezanju ne izteče.
- Vedno nastavite najdaljši čas priprave.
Po krajšem navedenem času preverite jed.

Jedi	Teža	Stopnja žara	Moč mikrovalov	Čas trajanja
Svinjska pečenka, npr. zrezek iz vratovine ¹	Pribl. 750 g	1 (šibko)	360 W	35–40 min.
Sesekljana pečenka, višine največ 7 cm	Pribl. 750 g	2 (srednje)	360 W	pribl. 25 min
Piščanec, razpolovljen ²	pribl. 1200 g	3 (močno)	360 W	40 min
Kosi piščanca, npr. četrtine piščanca ²	pribl. 800 g	2 (srednje)	360 W	20–25 min.
Račja prsa ²	pribl. 800 g	3 (močno)	180 W	25–30 min
Narastek iz testenin (iz kuhanih sestavin) ³	pribl. 1000 g	1 (šibko)	360 W	25–30 min.
Gratiniran krompir (iz surovega krompirja), višine največ 3 cm	pribl. 1000 g	2 (srednje)	360 W	35 min.

¹ Jed med pripravo obrnite.

² Jedi ne obračajte.

³ Jed potresite s sirom.

Jedi	Teža	Stopnja žara	Moč mikrovalov	Čas trajanja
Popečena riba	Pribl. 500 g	3 (močno)	360 W	15 min.
Skutin narastek, višine največ 5 cm	pribl. 1000 g	1 (šibko)	360 W	20–25 min.

¹ Jed med pripravo obrnite.
² Jedi ne obračajte.
³ Jed potresite s sirom.

18.7 Testne jedi

Ti pregledi so namenjeni ustanovam za preizkušanje, da olajšajo preizkušanje aparata po standardu EN 60350-1:2013 oz. IEC 60350-1:2011 in po standardu EN 60705:2012, IEC 60705:2010.

Priprava z mikrovalovi

Jed	Moč mikrovalov v W	Trajanje v min	Opomba
Jajčno mleko, 1000 g	1. 600 W 2. 180 W	1. 11–12 min. 2. 8–10 min.	Pekač Pyrex
Biskvit, 475 g	600 W	7–9 min.	Pekač Pyrex, Ø 22 cm
Sesekljana pečenka, 900 g	600 W	25–30 min.	Pekač Pyrex, Ø 28 cm

Odtaljevanje z mikrovalovi

Priporočene nastavitve za odtaljevanje z mikrovalovi.

Jed	Moč mikrovalov v W	Trajanje v min	Opomba
Meso, 500 g	1. 180 W 2. 90 W ali program "Odtaljevanje mesa"	1. 8 min. 2. 7–10 min.	Pekač Pyrex, Ø 24 cm

Priprava jedi z mikrovalovi in žarom

Jed	Moč mikrovalov v W	Trajanje v min	Opomba
Gratiniran krompir, 1100 g	360 W + stopnja žara 2	20–35 min.	Okrogel pekač Pyrex, Ø 22 cm
Kolač	-		Ni priporočljivo
Piščanec, razpolovljen, pribl. 1100 g	360 W + stopnja žara 3	40–45 min.	Rešetka, stekleni pladenj

19 Navodila za montažo

Pri montaži aparata upoštevajte te informacije.



19.1 Obseg dobave

Ko razpakirate vse dele, jih preverite, če so se ob transportu poškodovali. Preverite tudi popolnost obsega dobave.

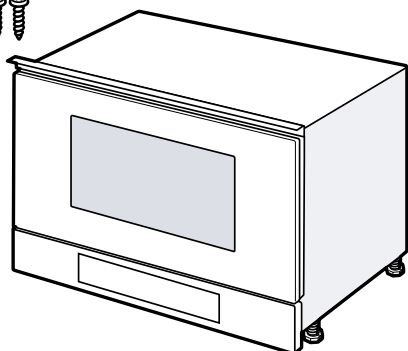

19.2 Varna montaža

Pri montaži aparata upoštevajte naslednja varnostna navodila.

- Varnost med uporabo je zagotovljena le v primeru strokovne vgradnje v skladu z navodili za montažo. Za brezhibno delovanje na mestu postavitve je odgovoren inštalater.
- Po odstranitvi embalaže preverite aparat. V primeru poškodb med transportom ga ne priključite.
- Pred uporabo odstranite embalažo in lepilne folije iz notranjosti pečice in z vrat.
- Upoštevajte navodila za vgradnjo pribora.
- Vgradno pohištvo mora biti odporno na temperaturo do najmanj 90 °C, čelne plošče sosednjih pohištvenih elementov pa do 65 °C.
- Aparata ne vgradite za okrasna ali pohištvena vrata. Obstaja nevarnost pregrevanja.
- Vse izreze na pohištvu naredite pred namestitvijo aparata. Odstranite ostružke. Električne komponente aparata lahko v nasprotnem primeru delujejo slabše.
- Aparate lahko brez vtiča priključi samo pooblaščen strokovnjak. Pri poškodbah zaradi napačne priključitve garancija ne velja.

⚠ OPOZORILO – Nevarnost poškodb!

Deli, ki so med montažo dostopni, imajo lahko ostre robove in lahko povzročijo ureznine.

- ▶ Nosite zaščitne rokavice

⚠ OPOZORILO – Nevarnost požara!

Uporaba podaljšanega električnega kabla in nedovoljenih adapterjev je nevarna.

- ▶ Ne uporabljajte podaljškov ali električnih razdelilnikov.
- ▶ Če je električni priključni kabel prekratek, se obrnite na pooblaščen servis.

19.3 Vgradno pohištvo

Ta aparat je primeren izključno za vgradnjo. Aparata ne uporabljajte kot namizni aparat in ga ne nameščajte v omaro.

Vgradna omaro za aparatom ne sme imeti zadnje stene. Najmanjša višina vgradnje znaša 850 mm. Prezračevalne reže in sesalne odprtine ne smejo biti pokrite.

19.4 Priključitev na elektriko

Da boste aparat varno priključili na elektriko, upoštevajte ta navodila.

⚠ OPOZORILO – Nevarnost: magnetizem!

Aparat vsebuje trajne magnetne. Ti lahko vplivajo na elektronske vsadke, kot so srčni spodbujevalniki ali inzulinske črpalke.

- ▶ Osebe z elektronskimi vsadki morajo biti od aparata oddaljene vsaj 10 cm.

⚠ OPOZORILO – Nevarnost požara!

Uporaba razdelilcev ali podaljškov lahko povzroči požar.

- ▶ Nikoli ne uporabljajte razdelilcev in podaljškov.
- Aparat je pripravljen za priključitev. Priključite ga lahko samo na varnostno vtičnico, nameščeno v skladu s predpisi.
- Varovalka mora ustrezati podatku o moči na tipski ploščici in lokalnim predpisom.
- Vtičnico lahko vgradi opravi samo izšolan električar ob upoštevanju veljavnih predpisov.
- Če vtič po vgradnji ni dostopen, mora v napeljavi obstajati vsepolna ločilna naprava s kontaktnim razmikom najmanj 3 mm.

19.5 Vgradnja v zgornjo omaro

Upoštevajte mere za vgradnjo in varnostne razmike v visoki omarici.

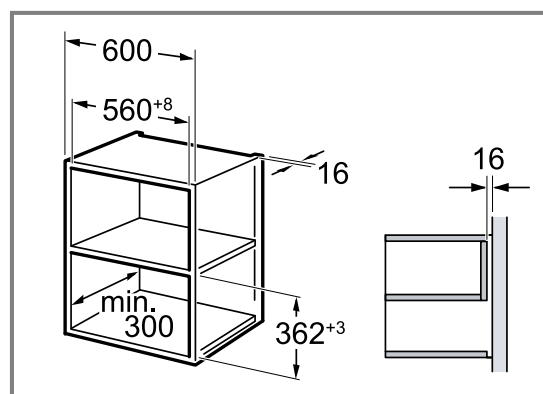

Aparat vgradite le tako visoko, da lahko pribor brez težav vzamete ven.
Odstranite nogice.

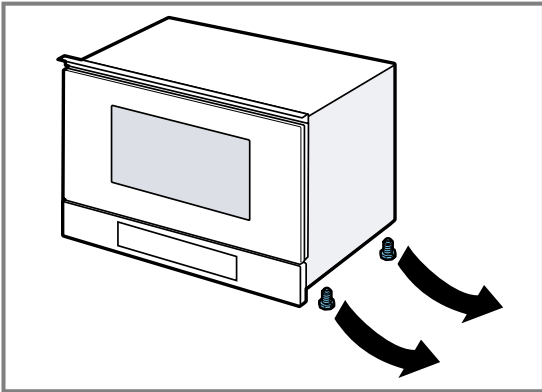

19.6 Vgradnja v visoko omaro

Upoštevajte mere za vgradnjo in varnostne razmike v visoki omarici.

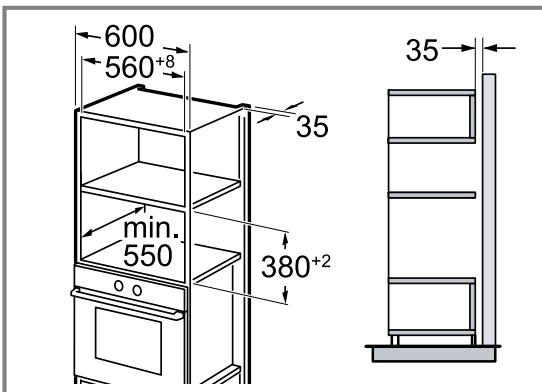

Aparat vgradite le tako visoko, da lahko pribor brez težav vzamete ven.
Nastavite nogice.

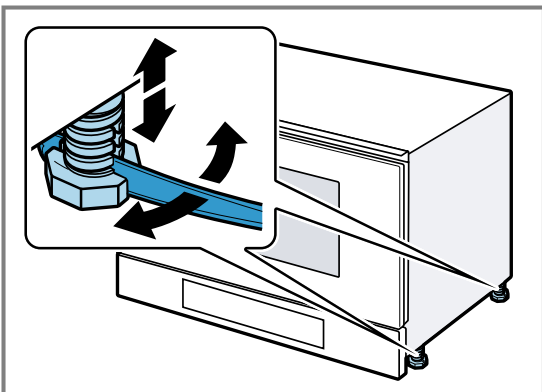

19.7 Vgradnja aparata

1. Aparat potisnite povsem noter.

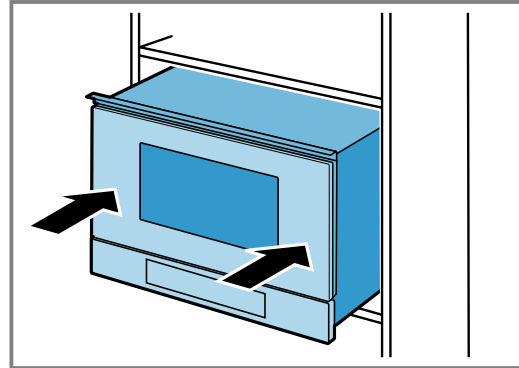

Priključnega kabla ne prepognite ali priprite in ga ne speljite prek ostrih robov.

2. Preverite odmik od sosednjih aparatih.

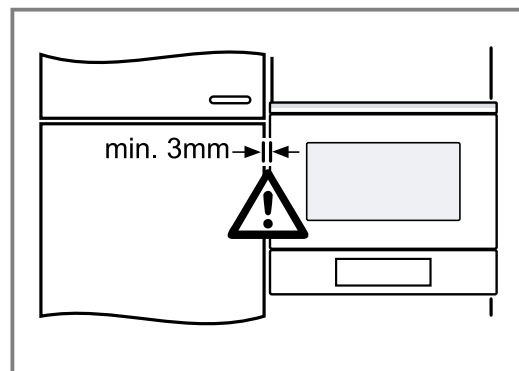

3. **POZOR!**

Ko odprete vrata aparata, se aparat lahko prevrne naprej.

► Ko odpirate vrata aparata, držite aparat v pravilnem položaju.

Počasi odprite vrata aparata.

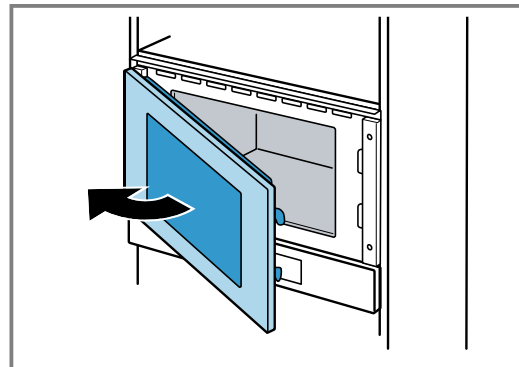

4. Aparat na strani nasproti tečajev z vijaki pritrdite na pohištvo.

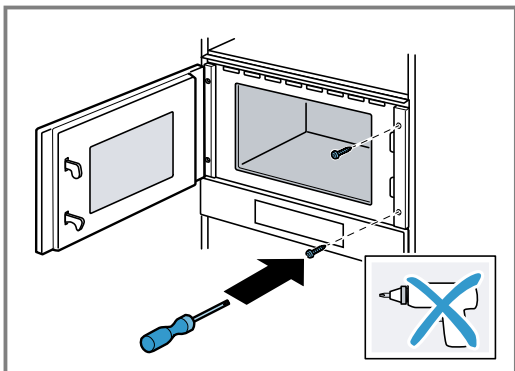

5. Vnaprej izvrtajte luknje v pohištvo, da boste aparat z vijaki pritrdili na strani tečajev.

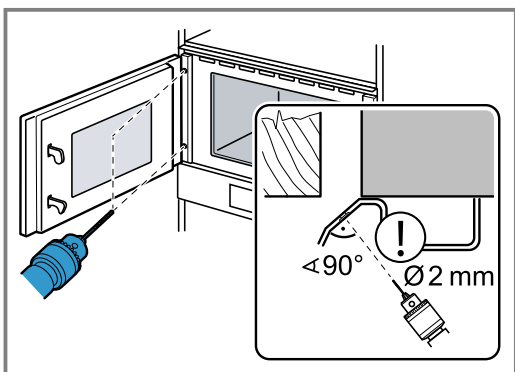

Prekrijte tečaje vrat.

Uporabite sveder za les s premerom 2 mm.

6. Ostružke odstranite iz notranjosti pečice.
7. Aparat na strani tečajev z vijaki pritrdite na pohištvo.

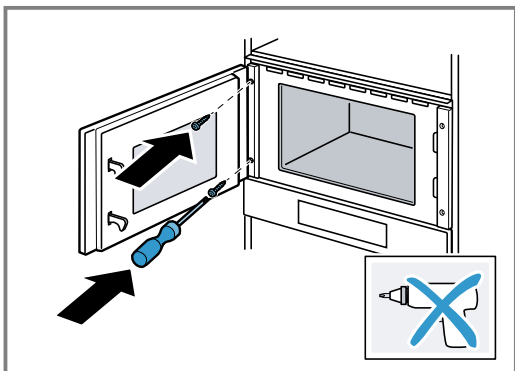

8. Embalažo in lepilne folije odstranite iz notranjosti pečice in z vrat.

19.8 Demontaža aparata

1. Odklopite aparat z električnega napajanja.
2. Odvijte pritrdilne vijake.
3. Aparat nekoliko privzdignite in ga povsem izvlecite.



Thank you for buying a Bosch Home Appliance!

Register your new device on MyBosch now and profit directly from:

- **Expert tips & tricks for your appliance**
- **Warranty extension options**
- **Discounts for accessories & spare-parts**
- **Digital manual and all appliance data at hand**
- **Easy access to Bosch Home Appliances Service**

Free and easy registration – also on mobile phones:

www.bosch-home.com/welcome

BOSCH
HOME APPLIANCES
SERVICE

Looking for help? You'll find it here.

Expert advice for your Bosch home appliances, help with problems or a repair from Bosch experts.

Find out everything about the many ways Bosch can support you:

www.bosch-home.com/service

Contact data of all countries are listed in the attached service directory.

BSH Hausgeräte GmbH

Carl-Wery-Straße 34

81739 München, GERMANY

www.bosch-home.com

A Bosch Company



9001654557 (030605)

hr, hu, ro, sl