



Register your
new device on
MyBosch now and
get free benefits:
[bosch-home.com/
welcome](https://bosch-home.com/welcome)



Voľne stojaci sporák

HKS59D250

[sk] Návod na používanie

Ďalšie informácie nájdete v Digitálnej používateľskej príručke.



Obsah

1	Bezpečnosť.....	2
2	Zabránenie vecným škodám	5
3	Ochrana životného prostredia a šetrenie	6
4	INŠTALÁCIA A PRIPOJENIE	7
5	Oboznámenie sa	9
6	Príslušenstvo	12
7	Pred prvým použitím.....	13
8	Obsluha varnej zóny	14
9	Základná obsluha.....	15
10	Rýchle rozohrievanie	15
11	Časové funkcie.....	15
12	Programy	17
13	Detská poistka.....	18
14	Základné nastavenie	19
15	Čistenie a údržba	19
16	Podpora pri čistení.....	22
17	Rámy	23
18	Dvierka spotrebiča	24
19	Odstránenie porúch	26
20	Preprava a likvidácia.....	27
21	Zákaznícky servis.....	28
22	Takto sa to podarí	28

1 Bezpečnosť

Dodržiavajte nasledujúce bezpečnostné upozornenia.

1.1 Používanie v súlade s určením

Aby ste mohli spotrebič používať bezpečne a správne, postupujte podľa pokynov na používanie v súlade s určeným účelom.

Obrázky v tomto návode slúžia na informačné účely.

Spotrebiče bez zástrčky smie pripájať iba koncesovaný odborný personál. Pri škodách spôsobených nesprávnym pripojením zaniká nárok na záruku.

Spotrebič používajte nasledovne:

- na prípravu jedál a nápojov.
- pod dozorom. Krátkodobé varenie nepret-ržite sledujte.
- v súkromných domácnostiach a v uzavretých priestoroch domáceho prostredia.
- maximálne do výšky 4000 m nad morom.

Spotrebič nepoužívajte:

- na člnoch alebo vo vozidlách.
- na vykurovanie miestnosti.
- s externým budíkom alebo diaľkovým ovládaním.

Spotrebič nemôžete ovládať pomocou časovača alebo diaľkového ovládania.

Príslušenstvo vždy správne zasunúť do varného priestoru.

1.2 Obmedzenie skupiny používateľov

Tento spotrebič môžu používať deti staršie ako 8 rokov a osoby so zníženými fyzickými, sensorickými alebo mentálnymi schopnosťami alebo osoby s nedostatočnými skúsenosťami a/alebo vedomosťami iba vtedy, ak sú pod dozorom alebo ak boli poučené o bezpečnom používaní spotrebiča a nebezpečenstiev, ktoré z neho vyplývajú.

Deti sa so spotrebičom nesmú hrať.

Čistenie a používateľskú údržbu nesmú vykonávať deti, výnimkou je iba prípad, ak sú staršie ako 15 rokov a sú pod dozorom.

Deti mladšie ako 8 rokov sa musia zdržiavať v bezpečnej vzdialenosti od spotrebiča a prívodného kábla.

1.3 Bezpečné používanie

⚠ VAROVANIE – Riziko požiaru!

Spotrebič sa zahrieva.

- ▶ V zásuvkách priamo pod varným panelom nikdy neskladujte horľavé predmety ani spreje.
- ▶ Pod spotrebičom ani v jeho bezprostrednej blízkosti nikdy neskladujte ani nepoužívajte horľavé predmety, napr. spreje alebo čistiace prostriedky.

Varná plocha sa veľmi zahrieva.

- ▶ Na varnú plochu alebo do jej bezprostrednej blízkosti nikdy nedávajte horľavé predmety.
- ▶ Na varnú plochu nikdy neukladajte žiadne predmety.

Varenie na varnom paneli s použitím tuku alebo oleja bez dozoru môže byť nebezpečné a spôsobiť požiar.

- ▶ Horúci olej a tuk nikdy nenechávajte bez dozoru.
- ▶ Nikdy sa nepokúšajte hasiť oheň vodou, ale vypnite spotrebič a potom plamene prikryte pokrievkou alebo hasiacou dekou.

Kryty varného panelu môžu spôsobiť nehody, napr. prehriatie, vznietenie, prípadne prasknutie materiálu.

- ▶ Nepoužívajte žiadne kryty varného panelu. Pri otvorení dvierok vzniká prúdenie vzduchu. Papier na pečenie sa nesmie dotknúť ohrevného telesa kvôli vznieteniu.
- ▶ Pri predhrievaní a počas prípravy jedla nikdy nekladte papier na pečenie voľne na príslušenstvo.
- ▶ Papier na pečenie vždy vhodne pristrihnite a zaťažte riadom alebo formou na pečenie.

Horľavé predmety uskladnené vo varnom priestore sa môžu vznietiť.

- ▶ Vo varnom priestore nikdy neuchovávajte horľavé predmety.

Potraviny sa môžu vznietiť.

- ▶ Proces varenia kontrolujte. Proces krátkeho varenia neustále kontrolujte.

Voľné zvyšky jedál, tuk a šťava z pečenia sa môžu vznietiť.

- ▶ Pred spustením prevádzky odstráňte z priestoru pečenia, z vyhrievacích prvkov a príslušenstva hrubé nečistoty.

Prehriatie spotrebiča môže spôsobiť požiar.

- ▶ Spotrebič nikdy neinštalujte za dekoratívne dvierka alebo dvierka nábytku.

Použitie predlžovacieho napájacieho kábla a nepovolených adaptérov je nebezpečné.

- ▶ Nepoužívajte predlžovacie káble ani viacnásobné zásuvky.
- ▶ Používajte iba adaptéry a sieťové káble schválené výrobcom.
- ▶ Ak je sieťový kábel príliš krátky a nie je dostupný žiadny dlhší sieťový kábel, kontaktujte elektropredajňu a prispôbte domovú inštaláciu.

⚠ VAROVANIE – Riziko popálenia!

Počas používania sa spotrebič a jeho dotykové časti veľmi zahrejú, najmä rám varného panela, ak je súčasťou.

- ▶ Dávajte pozor, aby ste sa nedotkli vyhrievacích prvkov.
- ▶ Deti mladšie ako 8 rokov sa musia zdržiavať v bezpečnej vzdialenosti.

Mriežky na ochranu varného panela môžu viesť k nehodám.

- ▶ Nikdy nepoužívajte mriežky na ochranu varného panela.

Príslušenstvo alebo riad sa veľmi zohreje.

- ▶ Vždy, keď vyberáte horúce príslušenstvo alebo riad z varného priestoru, používajte chňapku na hrniec.

Spotrebič sa počas prevádzky rozpáli.

- ▶ Pred čistením nechajte spotrebič vychladnúť.

Alkoholové výpary sa môžu v horúcom vnútornom priestore vznietiť.

- ▶ Používajte do jedál len malé množstvá vysokopercených nápojov.
- ▶ Dvierka spotrebiča opatrne otvorte.

Spotrebič a jeho prístupné časti sa počas používania zahrievajú.

- ▶ Dávajte pozor, aby ste sa nedotkli vyhrievacích prvkov.
- ▶ Deti mladšie ako 8 rokov sa musia zdržiavať v bezpečnej vzdialenosti.

Alkoholové výpary sa môžu v horúcom vnútornom priestore vznietiť. Dvierka spotrebiča môžu prasknúť. Môžu vystupovať pary a ostré plamene.

- ▶ Používajte do jedál len malé množstvá vysokopercených nápojov.
- ▶ Nezhrievajte liehoviny ($\geq 15\%$ obj.) v neriedenom stave (napríklad na podlievanie alebo prelievanie jedla).
- ▶ Dvierka spotrebiča opatrne otvorte.

⚠ VAROVANIE – Riziko zásahu elektrickým prúdom!

Neodborné opravy sú nebezpečné.

- ▶ Spotrebič môže opravovať iba príslušne vyškolený personál.
- ▶ Pri oprave spotrebiča sa smú používať len originálne náhradné súčiastky.
- ▶ Keď sa poškodí sieťový prípojný kábel tohto spotrebiča, musí ho vymeniť výrobca alebo jeho zákaznícky servis alebo podobne kvalifikovaná osoba, aby sa zabránilo ohrozeniam.

Poškodený spotrebič alebo poškodené sieťové prírodné vedenie je nebezpečné.

- ▶ Nikdy nepoužívajte poškodený spotrebič.
- ▶ Nikdy nepoužívajte spotrebič s prasknutým alebo zlomeným povrchom.

▶ Zavolajte zákaznícky servis. → *Strana 28*
Vniknutá vlhkosť môže spôsobiť úraz elektrickým prúdom.

- ▶ Na čistenie spotrebiča nepoužívajte parný čistič ani vysokotlakový čistič.

Na horúcich častiach spotrebiča sa môže káblová izolácia elektrických spotrebičov roz-taviť.

- ▶ Nikdy nenechajte pripájací kábel spotrebiča v kontakte s horúcimi časťami spotrebiča.

Poškodená izolácia sieťového prírodného vedenia je nebezpečná.

- ▶ Sieťové prírodné vedenie sa nikdy nesmie dostať do kontaktu s horúcimi časťami spotrebiča alebo tepelnými zdrojmi.
- ▶ Sieťové prírodné vedenie sa nikdy nesmie dostať do kontaktu s ostrými špicami alebo hranami.
- ▶ Nikdy neohýbajte, nestláčajte ani nevymieňajte sieťové prírodné vedenie.

⚠ VAROVANIE – Riziko poranenia!

Závesy dvierok spotrebiča sa pri otváraní a zatváraní zatvárajú a môžete sa privrieť.

- ▶ Nesiahajte do priestoru závesov.

Poškriabané sklo na dvierkach spotrebiča môže prasknúť.

- ▶ Na čistenie skla dvierok rúry nepoužívajte drsné abrazívne čistiace prostriedky alebo ostré kovové škrabky, pretože by mohli poškrabať povrch.

Nárazy do otvorených dvierok spotrebiča môžu viesť k zraneniam.

- ▶ Počas prevádzky majte dvierka spotrebiča zatvorené.

Súčasti dvierok spotrebiča môžu mať ostré hrany.

- ▶ Nasadzte si ochranné rukavice. Spotrebič a časti, ktorých sa možno dotknúť, môžu mať ostré hrany.

- ▶ Pri manipulácii a čistení buďte opatrní.
- ▶ Pokiaľ je to možné, noste ochranné rukavice.

Hrnce môžu v dôsledku nahromadenej tekutiny medzi dnom hrnca a varnou zónou náhle vyskočiť do výšky.

- ▶ Varnú zónu a dno hrnca udržiavajte vždy suché.

⚠ VAROVANIE – Riziko popálenia!

Teleskopické výsuvy sa počas prevádzky spotrebiča veľmi zohrejú.

- ▶ Skôr, ako sa teleskopických výsuvov dotknete, nechajte ich vychladnúť.

- ▶ Teleskopických výsuvov sa dotýkajte iba chňapkou.

⚠ VAROVANIE – Riziko obarenia!

Prístupné časti sa počas prevádzky rozpália.

- ▶ Nikdy sa nedotýkajte horúcich častí.
- ▶ Deti udržiavajte v bezpečnej vzdialenosti.

Pri otvorení dvierok spotrebiča môže uniknúť veľmi horúca para. Para nie je vždy viditeľná v závislosti od teploty.

- ▶ Dvierka spotrebiča opatrne otvorte.
- ▶ Deti udržiavajte v bezpečnej vzdialenosti.

V horúcom varnom priestore sa môže z vody vytvárať horúca vodná para.

- ▶ Nikdy nedávajte vodu do horúceho vnútorného priestoru rúry.

⚠ VAROVANIE – Riziko udusenía!

Deti si môžu obalový materiál pretiahnuť cez hlavu alebo sa doň zabaliť a zadusiť.

- ▶ Obalový materiál uchovávajte mimo detí.
- ▶ Nenechajte deti hrať sa s obalovým materiálom.

Deti môžu vdýchnuť alebo prehltnúť malé časti a zadusiť sa.

- ▶ Drobné časti uchovávajte mimo dosahu detí.
- ▶ Nenechajte deti hrať sa drobnými dielmi.

⚠ VAROVANIE – Riziko prevrátenia!

Ak položíte spotrebič na podstavec a neupevníte ho, môže sa z podstavca zošmyknúť.

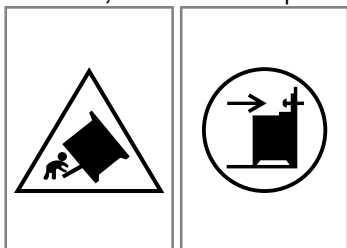

- ▶ Spotrebič pevne pripojte k podstavcu.
- ▶ Varovanie: Aby ste zabránili prevráteniu spotrebiča, pripevnite vyrovnávacie zariadenie.
- ▶ Pri montáži dodržiavajte návod.

1.4 Spodná zásuvka**⚠ VAROVANIE – Riziko požiaru!**

Povrch spodnej zásuvky sa môže veľmi zahriať.

- ▶ V spodnej zásuvke skladujte iba príslušenstvo k rúre.
- ▶ V spodnej zásuvke neskladujte žiadne zápalné ani horľavé predmety.

1.5 Halogénová žiarovka**⚠ VAROVANIE – Riziko popálenia!**

Osvetlenie v rúre sa veľmi zahrieva. Ešte istý čas po vypnutí hrozí nebezpečenstvo popálenia.

- ▶ Nedotýkajte sa skleneného krytu.
- ▶ Pri čistení zabráňte kontaktu s pokožkou.

⚠ VAROVANIE – Riziko zásahu elektrickým prúdom!

Pri výmene žiarovky sú kontakty objímky žiarovky pod napätím.

- ▶ Pred výmenou žiarovky sa uistite, či je spotrebič vypnutý, aby ste predišli možnému zásahu elektrickým prúdom.

2 Zabránenie vecným škodám**2.1 Oblasť rúry na pečenie**

Pri používaní rúry na pečenie dodržiavajte príslušné pokyny.

POZOR!

Predmety na dne vnútorného priestoru pri teplote nad 50 °C spôsobujú hromadenie tepla. Doba pečenia tak nie je zodpovedajúca a smalt sa poškodí.

- ▶ Na dno vnútorného priestoru neukladajte príslušenstvo, papier na pečenie ani akúkoľvek fóliu.
- ▶ Riad uložte na dno vnútorného priestoru iba v prípade, ak je nastavená teplota nižšia ako 50 °C.

Alobal na skle dvierok môže spôsobiť trvalé sfarbenia.

- ▶ Alobal vo vnútornom priestore sa nesmie dostať do kontaktu so sklom dvierok.

Ak sa v horúcom vnútornom priestore nachádza voda, vzniká vodná para. Zmena teploty môže spôsobiť poškodenie.

- ▶ Nikdy nedávajte vodu do horúceho vnútorného priestoru rúry.
- ▶ Na dno vnútorného priestoru nikdy nedávajte riad s vodou.

Dlhodobá vlhkosť vo vnútornom priestore vedie ku korózii.

- ▶ Po použití nechajte vnútorný priestor vyschnúť.
- ▶ V zatvorenom vnútornom priestore neuchováajte dlhší čas žiadne vlhké potraviny.
- ▶ Vo vnútornom priestore neskladujte potraviny.

Chladnutie spotrebiča s otvorenými dvierkami časom poškodí predné časti susedného nábytku.

- ▶ Po prevádzke s vysokými teplotami nechajte vnútorný priestor vychladnúť len zatvorený.
- ▶ Do dvierok spotrebiča nič neprivrite.
- ▶ Po prevádzke s vysokou vlhkosťou nechajte vnútorný priestor vyschnúť otvorený.

Ovocná šťava, ktorá preteká z plechu na pečenie, spôsobí flaky, ktoré už nie je možné odstrániť.

- ▶ Pri pečení ovocných koláčov nedávajte na plech na pečenie príliš veľké množstvo ovocia.
- ▶ Ak je to možné, použite hlbší univerzálny pekáč.

Čistič na rúry v teplom vnútornom priestore poškodzuje smalt.

- ▶ Čistič na rúry nikdy nepoužívajte v teplom vnútornom priestore.
- ▶ Pred ďalším rozohrievaním úplne odstráňte zvyšky z vnútorného priestoru a dvierok spotrebiča.

Ak je tesnenie veľmi znečistené, dvierka spotrebiča sa pri prevádzke už správne nezatvárajú. Susedné čelá nábytku sa môžu poškodiť.

- ▶ Tesnenia udržiavajte vždy čisté.
- ▶ Spotrebič nikdy nepoužívajte s poškodeným tesnením alebo bez tesnenia.

Použitie dvierok spotrebiča na sedenie alebo odkladanie môže poškodiť dvierka spotrebiča.

- ▶ Na dvierkach spotrebiča nestojte, nesaďte, ani sa na ne nevešajte.
- ▶ Na dvierka spotrebiča neodkladajte riad alebo príslušenstvo.

Pri prenášaní alebo premiestňovaní spotrebiča za rúkovať na kryte môže dôjsť k zlomeniu rúkovaťi a poškodeniu závesov. Rúkovať krytu nie je stavaná na hmotnosť spotrebiča.

- ▶ Spotrebič neprenášajte ani nepremiestňujte za rúkovať na kryte.

Pri grilovaní sa plech na pečenie alebo univerzálny pekáč môžu vplyvom vysokých teplôt zdeformovať a po vybratí sa môže poškodiť smalt.

- ▶ Pri grilovaní nezasúvajte plech na pečenie alebo univerzálny pekáč vyššie než do výšky zasunutia 3.
- ▶ Nad výškou zasunutia 3 grilujte iba priamo na vkladacom rošte.

2.2 Varný panel

Pri používaní spotrebiča dodržiavajte príslušné pokyny.

Zabránenie vecným škodám

Tu nájdete tie najčastejšie príčiny poškodenia a tipy, ako im môžete predísť.

Poškodenia	Príčina	Opatrenie
Škvrnny	Varenie bez dozoru.	Sledujte proces varenia.
Fľaky, vyhlbeniny	Vykypené jedlá, najmä tie s vysokým obsahom cukru.	Ihneď odstráňte škrabkou na sklo.
Škvrnny, vyhlbeniny alebo praskliny v skle	Poškodený riad, riad s roztaveným smaltom alebo riad s medeným alebo hliníkovým dnom.	Použite vhodnú nádobu v dobrom stave.
Škvrnny, sfarbenie	Nevhodné metódy čistenia.	Používajte iba čistiace prostriedky, ktoré sú vhodné na sklokeramiku, a varný panel čistite iba v studenom stave.
Vyhlbeniny alebo praskliny v skle	Údery alebo spadnutý riad, varné príslušenstvo alebo iné tvrdé alebo špicaté predmety.	Počas varenia neudierajte do skla a zabráňte spadnutiu predmetov na varný panel.
Škrabance, sfarbenie	Drsné dno varnej nádoby alebo posúvanie nádoby po varnom paneli.	Skontrolujte používaný riad. Pri posúvaní varnú nádobu nadvihnite.
Škrabance	Soľ, cukor alebo piesok	Varný panel nepoužívajte ako pracovnú alebo odkladaciu plochu.
Poškodenie spotrebiča	Varenie s varnými nádobami z mrazničky.	Nikdy nepoužívajte zmrznutý riad.
Poškodenie varnej nádoby alebo spotrebiča	Varenie bez obsahu.	Prázdne varné nádoby nikdy nedávajte na horúcu varnú zónu ani ich nezohrievajte.
Poškodenie skla	Roztavený materiál na horúcej varnej zóne alebo horúce pokrievky na skle.	Na varný panel nedávajte papier na pečenie alebo hliníkovú fóliu ani plastové nádoby alebo pokrievky.
Prehriatie	Horúca nádoba na ovládacom paneli alebo na ráme.	Nikdy neumiestňujte horúcu nádobu na tieto oblasti.

2.3 Oblasť zásuvky

Pri používaní zásuvky dodržiavajte príslušné pokyny.

POZOR!

V spodnej zásuvke neskladujte žiadne horúce predmety. Spodná zásuvka sa môže poškodiť.

- ▶ V spodnej zásuvke neskladujte žiadne horúce predmety.

Do spodnej zásuvky nekladajte žiadne príslušenstvo k rúre, ktoré je vyššie ako zásuvka. V opačnom prípade môže dôjsť k poškodeniu spotrebiča.

- ▶ Do spodnej zásuvky nekladajte žiadne príslušenstvo k rúre, ktoré je vyššie ako zásuvka.

3 Ochrana životného prostredia a šetrenie

3.1 Likvidácia obalu

Obalové materiály nezaťažujú životné prostredie a sú recyklovateľné.

- ▶ Jednotlivé komponenty zlikvidujte oddelene podľa druhu.

3.2 Šetrenie energie

Pri dodržiavaní nasledujúcich pokynov spotrebuje váš spotrebič menej elektrickej energie.

Spotrebič predhrievajte, iba ak sa to uvádza v recepte alebo v odporúčaných nastaveniach.

- Keď spotrebič nepredhrievate, ušetríte až 20 % energie.

Používajte tmavé, načierno lakované alebo smaltované formy na pečenie.

- Takéto formy na pečenie veľmi dobre prijímajú teplo.

Dvierka spotrebiča otvárajte počas prevádzky čo najmenej.

- Teplota vo vnútornom priestore zostane zachovaná a spotrebič sa nemusí opätovne zahrievať.

Ak pripravujete viac jedál, pečte ich hneď za sebou alebo súčasne.

- Vnútorný priestor je po prvom pečení zahriaty. Vďaka tomu sa skrátí čas pečenia ďalšieho koláča.

Pri dlhšom čase prípravy vypnite spotrebič 10 minút pred koncom času prípravy.

- Zvyškové teplo je dostatočné na dokončenie prípravy jedla.

Odstráňte z vnútorného priestoru príslušenstvo, ktoré nepoužívate.

- Časti príslušenstva, ktoré nepotrebujete, sa nemusia zahrievať.

Mrazené jedlá nechajte pred prípravou rozmraziť.

- Ušetríte tak energiu na rozmrazovanie potravín.

Poznámka:

Energetická spotreba spotrebiča je:

- v pohotovostnom režime so zapnutým displejom max. 1 W
- v pohotovostnom režime s vypnutým displejom max. 0,5 W

Šetrenie energie

Pri dodržiavaní nasledujúcich pokynov spotrebuje váš spotrebič menej elektrickej energie.

Zvoľte varnú zónu podľa veľkosti hrnca. Riad na varenie položte doprostred.

Používajte taký riad, ktorý má rovnaký priemer dna ako priemer varnej zóny.

Tip: Výrobcovia riadu často udávajú priemer hornej časti hrnca. Ten je často väčší, než priemer dna.

- Nevhodný riad na varenie alebo taký riad, ktorý nepokrýva celú varnú plochu, spotrebúva veľa energie.

Hrnce prikryte pokrievkou vhodnej veľkosti.

- Ak varíte bez pokrievky, spotrebič spotrebuje výrazne väčšie množstvo energie.

Podľa možností pokrievku zdvíhajte čo najmenej.

- Ak pokrievku zdvihnete, uniká mnoho energie.

Používajte sklenenú pokrievku.

- Vďaka sklenenej pokrievke môžete vidieť, čo sa v hrnci deje bez toho, aby ste ju museli zdvíhať.

Používajte hrnce a panvice s rovným dnom.

- Nerovné dná zvyšujú spotrebu energie.

Používajte vhodný riad na varenie vzhľadom na množstvo upravovaných potravín.

- Veľký riad na varenie s malým obsahom spotrebuje viac energie na nahriatie.

Varte s malým množstvom vody.

- Čím viac vody sa v riade na varenie nachádza, tým viac energie sa spotrebuje na jej nahriatie.

Včas prepnite na nižší stupeň ohrevu.

- Vyššia teplota stupňa pomalého varenia spôsobuje plytvanie energiou.

- Nevyužitie zvyškové teplo zvyšuje spotrebu energie.

4 Inštalácia a pripojenie

Tu sa dozviete, kde a ako najlepšie nainštalovať svoj spotrebič. Okrem toho sa dozviete, ako pripojíte spotrebič do siete.

4.1 Elektrické pripojenie

Elektrické pripojenie musí vykonať koncesovaný odborník. Dodržiavajte predpisy príslušného dodávateľa elektriny.

- Keď sa poškodí sieťový prípojný kábel tohto spotrebiča, musí ho vymeniť výrobca alebo jeho zákaznícky servis alebo podobne kvalifikovaná osoba, aby sa zabránilo ohrozeniam.
- V prípade nesprávneho pripojenia spotrebiča zaniká pri poškodení akýkoľvek nárok vyplývajúci zo záruky.

Informácie o elektrickom pripojení prostredníctvom zákazníckeho servisu:

- Spotrebič pripojte a prevádzkujte podľa údajov na typovom štítku.
- Spotrebič pripojte len k elektrickej prípojke, ktorá je v súlade s platnými predpismi. Zásuvka musí byť dobre prístupná, aby sa spotrebič v prípade potreby mohol odpojiť od elektrickej siete.

- Je potrebné zabezpečiť viacpólové odpájacie zariadenie.
- Z bezpečnostných dôvodov sa smie spotrebič pripojiť len k uzemnenej prípojke. Ak prípojka s ochranným vodičom nezodpovedá predpisom, potom nie je zaručená ochrana proti elektrickým nebezpečenstvám.
- Na pripojenie spotrebiča použite kábel typu H 05 VV-F alebo iné rovnocenné káble.

Informácie o elektrickom pripojení prostredníctvom montážneho pracovníka:

- Ak zástrčka po inštalácii nie je voľne prístupná, musí byť na mieste inštalácie k dispozícii odpájacie zariadenie na všetkých póloch s otvorom pre kontakt s minimálnou dĺžkou 3 mm. Pri pripojení pomocou zástrčky to nie je potrebné, ak je zástrčka prístupná používateľovi.
- Elektrická bezpečnosť: Sporák je spotrebič so stupňom ochrany I a môže sa prevádzkovať len s ochranným vodičom.
- Na pripojenie spotrebiča použite kábel typu H 05 VV-F alebo iné rovnocenné káble.

Dôležité informácie o elektrickom pripojení

Rešpektujte nasledovné upozornenia a zabezpečte nasledovné:

⚠ VAROVANIE – Riziko zásahu elektrickým prúdom!

Pri kontakte so súčiastkami pod napätím hrozí nebezpečenstvo úrazu elektrickým prúdom.

- ▶ Sieťovú zástrčku chytajte len suchými rukami.
- ▶ Sieťovú zástrčku nikdy nevyťahujte zo zásuvky počas prevádzky.
- ▶ Sieťový kábel vyťahujte vždy priamo za zástrčku, nikdy nie za sieťový kábel, pretože by sa mohol poškodiť.
- Sieťová zástrčka a zásuvka sa musia zhodovať.
- Sieťová zástrčka musí byť kedykoľvek prístupná.
- Prierez elektrických vodičov musí byť dostatočný.
- Sieťový kábel nesmie byť prelomený, prítlačený, nesmú byť na ňom vykonané zmeny alebo nesmie byť prerezaný.
- Výmenu sieťového kábla, v prípade nutnosti, smie vykonávať iba elektrotechnický odborník. Náhradný sieťový kábel je možné zakúpiť si v zákazníckom servise.
- Nepoužívajte žiadne sieťové rozbočovače alebo viacnásobné zásuvky a predlžovacie káble.
- Uzemnenie musí byť nainštalované podľa predpisov.
- V prípade použitia ochranného vypínača proti chybnému prúdu možno použiť jeden typ s označením . Len táto značka zaručuje splnenie aktuálne platných predpisov.
- Sieťový kábel nesmie prísť do kontaktu so zdrojmi tepla.

4.2 Inštalácia spotrebiča

Spotrebič umiestnite na rovný podklad.

Spotrebič nikdy neinštalujte za dekoratívne dvierka alebo dvierka nábytku. Hrozí nebezpečenstvo prehriatia.

Nastavenie výšky spotrebiča od podlahy

Výšku spotrebiča od podlahy nastavte podľa funkcií vášho spotrebiča.

Nastavenie výšky spotrebiča s pevnými zásuvkami

Ak má váš spotrebič pevné zásuvky, nastavte výšku spotrebiča od podlahy nasledovne.

Poznámka:

Spotrebič má výškovo nastaviteľné nožičky. Takto môžete spotrebič zdvihnúť približne 15 mm od podlahy.

- Nožičky sa nachádzajú na prednej a zadnej strane spodnej časti spotrebiča.
- Nožičky dvíhajte alebo spúšťajte tak, že ich budete otáčať pomocou vnútorného šesťhranného kľúča, kým nebude spotrebič v horizontálnej polohe.

Nastavenie výšky spotrebiča s odnímateľnou zásuvkou

Ak váš spotrebič nemá výškovo nastaviteľné nožičky a zásuvka je odnímateľná, nastavte výšku spotrebiča od podlahy nasledovne.

1. Vytiahnite spodnú zásuvku a zdvihnite ju. Na vnútornej strane podstavca sú vpredu a vzadu nastaviteľné nožičky.

2. Pomocou vnútorného šesťhranného kľúča otáčajte nastaviteľné nožičky vyššie alebo nižšie, kým nebude sporák vodorovne vyrovnaný.

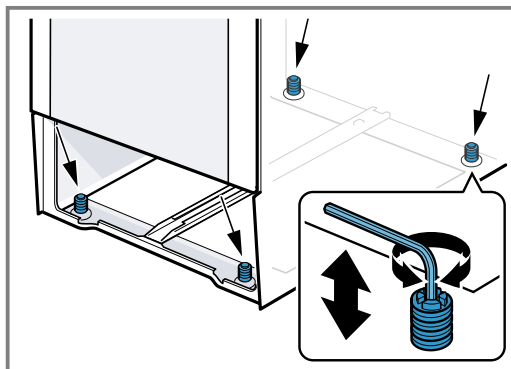

3. Zasuňte spodnú zásuvku.

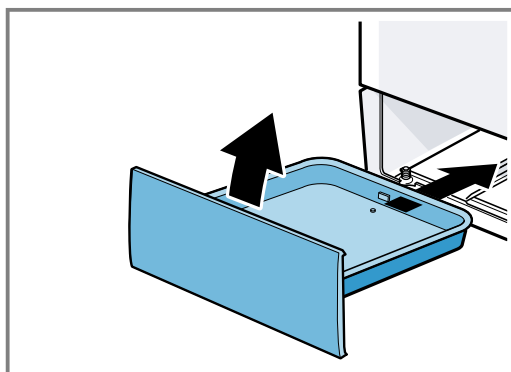

Susedný nábytok

Susedný nábytok musí byť vyrobený z nehorľavých materiálov. Susedné čelá skrinky musia byť odolné voči teplote minimálne 90 °C.

Upevnenie na stenu

Aby sa spotrebič neprevrátil, musíte ho pripevniť k stene pomocou dodaných uholníkov. Pri upevnení spotrebiča na stenu postupujte podľa návodu na montáž.

5 Oboznámenie sa

5.1 Spotrebič

Tu nájdete prehľad komponentov vášho spotrebiča.

Poznámka: V závislosti od typu spotrebiča sa môžu detaily na obrázku líšiť, napr. farba a tvar.

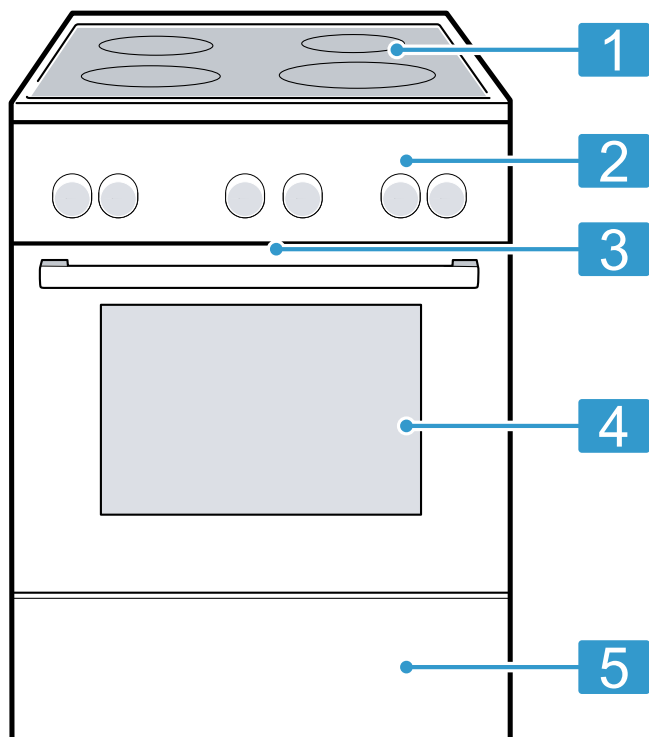

Vysvetlenie

- | | |
|---|-----------------------------------|
| 1 | Varný panel |
| 2 | Ovládacie polia |
| 3 | Chladiaci ventilátor ¹ |
| 4 | Dvierka spotrebiča |
| 5 | Spodná priehradka ¹ |

¹ V závislosti od vybavenia spotrebiča

5.2 Varný panel

Tu nájdete prehľad rôznych rozšírení varných zón.

V závislosti od typu spotrebiča sa môžu detaily na obrázku líšiť, napr. farba a tvar.

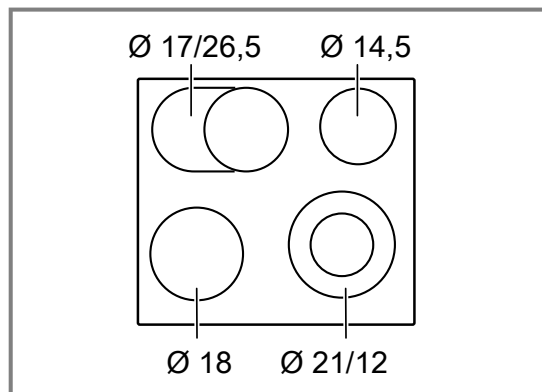

Ø = cm

	Varná zóna	Rozšírenie a zrušenie rozšírenia
○	Jednoo-kruhová varná zóna	
◎	Dvojokruhová varná zóna	Volič varnej zóny otočte doprava do ◎. Nastavte stupeň ohrevu. Zrušenie rozšírenia: Volič varnej zóny otočte na 0 a znova nastavte. Volič varnej zóny nikdy neotáčajte nad ◎ na 0.
⊕	Zóna pečenia	Volič varnej zóny otočte doprava do ⊕. Nastavte stupeň ohrevu. Zrušenie rozšírenia: Volič varnej zóny otočte na 0 a znova nastavte. Volič varnej zóny nikdy neotáčajte nad ⊕ na 0.

Poznámky

- Tmavé oblasti v rozžeravenej oblasti varnej zóny sú technicky podmienené. Nemajú vplyv na funkciu varnej zóny.
- Varná zóna reguluje teplotu zapínaním a vypínaním ohrevu. Aj pri najvyššom výkone sa ohrev môže zapnúť alebo vypnúť.
 - Citlivé konštrukčné diely sú tak chránené pred prehrievaním.
 - Spotrebič je chránený pred elektrickým preťažením.
 - Dosiahnete lepšie výsledky varenia.
- V prípade viacokruhových varných zón sa môžu ohrevy vnútorných výhrevných okruhov a ohrevy rozšírení v rôznych časoch vypínať a zapínať.

Ukazovateľ zvyškového tepla

Varný panel má pre každú varnú zónu ukazovateľ zvyškového tepla. Ukazuje, ktorá varná zóna je ešte horúca. Keď je varný panel vypnutý, ukazovateľ svieti dovtedy,

kým varná zóna nebude dostatočne vychladnutá. Pokiaľ ukazovateľ zvyškového tepla svieti, nedotýkajte sa varnej zóny.

Tip: Malé jedlá môžete udržať teplé alebo môžete rozpustiť polevu.

5.3 Ovládacie polia

Pomocou ovládacieho poľa môžete nastaviť všetky funkcie vášho spotrebiča a získať informácie o prevádzkovom stave.

Ovládacie prvky

Pomocou ovládacích prvkov môžete nastaviť všetky funkcie vášho spotrebiča a získať informácie o prevádzkovom stave.

Ovládací prvok	Vysvetlenie
Tlačidlá a displej	Tlačidlá sú plochy citlivé na dotyk. Na zvolenie funkcie stlačte len zľahka príslušné políčko. Displej ukazuje symboly aktívnych funkcií a časové funkcie. → "Tlačidlá a displej", Strana 10

Ovládací prvok	Vysvetlenie
Volič funkcií	Voličom funkcií si nastavíte druhy ohrevu a ďalšie funkcie. Volič funkcií môžete otáčať od nulového nastavenia 0 doprava a doľava. Podľa typu spotrebiča je volič funkcií zatlačací. Na zaaretovanie alebo odaretovanie v polohe nula 0 volič funkcií zatlačte. → "Druhy ohrevu a funkcie", Strana 10
Volič teploty	Voličom teploty nastavíte teplotu pre druh ohrevu a vyberte nastavenia pre ďalšie funkcie. Volič teploty môžete otáčaním doprava nastaviť od polohy nula ● len po doraz, nie ďalej. Podľa typu spotrebiča je volič teploty zatlačací. Na zaaretovanie alebo odaretovanie v polohe nula ● volič teploty zatlačte. → "Teplota a stupne nastavenia", Strana 11
Vypínače varných zón	Pomocou 4 vypínačov varných zón nastavíte vyhrievací výkon jednotlivých varných zón. Symbol nad príslušným vypínačom ukazuje, akú varnú zónu ním nastavíte. → "Volič varnej zóny", Strana 11

Tlačidlá a displej

Tlačidlami môžete nastaviť rôzne funkcie vášho spotrebiča. Na displeji vidíte nastavenia.







Keď je funkcia aktívna, svieti príslušný symbol na displeji. ☺ svieti len vtedy, keď zmeníte čas.

Symbol	Funkcia	Použitie
☺	Detská poistka	Aktivujete alebo deaktivujete detskú poistku.
☺	Časové funkcie	Zvoľte denný čas ☺, časovač ⌚, čas trvania ☺ a koniec ☺. Pre výber jednotlivých časových funkcií stláčajte viackrát ☺. Červený pruh nad alebo pod príslušným symbolom zobrazuje, pre ktorú funkciu sa nastavenie na displeji zobrazuje.
kg	Hmotnosť	Voľba hmotnosti pre programy.
—	Mínus	Zníženie nastavených hodnôt.
+	Plus	Zvýšenie nastavených hodnôt.

Druhy ohrevu a funkcie



Aby ste vždy našli správny druh ohrevu pre vaše jedlo, vysvetlíme vám rozdiely a oblasti použitia.

Symbol	Druh ohrevu	Použitie a spôsob činnosti
☺	3D horúci vzduch	Pečenie na jednej alebo viacerých úrovniach. Ventilátor zabezpečuje rovnomernú distribúciu tepla vo vnútornom priestore.

Symbol	Druh ohrevu	Použitie a spôsob činnosti
	Mierny horúci vzduch	Šetrná príprava jedál na jednej úrovni bez predhrievania. Ventilátor zabezpečuje rovnomernú distribúciu tepla vo vnútornom priestore. Jedlo sa pripraví vo fázach zvyškovým teplom. Zvoľte teplotu v rozmedzí 120 °C a 230 °C. Počas pečenia majte dvierka spotrebiča zatvorené. Tento druh ohrevu sa používa na určenie spotreby energie v režime s cirkuláciou vzduchu a triedy energetickej účinnosti.
	Stupeň pre pizzu	Príprava pizze alebo jedál, ktoré vyžadujú viac tepla zdola. Ohrieva dolné ohrevné teleso a prstencové ohrevné teleso na zadnej stene.
	Dolný ohrev	Dopečenie alebo príprava jedla vo vodnom kúpeli. Teplo prichádza zdola.
	Gril, veľká plocha	Grilovanie plochých porcií, napr. steakov, klobás alebo toastov. Gratinovanie jedál. Rozohreje sa celá plocha pod ohrevným telesom grilu.
	Gril s cirkuláciou vzduchu	Pečenie hydiny, celých rýb alebo väčších kusov mäsa. Ohrevné teleso grilu a ventilátor sa striedavo zapínajú a vypínajú. Ventilátor víri horúci vzduch okolo jedla.
	Horný/dolný ohrev	Tradičné pečenie na jednej úrovni. Tento druh ohrevu je obzvlášť vhodný pre koláče so šľavnatým obložením. Teplo prichádza rovnomerne zhora a zdola. Tento druh ohrevu sa používa na určenie spotreby energie v bežnom režime.

Ďalšie funkcie

Tu nájdete prehľad ďalších funkcií vášho spotrebiča.

Symbol	Funkcia	Použitie
	Rýchly ohrev	Rýchle predhriatie vnútorného priestoru bez príslušenstva. → "Rýchle rozohrievanie", Strana 15
	Programy	Použitie naprogramovaných hodnôt nastavenia pre rôzne jedlá. → "Programy", Strana 17
	Osvetlenie rúry	Osvetlenie vnútorného priestoru bez ohrevu. → "Osvetlenie", Strana 12

Teplota a stupne nastavenia

Pre druhy ohrevu a funkcie existujú rôzne nastavenia.

Poznámka: Pri nastaveniach teploty nad 250 °C zníži spotrebič po cca 10 minútach teplotu na cca 240 °C. Keď má váš spotrebič druh ohrevu horný/dolný ohrev alebo dolný ohrev, k tomuto zníženiu nedôjde.

Symbol	Funkcia	Použitie
●	Nulová poloha	Spotrebič nehreje.
50 – 275	Rozsah teplôt	Nastavte teplotu vo vnútornom priestore v °C.
1, 2, 3 alebo I, II, III	Stupne grilovania	Nastavte stupne grilovania podľa typu spotrebiča pre veľkú plochu alebo malú plochu grilu. 1 = slabý 2 = stredný 3 = silný
	Programy	Nastavenie funkcie programu.

Indikátor rozohrievania

Spotrebič vám zobrazí, keď je ohrev aktívny. Línia pod displejom sa vyplní v 3 krokoch zľava doprava načerveno v závislosti od teploty vo vnútornom priestore. Počas fáz ohrevu prevádzky sa línia zmenšuje o jeden krok. Pri predhrievaní je optimálny časový bod na vloženie jedla dosiahnutý vtedy, keď sú všetky 3 políčka línie vyplnené načerveno.

Poznámka: V dôsledku tepelnej zotrvačnosti sa môže zobrazovaná teplota líšiť od skutočnej teploty vo vnútornom priestore.

Volič varnej zóny

Pomocou voliča varnej zóny nastavíte vyhrievací výkon varnej zóny. Ak aktivujete rozšírenie, príslušný indikátor začne svietiť.

Poloha	Funkcia	Vysvetlenie
0	Nulová poloha	Varná zóna je vypnutá.
1-9	Stupne ohrevu	1 = najnižší výkon 9 = najvyšší výkon
⊙	Zapnutie	Rozšírenie dvojokruhovej varnej zóny.
⊕	Zapnutie	Rozšírenie zóny na pečenie.

5.4 Vnútrotný priestor

Funkcie vo vnútornom priestore uľahčujú prevádzku vášho spotrebiča.

Rámy

Na rámy vo vnútornom priestore môžete vložiť príslušenstvo v rôznych výškach. Vnútrotný priestor má 5 úrovní zasunutia. Úrovne zasunutia sa počítajú zdola nahor. Rámy môžete vyvesiť, napr. pri čistení.
→ "Rámy", Strana 23

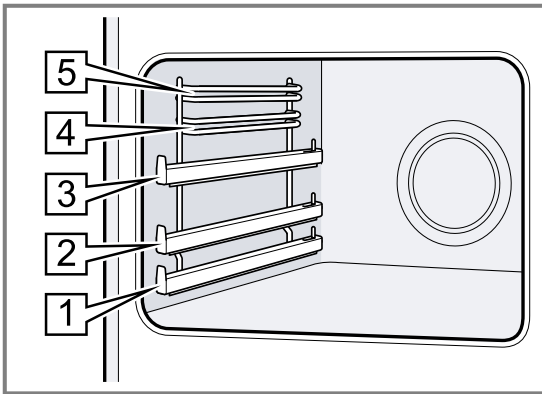

Samočistiace plochy

Zadná stena vnútorného priestoru je samočistiaca. Samočistiace plochy sú potiahnuté vrstvou poréznej, matnej keramiky a majú drsný povrch. Keď je spotrebič v prevádzke, samočistiace plochy zachytávajú mastné škvrnky z pečenia alebo grilovania a odstraňujú ich.

Ak sa samočistiace plochy počas prevádzky primerane nevyčistia, rozohrejte vnútrotný priestor cielene.
→ "Čistenie samočistiacich plôch vo vnútornom priestore", Strana 21

Osvetlenie

Osvetlenie v rúre osvetľuje vnútrotný priestor. Pri väčšine druhov ohrevu a funkcií je osvetlenie počas prevádzky zapnuté. Pri ukončení prevádzky voličom funkcií sa osvetlenie vypne. S polohou Osvetlenie rúry na voliči funkcií môžete zapnúť osvetlenie bez ohrevu.

Chladiaci ventilátor

Chladiaci ventilátor sa zapne a vypne podľa teploty spotrebiča. Teplý vzduch uniká cez dvierka.

POZOR!

Nezakrývajte vetracie otvory nad dvierkami spotrebiča. Spotrebič sa prehreje.

- ▶ Vetracie otvory udržiavajte voľné.

Aby po prevádzke spotrebič rýchlejšie vychladol, chladiaci ventilátor istý čas dobieha.

Dvierka spotrebiča

Ak počas prebiehajúcej prevádzky otvoríte dvierka na spotrebiči, prevádzka beží ďalej.

Skondenzovaná voda

Pri pečení môže vo vnútornom priestore a na dvierkach spotrebiča kondenzovať voda. Skondenzovaná voda je normálny jav a nemá negatívny vplyv na funkciu spotrebiča. Kondenzovanú vodu po každom pečení utrite.

6 Príslušenstvo

Používajte originálne príslušenstvo. Je prispôsobené vášmu spotrebiču.

Poznámka: Príslušenstvo sa môže teplom zdeformovať. Deformácie nemajú žiadny vplyv na funkciu. Keď príslušenstvo vychladne, deformácia zmizne.

V závislosti od typu spotrebiča môže byť dodané príslušenstvo rôzne.

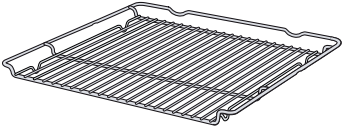
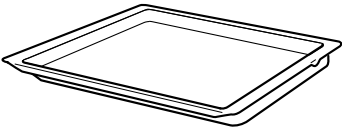
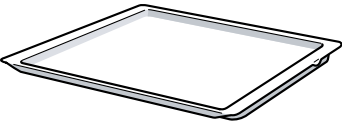
Príslušenstvo		Použitie
Rošt		<ul style="list-style-type: none"> Formy na pečenie Nákyповé formy Riad Mäso, napr. pečené mäso alebo kúsky na grilovanie Zmrazené jedlá
Univerzálny plech		<ul style="list-style-type: none"> Šťavnaté koláče Suché pečivo Chlieb Veľký kus pečeného mäsa Zmrazené jedlá Zachytenie kvapkajúcej tekutiny, napr. tuk pri grilovaní na rošte.
Plech na pečenie		<ul style="list-style-type: none"> Koláč na plechu Jednoduchý trený koláč

6.1 Používanie príslušenstva

Príslušenstvo správne zasuňte do vnútorného priestoru. Iba tak môžete príslušenstvo vytiahnuť približne do polovice bez toho, aby sa prevrátilo.

1. Príslušenstvo zasuňte medzi dve vodiace tyče na danej úrovni vkladania.

Grilovací rošt	Grilovací rošt zasuňte otvorenou stranou k dvierkam spotrebiča a zakrivením  nadol.
----------------	--

Plech napr. univerzálny pekáč alebo plech na pečenie	Vložte plech úkosom smerom ku krytu spotrebiča.
--	---

2. Ak chcete uložiť príslušenstvo na úrovne vkladania s výsuvnými koľajničkami, vytiahnite výsuvné koľajničky.

Rošt alebo plech Príslušenstvo uložte tak, aby bol okraj príslušenstva umiestnený za úchytkou  na výsuvnej koľajničke.

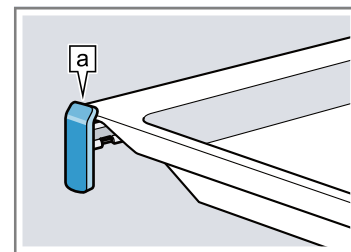

Poznámka: Výsuvné koľajničky sa zaisťujú, keď sú celkom vytiahnuté. Výsuvné koľajničky posuňte slabým tlakom naspäť do vnútorného priestoru.

3. Príslušenstvo úplne zasuňte tak, aby sa nedotýkalo dvierok spotrebiča.

Poznámka: Príslušenstvo, ktoré počas používania nepotrebuje, z vnútorného priestoru vyberte.

6.2 Ďalšie príslušenstvo

Ďalšie príslušenstvo si môžete kúpiť v zákazníckom servise, v špecializovaných predajniach alebo na internete. Rozsiahlu ponuku pre váš spotrebič nájdete na internete alebo v našich prospektoch:

www.bosch-home.com

Príslušenstvo je špecifické pre daný spotrebič. Uveďte pri kúpe vždy presné označenie (E-Nr.) vášho spotrebiča.

Informácie o tom, ktoré príslušenstvo je k dispozícii pre váš spotrebič, nájdete v e-shope alebo sa dozviete v zákazníckom servise.

7 Pred prvým použitím

Vykonajte nastavenia pre prvé uvedenie do prevádzky. Vyčistite spotrebič a príslušenstvo.

7.1 Prvé uvedenie do prevádzky

Predtým, než budete môcť spotrebič používať, pri prvom uvedení do prevádzky musíte vykonať nastavenia.

Nastavenie času

Po pripojení spotrebiča alebo po výpadku prúdu bliká na displeji čas. Čas začína na „12:00“. Nastavte aktuálny čas.

Požiadavka: Volič funkcií musí byť v polohe nula 0.

1. Čas nastavte pomocou — alebo +.

2. Stlačte 0.

✓ Na displeji sa zobrazí nastavený čas.

Tip: V základných nastaveniach môžete určiť, či sa má čas zobrazovať na displeji.

7.2 Čistenie spotrebiča pred prvým použitím

Prv než začnete prvý raz pripravovať jedlo v spotrebiči, vyčistíte vnútorný priestor a príslušenstvo.

1. Z vnútorného priestoru vyberte príslušenstvo a zvyšky obalu, ako napr. guľôčky polystyrénu.
2. Pred rozohrievaním utrite hladké plochy vo vnútornom priestore mäkkou, vlhkou utierkou.
3. Počas rozohrievania spotrebiča vetrajte miestnosť.
4. Nastavte druh ohrevu a teplotu.
→ "Základná obsluha", Strana 15

Druh ohrevu	3D horúci vzduch 
Teplota	Maximum
Čas trvania	1 hodina

5. Spotrebič vypnite po uvedenom čase trvania.
6. Počkajte, kým vnútorný priestor nevychladne.
7. Hladké plochy vyčistite umývacím roztokom a handričkou.
8. Príslušenstvo vyčistite umývacím roztokom a handričkou alebo mäkkou kefkou.

8 Obsluha varnej zóny

Tu sa dozviete základné informácie o obsluhu varnej zóny.

8.1 Nastavenia varných zón

Pomocou vypínača varnej zóny nastavíte vyhrievací výkon varnej zóny.

Stupeň ohrevu	
1	Najnižší stupeň
9	Najvyšší stupeň

8.2 Odporúčané nastavenia pre varenie

Tu nájdete prehľad rôznych jedál s vhodnými stupňami varenia.

Čas úpravy sa líši v závislosti od druhu, hmotnosti, hrúbky a kvality pokrmov. Stupeň pomalého varenia závisí od použitého riadu na varenie.

Pokyny na prípravu

- Na varenie použite varný stupeň 9.
- Husté pokrmy z času na čas premiešajte.
- Potraviny, ktoré chcete prudko opiecť, alebo z ktorých počas opekania vyteká veľa šťavy, najlepšie opečiete vo viacerých menších porciách.
- Tipy na varenie, čo šetrí energiu. → Strana 7

Jedlá	Stupeň pomalého varenia	Dĺžka ďalšieho varenia v minútach
Rozpúšťanie		
Maslo, želatína	1	-
Zohrievanie alebo udržiavanie teploty		
Eintopf, napr. šošovicový Eintopf	1	-
¹ Jedlo pripravujte bez pokrievky. ² Vodu pod pokrievkou privedte k varu. ³ Jedlo ďalej varte bez pokrievky. ⁴ Jedlo niekoľkokrát obráťte.		

Jedlá	Stupeň pomalého varenia	Dĺžka ďalšieho varenia v minútach
Mlieko ¹	1-2	-
Poširovanie, varenie pri minimálnej teplote		
Knedle, knedličky ^{2, 3}	3-4	20-30
Ryba ^{2, 3}	3	10-15
Biela omáčka, napr. bešamelová omáčka	1	3-6
Varenie, varenie v pare, alebo dusenie		
Ryža, s dvojnásobným množstvom vody	3	15-30
Zemiakové mesiačky	3-4	25-30
Varené zemiaky	3-4	15-20
Cestoviny, rezance ^{2, 3}	5	6-10
Eintopf, polievka	3-4	15-60
Zelenina, čerstvá alebo zmrazená	3-4	10-20
Jedlá v tlakovom hrnci	3-4	-
Dusenie		
Rolády	3-4	50-60
Dusené mäso	3-4	60-100
Guláš	3-4	50-60
Pečenie s malým množstvom oleja		
Príprava jedál bez pokrievky.		
Rezne, prírodné alebo obalované	6-7	6-10
Kotlety, prírodné alebo obalované ⁴	6-7	8-12
¹ Jedlo pripravujte bez pokrievky. ² Vodu pod pokrievkou privedte k varu. ³ Jedlo ďalej varte bez pokrievky. ⁴ Jedlo niekoľkokrát obráťte.		

Jedlá	Stupeň pomalého varenia	Dĺžka ďalšieho varenia v minútach
Steak, hrúbka 3 cm	7-8	8-12
Ryby a rybie filé, prírodné alebo obalované	4-5	8-20
Ryby alebo rybie filé, obalované a zmrazené, napr. rybie prsty	6-7	8-12

¹ Jedlo pripravujte bez pokrievky.
² Vodu pod pokrievkou privedte k varu.
³ Jedlo ďalej varte bez pokrievky.
⁴ Jedlo niekoľkokrát obráťte.

Jedlá	Stupeň pomalého varenia	Dĺžka ďalšieho varenia v minútach
Jedlá varené v panvici, zmrazené	6-7	6-10
Palacinky	5-6	-

¹ Jedlo pripravujte bez pokrievky.
² Vodu pod pokrievkou privedte k varu.
³ Jedlo ďalej varte bez pokrievky.
⁴ Jedlo niekoľkokrát obráťte.

9 Základná obsluha

9.1 Zapnutie spotrebiča

- ▶ Volič funkcií nastavte do inej polohy ako na nulu 0.
- ✓ Spotrebič je zapnutý.

9.2 Vypnutie spotrebiča

- ▶ Volič funkcií otočte do polohy nula 0.
- ✓ Spotrebič je vypnutý.

9.3 Druhy ohrevu a teplota

1. Voličom funkcií nastavte druh ohrevu.
 2. Voličom teploty nastavte teplotu alebo stupeň grilovania.
- ✓ Po niekoľkých sekundách začne spotrebič hriať.

3. Keď je jedlo hotové, spotrebič vypnite.

Tipy

- Najvhodnejší druh ohrevu pre vaše jedlo nájdete v opise druhov ohrevu.
- Na spotrebiči môžete nastaviť aj čas trvania a koniec prevádzky.
→ "Časové funkcie", Strana 15

Zmena druhu ohrevu

Druh ohrevu môžete kedykoľvek zmeniť.

- ▶ Voličom funkcií nastavte požadovaný druh ohrevu.

Zmena teploty

Teplotu môžete kedykoľvek zmeniť.



- ▶ Voličom teploty nastavte požadovanú teplotu.

10 Rýchle rozohrievanie

Z dôvodu časovej úspory môžete pomocou rýchleho rozohrievania skrátiť čas rozohrievania.

Využite rýchle rozohrievanie len pri nastavených teplotách nad 100 °C.

Po rýchlom rozohrievaní je najvhodnejšie použiť nasledujúce druhy ohrevu:

- 3D horúci vzduch 
- Horný/dolný ohrev 

10.1 Nastavenie rýchleho rozohrievania

Aby ste dosiahli rovnomerný výsledok pečenia, vložte jedlo do vnútorného priestoru až vtedy, keď je rýchle rozohrievanie ukončené.

1. Voličom funkcií nastavte rýchle rozohrievanie .
 2. Voličom teploty nastavte požadovanú teplotu.
- ✓ Po niekoľkých sekundách sa spustí rýchle rozohrievanie.
 - ✓ Keď rýchle rozohrievanie končí, zaznie signál a indikátor rozohrievania zhasne.
3. Voličom funkcií nastavte vhodný druh ohrevu.
 4. Vložte jedlo do vnútorného priestoru.

11 Časové funkcie

Spotrebič má rôzne časové funkcie, pomocou ktorých môžete riadiť jeho prevádzku.

11.1 Prehľad časových funkcií

Tlačidlom  zvolíte rôzne časové funkcie.

Časová funkcia	Použitie
Kuchynský časovač 	Kuchynský časovač môžete nastaviť nezávisle od prevádzky. Neovplyvňuje spotrebič.

Časová funkcia	Použitie
Čas trvania ☹	Ak pri prevádzke nastavíte čas trvania, po uplynutí času trvania spotrebič automaticky prestane hriať.
Koniec ☹	K času trvania môžete nastaviť denný čas, kedy sa má prevádzka ukončiť. Spotrebič sa spustí automaticky, takže prevádzka je ukončená v požadovanom čase.
Čas ☹	Nastavenie času.

11.2 Nastavenie časovača

Kuchynský časovač funguje nezávisle od prevádzky. Kuchynský časovač môžete nastaviť pri zapnutom alebo vypnutom spotrebiči v rozsahu do 23 hodín 59 minút. Časovač má vlastný zvukový signál, takže budete počuť, či uplynul časovač alebo čas trvania.

1. Stláčajte ☹ dotedy, kým nebude na displeji označený ☹.
2. Nastavte čas na kuchynskom časovači pomocou tlačidla — alebo +.

Tlačidlo	Odporúčaná hodnota
—	5 minút
+	10 minút

Do 10 minút sa dá nastaviť čas časovača v 30 sekundových krokoch. Potom budú časové intervaly tým väčšie, čím bude vyššia hodnota.

- ✓ Po niekoľkých sekundách sa kuchynský časovač spustí a začne sa odpočítavať čas nastavený na kuchynskom časovači.
- ✓ Po uplynutí času na kuchynskom časovači zaznie signál a čas na displeji je nula.
- 3. Po uplynutí času časovača:
 - Kuchynský časovač vypnete stlačením ľubovoľného tlačidla.

Zmena časovača

Čas časovača môžete kedykoľvek zmeniť.

Požiadavka: Na displeji je označený ☹.

- ▶ Tlačidlom — alebo + zmeníte čas na kuchynskom časovači.
- ✓ Po niekoľkých sekundách spotrebič zmenu uloží.

Zrušenie časovača

Čas časovača môžete kedykoľvek zrušiť.

Požiadavka: Na displeji je označený ☹.

- ▶ Čas na kuchynskom časovači vynulujete tlačidlom —.
- ✓ Po niekoľkých sekundách spotrebič zmenu uloží a ☹ zhasne.

11.3 Nastavenie času trvania

Pre prevádzku môžete nastaviť čas trvania v rozsahu do 23 hodín a 59 minút.

Požiadavka: Druh ohrevu a teplota alebo stupeň je nastavený.

1. Stláčajte ☹ dotedy, kým nebude na displeji označený ☹.
2. Tlačidlom — alebo + nastavte čas trvania.

Dodatočný program	Odporúčaná hodnota
—	10 minút
+	30 minút

Do jednej hodiny sa dá čas trvania nastaviť v minútových intervaloch, potom v 5-minútových intervaloch.

- ✓ Po niekoľkých sekundách aktivuje spotrebič ohrev a čas trvania začne plynúť.
- ✓ Po uplynutí času trvania zaznie signál a čas trvania na displeji je nula.
- 3. Po uplynutí času trvania:
 - Keď chcete signál predčasne ukončiť, stlačte ľubovoľné tlačidlo.
 - Keď chcete znova nastaviť čas trvania, stlačte tlačidlo +.
 - Keď je jedlo hotové, spotrebič vypnite.

Zmena času trvania

Čas trvania môžete kedykoľvek zmeniť.

Požiadavka: Na displeji je označený ☹.

- ▶ Čas trvania zmeníte tlačidlom — alebo +.
- ✓ Po niekoľkých sekundách spotrebič zmenu uloží.

Zrušenie času trvania

Čas trvania môžete kedykoľvek zrušiť.

Požiadavka: Na displeji je označený ☹.

- ▶ Čas trvania vynulujete tlačidlom —.
- ✓ Po niekoľkých sekundách spotrebič zmenu uloží a ohrev pokračuje bez nastaveného času trvania.

11.4 Nastavenie času ukončenia

Čas, kedy sa má skončiť čas trvania ohrevu, môžete posunúť až o 23 hodín a 59 minút.

Poznámky

- Pri druhoch ohrevu s funkciou grilovania nie je možné nastaviť koniec.
- Aby ste dosiahli dobrý výsledok pečenia, čas konca neposúvajte, keď sa už spustila prevádzka.
- Potraviny nesmú zostať príliš dlho vo vnútornom priestore, aby sa nepokazili.

Požiadavky

- Druh ohrevu a teplota alebo stupeň je nastavený.
- Čas trvania je nastavený.
- 1. Stláčajte ☹ dotedy, kým nebude na displeji označený ☹.
- 2. Stlačte tlačidlo — alebo +.
 - ✓ Na displeji sa zobrazí vypočítaný koniec.
- 3. Koniec posuňte tlačidlom — alebo +.
 - ✓ Po niekoľkých sekundách spotrebič uloží nastavenie a na displeji sa zobrazí nastavený koniec.
 - ✓ Po dosiahnutí vypočítaného času spustenia spotrebič spustí ohrev a čas trvania začne plynúť.
 - ✓ Po uplynutí času trvania zaznie signál a čas trvania na displeji je nula.
- 4. Po uplynutí času trvania:
 - Keď chcete signál predčasne ukončiť, stlačte ľubovoľné tlačidlo.
 - Keď chcete znova nastaviť čas trvania, stlačte tlačidlo +.
 - Keď je jedlo hotové, spotrebič vypnite.

Zmena času ukončenia

Aby ste dosiahli dobrý výsledok pečenia, nastavený čas ukončenia môžete zmeniť len dovtedy, kým sa nespustí prevádzka a nezačne plynúť čas trvania.

Požiadavka: Na displeji je označený ☹.

- ▶ Koniec posuňte tlačidlom — alebo +.
- ✓ Po niekoľkých sekundách spotrebič zmenu uloží.

Zrušenie času ukončenia

Nastavený koniec môžete kedykoľvek vymazať.

Požiadavka: Na displeji je označený ☹.

- ▶ Koniec vynulujete tlačidlom — na aktuálny denný čas plus nastavený čas trvania.
- ✓ Po niekoľkých sekundách spotrebič zmenu uloží a spustí ohrev. Čas trvania plynie.

11.5 Nastavenie času

Po pripojení spotrebiča alebo po výpadku prúdu bliká na displeji čas. Čas začína na „12:00“. Nastavte aktuálny čas.

Požiadavka: Volič funkcií musí byť v polohe nula 0.

1. Čas nastavte pomocou — alebo +.
 2. Stlačte ☹.
- ✓ Na displeji sa zobrazí nastavený čas.

Tip: V základných nastaveniach môžete určiť, či sa má čas zobrazovať na displeji.

12 Programy

Spotrebič vás svojimi programami podporuje pri príprave rôznych jedál a automaticky vyberie optimálne nastavenia.

12.1 Vhodný riad pre programy

Používajte žiaruvzdorný riad, ktorý je vhodný pre teploty do 300 °C.

Najvhodnejší riad je riad zo skla alebo sklenenej keramiky. Pečené mäso má pokrývať asi 2/3 spodnej časti riadu.

Riad z týchto materiálov je nevhodný:

- svetlý, lesklý hliník
- neglazovaná hlina
- plast alebo plastový rošt

12.2 Prehľad programov

Číslo programov sú priradené k určitým jedlám.

Hmotnosť môžete nastaviť v rozmedzí 0,5 kg až 2,5 kg.

Č.	Jedlá	Riad	Nastavovacia hmotnosť	Pridať tekutinu	Úroveň zasu- nutia	Pokyny
01	Kurča, neplnené pripravené na kuchynskú úpravu, korenené	Pekáč so sklennou pokrievkou	Hmotnosť kurčaťa	nie	2	Položte do nádoby prsami nahor.
02	Morčacie prsia v celku, korenené	Pekáč so sklennou pokrievkou	Hmotnosť morčacích prs	Zakryte dno pekáča, príp. pridajte 250 g zeleniny.	2	Mäso vopred neopekajte.
03	Hustá polievka (Eintopf) vegetariánska	Vysoký pekáč s pokrievkou	Celková hmotnosť	Podľa receptu	2	Zeleninu s dlhým časom dusenia (napr. mrkva) nakrájajte na menšie kúsky ako zeleninu s krátkym časom dusenia (napr. paradajky).
04	Guláš Hovädzie alebo bravčové mäso nakrájané na kocky so zeleninou	Vysoký pekáč s pokrievkou	Celková hmotnosť	Podľa receptu	2	Mäso položte naspodok a zakryte zeleninou. Mäso vopred neopekajte.
05	Fašírka, čerstvá Fašírka z hovädzieho, bravčového alebo jahňacieho mäsa	Pekáč s pokrievkou	Hmotnosť mäsa	nie	2	–

Č.	Jedlá	Riad	Nastavovacia hmotnosť	Pridať tekutinu	Úroveň zasu- nutia	Pokyny
06	Dusené hovädzie mäso napr. roštenka, pliecko, orech, alebo sviečkovica	Pekáč s pokrievkou	Hmotnosť mäsa	Mäso takmer zakryte tekutinou.	2	Mäso vopred neopekajte.
07	Hovädzie rolády plnené mäsom alebo zeleninou	Pekáč s pokrievkou	Hmotnosť všetkých naplnených rolád	Rolády takmer zakryte, napr. vývarom alebo vodou	2	Mäso vopred neopekajte.
08	Jahňacie stehno, prepečené bez kostí, korenené	Pekáč s pokrievkou	Hmotnosť mäsa	Zakryte dno pekáča, príp. pridajte 250 g zeleniny.	2	Mäso vopred neopekajte.
09	Tefacie pečené mäso, chudé napr. sviečkovica alebo orech	Pekáč s pokrievkou	Hmotnosť mäsa	Zakryte dno pekáča, príp. pridajte 250 g zeleniny.	2	Mäso vopred neopekajte.
10	Bravčová krkovička bez kostí, korenená	Pekáč so sklennou pokrievkou	Hmotnosť mäsa	Zakryte dno pekáča, príp. pridajte 250 g zeleniny.	2	Mäso vopred neopekajte.

12.3 Príprava jedla na program

Používajte čerstvé potraviny, najlepšie s teplotou ako v chladničke.

- Odvážte jedlo.
Hmotnosť jedla je potrebná na správne nastavenie programu.
- Vložte jedlo do nádoby.
- Nádobu položte na rošt.
Nádobu vkladajte vždy do studeného vnútorného priestoru.



12.4 Nastavenie programu

Spotrebič vyberie optimálny druh ohrevu, teplotu a čas trvania. Je potrebné nastaviť len hmotnosť.

Poznámky

- Hmotnosť môžete nastaviť iba v určenom rozsahu.
- Po spustení programu už nemôžete zmeniť program ani hmotnosť.

-  nastavte voličom funkcií.

- Voličom teploty nastavte programy , resp. maximálnu teplotu.
- Požadovaný program nastavte pomocou $-$ alebo $+$.
- Stlačte kg .
- Hmotnosť jedla nastavte pomocou $-$ alebo $+$. Vždy nastavte najbližšiu vyššiu hmotnosť.
 - Na displeji sa zobrazí vypočítaný čas trvania. Čas trvania nie je možné zmeniť.
 - Pri niektorých programoch môžete posunúť koniec pomocou .
 - "Nastavenie času ukončenia", Strana 16
 - Ak chcete zmeniť program, stlačte kg .
- Po niekoľkých sekundách sa program spustí a čas trvania začne plynúť.
- Po ukončení programu zaznie signál a čas trvania na displeji je nula.
- Po ukončení programu:
 - Keď chcete signál predčasne ukončiť, stlačte ľubovoľné tlačidlo.
 - Keď chcete znova nastaviť čas trvania na dopečenie jedla, stlačte $+$. Spotrebič ohrieva s nastaveným programom ďalej.
 - Keď je jedlo hotové, spotrebič vypnite.

13 Detská poistka

Zabezpečte spotrebič tak, aby ho deti nemohli náhodne zapnúť alebo zmeniť nastavenia.

Poznámky

- Možnosť nastaviť detskú poistku môžete aktivovať v základných nastaveniach.

- Po výpadku elektrickej energie už detská poistka nie je aktívna.

13.1 Aktivovanie a deaktivovanie detskej poistky

Požiadavka: Volič funkcií musí byť v polohe nula 0.

- ▶ Na aktivovanie detskej poistky podržte stlačené tlačidlo ∞, kým sa na displeji nezobrazí ∞.
- Na deaktivovanie detskej poistky podržte stlačené tlačidlo ∞, kým na displeji nezhasne ∞.

14 Základné nastavenie

Základné nastavenia spotrebiča môžete nastaviť podľa svojich potrieb.

14.1 Prehľad základných nastavení

Tu nájdete prehľad základných a výrobných nastavení. Základné nastavenia závisia od vybavenia vášho spotrebiča.

Ukazovateľ	Základné nastavenie	Výber
c 1	Zobrazenie času	0 = Skryť denný čas 1 = Zobrazíť denný čas ¹
c 2	Trvanie signálu po uplynutí času trvania alebo času na časovači	1 = 10 sekúnd 2 = 30 sekúnd ¹ 3 = 2 minúty
c 3	Akustický signál pri stlačení tlačidla	0 = vyp. 1 = zap. ¹
c 4	Čas dobehu chladiaceho ventilátora	1 = krátko 2 = stredne 3 = dlho ¹ 4 = veľmi dlho
c 5	Čas čakania, kým sa nastavenie uloží	1 = 3 sekundy ¹ 2 = 6 sekúnd 3 = 10 sekúnd
c 6	Detská poistka nastaviteľná → "Detská poistka", Strana 18	0 = nie 1 = áno ¹

¹ Továrenské nastavenie (môže sa líšiť v závislosti od typu spotrebiča)

14.2 Zmena základných nastavení

Požiadavka: Spotrebič je vypnutý.

1. Tlačidlo ☺ držte stlačené cca 4 sekundy.
 - ✓ Na displeji sa najskôr zobrazí základné nastavenie, napr. symbol c 1.
2. Nastavenie je možné zmeniť tlačidlom – alebo +.
3. Pomocou tlačidla ☺ prepnete na ďalšie základné nastavenie.

4. Na uloženie zmien podržte ☺ na cca 4 sekundy stlačené.

Poznámka: Po výpadku elektrického prúdu sa základné nastavenia obnovia na výrobné nastavenie.

14.3 Zrušenie zmeny základných nastavení

- ▶ Otočte volič funkcií.
- ✓ Všetky zmeny budú zahodené a neuložia sa.

15 Čistenie a údržba

Aby váš spotrebič zostal dlhodobo pekný a funkčný, starostlivo ho čistite a starajte sa oň.

15.1 Čistiace prostriedky

Nepoužívajte nevhodné čistiace prostriedky, aby ste nepoškodili rôzne povrchy spotrebiča.

⚠ VAROVANIE – Riziko zásahu elektrickým prúdom!

Vniknutá vlhkosť môže spôsobiť úraz elektrickým prúdom.

- ▶ Na čistenie spotrebiča nepoužívajte parný čistič ani vysokotlakový čistič.

POZOR!

Nevhodné čistiace prostriedky poškodzujú povrchy spotrebiča.

- ▶ Nepoužívajte žiadne agresívne alebo abrazívne čistiace prostriedky.
- ▶ Nepoužívajte čistiace prostriedky s veľkým obsahom alkoholu.
- ▶ Nepoužívajte tvrdé hubky alebo čistiace špongie.
- ▶ Nepoužívajte špeciálne čistiace prostriedky, keď je spotrebič ešte teplý.

Čistič na rúry v teplom vnútornom priestore poškodzuje smalt.

- ▶ Nepoužívajte čistič na rúry v teplom vnútornom priestore.
- ▶ Pred ďalším rozohrievaním odstráňte všetky zvyšky z vnútorného priestoru a z dvierok spotrebiča.

Nové špongiové utierky obsahujú zvyšky z výroby.

- ▶ Nové špongiové utierky pred použitím dôkladne umyte.

Vhodné čistiace prostriedky

Na rôzne povrchy spotrebiča používajte iba vhodné čistiace prostriedky.

Dodržiavajte návod na čistenie spotrebiča.
→ "Čistenie spotrebiča", Strana 21

Spotrebič

Povrch	Vhodné čistiace prostriedky	Pokyny
Nehrdzavejúca oceľ	<ul style="list-style-type: none"> ▪ Horúci umývací roztok ▪ Špeciálne prostriedky na ošetrovanie nehrdzavejúcej ocele na teplé povrchy 	Z povrchov z nehrdzavejúcej ocele ihneď odstráňte vodný kameň, masné škvrny, škrob a bielkoviny, aby ste zabránili korózii. Prostriedok na ošetrovanie nehrdzavejúcej ocele naneste v tenkej vrstve.
Smalt, plast, lakované povrchy alebo povrchy s potlačou napr. ovládací panel	<ul style="list-style-type: none"> ▪ Horúci umývací roztok 	Nepoužívajte čistiaci prostriedok na sklo ani škrabku na sklo.
Gombíky	<ul style="list-style-type: none"> ▪ Horúci umývací roztok 	Vyčistite čistiacou handričkou a vysušte mäkkou utierkou. Nevyberajte a nedrhňte.
Sklokeramický varný panel	<ul style="list-style-type: none"> ▪ Čistiaci prostriedok na sklokeramiku 	Dodržiavajte pokyny na čistenie na obale čistiaceho prostriedku. Silné nečistoty odstráňte škrabkou na sklo.
Spodná zásuvka	<ul style="list-style-type: none"> ▪ Horúci umývací roztok 	Vyčistite čistiacou handričkou.

Kryt spotrebiča

Oblasť	Vhodné čistiace prostriedky	Pokyny
Sklá dvierok	<ul style="list-style-type: none"> ▪ Horúci umývací roztok 	Nepoužívajte škrabku na sklo ani drôtenku. Tip: Na dôkladné čistenie demontujte sklá dvierok. → "Dvierka spotrebiča", Strana 24
Kryt dvierok	<ul style="list-style-type: none"> ▪ Z nehrdzavejúcej ocele: Čistiaci prostriedok na nehrdzavejúcu oceľ: ▪ Z plastu: Horúci umývací roztok 	Nepoužívajte čistiaci prostriedok na sklo ani škrabku na sklo. Tip: Na dôkladnejšie čistenie odstráňte kryciu dosku na kryte. → "Dvierka spotrebiča", Strana 24
Rukoväť dvierok	<ul style="list-style-type: none"> ▪ Horúci umývací roztok 	Aby ste zabránili odolným nečistotám, odvápnovací prostriedok ihneď odstráňte z rúčky dvierok.
Tesnenie dvierok	<ul style="list-style-type: none"> ▪ Horúci umývací roztok 	Nevyberajte a nedrhňte.

Varný panel

Oblasť	Vhodné čistiace prostriedky	Pokyny
Smaltované povrchy	<ul style="list-style-type: none"> ▪ Horúci umývací roztok ▪ Octová voda ▪ Čistič na rúry 	<p>Pri silnom znečistení namočte a použite kefku alebo drôtenku. Kryt spotrebiča nechajte otvorený, aby mohol varný panel po čistení vyschnúť.</p> <p>Poznámky</p> <ul style="list-style-type: none"> ▪ Smalt sa pri veľmi vysokých teplotách vypáli, čím vznikajú určité farebné rozdiely. Nemá to vplyv na funkčnosť spotrebiča. ▪ Okraje tenkých plechov na pečenie nemôžu byť celkom potiahnuté smaltom a môžu byť drsné. Antikorózna ochrana nie je narušená. ▪ Zvyšky jedla zanechávajú na smaltovaných povrchoch biely povlak. Povlak nie je zdraviu škodlivý. Nemá to vplyv na funkčnosť spotrebiča. Tento povlak môžete odstrániť kyselinou citrónovou.
Samočistiace plochy	-	<p>Dodržiavajte návod pre samočistiace plochy. → "Čistenie samočistiacich plôch vo vnútornom priestore", Strana 21</p>
Sklený kryt osvetlenia rúry	<ul style="list-style-type: none"> ▪ Horúci umývací roztok 	Pri silnom znečistení použite čistič na rúry.
Rámy	<ul style="list-style-type: none"> ▪ Horúci umývací roztok 	<p>Pri silnom znečistení namočte a použite kefku alebo drôtenku.</p> <p>Tip: Pri čistení rámy vyveste. → "Rámy", Strana 23</p>
Vysúvací systém	<ul style="list-style-type: none"> ▪ Horúci umývací roztok 	<p>Pri silnom znečistení použite kefku. Aby ste neodstránili mazivo, vyčistite výsuvné koľajničky, keď sú zasunuté. Neumývajte v umývačke riadu.</p> <p>Tip: Pri čistení výsuvné koľajničky vyveste. → "Rámy", Strana 23</p>
Príslušenstvo	<ul style="list-style-type: none"> ▪ Horúci umývací roztok ▪ Čistič na rúry 	<p>Pri silnom znečistení namočte a použite kefku alebo drôtenku. Smaltované príslušenstvo je vhodné na umývanie v umývačke riadu.</p>

15.2 Čistenie spotrebiča

Aby ste predišli poškodeniu spotrebiča, čistíte spotrebič iba určeným spôsobom a vhodnými čistiacimi prostriedkami.

⚠ VAROVANIE – Riziko popálenia!

Spotrebič a jeho prístupné časti sa počas používania zahrievajú.

- ▶ Dávajte pozor, aby ste sa nedotkli vyhrievacích prvkov.
- ▶ Deti mladšie ako 8 rokov sa musia zdržiavať v bezpečnej vzdialenosti.

⚠ VAROVANIE – Riziko požiaru!

Voľné zvyšky jedál, tuk a šŕava z pečenia sa môžu vznietiť.

- ▶ Pred spustením prevádzky odstráňte z priestoru pečenia, z vyhrievacích prvkov a príslušenstva hrubé nečistoty.

Požiadavka: Dodržiavajte pokyny týkajúce sa čistiacich prostriedkov.

→ "Čistiace prostriedky", Strana 19

1. Spotrebič čistíte horúcim umývacím roztokom a čistiacou handričkou.
 - Na niektoré povrchy môžete použiť alternatívne čistiace prostriedky.
→ "Vhodné čistiace prostriedky", Strana 20
2. Osušte mäkkou utierkou.

15.3 Čistenie ovládacích prvkov**⚠ VAROVANIE – Riziko zásahu elektrickým prúdom!**

Vniknutá vlhkosť môže spôsobiť úraz elektrickým prúdom.

- ▶ Ovládacie gombíky pred čistením neodoberajte.
- ▶ Nepoužívajte mokré špongiové utierky.

1. Pridržiavajte sa informácií k čistiacim prostriedkom.
2. Vyčistite vlhkou špongiovou utierkou a horúcim umývacím roztokom.
3. Osušte mäkkou utierkou.

15.4 Čistenie samočistiacich plôch vo vnútornom priestore

Zadná stena vnútorného priestoru je samočistiaca. Samočistiace plochy sú potiahnuté vrstvou poréznej, matnej keramiky a majú drsný povrch. Keď je spotrebič v prevádzke, samočistiace plochy zachytávajú masťné škvrny z pečenia alebo grilovania a rozkladajú ich. Ak sa samočistiace plochy počas prevádzky už dostatočne nečistia, rozohrejte vnútorný priestor cielene.

POZOR!

Ak samočistiace plochy pravidelne nečistíte, môže dôjsť k poškodeniu plôch.

- ▶ Ak sú na samočistiacich plochách viditeľné tmavé škvrny, rozohrejte vnútorný priestor.
- ▶ Nepoužívajte čistiace prostriedky na rúry ani abrazívne čistiace prostriedky. Ak sa čistiaci prostriedok na rúry omylom dostane na samočistiace plochy, ihneď ho umyte vodou a špongiou. Nedrhňte.

1. Z vnútorného priestoru vyberte príslušenstvo a riad.
2. Rámy vyveste a vyberte ich z vnútorného priestoru. → "Rámy", Strana 23
3. Hrubé nečistoty vyčistíte horúcim umývacím roztokom a mäkkou handričkou:
 - z hladkých smaltovaných povrchov
 - z vnútra krytu spotrebiča
 - zo skleneného krytu osvetlenia rúry
 Predchádzate tým vytváraniu ťažko odstrániteľných škvŕn.
4. Z vnútorného priestoru vyberte predmety. Vnútorný priestor musí byť prázdny.
5. Voličom funkcií nastavte **horúci vzduch 3D**.
6. Voličom teploty nastavte maximálnu teplotu.
 - ✓ Po niekoľkých sekundách spotrebič spustí ohrev.
7. Po 1 hodine spotrebič vypnite.
8. Keď je spotrebič dostatočne vychladnutý, utrite vnútorný priestor vlhkou handričkou.

Poznámka: Na samočistiacich plochách sa môžu vytvárať červenkasté škvrny. Nejde o hrdzu, sú to zvyšky z potravín s obsahom soli. Potravínové zložky ako cukor a bielkoviny sa povrchovou vrstvou nerozkladajú a môžu sa prilepiť na povrch. Tieto škvrny neohrozujú zdravie a neobmedzujú čistiacu schopnosť samočistiacich plôch.

9. Zaveste rámy. → "Rámy", Strana 23

15.5 Možné škvrny

Aby ste zabránili takýmto škvrnám, varný panel vyčistíte vlhkou handričkou a osušte utierkou.

Poškodenia	Príčina	Opatrenie
Škvrny	Zvyšky vody a vodného kameňa	Vyčistite varný panel, až keď je vychladnutý. Použite vhodný čistiaci prostriedok na sklokeramický varný panel.
Škvrny	Cukor, ryžový škrob alebo plast	Okamžite vyčistite. Použite škrabku na sklo.

15.6 Čistenie varného panela

Varný panel čistíte po každom použití, aby nedochádzalo k pripáleniu zvyškov z varenia.

Požiadavka: Varný panel musí byť studený. Ak sú na varnom paneli škvrny od cukru, ryžového škrobu, plastu alebo hliníkovej fólie, nenechajte ho vychladnúť.

1. Silné nečistoty odstráňte škrabkou na sklo.
2. Varný panel vyčistíte pomocou čistiaceho prostriedku na sklokeramiku. Dodržiavajte pokyny na čistenie uvedené na obale čistiaceho prostriedku.

Tipy

- Pomocou špeciálnej špongie na sklokeramiku môžete dosiahnuť dobré výsledky čistenia.
- Keď udržiavate spodnú časť riadu na varenie čistú, povrch varného panela sa zachová v dobrom stave.

15.7 Čistenie rámu varného panelu

Ak sa po použití nachádza na ráme varného panela nečistota alebo flaky, vyčistíte ich.

Poznámka: Nepoužívajte škrabky na sklo.

1. Rám varného panela vyčistíte horúcim umývacím roztokom a mäkkou handričkou. Nové čistiace špongie pred použitím dôkladne premyte.
2. Osušte mäkkou utierkou.

16 Podpora pri čistení

Podpora pri čistení je rýchlou alternatívou medzi jednotlivými čisteniami vnútorného priestoru. Podpora pri čistení odparuje umývací roztok a zmäkčuje tak nečistoty. Nečistoty sa tak dajú ľahšie odstrániť.



16.1 Nastavenie podpory pri čistení

VAROVANIE – Riziko obarenia!

V horúcom varnom priestore sa môže z vody vytvárať horúca vodná para.

- ▶ Nikdy nedávajte vodu do horúceho vnútorného priestoru rúry.

Požiadavka: Vnútorný priestor musí byť celkom vychladnutý.

1. Z vnútorného priestoru vyberte príslušenstvo.
2. Do 0,4 l vody pridajte kvapku umývacieho prostriedku a nalejte do stredu dna vnútorného priestoru. Nepoužívajte destilovanú vodu.
3. Voličom funkcií nastavte druh ohrevu **Dolný ohrev** .
4. Voličom teploty nastavte 80 °C.
5. Stlačte  dovedy, kým nebude na displeji označený .
6. Čas trvania nastavte pomocou $-$ alebo $+$ na 4 minúty.
 - ✓ Po niekoľkých sekundách aktivuje spotrebič ohrev a čas trvania začne plynúť.
 - ✓ Po uplynutí času trvania zaznie signál a čas trvania na displeji je nula.

7. Spotřebič vypněte a nechte cca 20 minut vychladnúť.

16.2 Čistenie vnútorného priestoru po použití

POZOR!

Keď vnútorný priestor zostane príliš dlho vlhký, vzniká korózia.

- Po ukončení podpory pri čistení vnútorný priestor utrite a nechte úplne vysušiť.

Požiadavka: Vnútorný priestor je vychladnutý.

1. Dvierka spotřebiča otvorte a zvyškovú vodu odstráňte savou utierkou.

2. Hladké plochy vo vnútornom priestore vyčistite handričkou alebo mäkkou kefkou. Ťažko odstrániteľné zvyšky odstráňte drôtenkou z ušľachtilej ocele.
3. Vodný kameň odstráňte utierkou namočenou v octe. Poutierajte čistou vodou a utrite mäkkou utierkou do sucha, aj pod tesnením dvierok.
4. Keď je vnútorný priestor dostatočne vyčistený:
 - Aby vnútorný priestor vychladol, otvorte dvierka spotřebiča v blokovanej polohe na asi 30° na približne 1 hodinu.
 - Na rýchlejšie vysušenie vnútorného priestoru rozohrejte spotřebič pri otvorených dvierkach na približne 5 minút s **3D horúcim vzduchom**  a pri 50 °C.

17 Rámy

Ak chcete rámy a vnútorný priestor dôkladne vyčistiť, môžete rámy vybrať.

17.1 Vytiahnutie rámov

VAROVANIE – Riziko popálenia!

Rámy môžu byť veľmi horúce.

- Nikdy sa nedotýkajte rámov, keď sú horúce.
- Nechajte spotřebič vychladnúť.
- Deti udržiavajte v bezpečnej vzdialenosti.

1. Rám vpredu nadvihnite nahor a vyveste.

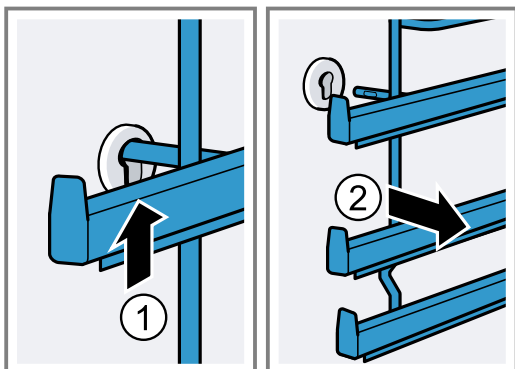

2. Potom zatlačte celý rám dopredu a vyberte ho.

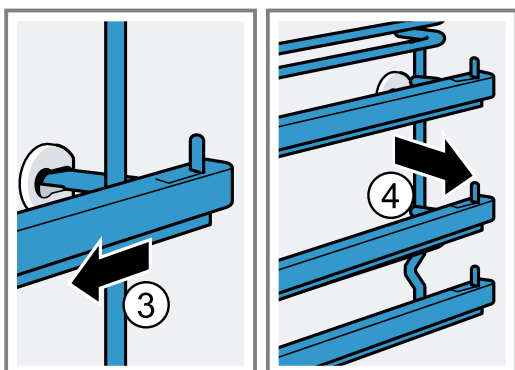

17.2 Zavesenie rámov

1. Rám zasuňte najprv do zadného otvoru, mierne zatlačte dozadu

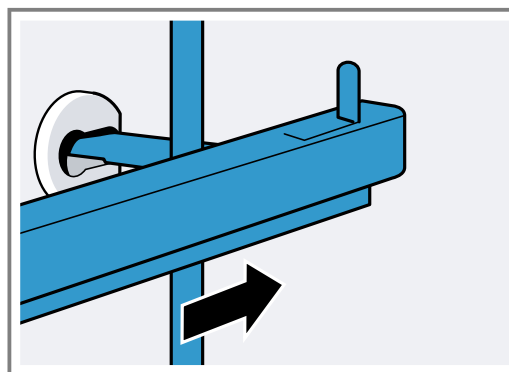

2. a vložte to predného otvoru.

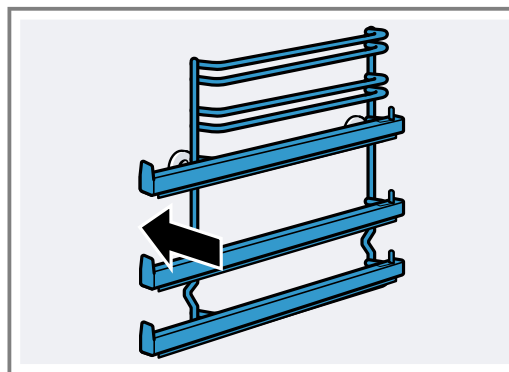

Rámy sa hodia doprava a doľava. Výšky zasunutia 1 a 2 sa nachádzajú dole, výšky zasunutia 3, 4 a 5 sú hore. Výsuvnú koľajničku vytiahnite dopredu.

18 Dvierka spotrebiča

Spravidla stačí vyčistiť vonkajšiu stranu dvierok spotrebiča. Ak sú dvierka spotrebiča veľmi znečistené zvonka aj zvnútra, môžete dvierka spotrebiča odobrať a vyčistiť.

18.1 Závesy dvierok

⚠ VAROVANIE – Riziko poranenia!

Ak sú závesy nezaistené, môžu veľmi prudko zaklapnúť.

- ▶ Pri otváraní dvierok spotrebiča sa uistite, či sú blokovacie páky úplne zatvorené alebo úplne otvorené.

1. Závesy dvierok rúry majú zaistovacia páčku. Keď sú zaistovacie páčky sklopené, dvierka rúry sú zaistené.

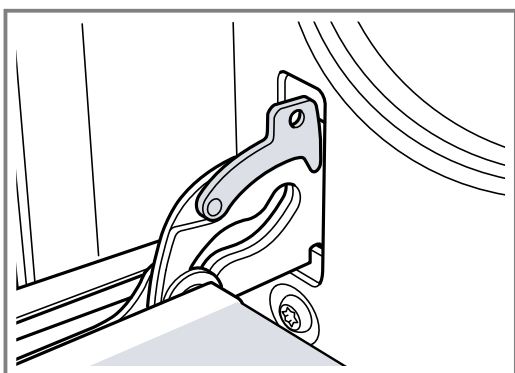

Nedajú sa vyvesiť.

2. Keď sú zaistovacie páčky pre vyvesenie dvierok rúry vyklopené, závesy sú zaistené.

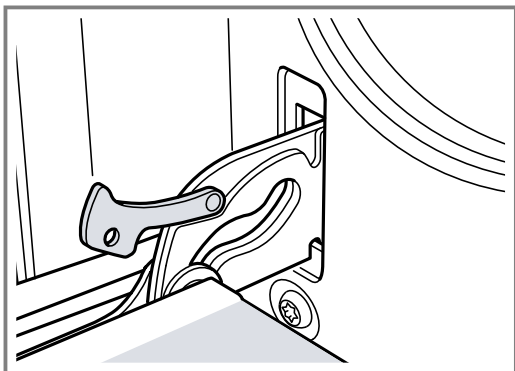

Závesy nemôžu zaklapnúť.

18.2 Odoberanie dvierok spotrebiča

1. Dvierka rúry úplne otvorte.

2. Vyklopte blokovaciu páku na ľavom a pravom závese.

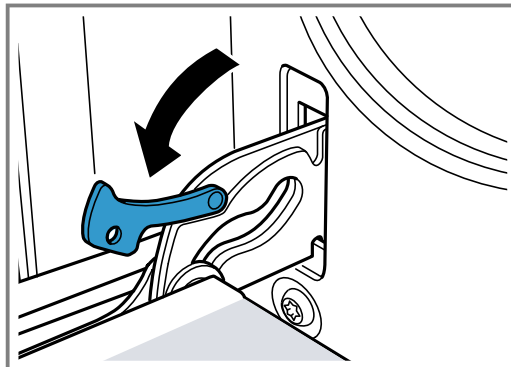

3. Dvierka rúry zatvorte až na doraz. Uchopte obidvomi rukami vľavo a vpravo. Ešte trochu viac privrite a vytiahnite.

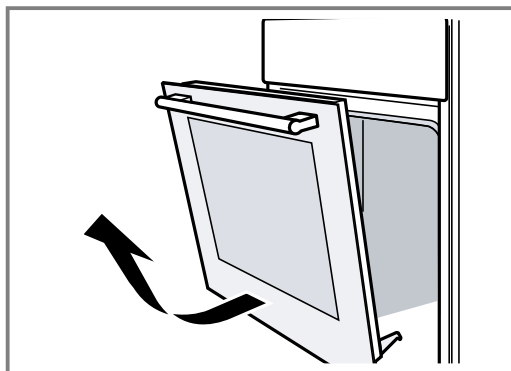

18.3 Demontáž skla dvierok

Aby sa dal spotrebič lepšie vyčistiť, sklá dvierok rúry je možné demontovať.

⚠ VAROVANIE – Riziko poranenia!

Poškrábané sklo na dvierkach spotrebiča môže prasknúť.

- ▶ Na čistenie skla dvierok rúry nepoužívajte drsné abrazívne čistiace prostriedky alebo ostré kovové škrabky, pretože by mohli poškrábať povrch.

Komponenty na dvierkach spotrebiča môžu mať ostré hrany.

- ▶ Použite ochranné rukavice.

1. Vyveste dvierka rúry.
→ "Odoberanie dvierok spotrebiča", Strana 24
2. Dvierka rúry položte na utierku rúčkou dolu.

3. Ak chcete odstrániť horný kryt dvierok rúry, stlačte prstami úchytku vľavo a vpravo. Kryt vytiahnite a odstráňte.

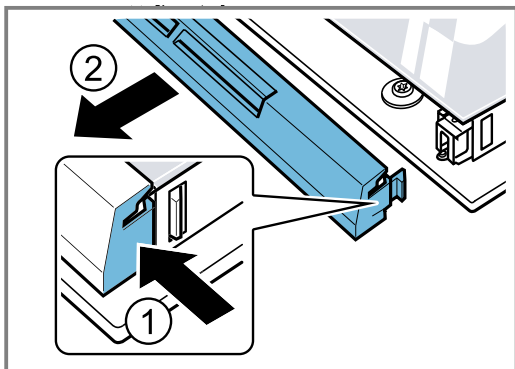

4. Najvrchnejšie sklo nadvihnite a vytiahnite von.

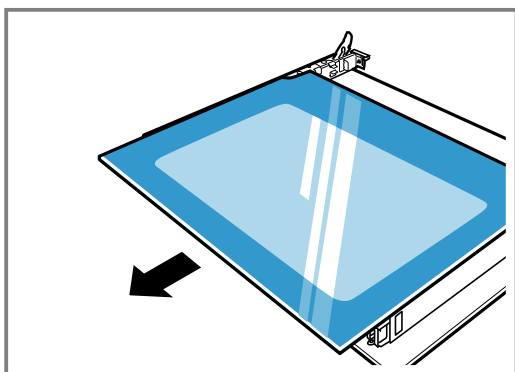

5. Sklo nadvihnite a vytiahnite von.

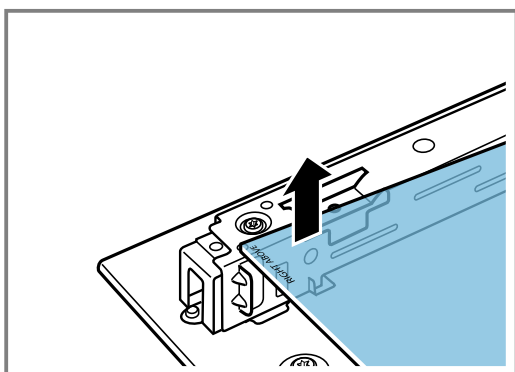

18.4 Montáž skla dvierok

Pri montáži dávajte pozor na to, aby nápis „Right above“ vľavo dolu nestál dolu hlavou.

1. Sklo zasuňte šikmo dozadu.

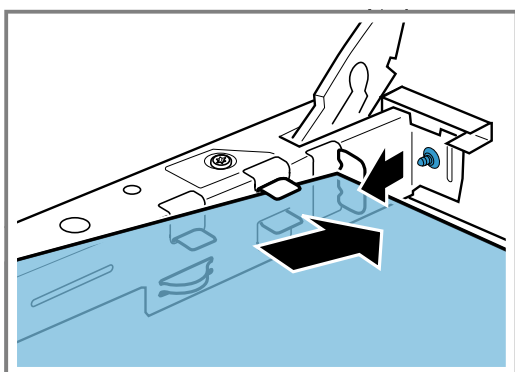

2. Najvrchnejšie sklo držte na obidvoch držiakoch a zasuňte šikmo dozadu.

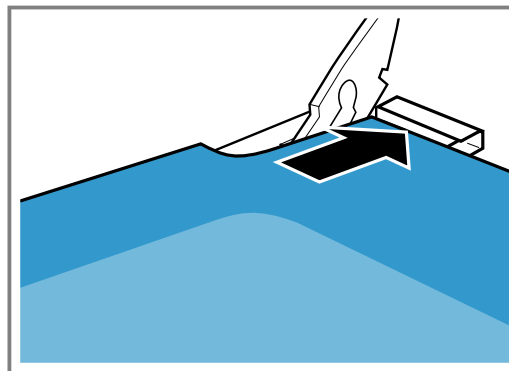

Vložte sklo do obidvoch otvorov v spodnej časti. Hladká plocha skla musí byť zvonku.

3. Nasadte kryt hore na dvierka rúry a pritlačte ho. Úchytka musia na obidvoch stranách zapadnúť.
4. Zavesíte dvierka rúry.
→ "Zavesenie dvierok spotrebiča", Strana 25

Poznámka: Rúru na pečenie používajte znova až vtedy, keď sú sklá správne namontované.

18.5 Zavesenie dvierok spotrebiča

Dvierka rúry znova zavesíte v opačnom poradí.

⚠ VAROVANIE – Riziko poranenia!

Dvierka rúry môžu neúmyselne vypadnúť alebo záves môže náhle zaklapnúť.

- ▶ V takom prípade nedržte za záves. Zavolajte zákaznícky servis.
1. Pri zavesení dvierok rúry sa uistite, či sú oba závesy zasunuté v smere otvárania.

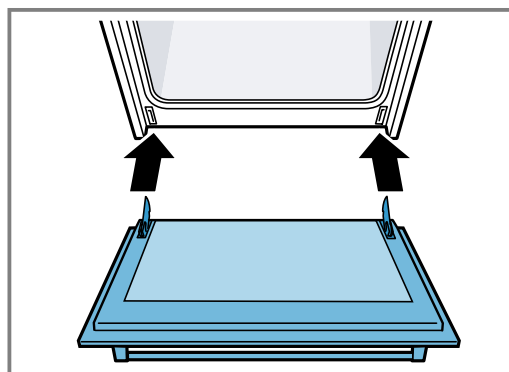

2. Zárez na závese musí na obidvoch stranách zapadnúť.

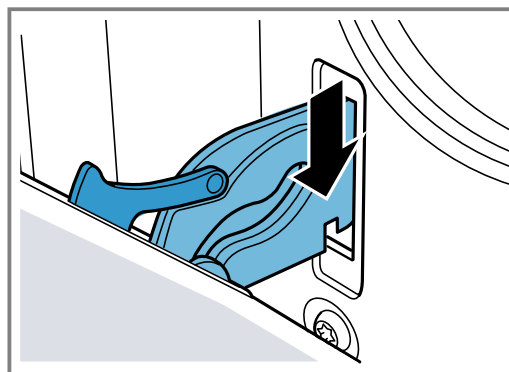

3. Obidve zaistovacie páčky znova sklopte.

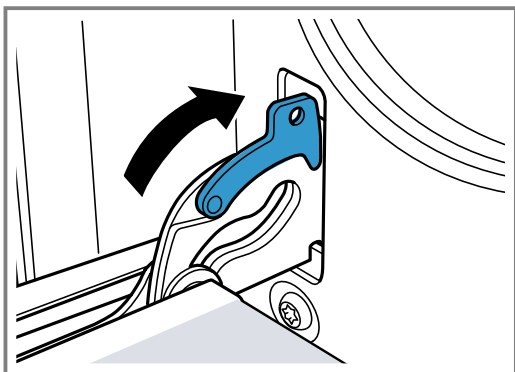

4. Zatvorte dvierka spotrebiča.

18.6 Doplnková bezpečnosť dvierok

Existujú doplnkové ochranné zariadenia, ktoré zabráňujú kontaktu s dvierkami rúry. Keď je možné, že sa deti budú zdržiavať v blízkosti rúry, umiestnite tieto ochranné zariadenia. Toto špeciálne príslušenstvo môžete 11023590 získať prostredníctvom zákazníckeho servisu.

⚠ VAROVANIE – Riziko popálenia!

Pri dlhšom pečení môžu dvierka rúry dosiahnuť veľmi vysoké teploty.

- ▶ Keď je rúra v prevádzke, malé deti majte vždy pod dozorom.

19 Odstránenie porúch

Menšie poruchy na vašom spotrebiči môžete odstrániť sami. Pred kontaktovaním zákazníckeho servisu použite informácie o riešení problémov. Tým sa vyhnete zbytočným nákladom.

⚠ VAROVANIE – Riziko poranenia!

Neodborné opravy sú nebezpečné.

- ▶ Spotrebič môže opraviť iba kvalifikovaný personál.
- ▶ Keď má spotrebič poruchu, zavolajte zákaznícky servis.
→ "Zákaznícky servis", Strana 28

⚠ VAROVANIE – Riziko zásahu elektrickým prúdom!

Neodborné opravy sú nebezpečné.

- ▶ Spotrebič môže opravovať iba príslušne vyškolený personál.
- ▶ Pri oprave spotrebiča sa smú používať len originálne náhradné súčiastky.
- ▶ Keď sa poškodí sieťový prípojný kábel tohto spotrebiča, musí ho vymeniť výrobca alebo jeho zákaznícky servis alebo podobne kvalifikovaná osoba, aby sa zabránilo ohrozeniam.

19.1 Poruchy funkcie

Porucha	Príčina a riešenie problémov
Spotrebič nefunguje.	<p>Sieťová zástrčka prívodného vedenia nie je zasunutá.</p> <ul style="list-style-type: none"> ▶ Pripojte spotrebič do elektrickej siete. <hr/> <p>Zareagovala poistka v poistkovej skrinke.</p> <ul style="list-style-type: none"> ▶ Skontrolujte poistku v poistkovej skrini. <hr/> <p>Elektrické napájanie bolo prerušené.</p> <ul style="list-style-type: none"> ▶ Skontrolujte, či osvetlenie miestnosti alebo iné spotrebiče v miestnosti fungujú. <hr/> <p>Chyba elektroniky</p> <ol style="list-style-type: none"> 1. Spotrebič minimálne na 30 sekúnd odpojte od elektrickej siete tak, že vypnete poistku v poistkovej skrinke. 2. Základné nastavenia resetujte na výrobné nastavenia.
Spotrebič sa po uplynutí času trvania úplne nevypne.	<p>Po uplynutí času trvania prestane spotrebič hriať. Osvetlenie rúry a chladiaci ventilátor sa nevypnú. Pri druhoch prevádzky s cirkuláciou beží ventilátor na zadnej stene vnútorného priestoru naďalej.</p> <ul style="list-style-type: none"> ▶ Volič funkcií otočte do polohy nula. ✓ Spotrebič je vypnutý. ✓ Osvetlenie rúry a ventilátor na zadnej stene sú vypnuté. ✓ Chladiaci ventilátor sa vypne, hneď ako spotrebič vychladne.
Na displeji bliká čas.	<p>Elektrické napájanie bolo prerušené.</p> <ul style="list-style-type: none"> ▶ Znova nastavte čas. → "Nastavenie času", Strana 17
Čas sa na displeji nezobrazí, keď je spotrebič vypnutý.	<p>Základné nastavenie je zmenené.</p> <ul style="list-style-type: none"> ▶ Zmeňte základné nastavenie ukazovateľa času.

Porucha	Príčina a riešenie problémov
Na displeji svieti ∞ a spotrebič sa nedá nastaviť.	Je aktivovaná detská poistka. ▶ Deaktivujte detskú poistku pomocou ∞. → "Detská poistka", Strana 18
Na displeji sa zobrazí hlásenie s E, napr. E0 5-32.	Porucha elektroniky 1. Stlačte ☹. - V prípade potreby znova nastavte čas. ✓ Ak bola porucha jednorazová, chybové hlásenie zmizne. 2. Ak sa chybové hlásenie zobrazí znova, kontaktujte zákaznícky servis. Uvedte presné hlásenie chyby a číslo E vášho spotrebiča. → "Zákaznícky servis", Strana 28

19.2 Výmena žiarovky v rúre

Ak vypadne osvetlenie vo vnútornom priestore, vymeňte žiarovku v rúre.

Poznámka: Žiaruvzdorné halogénové žiarovky, 230 V, 25 W dostanete v zákazníckom servise alebo v špecializovanej predajni. Používajte len tieto žiarovky. Dotýkajte sa nových halogénových žiaroviek iba čistou, suchou utierkou. Predĺži sa tak životnosť žiarovky.

⚠ VAROVANIE – Riziko popálenia!

Spotrebič a jeho prístupné časti sa počas používania zahrievajú.

- ▶ Dávajte pozor, aby ste sa nedotkli vyhrievacích prvkov.
- ▶ Deti mladšie ako 8 rokov sa musia zdržiavať v bezpečnej vzdialenosti.

⚠ VAROVANIE – Riziko zásahu elektrickým prúdom!

Pri výmene žiarovky sú kontakty objímky žiarovky pod napätím.

- ▶ Pred výmenou žiarovky sa uistite, či je spotrebič vypnutý, aby ste predišli možnému zásahu elektrickým prúdom.
- ▶ Vytiahnite aj sieťovú zástrčku alebo vypnite poistku v poistkovej skrini.

Požiadavky

- Spotrebič je odpojený od siete.
 - Vnútorný priestor je vychladnutý.
 - Máte k dispozícii novú halogénovú žiarovku na výmenu.
1. Do vnútorného priestoru položte utierku na riad, aby ste zabránili poškodeniu.
 2. Sklený kryt vyskrutkujte doľava.
 3. Vytiahnite halogénovú žiarovku bez otáčania.

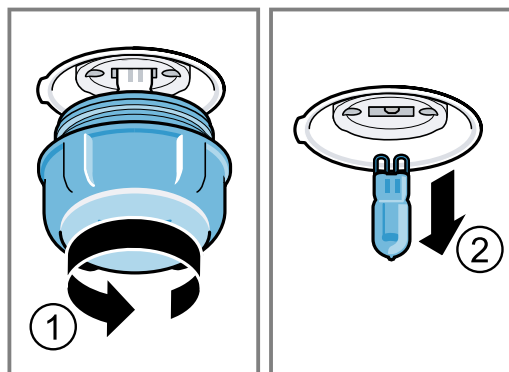

4. Vložte novú halogénovú žiarovku a pevne ju zatlačte do objímky. Dajte pozor na polohu kolíkov.
5. Pri niektorých typoch spotrebiča je sklený kryt vybavený tesniacim krúžkom. Nasadte tesniaci krúžok.
6. Zaskrutkujte sklenený kryt.
7. Z vnútorného priestoru vyberte utierku na riad.
8. Spotrebič zapojte do elektrickej siete.

20 Preprava a likvidácia

Tu sa dozviete, ako pripravíte váš spotrebič na prepravu. Dozviete sa tiež, ako zlikvidovať staré spotrebiče.

20.1 Likvidácia starého spotrebiča

Ekologickou likvidáciou môžu byť znovu využité cenné suroviny.

- ▶ Spotrebič zlikvidujte ekologickým spôsobom. O aktuálnych spôsoboch likvidácie sa informujte u vášho špecializovaného predajcu alebo u orgánov obecnej, príp. mestskej správy.



Tento spotrebič je označený v súlade s európskou smernicou 2012/19/EÚ o nakladaní s použitými elektrickými a elektronickými zariadeniami (waste electrical and electronic equipment - WEEE).

Táto smernica stanoví jednotný európsky (EU) rámec pre spätný odber a recyklovanie použitých zariadení.

20.2 Preprava spotrebiča

Odložte si originálny obal spotrebiča. Spotrebič prepravujte len v originálnom obale. Rešpektujte prepravnú šípku na obale.

1. Všetky pohyblivé časti v spotrebiči a na spotrebiči upevnite ľahko odstrániteľnou lepiacou páskou.
2. Všetko príslušenstvo, ako napr. plech na pečenie, s tenkou lepenkou na hranách zasuňte do príslušných priehradiek, aby sa zabránilo poškodeniu spotrebiča.
3. Vložte lepenku alebo podobný materiál medzi prednú a zadnú stranu, aby sa zabránilo nárazom na vnútornú stranu skla dvierok.

4. Upevnite dvierka a príp. horný kryt lepiacou páskou na bokoch spotrebiča.

Ak už nemáte originálny obal

1. Spotrebič zabaľte do ochranného obalu, aby bola zabezpečená dostatočná ochrana pred prípadnými poškodeniami pri preprave.
2. Spotrebič prepravujte vo zvislej polohe.
3. Nedržte spotrebič za rúčku dvierok alebo za prípojky na zadnej strane, pretože by sa mohli poškodiť.
4. Na spotrebič nedávajte ťažké predmety.

21 Zákaznícky servis

Originálne náhradné súčiastky, ktoré sú relevantné pre funkčnosť spotrebiča a spĺňajú nariadenie o ekodizajne, vám poskytne náš zákaznícky servis v období minimálne 10 rokov od uvedenia spotrebiča na trh v Európskom hospodárskom priestore.

Poznámka: Využívanie zákazníckeho servisu je bezplatné v rámci záruky výrobcu.

Podrobné informácie o záručnej lehote a záručných podmienkach vo vašej krajine vám poskytne zákaznícky servis alebo predajca, prípadne ich nájdete na našom webe.

Keď kontaktujete zákaznícky servis, potrebujete číslo výrobku (E-Nr.) a výrobné číslo (FD) vášho spotrebiča.

Kontaktné údaje zákazníckeho servisu nájdete v priloženom adresári zákazníckej služby alebo na našej webovej stránke.

Tento produkt obsahuje svetelné zdroje triedy energetickej účinnosti G.

21.1 Označenie produktu (E-Nr.) a výrobné číslo (FD)

Číslo výrobku (E-Nr.) a výrobné číslo (FD) nájdete na typovom štítku spotrebiča.

Výrobný štítok s číslami nájdete, keď otvoríte dvierka spotrebiča.

Ak chcete rýchlo vyhľadať údaje o spotrebiči a telefónne číslo zákazníckeho servisu, môžete si údaje poznačiť.

22 Takto sa to podarí

Pre rôzne jedlá tu nájdete tie správne nastavenia, ako aj to najlepšie príslušenstvo a riad. Odporúčania sú optimálne prispôbené vášmu spotrebiču.

Podrobné tabuľky s údajmi o pečení pre váš spotrebič a tipy na pečenie vo vašom spotrebiči nájdete návode na internete:

www.bosch-home.com

22.1 Pokyny na prípravu

Pri príprave jedál dodržiavajte tieto informácie.

- Teplota a čas trvania závisia od množstva a receptu. Preto sú uvedené rozsahy hodnôt nastavenia. Zvoľte najprv nižšiu hodnotu.
- Hodnoty nastavenia platia pre vloženie jedla do studeného vnútorného priestoru. Príslušenstvo zasuňte do vnútorného priestoru až po predhrievaní.
- Odstráňte z vnútorného priestoru príslušenstvo, ktoré nepoužívate.
- Dávajte pozor, aby ste príslušenstvo vždy správne zasunuli.

22.2 Pokyny na pečenie

Pri pečení používajte uvedené výšky zasunutia.

Pečenie na jednej úrovni	Výška
vysoké cestoviny/pečivo, resp. forma na rošte	2
ploché cestoviny/pečivo, resp. na plechu na pečenie	2 – 3

Pečenie na viacerých úrovniach	Výška
Univerzálny pekáč	3
Plech na pečenie	1
Formy na rošte:	Výška
Prvý rošt	3
Druhý rošt	1

Pečenie na troch úrovniach	Výška
Plech na pečenie	5
Univerzálny pekáč	3
Plech na pečenie	1

Poznámky

- Pri pečení na viacerých úrovniach používajte horúci vzduch. Jedlá vložené v rovnakom čase nemusia byť hotové v rovnakom čase. V takom prípade môžete hotové jedlo vybrať a jedlo na druhom plechu sa môže piecť ďalej. V prípade potreby môžete zmeniť polohu a smer plechov na pečenie.

- Položte formy do vnútorného priestoru vedľa seba alebo striedavo nad sebou. Súčasným pečením jedál môžete ušetriť energiu.
- Pre optimálny výsledok pečenia odporúčame tmavé formy na pečenie z kovu.

22.3 Pokyny na pečenie a grilovanie

Hodnoty nastavenia platia pre vloženie nenaplnenej hydiny, mäsa a rýb pripravených na pečenie s teplotou z chladničky do studeného vnútorného priestoru.

POZOR!

Potraviny s obsahom kyselín môžu poškodiť rošt.



















- ▶ Kyslé potraviny, napr. ovocie alebo grilované kúsky naložené v kyslej marináde, neukladajte priamo na rošt.

- Čím je hydina, mäso alebo ryba väčšia, tým nižšia je teplota a o to dlhší je čas pečenia.
- Hydinu, mäso a rybu obráťte po uplynutí asi 1/2 až 2/3 uvedeného času.
- K hydine pridajte do nádoby trochu tekutiny. Dno riadu zakryte tekutinou do výšky cca 1-2 cm.
- Keď budete hydinu obracať, dajte pozor, aby bola dolu najprv strana s prsami, príp. kožou.
- Grilované kúsky otáčajte grilovacími kliešťami. Keď do mäsa pichnete vidličku, mäso stratí šťavu a vysuší sa.
- Steaky osoľte až po ugrilovaní. Soľ odoberá vodu z mäsa.

Upozornenia pre osoby alergické na nikel

V zriedkavých prípadoch sa do jedla môžu dostať malé stopy niklu.

22.4 Výber jedál

Pokrm	Príslušenstvo / riad	Úroveň vkladania	Druh ohrevu	Teplota v °C / Doba úpravy v min.	Teplota v °C / Doba úpravy v min.
Trený koláč, jednoduchý	Forma v tvare venca / pozdĺžna forma	2		160 – 180	50 – 60
Trený koláč, jednoduchý, 2 úrovne	Forma v tvare venca / pozdĺžna forma	3+1		140 – 160	60 – 80
Ovocná alebo tvarohová torta s korpusom z jemného cesta	Tortová forma Ø 26 cm	2		160 – 180	70 – 90
Piškótová torta, 6 vajec	Forma s vyberacím dnom Ø 28 cm	2		160 – 170	35 – 45
Piškótová roláda	Univerzálny pekáč	2		170 – 190 ¹	15 – 20
Koláč z jemného cesta so šľavnatým obložením	Univerzálny pekáč	2		160 – 180	60 – 90
Mafiny	Forma na mafiny na rošt	2		170 – 190	20 – 40
Drobné pečivo	Univerzálny pekáč	3		150 – 170	25 – 35
Suché pečivo	Univerzálny pekáč	3		140 – 160	20 – 30
Suché pečivo, 2 úrovne	Univerzálny pekáč + Plech na pečenie	3+1		130 – 150	25 – 35
Suché pečivo, 3 úrovne	2× Plech na pečenie + Univerzálny pekáč	5+3+1		130 – 150	30 – 40
Chlieb, 1 000 g, v pozdĺžnej forme a voľne zasunutý	Univerzálny pekáč alebo pozdĺžna forma	2		200 – 220	35 – 50
Pizza, čerstvá	Univerzálny pekáč	3		170 – 190	20 – 30
Pizza, čerstvá, tenký korpus	Univerzálny pekáč	2		250-270 ¹	15-25
Koláč quiche, koláč z krehkého cesta	Forma na koláč tarta	2		190 – 210	35 – 45
Nákyp, pikantný, čerstvý, varené prísady	Forma na nákyp	2		200 – 220	30 – 60
Kurča, 1,3 kg, neplnené	Nezakrytá nádoba	2		200 – 220	60 – 70
Malé porcie kurčaťa, po 250 g	Nezakrytá nádoba	3		220 – 230	30 – 35

¹ Predhrejte spotrebič.

² Na začiatku pridávajte do nádoby tekutinu, aby mäso ležalo v tekutine min. do 2/3

³ Jedlo po uplynutí 2/3 celkového času obráťte.

⁴ Univerzálny pekáč zasuňte pod rošt.

⁵ Jedlo neotáčajte. Dno zalejte vodou.

Pokrm	Príslušenstvo / riad	Úroveň vkladania	Druh ohrevu	Teplota v °C / Doba úpravy v min. / Teplota v °C / Doba úpravy v min.
Hus, neplnená, 3 kg	Nezakrytá nádoba	2		170 – 190 120 – 140
Bravčové pečené bez kože, napr. krkovička, 1,5 kg	Nezakrytá nádoba	1		180 – 200 140 – 160
Hovädzie filé, stredne prepečené, 1 kg	Nezakrytá nádoba	3		210 – 220 45 – 55
Dusené hovädzie mäso, 1,5 kg	Zakrytá nádoba	2		200 – 220 100 – 120 ²
Roastbeef, stredne prepečený, 1,5 kg	Nezakrytá nádoba	2		200 – 220 60 – 70
Hamburger, výška 3-4 cm	Rošt	4		3 ³ 25 – 30 ⁴
Jahňacie stehno bez kosti, stredne prepečené, 1,5 kg	Nezakrytá nádoba	2		170 – 190 70 – 80 ⁵
Ryba, grilovaná, celá, 300 g, napr. ps-truh	Rošt	2		2 20 – 25 ⁴

¹ Predhrejte spotrebič.

² Na začiatku pridávajte do nádoby tekutinu, aby mäso ležalo v tekutine min. do 2/3

³ Jedlo po uplynutí 2/3 celkového času obráťte.

⁴ Univerzálny pekáč zasuňte pod rošt.

⁵ Jedlo neatáčajte. Dno zalejte vodou.

22.5 Jogurt

S vaším spotrebičom si môžete vyrobiť jogurt aj sami.

Výroba jogurtu

1. Z vnútorného priestoru vyberte príslušenstvo a rámy.
2. 1 liter mlieka s obsahom tuku 3,5 % zohrejte na varnom paneli na 90 °C a nechajte vychladnúť na 40 °C. Trvanlivé mlieko stačí zohriať na 40 °C.

3. Do mlieka vmiešajte 30 g jogurtu s teplotou ako v chladničke.
4. Zmes nalejte do malých nádob, napr. do malých pohárov s pokrievkou.
5. Nádoby zakryte fóliou, napr. potravinovou fóliou.
6. Nádoby postavte na dno vnútorného priestoru.
7. Spotrebič nastavte podľa odporúčaných nastavení.
8. Po príprave nechajte jogurt odpočívať v chladničke.

Jogurt

Jedlá	Príslušenstvo/riad	Výška zasunutia	Druh ohrevu/funkcia	Teplota v °C	Čas trvania, minúty
Jogurt	Šálka/pohár	Dno varného priestoru		-	4 – 5 hodín

22.6 Testovacie pokrmy

Tieto prehľady boli vytvorené pre skúšobné pracoviská, aby uľahčili testovanie spotrebiča podľa EN 60350-1.

Pečenie

Pri pečení testovaných jedál dodržiavajte tieto informácie.

Všeobecné upozornenia

- Hodnoty nastavenia platia pre vloženie jedla do studeného vnútorného priestoru.
- Dodržiavajte upozornenia v tabuľkách týkajúce sa predhrievania. Hodnoty nastavenia platia bez rýchleho rozohrievania.
- Na pečenie použite najprv nižšiu z uvedených teplôt.

Výšky zasunutia

Výšky zasunutia pri pečení na jednej úrovni:

- Univerzálny pekáč/plech na pečenie: výška 3
- Formy na rošte: výška 2

Poznámka: Pečivo na plechoch alebo vo formách zasunutých do spotrebiča v rovnakom čase nemusí byť hotové v rovnakom čase.

Výšky zasunutia pri pečení na dvoch úrovniach:

- Univerzálny pekáč: výška 3
Plech na pečenie: výška 1
- Formy na rošte:
Prvý rošt: výška 3
Druhý rošt: výška 1

Výšky zasunutia pri pečení na troch úrovniach:

- Plech na pečenie: výška 5
Univerzálny pekáč: výška 3
Plech na pečenie: výška 1

Pečenie v dvoch formách s vyberacím dnom:

Ak spotrebič dokáže piecť na viacerých úrovniach, položte formy do vnútorného priestoru vedľa seba alebo striedavo nad sebou.

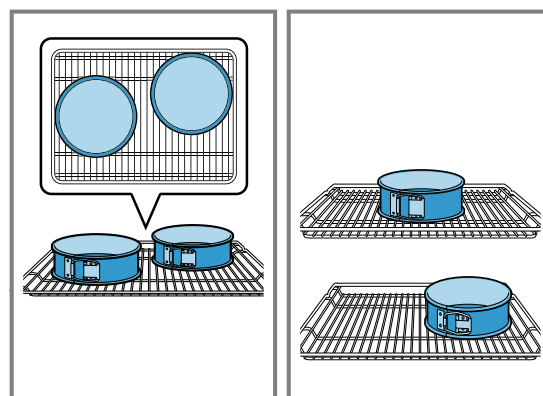

Pečenie

Jedlá	Príslušenstvo/riad	Výška zasunutia	Druh ohrevu	Teplota v °C	Čas trvania, minúty
Striekané pečivo	Univerzálny pekáč	3	☐	140 – 150	30 – 40
Striekané pečivo	Univerzálny pekáč	3	☉	140 – 150	30 – 40
Striekané pečivo, 2 úrovne	Univerzálny pekáč + Plech na pečenie	3+1	☉	140 – 150 ¹	30 – 45
Striekané pečivo, 3 úrovne	2× Plech na pečenie + Univerzálny pekáč	5+3+1	☉	130 – 140 ¹	40 – 55
Malé koláčiky	Univerzálny pekáč	3	☐	150 ¹	25 – 35
Malé koláčiky	Univerzálny pekáč	3	☉	150 ¹	25 – 35
Malé koláčiky, 2 úrovne	Univerzálny pekáč + Plech na pečenie	3+1	☉	150 ¹	25 – 35
Malé koláčiky, 3 úrovne	2× Plech na pečenie + Univerzálny pekáč	5+3+1	☉	140 ¹	35 – 45
Vodová piškóta	Tortová forma Ø 26 cm	2	☐	160 – 170 ²	30 – 40
Vodová piškóta	Tortová forma Ø 26 cm	2	☉	170	30 – 40
Vodová piškóta, 2 úrovne	Tortová forma Ø 26 cm	3+1	☉	150 – 160 ²	30 – 45

¹ Spotrebič predhrievajte 5 minút. Pri spotrebičoch s funkciou rýchleho rozohrievania nepoužívajte túto funkciu na predhrievanie.

² Predhrejte spotrebič. Pri spotrebičoch s funkciou rýchleho rozohrievania nepoužívajte túto funkciu na predhrievanie.

Grilovanie

Pokrm	Príslušenstvo / riad	Úroveň vkladania	Druh ohrevu	Teplota v °C / stupeň grilovania	Doba úpravy v min.
Opečené toasty	Rošt	5	☐	3	0,2 – 1,5



Thank you for buying a Bosch Home Appliance!

Register your new device on MyBosch now and profit directly from:

- **Expert tips & tricks for your appliance**
- **Warranty extension options**
- **Discounts for accessories & spare-parts**
- **Digital manual and all appliance data at hand**
- **Easy access to Bosch Home Appliances Service**

Free and easy registration – also on mobile phones:

www.bosch-home.com/welcome



Looking for help? You'll find it here.

Expert advice for your Bosch home appliances, help with problems or a repair from Bosch experts.

Find out everything about the many ways Bosch can support you:

www.bosch-home.com/service

Contact data of all countries are listed in the attached service directory.

BSH Hausgeräte GmbH

Carl-Wery-Straße 34

81739 München, GERMANY

www.bosch-home.com

A Bosch Company



9001649669 (031215)

sk