



BOSCH



Register your
new device on
MyBosch now and
get free benefits:
**[bosch-home.com/
welcome](https://bosch-home.com/welcome)**

嵌入式烤箱

HBG632B.1

[zh-tw] 使用手冊與安裝說明

更多信息，請參考《數字用戶指南》。



目錄

使用手冊

| | | |
|------|-----------------|----|
| 1 | 安全性 | 2 |
| 2 | 避免財物損失 | 3 |
| 3 | 環境保護和節省能源 | 4 |
| 4 | 深入瞭解 | 4 |
| 5 | 加熱模式 | 6 |
| 6 | 附件 | 7 |
| 7 | 第一次使用前 | 8 |
| 8 | 基本操作 | 8 |
| 9 | 快速加熱 | 9 |
| 10 | 時間設定功能 | 9 |
| 11 | 兒童安全鎖 | 10 |
| 12 | 安息日模式 | 10 |
| 13 | 基本設定 | 11 |
| 14 | 清潔和保養 | 11 |
| 15 | 層架 | 13 |
| 16 | 電器門 | 13 |
| 17 | 排除故障 | 15 |
| 18 | 廢棄處理 | 17 |
| 19 | 客戶服務 | 17 |
| 20 | 大功告成 | 17 |
| 21 | 安裝說明 | 21 |
| 21.1 | 一般安裝注意說明 | 21 |

1 安全性

請注意以下的安全須知。

1.1 一般提示說明

- 請仔細閱讀本說明書。
- 請妥善保管本說明書和產品資訊，以備日後查閱或提供給下一位使用者。

- 如本電器於運送途中受損，切勿安裝。

1.2 使用須知

本電器僅供妥善安裝使用。請注意專用的安裝說明書。

只有具備相關證照的專業人員才能在不使用插頭的情況下連接本電器。保固範圍不包括因錯誤安裝造成的損壞。

本機只能用於以下用途：

- 準備食物和飲料。
- 僅限私人家庭和居家環境的室內區域。
- 最高可在海拔 4000 公尺以下使用

1.3 用戶限制

凡年滿 8 歲的孩童，身體、感官或智力有缺陷及缺乏相關操作經驗人士，必須在負責其安全的人員監督下或了解電器安全及相關危險的人員指導下才可使用本電器。

請勿讓孩童將本電器當成玩具玩耍。

凡 15 歲以上的孩童除非在監督下，否則不得進行清潔及保養的工作。

請確保 8 歲以下的孩童遠離電器及電源線。

1.4 使用安全性

附件請務必正確推入爐腔內。

→ 「附件」，頁次 7

警告 – 火災風險!

置放於爐腔內的易燃物品可能會著火。

- ▶ 請勿將易燃物品存放於爐腔內。
- ▶ 若有煙冒出，須關閉本電器或拔掉插頭，並讓電器門維持關閉，藉此可熄滅內部可能出現的火焰。

散落的食物殘渣、油脂和肉汁可能致燃。

- ▶ 操作前，先清除爐腔、加熱元件及附件上的大型髒污。

打開電器門時會出現一道風。可能會導致烘焙紙接觸到加熱元件，因而著火。

- ▶ 預熱和烹調時，烘焙紙務必固定在附件上。
- ▶ 烘焙紙必須裁剪成適當尺寸，並用烹調用具或烤模增加其重量。

警告 – 燙傷風險!

使用期間，本電器和其可觸摸的部位皆呈現高溫。

- ▶ 請務必小心，避免觸摸到加熱元件。
- ▶ 8 歲以下的兒童必須遠離本電器。

附件或烹調用具呈現高溫。

- ▶ 請務必使用隔熱手套將高溫的附件或烹調用具從爐腔取出。

酒精蒸氣可能會在高溫的爐腔內引燃。

- ▶ 食材中請僅添加含少量高酒精成分的飲品。
- ▶ 小心地打開電器門。

⚠ 警告 – 燙傷風險!

運行時，易觸及到的零件具有高溫。

- ▶ 請勿觸摸高溫的零件。
- ▶ 請勿讓兒童靠近。

打開電器門時，可能會流洩出高溫蒸氣。視溫度而定，蒸氣可能會看不見。

- ▶ 小心地打開電器門。
 - ▶ 請勿讓兒童靠近。
- 高溫爐腔內若有水分，可能形成水蒸氣。
- ▶ 請勿將水倒入高溫的爐腔內。

⚠ 警告 – 受傷風險!

電器門上有刮痕的玻璃可能會破裂。

- ▶ 請勿使用具研磨效果的清潔劑或銳利的金屬刮板清潔爐腔門的玻璃，因為可能會刮傷其表面。

本電器及其可碰觸到的部件可能相當鋒利。

- ▶ 處理和清潔時需多加留意。
- ▶ 必要時請戴上手套。

開啟和關閉電器門時，電器門的鉸鏈會移動，您可能會被夾住。

- ▶ 手請勿伸入鉸鏈的範圍內。
- 電器門內的零組件可能很尖銳。
- ▶ 請戴上手套。

⚠ 警告 – 觸電風險!

維修不當可能發生危險。

- ▶ 唯有合格的專業人員方可維修電器。
- ▶ 僅限使用原廠零件來維修電器。
- ▶ 僅由受過專業訓練的技術人員進行維修或更換損壞的電源線。

電源線絕緣層若損壞可能發生危險。

- ▶ 請勿將電源線靠近發熱的電器零件或熱源。
- ▶ 請勿將電源線靠近鋒利的尖銳處或邊緣。

- ▶ 切勿彎折、擠壓或更改電源線。

濕氣滲入可能會導致觸電。

- ▶ 請勿使用蒸氣清潔機、高壓清潔機清潔本電器。

電器損壞或電源線損壞時可能發生危險。

- ▶ 請勿操作受損的電器。
- ▶ 請勿拉扯電源線切斷電器電源。拔除電源線時，務必從插頭部位拉起。
- ▶ 若電器或電源線損壞，請立即拔除電源線插頭或關閉保險絲盒的保險絲。
- ▶ 請聯絡客戶服務。→ 頁次17

⚠ 警告 – 危險：磁力!

操作面板或控制元件內裝有永久磁鐵。永久磁鐵可能對心臟起搏器或胰島素泵等電子植入物造成影響。

- ▶ 配戴電子植入物的人員應與操作面板至少維持 10 cm 的距離。

⚠ 警告 – 窒息風險!

孩童有可能用包材將頭部套住或將自己纏住而造成窒息。

- ▶ 請確保孩童遠離包材。
 - ▶ 請勿讓孩童玩耍包材。
- 孩童可能會吸入或吞食小型零件而造成窒息。
- ▶ 請確保孩童遠離小型零件。
 - ▶ 切勿讓孩童玩小型零件。

1.5 鹵素燈

⚠ 警告 – 燙傷風險!

爐腔裡的照明燈管非常燙。即使在關閉一段時間後，仍有燙傷危險。

- ▶ 請勿觸碰玻璃蓋。
- ▶ 清潔時避免接觸到皮膚。

⚠ 警告 – 觸電風險!

更換燈泡時，燈座的觸點仍有通電。

- ▶ 更換燈泡前請確認，本電器已關機，以避免電擊。
- ▶ 還要拔掉電源插頭或關閉保險絲盒中的保險絲。

2 避免財物損失

2.1 一般資訊

注意!

爐腔底部上的物件在溫度超過50 °C時，會導致熱能積聚。因而影響到烘焙和烹調的計算時間，且琺瑯材質會受損。

- ▶ 爐腔底部上請勿置放任何類型的附件、烘焙紙或鋁薄紙。
- ▶ 唯有在溫度低於50 °C時，才可將烹調用具放置在爐腔底部上。

高溫爐腔內若有水分，就會形成水蒸氣。溫度變化可能造成損壞。

- ▶ 請勿將水倒入高溫的爐腔內。
 - ▶ 請勿將裝水的烹調用具放置在爐腔底部上。
- 爐腔內長時間有濕氣存在，會導致鏽蝕現象。
- ▶ 使用後讓爐腔乾燥。
 - ▶ 請勿將潮濕的食物長時間存放在關閉的爐腔內。
 - ▶ 請勿將食材存放在爐腔內。

打開電器門讓電器冷卻，長期下來會導致緊鄰的家具門板損壞。

- ▶ 本電器高溫運行後，僅能在電器門關閉的情況下讓爐腔冷卻。
- ▶ 不能有任何物件被電器門夾住。
- ▶ 僅能在烹調非常潮濕的食物後，才能以打開電器門的方式讓爐腔乾燥。

從烤盤上滴落的果汁會留下無法清除的污漬。

- ▶ 烘焙多汁的水果蛋糕時，烤盤不要裝太滿。
- ▶ 若可行，請使用較深的萬用烤盤。

烤箱清潔劑在高溫爐腔內，會損壞琺瑯材質。

- ▶ 請勿於爐腔在高溫情況下使用烤箱清潔劑。

▶ 請在下次加熱前徹底去除爐腔以及電器門上的殘渣。密封件若嚴重髒污，電器門於運行時即無法正確關閉。緊鄰的家具門板可能會受損。

- ▶ 請保持密封件乾淨。
- ▶ 請勿在密封件損壞或沒有密封件的情況下操作本電器。若將電器門當成座椅或置物架使用，可能會損壞電器門。
- ▶ 請勿將物件放置或掛在電器門上，也切勿坐在電器門上。

▶ 請勿將烹調用具或附件放置在電器門上。

視電器類型而定，關閉電器門時，附件可能會刮傷門玻璃。

- ▶ 附件請務必推入爐腔的最底處。

3 環境保護和節省能源

3.1 廢棄包材處理

包材符合環保要求且可回收。

- ▶ 請分類處理各組件。

3.2 節約能源

若您注意此提示說明，電器的耗電量將會更低。

食譜或設定建議有預熱規定時，再預熱電器。

- 電器不預熱，可節省達20%的能源。

請使用深色、黑色塗層或琺瑯材質的烤模。

- 這種烤模的吸熱效果特別好。

盡量不要在本電器運作時開啟電器門，

- 這可維持爐腔內的溫度，就無須後續加熱。

連續或同時烘焙數種食材。

- 爐腔在第一次烘焙後，已達高溫。因此可縮短下一個蛋糕的烘焙時間。

長時間烹調時，請於烹調時間結束前10分鐘關閉本電器。

- 本電器的餘溫足以讓菜餚熟透。

將不需用到的附件從爐腔中取出。

- 不需用到的附件組件無須加熱。

開始烹調前，先解凍冷凍食材，

- 即可省下解凍食材的能源。

注意事項：

本電器需求：

- 在螢幕開啟狀態下，最多需1 W。
- 在螢幕關閉狀態下，最多需0.5 W。

4 深入瞭解

4.1 操作面板

可透過操作面板設定電器的所有功能並獲得有關操作狀態的資訊。

注意事項： 根據機型，圖片中的細節可能有所差異，例如顏色和形狀。

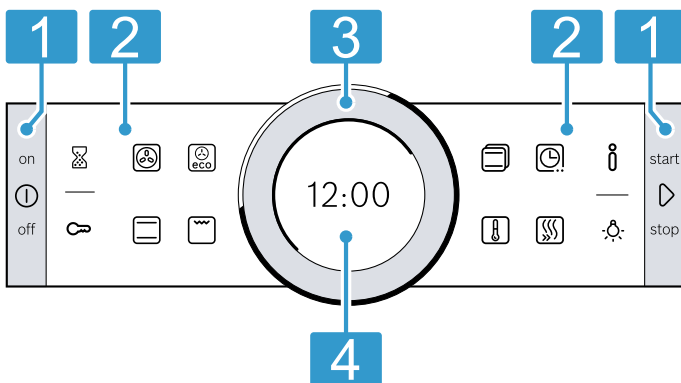

1 按鍵
操作面板左右兩側的按鈕上有一個按壓點。如欲操作按鈕，請按下按鈕。在非不銹鋼前面板的電器上，按鈕也是觸控區。

2 觸控區
觸控區是觸控靈敏的面板。若要選擇功能，只需輕按相應按鍵即可。

3 轉環
轉環可無限制地向左或向右轉。請輕按轉環，然後往所需方向移動。

4 顯示螢幕
顯示螢幕將顯示目前設定值、選項或提示說明內容。

4.2 按鍵





使用操作面板上左右兩側的按鈕可以將電器或操作模式開啟或關閉。









| 按鍵 | 功能 | 用途 |
|----|------------|-----------------------------|
| ① | on/off | 啟動或關閉電器。 |
| ▷ | start/stop | 短按：開始或中斷操作。 按住約3秒鐘：取消操作。 |

4.3 觸控區

您可以使用觸控區直接選擇各種功能。
操作面板外的觸控區用於一般功能，操作面板內的觸摸區用於烹調模式。

目前所選功能的觸控區域會亦呈紅色亮起。

| 外部觸控區 | 功能 | 用途 |
|---|--------|---|
|  | 計時器 | 選擇計時器。 |
|  | 兒童安全鎖 | 按住約4秒鐘：啟用或停用兒童安全鎖。 |
|  | 資訊 | 顯示有關功能或設定的其他資訊。 若要開啟基本設定，請在電器關閉的情況下按住約3秒鐘。 |
|  | 爐腔內部照明 | 啟動或關閉爐腔內的照明。 |

| 內部觸控區 | 功能 | 用途 |
|---|-------|-----------------|
|  | 4D熱風 | 直接選擇4D熱風加熱模式。 |
|  | 上/下火 | 直接選擇上 / 下火加熱模式。 |
|  | 環保式旋風 | 直接選擇環保式旋風加熱模式。 |
|  | 燒烤，全面 | 直接選擇全面燒烤加熱模式 |
|  | 加熱模式 | 選擇清單和加熱模式。 |
|  | 溫度 | 選擇爐腔溫度。 |
|  | 時間功能 | 選擇時間功能。 |
|  | 快速加熱 | 開始或取消爐腔的快速加熱。 |

4.4 轉環

使用轉環變更顯示螢幕上顯示的設定值。
當設定值，例如溫度，達到最小值或最大值後，該值將保留在顯示螢幕中。如有必要，請用轉環將其再次轉回。
會從清單的最後一個數值開始，再回到第一項，例如：加熱模式。

4.5 顯示螢幕

顯示螢幕會顯示不同層的目前設定值。

| | |
|------|---|
| 前台數值 | 前台數值以白色高亮顯示。該數值可使用轉環直接變更。 開始運行後，溫度或等級會顯示於前台。 |
| 後台數值 | 後台數值以灰色顯示。若要使用轉環變更該數值，請先選擇所需功能。 |
| 放大 | 使用轉環變更某一數值時，只有該數值會放大顯示。 |

環線

環線位於顯示螢幕的外側。

- 位置顯示
變更某一數值時，環線會顯示您目前在選擇清單內的位置。視設定範圍和選擇清單的長度而定，環線為連續型態或分成不同區段。

- 進度顯示
運行期間，環線會顯示進度，並逐秒增加紅色延伸。
時間到了以後，環線每秒鐘熄滅一個區段。

溫度顯示

加熱條和餘溫顯示會顯示爐腔溫度。
由於熱慣性的因素，所顯示的溫度可能與爐腔內的實際溫度略有差異。

- 加熱條
運行啟動後，爐腔溫度升高，溫度下方的白色線條便會逐步以紅色延伸。預熱時，當此紅線延伸至全長的那一刻，即為食材送入爐腔的理想時機點。
進入設定步驟時加熱條會填滿紅色，例如炙烤步驟。
- 餘溫顯示
關機後，環線會顯示爐腔內的餘溫。餘溫愈低，環線的顏色越暗，最終熄滅。

4.6 爐腔

爐腔內的功能可讓本電器的操作更便利。

層架

您可將附件推入爐腔內不同高度的層架內。

→ 「附件」，頁次7

本電器共有5個插件高度。插件高度的編號由下往上。

這種層架可取出，例如：進行清潔。

→ 「層架」，頁次13

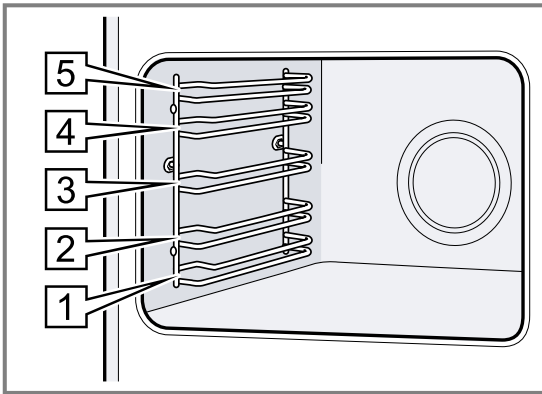

照明

一個或多個烤箱燈照亮爐腔。

打開電器門，爐腔內的照明自動啟動。電器門若維持開啟超過15分鐘，該照明會自動關掉。運作開始時，在大多數的運作模式下，照明都會自動啟動。運作結束時，照明會自動關掉。

散熱扇

散熱扇會自動根據電器溫度啟動和關閉。熱氣會從電器門上方流洩出。

注意！

請勿遮蓋住電器門上方的通風槽。本電器過熱。

► 保持通風槽暢通。

為使本電器於運行後能更快速冷卻，散熱扇在電器結束運行後還會持續運轉一段時間。







電器門

若在運作期間打開電器門，運作隨即停止。將機門關上後電器會自動繼續運作。

5 加熱模式

在此說明各種加熱模式的差異和應用範圍，讓您能為食材選擇合適的加熱模式。符號有助於您快速辨別各種加熱模式。

選擇加熱模式時，本電器會提供一個合適的溫度或等級建議。您可套用該建議數值或在其規定的範圍內變更。若設定的溫度超過275 °C且燒烤火力設為3，則將於大約40分鐘後降溫至275 °C且燒烤火力也會調為1。

| 符號 | 加熱模式 | 溫度 | 用途和功能原理 可能供選擇的附加功能 |
|--|-----------|----------------------------------|--|
|  | 4D熱風 | 30 - 275 °C | 在同一層或多層上烘焙及烹調。風扇會將後壁加熱環的熱能平均分散在爐腔內。 |
|  | 上火 / 下火 | 30 - 300 °C | 在同一層上烘焙或燒烤。此加熱模式特別適用於含多汁鋪料的蛋糕。爐腔內會上下均勻加熱。 |
|  | 環保式旋風 | 30 - 275 °C | 無須預熱，將所選食材放置在同一層上以節能方式烹調。風扇會將後壁加熱環的熱能平均分散在爐腔內。食材將分階段利用餘溫進行烹煮。125 - 275 °C之間的加熱模式最有效率。烹調時，請保持電器門為關閉狀態。此加熱模式是用來測定在內循環模式下的耗能以及能源效率等級。 |
|  | 環保式上 / 下火 | 30 - 300 °C | 以節能方式烹調所選食材。上下同時加熱。150 - 250 °C之間的加熱模式最有效率。此加熱模式是用來測定在傳統模式下的耗能。 |
|  | 熱風燒烤 | 30 - 300 °C | 燒烤禽肉、全魚或較大肉塊。烤架加熱元件和風扇會交替啟動和關閉。風扇會使食材周圍的熱氣旋轉。 |
|  | 燒烤，全面 | 燒烤火力： 1 = 弱 2 = 中 3 = 強 | 燒烤扁平狀的食材，例如：牛排、小香腸或吐司。焗烤食材。烤架加熱元件下方的整個表面非常高溫。 |
|  | 披薩設定 | 30 - 275 °C | 烹調須從下方加熱的披薩或食材。下方加熱元件和後壁加熱環會加熱。 |
|  | 解凍 | 30 - 60 °C | 以保護食材的方式解凍冷凍食材。 |

6 附件

請使用原廠配件。其適用於您的電器。

注意事項： 配件變熱時，可能會變形。變形對功能沒有影響。隨著配件冷卻，變形狀況會消失。

提供的配件會因電器機型而不同。

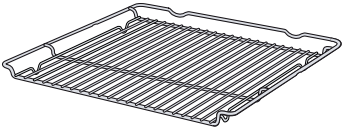
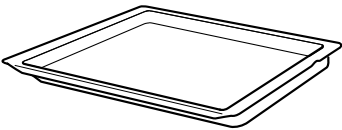
| 配件 | 用途 |
|---|--|
| 烤架  | <ul style="list-style-type: none"> 蛋糕烤模 焗烤模 烹調用具 肉類，例如：烘烤或燒烤食物 冷凍食品 |
| 萬用烤盤  | <ul style="list-style-type: none"> 多汁蛋糕 糕點 麵包 大型燒烤食物 冷凍食品 收集滴落的液體，例如：在烤架上燒烤時的油脂。 |

6.1 鎖定功能

鎖定功能可防止附件在拉出時傾倒。

附件可往外拉出約一半長度，直到其卡入為止。附件必須正確推入爐腔，防傾倒保護才會發揮功能。

6.2 將附件推入爐腔內

附件請務必正確推入爐腔內。唯有如此，附件才能拉出至一半長度而不傾倒。

- 轉動附件，使凹口^a位於後方，並朝下。
- 將附件從插件高度的兩個導桿之間推入。

- 將附件完全推入，附件便不會碰觸到電器箱門。

注意事項： 將電器運行無須使用到的附件從爐腔取出。

附件搭配使用

若要收集滴落的液體，可將烤架與萬用烤盤搭配使用。

- 將烤架置於萬用烤盤上，使兩個間隔墊片^a位於後方的萬用烤盤邊緣上。
- 將萬用烤盤推到插件高度的兩個導桿中間。此時烤架位於上方導桿上方。

烤架在萬用烤盤上

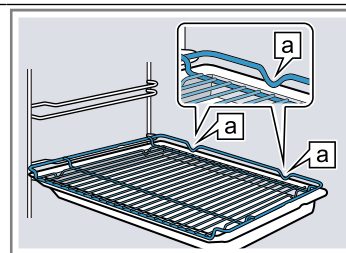

6.3 其他配件

可向售後服務中心、專業零售商或線上商店購買其他配件。

我們的目錄與線上商店上有許多您電器所需的產品：

www.bosch-home.com

電器所能使用的配件各不相同。購買配件時，請務必提供您電器的正確識別碼（E編號）。

您可以在線上商店或向售後服務中心查詢可用的配件。

烤架 以開放側朝向電器門，且彎曲面^c朝下的方式推入烤架。

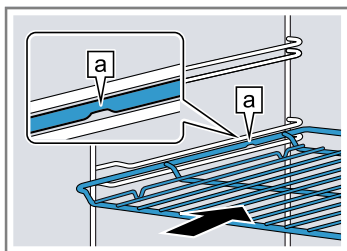

烤盤 例如：萬用烤盤或烤盤 以斜面^b朝向電器箱門的方式推入烤盤。

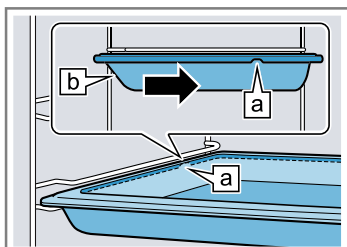

7 第一次 使用前

請進行首次啟動的設定。請清潔本機和配件。

7.1 進行首次啟動

在連接電源或長時間停電後，必須為本電器進行首次啟用設定。設定可能需要幾秒鐘才會出現在顯示螢幕中。

1. 需要時可使用轉環變更設定。
可能的設定：
 - 語言
 - 時鐘
2. 按下 \odot 確認。
- ✓ 隨即出現下一個設定。
3. 瀏覽設定，若有需要，可使用旋鈕進行變更。
- ✓ 顯示螢幕會根據上一個的設定，出現已完成首次啟用的注意事項。
- ✓ 螢幕會顯示所設定的時間。
4. 將電器門開關一次，以便在首次加熱之前檢查電器。

7.2 首次使用前，先清潔本電器

首次使用本電器烹調食材前，請先清潔爐腔和附件。

1. 將產品資訊和附件從爐腔取出。清除電器內外的包裝殘留物，例如保麗龍球和膠帶。
2. 使用微濕的軟布擦拭爐腔內的光滑表面。
3. 透過 \odot 啟動本電器。
4. 進行以下設定：

| | |
|------|--------------|
| 加熱模式 | 4D熱風 \odot |
| 溫度 | 最高 |
| 持續時間 | 1 小時 |

- 「基本操作」，頁次8
5. 使用 \triangleright 啟動操作模式。
 - 本電器加熱期間，請保持廚房通風。
 - ✓ 持續時間結束後，會響起一個訊號音，且顯示器上的持續時間為零。
 6. 透過 \odot 關閉本電器。
 7. 電器冷卻後，使用清洗劑和抹布清潔爐腔光滑的表面。
 8. 使用肥皂水配搭抹布或軟刷徹底清潔附件。

8 基本操作

8.1 開機

- ▶ 透過 \odot 啟動本電器。
- ✓ 顯示螢幕上會出現Bosch標誌。接著會出現加熱模式。

8.2 關機

本電器不使用時，請關掉。若長時間未操作本電器，本電器會自動關閉。

- ▶ 透過 \odot 關閉本電器。
- ✓ 本電器隨即關閉。運行中的功能隨即中斷。
- ✓ 顯示螢幕上會出現時間或餘溫顯示。

8.3 啟動操作模式

每個模式都必須啟動。

- ▶ 使用 \triangleright 啟動操作模式。
- ✓ 顯示螢幕上會出現設定、運行時間、環線和加熱條。

8.4 中斷或取消操作模式

您可以短暫地暫停操作模式，然後再繼續。如果您完全取消操作模式，則設定將被重置。

1. 若要短暫中斷操作模式：
 - 觸按一下 \triangleright 。
 - 若要繼續操作模式，則按下 \triangleright 。
2. 若要取消操作模式，請按住 \triangleright 約3秒鐘。
- ✓ 操作模式被取消，所有設定被重置。

8.5 設定加熱模式和溫度

要求：已選擇操作模式「加熱模式」 \odot 。

1. 使用轉環設定所需的加熱模式。
2. 按一下 \odot 。
- ✓ 溫度會以白色高亮顯示。
3. 使用轉環設定溫度。
4. 使用 \triangleright 啟動操作模式。

- ✓ 本電器隨即開始加熱。
- ✓ 顯示螢幕會顯示已進行的操作時間以及目標溫度。

5. 完成食材烹調後，使用 \odot 關閉本電器。
- 提示：**有關食材的合適加熱模式，請參閱加熱模式說明。
→ 「加熱模式」，頁次6

注意事項：可在本電器上設定運行的持續時間和結束時間。

→ 「時間設定功能」，頁次9

變更加熱模式

若變更加熱模式，其他設定也會重置。

1. 使用 \triangleright 中斷運行。
2. 按一下 \odot 。
- ✓ 顯示螢幕上會出現第一種加熱模式及所屬的建議溫度。
3. 使用轉環變更加熱模式。

變更溫度

開始運行後，您可以直接更改溫度。

- ▶ 使用轉環變更溫度。
- ✓ 溫度隨即直接套用。

直接選擇加熱模式

您可以直接透過觸控區域選擇特定的加熱模式。

1. 按下所需加熱模式的觸控區域。
直接選擇可用的加熱模式：
 - 4D熱風 \odot
 - 上/下火 \square
 - 環保式旋風 \odot
 - 燒烤，全面 \square
- ✓ 溫度會以白色高亮顯示。
2. 使用轉環設定溫度。
3. 使用 \triangleright 啟動操作模式。
- ✓ 本電器隨即開始加熱。
- ✓ 顯示螢幕會顯示已進行的操作時間以及目標溫度。

8.6 顯示詳細資訊

大多數情況下，可開啟正在執行之功能的資訊。本電器會自動顯示部分提示說明，例如：確認或當作請求或警告。

1. 按一下 ⏏ 。
 - ✓ 如果可用，訊息會顯示數秒鐘。
2. 文字內容較長時，可使用轉環瀏覽。

9 快速加熱

將溫度設定100 °C以上，縮短加熱時間，以節省時間。進行這類加熱模式時，可使用快速加熱：

- 4D熱風 ⊙
- 上/下火 ⊠

9.1 設定快速加熱

為取得均勻的烹調結果，先將食材快速加熱後再放入爐腔內。

注意事項： 完成快速加熱後，再設定時間。

1. 設定合適的加熱模式和100 °C以上的溫度。

2. 按一下 ⏏ 。
 - ✓ 此符號會亮紅燈。
3. 使用 ⏏ 啟動操作模式。
 - ✓ 快速加熱啟動。
 - ✓ 快速加熱結束時，會響起一個訊號音。紅色符號隨即熄滅。
4. 將食材放入爐腔內。

取消快速加熱

- ▶ 按一下 ⏏ 。
- ✓ 紅色符號隨即熄滅。

10 時間設定功能

本電器具備不同的時間設定功能，可用來操控其運行方式。

10.1 時間功能概覽

可為運行模式設定烹調持續時間和結束時間。計時器可設定，與運行無關。

| 時間設定功能 | 用途 |
|-----------------|--|
| 計時器 ⌚ | 計時器可設定，與電器運行無關。計時器不會影響本電器。 |
| 持續時間 ⊙ | 若設定了運行的烹調持續時間，在烹調持續時間結束後，本電器會自動停止加熱。 |
| 結束時間 ⊙ | 除了烹調持續時間，也可以設定運行結束的時間。本電器會先自動啟動，運行才會在所需時間結束。 |

10.2 設定計時器

計時器的作業與電器的運行無關。本電器於開啟和關閉時，計時器皆可設定最多到23小時又59分鐘。計時器有專屬的訊號音，所以訊號音響起時可判斷是計時器結束或烹調持續時間結束。

1. 按一下 ⌚ 。
 - ✓ 此符號會亮紅燈。
2. 使用轉環設定計時器時間。
3. 使用 ⌚ 啟動計時器。
 - 數秒鐘後，計時器隨即自動啟動。
 - ✓ 計時器時間開始倒數。
 - ✓ 本電器關機後，顯示器上仍可見計時器時間。
 - ✓ 本電器開啟後，顯示器上會顯示正在進行操作的設定。若要顯示計時器時間數秒鐘，請按 ⌚ 。
 - ✓ 計時器時間到達後，訊號音響起。紅色符號隨即熄滅。
4. 計時器時間結束後：
 - 若要提前結束訊號音，可按下任一觸控區域。
 - 若要重新設定計時器時間，請按下 ⌚ ，然後使用轉環設定計時器時間。

變更計時器

計時器時間可隨時變更。

1. 按一下 ⌚ 。
2. 使用轉環變更計時器時間。
3. 按下 ⌚ 確認。

取消計時器

計時器時間可隨時取消。

1. 按一下 ⌚ 。
2. 使用轉環將計時器時間重置為零。
3. 按下 ⌚ 確認。
- ✓ 紅色符號隨即熄滅。

10.3 設定烹調持續時間

運行的持續時間最多可設定為23小時又59分鐘。

要求： 已設定好加熱模式、溫度或等級。

1. 按一下 ⊙ 。
- ✓ 此符號會亮紅燈。
2. 使用轉環設定烹調持續時間。

| 旋轉方向 | 建議值 |
|------|------|
| 左側 | 10分鐘 |
| 右側 | 30分鐘 |

一小時以下的持續時間可以每分鐘調幅設定，一小時以上則為每5分鐘調幅。系統會自動計算結束時間。

3. 使用 ⏏ 啟動操作模式。
 - ✓ 本電器隨即開始加熱，烹調持續時間開始倒數。
 - ✓ 烹調持續時間結束後，訊號音響起。顯示螢幕上的烹調持續時間顯示為零。
4. 烹調持續時間結束後：
 - 若要提前結束訊號音，可按下任一觸控區域。
 - 若要重新設定烹調持續時間，請按下 ⊙ ，然後使用轉環設定烹調持續時間。
 - 若要繼續運行，但不設烹調持續時間，則使用 ⏏ 啟動。
 - 完成食材烹調後，使用 ⊙ 關閉本電器。

變更烹調持續時間

烹調持續時間可隨時變更。

1. 按一下 ⊙ 。
2. 使用轉環變更烹調持續時間。

3. 按下 \odot 確認。

取消烹調持續時間

烹調持續時間可隨時取消。

1. 按一下 \odot 。
2. 使用轉環將烹調持續時間重置為零。
3. 按下 \odot 確認。
 - 若要繼續運行，但不設烹調持續時間，則使用 \triangleright 啟動。

10.4 設定結束時間

烹調持續時間結束的時間可延至最長23小時又59分鐘。

注意事項

- 為取得良好的烹調結果，當運行模式開始進行以後請勿再推延結束時間。
- 食物請勿放置在爐腔內太長時間，以避免食物變質。

要求

- 已設定好加熱模式、溫度或等級。
 - 已設定持續時間。
1. 重新按下 \odot 。
 2. 使用轉環推延結束時間。
 3. 使用 \triangleright 啟動操作模式。
- ✓ 顯示器會顯示開始時間。電器會進入待命模式。
 - ✓ 到達開始時間後，本電器即開始加熱，烹調時間開始倒數。

- ✓ 烹調持續時間結束後，訊號音響起。顯示螢幕上的烹調持續時間顯示為零。
4. 烹調持續時間結束後：
 - 若要提前結束訊號音，可按下任一觸控區域。
 - 若要重新設定烹調持續時間，請按下 \odot ，然後使用轉環設定烹調持續時間。
 - 若要繼續運行，但不設烹調持續時間，則使用 \triangleright 啟動。
 - 完成食材烹調後，使用 $\textcircled{1}$ 關閉本電器。

變更結束時間

為取得良好的烹調結果，請僅於運行開始且烹調持續時間開始倒數前，變更所設定的結束時間。

1. 使用 \triangleright 中斷運行。
2. 按下 \odot 兩次。
3. 使用轉環變更結束時間。
4. 使用 \triangleright 繼續運行。

取消結束時間

所設定的結束時間可隨時刪除。

1. 使用 \triangleright 中斷運行。
 2. 按下 \odot 兩次。
 3. 結束時使用轉環完全重置。
 4. 使用 \triangleright 繼續運行。
- ✓ 本電器隨即開始加熱，烹調持續時間開始倒數。

11 兒童安全鎖

鎖住本電器，以防止兒童不慎啟動本電器或變更設定。

11.1 啟用或停用兒童安全鎖

本電器於開啟和關閉時，皆可啟用和停用兒童安全鎖。

1. 若要啟用兒童安全鎖，請按住 ∞ 約4秒鐘。

- ✓ 顯示螢幕上會出現一則確認提示。
- ✓ 操作面板已封鎖。本電器僅能使用 $\textcircled{1}$ 關閉。
- ✓ 本電器啟動後， ∞ 會亮起。本電器若已關閉，則 ∞ 不會亮起。
- 2. 若要停用兒童安全鎖，則按住 ∞ 約4秒鐘。
- ✓ 顯示螢幕上會出現一則確認提示。

12 安息日模式

使用安息日模式可設定超過74小時的時間。無須啟動或關閉本電器，即可利用上/下火將食物保溫在85 °C和140 °C之間。

12.1 啟動安息日模式

注意事項

- 若在操作過程中打開電器門，電器將停止加熱。關閉電器門時，電器將會繼續加熱。
- 安息日模式啟動後，即無法變更或中斷。

要求：安息日模式已在基本設定中啟動。

→ 「基本設定」，頁次11

1. 使用轉環設定安息日模式 $\textcircled{8}$ 。

2. 按一下 $\textcircled{8}$ 。
 - ✓ 溫度會以白色高亮顯示。
3. 使用轉環設定溫度。
4. 按一下 \odot 。
 - ✓ 此符號會亮紅燈。
5. 使用轉環設定烹調持續時間。
 - 結束時間不能推遲。
6. 使用 \triangleright 啟動操作模式。
 - ✓ 本電器隨即開始加熱，烹調持續時間開始倒數。
7. 烹調持續時間結束後，訊號音響起。烹調持續時間設定為零。電器會在安息日模式之外的時間停止加熱並再次如常反應。
 - 透過 $\textcircled{1}$ 關閉本電器。大約10到20分鐘後，電器會自動關閉。

13 基本設定

可視需求設定電器。

13.1 基本設定概覽

您可以在此查看基本設定和出廠設定一覽。基本設定取決於機器的配置。

| 基本設定 | 選擇 |
|----------|---|
| 語言 | 請參閱機器上所提供的選擇。 |
| 時鐘 | 24 小時時間格式。 |
| 訊號音 | 短烹飪時間 (30秒) 中等烹飪時間 (1分鐘) ¹ 長烹飪時間 (5分鐘) |
| 觸控按鍵音 | 開啟 已關閉 (提示音保持 ^①) ¹ |
| 顯示亮度 | 5段式 |
| 時鐘顯示 | 關 數字 ¹ |
| 照明 | 運作時關閉 運作時開啟 ¹ |
| 夜間暗光 | 關閉 ¹ 開啟 |
| 品牌標誌 | 顯示 ¹ 未顯示 |
| 風扇繼續運作時間 | 建議 ¹ 最少 |
| 拉取系統 | 未加裝 (備有層架和1段伸縮) ¹ 未加裝 (備有2段和3段伸縮) |

¹ 原廠設定 (視洗碗機型號而定)

| 基本設定 | 選擇 |
|-------|------------------------|
| 安息日模式 | 開啟 關閉 ¹ |
| 原廠設定 | 重設 不重設 ¹ |

¹ 原廠設定 (視洗碗機型號而定)

13.2 變更基本設定

要求：本電器已關閉。

1. 按住[Ⓞ]約3秒鐘。
2. 利用[Ⓞ]確認顯示螢幕上的提示說明。
✓ 顯示螢幕上會出現第一個基本設定。
3. 使用轉環變更基本設定。
4. 按一下[Ⓞ]。
✓ 顯示螢幕上會出現下一個基本設定。
5. 使用[Ⓞ]瀏覽基本設定，若有需要，可使用轉環進行變更。
6. 若要儲存變更，請按住[Ⓞ]約3秒鐘。

注意事項：停電後，所有的基本設定變更都會保留。

取消變更基本設定

- ▶ 按一下^①。
- ✓ 即捨棄所有變更，不進行儲存。

13.3 設定時間

要求：本電器已關閉。

1. 按住[Ⓞ]約3秒鐘。
2. 利用[Ⓞ]確認顯示螢幕上的提示說明。
✓ 顯示螢幕上會出現第一個基本設定。
3. 按一下[Ⓞ]。
✓ 顯示螢幕上會出現基本設定「時間」。
4. 使用轉環變更時間。
5. 若要儲存變更，請按住[Ⓞ]約3秒鐘。

14 清潔和保養

為了讓電器長時間保持功能順暢，請仔細進行清潔和保養。

14.1 清潔劑

請勿使用不合適的清潔劑，避免損壞本電器上的各種表面。

⚠ 警告 – 觸電風險!

濕氣滲入可能會導致觸電。

- ▶ 請勿使用蒸氣清潔機、高壓清潔機清潔本電器。

合適的清潔劑

務必使用適合清潔本電器各種表面的清潔劑。

注意!

不合適的清潔劑會損壞本電器的表面。

- ▶ 請勿使用腐蝕性或磨蝕性的清潔劑。
 - ▶ 請勿使用酒精含量高的清潔劑。
 - ▶ 請勿使用硬質百潔布或清潔海綿。
 - ▶ 用溫水清潔時，請勿使用特殊清潔劑。
- 烤箱清潔劑在高溫爐腔內，會損壞琺瑯材質。
- ▶ 請勿於爐腔在高溫情況下使用烤箱清潔劑。
 - ▶ 請在下次加熱前徹底去除爐腔以及電器門上的殘渣。
- 新的海綿布含有生產過程中的殘留物，
- ▶ 使用前使用新的海綿布徹底清洗。

請遵守清潔本電器的說明書。

→ 「清潔電器」，頁次12

電器正面

| 表面 | 合適的清潔劑 | 提示說明 |
|--------------------|---|--|
| 不鏽鋼 | <ul style="list-style-type: none"> ■ 高溫肥皂水 ■ 適用於高溫表面的專用不鏽鋼保養劑 | 請立即清除不鏽鋼表面上的鈣質、脂肪、澱粉和蛋白質污漬，以避免出現鏽蝕。 塗上薄薄一層不鏽鋼保養劑。 |
| 塑料或烤漆表面 例如：操作面板 | <ul style="list-style-type: none"> ■ 高溫肥皂水 | 請勿使用玻璃清潔劑或玻璃刮刀。 為避免污漬無法清除，請立即清除表面上的除垢劑。 |

電器門

| 範圍 | 合適的清潔劑 | 提示說明 |
|---------|--|---|
| 機門玻璃 | <ul style="list-style-type: none"> ■ 高溫肥皂水 | 請勿使用玻璃刮刀或鋼絲球。 提示： 若要徹底清潔，請拆下門玻璃。 → 「電器門」，頁次13 |
| 機門蓋 | <ul style="list-style-type: none"> ■ 不鏽鋼製： 不鏽鋼清潔劑 ■ 塑膠製： 高溫肥皂水 | 請勿使用玻璃清潔劑或玻璃刮刀。 請勿使用不鏽鋼保養劑。 提示： 若要徹底清潔，請取下門蓋板。 → 「電器門」，頁次13 |
| 不鏽鋼製內門框 | 不鏽鋼清潔劑 | 可以使用不鏽鋼清潔劑清除染色。 請勿使用不鏽鋼保養劑。 |
| 門把手 | <ul style="list-style-type: none"> ■ 高溫肥皂水 | 為避免污漬無法清除，請立即清除表面上的除垢劑。 |
| 機門密封件 | <ul style="list-style-type: none"> ■ 高溫肥皂水 | 請勿擦拭和取下。 |

爐腔

| 範圍 | 合適的清潔劑 | 提示說明 |
|----------|--|---|
| 琺瑯材質表面 | <ul style="list-style-type: none"> ■ 高溫肥皂水 ■ 醋水 ■ 烤箱清潔劑 | 待嚴重髒污軟化，再使用刷子或鋼絲球清洗。 清潔後請打開電器門，讓爐腔內部乾燥。 注意事項 <ul style="list-style-type: none"> ■ 琺瑯材質在高溫時會燃燒，進而產生輕微的色差，此現象不會影響到本電器的功能。 ■ 輕薄烤盤的邊緣無法完全琺瑯化，因此可能會比較粗糙。其防鏽保護不會因此受到影響。 ■ 食物殘留會在琺瑯材質表面上形成白色污漬。該污漬對健康無害，此現象不會影響到本電器的功能。這種污漬可使用檸檬酸去除。 |
| 爐腔照明的玻璃蓋 | <ul style="list-style-type: none"> ■ 高溫肥皂水 | 若有嚴重髒污，請使用烤箱清潔劑。 |
| 層架 | <ul style="list-style-type: none"> ■ 高溫肥皂水 | 待嚴重髒污軟化，再使用刷子或鋼絲球清洗。 注意事項： 若要徹底清潔，請鬆開層架。 → 「層架」，頁次13 |
| 附件 | <ul style="list-style-type: none"> ■ 高溫肥皂水 ■ 烤箱清潔劑 | 待嚴重髒污軟化，再使用刷子或鋼絲球清洗。 琺瑯材質配件可放入洗碗機內清潔。 |

14.2 清潔電器

請依規定並使用合適的清潔劑來清潔本電器，以避免造成本電器受損。

⚠ 警告 – 燙傷風險!

使用期間，本電器和其可觸摸的部位皆呈現高溫。

- ▶ 請務必小心，避免觸摸到加熱元件。
- ▶ 8 歲以下的兒童必須遠離本電器。

⚠ 警告 – 火災風險!

散落的食物殘渣、油脂和肉汁可能致燃。

- ▶ 操作前，先清除爐腔、加熱元件及附件上的大型髒污。

要求：請遵守有關清潔劑的注意事項。

→ 「清潔劑」，頁次11

1. 使用高溫清洗劑和抹布清潔本電器。
 - 清潔表面時，可使用替代性清潔劑。
→ 「合適的清潔劑」，頁次11
2. 用軟布擦乾。

15 層架

若要徹底清潔層架和爐腔或更換層架，可將層架鬆脫後取出。

15.1 鬆脫層架

⚠ 警告 - 燙傷風險!

層架很高溫

- ▶ 請勿觸摸高溫的層架。
- ▶ 讓本電器冷卻。
- ▶ 請勿讓兒童靠近。

1. 將層架前端稍微抬起①，然後鬆脫②。
2. 將層架向前拉③，然後取出。

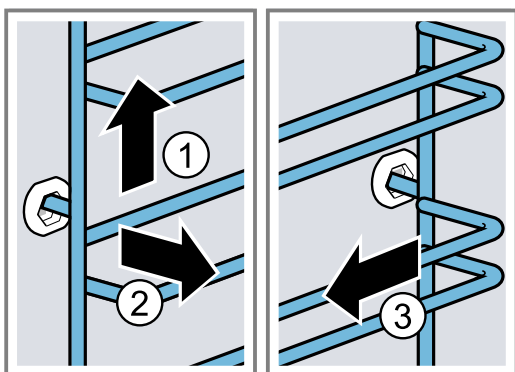

3. 清潔層架。
→ 「清潔劑」，頁次11

15.2 掛上層架

注意事項

- 層架僅適用於右側或左側。
 - 若為雙層架，請注意彎曲桿位於前方。
1. 將層架插入後方插孔中間①，直到層架緊貼在爐腔壁上，然後再將層架向後壓②。
 2. 將層架插入前方插孔③，直到層架緊貼在爐腔壁上，然後再將層架向下壓④。

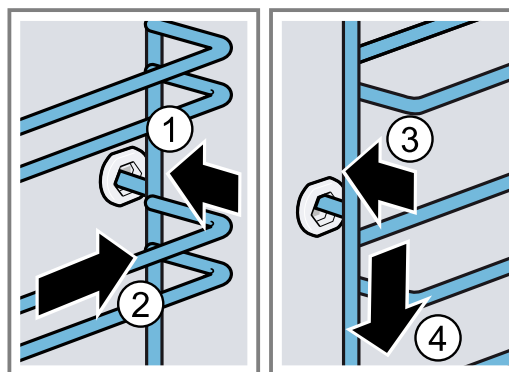

16 電器門

若要徹底清潔電器門，可以拆卸電器門。

16.1 鬆脫電器門

⚠ 警告 - 受傷風險!

電器門內的零組件可能很尖銳。

- ▶ 請戴手套。
- ▶ 開啟和關閉電器門時，電器門的鉸鏈會移動，您可能會被夾住。
- ▶ 手請勿伸入鉸鏈的範圍內。

1. 將電器門完全打開，然後朝電器方向壓。

2. **⚠ 警告 - 受傷風險!**

鉸鏈若未固定住，可能會大力關上。

- ▶ 請注意，鎖止桿應隨時完全插入關上，或在鬆脫電器門時，完全打開。

打開左側和右側鉸鏈上的鎖止桿。

鎖止桿已打開

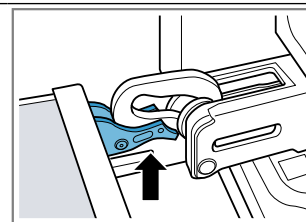

鉸鏈已固定，不會關上。

鎖止桿已關閉

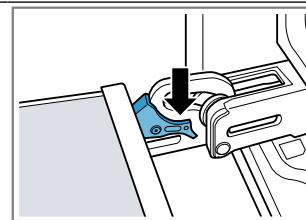

電器門已固定，無法鬆脫。

- ✓ 鎖止桿已打開。鉸鏈已固定，不會關上。

- 將電器門完全關閉 ①。雙手抓住電器門左右兩側，然後向上拉出 ②。

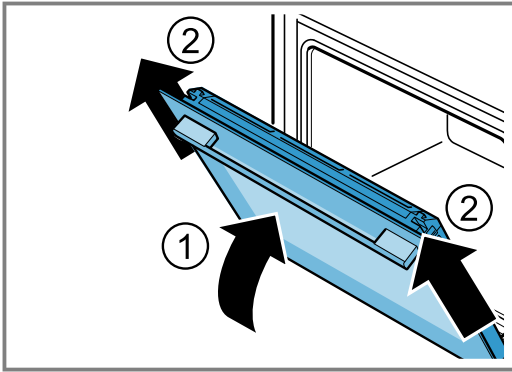

- 小心地將電器門放置在一個平面上。

16.2 掛入電器門

⚠ 警告 – 受傷風險!

開啟和關閉電器門時，電器門的鉸鏈會移動，您可能被夾住。

▶ 手請勿伸入鉸鏈的範圍內。

鉸鏈若未固定住，可能會大力關上。

▶ 請注意，鎖止桿應隨時完全插入關上，或在鬆脫電器門時，完全打開。

- 注意事項：**請注意，必須能夠輕鬆地將電器門推入鉸鏈內。若感覺有阻力，請檢查推入的開口是否正確。將電器門平直地推到兩個鉸鏈上。將電器門推入到底。

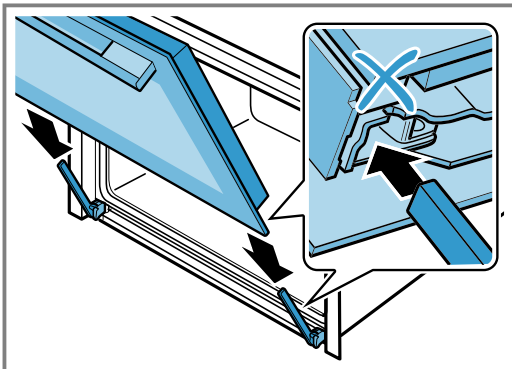

- 雙手從左上和右上緊壓在門蓋板上，藉此檢查電器門是否已推到底。

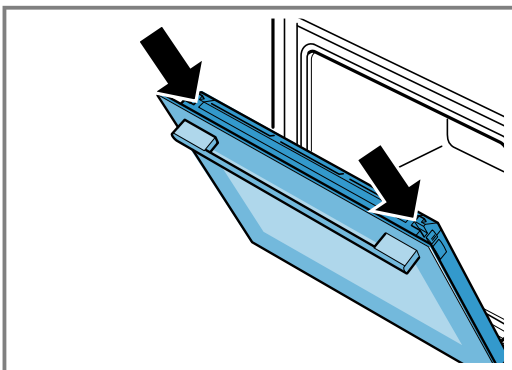

- 將電器門完全打開，然後朝電器方向壓。

- 關上左右兩側鉸鏈上的鎖止桿。

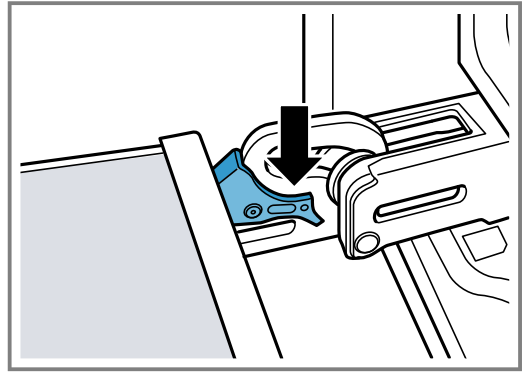

- ✓ 鎖止桿已關閉。電器門已固定，無法鬆脫。
- 關上電器門。

16.3 拆卸門玻璃

⚠ 警告 – 受傷風險!

開啟和關閉電器門時，電器門的鉸鏈會移動，您可能被夾住。

▶ 手請勿伸入鉸鏈的範圍內。

電器門內的零組件可能很尖銳。

▶ 請戴上手套。

- 略微打開電器門。
- 從外側按壓門蓋板左右兩側 ①，直到鬆脫。
- 取下門蓋板 ②。

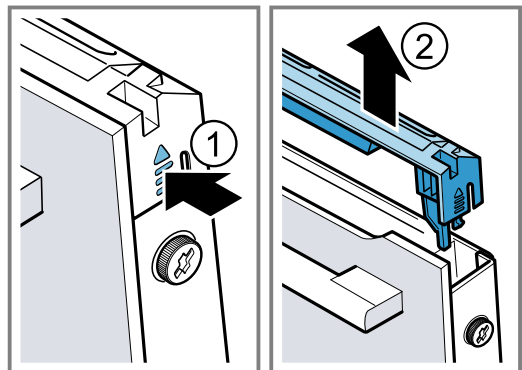

- 清潔門蓋板。
→ 「合適的清潔劑」，頁次11
- 鬆開並移除電器門上的左右兩側螺栓 ①。
- 在電器門上夾入一塊摺疊起來的廚房抹布。將前板玻璃向上拉出 ②。

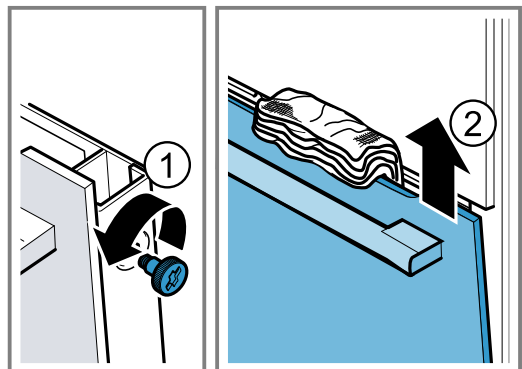

- 將前板玻璃放置在一個平面上，門把朝下。

8. **⚠ 警告 – 受傷風險!**
電器門上有刮痕的玻璃可能會破裂。
▶ 請勿使用具研磨效果的清潔劑或銳利的金屬刮板清潔爐腔門的玻璃，因為可能會刮傷其表面。
使用玻璃清潔劑和軟布清潔拆下的門玻璃兩側。
9. 清潔電器門。
→ 「合適的清潔劑」，頁次11
10. 擦乾門玻璃，然後重新裝上。

16.4 安裝門玻璃

1. 將前板玻璃下方掛入左右兩固定座a內①。

2. 將前板玻璃往電器方向壓，直到左右兩個鉤子a與支座b相對②。

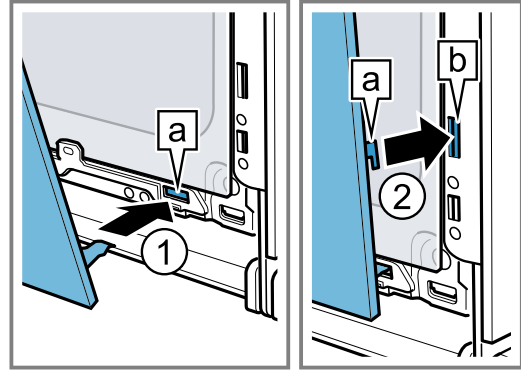

3. 緊壓前板玻璃下方①，直到聽見扣入的聲音。
4. 略微打開電器門，移除廚房抹布。
5. 重新鎖上電器門上左右兩側的兩顆螺絲。
6. 裝上並緊壓門蓋板②，直到聽見扣入的聲音。

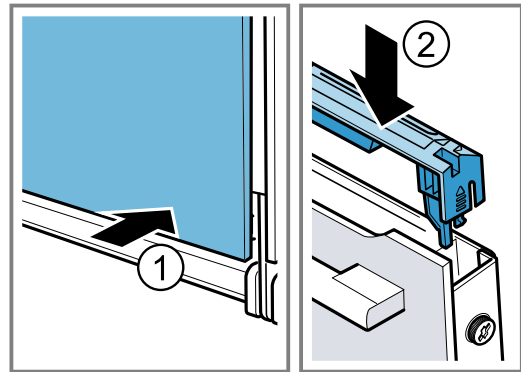

7. 關上電器門。
- 注意事項：** 依規定裝好門玻璃後，才能使用爐腔。

17 排除故障

機器上發生的輕微故障，大多可以自行解決。聯絡客戶服務之前，請先利用故障排除資訊嘗試自行解決問題。此舉可避免不必要的開銷。

1. **⚠ 警告 – 受傷風險!**
維修不當可能發生危險。
▶ 唯有合格的專業人員方可維修電器。
▶ 若本電器發生故障，請致電客戶服務。

1. **⚠ 警告 – 觸電風險!**
維修不當可能發生危險。
▶ 唯有合格的專業人員方可維修電器。
▶ 僅限使用原廠零件來維修電器。
▶ 僅由受過專業訓練的技術人員進行維修或更換損壞的電源線。

17.1 功能故障

| 故障 | 原因及疑難排解 |
|-----------------|---|
| 電器故障。 | 保險絲損壞。 ▶ 檢查保險絲盒中的保險絲。 |
| | 電源發生故障。 ▶ 檢查室內照明或其他室內電器是否正常運作。 |
| 顯示螢幕上會出現「語言中文」。 | 電源發生故障。 ▶ 請進行首次啟動的設定。 – 語言 – 時鐘 |
| 無法啟動模式或中斷。 | 可能有不同的原因。 ▶ 檢查顯示器上的注意事項。 → 「顯示詳細資訊」，頁次9 |

| 故障 | 原因及疑難排解 |
|--|--|
| 無法啟動模式或中斷。 | <p>功能故障</p> <ul style="list-style-type: none"> ▶ 請聯絡客戶服務。 → 「客戶服務」, 頁次17 |
| 設備未加熱。 | <p>已在基本設定中啟動示範模式、並出現在顯示器上[]。</p> <ol style="list-style-type: none"> 1. 關閉然後再重新啟動保險絲盒內的保險絲, 藉此短暫斷開本電器的電源。 2. 3分鐘內在 → 「基本設定」, 頁次11中關掉示範模式。 <p>電源發生故障。</p> <ul style="list-style-type: none"> ▶ 停電後, 打開和關閉機門一次。 ✓ 電器會自動檢查並準備使用。 |
| 本電器關閉後, 不會顯示時間。 | <p>基本設定已變更。</p> <ul style="list-style-type: none"> ▶ 變更時間顯示的基本設定。 → 「基本設定」, 頁次11 |
| 轉環從操作面板上的固定座掉落。 | <p>轉環鬆脫。</p> <ol style="list-style-type: none"> 1. 將轉環裝入操作面板上的固定座內。 2. 將轉環壓入固定座內, 使其扣入並可轉動。 |
| 轉環難以轉動。 | <p>轉環下方髒污。 轉環可取下。</p> <p>注意事項: 請勿頻繁取下轉環, 否則固定座會不穩。</p> <ol style="list-style-type: none"> 1. 若要鬆開轉環, 請按轉環的外邊緣。 ✓ 轉環會傾斜並且更易於抓握。 2. 將轉環從固定座拿出。 3. 使用洗碗劑和抹布小心地清潔轉環和其在電器上的固定座。用軟布擦乾。 請勿使用腐蝕性或磨蝕性的清潔劑。 請勿浸泡轉環。 請勿將轉環放入洗碗機中清潔。 |
| 內部照明無法正常運作。 | <p>鹵素燈損壞。</p> <ul style="list-style-type: none"> ▶ 更換爐腔照明。 → 「更換爐腔照明」, 頁次16 |
| 已達最大運行時間。 | <p>為避免不樂見的長時間運行情況, 在設定維持不變的情況下, 本電器會在數小時後自動停止加熱。顯示螢幕上會出現提示。 何時達到最大運行時間取決於操作模式的相應設定。</p> <ol style="list-style-type: none"> 1. 要繼續操作, 請按任意觸控區域或轉動轉環。 2. 本電器不使用時, 請利用①關閉。 <p>提示: 電器不會自動關閉, 請設定時間。 → 「設定烹調持續時間」, 頁次9</p> |
| 具有「D」或「E」的訊息顯示在顯示螢幕上, 例如 D0111或 E0111。 | <p>電子裝置已偵測到故障。</p> <ol style="list-style-type: none"> 1. 關閉再重新開啟本機。 ✓ 若只是偶發性的狀況, 則訊息會消失。 2. 若訊息再度顯示, 請聯絡售後服務中心。請於致電時指出確切的錯誤訊息。 → 「客戶服務」, 頁次17 |
| 不滿意烹調結果。 | <p>設定不適合。 設定值, 如溫度或持續時間需取決於食譜、數量和食物。</p> <ul style="list-style-type: none"> ▶ 下次設定較低或較高的值。 <p>提示: 您可以在我們的網站www.bosch-home.com找到許多有關準備工作和適當設定值的資訊。</p> |

17.2 更換爐腔照明

爐腔內的照明若故障, 請更換爐腔照明。

注意事項: 耐熱的 230 V 鹵素照明燈, 功率 40 瓦, 可至客戶服務中心或專門店購買。只能使用這種照明燈。僅可使用乾淨的乾布握住新的鹵素照明燈, 此可延長照明燈的使用壽命。

警告 – 燙傷風險!

使用期間, 本電器和其可觸摸的部位皆呈現高溫。

▶ 請務必小心, 避免觸摸到加熱元件。

▶ 8 歲以下的兒童必須遠離本電器。

警告 – 觸電風險!

更換燈泡時, 燈座的觸點仍有通電。

- ▶ 更換燈泡前請確認, 本電器已關機, 以避免電擊。
- ▶ 還要拔掉電源插頭或關閉保險絲盒中的保險絲。

要求

- 本電器已切斷電源。
- 爐腔已冷卻。
- 已備好要換上的新鹵素燈。

1. 為避免損壞，可在爐腔內放入一條烹調用具擦布。
2. 將玻璃蓋向左旋出 ①。
3. 拉出鹵素燈，無須旋轉 ②。

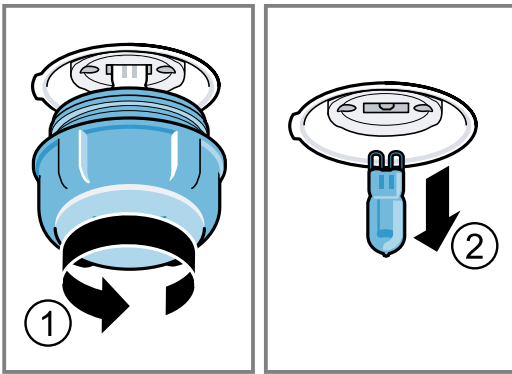

4. 裝上新的鹵素燈，並牢牢壓入燈座內。注意銷釘的位置。
5. 視電器類型而定，玻璃蓋備有一個密封環。套上密封環。
6. 鎖上玻璃蓋。
7. 將烹調用具擦布從爐腔取出。
8. 將本電器連上電源。

18 廢棄處理

可在此了解如何妥善處理舊電器。

18.1 舊電器處理

舊電器在經由合乎環保的標準處理後，可以回收有價值的原材料。

1. 拔除電源線插頭。
2. 剪斷電源線。

3. 請以環保的方式進行本電器的廢棄處理。關於現行廢棄物處理的相關資訊，請向經銷商及當地或市政管理單位查詢。



本機已根據歐盟法令 2012/19/EU 關於電氣和電子設備之規定（報廢電子電氣設備，WEEE）進行了標記。該法令是在全歐盟範圍內有關廢棄設備回收處理和再生利用的有效法律依據。

19 客戶服務

若在使用上有任何疑問，無法自行排除電器故障或需要維修服務，請聯絡本公司的客戶服務。

有關您所在國家／地區的保固期和保固條款的詳細資訊，請向本公司的客戶服務、經銷商或本公司網站查詢。

聯絡客戶服務時，需要提供電器的產品編號 (E-Nr.) 和生產編號 (FD)。

可在隨附的客戶服務目錄或本公司的網站查看客戶服務聯絡資料。

本產品包含能源效率為 G 級的電燈。

19.1 產品編號 (E-Nr.) 和生產編號 (FD)

可在電器的規格銘板上查看產品編號 (E-Nr.) 和生產編號 (FD)。

打開機門時，便可查看具有編號的規格銘板。

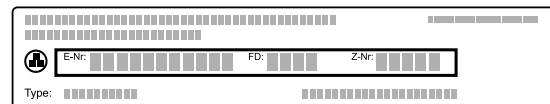

如需快速重複查看電器資料和客戶服務電話號碼，可將資料加以記錄。

20 大功告成

請於此處查看各種不同食材的對應建議設定以及最佳附件和烹調用具。我們根據本電器提供了最佳的建議。

20.1 一般烹調提示說明

準備烹調一切食材時，請注意這些資訊。

- 溫度和持續時間取決於份量和食譜。因此，須提供設定範圍。請先以最低數值開始嘗試。
- 設定值適用於將食材推入冷卻的爐腔內。預熱後先將附件推入爐腔內。
- 將不需用到的附件從爐腔取出。

20.2 烘焙的烹調提示說明

- 深色金屬烤模最適合烘焙蛋糕、糕點或麵包。

- 焗烤和奶油焗菜請使用寬淺的烹調用具。使用狹長且深的烹調用具烹調食材，需要更長的烹調時間，且表面顏色會比較深。
- 如果要直接在萬用烤盤中準備焗烤，請將之放入第2層。
- 麵團設定值適用於在烤盤上的麵團，也適用於在長條烤模內的麵團。

注意！

高溫爐腔內若有水分，就會形成水蒸氣。溫度變化可能造成損壞。

- ▶ 請勿將水倒入高溫的爐腔內。
- ▶ 請勿將裝水的烹調用具放置在爐腔底部上。

插件高度

如果使用4D熱風加熱模式，則可以在插件高度1、2、3和4之間選擇。

| 在同一層上烘焙 | 高度 |
|----------------|----|
| 高度較高的糕點/烤架上的烤架 | 2 |
| 扁平糕點 / 烤盤 | 3 |

| 在多層上烘焙 | 高度 |
|--|------------------|
| 2層 | |
| <ul style="list-style-type: none"> 萬用烤盤 烤盤 | 3 1 |
| 2層 | |
| <ul style="list-style-type: none"> 烤模上有2個烤架 | 3 1 |
| 3層 | |
| <ul style="list-style-type: none"> 烤盤 萬用烤盤 烤盤 | 5 3 1 |
| 4層 | |
| <ul style="list-style-type: none"> 4個帶有烘培紙的烤架 | 5 3 2 1 |

請使用4D熱風加熱模式。

注意事項： 同時推入烤盤或烤模的糕點不一定同時完成。

20.3 燒烤、燉煮和烘焙的烹調提示說明

- 設定建議適用於冷藏溫度的食物以及未填餡料的即烤禽肉。
- 將禽肉的胸部或皮朝下放在烹調用具上。
- 在指定時間約 $\frac{1}{2}$ 到 $\frac{2}{3}$ 後，將烘烤食物、燒烤食物或整條魚翻過來。

在烤架上烘烤

在烤架所有烘烤食材的側面都特別脆。可烘烤例如大塊禽肉或同時處理處理數塊食材。

- 盡量烘烤類似重量和厚度的食材。燒烤食材的的烤色才會一致，而且保持口感多汁。
- 將烘烤食材直接放置在烤架上。
- 若要收集滴落的液體，請將萬用烤盤以及置於上方的烤架滑動至指示的插件高度。

- 視食物的大小和種類而定，可在萬用烤盤上加入最多 $\frac{1}{2}$ 公升的水。
- 烹調時收集到的肉汁可做成醬汁。此外，可減少油煙形成，爐腔也不會那麼髒。

在烹調用具內烹調

使用封閉式的烹調用具進行烹調，可維持爐腔的乾淨。

在烹調用具內烹調的一般資訊

- 請使用耐熱、適用於烤箱的烹調用具。
- 請將烹調用具放在烤架上。
- 玻璃製的烹調用具最適合。
- 請注意烹調用具的製造商說明。

在未加蓋的烹調用具烹調

- 請用深烤盤。
- 若無合適的烹調用具，請使用萬用烤盤。

在加蓋的烹調用具烹調

- 請使用合適且可密封的蓋子。
- 肉品和蓋子之間至少要有3公分的距離。因為肉品會膨脹。

⚠ 警告 – 燙傷風險!

烹調後打開蓋子時，可能有高溫蒸氣流洩出。視溫度而定，蒸氣可能會看不見。

- ▶ 抬高蓋子，讓高溫蒸氣遠離人體方向流洩出。
- ▶ 請勿讓兒童靠近。

燒烤

若要達到香脆口感，可用燒烤的方式處理食材。

- 盡量燒烤類似重量和厚度的食材。燒烤食材的的烤色才會一致，而且保持口感多汁。
- 將燒烤食材直接放置在烤架上。
- 若要收集滴落的液體，請將萬用烤盤至少滑動至烤架的下一層。

注意事項

- 烤架加熱元件會不斷地啟動和關掉。這是正常現象。其頻繁度視所設定的燒烤火力而定。
- 燒烤時可能會產生油煙。

20.4 冷凍食品的製備

- 請勿使用結冰的冷凍產品。
- 除去冰。
- 冷凍產品預烤不均勻。烘焙後，仍出現不均勻的烤色。

20.5 備置即食餐

- 將熟食從包裝取出。
- 如果您在烹調用具中加熱或烹調即食餐，請使用耐熱的烹調用具。

20.6 食材選擇

各式菜餚的設定建議按菜餚類別分類。

各種菜餚的設定建議

| 食材 | 附件 / 烹調用具 | 高度 | 加熱模式 | 溫度, 單位: °C | 持續時間, 單位: 分鐘 |
|------------------|-----------------------------|-------|------|---|--------------------------|
| 磅蛋糕, 2 層 | 環型烤模 或者 長條烤模 | 3+1 | ☼ | 140 - 160 | 60 - 80 |
| 磅蛋糕, 精緻 | 長條烤模 | 2 | ☐ | 150 - 170 | 60 - 80 |
| 水果或輕乳酪蛋糕含油酥皮底 | 彈簧扣烤模, 直徑26公分 | 2 | ☐ | 170 - 190 | 60 - 80 |
| 海綿蛋糕, 6 個雞蛋 | 彈簧扣烤模, 直徑28公分 | 2 | ☼ | 150 - 170 ¹ | 30 - 50 |
| 海綿蛋糕, 6 個雞蛋 | 彈簧扣烤模, 直徑28公分 | 2 | ☼ | 150 - 160 | 50 - 60 |
| 酥皮塔含多汁鋪料 | 萬用烤盤 | 3 | ☐ | 160 - 180 | 55 - 75 |
| 酵母蛋糕含多汁鋪料 | 萬用烤盤 | 3 | ☐ | 180 - 200 | 30 - 40 |
| 瑞士卷 | 烤盤 | 3 | ☼ | 180 - 200 ¹ | 8 - 15 |
| 瑪芬 | 瑪芬烤盤 | 3 | ☐ | 170 - 190 | 15 - 20 |
| 酵母點心 | 烤盤 | 3 | ☐ | 160 - 180 | 25 - 35 |
| 餅乾 | 烤盤 | 3 | ☼ | 140 - 160 | 15 - 30 |
| 餅乾, 2 層 | 萬用烤盤 + 烤盤 | 3+1 | ☼ | 140 - 160 | 15 - 30 |
| 餅乾, 3層 | 1x 萬用烤盤 + 2x 烤盤 | 5+3+1 | ☼ | 140 - 160 | 15 - 30 |
| 麵包, 自由整形, 750 g | 萬用烤盤 或者 長條烤模 | 2 | ☼ | 1. 210 - 220 ¹ 2. 180 - 190 | 1. 10 - 15 2. 25 - 35 |
| 麵包, 自由整形, 1500 g | 萬用烤盤 或者 長條烤模 | 2 | ☼ | 1. 210 - 220 ¹ 2. 180 - 190 | 1. 10 - 15 2. 40 - 50 |
| 麵包, 自由整形, 1500 g | 長條烤模 | 2 | ☐ | 200 - 210 | 35 - 45 |
| 無酵餅 | 萬用烤盤 | 3 | ☐ | 250 - 270 | 20 - 25 |
| 小麵包, 生麵團 | 烤盤 | 3 | ☐ | 180 - 200 | 20 - 30 |
| 披薩, 全生 - 烤盤上 | 烤盤 | 3 | ☼ | 200 - 220 | 25 - 35 |
| 披薩, 全生 - 烤盤上, 2層 | 萬用烤盤 + 烤盤 | 3+1 | ☼ | 180 - 200 | 35 - 45 |
| 披薩, 全生, 薄皮, 披薩模 | 披薩烤盤 | 2 | ☼ | 220 - 230 | 20 - 30 |
| 法式鹹派 | 水果塔烤模 , 黑烤盤 | 3 | ☼ | 190 - 210 | 30 - 40 |
| 火焰薄餅 | 萬用烤盤 | 3 | ☐ | 260 - 280 ¹ | 10 - 15 |
| 焗烤、辛香料、熟配料 | 焗烤模 | 2 | ☐ | 200 - 220 | 30 - 50 |
| 焗烤馬鈴薯、生配料、4公分厚 | 焗烤模 | 2 | ☼ | 160 - 190 | 50 - 70 |
| 雞肉, 1公斤, 無填餡 | 烤架 | 2 | ☼ | 200 - 220 | 60 - 70 |
| 雞塊, 每塊250 g | 烤架 | 3 | ☼ | 220 - 230 | 30 - 35 |
| 鵝, 無填餡, 3公斤 | 烤架 | 2 | ☼ | 160 - 180 | 120 - 150 |

¹ 預熱電器。

| 食材 | 附件 / 烹調用具 | 高度 | 加熱模式 | 溫度, 單位: °C | 持續時間, 單位: 分鐘 |
|------------------------|-----------|----|------|------------|--------------|
| 去皮叉燒肉, 例如: 豬頸肉, 1.5 公斤 | 開放式烹調用具 | 2 | | 180 - 190 | 110 - 130 |
| 去皮叉燒肉, 例如: 豬頸肉, 1.5 公斤 | 開放式烹調用具 | 2 | | 190 - 200 | 120 - 140 |
| 牛菲力, 五分熟, 1公斤 | 烤架 | 2 | | 210 - 220 | 40 - 50 |
| 燉牛肉, 1.5公斤 | 封閉式烹調用具 | 2 | | 200 - 220 | 130 - 160 |
| 燉牛肉, 1.5公斤 | 封閉式烹調用具 | 2 | | 200 - 220 | 140 - 160 |
| 烤牛排, 五分熟, 1.5公斤 | 烤架 | 2 | | 220 - 230 | 60 - 70 |
| 漢堡排, 厚度3-4公分 | 烤架 | 4 | | 3 | 25 - 30 |
| 去骨羊腿肉, 五分熟, 1.5公斤 | 開放式烹調用具 | 2 | | 170 - 190 | 50 - 80 |
| 魚, 燒烤, 整隻300 g, 例如: 鱒魚 | 烤架 | 2 | | 170 - 190 | 20 - 30 |

¹ 預熱電器。

優格

使用本電器做優格。

製作優格

- 將附件和層架從爐腔取出。
- 1公升牛奶（含脂率3.5%）在爐具上加熱到90 °C，然後冷卻到40 °C。

- 若是保久乳，只須加熱至40 °C。
- 將冷藏溫度的150 g優格攪拌加入牛奶中。
- 將準備好的優格材料倒入小容器內，例如：杯子或小玻璃罐。
- 用保鮮膜封住容器。
- 將容器放置在爐腔底部上。
- 根據設定建議設定本電器。
- 將製作好的優格放入冰箱冷藏至少12小時。

甜點和醃漬物的設定建議

| 食材 | 附件 / 烹調用具 | 高度 | 加熱模式 | 溫度, 單位: °C | 持續時間, 單位: 分鐘 |
|----|-----------|------|------|------------|--------------|
| 優格 | 單份模 | 爐腔底部 | | 40 - 45 | 8-9小時 |

20.7 特殊的備置方式和其他應用

特殊的製備方式和其他應用的資訊和設定建議，例如慢燉或熬煮。

解凍

用電器解凍冷凍食品。

解凍的烹調提示說明

- 使用本電器解凍冷凍的水果、蔬菜或糕點。
- 禽肉、肉類和魚類放在冰箱內解凍較佳。
- 從包裝中取出冷凍食品解凍。
- 設定建議適用於冷凍溫度（-18°C）的食物。
- 使用以下插件高度進行解凍：
 - 1個烤架：高度2
 - 2個烤架：高度3 + 1

- 偶爾攪拌或將食材翻面1-2次。大塊食材則多翻面幾次。偶爾將食材分開。從爐腔中取出已解凍的食材。
- 讓已解凍的食物在關閉的電器中靜置10至30分鐘，以使溫度平衡。

保溫

保溫的烹調提示說明

- 使用「上 / 下火」加熱模式將煮熟的食物維持在70°C。因此請避免形成冷凝水並且不可擦拭爐腔。
- 您可以蓋上食物以防止食物變乾。
- 請勿將食物保溫超過2個小時。
- 請注意，某些食物在保溫後會繼續烹調。

20.8 測試餐點

本節中的資訊係針對測試機構，以便根據EN 60350-1測試電器。

烘焙

- 設定值適用於將食材推入冷卻的爐腔內。
- 請注意設定建議中預熱的注意事項。設定值適用於不使用快速加熱功能。
- 烘焙時請先使用較低的所示溫度。
- 同時推入烤盤或烤模的糕點不一定同時完成。
- 在兩層上烘焙時的插件高度：
 - 萬用烤盤：高度3

- 烤盤：高度1
- 烤模置於烤架上：
 - 第一個烤架：高度3
 - 第二個烤架：高度1

- 在三層上烘焙時的插件高度：
 - 烤盤：高度5
 - 萬用烤盤：高度3
 - 烤盤：高度1
- 薄硬餅乾
 - 若要以2層烘焙，則將彈簧扣烤模放在烤架上垂直堆疊。

烘焙的設定建議

| 食材 | 附件 / 烹調用具 | 高度 | 加熱模式 | 溫度，單位： °C | 持續時間，單位： 分鐘 |
|-----------|-----------------------------|-------|------|------------------------|-------------|
| 奶油酥餅 | 烤盤 | 3 | ☐ | 140 - 150 ¹ | 25 - 40 |
| 奶油酥餅 | 烤盤 | 3 | ⊗ | 140 - 150 ¹ | 25 - 40 |
| 奶油酥餅， 2 層 | 萬用烤盤 + 烤盤 | 3+1 | ⊗ | 140 - 150 ¹ | 30 - 40 |
| 奶油酥餅， 3 層 | 2x 烤盤 + 1x 萬用烤盤 | 5+3+1 | ⊗ | 130 - 140 ¹ | 35 - 55 |
| 小蛋糕 | 烤盤 | 3 | ☐ | 160 ¹ | 20 - 30 |
| 小蛋糕 | 烤盤 | 3 | ⊗ | 150 ¹ | 25 - 35 |
| 小蛋糕， 2 層 | 萬用烤盤 + 烤盤 | 3+1 | ⊗ | 150 ¹ | 25 - 35 |
| 小蛋糕， 3 層 | 2x 烤盤 + 1x 萬用烤盤 | 5+3+1 | ⊗ | 140 ¹ | 35 - 45 |
| 薄硬餅乾 | 彈簧扣烤模，直徑26公分 | 2 | ☐ | 160 - 170 ² | 25 - 35 |
| 薄硬餅乾 | 彈簧扣烤模，直徑26公分 | 2 | ⊗ | 160 - 170 ² | 30 - 40 |
| 薄硬餅乾， 2 層 | 彈簧扣烤模，直徑26公分 | 3+1 | ⊗ | 150 - 170 ² | 30 - 50 |

¹ 預熱電器五分鐘。請勿使用快速加熱功能。

² 預熱電器。請勿使用快速加熱功能。

燒烤的設定建議

| 食材 | 附件 / 烹調用具 | 高度 | 加熱模式 | 溫度，單位： °C / 燒烤火力 | 持續時間，單位： 分鐘 |
|-----|-----------|----|------|------------------|-------------|
| 烤土司 | 烤架 | 5 | ☐ | 3 ¹ | 4 - 6 |

¹ 請勿預熱電器。

21 安裝說明



安裝電器時請依照此資訊。



⚠ 21.1 一般安裝注意說明

開始安裝本電器前，請詳讀此注意說明。

- 唯有按照本安裝注意說明依規定安裝，才能保證使用的安全性。安裝人員必須承擔因錯誤安裝導致的損害責任。
- 請勿將門把做為搬運或安裝之用。
- 本電器拆封後，請先進行檢查。若在運輸途中受損，請勿接電。

- 初次使用前，請移除爐腔內及門板上的包裝材料及貼膜。
- 請詳讀附件組件的安裝說明書。
- 內嵌家具必須能耐熱至 95 °C，而相鄰的家具面板則必須能耐熱至 70 °C。
- 請勿將本電器安裝在裝飾門或家具門後方，否則可能會有過熱之虞。
- 安裝本電器前在家具上進行切割作業。請清除碎屑，否則可能不利於電子組件的運作。
- 本電器的電源插座必須設置在陰涼處  或安裝空間之外。
未固定的家具必須使用一般市售角形件  固定在牆面上。

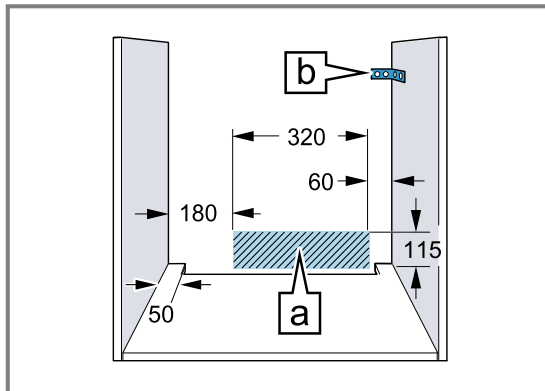

- 為避免割傷，請戴上保護手套。進行安裝時，可能會碰觸到尖銳部件。
- 圖中的尺寸單位為 mm。

⚠ 警告 – 危險：磁力！

操作面板或控制元件內裝有永久磁鐵。永久磁鐵可能對心臟起搏器或胰島素泵等電子植入物造成影響。

- ▶ 電子植入物的佩戴者必須應與操作面板或操作裝置至少維持 10 cm 的距離。

⚠ 警告 – 火災風險！

使用電源延長線和未經授權的轉接器可能發生危險。

- ▶ 請勿使用多孔延長線。

- ▶ 僅可使用經認證、橫截面最小為 1.5°mm² 且符合相關國家安全要求的延長線。
- ▶ 若電源線太短，請聯絡客戶服務。
- ▶ 僅限使用製造商核可使用的轉接器。

注意！

使用門把搬運電器會造成門把損壞。門把無法支撐電器的重量。

- ▶ 請勿使用門把搬運或支撐電器。

21.2 電器尺寸

您可以在此處找到電器的尺寸資訊

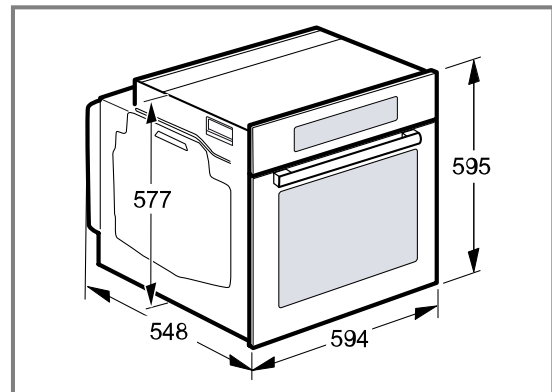

21.3 安裝在工作檯面下

請注意安裝在工作檯面下的安裝尺寸和安裝注意事項。

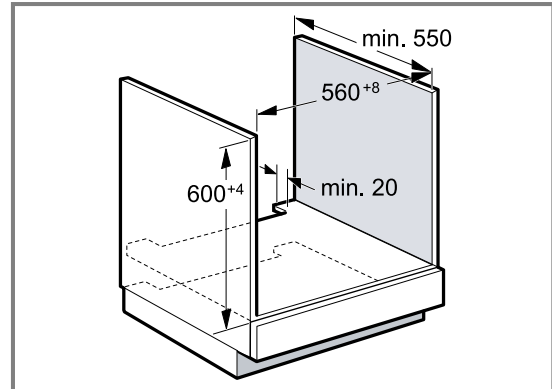

- 為確保本電器通風順暢，隔板必須留有通風孔。
- 將工作檯面固定在內嵌家具上。
- 請遵循爐具安裝說明書。

21.4 安裝在爐具下方

若要將本裝置安裝在爐具底下的空間內，則必須至少保持以下間距（視情況可能包含底部結構）。

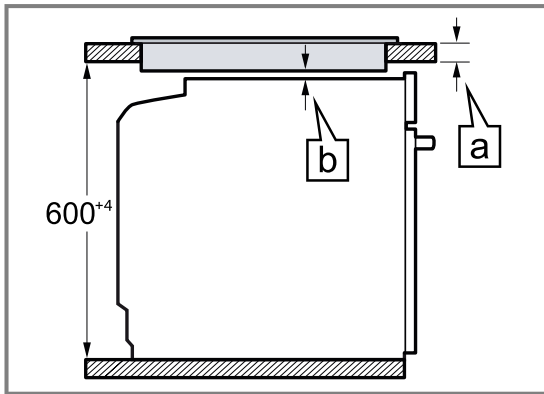

根據必要的最小間距 a ，計算出工作檯面的最小厚度為 b 。

| 爐具種類 | a 爐架型 (單位為 mm) | a 平嵌型 (單位為 mm) | b (單位為 mm) |
|---------|----------------|----------------|------------|
| 感應爐 | 37 | 38 | 5 |
| 全平面式感應爐 | 47 | 48 | 5 |
| 瓦斯爐 | 27 | 38 | 5 |
| 電磁爐 | 27 | 30 | 2 |

21.5 安裝在高櫃內

請注意安裝在高櫃內的安裝尺寸和安裝注意事項。

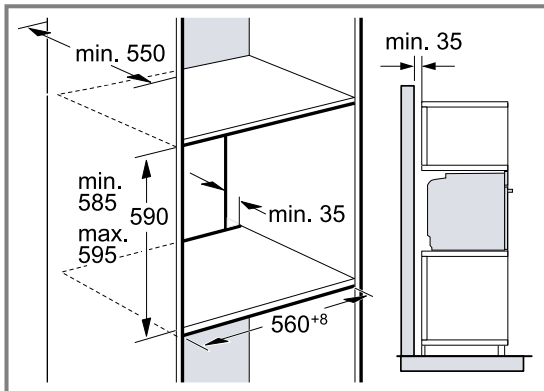

- 為確保本電器通風順暢，隔板必須留有通風孔。
- 高櫃除了負責結構支撐的後壁外，若額外設有其他後壁，則必須將之拆除。
- 本電器的安裝高度必須在確保附件能夠輕鬆取出的範圍內。

21.6 相疊安裝兩台電器

您的電器也可以安裝在另一台電器的上方或下方。將電器疊放安裝時，請注意安裝尺寸和安裝注意事項。

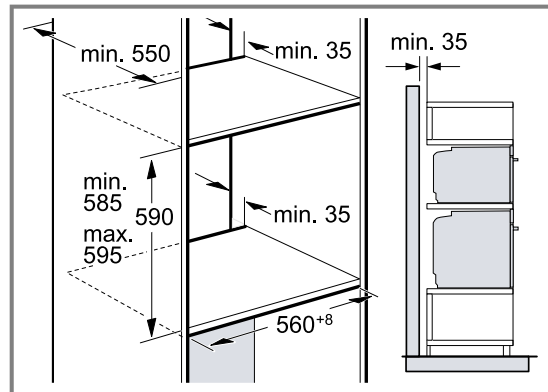

- 為確保電器間通風順暢，隔板必須留有通風孔。
- 為確保兩台電器有充足的通風效果，底座區域必須具備一個至少200 cm²的通風口。此外，請裁短底座護板或直接裝設通風網柵。
- 應確保依照圖中的指示提供足夠的換氣效果。

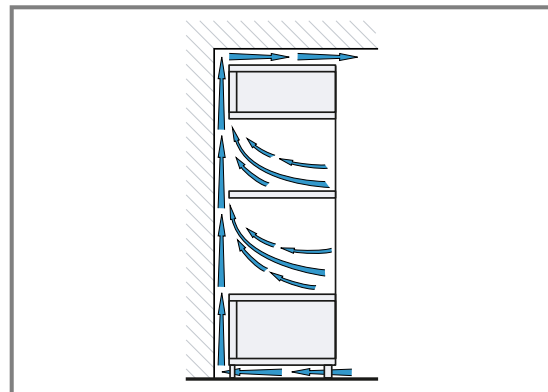

- 電器的安裝高度必須在確保附件能夠輕鬆取出的範圍內。

21.7 轉角安裝

請注意轉角安裝的安裝尺寸和安裝注意事項。

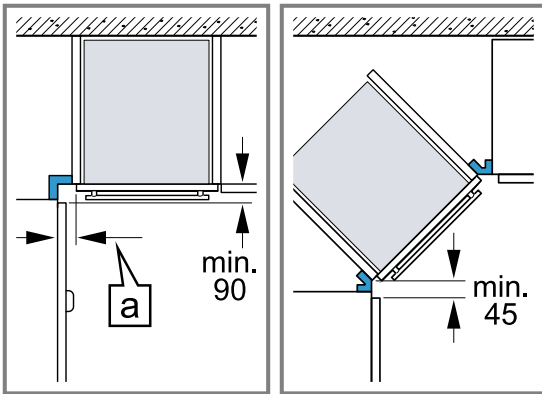

- 為使能夠打開電器門，轉角安裝時請考慮到最小尺寸。該尺寸 [a] 取決於家具門板的厚度和把手。

21.8 電源連接

為確保能安全地完成電器的電氣連接，請留意以下注意事項。

- 本電器符合防護等級 I，僅可搭配接地線連接使用。
- 必須按照機型銘牌上額定功率及當地法規，做好保險絲防護措施。
- 進行所有安裝作業時，本電器必須保持斷電狀態。
- 僅能使用隨附的連接電纜連接本電器。
- 連接電纜必須插在本電器背面，並聽到扣入的聲音。長度 3 m 的連接電纜可向客戶服務購買。
- 連接電纜僅能以原廠電纜更換，原廠電纜可向客戶服務購買。
- 必須透過安裝確保不會意外接觸裝置。

為備有接地插頭的本電器進行電氣連接

注意事項： 本電器僅允許連接至依照法規架設的接地插座。

- 將插頭插入接地插座上。
本電器安裝完成後，必須可以隨手插入或拔除電源插頭。若無法隨時觸及電源插頭，則必須在固定鋪設的電氣安裝上安裝符合安裝規定的全極隔離開關。

為無接地插頭的本電器進行電氣連接

注意事項： 僅限合格的專業人員才能連接本電器。保固範圍不包括因錯誤安裝造成的損壞。請根據安裝規定，在進行固定的電路安裝時應安裝全相的切斷裝置。

- 確定接線盒中的相位線和中性線（「零線」）。錯誤連接可能導致本電器受損。
- 按照接線圖連接。
電壓請參閱機型銘牌。
- 請根據顏色編碼連接的導線：
 - 綠黃 = 接地線 ⊕
 - 藍 = 中性線（「零線」）
 - 棕 = 相位線（外部導線）

21.9 安裝電器

- 將本電器完全推入，並調整在置中位置。

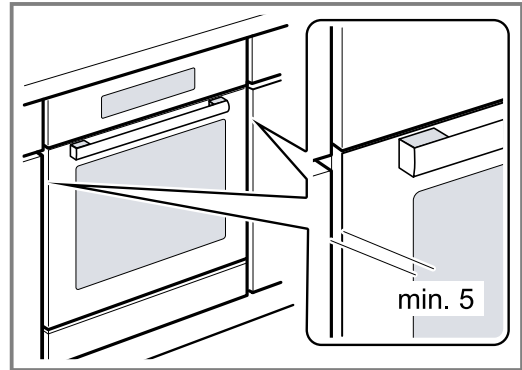

- 鎖緊電器。

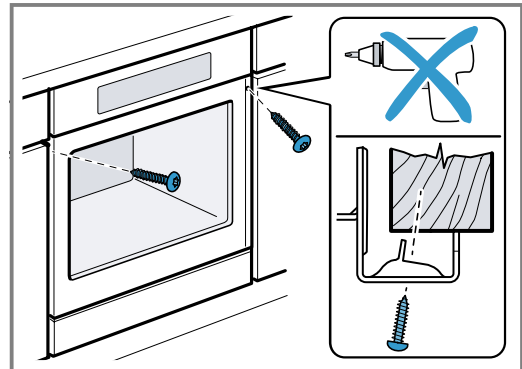

- 對於帶有垂直把手條的無把手廚房：
 - 安裝合適的填充件①覆蓋可能的鋒利邊緣並確保能安全組裝。
 - 預鑽孔鋁型材以建立螺栓連接②。
 - 用足夠的螺栓固定電器③。

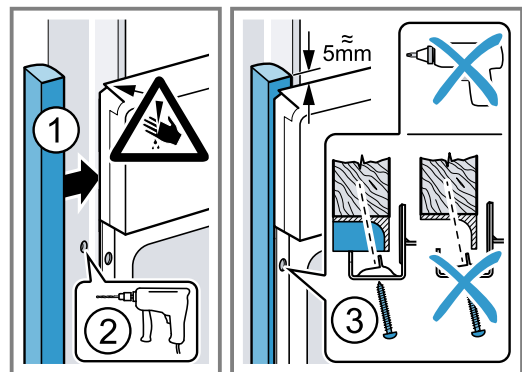

注意事項： 不可使用附加條來密封工作檯面和本電器之間的縫隙。
不可在電器櫃的牆面上安裝隔熱條。

21.10 拆卸電器

- 切斷電器的電源。
- 鬆開固定螺栓。
- 略微抬高本電器，然後整個拉出。



Thank you for buying a Bosch Home Appliance!

Register your new device on MyBosch now and profit directly from:

- **Expert tips & tricks for your appliance**
- **Warranty extension options**
- **Discounts for accessories & spare-parts**
- **Digital manual and all appliance data at hand**
- **Easy access to Bosch Home Appliances Service**

Free and easy registration – also on mobile phones:

www.bosch-home.com/welcome

BOSCH
HOME APPLIANCES
SERVICE

Looking for help? You'll find it here.

Expert advice for your Bosch home appliances, help with problems or a repair from Bosch experts.

Find out everything about the many ways Bosch can support you:

www.bosch-home.com/service

Contact data of all countries are listed in the attached service directory.

BSH Hausgeräte GmbH

Carl-Wery-Straße 34
81739 München, GERMANY
www.bosch-home.com

A Bosch Company



9001645088 (020201)

zh-tw