



**BOSCH**

Register your  
new device on  
MyBosch now and  
get free benefits:  
[bosch-home.com/  
welcome](https://bosch-home.com/welcome)



# Хладилник с фризер

KUL..

[bg] Ръководство за употреба

# Съдържание

<b>1 Безопасност .....</b>	<b>4</b>	<b>7 Основни положения при работа с уреда .....</b>	<b>15</b>
1.1 Общи указания.....	4	7.1 Включване на уреда.....	15
1.2 Употреба по предназначение.....	4	7.2 Указания за използване.....	15
1.3 Ограничение на кръга от потребители .....	4	7.3 Изключване на уреда.....	15
1.4 Сигурен транспорт .....	4	7.4 Настройка на температура- та.....	15
1.5 Безопасно инсталиране .....	5	<b>8 Допълнителни функции .....</b>	<b>15</b>
1.6 Сигурна употреба .....	6	8.1 Интензивно замразяване .....	15
1.7 Повреден уред .....	8	<b>9 Хладилно отделение.....</b>	<b>16</b>
<b>2 Предотвратяване на мате- риални щети.....</b>	<b>9</b>	9.1 Съвети за складиране на храни в хладилното отделе- ние.....	16
<b>3 Опазване на околната сре- да и икономия .....</b>	<b>9</b>	9.2 Температурни зони в хла- дилното отделение .....	16
3.1 Предаване на опаковката за отпадъци .....	9	9.3 Стикер ОК .....	16
3.2 Пестене на енергия.....	9	<b>10 Фризер .....</b>	<b>17</b>
<b>4 Разполагане и свързване .....</b>	<b>10</b>	10.1 Врата на фризера.....	17
4.1 Обхват на доставката.....	10	10.2 Капацитет на замразява- не.....	17
4.2 Критерии за мястото на монтаж.....	10	10.3 Съвети за складиране на храни в камерата.....	17
4.3 Монтиране на уреда.....	11	10.4 Съвети за замразяване на пресни храни.....	17
4.4 Подгответе уреда за първа- та употреба.....	11	10.5 Трайност на замразения продукт при -18 °C .....	18
4.5 Свързване на уреда към електрозахранващата мре- жа .....	11	10.6 Методи на размразяване за продукти .....	18
<b>5 Запознаване .....</b>	<b>12</b>	<b>11 Размразяване .....</b>	<b>18</b>
5.1 Уред .....	12	11.1 Размразяване в хладилно- то отделение .....	18
5.2 Панел за обслужване .....	13	11.2 Размразяване в камерата....	19
<b>6 Оборудване.....</b>	<b>13</b>	<b>12 Почистване и поддръжка .....</b>	<b>19</b>
6.1 Доставка.....	13	12.1 Подготовка на уреда за почистване .....	19
6.2 Кутия-чекмедже.....	14	12.2 Почистване на уреда.....	20
6.3 Контейнер за плодове и зе- ленчуци с капак .....	14	12.3 Почистване на улея за конденз и отвора за из- точване .....	20
6.4 Отделение на вратата .....	14		
6.5 Принадлежности .....	14		

12.4 Почистване на вентилационната решетка.....	21
12.5 Сваляне на елементите на оборудването .....	21
<b>13 Отстраняване на неизправности .....</b>	<b>23</b>
13.1 Спиране на тока .....	25
<b>14 Съхранение и предаване за отпадъци .....</b>	<b>25</b>
14.1 Изваждане на уреда от употреба .....	25
14.2 Предаване за отпадъци на излезли от употреба уреди.....	25
<b>15 Отдел по обслужване на клиенти .....</b>	<b>26</b>
15.1 Номер на изделието (E-Nr.) и заводски номер (FD) .....	26
<b>16 Технически данни .....</b>	<b>26</b>



## 1 Безопасност

Спазвайте указанията за безопасност по-долу.

### 1.1 Общи указания

- Прочетете внимателно това ръководство.
- Запазете ръководството, както и продуктовата информация, за по-нататъшна справка или за следващите собственици.
- Не свързвайте уреда в случай на повреда, получена по време на транспортирането.

### 1.2 Употреба по предназначение

Използвайте уреда само:

- за охлаждане и замразяване на хранителни продукти и за приготвяне на кубчета лед.
- в домакинството и в затворени помещения в домашна обстановка.
- на височина до 2000 м над морското равнище.

### 1.3 Ограничение на кръга от потребители

Този уред може да се използва от деца на възраст над 8 години и от лица с намалени физически, сетивни или умствени способности или липса на опит и/или знания, ако са под наблюдение или са инструктирани относно безопасната употреба на уреда и са разбрали произтичащите от употребата опасности. Децата не трябва да играят с уреда.

Почистването и поддръжката от страна на потребителя не трябва да се извършват от деца без наблюдение.

Деца над 3 години и под 8 години могат да зареждат и разтоварват хладилника/фризера.

### 1.4 Сигурен транспорт

#### **ПРЕДУПРЕЖДЕНИЕ – Опасност от нараняване!**

Високото тегло на уреда може да доведе до наранявания при повдигане.

- ▶ Не повдигайте сами уреда.

## 1.5 Безопасно инсталиране

### **⚠ ПРЕДУПРЕЖДЕНИЕ – Опасност от токов удар!**

Некомпетентно извършено инсталиране представлява опасност.

- ▶ Свързвайте и експлоатирайте уреда само в съответствие с данните на фабричната табелка.
- ▶ Уредът трябва да се свързва към електрическа мрежа с променлив ток единствено посредством инсталиран според правилата заземен контакт.
- ▶ Системата от защитни проводници на електрическата сградна инсталация трябва да е инсталирана съгласно изискванията.
- ▶ Никога не захранвайте уреда посредством външно комутационно устройство, напр. таймер или дистанционно управление.
- ▶ Ако уредът е вграден, щепселът на кабела за свързване към мрежата трябва да е свободно достъпен, или ако не е възможен свободен достъп, в положената неподвижно електрическа инсталация трябва да се вгради разделително приспособление за всички полюси съгласно разпоредбите за монтаж.
- ▶ При разполагане на уреда не допускате притискане или повреждане на кабела за свързване към мрежата.

Повредена изолация на кабела за свързване към мрежата представлява опасност.

- ▶ Никога не допускате контакт на кабела за свързване към мрежата с източници на топлина.

### **⚠ ПРЕДУПРЕЖДЕНИЕ – Опасност от експлозия!**

Ако отворите за проветрение на уреда са затворени, при теч от хладилния кръг може да се образува запалима смес от въздух и газ.

- ▶ Отворите за проветрение в корпуса на уреда или във вградения корпус да не се затварят.

### **⚠ ПРЕДУПРЕЖДЕНИЕ – Опасност от пожар!**

Употребата на удължен кабел за свързване към мрежата и неразрешени адаптери представлява опасност.

- ▶ Не използвайте разклонители или удължители.
- ▶ Ако кабелът за свързване към мрежата е твърде къс, се свържете с отдела по обслужване на клиенти.
- ▶ Използвайте само разрешени от производителя адаптери. Преносими разклонители или захранващи блокове могат да прегреят и да предизвикат пожар.
- ▶ Преносими разклонители или захранващи блокове да не се поставят от задната страна на уредите.

## **1.6 Сигурна употреба**

### **⚠ ПРЕДУПРЕЖДЕНИЕ – Опасност от задушаване!**

Деца могат да нахлузят на главата си опаковъчния материал или да се увият в него и да се задушат.

- ▶ Дръжте далеч от деца опаковъчния материал.
- ▶ Не допускайте деца да играят с опаковъчния материал.

Деца могат да вдишат или да погълнат малки части и да се задушат.

- ▶ Дръжте далеч от деца малките части.
- ▶ Не допускайте деца да играят с малки части.

### **⚠ ПРЕДУПРЕЖДЕНИЕ – Опасност от експлозия!**

При повреждане на кръга на хладилния агент запалимият хладилен агент може да изтече и да експлодира.

- ▶ За ускоряване на процеса на размразяване не използвайте други механични съоръжения или други средства, различни от препоръчаните от производителя.
- ▶ Освободете замръзналите хранителни продукти с тъп предмет, напр. дървена лъжица.

Продукти с възпламеними аерозоли и експлозивни вещества, напр. спрейове, могат да експлодират.

- ▶ Не съхранявайте в уреда продукти с възпламеними аерозоли и експлозивни вещества.

**⚠ ПРЕДУПРЕЖДЕНИЕ – Опасност от пожар!**

Електрическите уреди във вътрешността на уреда могат да доведат до пожар, напр. отоплителни уреди или електрически ледогенератори.

▶ Не използвайте електроуреди в уреда.

Парите от запалимите течности могат да се възпламенят (детонация).

▶ Алкохол с висок градус съхранявайте само плътно затворен и в изправено положение.

**⚠ ПРЕДУПРЕЖДЕНИЕ – Опасност от нараняване!**

Съдове с газирани напитки могат да се спукат.

▶ Не съхранявайте съдове с газирани напитки във фризера.

Нараняване на очите поради изтичане на запалим хладилен агент и вредни газове.

▶ Пазете тръбите на контура на хладилния агент и изолацията от повреждане.

**⚠ ПРЕДУПРЕЖДЕНИЕ – Опасност от студено изгаряне!**

Контактът със замразени продукти и студени повърхности може да доведе до нараняване.

▶ Никога не поставяйте в устата си замразени продукти непосредствено след изваждане от фризера.

▶ Избягвайте продължителен контакт на кожата със замразени продукти, лед и тръбите във фризера.

**⚠ ВНИМАТЕЛНО – Опасност от увреждане на здравето!**

За да избегнете замърсяване на храни, спазвайте следните указания.

▶ Ако вратата се отвори за дълго, може да се повиши значително температурата в уреда.

▶ Повърхностите, които влизат в контакт с хранителни продукти и достъпни системи за изтичане, редовно да се почистват.

▶ Суровото месо и рибата да се съхраняват в контейнерите в хладилника така, че да не докосват другите продукти или да не капят върху тях.

- ▶ Ако хладилникът/камерата са празни за дълго, изключете ги, размразете, почистете и оставете отворена вратата, за да се избегне образуване на плесен.

Частите в уреда от метал или метална оптика могат да съдържат алуминий. Когато кисели хранителни продукти влезнат в контакт с алуминия, алуминиевите йони могат да преминат в хранителните продукти.

- ▶ Не яжте замърсените хранителни продукти.

## 1.7 Повреден уред

### ПРЕДУПРЕЖДЕНИЕ – Опасност от пожар!



При повреждане на тръбите могат да излезнат запалим хладилен агент и вредни газове и да се възпламенят.

- ▶ Пазете уреда далеч от огън или източници на запалване.
- ▶ Провентрите помещението.
- ▶ Изключете уреда. → *Страница 15*
- ▶ Издърпайте щепсела на кабела за свързване към мрежата от контакта или изключете предпазителя в кутията с предпазители.
- ▶ Свържете се с отдела по обслужване на клиенти.  
→ *Страница 26*



## 2 Предотвратяване на материални щети

### ВНИМАНИЕ!

Чрез използването на подиуми, поставки или врати на уреда като места за сядане или качване уредът може да се повреди.

- ▶ Не стъпвайте върху основата, чекмеджетата или вратите и не се подпирайте на тях.

Чрез замърсявания с масло или грес могат да се напукат пластмасовите части и уплътненията на вратите.

- ▶ Поддържайте пластмасовите части и уплътненията на вратите чисти от масло и грес.

Частите в уреда от метал или метална оптика могат да съдържат алуминий. Алуминият реагира при контакт с кисели хранителни продукти.

- ▶ Не складирайте хранителни продукти неопаковани в уреда.

## 3 Опазване на околната среда и икономия

### 3.1 Предаване на опаковката за отпадъци

Опаковъчните материали са съвместими с околната среда и могат да се използват повторно.

- ▶ Предавайте отделните компоненти за отпадъци разделно според вида.

### 3.2 Пестене на енергия

Ако спазвате тези указания, Вашият уред ще консумира по-малко ток.

#### Избор на място на поставяне

- Пазете уреда от директна слънчева светлина.
- Инсталирайте уреда на максимално разстояние спрямо радиатори, печки и други източници на топлина:
  - 30 мм разстояние спрямо печки на електричество или газ.
  - 300 мм разстояние спрямо печки на течно гориво или въглища.
- Никога не покривайте или затваряйте външните вентилационни решетки.

#### Пестене на енергия при употреба

**Бележка:** Разположението на елементите на оборудването не влияе на разхода на електроенергия на уреда.

- Само за кратко отваряйте уреда и го затваряйте внимателно.
- Никога не покривайте или затваряйте вътрешните отвори за проветрение или външните вентилационни решетки.
- Транспортирайте купените хранителни продукти в хладилна чанта и ги поставете бързо в уреда.
- Оставете топлите хранителни продукти и напитки да се охладят преди съхранението.
- Поставете замразените продукти за размразяване в хладилното отделение, за да използвате студа на замразените продукти.
- Винаги оставяйте малко пространство между хранителните продукти и задната стена.

- Редовно размразявайте фризе-ра.
- Само за кратко отваряйте камерата и я затваряйте внимателно.

---

## 4 Разполагане и свързване

### 4.1 Обхват на доставката

Проверявайте след разопаковане-то всички части за транспортни щети и пълнота на доставката. В случаи на рекламация се обърнете към Вашия търговец или към нашата служба за обслужване на клиенти → Страница 26.

Доставката включва:

- Уред за вграждане
- Оборудване и принадлежности<sup>1</sup>
- Ръководство за монтаж
- Ръководство за употреба
- Списък с клиентските служби
- Гаранционна книжка<sup>2</sup>
- Енергиен етикет
- Информация за разхода на електроенергия и за шумове

### 4.2 Критерии за мястото на монтаж

#### ПРЕДУПРЕЖДЕНИЕ Опасност от експлозия!

Ако уредът е в малка стая, при теч от хладилния кръг може да се образува запалима смес от въздух и газ.

- ▶ Поставете уреда само в помещение, което има минимум обем от 1 м<sup>3</sup> на 8 г хладилен агент. Коли-

чеството хладилен агент е върху типовата табелка. → "Уред", Фиг.

**1/5**, Страница 13

Теглото на уреда може да възлиза на до 35 кг в зависимост от модела.

За да се поеме теглото на уреда, трябва основата да е достатъчно стабилна.

### Разрешена температура в помещението

Разрешената температура в помещението зависи от климатичния клас на уреда.

Климатичният клас е върху типовата табелка. → "Уред", Фиг. **1/5**, Страница 13

Климатичен клас	Разрешена температура в помещението
SN	10 °C...32 °C
N	16 °C...32 °C
ST	16 °C...38 °C
T	16 °C...43 °C

Уредът е напълно годен за експлоатация в рамките на разрешената температура в помещението.

Ако уред от климатичен клас SN се използва при по-ниска температура в помещението, може да се изключи вероятността за повреда на уреда до температура в помещението от 5°C.

### Поставяне под плот

При определени работни плотове, като например от камък, стъкло или благородна стомана, често е невъзможно закрепване под работния плот. В специализирания сер-

---

<sup>1</sup> Според оборудването на уреда

<sup>2</sup> Не във всички страни

виз можете да поръчате принадлежности за монтаж към страничните стени.

→ "Отдел по обслужване на клиенти", Страница 26

### 4.3 Монтиране на уреда

- ▶ Монтирайте уреда съгласно приложеното ръководство за монтаж.

### 4.4 Подгответе уреда за първата употреба

1. Вземете информационния материал.
2. Отстранете защитните фолиа и транспортните предпазители, напр. лентите тиксо и картона.
3. Почистване за пръв път на уреда. → Страница 20

### 4.5 Свързване на уреда към електрозахранващата мрежа

1. Включете щепсела на кабела за свързване към мрежата на уреда в електрически контакт в близост до уреда.  
Техническите параметри за свързване на уреда са посочени на фирмената табелка. → "Уред", Фиг. **1/5**, Страница 13
2. Проверете стабилното положение на щепсела.
- ✓ Уредът е готов за работа.

## 5 Запознаване

### 5.1 Уред

Тук ще намерите общ преглед на компонентите на Вашия уред.

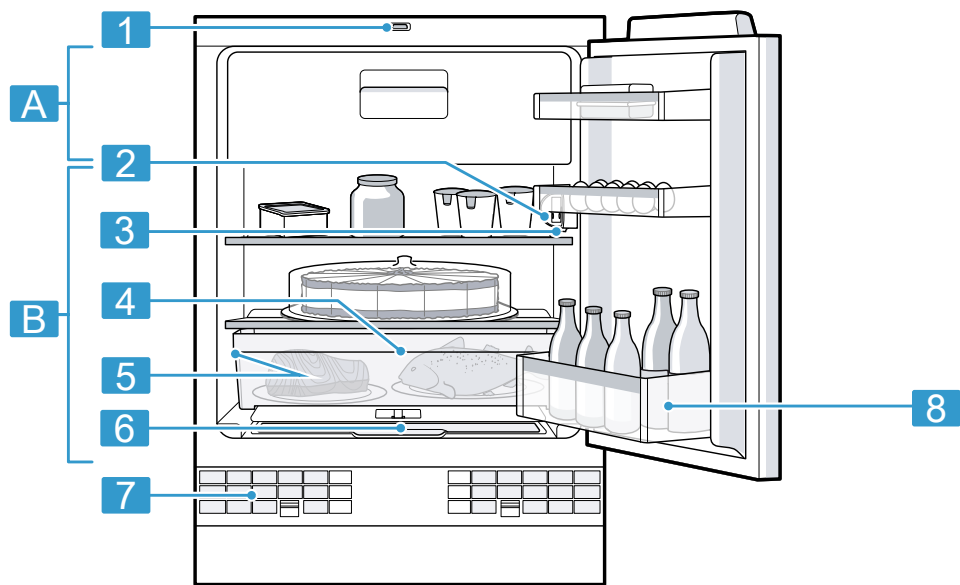

**1**

**A** Фризер → Страница 17

**B** Хладилно отделение  
→ Страница 16

**1** Светлинен шалтер  
→ Страница 23

**2** Панел за обслужване  
→ Страница 13

- 3** Главен превключвател
- 4** Кутия-чекмедже  
→ Страница 14
- 5** Фабрична табелка  
→ Страница 26
- 6** Контейнер за плодове и зеленчуци

- 7** Външна вентилационна решетка → Страница 21
- 8** Отделение на вратата за големи шишета  
→ Страница 14

**Бележка:** Възможни са отклонения между уреда и фигурите в зависимост от оборудването.

## 5.2 Панел за обслужване

Посредством панела за обслужване се настройват всички функции на Вашия уред и се извежда информация относно режима на работа.

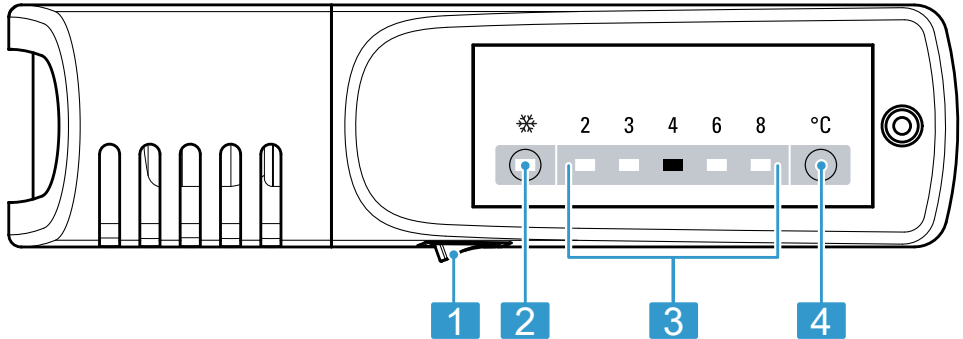

- 2**
- 1** Главният превключвател включва или изключва уреда.
- 2** ❄️ включва или изключва Интензивно замразяване.
- 3** Показва настроената температура в хладилното отделение в °C.
- 4** °C настройва температурата на хладилното отделение.

## 6 Оборудване

Оборудването на уреда е в зависимост от модела.

### 6.1 Поставка

За да промените рафта според нуждата, можете да го извадите.  
→ "Сваляне на отделението",  
Страница 21

Преместете тапите от двете страни и отново поставете поставката.

## 6.2 Кутия-чекмедже

Складирайте животинските продукти в изтеглящия се контейнер. За тоарене и разтоварване можете да свалите контейнера.

→ Страница 22

## 6.3 Контейнер за плодове и зеленчуци с капак

Складирайте пресните плодове и зеленчуци в контейнера за плодове и зеленчуци неопаковани.

Складирайте разрязаните плодове и зеленчуци покрити или опаковани без въздух.

Изваждане на контейнера за плодове и зеленчуци за товарене и разтоварване. → Страница 22

В зависимост от съхраняваните количества и продуктите за съхранение в контейнера за плодове и зеленчуци може да се образува кондензат.

Отстранете кондензата със суха кърпа.

За да се запазят качеството и ароматът, съхранявайте чувствителните към студ плодове и зеленчуци извън уреда при температури от ок. 8 °C до 12 °C, напр. ананас, банани, цитрусови плодове, краставици, тиквички, чушки, домати и картофи.

## 6.4 Отделение на вратата

За да промените отделението на вратата според нуждата, можете да го извадите да го използвате отно-

во на друго място.

→ "Сваляне на отделението на вратата", Страница 21

## 6.5 Принадлежности

Използвайте оригинални принадлежности. Те са специално приготвени за Вашия уред.

Принадлежностите на Вашия уред зависят от модела.

### Отделение за яйца

Поставяйте сигурно яйцата в отделението.

### Държач за бутилки

Държачът за бутилки пречи на бутилките да падат при отваряне и затваряне на вратата на уреда.

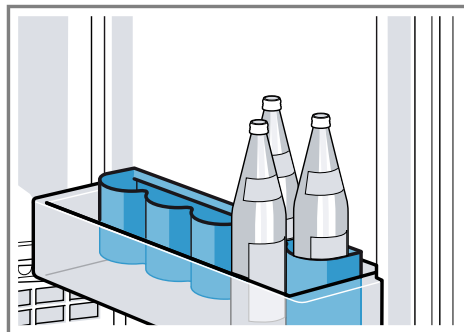

### Поставка за лед

Използвайте поставката за лед, за да генерирате кубчета лед.

### Генериране на ледчета

За производство на кубчета лед използвайте единствено питейна вода.

1. Напълнете поставката за лед до  $\frac{3}{4}$  с питейна вода и поставете във фризера.

Замръзналата поставка за лед се освобождава само с тъп предмет, напр. дръжка на лъжица.

2. За изваждане на кубчетата лед поставете поставката за лед за кратко под течаща вода или я усучете леко.

---

## 7 Основни положения при работа с уреда

### 7.1 Включване на уреда

1. Включете уреда с главния превключвател. → "Уред", Фиг. 1/3, Страница 13
  - ✓ Уредът започва да охлажда.
  - ✓ Индикаторът за температурата мига докато уредът достигне настроената температура.
2. Настройте желаната температура. → Страница 15

### 7.2 Указания за използване

- Ако сте включили уреда, няколко часа са нужни до достигане на настроената температура. Не поставяйте храни преди настроената температура да се достигне.
- Ако затворите вратата, може да се получи вакуум. Вратата се отваря трудно. Изчакайте един момент докато вакуумът се изравни.

### 7.3 Изключване на уреда

- ▶ Изключете уреда с главния превключвател. → "Уред", Фиг. 1/3, Страница 13

## 7.4 Настройка на температурата

### Настройка на температурата на хладилното отделение

- ▶ Натискайте °C докато температурната индикация не покаже желаната температура.  
Препоръчителната температура в хладилното отделение възлиза на 4 °C.  
→ "Стикер ОК", Страница 16

### Настройка на температурата в камерата

- ▶ За да настроите температурата на камерата, променете температурата на хладилното отделение → Страница 15.  
Температурата на хладилното отделение влияе на температурата на камерата. По-високите температури на хладилното отделение генерират по-високи температури на камерата.

---

## 8 Допълнителни функции

### 8.1 Интензивно замразяване

- При Интензивно замразяване фризерът се охлажда максимално. Включете Интензивно замразяване 4 до 6 часа преди складирането на количество хранителни продукти от 2 кг в камерата. За да използвате възможността за замразяване, използвайте Интензивно замразяване.  
→ "Предпоставки за замразяваща способност", Страница 17

**Бележка:** Когато Интензивно замразяване е включена, е възможна засилена поява на шумове.

### **Интензивно замразяване включване**

- ▶ Натиснете ❄️.
- ✓ ❄️ свети.

**Бележка:** След около 48 часа уредът превключва в нормален режим на работа.

### **Интензивно замразяване изключване**

- ▶ Натиснете ❄️.

---

## **9 Хладилно отделение**

В хладилното отделение можете да съхранявате месо, салам, риба, млечни продукти, яйца, приготвени ястия и печива.

Може да се настрои температура от 2 °C до 8 °C.

Благодарение на съхранението на студено можете да съхранявате за кратък или средно дълъг период от време и лесно развалящи се хранителни продукти. Колкото по-ниска е избраната температура, толкова по-дълго се запазват продуктите.

### **9.1 Съвети за складиране на храни в хладилното отделение**

- Складирайте само пресни и неразвалени хранителни продукти.
- Складирайте хранителните продукти опаковани без въздух или покрити.
- Първо изчакайте да изстинат топлите храни и напитки.
- Спазвайте зададената от производителя минимална трайност или дата на консумация.

### **9.2 Температурни зони в хладилното отделение**

Чрез циркулацията на въздуха в хладилното отделение има различни температурни зони.

#### **Зона с най-ниска температура**

Най-студената зона е в кутията чек-медже.

**Съвет:** Съхранявайте лесно развалящите се хранителни продукти в най-студената зона, напр. риба, салам и месо.

#### **Зона с най-висока температура**

Най-топлата зона се намира най-горе на вратата.

**Съвет:** Съхранявайте нечувствителни храни в най-топлата зона, напр. кашкавал и масло. Така сиреното може да развие своя аромат, маслото може да се размазва.

### **9.3 Стикер ОК**

Посредством стикера ОК можете да проверите дали температурата в хладилното отделение достига препоръчителната за хранителни продукти безопасна стойност от +4 °C или по-ниска.

Стикерът ОК не е наличен при всички модели.

Ако стикерът не показва „ОК“, понижете температурата поетапно.

→ *"Настройка на температурата на хладилното отделение"*,

*Страница 15*

След пускане на уреда в експлоатация достигането на настроената температура може да отнеме до 12 часа.



Правилно настройване



## 10 Фризер

В камерата можете да съхранявате продукти за дълбоко замразяване, да замразявате храни и да генерирате ледчета.

Температурата в камерата зависи от температурата в хладилното отделение.

Дългосрочното съхранение на хранителни продукти трябва да става при температура  $-18^{\circ}\text{C}$  или по-ниска.

Чрез складирането във фризера можете дългосрочно да съхранявате развалящи се храни. Ниските температури забавят или спират развалянето.

### 10.1 Врата на фризера

За да не се размразява съхраняваният замразен продукт и да не се получава много лед във фризера, затваряйте винаги вратата на фризера.

**Бележка:** Когато затваряте вратата, тя прищраква силно.

### 10.2 Капацитет на замразяване

Максималното количество за замразяване указва какво количество хранителни продукти за колко часа може да бъде замразено изцяло.

Данни за количество за замразяване са посочени на фабричната табелка. → "Уред", Фиг. **1**/**5**, Страница 13

### Предпоставки за замразяваща способност

1. При поставянето на пресни продукти включете Интензивно замразяване.  
→ "Интензивно замразяване включване", Страница 16
2. По възможност поставяйте хранителните продукти плътно до задната стена на камерата.

### 10.3 Съвети за складиране на храни в камерата

- Складирайте хранителните продукти опаковани без въздух.
- Хранителните продукти за замразяване не трябва да попадат в контакт със замразени хранителни продукти.
- Разпределете по цялата повърхност хранителните продукти във фризера.

### 10.4 Съвети за замразяване на пресни храни

- Замразявайте само пресни хранителни продукти в безупречно състояние.
- Замразяване на хранителни продукти на порции.
- Пригответените храни са по-подходящи от суровите храни.
- Преди замразяване измийте, нарежете на ситно и бланширайте зеленчуците.
- Плодове: преди замразяване измийте, почистете от семенниците и евентуално обелете, при необходимост добавете захар или разтвор на аскорбинова киселина.
- Подходящи за замразяване хранителни продукти напр. печива, риба и морски дарове, месо, ди-

веч и птици, яйца без черупка, сирене, масло, извара, готови ястия и остатъци от ястия.

- Неподходящи за замразяване хранителни продукти, напр. салата, репички, яйца с черупки, грозде, сурови ябълки и круши, кисело мляко, кисела сметана, крем фреш и майонеза.

### Опаковане на замразени продукти

Подходящата опаковка и правилния вид опаковане запазват значително продуктовото качество и избягват болката при допир със замразено.

1. Поставете хранителните продукти в опаковката.
2. Изпуснете въздуха.
3. Затворете опаковката херметически с цел предотвратяване загуба на вкуса или изсъхване на хранителните продукти.
4. Поставете надпис на опаковката със съдържанието и датата на замразяване.

### 10.5 Трайност на замразения продукт при $-18\text{ }^{\circ}\text{C}$

Хранителен продукт	Време на складиране
Риба, салами, приготвени ястия, печива	до 6 месеца
Птиче месо, месо	до 8 месеца
Зеленчуци, плодове	до 12 месеца

### 10.6 Методи на размразяване за продукти



#### ВНИМАТЕЛНО

#### Опасност от увреждане на здравето!

При размразяване е възможно размножаване на бактерии и замразените продукти могат да се развалят.

- ▶ Частично или напълно размразени хранителни продукти не замразявайте повторно.
- ▶ Замразете отново едва след сваряване или печене.
- ▶ Не изчаквайте края на периода на съхранение.
- В отделението за охлаждане размразявайте животински хранителни продукти, напр. риба, месо, сирене и извара.
- Размразяване на хляб при стайна температура.
- Пригответе хранителните продукти в микровълновата печка, във фурната или на котлона за незабавна консумация.

---

## 11 Размразяване

### 11.1 Размразяване в хладилното отделение

При работа по задната стена на хладилното отделение се образуват капки кондензна вода или скреж. Задната стена в хладилното отделение се размразява автоматично. Кондензната вода преминава през улея за кондензна вода в отвора за оттичане към купата за изпаряване и не трябва да се бърше.

За да може да изтече кондензната вода и да се избегнат миризмите, спазвайте следната информация:

→ "Почистване на улея за конденз и отвора за източване",  
Страница 20.

## 11.2 Размразяване в камерата

Фризерът не се размразява автоматично. Слой скреж във фризера затруднява подаването на студ към замразените продукти и увеличава разхода на ток.

### Размразяване на камерата

Редовно разтопявайте слоя скреж във фризера.

1. Включете Интензивно замразяване ок.4 часа преди размразяването.

→ "Интензивно замразяване включване", Страница 16

По този начин хранителните продукти достигат много ниска температура и е възможно по-продължително съхранение на хранителните продукти при стайна температура.

2. Извадете замразените продукти и ги поставете временно на хладно място. Увийте замразените продукти в одеяла или хартия от вестник с хладилни акумулатори, ако има.
3. Изключете уреда. → Страница 15
4. Разкачете уреда от електрическата мрежа.  
Издърпайте щепсела на кабела за свързване към мрежата от контакта или изключете предпазителя в кутията с предпазители.
5. За да ускорите процеса на размразяване: поставете във фризера тенджерата с гореща вода върху подложка за тенджери.
6. Кондензната вода се избърсва с мека кърпа или гъба.

7. Камерата се изтрива с мека и суха кърпа.
8. Електрическо свързване на уреда. → Страница 11
9. Включете уреда. → Страница 15
10. Поставете замразения продукт.  
→ Страница 17

---

## 12 Почистване и поддръжка

Почиствайте и поддържайте старателно Вашия уред, за да съхраните неговата функционалност за дълго време.

Почистването на недостъпни места трябва да се извършва от отдела по обслужване на клиенти. Почистването от отдела по обслужване на клиенти може да причини разходи.

### 12.1 Подготовка на уреда за почистване

1. Изключете уреда. → Страница 15
2. Разкачете уреда от електрическата мрежа.  
Издърпайте щепсела на кабела за свързване към мрежата от контакта или изключете предпазителя в кутията с предпазители.
3. Извадете всички хранителни продукти и ги съхранявайте на хладно място.  
Ако е наличен, поставете акумулатора на студ върху хранителните продукти.
4. Ако е наличен слой скреж, оставете го да се размрази.
5. Извадете всички елементи на оборудването и принадлежности от уреда. → Страница 21

## 12.2 Почистване на уреда

### **⚠ ПРЕДУПРЕЖДЕНИЕ**

#### **Опасност от токов удар!**

Проникващата влага може да предизвика токов удар.

- ▶ За почистване на уреда не използвайте машина за почистване с пара или с високо налягане.

Течността в осветлението или в елементите за управление може да е опасна.

- ▶ Водата от миенето не трябва да попада в осветлението или в елементите за управление.

### **ВНИМАНИЕ!**

Неподходящи почистващи средства могат да повредят повърхностите на уреда.

- ▶ Не използвайте твърди абразивни гъби или гъби за чистене.
- ▶ Не използвайте агресивни или абразивни почистващи средства.
- ▶ Не използвайте почистващи средства с високо съдържание на алкохол.

Ако течност попадне в отвора, изпарителната купа може да прелее.

- ▶ Водата от миенето не трябва да попада в отвора за източване.

Ако части на оборудването и принадлежности се чистят в съдомиялна машина, те могат да се деформират или обезцветят.

- ▶ Никога не почиствайте части на оборудването и принадлежности се чистят в съдомиялна машина.

1. Подготовка на уреда за почистване. → *Страница 19*
2. Уредът, частите на оборудването, принадлежностите и уплътненията на вратите се почистват с кърпа, хладка вода и малко рН неутрален почистващ препарат.
3. Подсушете основно с мека суха кърпа.

4. Използвайте частите на оборудването.
5. Електрическо свързване на уреда. → *Страница 11*
6. Включете уреда. → *Страница 15*
7. Вкарайте хранителните продукти.

## 12.3 Почистване на улея за конденз и отвора за източване

За да може да изтече кондензната вода, почиствайте улея за кондензна вода и отвора за оттичане редовно.

1. Извадете кутията чекмедже. → *Страница 22*
2. Внимателно почиштете улея за конденз и отворът за източване, напр. с тампони.

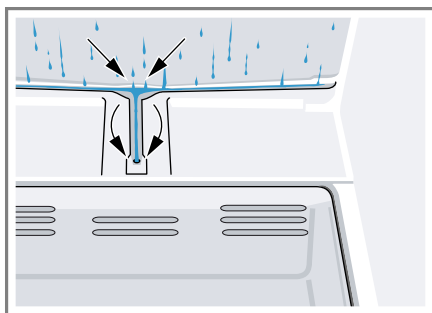

## 12.4 Почистване на вентилационната решетка

1. Отстранете външната вентилационна решетка за почистване.
  - За целта натиснете щифовете в отворите за проветряване надолу и едновременно с това изтеглете външната вентилационна решетка напред.

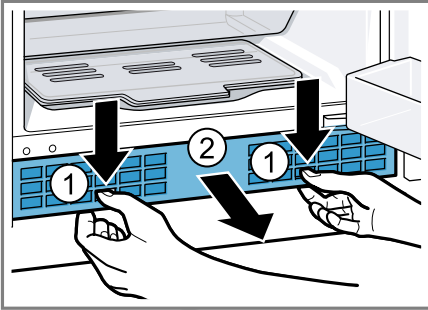

2. Почистете външната вентилационна решетка с горещ сапунен разтвор и с кърпа.
3. Външната вентилационна решетка да се остави да изсъхне напълно и да се постави.

## 12.5 Сваляне на елементите на оборудването

Ако искате основно да почистите части на оборудването, извадете ги от уреда.

### Сваляне на отделението

- ▶ Повдигнете отделението, изтеглете го напред, наклонете го странично ① и свалете тапата ②.

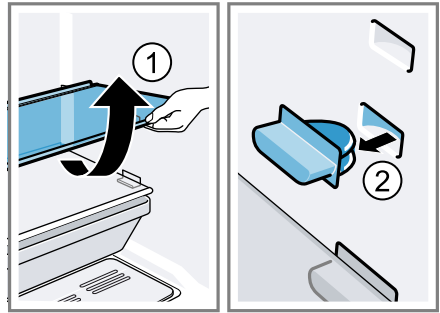

### Сваляне на отделението на вратата

- ▶ Повдигнете отделението на вратата и го свалете.

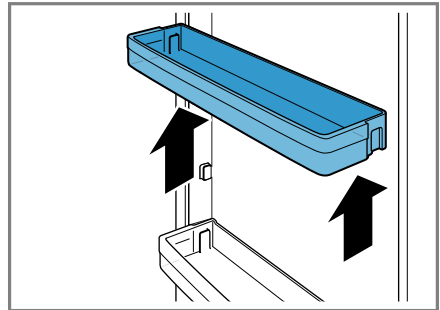

## Изваждане на кутията чекмедже

- ▶ Повдигнете контейнера за изтегляне и го свалете.

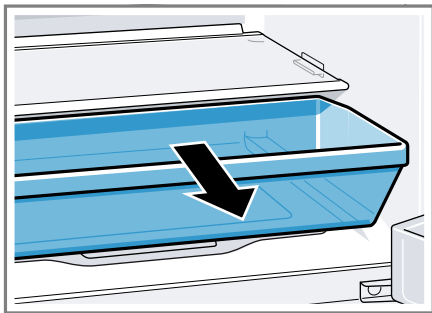

## Сваляне на контейнера за плодове и зеленчуци с капак

- ▶ Наклонете нагоре капака на съда за плодове и зеленчуци ① и свалете напред с капака съда за плодове и зеленчуци ②.

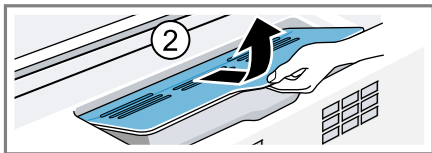
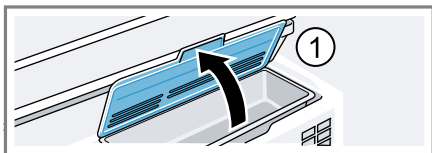

## 13 Отстраняване на неизправности

Можете да отстраните самостоятелно малки неизправности по Вашия уред. Преди да се свържете с отдела по обслужване на клиенти, направете справка с информацията за отстраняване на неизправности. Така ще избегнете ненужни разходи.

Неизправност	Причина и отстраняване на неизправности
LED осветлението не функционира.	<p>Крушката е дефектна.</p> <ol style="list-style-type: none"> <li>1. Изключете уреда. → <i>Страница 15</i></li> <li>2. Разкачете уреда от електрическата мрежа. Издърпайте щепсела на кабела за свързване към мрежата от контакта или изключете предпазителя в кутията с предпазители.</li> <li>3. Отстранете капака на осветлението наляво.</li> </ol>  <ol style="list-style-type: none"> <li>4. Сменете крушката. Резервна крушка: 220–240 V променлив ток, гнездо E14, Watt вж. дефектна крушка.</li> </ol>
Бутона за осветлението е блокиран.	<ul style="list-style-type: none"> <li>▶ Проверете дали шалтерът на осветлението може да се движи.</li> </ul> 

<b>Неизправност</b>	<b>Причина и отстраняване на неизправности</b>
Температурата се различава значително от настройката.	Възможни са различни причини. <b>1.</b> Изключете уреда. → <i>Страница 15</i> <b>2.</b> Включете отново уреда след ок. 5 минути. → <i>Страница 15</i> <ul style="list-style-type: none"><li>– Когато температурата е твърде висока, я проверете отново след няколко часа.</li><li>– Когато температурата е твърде ниска, я проверете отново на следващия ден.</li></ul>
Подът на хладилното отделение е влажен.	Улеят за конденз и отворът за източване са запушени. <ul style="list-style-type: none"><li>▶ Почистете улея за конденз и отвора за източване. → <i>Страница 20</i></li></ul>
Уредът бучи, шуми, бръмчи, гъргори или щрака.	Не е налице грешка. Даден мотор работи, напр. хладилен агрегат, вентилатор. Охлаждащото вещество тече по тръбите. Моторът, шалтерът или магнитните клапани се включват или изключват. Не е необходимо действие.
Уредът издава звуци.	Частите се клатят или захващат. <ul style="list-style-type: none"><li>▶ Проверявайте свалящите се части на оборудването и при нужда ги размествайте.</li></ul>
	Бутилките или съдовете се допират. <ul style="list-style-type: none"><li>▶ Разместете бутилките или съдовете.</li></ul>
	Интензивно замразяване е включен. Не е необходимо действие.



## 13.1 Спиране на тока

При спиране на тока температура-та в уреда се покачва, така се скъ-сява времето на съхранение и ка-чеството на замразените продукти се намалява.

На нашия уебсайт за Вашия уред ще откриете в техническите данни времето на съхраняване на замра-zenia продукт при повреда.

### Бележки

- По време на спиране на тока по възможност малко отваряйте хладилника и не съхранявайте допълнителни хранителни про-дукти.
- Проверявайте качеството на хранителните продукти непосредствено след спирането на тока.
  - Изхвърлете замразените про-дукти, които са размразени и по-топли от 5 °С.
  - Сварете или изпечете леко размразените продукти и ги консумирайте или замразете отново.

## 14 Съхранение и преда-ване за отпадъци

Тук ще узнаете как да подготвите Вашия уред за съхранение. Освен това ще узнаете как се предават за отпадъци излезли от употреба уре-ди.

### 14.1 Изваждане на уреда от употреба

1. Изключете уреда. → *Страница 15*
2. Разкачете уреда от електричес-ката мрежа.

Издърпайте щепсела на кабела за свързване към мрежата от контакта или изключете предпа-зителя в кутията с предпазители.

3. Извадете всички хранителни про-дукти.
4. Размразете уреда.  
→ *Страница 18*
5. Почистете уреда. → *Страница 20*
6. За да гарантирате проветрение-то на вътрешността, оставете уреда отворен.

### 14.2 Предаване за отпадъци на излезли от употреба уреди

Чрез екологосъобразно предаване за отпадъци е възможна повторна употреба на ценни суровини.

#### **ПРЕДУПРЕЖДЕНИЕ** **Опасност от увреждане на здра-вето!**

Деца могат да се заключат в уреда и да попаднат в опасна за живота ситуация.

- ▶ За да затрудните катеренето на деца в уреда, не изваждайте рафтовете и контейнерите от уреда.
- ▶ Дръжте децата далеч от изваде-ния от употреба уред.

#### **ПРЕДУПРЕЖДЕНИЕ** **Опасност от пожар!**

При повреждане на тръбите могат да се отделят запалим хладилен агент и вредни газове, които да се възпламенят.

- ▶ Пазете тръбите на контура на хладилния агент и изолацията от повреждане.
- ▶ Предайте уреда за отпадъци по екологосъобразен начин.

Актуална информация относно начините на предаване за отпадъци ще получите от Вашия специализиран търговец, както и от съответната общинска или градска управа.



Този уред е обозначен в съответствие с европейската директива 2012/19/ЕС за стари електрически и електронни уреди (waste electrical and electronic equipment - WEEE). Тази директива регламентира валидните в рамките на ЕС правила за приемане и използване на стари уреди.

## 15 Отдел по обслужване на клиенти

В случай че имате въпроси, не можете да отстраните дадена неизправност на уреда самостоятелно или е необходим ремонт на уреда, се обърнете към нашия отдел по обслужване на клиенти.

Свързани с функционалността оригинални резервни части съгласно директивата относно екодизайна ще получите от нашия отдел по обслужване на клиенти за период от минимум 10 години от пускането на пазара на Вашия уред в рамките на Европейското икономическо пространство.

**Бележка:** Услугите на отдела по обслужване на клиенти са безплатни в рамките на съответно валидните на място условия на предлаганата от производителя гаранция. Минималният срок на гаранцията (предлагана от производителя гаранция за частни потребители) в

Европейското икономическо пространство възлиза на 2 години съгласно валидните на място гаранционни условия. Гаранционните условия не повлияват други права или претенции, които Ви се полагат според местното законодателство.

Подробна информация относно гаранционния срок и гаранционните условия във Вашата страна ще получите от нашия отдел по обслужване на клиенти, Вашия търговец или на нашата уеб страница. В случай че желаете да се свържете с отдела по обслужване на клиенти, са Ви необходими номерът на изделието (E-Nr.) и заводският номер (FD) на Вашия уред.

Данните за контакт на отдела по обслужване на клиенти ще намерите в приложения указател с отдели по обслужване на клиенти или на нашата уеб страница.

### 15.1 Номер на изделието (E-Nr.) и заводски номер (FD)

Номерът на изделието (E-Nr.) и заводският номер (FD) са посочени на фабричната табелка на уреда. → "Уред", Фиг. 1/5, Страница 13 Можете да си запишете данните, за да разполагате своевременно с данните на Вашия уред и телефонния номер на отдела по обслужване на клиенти.

## 16 Технически данни

Хладилният агент, нетният обем и други технически данни са посочени на фабричната табелка.

→ "Уред", Фиг. 1/5, Страница 13

Допълнителна информация за Вашия модел ще намерите в интернет на адрес <https://eprel.ec.europa.eu><sup>1</sup>. Този уеб адрес дава връзка към официалната ЕС продуктова база данни EPREL. След това моля следвайте инструкциите за търсене на модел. Идентификаторът на модела се получава от знаците пред наклонената черта на номера на изделието (E-Nr.) на фабричната табелка. Алтернативно ще намерите идентификатора на модела също на първия ред на енергийния етикет на ЕС.

---

<sup>1</sup> Важи само за страни в Европейското икономическо пространство



## Thank you for buying a Bosch Home Appliance!

Register your new device on MyBosch now and profit directly from:

- **Expert tips & tricks for your appliance**
- **Warranty extension options**
- **Discounts for accessories & spare-parts**
- **Digital manual and all appliance data at hand**
- **Easy access to Bosch Home Appliances Service**

Free and easy registration – also on mobile phones:

**[www.bosch-home.com/welcome](http://www.bosch-home.com/welcome)**



## Looking for help? You'll find it here.

Expert advice for your Bosch home appliances, help with problems or a repair from Bosch experts.

Find out everything about the many ways Bosch can support you:

**[www.bosch-home.com/service](http://www.bosch-home.com/service)**

Contact data of all countries are listed in the attached service directory.

**Robert Bosch Hausgeräte GmbH**

Carl-Wery-Straße 34

81739 München

GERMANY

[www.bosch-home.com](http://www.bosch-home.com)



**9001616701** (020310)

bg