

## تركيب الجهاز، الصور 5/4

**ملاحظة:** لغرض تركيب الموقد استخدم قفازات حماية. فقد تكون هناك حواف حادة بالأسطح غير الظاهرة.

### تركيب الموقد، صورة 4

1. قم بتركيب عناصر التثبيت المرفقة.
2. **ملاحظة:** لا تستخدم أية مفكات كهربائية.
2. أدخل الجهاز في تجويف التركيب.
- لا تُعرض كابل الكهرباء للانحصار ولا تجعله يمر على حواف حادة. في حالة تركيب فرن أسفل الموقد، قم بتمرير الكابل عبر الأركان الخلفية للفرن إلى مقبس التوصيل. ويجب تثبيت الكابل بحيث لا يتلامس مع المواضع الساخنة بالموقد أو بالفرن.
- أسطح العمل المصنوعة من السيراميك: يجب إحكام فواصل السيراميك ضد التسريب باستخدام مطاط سليكون.

### توصيل الجهاز، صورة 5

- الجهد الكهربائي، انظر لوحة الصنع.
  - يجب التوصيل طبقاً لمخطط التوصيل فقط:
- BN: بني  
BU: أزرق  
GN/YE: أصفر وأخضر
- ملاحظة:** التحقق من الجاهزية للتشغيل: إذا ظهر في وحدة عرض الجهاز البيان **U400**، **E05 13** أو **E**، فهذا يعني عدم توصيله بشكل صحيح. افصل الجهاز عن مصدر الكهرباء، وافحص توصيل الكابل.

### فك الجهاز

- افصل الجهاز عن نظام الإمداد بالتيار.
- قم بخلع وسائل التثبيت.
- اخلع موقد الطهي من خلال الضغط عليه من أسفل.

### تنبيه!

حدوث أضرار بالجهاز! لا تحاول إخراج الجهاز من خلال رفعه من أعلى.

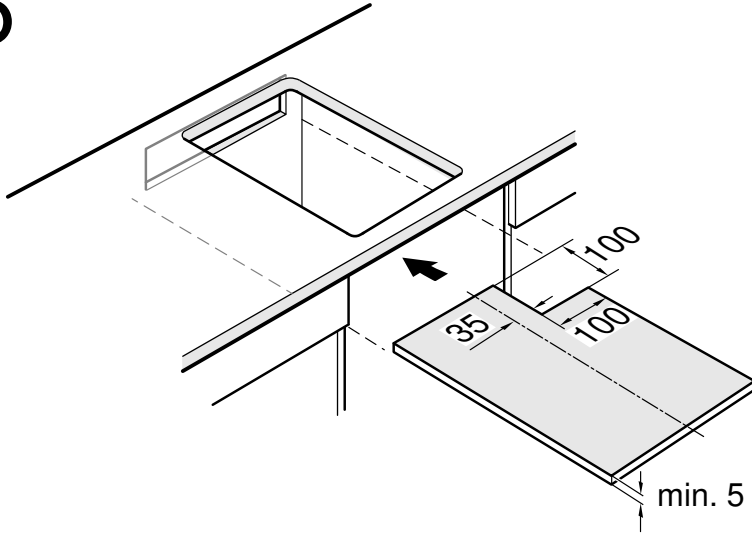

**الضمان:** التركيب أو التوصيل غير السليم أو التركيب الخاطئ يؤدي إلى إلغاء الضمان. **ملاحظة:** أي أعمال تتم على الجهاز من الداخل بما في ذلك تغيير كابل الكهرباء، يجب أن تجرى بمعرفة خدمة العملاء المدربة بشكل خاص على ذلك.

### تحضير وحدة المطبخ، صورة 2/1/1

**وحدة التركيب:** يجب أن تتحمل درجة الحرارة حتى 90°م على الأقل.

**التجفيف:** قم بإزالة النشارة الناتجة عن أعمال قطع التجويف.

**أسطح القطع:** قم بسدها بخامة مقاومة للحرارة.

### التركيب فوق درج، الصورة 2a

سطح العمل: يجب أن يبلغ سُمكه 16 مم على الأقل.

التهوية: يجب أن تكون المسافة بين النطاق العلوي لسطح العمل والنطاق العلوي للدرج 65 مم.

**ملاحظة:** اقتصر على استخدام لوح بيني من الخشب، إذا كانت الأغراض المعدنية المحفوظة داخل الدرج تصل إلى درجات حرارة مرتفعة نظراً لتدوير الهواء من خلال تهوية الموقد (صورة 6).

### التركيب فوق فرن، الصورة 2b

سطح العمل: يجب أن يبلغ سُمكه 16 مم على الأقل.

يجب أن تبلغ المسافة بين النطاق العلوي لسطح العمل والنطاق العلوي لواجهة الفرن 30 مم.

**ملاحظة:** راجع في دليل تركيب الفرن ما إذا كان يجب تكبير المسافة بين الموقد والفرن. التهوية: يجب ألا تقل المسافة بين الفرن والموقد عن 5 مم.

**ملاحظة:** في حالة تركيب الموقد فوق فرن تابع لشركة أخرى، يجب استخدام قطاع أرضية ببنية من الخشب (صورة 6).

### المروحة، صورة 3

لضمان الأداء الوظيفي الأنسب للجهاز، يجب توفير التهوية المناسبة للموقد.

يجب تصميم وحدات المطبخ على نحو مناسب، نظراً لأن تهوية النطاق السفلي للجهاز تحتاج إلى إمداد كاف بالهواء النقي. للقيام بذلك يجب مراعاة ما يلي:

■ توفر الحد الأدنى للمسافة بين الجانب الخلفي لوحدة المطبخ وجدار المطبخ وبين النطاق العلوي لسطح العمل والنطاق العلوي للدرج (صورة 3a).

■ وجود فتحة بأعلى الجانب الخلفي لوحدة المطبخ (صورة 3b).

■ إذا لم يتم توفير مسافة تبلغ 20 مم كحد أدنى بالجانب الخلفي لوحدة المطبخ، يجب إنشاء فتحة في الجانب السفلي (صورة 3c).

### ملاحظات

■ في حالة تركيب الجهاز في وحدة طهي أو في مكان آخر يختلف عن المكان الموضح، يجب التأكد من توفير تهوية مناسبة للموقد.

■ لا تغلق القاعدة السفلية بإحكام.

ar

### إرشادات مهمة

**إرشادات السلامة:** لا يكون الأمان مضموناً أثناء استخدام الجهاز إلا إذا تم التركيب بطريقة فنية سليمة وطبقاً لدليل التركيب هذا. ويتحمل فني التركيب المسؤولية عن الأضرار التي قد تنشأ عن التركيب غير السليم. يجب بعد التركيب ضمان ألا يتسنى للمستخدم الوصول إلى الأجزاء الكهربائية. يجوز استخدام هذا الجهاز على ارتفاع يصل إلى 4000 متر.

### ▲ حاملو الأجهزة الإلكترونية الطبية المزروعة!

يمكن أن يحتوي الجهاز على قطع مغناطيسية دائمة قد تؤثر سلباً على الأجهزة الإلكترونية الطبية المزروعة مثل منظم ضربات القلب أو مضخات الأنسولين. لذا حافظ عند التركيب على وجود مسافة لا تقل عن 10 سم نحو الأجهزة الإلكترونية الطبية المزروعة.

**التوصيل الكهربائي:** يجب أن يتم التوصيل الكهربائي بمعرفة فني متخصص معتمد. وأثناء ذلك تسرى لوائح وتعليمات مرفق الكهرباء المحلي.

يجب أن يكون الجهاز متصلاً بتجهيزة ثابتة ويجب تزويده بمفاتيح فصل مناسبة طبقاً للوائح التثبيت.

**أنواع التوصيل:** ينتمي الجهاز لفئة الحماية I ولا يسمح باستخدامه إلا مع وجود وصلة أرضية.

لا تتحمل الجهة الصانعة أية مسؤولية عن اختلالات التشغيل أو الأضرار المحتملة التي يكون سببها التوصيل الكهربائي الخاطئ.

**كابل الكهرباء:** قد يكون صندوق الوصلات موصلًا بالموقد أو يتم تزويده مع الجهاز ويجب تثبيته بمعرفة فني معتمد أو أحد فنيي خدمة العملاء المؤهلين فقط. يتم ذكر بيانات التوصيل اللازمة على لوحة الصنع ومخطط التوصيل.

اقتصر على استخدام الكابل المورد مع الجهاز أو المتاح لدى مراكز خدمة العملاء الفنية. **التركيب أسفل سطح العمل:** يمكن تثبيت الموقد الحثي فقط فوق أدراج أو أفران مزودة بمروحة تهوية. لا يُسمح بتركيب ثلاجات أو غسالات أطباق أو أفران دون تهوية أو غسالات أسفل الموقد.

**الشفاف:** يجب أن تكون المسافة بين الشفاف والموقد مطابقة على الأقل للمسافة المقررة في دليل تركيب الشفاف.

**سطح العمل:** يجب أن يكون مستويًا وأفقيًا وثابتًا. تراعى إرشادات الجهة الصانعة لسطح العمل بالمطبخ.

■ يجب أن يكون سطح العمل، الذي يتم فيه تركيب الموقد، قادراً على تحمل ما يصل إلى 60 كجم تقريباً. وإذا لزم الأمر، قم بتعزيز سطح العمل بمواد مقاومة للماء ودرجة الحرارة.

■ لا تقم بفحص استواء الموقد إلا بعد تركيبه.

# 3a

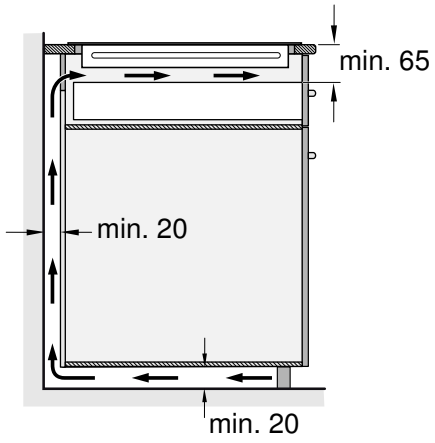

# 3b

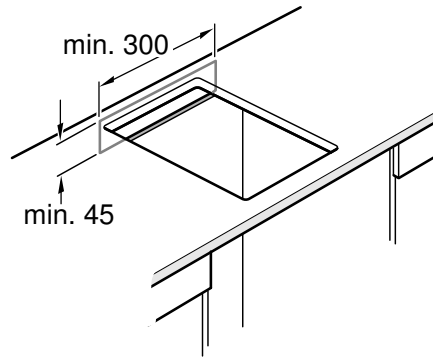

# 3c

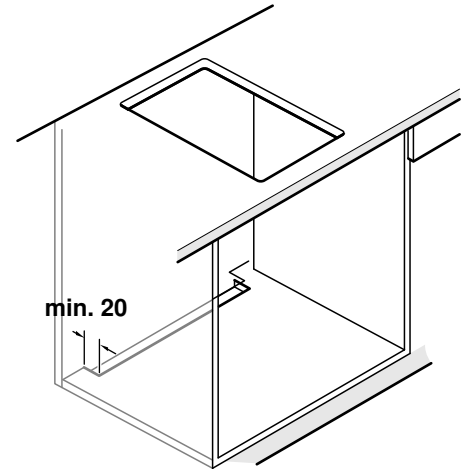

# 4

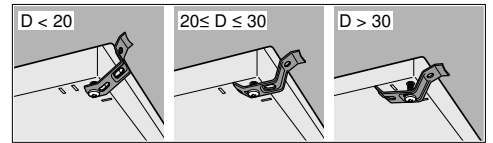
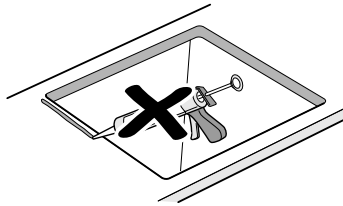
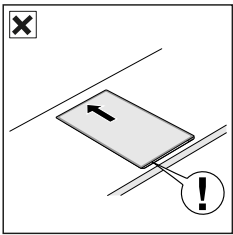
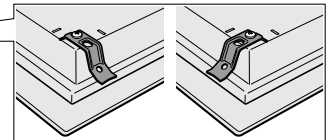
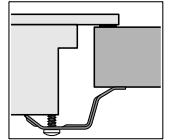
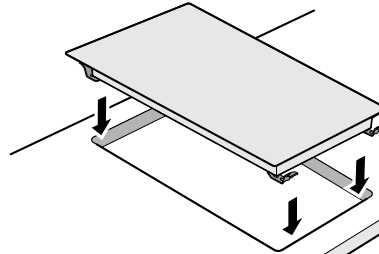
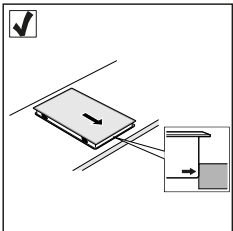

# 5

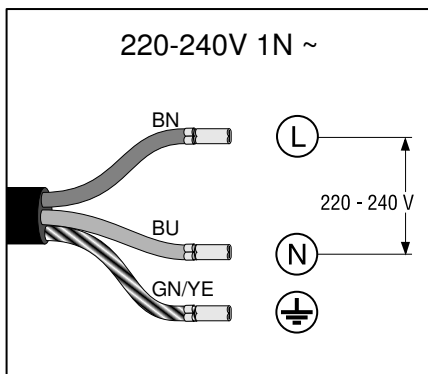



1

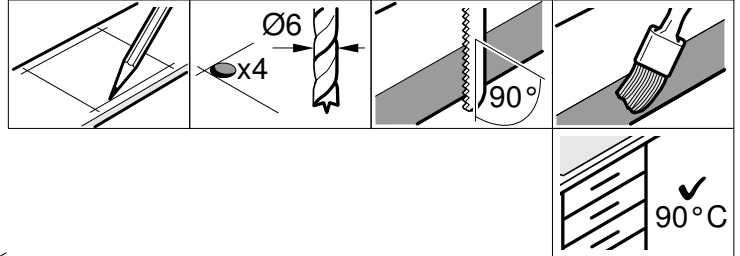
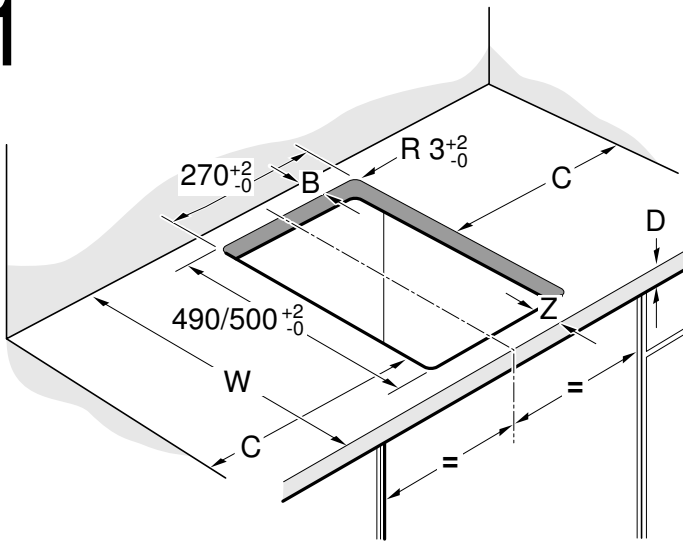

W	B	Z
585 - 600	50	min. 35
> 600	min. 50	min. 50

C = min. 40

2

