



Register your
new device on
MyBosch now and
get free benefits:
[bosch-home.com/
welcome](https://bosch-home.com/welcome)



Extractor hood

DDW88MM65 DDW88MM66

[et]	Kasutusjuhend ja paigaldusjuhised	2
[lt]	Naudotojo vadovas ir įrengimo instrukcijos	22
[lv]	Lietotāja rokasgrāmata un uzstādīšanas instrukcijas	42

Lisateavet leiate digitaalsest kasutusjuhendist.



Sisukord

KASUTUSJUHE

1	Ohutus	2
2	Varalise kahju vältimine.....	4
3	Keskkonnakaitse ja säästmine.....	4
4	Töörežiimid.....	5
5	Tutvumine.....	6
6	Enne esimest kasutamist	7
7	Põhimõtteline käsitlemine	7
8	Home Connect	8
9	Õhupuhasti pliidiplaadipõhine juhtimine	9
10	Puhastamine ja hooldamine	10
11	Tõrgete kõrvaldamine	12
12	Jäätmekäitlus	13
13	Klienditeenindus	14
14	Tarvikud.....	14
15	Vastavusdeklaratsioon	14
16	Juhised testimise kohta.....	15
17	PAIGALDUSJUHE	15
17.3	Ohutu paigaldamine.....	15

1 Ohutus

Järgige järgmisi ohutusjuhiseid.

1.1 Üldised juhised

- Lugege juhend hoolikalt läbi.
- Hoidke juhend ja tooteinfo alles hilisemaks kasutamiseks või järgmistele omanikele.
- Transpordikahjustuse korral ärge ühendage seadet vooluvõrku.

1.2 Sihtotstarbeline kasutamine

See seade on ette nähtud ainult sisse ehitamiseks. Järgige spetsiaalset montaažijuhendit.

Turvaline kasutamine on tagatud ainult siis, kui paigaldamine toimub vastavalt paigaldusjuhendile. Paigaldatud seadme veatu töö eest vastutab paigaldaja.

Kasutage seadet ainult:

- keeduauru äratõmbamiseks.
- kodumajapidamises ja kodus keskkonnas suletud ruumides.
- kuni maksimaalse kõrguseni 4000 m merepinnast.

Ärge kasutage seadet:

- kombinatsioonis gaasipliidiplaadiga.
- välise taimeriga.

1.3 Kasutajate ringi piiramine

Üle 8-aastased lapsed ja piiratud füüsiliste, sensoorsete või mentaalsete võimetega või väheste teadmiste ja/või kogemustega inimesed võivad seadet kasutada tingimusel, et nende üle teostatakse järelevalvet või neile on selgitatud, kuidas seadet ohutult kasutada ning nad mõistavad seadmega seotud ohtusid.

Lapsed ei tohi seadmega mängida.

Lapsed ei tohi seadet puhastada ja hooldada, välja arvatud juhul, kui nad on vanemad kui 15-aastased ja nende üle teostatakse järelevalvet.

Hoidke alla 8-aastased lapsed seadmest ja ühendusjuhtmest eemal.

1.4 Ohutu kasutamine

HOIATUS – Tuleoht!

Seadmete ebasobivad kombinatsioonid võivad tekitada kahjustusi.

- ▶ Ärge kasutage seadet kombinatsioonis gaasipliidiplaatidega.

HOIATUS – Lämpumisoht!

Lapsed võivad pakkematerjalid üle pea tõmata või end sinna sisse kerida ja lämbuda.

- ▶ Hoidke pakkematerjalid lastest eemal.
- ▶ Ärge laske lastel pakkematerjaliga mängida.

Lapsed võivad väikesi osi sisse hingata või alla neelata ning seetõttu lämbuda.

- ▶ Hoidke väikesed osad lastest eemal.
- ▶ Ärge laske lastel väikeste osadega mängida.

⚠ HOIATUS – Mürgistusoh!

Ruumi tagasi tungivad põlemisgaasid tekitavad mürgistusohu. Ruumi õhust sõltuvad küttekolded (nt gaasi-, õli-, puu- või söeküttega) töötavad kütteseadmed, läbivoolukuumutid, kuuma vee seadmed) saavad põlemiseks vajalikku õhku ruumist, kus küttekolle asub, ja suunavad heitgaasid läbi väljalaskesüsteemi (nt lõõri) ruumist välja. Kombinatsioonis sisselülitatud õhupuhasdiga tõmmatakse köögist ja kõrvalruumidest õhku välja. Kui piisaval hulgal värsket õhku juurde ei tule, tekib alarõhk. Lõõrist või väljatõmbekanalist tulevad mürgised gaasid imetakse tagasi eluruumidesse.

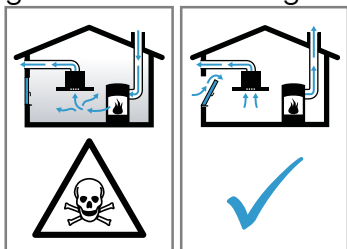

- ▶ Kui seade töötab äratõmberežimil ja samal ajal kasutatakse korstnaga küttekollet, tuleb hoolitseda selle eest, et ruumis oleks piisavalt värsket õhku.
- ▶ Ohutu kasutamine on võimalik vaid juhul, kui ruumis, kus asub küttekolle, ei tõuse alarõhk üle 4 Pa (0,04 mbar). See on võimalik siis, kui ruumi tuleb põlemiseks vajalikku õhku juurde uste, akende, seina ventilatsioonivõrkude või muude tehniliste lahenduste kaudu. Ventilatsioonivõrku iseennest ei taga veel piirväärtusest kinnipidamist.
- ▶ Küsige igal juhul nõu tuleohutusspetsialistilt, kes oskab hinnata maja ventilatsioonisüsteemi tervikuna ja soovib teile sobivat lahendust ventilatsiooniks.

⚠ HOIATUS – Tuleoh!

Filtritesse kogunenud rasvajäägid võivad süttida.

- ▶ Ärge kunagi laske seadmel töötada ilma rasvafiltriteta.
- ▶ Puhastage rasvafiltreid regulaarselt.
- ▶ Seadme all ei tohi töötada lahtise leegiga (nt flambeerida).

- ▶ Tahke kütusega (nt puit või süsi) köetava tulekolde kohale tohib seadet paigaldada vaid siis, kui on olemas kinnine ja mitte-eemaldatav kate. Tekkida ei tohi sädemete lendumist.

Kuum õli ja rasv süttivad kiiresti.

- ▶ Ärge jätke kuuma õli ja rasva järelevalveta.
- ▶ Ärge kustutage põlevat õli ja rasva veega. Lülitage keeduala välja. Summutage leegid ettevaatlikult kaane, kustutusteki või muu sarnase esemega.

⚠ HOIATUS – Põletusoh!

Kui seade töötab, lähevad selle ligipääsetavad ja katmata osad kuumaks.

- ▶ Ärge kunagi puudutage kuumi osi.
- ▶ Hoidke lapsed eemal.

Seade muutub töötades kuumaks.

- ▶ Enne puhastamist laske seadmel jahtuda.

⚠ HOIATUS – Vigastusoh!

Seadme sisedetailid võivad olla teravate servadega.

- ▶ Puhastage seadme sisemust ettevaatlikult. Seadme peale asetatud esemed võivad alla kukkuda.

- ▶ Ärge asetage seadme peale esemeid.

Elektriliste või mehaaniliste muudatuste tegemine on ohtlik ja võib kaasa tuua häireid seadme töös.

- ▶ Ärge tehke elektrilisi ega mehaanilisi muudatusi.

LED-lampide tuli on väga ere ja võib kahjustada silmi (riskirühm 1).

- ▶ Sisselülitatud LED-lampide tuli ei tohi olla suunatud otse silma kauem kui 100 sekundit.

Vigastuste oht suureneb, kui puhastamise ajal juhib seadet Home Connect rakenduse kaudu mõni teine isik.

- ▶ Enne puhastamist ühendage seade Home Connect rakenduse küljest lahti.

→ "Ühenduse lähtestamine", Lk 9

⚠ HOIATUS – Elektrilöögi oht!

Kahjustatud seade või kahjustatud võrgujuhe on ohtlikud.

- ▶ Ärge mitte kunagi käituge kahjustatud seadet.
- ▶ Ärge mitte kunagi tõmmake seadme vooluvõrgust eraldamiseks võrgujuhtmest. Tõmmake alati võrgujuhtme võrgupistikust.

- ▶ Kui seade või võrgupistik on kahjustatud, tõmmake kohe võrgujuhtme võrgupistik välja või lülitage elektrikilbis kaitse välja.
- ▶ Võtke ühendust hooldekeskusega.
→ Lk 14

Asjatundmatult tehtud parandustööd on ohtlikud.

- ▶ Seadet tohivad remontida ainult selleks koolitatud spetsialistid.
- ▶ Seadme remontimiseks tohib kasutada ainult originaalvaruosi.
- ▶ Kui selle seadme võrgujuhe saab kahjustada, tuleb see koolitatud spetsialistil asendada.

Sissetungiv niiskus võib tekitada elektrilöögi.

- ▶ Enne puhastamist tõmmake võrgupistik pistikupesast välja või lülitage elektrikilbis välja kaitsekorgid.
- ▶ Ärge kasutage seadme puhastamiseks aurpuhasteid või survepesureid.

Sissetungiv vedelik võib tekitada elektrilöögi.

- ▶ Kui seadmesse satub suurem kogus vedelikku, siis eemaldage pistik pistikupesast või lülitage vool elektrikilbist välja.
→ "Talitlushäired", Lk 13

⚠ HOIATUS – Plahvatusoht!

Tugevalt söövitavad leeliselised või tugevalt happelised puhastusvahendid võivad koosmõjus alumiiniumesemetega tekitada nõudepesumasina pesukambris plahvatusi.

- ▶ Ärge kasutage tugevalt söövitavaid ega suure happesisaldusega puhastusvahendeid. Eelkõige ärge kasutage professionaalseks puhastuseks ette nähtud puhastusvahendeid alumiiniumdetailidel, nt õhupuhastite rasvafiltritel.

⚠ HOIATUS – Tuleoht!

Filtritesse kogunenud rasvajäägid võivad süttida.

- ▶ Puhastage rasvafiltreid regulaarselt.

⚠ HOIATUS – Vigastusoht!

Asjatundmatult tehtud parandustööd on ohtlikud.

- ▶ Seadet tohivad parandada ainult kvalifitseeritud tehnikud.
- ▶ Kui seade on defektne, võtke ühendust hooldekeskusega.
→ "Klienditeenindus", Lk 14

⚠ HOIATUS – Elektrilöögi oht!

Sisse tungiv niiskus võib tekitada elektrilöögi.

- ▶ Ärge kasutage märgi lappe.

2 Varalise kahju vältimine

TÄHELEPANU!

Kondensaad võib tekitada korrosioonikahjustusi.

- ▶ Lülitage seade toiduvalmistamisel alati sisse, et vältida kondensaadi teket.

Niiskuse tungimine juhtelementidesse võib tekitada kahjustusi.

- ▶ Juhtelemente ei tohi kunagi puhastada niiske lapiga. Vale puhastamise tõttu saab pind kahjustada.
- ▶ Järgige puhastusjuhiseid.
- ▶ Ärge kasutage tugevatoimelisi ega küürivaid puhastusvahendeid.
- ▶ Roostevabast terasest pindu puhastage ainult lihvi suunas.
- ▶ Juhtelementide puhastamiseks ei tohi kasutada roostevaba terase puhastusvahendit.

Tagasi voolav kondensaadvesi võib seadet kahjustada.

- ▶ Jääkõhukanal peab olema paigaldatud seadmest vähemalt 1° kaldega.

Disainielementide vale koormamise korral võivad need küljest murduda.

- ▶ Ärge tõmmake disainielementidest.
- ▶ Ärge asetage ega riputage disainielementide peale mingeid esemeid.

Maha tõmbamata kaitsekile tekitab pinnakahjustusi.

- ▶ Enne esmakordset kasutamist eemaldage kaitsekile seadme kõikide osade küljest.

Seadme peale asetatud esemed võivad seadme väljatoomisel seadet vigastada.

- ▶ Ärge asetage seadme peale esemeid.
- ▶ Eelkõige kaugkäivituse korral Home Connect rakenduse kaudu veenduge, et seadme peal ei ole esemeid.

Lakitud pinnad on tundlikud.

- ▶ Järgige puhastusjuhiseid.
→ "Seadme puhastamine", Lk 10
- ▶ Kaitske lakitud pindu kriimustuste eest.

3 Keskkonnakaitse ja säästmine

3.1 Pakendi käitlemine

Pakkematerjalid on keskkonnaohutud ja taaskasutatavad.

- ▶ Käideldes erinevaid komponente liikide järgi sorteeritult.

3.2 Energia säästmine

Kui järgite neid juhiseid, tarbib teie seade vähem voolu.

Valige keetmisel tekkiva auru jaoks sobiv ventileerimisaste.

- Madalam ventileerimisaste tähendab väiksemat energiakulu.

Intensiivastet kasutage vaid vajaduse korral.

Auru intensiivse tekke korral valige õigeaegselt kõrgem ventileerimisaste.

- Lõhnad jaotuvad ruumis väiksemal määral.

Lülitage valgustus välja, kui seda ei ole enam vaja.

- Kui valgustus on välja lülitatud, ei tarvi see energiat.

Puhastage filtreid või vahetage filtrid toodud ajavahe-
mike tagant välja, et suurendada ventileerimise tõ-
husust ja hoida ära põlengu oht.

- Filtrite tõhusus säilib.

Pange keedunõule kaas peale.

- Keetmisel tekib vähem auru ja kondensaati.

Lisafunktsioone kasutage vaid vajaduse korral.

- Lisafunktsioonide väljalülitamine vähendab energia-
tarvet.

4 Töörežiimid

Seadet võite kasutada äratõmberežiimil või õhuringlus-
režiimil.

Täituvusnäit tuleb välja reguleerida vastavalt valitud
töörežiimile ja kasutatud filtritele.

→ "Täitumishäidu seadistamine", Lk 8

4.1 Äratõmberežiim

Rasvafiltrid puhastavad sisseimetud õhu ja suunavad
selle torusüsteemi kaudu ruumist välja.



Õhku ei tohi juhtida lõõri, kuhu suuna-
takse gaasi või muid kütuseid põle-
tavate seadmete heitgaas (see ei kehti
ringleva õhuga seadmete suhtes).

- Heitõhu suunamiseks suitsu- või heit-
gaasilõõri, mis ei ole kasutuses, on
vaja pädeva tuleohutusspetsialisti lu-
ba.
- Kui heitõhk suunatakse välja läbi
välisseina, tuleks kasutada teles-
koptoru.

4.2 Õhuringlusrežiim

Rasvafiltrid ja lõhnafilter puhastavad sisseimetud õhu ja
suunavad selle ruumi tagasi.



Lõhnade sidumiseks õhuringlusrežiimil
tuleb paigaldada lõhnafilter. Erinevaid
võimalusi seadme kasutamiseks õhurin-
glusrežiimil leiate meie kataloogist, nõu
saate küsida ka müügiesindustest. Sel-
leks vajalikud lisatarvikud saate müügi-
esindustest, hooldekeskusest või e-
postist.

→ "Tarvikud", Lk 14

5 Tutvumine

5.1 Ülevaade

Siit leiate oma seadme komponentide ülevaate.

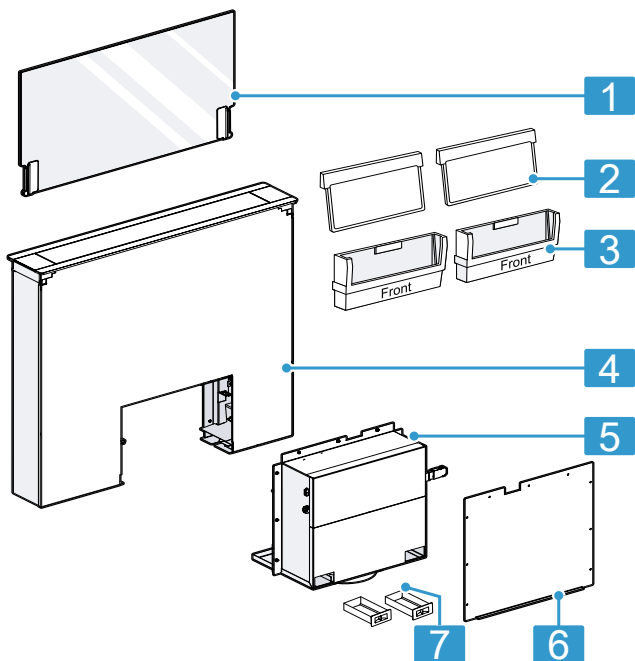

1	Klaasplaat
2	Rasvafilter
3	Filtrikassett
4	Seade
5	Kubu
6	Katteplaat
7	Kogumismahuti

5.2 Käsitsuselemendid

Käsitsuselementide abil saate seadistada kõiki seadme funktsioone ning saada teavet seadme käitusoleku kohta.

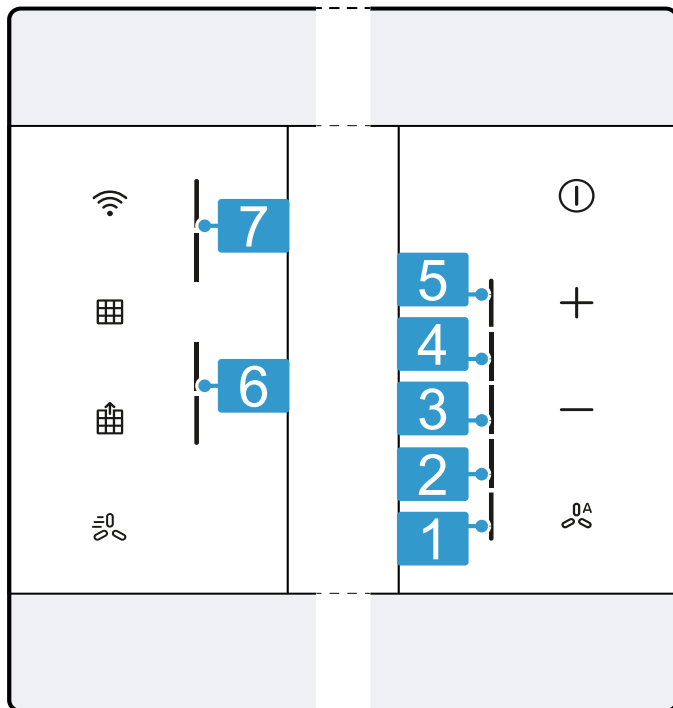

1	Ventileerimisaste 1
2	Ventileerimisaste 2
3	Ventileerimisaste 3
4	Intensiivaste 1
5	Intensiivaste 2
6	Lõhnafiltri täituvuse näit ¹
7	Rasvafiltri täituvuse näit

¹ Olenevalt seadme varustusest

ⓘ	Seadme sisselülitamine või väljalülitamine
+	Ventileerimisastme suurendamine
-	Ventileerimisastme vähendamine
ⓘ ^{OA}	Automaatrežiimi ¹ sisselülitamine või väljalülitamine
📶	Home Connect Ühenduse loomine
📊	Filtri täituvuse näidu lähtestamine
📊	Rasvafiltri / lõhnafiltri ¹ eemaldamine või paigaldamine
📊	Guided Air sisselülitamine või väljalülitamine

¹ Olenevalt seadme varustusest

6 Enne esimest kasutamist

Teostage esmakordse kasutuselevõtu seadistused. Puhastage seade ja tarvikud.

6.1 Režiimi seadistamine

Seade on standardina seatud äratõmberežiimile.

Märkus: Õhuringlusrežiimis kasutamiseks vajate täiendavaid tarvikuid.

- ▶ Õhuringlusrežiimis kasutamiseks tuleb režiim välja reguleerida.
→ "Täitumisnäidu seadistamine", Lk 8

6.2 Seadme optimaalne kasutamine

Guided Air funktsioon parendab tekkiva auru äratõmmet. Seadme optimaalseks kasutamiseks lülitage see funktsioon sisse enne esmakordset kasutamist.

- ▶ Guided Air sisselülitamine. → Lk 8

7 Põhimõtteline käsitsemine

7.1 Seadme sisselülitamine

- ▶ Lülitage seade ① kaudu sisse.
- ✓ Seade käivitub ventileerimisastmel 2.
- ✓ Ambient Light¹ lülitub automaatselt sisse.

7.2 Seadme väljalülitamine

- ▶ Vajutada ①.
- ✓ Õhupuhasti järelventileerimine käivitub ventileerimisastmel 1.
- ✓ Ambient Light¹ jääb umbes 10 minutiks sisselülitatuks.
- ✓ Klaas jääb pooleldi avatuks.
- ✓ Seade lülitub ca 10 minuti pärast automaatselt välja.
- ✓ Kui olete seadme paigaldanud ja vooluvõrku ühendanud, liigub klaas alla ja seade sulgub.

7.3 Ventileerimisastme seadistamine

- ▶ Vajutage + või −.

7.4 Intensiivastme sisselülitamine

Eriti tugeva lõhna või auru tekkimise korral võite kasutada intensiivastet.

1. Vajutage + seni, kuni LED-näidul põleb LED 4, mis tähistab intensiivastet 1.
 2. Vajutage + seni, kuni LED-näidul põleb LED 5, mis tähistab intensiivastet 2.
- ✓ Umbes 6 minuti pärast lülitub õhupuhasti automaatselt ventileerimisastmele 3.

7.5 Intensiivastme väljalülitamine

- ▶ Mis tahes ventileerimisastme seadistamiseks vajutage −.

7.6 Järelventileerimise sisselülitamine

Järelventileerimise korral jätkab õhupuhasti teatava aja jooksul töötamist ja lülitub siis automaatselt välja.

Märkus: Täiendavad seadistused on saadaval Home Connect rakenduses.

Nõue: Seade on sisse lülitatud.

- ▶ Vajutada ①.
- ✓ Õhupuhasti järelventileerimine käivitub ventileerimisastmel 1.
- ✓ Ambient Light¹ jääb umbes 10 minutiks sisselülitatuks.
- ✓ Klaas jääb pooleldi avatuks.
- ✓ Seade lülitub ca 10 minuti pärast automaatselt välja.
- ✓ Kui olete seadme paigaldanud ja vooluvõrku ühendanud, liigub klaas alla ja seade sulgub.

7.7 Intervalliga toimuv ventileerimine

Köögi korrapäraseks õhutamiseks võite kasutada intervallventileerimist. Intervallventileerimisel lülitub õhupuhasti valitud astmel valitud ajaks sisse ja välja.

Märkus: See funktsioon on kättesaadav vaid rakenduses Home Connect.

Kui intervall-ventileerimine on sisse lülitatud, siis LED 1 vilgub.

7.8 Automaatrežiimi sisselülitamine¹

Optimaalne ventileerimisaste seadistatakse sensori kaudu automaatselt.

- ▶ Vajutage ②.
- ✓ LED-näidikul põleb seadistatud ventileerimisastme LED-tuli.

Märkus: Automaatrežiimis on Guided Air funktsioon alati sisse lülitatud.

7.9 Automaatrežiimi väljalülitamine¹

- ▶ Vajutage ②.
- ✓ Seade käivitub ventileerimisastmel 2.
- ✓ Õhupuhasti lülitub automaatselt välja, kui sensor ei tuvasta enam muudatusi õhu kvaliteedis.
- ✓ Automaatrežiim töötab maksimaalselt 4 tundi.

Märkus: Täiendavad seadistused on saadaval Home Connect rakenduses.

¹ Olenevalt seadme varustusest

7.10 Sensori tundlikkus¹





Automaatrežiimil tuvastab seadmes olev sensor keetmisel ja praadimisel tekkivate lõhnade intensiivsuse. Sõltuvalt sensori tundlikkusest lülitatakse optimaalne ventileerimisaste automaatselt sisse.

Kui sensorjuhtimine reageerib liiga nõrgalt või liiga tugevalt, saab sensori tundlikkuse seadistust muuta.

- Tehase seadistus: ventileerimisaste 3
- Madalaim seadistus: ventileerimisaste 1
- Kõrgeim seadistus: ventileerimisaste 5

7.11 Sensori tundlikkuse seadistamine¹

Nõue: Seade on sisse lülitatud.

1. Hoidke  ja  ca 3 sekundit all.
 2. Seadistuse muutmiseks vajutage  või .
 3. Seadistuse salvestamiseks vajutage . Või oodake ca 5 sekundit, kuni seadistus on automaatselt salvestatud.
- ✓ Niipea kui valitud seadistus on salvestatud, kõlab helisignaal.

7.12 Täitumisenäit

Kui rasvafiltrid või lõhnafiltrid on täitunud, hakkavad vastavad sümbolid pärast seadme väljalülitamist vilkuma.

Märkus: Täitumisenäitu saate olenevalt kasutatud filtrist seadistada Home Connect rakenduses.

Puhastage täitunud rasvafiltrid ja järgige seejures käesolevasjuhendis toodud puhastusjuhiseid.







Vahetage täitunud lõhnafiltrid välja, järgige juhendis esitatud juhiseid.



Regeneereeritavate lõhnafiltrite korral järgige juhendis esitatud juhiseid.

7.13 Täitumisenäidu seadistamine

Täitumisenäitu tuleb olenevalt kasutatud filtrist seadistada.

Nõue: Seade on sisse lülitatud.

1. Hoidke  ja  ca 3 sekundit all.
 - Selleks et õhuringlusrežiimi (Clean Air Standard komplekt või Clean Air Plus komplekt) ümber seadistada, vajutage korduvalt  / , kuni LED-näidikul süttib LED 2.
 - Õhuringlusrežiimi (regeneereeritav filter) väljaregulamiseks vajutage  / , kuni LED-näidikul põleb LED 3.

- Selleks et elektroonilist juhtimist seada uuesti ilma õhuringlusfiltrita režiimile, vajutage  / , kuni LED-näidikul põleb LED 1.
2. Seadistuse salvestamiseks vajutage . Või oodake ca 5 sekundit, kuni seadistus on automaatselt salvestatud.
- ✓ Niipea kui valitud seadistus on salvestatud, kõlab helisignaal.

7.14 Täitumisenäidu lähtestamine

Pärast rasvafiltrite puhastamist või lõhnafiltrite vahetamist võib täitumisenäidu lähtestada.

Nõuded

- Pärast seadme väljalülitamist vilguvad vasakul juhtpaneelil rasvafiltrite täituvuse näidu kaks ülemist LED-tuld ja/või lõhnafiltrite täituvuse näidu kaks alumist LED-tuld.
 - Kõlab korduv helisignaal.
- ▶ Vajutage .
- ✓ Täitumisenäit lähtestatakse.

7.15 Ambient Light sisselülitamine¹

Märkused

- Ambient Light saate sisse ja välja lülitada Home Connect rakendusest.
- Teised värvid on valitavad Home Connect rakenduse kaudu.

Nõue: Ventileerimisaste 1 on sisse lülitatud.

- ▶ Vajutage .
- ✓ Ambient Light jääb sisselülitatuks.
- ✓ Õhupuhasti lülitub välja.
- ✓ Klaas jääb avatuks.

7.16 Guided Air sisselülitamine

Guided Air funktsiooniga juhitakse köögiauru nii, et seadmel on seda võimalik maksimaalses koguses kätte saada ja ära tõmmata. Eelkõige eesmistel keedualadel on keetmisel tekkiva auru äratõmme tõhusam.

Märkus: See funktsioon on standardina välja lülitatud.

- ▶ Vajutage .

7.17 Guided Air väljalülitamine

- ▶ Vajutage .

8 Home Connect

Seda seadet saab ühendada võrku. Ühendage oma seade mobiilse lõppseadmega, et kasutada Home Connect rakenduse abil funktsioone, kohandada põhiseadistusi või jälgida hetkelist käitusolekut. Home Connect teenused ei ole igas riigis kasutatavad. Home Connect funktsiooni kasutatavus sõltub Home Connect teenuse kättesaadavusest teie riigis. Teavet selle kohta leiate aadressilt: www.home-connect.com.

Home Connect rakendus juhib teid läbi kogu sisselogimisprotsessi. Seadistamiseks järgige juhiseid Home Connect rakenduses.

Nõuanne: Järgige ka juhiseid Home Connect rakenduses.

¹ Olenevalt seadme varustusest

Märkused

- Järgige käesolevas kasutusjuhendis toodud ohutusjuhiseid ja tagage, et neid järgitakse ka siis, kui juhite seadet Home Connect rakenduse abil. → "Ohutus", Lk 2
- Käsitsemise seadmel on alati eelistatud. Sel ajal ei ole käsitsemine Home Connect rakenduse kaudu võimalik.
- Võrku ühendatud ooterežiimis vajab seade max 2 W.
- Kui vajate koduvõrguga ühendamiseks seadme MAC-aadressi, leiate selle seadme sisemuses oleva andmesildi kõrvalt. → Lk 14

8.1 Home Connecti seadistamine



Nõuded

- Seade on välja lülitatud.
 - Teil on nutitelefoni või tahvelarvuti, mis on varustatud iOSi või Androidi operatsioonisüsteemi ajakohase versiooniga.
 - Nutitelefoni ja seade on teie koduvõrgu WLAN-signaali leviulatuses.
1. Laadige alla Home Connect rakendus.
 2. Avage Home Connect rakendus ja skaneerige QR-kood.



3. Järgige Home Connect rakenduses esitatud juhiseid.

8.2 Ühenduse lähtestamine

- ▶ Lähtestage koduvõrguga ja Home Connect salvestatud ühendused, selleks hoidke  ja  ca 3 sekundit all.

8.3 Tarkvara värskendamine

Tarkvara värskendamise funktsiooniga värskendatakse teie seadme tarkvara, nt optimeerimine, vigade kõrvaldamine, ohutuse seisukohalt olulised värskendused ja lisafunktsioonid ning teenused.

Eelduseks on, et olete registreeritud Home Connect kasutaja, olete rakenduse installeerinud oma mobiiliseadmesse ja olete ühendatud Home Connect serveriga.

Kui saadaval on tarkvara värskendus, teavitatakse teid sellest Home Connect rakenduse kaudu, ning te saate värskenduse rakenduse kaudu käivitada. Pärast edukat allalaadimist saate värskenduse Home Connect rakenduse kaudu käivitada, kui olete oma WLAN-koduvõrgus (WiFi). Pärast edukat installeerimist teavitatakse teid Home Connect rakenduse kaudu.

Märkused

- Tarkvaravärskendus koosneb kahest sammust.
 - Esimeseks sammuks on allalaadimine.
 - Teiseks sammuks on installeerimine teie seadmesse.
- Allalaadimise ajal saate pliidiplaati edasi kasutada. Olenevalt isiklikest seadistustest rakenduses saab tarkvara värskenduse alla laadida ka automaatselt.
- Installeerimine võib kesta mõne minuti. Installeerimise ajal ei saa te seadet kasutada.
- Turvalisuse seisukohalt vajalikud värskendused soovitame installeerida võimalikult kiiresti.

8.4 Kaugdiagnostika

Klienditeenindus saab kaugdiagnostika abil ligi pääseda teie seadmele, kui te pöördate vastava sooviga klienditeeninduse poole, teie seade on Home Connect serveriga ühendatud ning kaugdiagnostika on riigis, kus te seadet kasutate, saadaval.

Nõuanne: Lisateabe ning juhiste saamiseks kaugdiagnostika saadavuse kohta teie riigis leiate teie riigi veebilehelt alast Teenindus/Support: www.home-connect.com.

8.5 Andmekaitse

Järgige andmekaitse juhiseid.

Teie seadme esmakordsel ühendamisel internetiga ühendatud koduvõrku edastab teie seade Home Connect serverile järgmised andmete kategooriad (esmaregistreerimine):

- Ühene seadme ID (koosneb seadmevõtmetest ning paigaldatud Wi-Fi sidemooduli MAC-aadressist).
- Wi-Fi sidemooduli turvasertifikaat (ühenduse infotehnoloogiliseks kaitsmiseks).
- Teie kodumasinaga aktuaalne tarkvaraversioon ja riistvaraversioon.
- Võimaliku eelnenud tehaseseadistustele lähtestamise olek.

See registreerimine valmistab kasutamiseks ette Home Connect funktsionaalsused ja on vajalik alles sellel ajahetkel, mil te soovite Home Connect funktsionaalsusi esmakordselt kasutada.

Märkus: Arvestage, et Home Connect funktsionaalsused on kasutatavad ainult koos Home Connect rakendusega. Teavet andmekaitse kohta saab avada Home Connect rakenduses.

9 Õhupuhasti pliidiplaadipõhine juhtimine

Seadme saate ühendada sobiva pliidiplaadiga ja sel moel seadme funktsioone pliidiplaadi kaudu.

Kui pliidiplaat ja õhupuhasti on Home Connect-toega, ühendage seadmed Home Connect rakenduses. Selleks ühendage seadmed Home Connect abil ja järgige rakenduses kuvatavaid juhiseid.

Märkused

- Järgige seadme kasutusjuhendis toodud ohutusjuhiseid ja tagage, et neid järgitakse ka siis, kui kasutate seadet pliidiplaadipõhise juhtimisega.

- Alati tuleks eelistada käsitsemist seadme enda kaudu. Sel ajal ei saa õhupuhastit käsitseda pliidiplaadi-põhiselt.
- Ühendust õhupuhastiga saate luua ainult Home Connect rakenduse kaudu. Teisi ühendusmooduseid enam ei toetata.

10 Puhastamine ja hooldamine

Selleks, et teie seade jääks pikaks ajaks töökorda, puhastage ja hooldage seda hoolikalt.

10.1 Puhastusvahendid

Sobivad puhastusvahendid leiate müügiesindusest või veebipoest.

TÄHELEPANU!

Ebasobivad puhastusvahendid võivad kahjustada seadme pindu.

- ▶ Ärge kasutage tugevatoimelisi ega küürivaid puhastusvahendeid.
- ▶ Ärge kasutage suure alkoholisisaldusega puhastusvahendeid.
- ▶ Ärge kasutage kõvasid küürimispatju või küürivaid käsnu.
- ▶ Klaasipuhastusvahendeid, klaasist kaabitsat või roostevabase terase puhastamiseks ettenähtud vahendeid kasutage vaid siis, kui neid on kasutusjuhendis vastava osa puhastamiseks soovitatud.
- ▶ Uued puhastuslapid loputage enne kasutamist hoolikalt läbi.

10.2 Seadme puhastamine

Puhastage seadet vastavalt juhistele, et vältida seadme osade või seadme pinna kahjustamist vale puhastamise või ebasobivate puhastusvahendite kasutamise tagajärjel.

⚠ HOIATUS – Plahvatusoht!

Tugevalt söövitavad leeliselised või tugevalt happelised puhastusvahendid võivad koosmõjus alumiiniumesemetega tekitada nõudepesumasina pesukambris plahvatusi.

- ▶ Ärge kasutage tugevalt söövitavaid ega suure happesisaldusega puhastusvahendeid. Eelkõige ärge kasutage professionaalseks puhastuseks ette nähtud puhastusvahendeid alumiiniumdetailidel, nt õhupuhastite rasvafiltritel.

⚠ HOIATUS – Elektrilöögi oht!

Sissetungiv niiskus võib tekitada elektrilöögi.

- ▶ Enne puhastamist tõmmake võrgupistik pistikupesast välja või lülitage elektrikilbis välja kaitsekorgid.
- ▶ Ärge kasutage seadme puhastamiseks aurpuhasteid või survepesureid.

⚠ HOIATUS – Põletusoht!

Seade muutub töötades kuumaks.

- ▶ Enne puhastamist laske seadmel jahtuda.

⚠ HOIATUS – Vigastusoht!

Seadme sisedetailid võivad olla teravate servadega.

- ▶ Puhastage seadme sisemust ettevaatlikult.

Vigastuste oht suureneb, kui puhastamise ajal juhib seadet Home Connect rakenduse kaudu mõni teine isik.

- ▶ Enne puhastamist ühendage seade Home Connect rakenduse küljest lahti.
→ "Ühenduse lähtestamine", Lk 9
1. Järgige puhastusvahendite kohta esitatud teavet.
 2. Olenevalt pinnast puhastage järgmiselt:
 - Roostevabast terasest pinda puhastage käsna ja kuuma nõudepesuvahendilahusega lihvi suunas.
 - Värvitud pindu puhastage käsna ja kuuma nõudepesuvahendilahusega.
 - Alumiiniumpindu puhastage klaasipesuvahendi ja pehme lapiga.
 - Plastpindu puhastage klaasipesuvahendi ja pehme lapiga.
 - Klaaspindu puhastage klaasipesuvahendi ja pehme lapiga.
 3. Kuivatage pehme lapiga.
 4. Roostevabast terasest pindade puhul kandke roostevaba terase puhastusvahend pehme lapiga õhukese kihina pinnale.
Roostevabast terasest pindade puhastamiseks sobivad vahendid leiate müügiesindusest või veebipoest.

10.3 Juhtelementide ja tulede puhastamine

⚠ HOIATUS – Elektrilöögi oht!

Sisse tungiv niiskus võib tekitada elektrilöögi.

- ▶ Ärge kasutage märgi lappe.
1. Järgige puhastusvahendite kohta esitatud teavet.
 2. Puhastage niiske käsna ja kuuma nõudepesuvahendilahusega.
 3. Kuivatage pehme lapiga.

10.4 Klaasi puhastamine

- Märkus:** Seadme raam on õrn. Eemaldage klaas püstiasendis. Ärge tõmmake klaasi üle seadme raami. Klaas on raske. Eemaldage klaas ettevaatlikult.

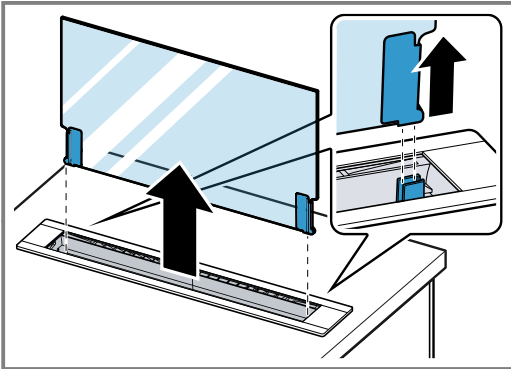

- Järgige puhastusvahendite kohta esitatud teavet.
- Puhastage klaasipesuvahendi ja pehme lapiga.
- Paigaldage klaas ettevaatlikult kuni piirikuni juhikutesse.

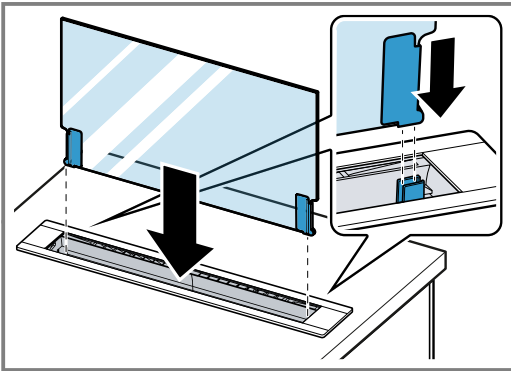

10.5 Kogumisanumate puhastamine

Toiduvalmistamisel või seadme puhastamisel võib seadmesse sattuda vedelikku. Kogumisanumad koguvad selle vedelikku kokku.

- Eemaldage ① ja tühjendage ② kogumisanumad.

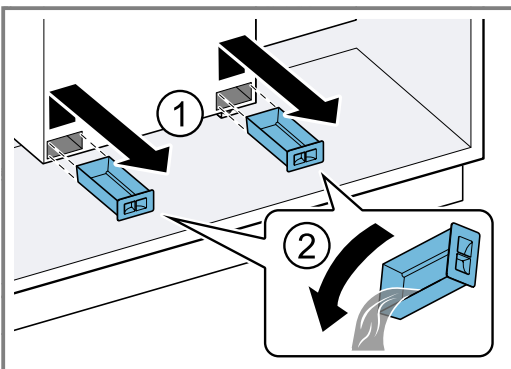

- Järgige puhastusvahendite kohta esitatud teavet.
- Puhastage kogumisanumad ja pange tagasi kohale.

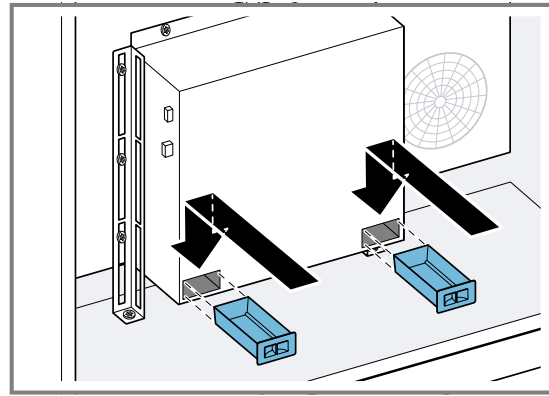

10.6 Rasvafiltri mahavõtmine

- Vajutage . ✓ Klaas liigub poolenisti alla ja rasvafiltrikassetid viiakse üles.
- Eemaldage rasvafiltrid.

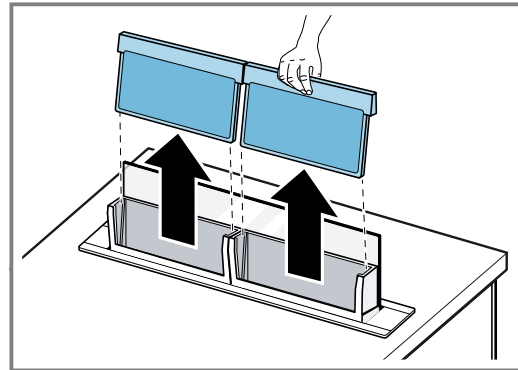

Kahjustuste vältimiseks ärge painutage rasvafiltreid.

10.7 Rasvafiltri puhastamine käsitsi

Rasvafiltrid filtreerivad köögiaurudest välja rasva. Selleks et lõhnade eemaldamine ja rasva filtreerimine oleks tõhus, tuleb rasvafiltrit regulaarselt puhastada. Soovitame rasvafiltreid puhastada iga 2 kuu tagant.

⚠ HOIATUS – Tuleoht!

Filtritesse kogunenud rasvajäägid võivad süttida.
► Puhastage rasvafiltreid regulaarselt.

Nõue: Rasvafiltrid on eemaldatud.

→ "Rasvafiltri mahavõtmine", Lk 11

- Järgige puhastusvahendite kohta esitatud teavet.
- Leotage rasvafiltreid kuumas nõudepesuvahendilahuses.
Tugevalt kinnikleepunud mustuse eemaldamiseks võite kasutada spetsiaalset rasvalahustit. Sobivad rasva lahustavad vahendid leiab müügiesindusest või veebipoest.
- Puhastage rasvafiltrid harjaga.
- Loputage rasvafiltreid korralikult.
- Laske rasvafiltritel kuivaks tilkuda.

10.8 Rasvafiltri pesemine nõudepesumasinas

Rasvafiltrid filtreerivad köögiaurudest välja rasva. Selleks et lõhnade eemaldamine ja rasva filtreerimine oleks tõhus, tuleb rasvafiltrit regulaarselt puhastada. Soovitame rasvafiltreid puhastada iga 2 kuu tagant.

⚠ HOIATUS – Tuleoht!

Filtritesse kogunenud rasvajäägid võivad süttida.

- ▶ Puhastage rasvafiltreid regulaarselt.

TÄHELEPANU!

Nõudepesumasinas kokkusurumine võib rasvafiltreid kahjustada.

- ▶ Ärge suruge rasvafiltreid kokku.

Märkus: Nõudepesumasinas pesemise korral võib rasvafiltri värv veidi muutuda. Värvimuutused ei mõjuta metallist rasvafiltri funktsiooni.

Nõue: Rasvafiltrid on eemaldatud.

→ "Rasvafiltri mahavõtmine", Lk 11

1. Järgige puhastusvahendite kohta esitatud teavet.
2. Asetage rasvafiltrid nõudepesumasinasse. Ärge peske tugevasti määrduvad metallist rasvafiltreid koos nõudega. Tugevalt kinnikleepunud mustuse eemaldamiseks võite kasutada spetsiaalset rasvalahustit. Sobivad rasva lahustavad vahendid leiata müügiesindusest või veebipoest.
3. Käivitage nõudepesumasin. Valige temperatuur kuni 70°C.
4. Laske rasvafiltritel kuivaks tilkuda.

10.9 Rasvafiltrikasseti eemaldamine

- ▶ **Märkus:** Seadme raam on õrn. Eemaldage rasvafiltrikassetid püstiasendis. Ärge tõmmake rasvafiltrikassette üle seadme raami.

Eemaldage rasvafiltrikassetid.

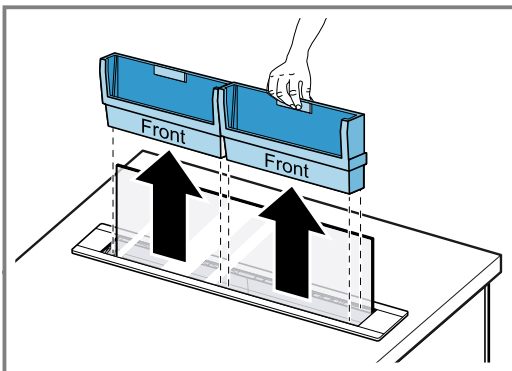

10.10 Rasvafiltrikasseti puhastamine

Nõue: Rasvafiltrid on eemaldatud.

→ "Rasvafiltri mahavõtmine", Lk 11

1. Puhastage rasvafiltrikassett. Rasvafiltrikassette võite pesta käsitsi või pesumasinas.
2. Järgige puhastusvahendite kohta esitatud teavet.

10.11 Rasvafiltri paigaldamine

1. Vajutage .
- ✓ Klaas liigub poolenisti alla ja rasvafiltrikassetid viiakse üles.
2. Asetage rasvafiltrid rasvafiltrikassetidesse.

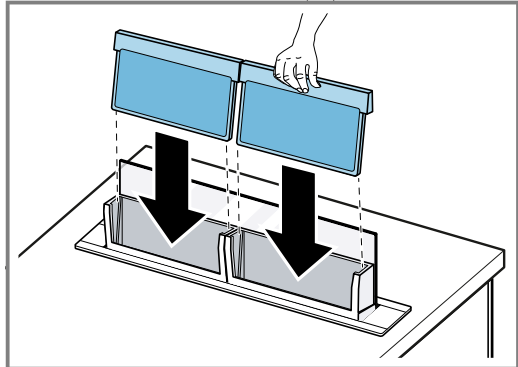

Kahjustuste vältimiseks ärge painutage rasvafiltreid.

3. Vajutage .
4. Klaas ja filtrikassetid liiguvad alla.
- ✓ Seadme klapp sulgub ja seade lülitub välja.
5. Lähtestage täitumisnäit.
→ "Täitumisnäidu lähtestamine", Lk 8

11 Tõrgete kõrvaldamine

Väiksemaid tõrkeid oma seadmel saate ise kõrvaldada. Enne hooldekeskusesse pöördumist tutvuge tõrgete kõrvaldamise juhistega. Nii väldite asjatuid kulusid.

⚠ HOIATUS – Vigastusoht!

Asjatundmatult tehtud parandustööd on ohtlikud.

- ▶ Seadet tohivad parandada ainult kvalifitseeritud tehnikud.
- ▶ Kui seade on defektne, võtke ühendust hooldekeskusega.

→ "Klienditeenindus", Lk 14

⚠ HOIATUS – Elektrilöögi oht!

Asjatundmatult tehtud remondid on ohtlikud.

- ▶ Seadet tohivad remontida ainult selleks koolitatud spetsialistid.
- ▶ Seadme remontimiseks tohib kasutada ainult originaalvaruosi.
- ▶ Kui selle seadme võrgujuhe saab kahjustada, tuleb see koolitatud spetsialistil asendada.

11.1 Talitlushäired

Rike	Põhjus ja tõrkeotsing
Seade ei tööta.	<p>Võrgujuhtme pistik ei ole ühendatud pistikupessa.</p> <ul style="list-style-type: none"> ▶ Ühendage seade vooluvõrku. <p>Elektrikilbi kaitse on rakendunud.</p> <ul style="list-style-type: none"> ▶ Kontrollige elektrikilbis kaitset. <p>Vooluvarustus on katkenud.</p> <ul style="list-style-type: none"> ▶ Kontrollige kas toavalgustus või teised seadmed ruumis töötavad. <p>Klaas ei ole korrektselt kohale pandud.</p> <ul style="list-style-type: none"> ▶ Paigaldage klaas ettevaatlikult lõpuni kohale. <p>Vedelik voolab seadmesse.</p> <ul style="list-style-type: none"> ▶ Eemaldage pistik pistikupesast või lülitage vool elektrikilbist välja. ▶ Tühjendage kogumismahutid ja eemaldage rasvafiltrikassetid. → Lk 11 ▶ Kuivatage kõik ligipääsetavad kohad. ▶ Jätke seadme klapp avatuks ja rakendage seade tööle alles 48 tunni pärast. ▶ Paigaldage kogumismahutid ja rasvafiltrikassetid. <p>Klaas on eemaldatud ja seadet on käsitsetud.</p> <ul style="list-style-type: none"> ▶ Paigaldage klaas ja lahutage seade ca 1 minutiks vooluvõrgust.
Seadme klapp ei sulgu täielikult.	<p>Mingi ese on seadmesse kinni kiilunud.</p> <ul style="list-style-type: none"> ▶ Lahutage seade vooluvõrgust. ▶ Avage klapp ettevaatlikult ja eemaldage kinnikiilunud ese. ▶ Sulgege klapp ettevaatlikult. ▶ Ühendage seade vooluvõrku.
Nuppude valgustus ei toimi.	<p>Juhtmoodul on defektne.</p> <ul style="list-style-type: none"> ▶ Kutsuge → "<i>Klienditeenindus</i>", Lk 14.
Tuli ei põle. ¹	<p>Võimalikud on erinevad põhjused.</p> <ul style="list-style-type: none"> ▶ Kutsuge → "<i>Klienditeenindus</i>", Lk 14. ▶ Defektseid LED-lampe tohib välja vahetada ainult tootja, volitatud hooldekeskus või asjaomase kvalifikatsiooniga spetsialist (elektripaigaldaja).
Vasakul juhtpaneelil vilguvad kaks ülemist LED-tuld 7.	<p>Rasvafiltrid on täitunud.</p> <ul style="list-style-type: none"> ▶ Puhastage rasvafiltrid. → "<i>Rasvafiltrite pesemine nõudepesumasinas</i>", Lk 11 → "<i>Rasvafiltrite puhastamine käsitsi</i>", Lk 11 → "<i>Tutvumine</i>", Lk 6
Vasakul juhtpaneelil vilguvad kaks alumist LED-tuld 6.	<p>Lõhnafiltrid on täitunud.</p> <ul style="list-style-type: none"> ▶ Vahetage lõhnafilter välja. → "<i>Tutvumine</i>", Lk 6
Home Connect ei tööta nõuetekohaselt.	<p>Võimalikud on erinevad põhjused.</p> <ul style="list-style-type: none"> ▶ Liikuge www.home-connect.com peale.
Õhupuhasti pliidiplaadipõhine juhtimine ei toimi nõuetekohaselt.	<p>Vajalikuks võib osutada seadistuste muutmine.</p> <ul style="list-style-type: none"> ▶ Lugege pliidiplaadi kasutusjuhendit. ▶ Liikuge www.home-connect.com peale.

12 Jäätmekäitlus

12.1 Kasutatud seadme jäätmekäitlus

Keskkonnasäästliku jäätmekäitlusega saab väärtuslikke tooraineid taaskasutada.

1. Tõmmake võrgujuhtme võrgupistik välja.
2. Lõigake võrgujuhe läbi.
3. Suunake seade keskkonnasäästlikku jäätmekäitlusesse.

¹ Olenevalt seadme varustusest

Teavet nõuetekohaste jäätmekäitlusviiside kohta saate oma müügiesindajalt ning oma valla- või linnavalitsusest.



Käesolev seade on märgistatud vastavalt direktiivile 2012/19/EL elektri- ja elektroonikaseadmete jäätmete kohta. Direktiiv sätestab elektri- ja elektroonikaseadmete jäätmete tagastamise ja ringlussevõtu raamtingimused Euroopa Liidus.

13 Klienditeenindus

Talitluse seisukohalt olulisi ökodisaini määrusele vastavaid originaalvaruosi saate tellida meie hooldekeskusest vähemalt 10 aasta jooksul alates seadme turulelaskmisest Euroopa Majanduspiirkonnas.

Märkus: Klienditeeninduse kasutamine on tootja garantiitingimuste raames tasuta.

Üksikasjalikku teavet garantiiaja ja -tingimuste kohta oma riigis saate meie hooldekeskusest, oma müügiesindajalt või meie veebilehelt.

Kui võtate ühendust klienditeenindusega, vajate oma seadme tootenumbrit (E-Nr) ja tootmisnumbrit (FD).

Klienditeeninduse kontaktandmed leiате lisatud klienditeeninduste loendist või meie veebilehelt.

13.1 Tootenumber (E-Nr) ja tootmisnumber (FD-nr)

Tootenumbri (E-Nr) ja tootmisnumbrit (FD) leiате seadme tüübisildilt.

Andmesildi leiате õhupuha korpuselt.

Oma seadme andmete ja klienditeeninduse telefoninumbri kiireks leidmiseks võiksite need andmed üles märkida.

14 Tarvikud

Tarvikuid saate osta müügiesindustest või veebipoest. Kasutage ainult originaaltarvikuid, kuna vaid need on seadmega täpselt kohandatud.

Tarvikud on seadmepõhised. Ostu sooritades tehke alati teatavaks oma seadme täpne tähistus (E-nr).

→ Lk 14

Oma seadme jaoks sobivad tarvikud leiате meie kataloogist, veebipoest või müügiesindustest.

www.bosch-home.com

Lisatarvikud	Tellimisnumber
Clean Air Plus lõhnafilter – 80 cm, asendus	DSZ1WW1B6
Clean Air Plus õhuringluskomplekt – 80 cm	DSZ1WW1I6
Long Life õhuringluskomplekt - 80 cm	DSZ1WW1J1

Lisatarvikud	Tellimisnumber
Paigalduskomplekt eemaldatavale õhupuhaile	DSZ1WW1M1
Paigalduskomplekt õmblustevabaks paigalduseks – 80 cm	DSZ8WW1Y2
Lamekanal - sirge, 1000 mm	HEZ9VDSM2
Lamekanal - sirge, 500 mm	HEZ9VDSM1
90° lamekanalipõlv - horisontaalne	HEZ9VDSB1
90° lamekanalipõlv - vertikaalne	HEZ9VDSB2
90° adapter - ümar/kitsas	HEZ9VDSI1
Adapter - ümar/kitsas	HEZ9VDSI0
Ühendusmansett	HEZ9VDSS1

15 Vastavusdeklaratsioon

Käesolevaga deklareerib BSH Hausgeräte GmbH, et seade, millel on Home Connect funktsioon, on kooskõlas direktiivi 2014/53/EU põhinõuete ja muude asjakohaste sätetega.

Põhjaliku RED vastavusdeklaratsiooni leiате veebisaidilt www.bosch-home.com oma seadme tootelehel täiendavate dokumentide alt.



2,4-GHz-riba (2400–2483,5 MHz): max 100 mW
5-GHz-sagedusriba (5150–5350 MHz + 5470–5725 MHz): max 50 mW

	BE	BG	CZ	DK	DE	EE	IE	EL	ES
	FR	HR	IT	CY	LI	LV	LT	LU	HU
	MT	NL	AT	PL	PT	RO	SI	SK	FI
	SE	NO	CH	TR	IS	UK (NI)			

5 GHz WLAN (Wi-Fi): kasutamiseks ainult siseruumides.

AL	BA	MD	ME	MK	RS	UK	UA
----	----	----	----	----	----	----	----

5 GHz WLAN (Wi-Fi): kasutamiseks ainult siseruumides.

16 Juhised testimise kohta

Juhised on koostatud selleks, et kergendada seadme testimist.

- Mõõdetud kooskõlas standardiga EN 61591.
- Seadet käitatakse tarneolekus.
- Kubu tuleb paigaldada seadme ette.

- Veenduda tuleb, et filtrid mõõtmise ajal paigast ei nihku (kuna seadme asend võrreldes paigaldus-asendiga muutub).
- Mugavustuli ei ole töötuli. Punast värvi mugavustule energiatarve vastab FDE-väärtusele.

17 Paigaldusjuhend

Seadme paigaldamisel juhinduge sellest infost.



17.1 Tarnekomplekt

Kontrollige pärast lahtipakkimist kõiki osi transpordikahjustuste ja tarne kompleksuse suhtes.

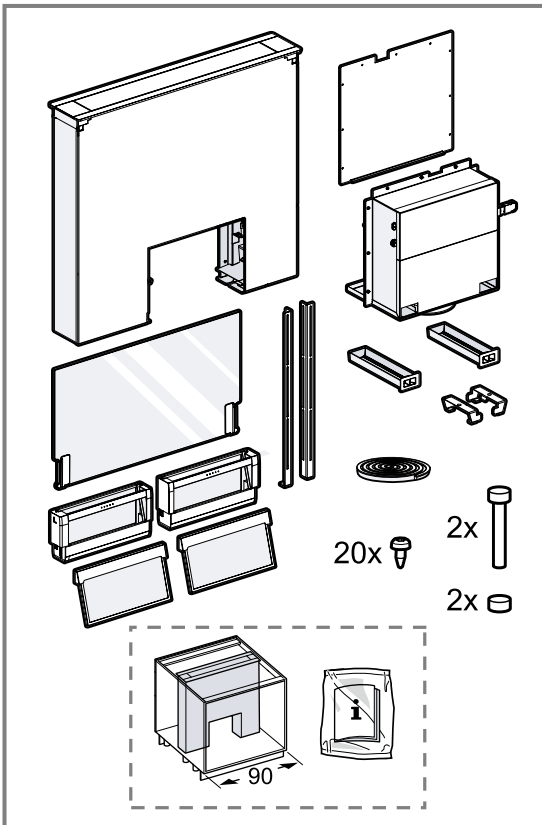

17.2 Seadme mõõtmed

Siit leiate seadme mõõtmed.

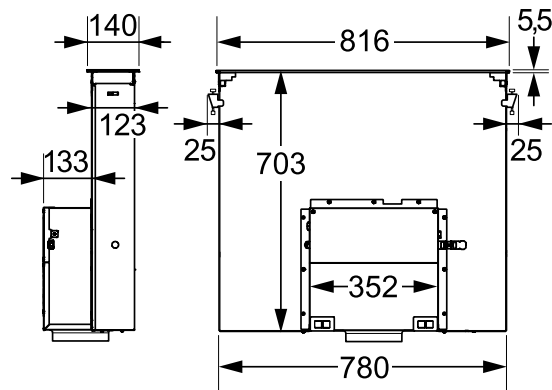

Võtke arvesse mööbli mõõtmeid.

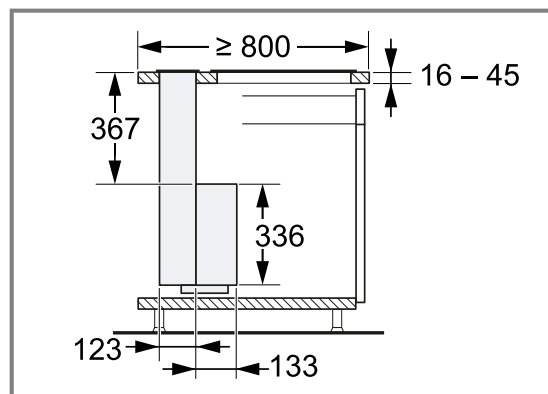

17.3 Ohutu paigaldamine

Seadme paigaldamisel järgige alltoodud ohutusjuhiseid.

⚠ HOIATUS – Mürgistusohu!

Ruumi tagasi tungivad põlemisgaasid tekitavad mürgistusohu. Ruumi õhust sõltuvad küttekolded (nt gaasi-, õli-, puu- või söeküttega) töötavad kütteseadmed, läbivoolukuumutid, kuuma vee seadmed) saavad põlemiseks vajalikku õhku ruumist, kus küttekolle asub, ja suunavad heitgaasid läbi väljalaskesüsteemi (nt lõõri) ruumist välja. Kombinatsioonis sisselülitatud õhupuhasdiga tõmmatakse köögist ja kõrvalruumidest õhku välja. Kui piisaval hulgal värsket õhku juurde ei tule, tekib alarõhk. Lõõrist või väljatõmbekanalist tulevad mürgised gaasid imetakse tagasi eluruumidesse.

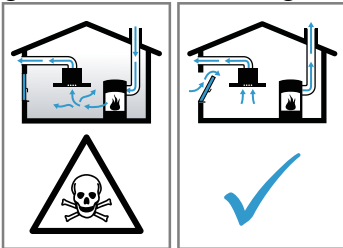

- ▶ Kui seade töötab äratõmberežimil ja samal ajal kasutatakse korstnaga küttekollet, tuleb hoolitseda selle eest, et ruumis oleks piisavalt värsket õhku.
- ▶ Ohutu kasutamine on võimalik vaid juhul, kui ruumis, kus asub küttekolle, ei tõuse alarõhk üle 4 Pa (0,04 mbar). See on võimalik siis, kui ruumi tuleb põlemiseks vajalikku õhku juurde uste, akende, seinaventilatsioonide või muude tehniliste lahenduste kaudu. Ventilatsioonide iseennest ei taga veel piirväärtusest kinnipidamist.
- ▶ Küsige igal juhul nõu tuleohutusspetsialistilt, kes oskab hinnata maja ventilatsioonisüsteemi tervikuna ja soovib teile sobivat lahendust ventilatsiooniks.

Ruumi tagasi tungivad põlemisgaasid tekitavad mürgistusohu.

- ▶ Kui õhupuhasd paigaldatakse koos ruumiõhust sõltuva küttekoldega, peab õhupuhasd elektrühendusel olema sobiv kaitselüliti.

Ruumi tagasi tungivad põlemisgaasid tekitavad mürgistusohu.

- ▶ Ärge juhtige heitõhku töös olevasse suitsu- või gaasilõõri.
- ▶ Ärge juhtige heitõhku lõõri, mis on ette nähtud tulekolletega ruumide õhutamiseks.
- ▶ Heitõhu suunamiseks suitsu- või heitgaasilõõri, mis ei ole töös, on vaja pädeva tuleohutusspetsialisti luba.

⚠ HOIATUS – Lämpumisoht!

Lapsed võivad pakkematerjalid üle pea tõmmata või end sinna sisse kerida ja lämbuda.

- ▶ Hoidke pakkematerjalid lastest eemal.
- ▶ Ärge laske lastel pakkematerjaliga mängida.

⚠ HOIATUS – Tuleoht!

Rasvafiltrisse kogunenud rasvajäägid võivad süttida.

- ▶ Seadme läheduses ei tohi töötada lahtise leegiga (nt flambeerida).
- ▶ Tahke kütusega (nt puit või süsi) köetava tulekolde kohale tohib seadet paigaldada vaid siis, kui on olemas kinnine ja mitteemaldatav kate. Tekkida ei tohi sädemete lendumist.
- ▶ Kuumuse kogunemise vältimiseks tuleb kinni pidada toodud vahekaugustest.

⚠ HOIATUS – Vigastusohu!

Seadme sisedetailid võivad olla teravate servadega.

- ▶ Kandke kaitsekindaid.

Seade on raske.

- ▶ Seadme liigutamiseks läheb vaja 2 inimest.
- ▶ Kasutage vaid sobivaid abivahendeid. Elektriliste või mehaaniliste muudatuste tegemine on ohtlik ja võib kaasa tuua häireid seadme töös.
- ▶ Ärge tehke elektrilisi ega mehaanilisi muudatusi.

⚠ HOIATUS – Tuleoht!

Seadmete ebasobivad kombinatsioonid võivad tekitada kahjustusi.

- ▶ Ärge kasutage seadet kombinatsioonis gaasipliidiplaatidega.

⚠ HOIATUS – Elektrilöögi oht!

Seadme sisemuses olevad teravad osad võivad ühenduskaablit vigastada.

- ▶ Veenduge, et ühendusjuhe ei ole keerdu ega millegi vahele kinni kiilunud.

Kahjustatud seade või kahjustatud võrgujuhe on ohtlikud.

- ▶ Ärge mitte kunagi käituge kahjustatud seadet.
- ▶ Ärge mitte kunagi tõmmake seadme vooluvõrgust eraldamiseks võrgujuhtmest. Tõmmake alati võrgujuhtme võrgupistikust.
- ▶ Kui seade või võrgupistik on kahjustatud, tõmmake kohe võrgujuhtme võrgupistik välja või lülitage elektrikilbis kaitse välja.

► Võtke ühendust hooldekeskusega. → Lk 14
Asjatundmatult tehtud parandustööd on ohtlikud.

- Seadet tohivad remontida ainult selleks koolitatud spetsialistid.
- Seadme remontimiseks tohib kasutada ainult originaalvaruosi.
- Kui selle seadme võrgujuhe saab kahjustada, tuleb see koolitatud spetsialistil asendada.

Asjatundmatud paigaldused on ohtlikud.

- Ühendage seade vooluvõrku ja käitage seda ainult vastavalt andmesildil olevatele andmetele.
- Ühendage seade vahelduvvooluvõrku ainult nõuetekohaselt paigaldatud maandusega varustatud pistikupesaga.
- Maja elektripaigaldise maandussüsteem peab olema eeskirjadekohaselt paigaldatud.
- Ärge mitte kunagi toitke seadet välise lülitusseadise, nt programmikella või kaugjuhtimisseadme kaudu.
- Kui seade on paigaldatud, peab võrgujuhtme võrgupistik olema vabalt ligipääsetav. Kui vaba juurdepääs ei ole võimalik, tuleb vastavalt ülepingekategooriale III ja kehtivatele eeskirjadele elektripaigaldises paigaldada kõikide pooluste lahtusseade.
- Seadme paigaldamisel jälgige, et ühendujuhe ei kiilu kinni ega saa kahjustada.

17.4 Üldised juhised

Paigaldamisel järgige üldiseid juhiseid.

- Paigaldamisel tuleb järgida aktuaalselt kehtivaid ehituseeskirju ja kohalike elektri ning gaasiga varustajate eeskirju.
- Jääkõhu ärajuhtimisel tuleb järgida asutuste eeskirju ja õigusaktide sätteid, nt ehitusmääruses sätestatud nõudeid.
- Valige kergesti ligipääsetav paigalduskoht, et seadmele oleks vajaduse korral võimalik hõlpsalt juurde pääseda.
- Seadme pind on tundlik. Paigaldamisel vältige kahjustusi.

17.5 Märkused paigaldamise kohta

- See seade tuleb paigaldada töötasapinda.
- Seade ei sobi kasutamiseks kombinatsioonis gaaspliidiplaadiga.
- Täiendavate lisatarvikute paigaldamisel juhinduge asjaomasest paigaldusjuhendist.
- Õhupuhasti laius peab vastama vähemalt keeduvälja laiusele.
- Keetmisel tekkiva auru kinnipüüdmiseks paigaldage seade pliidiplaadi taha.

Et vältida seadme võimsuskadu, ärge paigaldage seadme kohale ülakappe ja pidage kinni järgmistest vahekaugustest:

- Vähemalt 50 cm seadme vasaku ja parema külje ning seina või ülakapi vahel.
- Vähemalt 5 cm seadme raami ja seina vahel.

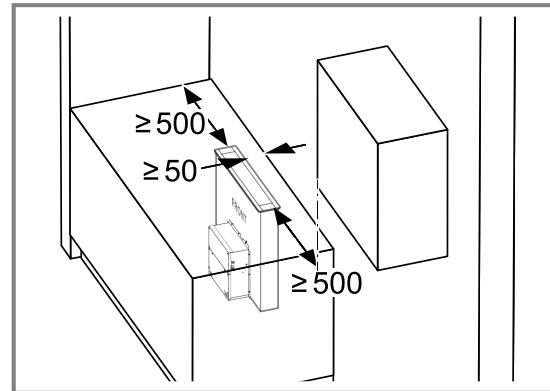

- Vähemalt 2 cm Guided Air imemispiirkonna ja mööbli vahel

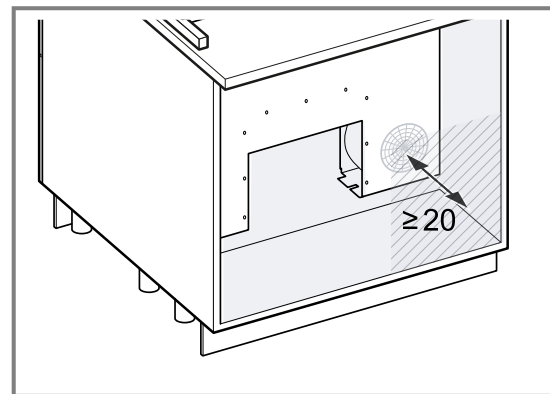

- Planeerige soklisse ventilatsiooniava, mille ristlõige on 80 cm².

Teravate nurkade seadmete paigaldamine pinnaga ühetasa

Ärge paigaldage teravate nurkadega seadmeid kivi-ega graniittööpindadesse.

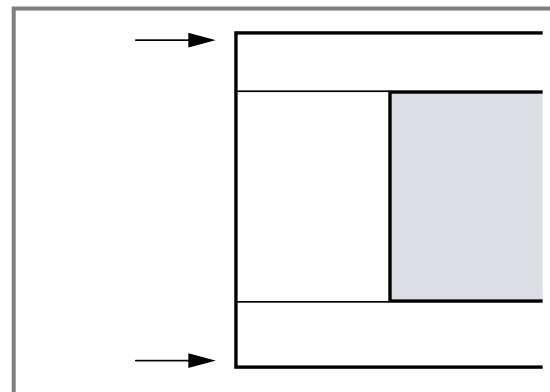

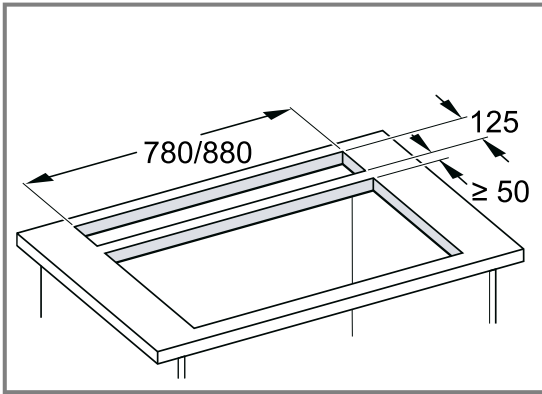

Ümarate nurkade seadmete paigaldamine pinnaga ühetasa

Ümarate nurkadega seadmeid saate paigaldada mis tahes tööpinda.

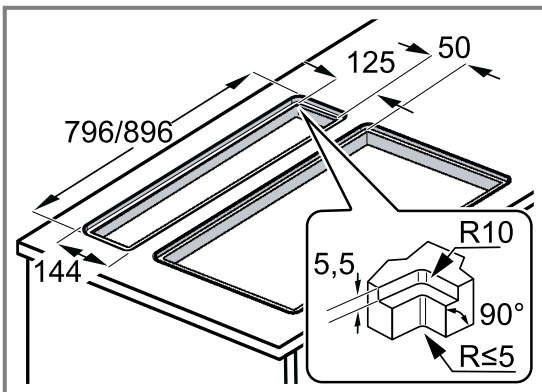
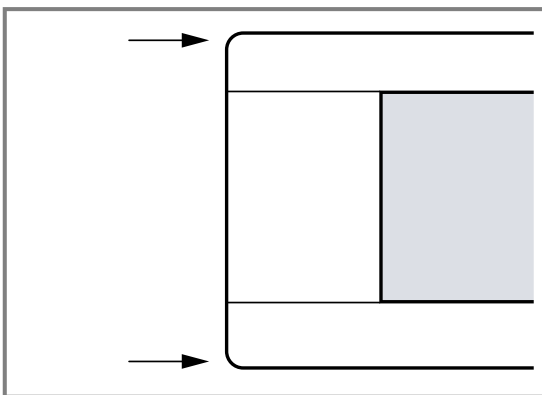

17.6 Märkused heitõhutoru kohta

Tootja garantii ei laiene torustikuga seotud reklamatsoonidele.

- Kasutag lühikest sirget heitõhutoru, mille läbimõõt on võimalikult suur.
- Pikad, karedad heitõhutorud, millel on palju põlvi või mille läbimõõt on väike, vähendavad imivõimsust ja suurendavad müra.
- Kasutage tulekindlast materjalist heitõhutoru.
- Kondensaadi tagasivoolu vältimiseks paigaldage heitõhutoru seadmest 1° kaldega.

Märkus: Sobivad heitõhukanalid on saadaval meie müügiesinduses, hooldekeskuses ja veebisaidil.

Lamekanalid

Kasutage lamekanaleid, mille siseristlõige vastab ümartorude läbimõõdule:

- läbimõõt 150 mm vastab ristlõikele ca 177 cm².
- läbimõõt 120 mm vastab ristlõikele ca 113 cm².
- Teistsuguste läbimõõtudega torude korral kasutage tihendeid.
- Lamekanalitel ei tohi olla järske pööranguid.

Ümartorud

Kasutage eelistatult 150 mm siseläbimõõduga või 120 mm siseläbimõõduga ümartorusid.

17.7 Paigaldamine

Mööbli kontrollimine

- ▶ Kontrollige, kas mööbel, millesse seade paigaldatakse, on loodis ja piisava kandevõimega. Seadme maksimaalne kaal on 40 kg.

Mööbli ettevalmistamine

Märkus: Pliidiplaadi ja seadme õmblustevabaks paigaldamiseks vajate eritarvikuid, mida tarnekomplekt ei sisalda. Eritarvikute puhul järgige nendega kaasas olevat paigaldusjuhendit.

Nõue: Mööbel on sobiv paigaldamiseks.

1. Tehke töötasapinda vastavalt paigaldusjoonisele väljalõige.

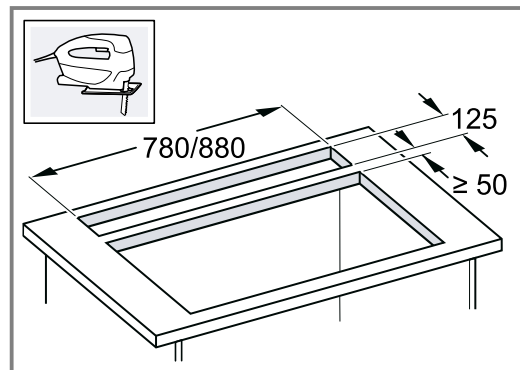

Lõikepinna ja töötasapinna vaheline nurk peab olema 90°.

2. Tagage töötasapinna kandevõime ja stabiilsus. Aluskonstruktsiooni jaoks kasutage kuumuskindlat ja niiskuskindlat tugevdusmaterjali.
3. Veenduge, et mööbli stabiilsus on tagatud ka pärast väljalõigete tegemist.
4. Eemaldage laastud.
5. Vajaduse korral eemaldage kapi tagasein.

Seadme ettevalmistamine

⚠ HOIATUS – Vigastusoht!

Seade on raske.

- ▶ Seadme liigutamiseks läheb vaja 2 inimest.
- ▶ Kasutage vaid sobivaid abivahendeid.

1. Asetage seade pehmele pinnale ja eemaldage transporditoed.

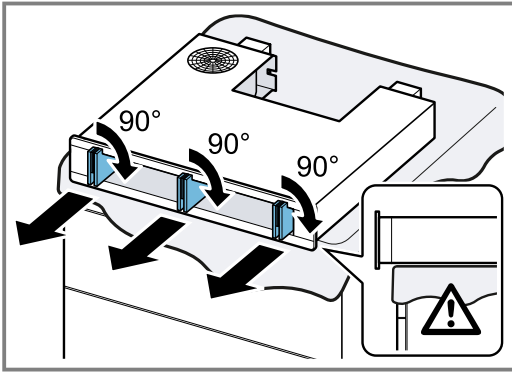

2. Kleepige tihend ettenähtud soonde ① ja lõigake parajaks ②.

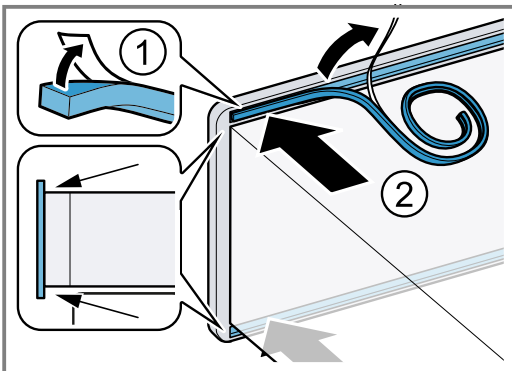

3. Kruvige katteplaat vastavalt paigaldusasendile kinni.

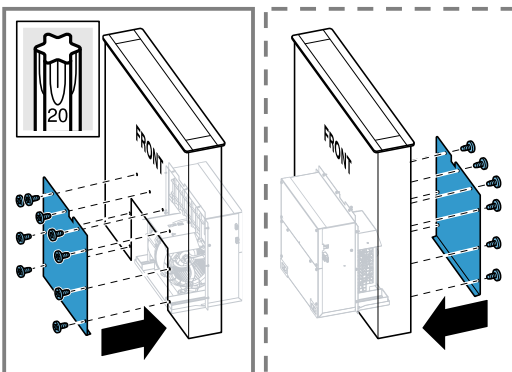

Seadme kokkupanek

⚠ HOIATUS – Vigastusoht!

Seadme sisedetailid võivad olla teravate servadega.

- ▶ Kandke kaitsekindaid.

Seade on raske.

- ▶ Seadme liigutamiseks läheb vaja 2 inimest.
- ▶ Kasutage vaid sobivaid abivahendeid.

Märkus: Kaablite kaitseks ärge transpordituge veel eemaldage.

1. Kergitage seadet lühematest külgedest ja joondage seadme esikülg pliidiplaadiga kohakuti.

2. Tõmmake kaabliitmiik veojõu leevendisse ① ja eemaldage transporditugi ②.

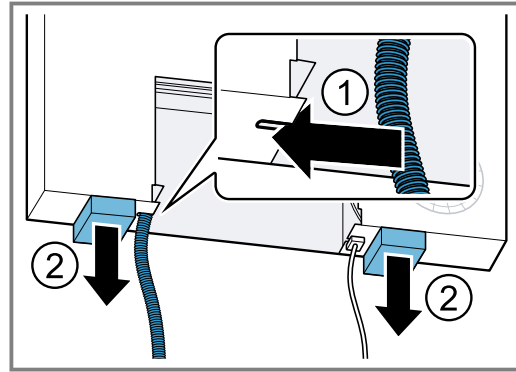

3. **Märkus:** Selleks et seade ei läheks veel täielikult väljalõikesse, asetage seadme lühemate külgede alla liist.

Asetage seade ülalt töötasapinna väljalõikesse.

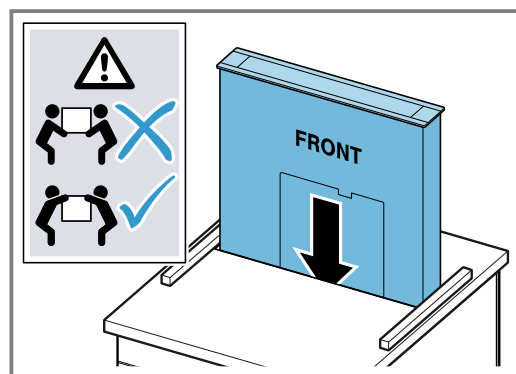

Kohaletöstmisel hoidke seadet otse, ärge kallutage seda.

4. Markeerige väljalõige torude jaoks:
 - Ühendage liitmiku külge kubu heitõhuvoolik.
 - Lükake kubu juhikusse ja keerake kruviga kinni.
 - Markeerige torude asend kapipõhjale.
 - Keerake kruvi lahti ja võtke kubu uuesti maha.
5. Tehke torude jaoks väljalõige.

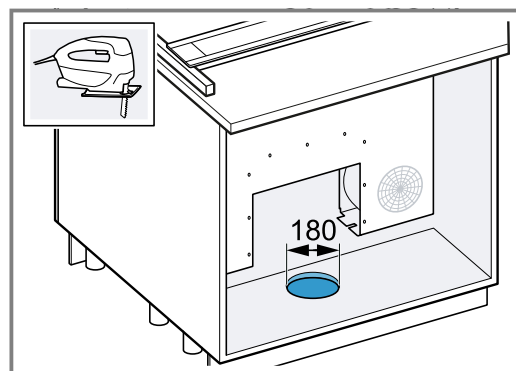

6. Lükake kuhu juhikusse, ühendage torud ja kinnitage kuhu kruvidega.

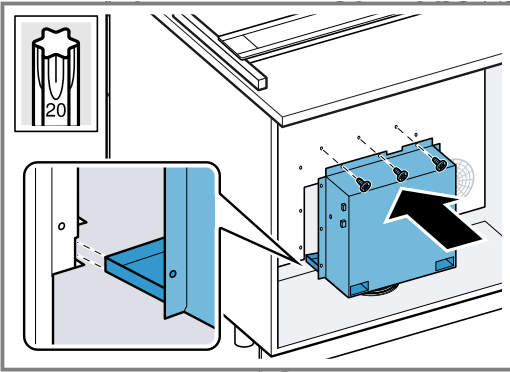

7. Toestage seadet alt ja eemaldage liistud.
8. Asetage seade täielikult väljalõikesse.
9. Joondage siinid põhja suunas välja ① ja kinnitage külgedelt ②.

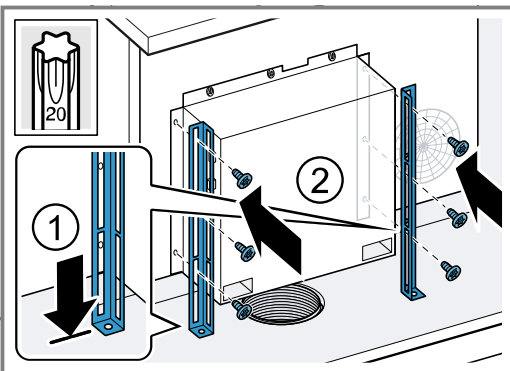

10. Keerake siinid kapipõhja külge kinni.

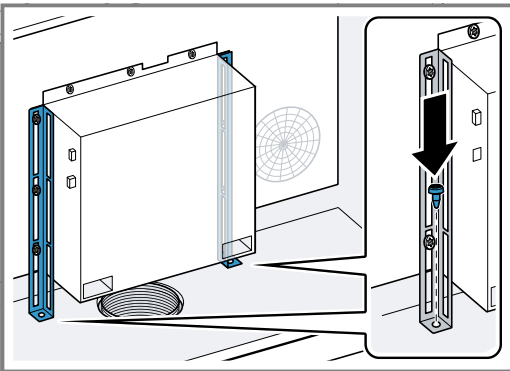

11. **Märkus:** Kui 90 cm seade paigaldatakse 90 cm laiusse kappi, siis jätke järgmised paigaldussammud vahele ja järgige kompleksis sisalduvad täiendavas juhendis esitatud juhiseid.

Keerake kruvi alt sisse ja pingutage mutter kinni.

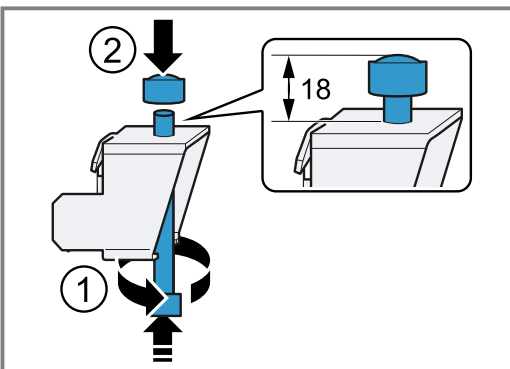

12. Joondage seade pliidiplaadi suhtes välja ① ja kinnitage töötasapinna külge ② ③.

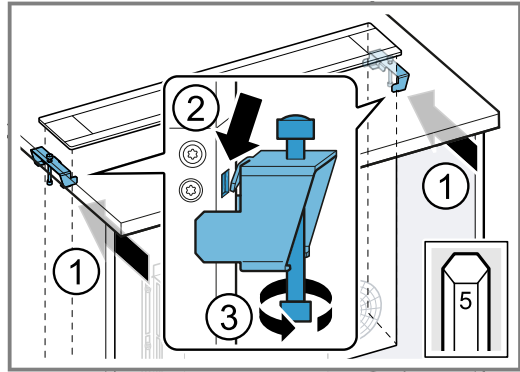

13. Asetage kohale kogumisanum ja laske paika fikseeruda.

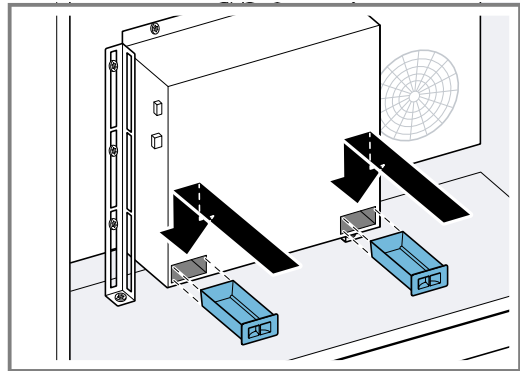

14. Kinnitage kaablid kuhu külge.

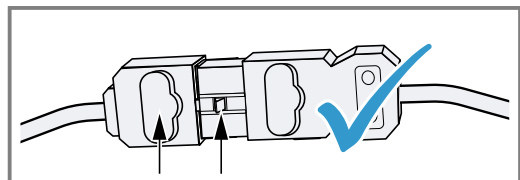
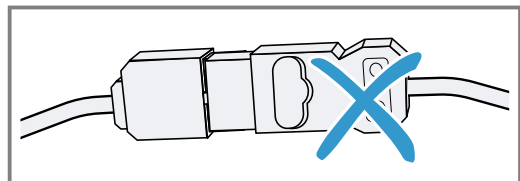
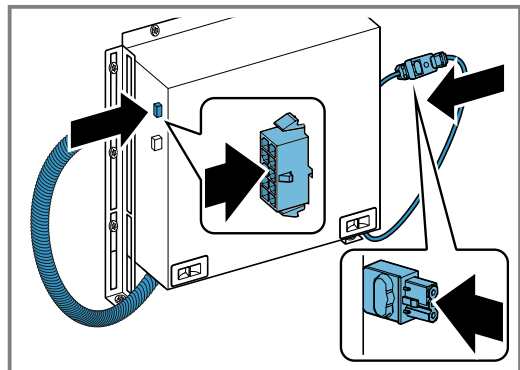

- 15.** Paigaldage klaas ettevaatlikult kuni piirikuni juhikutesse.

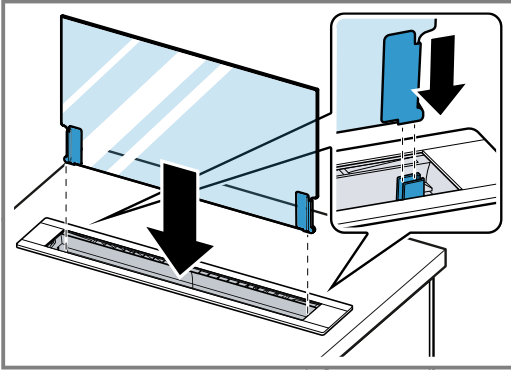

- 16.** Ühendage vooluvõrguga.

✓ Kui olete seadme paigaldanud ja vooluvõrku ühendanud, liigub klaas alla ja seade sulgub.

- 17.** Paigaldage rasvafiltrid.

→ "Rasvafiltrite paigaldamine", Lk 12

Daugiau informacijos ieškokite skaitmeniniame vartotojo vadove.



Turinys

NAUDOTOJO VADOVAS

1	Sauga	22
2	Materialinės žalos vengimas	24
3	Aplinkosauga ir taupymas.....	25
4	Darbo režimai	25
5	Susipažinimas	26
6	Prieš pradėdant naudoti pirmą kartą	27
7	Svarbiausia informacija apie valdymą.....	27
8	Home Connect	29
9	Gartraukio valdymas per kaitlentę.....	30
10	Valymas ir priežiūra	30
11	Sutrikimų šalinimas	32
12	Utilizavimas	33
13	Klientų aptarnavimo tarnyba.....	34
14	Priedai.....	34
15	Atitikties deklaracija	34
16	Patikros nuorodos	35
17	MONTAVIMO INSTRUKCIJA.....	35
17.3	Saugus montavimas	36

1 Sauga

Atkreipkite dėmesį į toliau pateiktus saugos nurodymus.

1.1 Bendrosios nuorodos

- Atidžiai perskaitykite šią instrukciją.
- Išsaugokite instrukciją bei informaciją apie produktą. Jų gali prireikti vėliau, be to, galėsite ją perduoti naujam prietaiso šeimininkui.
- Jei transportuojant prietaisas buvo pažeistas, nejunkite jo prie elektros tinklo.

1.2 Naudojimas pagal paskirtį

Šis prietaisas skirtas tik įmontuoti. Laikykitės specialios montavimo instrukcijos.

Saugus prietaiso naudojimas garantuojamas tik tuomet, jei prietaisas sumontuotas tinkamai, laikantis montavimo instrukcijos. Už neprikaištingą veikimą įrengimo vietoje atsako montuotojas.

Naudokite prietaisą tik:

- rinkti garus,
- privačiame namų ūkyje ir uždarose namų aplinkos patalpose,
- iki 4000 m aukščio virš jūros lygio;

Niekada nenaudokite prietaiso:

- kartu su dujine kaitlente.
- kartu su išoriniu jungikliu su laikrodžio mechanizmu.

1.3 Naudotojų rato apribojimas

8 metų ir vyresni vaikai ar asmenys, kurie dėl nepakankamų fizinių, jutiminių ar protinių gebėjimų arba nepakankamos patirties ar nežinojimo negali saugiai valdyti prietaiso gali juo naudotis tik prižiūrimi kito asmens arba jeigu jie yra supažindinti su saugiu prietaiso naudojimu bei supranta iš to kylančius pavojus.

Vaikams draudžiama žaisti su prietaisu. Valymo ir naudotojo atliekamų techninės priežiūros darbų vaikai negali atlikti, nebent jiems jau sukako 15 metų ir jie bus prižiūrimi. Jaunesni nei 8 metų vaikų neturėtų būti arti prietaiso ir jungimo laido.

1.4 Saugus naudojimas

ĮSPĖJIMAS – Gaisro pavojus!

Tinkamai nesuderinus prietaisai gali būti pažeisti.

- ▶ Nenaudokite prietaiso kartu su dujinėmis kaitlentėmis.

⚠ **ĮSPĖJIMAS – Pavojus uždusti!**

Kyla pavojus, kad vaikai užsimaus arba užsi-vynios pakuotės medžiagas ant galvos ir už-dus.

- ▶ Saugokite pakuotės medžiagas nuo vaikų.
- ▶ Neleiskite vaikams žaisti su pakuotės me-džiagomis.

Vaikai gali įkvėpti arba praryti smulkių detalių ir uždusti.

- ▶ Saugokite smulkias detales nuo vaikų.
- ▶ Neleiskite vaikams žaisti su smulkiomis de-talėmis.

⚠ **ĮSPĖJIMAS – Apsinuodijimo pavojus!**

Kyla pavojus apsinuodyti atgal į patalpą įsiur-biamomis degimo dujomis. Patalpos oru mai-tinami prietaisai (pvz., dujiniai, tepaliniai šildy-tuvai, malkomis arba anglimis kūrenamos krosnys, momentiniai ir įprasti vandens šildy-tuvai) degimo orą ima iš patalpos, kurioje yra pastatyti, o panaudotas dujas pašalina į išorę per dujų šalinimo įrenginius (pvz., kaminą).

Kai įjungiamas garų rinktuvas, iš virtuvės ir greta esančių patalpų siurbiamas oras. Esant nepakankamam oro tiekimui, susiformuoja neigiamas slėgis. Nuodingos dujos iš kamino arba ventilacijos šachtos siurbiamos atgal į gyvenamąsias patalpas.

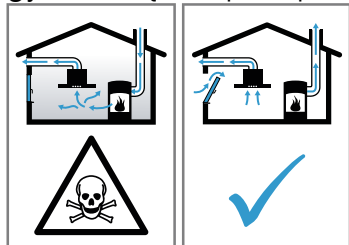

- ▶ Kai prietaise įjungtas oro ištraukimo režimas ir kartu naudojama ugniavietė, kuriai reikia patalpos oro, pasirūpinkite, kad visa-da būtų tiekiami pakankamai oro.
- ▶ Pavojaus nėra tik tuomet, jei neigiamas slė-gis patalpoje, kurioje yra židinytis, neviršija 4 Pa (0,04 mbar). Tai įmanoma, jei degimui reikalingo oro gali papildomai patekti per atviras angas, pvz., duris, langus, oro tieki-mo ir šalinimo movą ar kitas technines prie-mones. Vien oro tiekimo ir šalinimo mova neužtikrina, kad bus laikomasi ribinės ver-tės.
- ▶ Bet kokių atveju rekomenduojame pasitarti su atsakingu kaminkrėčiu, galinčiu įvertinti viso namo ventilacijos sistemą ir pasiūlyti tinkamą ventilacijos sprendimą.

⚠ **ĮSPĖJIMAS – Gaisro pavojus!**

Gali užsiliepsnoti filtruose esančios riebalų nuosėdos.

- ▶ Prietaiso niekada nenaudokite be riebalų filtro.
- ▶ Reguliariai valykite riebalų filtrą.
- ▶ Šalia prietaiso niekada nenaudokite atviros ugnies (pvz., negaminkite degių patiekalų).
- ▶ Prietaisą montuoti netoli židinio, kuris kūre-namas kietuoju kuru (pvz., malkomis ar an-glimis), galima tik tada, jeigu židinytis turi sandarų nenuimamąjį dangtį. Negali būti žiežirbų.

Karštas aliejus ir riebalai labai greitai užside-ga.

- ▶ Karštą aliejų ir riebalus būtina nuolat prižiū-rėti.
- ▶ Niekada negesinkite degančio aliejaus ar riebalų vandeniui. Išjunkite kaitvietę. Liepsną atsargiai slopinkite dangčiu, gesinimo antklode arba panašiu daiktu.

⚠ **ĮSPĖJIMAS – Pavojus nusideginti!**

Veikiančio prietaiso paviršiai įkaista.

- ▶ Niekada nelieskite įkaitusių paviršių.
- ▶ Laikykite vaikus saugiu atstumu.

Naudojamas prietaisas įkaista.

- ▶ Prieš pradėdami valyti prietaisą, palaukite, kol jis atvės.

⚠ **ĮSPĖJIMAS – Sužeidimų pavojus!**

Prietaiso viduje esančios konstrukcinės dalys gali būti aštrios.

- ▶ Atsargiai valykite prietaiso vidų.

Ant prietaiso laikomi daiktai gali nukristi.

- ▶ Niekuomet nedėkite ant prietaiso jokių daik-tų.

Pavojinga keisti elektros įrangos ar mechani-nę konstrukciją, prietaisas gali pradėti veikti netinkamai.

- ▶ Nekeiskite elektros įrangos ir mechaninės konstrukcijos.

Šviesos diodų lemputės šviečia labai ryškiai ir gali pažeisti akis (1 rizikos grupė).

- ▶ Nežiūrėkite į įjungtas šviesos diodų lem-putes ilgiau nei 100 sekundžių.

Jei jums valant prietaisą kitas asmuo jį valdo programėle Home Connect, padidėja pavojus susižaloti.

- ▶ Prieš valydami prietaisą išjunkite programė-lę Home Connect.

→ "Ryšio atkūrimas", Psl. 29

⚠ ĮSPĖJIMAS – Elektros smūgio pavojus!

Apgadintas prietaisas arba apgadintas el. tinklo prijungimo kabelis kelia pavojų.

- ▶ Niekada nenaudokite apgadinto prietaiso.
- ▶ Norėdami atjungti prietaisą nuo elektros tinklo, niekada netraukite už el. tinklo prijungimo kabelio. Visada traukite už el. tinklo prijungimo kabelio el. tinklo kištuko.
- ▶ Jeigu prietaisas arba el. tinklo prijungimo kabelis apgadinti, tuojau pat ištraukite el. tinklo prijungimo kabelio el. tinklo kištuką arba išjunkite saugiklį saugiklių dėžutėje.
- ▶ Kreipkitės į klientų aptarnavimo tarnybą.
→ *Psl. 34*

Netinkamai atlikti remonto darbai kelia pavojų.

- ▶ Atlikti prietaiso remonto darbus leidžiama tik to mokytam personalui.
- ▶ Prietaisą remontuoti leidžiama tik su originaliomis atsarginėmis dalimis.
- ▶ Jeigu apgadinamas šio prietaiso el. tinklo prijungimo kabelis, jį pakeisti turi mokėti specialistai.

Įsiskverbusi drėgmė gali sukelti elektros smūgį.

- ▶ Prieš pradėdami valyti ištraukite tinklo kištuką arba saugiklių dėžutėje išjunkite saugiklį.
- ▶ Nevalykite prietaiso garu arba aukštu slėgiu valančiais įrenginiais.

Dėl prasiskverbusio skysčio gali įvykti elektros smūgis.

- ▶ Į prietaisą pritekėjus didesniai skysčio kiekiui, ištraukite tinklo kištuką arba saugiklių dėžutėje išjunkite saugiklį.
→ *"Veikimo sutrikimai", Psl. 32*

⚠ ĮSPĖJIMAS – Sprogimo pavojus!

Itin agresyvūs šarminės arba stiprūs rūgštinės sudėties plovikliai reaguodami su indaplovės plovimo kameroje esančiomis aliumininėmis dalimis gali sukelti sprogimą.

- ▶ Niekada nenaudokite itin agresyvių šarminės arba stiprių rūgštinės sudėties valiklių. Aliumininių dalių, pvz., gartraukio riebalų filtro, niekada neplaukite pramoniniais valikliais.

⚠ ĮSPĖJIMAS – Gaisro pavojus!

Gali užsiliepsnoti filtruose esančios riebalų nuosėdos.

- ▶ Reguliariai valykite riebalų filtrą.

⚠ ĮSPĖJIMAS – Sužeidimų pavojus!

Netinkamai atlikti remonto darbai kelia pavojų.

- ▶ Atlikti prietaiso remonto darbus leidžiama tik išmokytam personalui.
- ▶ Jei prietaisas sugedęs, informuokite kl. apt. tarnybą.
→ *"Klientų aptarnavimo tarnyba", Psl. 34*

⚠ ĮSPĖJIMAS – Elektros smūgio pavojus!

Įsiskverbusi drėgmė gali sukelti elektros smūgį.

- ▶ Nenaudokite drėgnų valymo šluosčių.

2 Materialinės žalos vengimas

DĖMESIO!

Susidaręs kondensatas gali sukelti koroziją.

- ▶ Gamindami maistą visuomet įjunkite prietaisą, kad nesusidarytų kondensatas.

Į valdymo elementus prasiskverbusi drėgmė gali juos pakeisti.

- ▶ Niekuomet nevalykite valdymo elementų drėgna šluoste.

Netinkamai valydami, galite pažeisti paviršius.

- ▶ Atkreipkite dėmesį į valymo nuorodas.
- ▶ Nenaudokite aštrių arba šveičiamųjų valymo priemonių.
- ▶ Nerūdijančiojo plieno paviršius valykite tik gludinio kryptimi.
- ▶ Nerūdijančiojo plieno valiklio nenaudokite valydami valdymo elementus.

Atgal tekantis kondensatas gali sugadinti prietaisą.

- ▶ Iš prietaiso būtina įrengti oro ištraukimo kanalą maž. su 1° nuolydžiu.

Netinkamai naudojami dizaino elementai gali nulūžti.

- ▶ Netraukite už dizaino elementų.
- ▶ Niekada nedėkite ir nekabinkite ant dizaino elementų jokių daiktų.

Paviršiaus pažeidimas dėl nenuimtos apsauginės plėvelės.

- ▶ Prieš naudodami pirmą kartą nuimkite nuo visų prietaiso dalių apsauginę plėvelę.

Ant prietaiso pastatyti daiktai gali pažeisti ištraukiamą prietaisą.

- ▶ Niekuomet nedėkite ant prietaiso jokių daiktų.
- ▶ Valdant nuotoliniu būdu Home Connect programėle labai svarbu įsitikinti, kad ant prietaiso nėra daiktų.

Dažyti paviršiai lengvai pažeidžiami.

- ▶ Atkreipkite dėmesį į valymo nuorodas.
→ *"Prietaiso valymas", Psl. 30*
- ▶ Stenkitės nesubrąžyti dažytų paviršių.

3 Aplinkosauga ir taupymas

3.1 Pakuotės utilizavimas

Pakuotei naudojamos medžiagos yra nekenksmingos aplinkai, jas galima perdirbti.

- ▶ Atskiras dalis išmeskite išrūšiavę.

3.2 Energijos taupymas

Jeį paisysite šių nuorodų, Jūsų prietaisas vartos mažiau elektros.

Atsižvelgdami į garų kiekį, parinkite ventilatoriaus veikimo intensyvumo lygį.

- Kuo žemesnis ventilatoriaus veikimo lygis, tuo mažiau elektros energijos suvartojama. Intensyvųjį lygį naudokite tik prirėikus.

Jeį ruošiant maistą atsiranda daugiau garų, laiku perjunkite aukštesnį ventilatoriaus veikimo lygį.

- Kvapai nepasklis po patalpą.

Išjunkite apšvietimą, kai jo nebereikia.

- Kai apšvietimas išjungtas, jis neeikvoja energijos.

Nurodytais intervalais išvalykite filtrą arba pakeiskite.

- Tuomet filtras veiks našiau.

Uždėkite dangtį.

- Sumažės maisto ruošimo garų ir kondensato kiekis.

Papildomas funkcijas naudokite tik prirėikus.

- Išjungus papildomas funkcijas sumažėja elektros sąnaudos.

4 Darbo režimai

Savo prietaisą galite naudoti oro ištraukimo arba recirkuliacijos režimu.

Užterštumo indikatorių reikia tinkamai nustatyti pagal pasirinktą darbo režimą ir naudojamus filtras.

→ "Užterštumo indikatoriaus nustatymas", Psl. 28

4.1 Oro ištraukimo režimas

Įsiurbtas oras išvalomas riebalų valymo filtre ir per vamzdyną išpučiamas į aplinką.



Orą draudžiama nukreipti į ventilacijos šachtą, naudojamą prietaisų, deginančių dujas arba kitokias degias medžiagas išmetamosioms dujoms (netaikoma cirkuliacijos prietaisams).

- Jeį šalinamą orą norima nukreipti į neeksploatuojamą dūmų ar dujų ventilacijos ortakį, reikia gauti atsakingos priešgaisrinės tarnybos leidimą.
- Jeigu šalinamas oras nukreipiamas per išorinę sieną, reikia naudoti teleskopinę movą.

4.2 Recirkuliacijos režimas

Įsiurbtas oras valomas riebalų ir kvapų filtre, tada vėl grąžinamas į patalpą.



Jeį norite išvengti kvapų prietaisui veikiant recirkuliacijos režimu, sumontuokite kvapų filtrą. Informacijos apie įvairias prietaiso naudojimo recirkuliacijos režimu galimybes ieškokite mūsų kataloge arba teiraukitės savo pardavėjo. Reikiamų priedų galėsite įsigyti specialiose parduotuvėse, klientų aptarnavimo tarnyboje arba internetinėje parduotuvėje.

→ "Priedai", Psl. 34

5 Susipažinimas

5.1 Apžvalga

Čia rasite visų savo prietaiso sudedamųjų dalių apžvalgą.

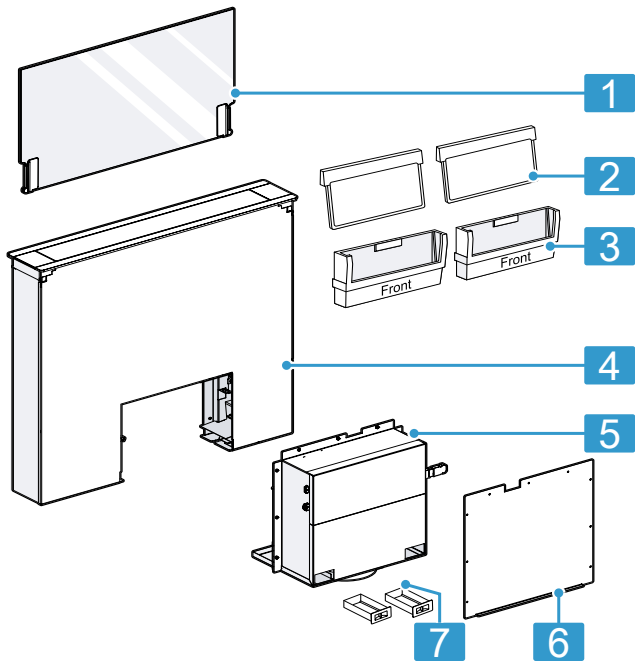

1	Stiklo plokštė
2	Riebalų filtras
3	Filtro kasetė
4	Prietaisas
5	Ventiliatoriaus korpusas
6	Dangtis
7	Rinktuvas

5.2 Valdymo elementai

Valdymo elementais Jūs nustatote visas savo prietaiso funkcijas ir gaunate informacijos apie darbo būseną.

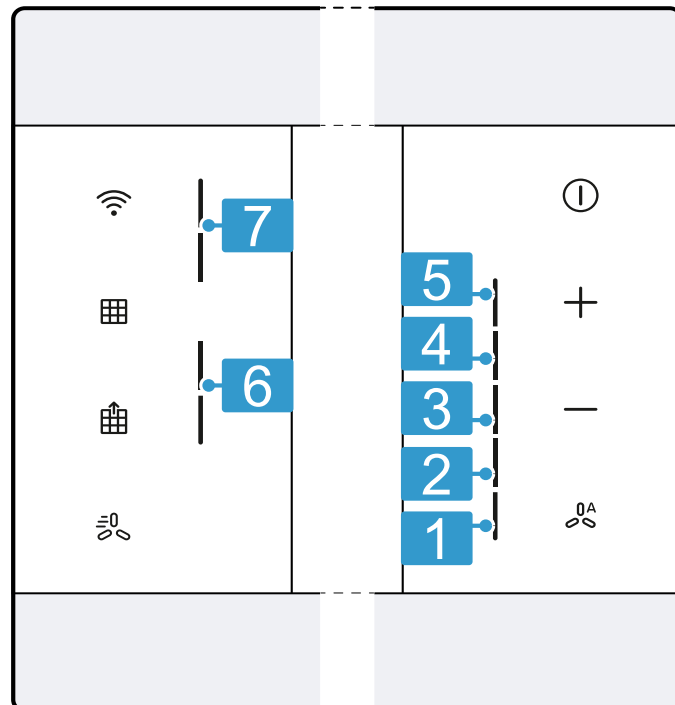

1	1 ventiliatoriaus galios lygis
2	2 ventiliatoriaus galios lygis
3	3 ventiliatoriaus galios lygis
4	1 intensyvumo lygis
5	2 intensyvumo lygis
6	Kvapų filtro užterštumo indikatorius ¹
7	Riebalų filtro užterštumo indikatorius

¹ Priklausomai nuo prietaiso įrangos

ⓘ	Prietaiso įjungimas arba išjungimas
+	Ventiliatoriaus galios lygio didinimas
-	Ventiliatoriaus galios lygio mažinimas
ⓘA	Automatinio režimo ¹ įjungimas arba išjungimas
📶	Home Connect Užmegzti ryšį
📱	Filtro užterštumo indikatoriaus nustatymas iš naujo
📱	Riebalų filtro ir kvapų filtro ¹ išėmimas arba įdėjimas
📱	„Guided Air“ įjungimas arba išjungimas

¹ Priklausomai nuo prietaiso įrangos

6 Prieš pradėdant naudoti pirmą kartą

Nustatykite parametrus, reikalingus pirmajam paleidimui. Išvalykite prietaisą ir priedus.

6.1 Darbo režimo nustatymas

Standartiškai Jūsų prietaise nustatytas oro ištraukimo režimas.

Pastaba. Norėdami naudoti recirkuliacijos režimą, turėsite įsigyti papildomą priedą.

- ▶ Jei norite naudoti recirkuliacijos režimą, nustatykite darbo režimą.
→ "Užterštumo indikatorius nustatymas", Psl. 28

6.2 Optimalus prietaiso naudojimas

Naudojant funkciją „Guided Air“ geriau ištraukiami gaminant maistą susikaupiantys garai. Norėdami optimaliai naudoti savo prietaisą, įjunkite šią funkciją prieš pradėdami juo naudotis.

- ▶ Įjunkite „Guided Air“. → Psl. 28

7 Svarbiausia informacija apie valdymą

7.1 Prietaiso įjungimas

- ▶ Įjunkite prietaisą paspausdami ①.
- ✓ Įsijungs 2 ventiliatoriaus galios lygis.
- ✓ „Ambient Light“¹ įsijungia automatiškai.

7.2 Prietaiso išjungimas

- ▶ Paspauskite ①.
- ✓ Ventiliatoriaus inercinė eiga įsijungia 1 ventiliatoriaus galios lygiu.
- ✓ „Ambient Light“¹ lieka įjungta apie 10 minučių.
- ✓ Stiklas lieka ištrauktas iki pusės.
- ✓ Prietaisas automatiškai išsijungia maždaug po 10 minučių.
- ✓ Kai sumontuosite prietaisą ir prijungsite elektros jungtį, stiklas pajudės žemyn ir uždarys prietaisą.

7.3 Ventiliatoriaus galios lygio nustatymas

- ▶ Paspauskite + arba –.

7.4 Intensyviosios pakopos įjungimas

Jei kvapai labai intensyvūs arba jei susidarė daug garų, galite įjungti intensyviają pakopą.

1. Spaudinėkite +, kol šviesos diodų indikatoriuje įsižiebs 1 intensyviosios pakopos 4 šviesos diodas.
 2. Spaudinėkite +, kol šviesos diodų indikatoriuje įsižiebs 2 intensyviosios pakopos 5 šviesos diodas.
- ✓ Maždaug po 6 minučių prietaisas automatiškai perjungia 3 ventiliatoriaus galios lygį.

7.5 Intensyviosios pakopos išjungimas

- ▶ Norėdami nustatyti bet kokį ventiliatoriaus galios lygį, paspauskite –.

7.6 Ventiliatoriaus inercinės eigos įjungimas

Kai įjungta ventiliatoriaus inercinė eiga, prietaisas dar kurį laiką veikia, vėliau automatiškai išsijungia.

Pastaba. Kitos prietaiso nuostatos yra Home Connect programėlėje.

Reikalavimas. Prietaisas įjungtas.

- ▶ Paspauskite ①.
- ✓ Ventiliatoriaus inercinė eiga įsijungia 1 ventiliatoriaus galios lygiu.
- ✓ „Ambient Light“¹ lieka įjungta apie 10 minučių.
- ✓ Stiklas lieka ištrauktas iki pusės.
- ✓ Prietaisas automatiškai išsijungia maždaug po 10 minučių.
- ✓ Kai sumontuosite prietaisą ir prijungsite elektros jungtį, stiklas pajudės žemyn ir uždarys prietaisą.

7.7 Intervalinė ventiliacija

Jei norite, kad virtuvė būtų vėdinama reguliariai, galite įjungti intervalinę ventiliaciją. Kai įjungta intervalinė ventiliacija, nustatytam laikui įjungiamas, paskui išjungiamas pasirinktas galios lygis.

Pastaba. Ši funkcija yra tik Home Connect programėlėje.

Jei intervalinė ventiliacija įjungta, mirksi 1-as šviesos diodas.

7.8 Automatinio režimo įjungimas¹

Optimalus ventiliatoriaus galios lygis automatiškai nustatomas pagal jutiklio duomenis.

- ▶ Paspauskite ②.
- ✓ Šviesos diodų indikatoriuje įsižiebia automatiškai nustatyto ventiliatoriaus galios lygio šviesos diodas.

Pastaba. Automatiniame režime funkcija „Guided Air“ yra visada įjungta.

7.9 Automatinio režimo išjungimas¹

- ▶ Paspauskite ②.
- ✓ Įsijungs 2 ventiliatoriaus galios lygis.
- ✓ Ventiliacija išjungiamas automatiškai, kai jutiklis neaptinka patalpos oro kokybės pokyčių.
- ✓ Automatinis režimas veikia ilgiausiai 4 valandas.

Pastaba. Kitos prietaiso nuostatos yra Home Connect programėlėje.

¹ Priklausomai nuo prietaiso įrangos

7.10 Jutiklio jautrumas¹



Ijungus automatinį režimą, prietaise esantis jutiklis vertina maisto ruošimo kvapų intensyvumą. Atsižvelgiant į nustatytą jutiklio jautrumą, optimalus ventiliatoriaus galios lygis nustatomas automatiškai.

Jei jutiklio valdiklis reaguoja per silpnai ar per jautriai, galite pakeisti jutiklio jautrumo nuostatą.

- Gamyklinė nuostata: 3 ventiliatoriaus galios lygis
- Mažiausia nuostata: 1 ventiliatoriaus galios lygis
- Didžiausia nuostata: 5 ventiliatoriaus galios lygis

7.11 Jutiklio jautrumo nustatymas¹

Reikalavimas. Prietaisas įjungtas.

1. Maždaug 3 sekundes spauskite  ir .
 2. Norėdami pakeisti nuostatą, spauskite **+** arba **-**.
 3. Norėdami išsaugoti nuostatą, spauskite .
Arba palaukite apie 5 sekundes, kol nuostata bus išsaugota automatiškai.
- ✓ Kai pasirinkta nuostata išsaugoma, suveikia garsinis signalas.

7.12 Užterštumo indikatorius

Jei riebalų filtras arba kvapų filtras užterštas, prietaisą išjungus mirksi atitinkami simboliai.

Pastaba. Užterštumo indikatorius galite nustatyti programėlėje „Home Connect“, atsižvelgdami į naudojamą filtrą.

Išvalykite užterštą riebalų filtrą ir tai darydami atkreipkite dėmesį į valymo nuorodas šioje instrukcijoje.



Pakeiskite užterštą kvapų filtrą ir tai darydami atkreipkite dėmesį į nuorodą pateiktoje instrukcijoje.

Naudodami atnaujinamuosius kvapų filtrus atkreipkite dėmesį į nuorodą pateiktoje instrukcijoje.

7.13 Užterštumo indikatoriaus nustatymas

Užterštumo indikatorius reikia nustatyti pagal naudojamą filtrą.

Reikalavimas. Prietaisas įjungtas.

1. Maždaug 3 sekundes spauskite  ir **-**.
 - Norėdami nustatyti recirkuliacijos režimą („Clean Air Standard“ recirkuliacijos rinkinį arba „Clean Air Plus“ recirkuliacijos rinkinį), spauskite **+** / **-**, kol šviesos diodų indikatoriuje įsižiebs 2-as šviesos diodas.
 - Norėdami nustatyti recirkuliacijos režimą (regeneruojamasis filtras), spauskite **+** / **-**, kol šviesos diodų indikatoriuje įsižiebs 3-ias šviesos diodas.
 - Norėdami elektroniniame valdiklyje vėl nustatyti režimą be recirkuliacinio oro filtro, spauskite **+** / **-**, kol šviesos diodų indikatoriuje įsižiebs 1-as šviesos diodas.
 2. Norėdami išsaugoti nuostatą, spauskite .
Arba palaukite apie 5 sekundes, kol nuostata bus išsaugota automatiškai.
- ✓ Kai pasirinkta nuostata išsaugoma, suveikia garsinis signalas.

7.14 Užterštumo indikatoriaus nustatymas iš naujo

Išvalius riebalų filtrą arba pakeitus kvapų filtrą užterštumo indikatorius galima nustatyti iš naujo.

Reikalavimai

- Prietaisą išjungus, kairėje valdymo ekranėlio dalyje mirksi abu viršutiniai riebalų filtro užterštumo indikatoriaus šviesos diodai ir (arba) abu apatiniai kvapų filtro užterštumo indikatoriaus šviesos diodai.
- Dar kartą pasigirsta signalas.
 - ▶ Paspauskite .
- ✓ Užterštumo indikatorius nustatomas iš naujo.

7.15 Ambient Light įjungimas¹

Pastabos

- Ambient Light galite įjungti ir išjungti programoje Home Connect.
- Daugiau spalvų galima pasirinkti Home Connect programėlėje.

Reikalavimas. Įjungtas 1 ventiliatoriaus galios lygis.

- ▶ Paspauskite **-**.
- ✓ Ambient Light lieka įjungta.
- ✓ Ventiliacija išsijungia.
- ✓ Stiklas lieka atidarytas.

7.16 „Guided Air“ įjungimas

Naudojant funkciją „Guided Air“, gaminant maistą susidarantys garai nukreipiami taip, kad prietaisas juos optimaliai surinktų ir ištrauktų. Gaminant maistą susidarantys garai ypač gerai išsiurbiami ties priekinėmis maisto ruošimo zonomis.

Pastaba. Standartiškai ši funkcija yra išjungta.

- ▶ Paspauskite .

7.17 „Guided Air“ išjungimas

- ▶ Paspauskite .

¹ Priklausomai nuo prietaiso įrangos

8 Home Connect

Šis prietaisas palaiko kompiuterinius tinklus. Kad galėtumėte valdyti funkcijas Home Connect programėle, pritaikyti pagrindines nuostatas arba stebėti esamą darbo būseną, susiekite savo prietaisą su mobiliuoju galiniu prietaisu.

Home Connect paslaugos teikiamos ne visose šalyse. Home Connect funkcijos prieinamumas priklauso nuo to, ar Home Connect paslaugos teikiamos jūsų šalyje. Daugiau informacijos apie tai rasite: www.home-connect.com.

Programėlė Home Connect padės Jums, teikdama nurodymus per visą registravimosi procedūrą. Nustatykite vadovaudamiesi Home Connect programėlės instrukcijomis.

Patarimas. Taip pat atkreipkite dėmesį į nurodymus Home Connect programėlėje.

Pastabos

- Perskaitykite šioje naudojimo instrukcijoje pateiktus saugos nurodymus ir užtikrinkite, kad jų būtų laikomasi ir tada, kai valdote prietaisą Home Connect programėle.
→ "Sauga", Psl. 22
- Pačiame prietaise atliekamiems valdymo veiksmams visada teikiamas pirmumas. Tuo metu valdyti Home Connect programėle negalima.
- Kai veikia parengties režimu tinklu, Jūsų prietaisas vartoja maks. 2 W energijos.
- Jei ryšiui su namų tinklu Jums reikia prietaiso MAC adreso, jį rasite šalia specifikacijų lentelės.
→ Psl. 34

8.1 Home Connect diegimas



Reikalavimai

- Prietaisas išjungtas.
 - Turite mobilųjį įrenginį su įdiegta naujausia operacinės sistemos „iOS“ arba „Android“ versija, pvz., išmanųjį telefoną.
 - Mobilusis įrenginys ir prietaisas yra Jūsų namų WLAN signalo zonoje.
1. Atsisiųsta programėlė Home Connect.
 2. Atverkite programėlę Home Connect ir nuskaitykite toliau pateiktą QR kodą.



3. Vadovaukitės programėlėje Home Connect pateikiamomis instrukcijomis.

8.2 Ryšio atkūrimas

- ▶ Atkurkite išsaugotus namų tinklo ir Home Connect ryšius apie 3 sekundes spausdami  ir .

8.3 Programinės įrangos atnaujinimas

Naudojant programinės įrangos naujinimo funkciją atnaujinama Jūsų prietaiso programinė įranga, pvz., ji optimizuojama, ištaisomos klaidos, įdiegiami saugai svarbūs naujiniai, papildomos funkcijos ir paslaugos.

Tai galioja, jei esate registruotas Home Connect vartotojas, programėlė įdiegta jūsų mobiliajame įrenginyje ir prisijungta prie Home Connect serverio.

Kai tik atsiranda programinės įrangos naujinys, apie tai informuojama per programėlę Home Connect ir joje galite paleisti programinės įrangos naujinimą. Sėkmingai parsisiuntę galėsite paleisti naujinių diegimą programėlėje Home Connect, kai prisijungsite prie savo namų WLAN („Wi-Fi“). Apie sėkmingą įdiegimą informuojama programėlėje Home Connect.

Pastabos

- Programinės įrangos naujinimas vyksta dviem etapais.
 - Pirmajame etape ji parsisiunčiama.
 - Antrajame etape ji įdiegiama jūsų prietaise.
- Kol vyksta parsisiuntimas, galite toliau naudotis savo prietaisu. Atsižvelgiant į asmenines programėlės nuostatas, programinės įrangos naujiniai gali būti parsisiunčiami ir automatiškai.
- Diegimas trunka keletą minučių. Vykstant diegimui negalite naudotis prietaisu.
- Gavus su sauga susijusių naujinių, rekomenduojama juos įdiegti kuo greičiau.

8.4 Nuotolinė diagnozė

Naudodamasi nuotoline diagnoze, klientų aptarnavimo tarnyba gali prieiti prie Jūsų prietaiso, jeigu Jūs kreipėtės į ją su tokiu pageidavimu, Jūsų prietaisas yra susietas su Home Connect serveriu ir nuotolinės diagnostikos paslauga yra teikiama toje šalyje, kurioje Jūs naudojate prietaisą.

Patarimas. Daugiau informacijos bei nuorodų dėl nuotolinės diagnostikos prieinamumo Jūsų šalyje rasite vietinio tinklalapio techninės priežiūros / pagalbos srityje: www.home-connect.com.

8.5 Duomenų apsauga

Atkreipkite dėmesį į nuorodas dėl duomenų apsaugos. Jūsų prietaisui pirmą kartą užmezgus ryšį su prie interneto prijungtu namų kompiuteriniu tinklu, Jūsų prietaisas Home Connect serveriui perduoda tokių kategorijų duomenis (pradinė registracija):

- unikaliąją prietaiso žymą (kurią sudaro prietaiso kodai ir įmontuoto Wi-Fi komunikacijos modulio MAC adresas);
- Wi-Fi komunikacijos modulio saugos sertifikatą (ryšiui apsaugoti informacinių technologijų prasme);
- aktualią Jūsų buitinio prietaiso programinės ir aparatinės įrangos versiją;
- jei atlikta, prieš tai buvusios atstatos į gamyklinius nuostatus būseną.

Ši pradinė registracija parengia Home Connect funkcijų naudojimui ir ją reikia atlikti tik tada, kai pirmą kartą norite naudotis Home Connect funkcijomis.

Pastaba. Atkreipkite dėmesį, kad Home Connect funkcijas galima naudoti tik kartu su Home Connect programėle. Informaciją apie duomenų apsaugą galite pasižiūrėti Home Connect programėlėje.

9 Gartraukio valdymas per kaitlentę

Savo prietaisą galite susieti su tinkama kaitlente ir per ją valdyti prietaiso funkcijas.

Jei kaitlenteje ir garų rinktuve galima naudoti Home Connect, juos paprasčiausiai susieti per programėlę Home Connect. Abu prietaisus susiekite naudodami Home Connect ir vadovaukitės programėlėje pateikiamomis instrukcijomis.

Pastabos

- Atkreipkite dėmesį į prietaiso naudojimo instrukcijoje pateiktus saugos nurodymus ir užtikrinkite, kad jų būtų laikomasi ir tada, kai valdote prietaisą prijungę gartraukį prie kaitlentės.
- Prietaise atliekamiems valdymo veiksams visada teikiama pirmenybė. Tuo metu gartraukio valdyti kaitlentės skydeliu negalima.
- Dabar ryšį su gartraukiu galite nustatyti per programą Home Connect. Kitais būdais prijungti nebegalima.

10 Valymas ir priežiūra

Kad jūsų prietaisas ilgai gerai veiktų, rūpestingai jį valykite ir prižiūrėkite.

10.1 Valymo priemonės

Specialių valymo priemonių galite įsigyti specializuotose parduotuvėse, klientų aptarnavimo tarnyboje arba interneto parduotuvėje.

DĖMESIO!

Netinkamos valymo priemonės gali apgadinti prietaiso paviršius.

- ▶ Nenaudokite aštrių arba šveičiamųjų valymo priemonių.
- ▶ Nenaudokite valymo priemonių, kurių sudėtyje yra daug alkoholio.
- ▶ Nenaudokite kietų šveitiklių arba valymo kempinių.
- ▶ Stiklo valiklį, stiklo gremžtuką arba nerūdijančiojo plieno valiklius naudokite tik tada, jeigu taip nurodyta prietaiso valymo instrukcijoje.
- ▶ Prieš naudodami kruopščiai išplaukite naujas drėgmę sugeriančias šluostes.

10.2 Prietaiso valymas

Prietaisą valykite taip, kaip nurodyta, kad įvairios dalys ir paviršiai nebūtų pažeisti netinkamai valant ar naudojant netinkamas valymo priemones.

⚠ ĮSPĖJIMAS – Sprogimo pavojus!

Itin agresyvūs šarminės arba stiprūs rūgštinės sudėties plovikliai reaguodami su indaplovės plovimo kameroje esančiomis aliumininėmis dalimis gali sukelti sprogimą.

- ▶ Niekada nenaudokite itin agresyvių šarminės arba stiprių rūgštinės sudėties valiklių. Aliuminiinių dalių, pvz., gartraukio riebalų filtro, niekada neplaukite pramoniniais valikliais.

⚠ ĮSPĖJIMAS – Elektros smūgio pavojus!

Įsiskverbusi drėgmė gali sukelti elektros smūgį.

- ▶ Prieš pradėdami valyti ištraukite tinklo kištuką arba saugiklių dėžutėje išjunkite saugiklį.
- ▶ Nevalykite prietaiso garu arba aukštu slėgiu valančiais įrenginiais.

⚠ ĮSPĖJIMAS – Pavojus nusideginti!

Naudojamas prietaisas įkaista.

- ▶ Prieš pradėdami valyti prietaisą, palaukite, kol jis atvės.

⚠ ĮSPĖJIMAS – Sužeidimų pavojus!

Prietaiso viduje esančios konstrukcinės dalys gali būti aštrios.

- ▶ Atsargiai valykite prietaiso vidų.

Jei jums valant prietaisą kitas asmuo jį valdo programėle Home Connect, padidėja pavojus susižaloti.

- ▶ Prieš valydami prietaisą išjunkite programėlę Home Connect.

→ "Ryšio atkūrimas", Psl. 29

1. Perskaitykite valymo priemonės naudojimo instrukciją.
2. Atsižvelgdami į paviršių, valykite taip:
 - Nerūdijančiojo plieno paviršius valykite plovimo šluoste ir karštu ploviklio tirpalu gludinimo kryptimi.
 - Lakuotus paviršius valykite plovimo šluoste ir karštu ploviklio tirpalu.
 - Aliuminį valykite minkšta šluoste ir stiklų valikliu.
 - Plastiką valykite minkšta šluoste ir stiklo valikliu.
 - Stiklą valykite minkšta šluoste ir stiklo valikliu.
3. Nausinkite minkšta šluoste.
4. Ant nerūdijančiojo plieno paviršių minkšta šluoste užtepkite ploną nerūdijančiojo plieno valiklio sluoksnį.
Specialių nerūdijančiojo plieno valiklių galima įsigyti Klientų aptarnavimo tarnyboje arba specializuotoje parduotuvėje.

10.3 Valdymo elementų ir lempučių valymas

⚠ ĮSPĖJIMAS – Elektros smūgio pavojus!

Įsiskverbusi drėgmė gali sukelti elektros smūgį.

- ▶ Nenaudokite drėgnų valymo šluosčių.

1. Perskaitykite valymo priemonės naudojimo instrukciją.
2. Valykite karštu ploviklio tirpalu ir sudrėkinta šluoste.

3. Nusausinkite minkšta šluoste.

10.4 Stiklo valymas

1. **Pastaba.** Prietaiso rėmas yra jautrus. Išimkite stiklą vertikaliai. Netraukite stiklo per prietaiso rėmą. Stiklas yra sunkus.

Atsargiai išimkite stiklą.

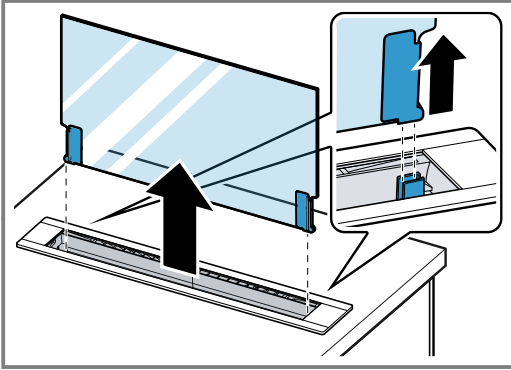

2. Perskaitykite valymo priemonės naudojimo instrukciją.
3. Valykite stiklą valikliu ir minkšta šluoste.
4. Iki galo atsargiai įstatykite stiklą į kreipiamąsias.

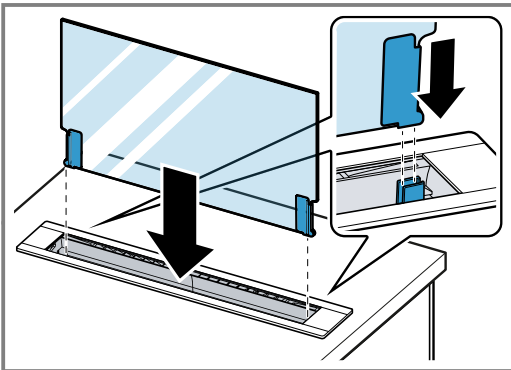

10.5 Rinktuvo valymas

Ruošiant maistą arba valant į prietaisą gali patekti skystis. Šis skystis susikaupia rinktuve.

1. Rinktuvą išimkite ① ir ištuštinkite ②.

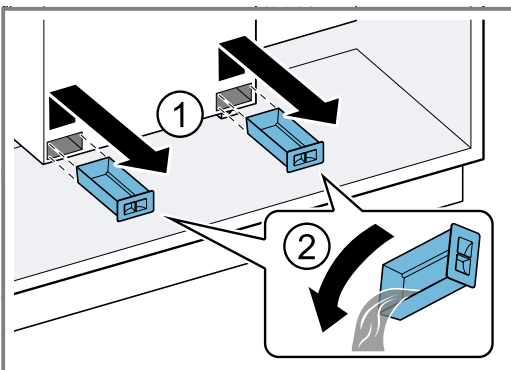

2. Perskaitykite valymo priemonės naudojimo instrukciją.
3. Išvalykite rinktuvą ir jį vėl įdėkite.

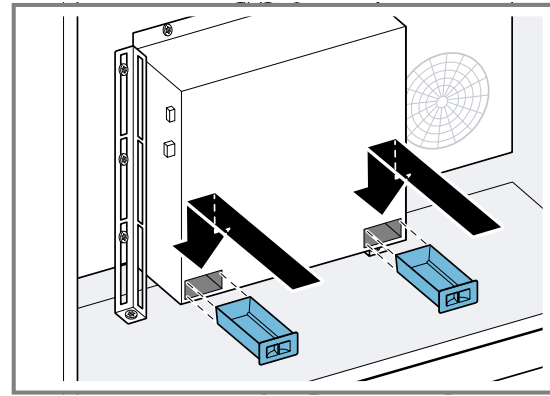

10.6 Riebalų filtro išmontavimas

1. Paspauskite . Stiklas iki pusės nusileidžia žemyn, riebalų filtro kasetės juda į viršų.
2. Išimkite riebalų filtrus.

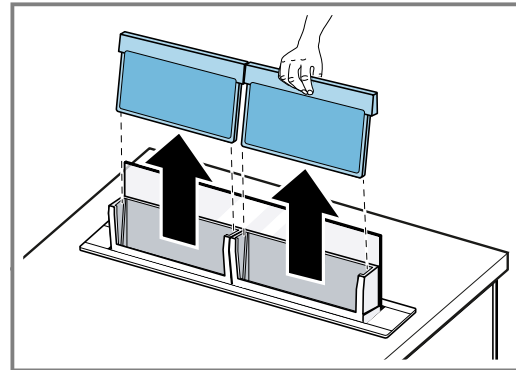

Riebalų filtrų nelenkite, kad nepažeistumėte.

10.7 Rankinis riebalų filtro valymas

Metalinis riebalų filtras iš virtuvės garų išvalo riebalus. Tik reguliariai valomi filtrai tinkamai atskiria riebalus. Rekomenduojame riebalų filtrus valyti kas 2 mėnesius.

⚠ **ĮSPĖJIMAS – Gaisro pavojus!**

Gali užsiliepsnoti filtruose esančios riebalų nuosėdos.

- Reguliariai valykite riebalų filtrą.

Reikalavimas. Riebalų filtrai išmontuoti.

→ "Riebalų filtro išmontavimas", Psl. 31

1. Perskaitykite valymo priemonės naudojimo instrukciją.
2. Riebalų filtrus pamirkykite karštame šarme. Jei nešvarumus pašalinti labai sunku, galite naudoti specialų riebalų tirpiklį. Riebalų tirpiklio galite įsigyti mūsų klientų aptarnavimo tarnyboje arba internetinėje parduotuvėje.
3. Valykite riebalų filtrą šepetėliu.
4. Kruopščiai išplaukite.
5. Palikite, kad gerai nuvarvėtų.

10.8 Riebalų filtro plovimas indaplovėje

Metalinis riebalų filtras iš virtuvės garų išvalo riebalus. Tik reguliariai valomi filtrai tinkamai atskiria riebalus. Rekomenduojame riebalų filtrus valyti kas 2 mėnesius.

⚠ **ĮSPĖJIMAS – Gaisro pavojus!**

Gali užsiliepsnoti filtruose esančios riebalų nuosėdos.

- Reguliariai valykite riebalų filtrą.

DĖMESIO!

Prispaudę riebalų filtrus indaplovėje, galite juos sugadinti.

- ▶ Stenkitės neprispausti filtrų.

Pastaba. Plauinant filtrus indaplovėje, gali šiek tiek pasikeisti detalių spalva. Pasikeitusi spalva neturi įtakos metalinių riebalų filtrų veikimui.

Reikalavimas. Riebalų filtrai išmontuoti.

→ "Riebalų filtro išmontavimas", Psl. 31

1. Perskaitykite valymo priemonės naudojimo instrukciją.
2. Išimkite riebalų filtrus ir sudėkite į indaplovę. Labai užteršto metalinio riebalų filtro neplaukite kartu su kitais indais. Jei nešvarumus pašalinti labai sunku, galite naudoti specialų riebalų tirpiklį. Riebalų tirpiklio galite įsigyti mūsų klientų aptarnavimo tarnyboje arba internetinėje parduotuvėje.
3. Įjunkite indaplovę. Nustatykite maks. 70 °C temperatūrą.
4. Palikite, kad gerai nuvarvėtų.

10.9 Riebalų filtro kasetės išmontavimas

- ▶ **Pastaba.** Prietaiso rėmas yra jautrus. Išimkite riebalų filtro kasetes vertikaliai. Netraukite riebalų filtro kasetių per prietaiso rėmą.

Išimkite riebalų filtro kasetes.

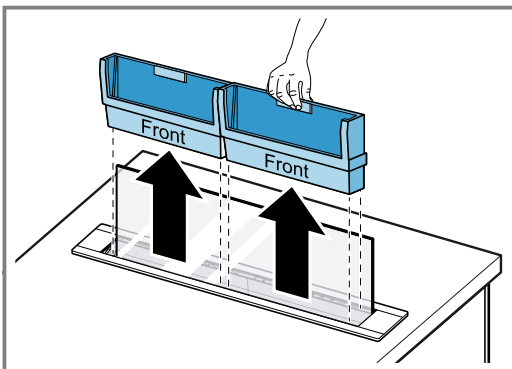

10.10 Riebalų filtro kasetės valymas

Reikalavimas. Riebalų filtrai išmontuoti.

→ "Riebalų filtro išmontavimas", Psl. 31

1. Išvalykite riebalų filtro kasetę. Riebalų filtro kasetes galite plauti rankomis arba indaplovėje.
2. Perskaitykite valymo priemonės naudojimo instrukciją.

10.11 Riebalų filtro montavimas

1. Paspauskite .
- ✓ Stiklas iki pusės nusileidžia žemyn, riebalų filtro kasetės juda į viršų.
2. Įstatykite riebalų filtrą į riebalų filtro kasetę.

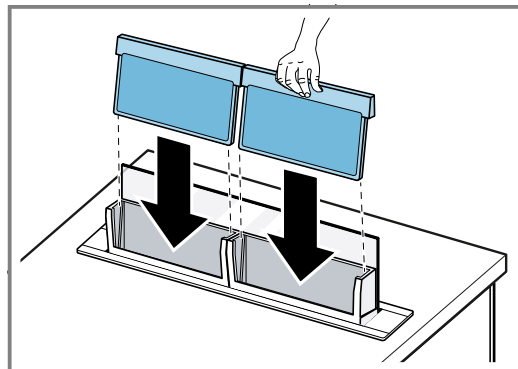

Riebalų filtrų nelenkite, kad nepažeistumėte.

3. Paspauskite .
4. Stiklas ir filtro kasetės juda žemyn. ✓ Prietaiso dangtelis užsidaro, o prietaisas išsijungia.
5. Iš naujo nustatykite užterštumo indikatorius. → "Užterštumo indikatoriaus nustatymas iš naujo", Psl. 28

11 Sutrikimų šalinimas

Nedideles prietaiso triktis galite pašalinti ir patys. Prieš kreipdamiesi į klientų aptarnavimo tarnybą perskaitykite informaciją apie trikčių šalinimą. Taip išvengsite nereikalingų išlaidų.

⚠️ ĮSPĖJIMAS – Sužeidimų pavojus!

Netinkamai atlikti remonto darbai kelia pavojų.

- ▶ Atlikti prietaiso remonto darbus leidžiama tik išmokytam personalui.
- ▶ Jei prietaisas sugedęs, informuokite kl. apt. tarnybą. → "Klientų aptarnavimo tarnyba", Psl. 34

⚠️ ĮSPĖJIMAS – Elektros smūgio pavojus!

Netinkamai atlikti remonto darbai kelia pavojų.

- ▶ Atlikti prietaiso remonto darbus leidžiama tik to mokytam personalui.
- ▶ Prietaisą remontuoti leidžiama tik su originaliomis atsarginėmis dalimis.
- ▶ Jeigu apgadinamas šio prietaiso el. tinklo prijungimo kabelis, jį pakeisti turi mokyti specialistai.

11.1 Veikimo sutrikimai

Sutrikimas	Priežastis ir trikčių šalinimas
Prietaisas neveikia.	Tinklo laido jungiklis nėra įkištas. ▶ Prijunkite prietaisą prie elektros tinklo.

Sutrikimas	Priežastis ir trikčių šalinimas
Prietaisas neveikia.	<p>Saugiklių dėžutėje suveikė saugiklis.</p> <ul style="list-style-type: none"> ▶ Saugiklių dėžutėje patikrinkite saugiklį. <p>Nutrūko elektros tiekimas.</p> <ul style="list-style-type: none"> ▶ Patikrinkite, ar patalpoje veikia apšvietimas ir kit prietaisai. <p>Stiklas įstatytas netinkamai.</p> <ul style="list-style-type: none"> ▶ Atsargiai įstatykite stiklą iki galo. <p>Iš prietaiso išbėga skysčio.</p> <ul style="list-style-type: none"> ▶ Ištraukite tinklo kištuką arba išjunkite saugiklį saugiklių dėžutėje. ▶ Ištuštinkite rinktuvą ir išimkite riebalų filtro kasetes. → <i>Psl. 31</i> ▶ Išsausinkite visas pasiekiamas vietas. ▶ Palikite prietaiso sklendę atidarytą ir prietaisą vėl pradėkite eksploatuoti tik po 48 valandų. ▶ Įstatykite rinktuvą ir riebalų filtro kasetes. <p>Stiklas išmontuotas, o prietaisas buvo valdomas.</p> <ul style="list-style-type: none"> ▶ Įstatykite stiklą ir maždaug 1 min. atjunkite prietaisą nuo elektros tinklo.
Iki galo neužsidaro prietaiso dangtelis.	<p>Prietaise prispaustas daiktas.</p> <ul style="list-style-type: none"> ▶ Atjunkite prietaisą nuo elektros tinklo. ▶ Atsargiai atidarykite dangtelį ir pašalinkite prispaustą daiktą. ▶ Atsargiai uždarykite dangtelį. ▶ Prijunkite prietaisą prie elektros tinklo.
Neveikia mygtukų apšvietimas.	<p>Sugedo valdymo blokas.</p> <ul style="list-style-type: none"> ▶ Kreipkitės į → <i>"Klientų aptarnavimo tarnyba", Psl. 34.</i>
Neveikia apšvietimas ¹ .	<p>Galimos įvairios priežastys.</p> <ul style="list-style-type: none"> ▶ Kreipkitės į → <i>"Klientų aptarnavimo tarnyba", Psl. 34.</i> ▶ Keisti sugedusias šviesos diodų lemputes leidžiama tik gamintojui, klientų aptarnavimo tarnybos darbuotojams arba kvalifikacijos pažymėjimą turinčiam specialistui (elektrikui).
Kairėje valdymo ekrano dalyje mirksi abu viršutiniai 7 šviesos diodai.	<p>Užteršti riebalų filtrai.</p> <ul style="list-style-type: none"> ▶ Išvalykite riebalų filtrą. → <i>"Riebalų filtro plovimas indaplovėje", Psl. 31</i> → <i>"Rankinis riebalų filtro valymas", Psl. 31</i> → <i>"Susipažinimas", Psl. 26</i>
Kairėje valdymo ekrano dalyje mirksi abu apatiniai 6 šviesos diodai.	<p>Užteršti kvapų filtrai.</p> <ul style="list-style-type: none"> ▶ Pakeiskite kvapų filtrą. → <i>"Susipažinimas", Psl. 26</i>
Home Connect veikia netinkamai.	<p>Galimos įvairios priežastys.</p> <ul style="list-style-type: none"> ▶ Pasirinkite www.home-connect.com.
Garų rinktuvo valdymo per kaitlentę funkcija veikia netinkamai.	<p>Reikėtų pakeisti nuostatas.</p> <ul style="list-style-type: none"> ▶ Skaitykite kaitlentės naudojimo instrukciją. ▶ Pasirinkite www.home-connect.com.

12 Utilizavimas

12.1 Seno prietaiso utilizavimas

Jei ekologiškai utilizuosite prietaisą, jame esančias vertingas medžiagas bus galima panaudoti vėl.

1. Ištraukite el. tinklo prijungimo kabelio el. tinklo kištuką.
2. Nupjaukite el. tinklo prijungimo kabelį.

3. Prietaiso atliekas tvarkykite pagal aplinkosaugos taisykles.
Kur ir kaip šiuo metu galima priduoti atliekas, teiraukitės prietaiso pardavėjo arba savivaldybėje.

¹ Priklausomai nuo prietaiso įrangos



Šis prietaisas yra pažymėtas pagal Europos bendrijos direktyvą 2012/19/ES dėl naudotų elektrinių ir elektroninių prietaisų (waste electrical and electronic equipment - WEEE). Ši direktyva apibrėžia visoje ES galiojančią naudotų prietaisų grąžinimo ir perdirbimo tvarką.

13 Klientų aptarnavimo tarnyba

Kaip reikalaujama Ekologinio projektavimo direktyvoje, prietaiso funkcijoms svarbių originalių atsarginių dalių Europos ekonominėje erdvėje mūsų klientų aptarnavimo tarnyboje galėsite įsigyti ne trumpiau kaip 10 metų nuo prietaiso pateikimo rinkai.

Pastaba. Kol taikoma gamintojo garantija, klientų aptarnavimo tarnybos paslaugos yra nemokamos.

Daugiau informacijos apie garantijos galiojimo laiką ir Jūsų šalyje galiojančias garantijos sąlygas gausite mūsų klientų aptarnavimo tarnyboje, iš savo prekybos atstovų arba rasite mūsų interneto svetainėje. Kreipiantis į klientų aptarnavimo tarnybą reikės nurodyti jūsų turimo prietaiso gaminio numerį (E-Nr.) ir pagaminimo numerį (FD).

Klientų aptarnavimo tarnybos kontaktinius duomenis rasite pridedamame klientų aptarnavimo tarnybų sąrašė arba mūsų interneto svetainėje.

13.1 Produkto numeris (E-Nr.) ir pagaminimo numeris (FD)

Produkto numerį (E-Nr.) ir pagaminimo numerį (FD) rasite savo prietaiso specifikacijų lentelėje. Specifikacijų lentelę rasite ant ventiliatoriaus korpuso. Kad prietaiso duomenis ir klientų aptarnavimo tarnybos telefono numerį visada turėtumėte po ranka, duomenis galite užsirašyti.

14 Priedai

Priedų galite įsigyti klientų aptarnavimo tarnyboje, specializuotose parduotuvėse arba internetu. Naudokite tik originalius, tiksliai prietaisui pritaikytus priedus.

Priedai priklauso nuo modelio. Pirkdami visada nurodykite tikslų savo prietaiso pavadinimą (E Nr.). → *Psł. 34* Apie jūsų prietaisui tinkančius prietaisus žr. mūsų kataloge, teiraukitės klientų aptarnavimo tarnyboje arba interneto parduotuvėje.

www.bosch-home.com

Priedai	Užsakymo numeris
Kvapų filtras „Clean Air Plus“ – 80 cm, pakaitinis	DSZ1WW1B6
Recirkuliacijos rinkinys „Clean Air Plus“ – 80 cm	DSZ1WW1I6
Recirkuliacijos rinkinys „Long Life“ – 80 cm	DSZ1WW1J1
Nuimamojo ventiliatoriaus montavimo rinkinys	DSZ1WW1M1

Priedai	Užsakymo numeris
Besiūlio montavimo rinkinys – 80 cm	DSZ8WW1Y2
Plokščiojo ortakio elementas – tiesus, 1000 mm	HEZ9VDSM2
Plokščiojo ortakio elementas – tiesus, 500 mm	HEZ9VDSM1
90° plokščiojo ortakio elementas – horizontalus	HEZ9VDSB1
90° plokščiojo ortakio elementas – vertikalus	HEZ9VDSB2
90° adapteris – apvalus / plokščias	HEZ9VDSI1
Adapteris – apvalus / plokščias	HEZ9VDSI0
Jungiamoji sąvarža	HEZ9VDSS1

15 Atitikties deklaracija

BSH Hausgeräte GmbH patvirtina, kad prietaisas su funkcija Home Connect atitinka esminius reikalavimus ir susijusias nuorodas, pateiktas Direktyvoje 2014/53/EU.

Išsamią RED atitikties deklaraciją rasite internete adresu www.bosch-home.com, prietaiso gaminio puslapyje, prie papildomų dokumentų.



2,4 GHz juosta (2400–2483,5 MHz): maks. 100 mW
5 GHz juosta (5150–5350 MHz + 5470–5725 MHz): maks. 50 mW

	BE	BG	CZ	DK	DE	EE	IE	EL	ES
	FR	HR	IT	CY	LI	LV	LT	LU	HU
	MT	NL	AT	PL	PT	RO	SI	SK	FI
	SE	NO	CH	TR	IS	JK (NI)			

5 GHz WLAN („Wi-Fi“): skirtas naudoti tik patalpose.

AL	BA	MD	ME	MK	RS	JK	UA
----	----	----	----	----	----	----	----

5 GHz WLAN („Wi-Fi“): skirtas naudoti tik patalpose.

16 Patikros nuorodos

Šios nuorodos parengtos tam, kad būtų lengviau patikrinti prietaisą.

- Išmatuota pagal EN 61591.
- Prietaisas eksploatuojamas tokios būklės, kokios pristatytas.
- Ventiliatoriaus korpusą reikia pritvirtinti prietaiso priekyje.

- Būtina stebėti, kad matuojant (keičiant prietaiso padėtį ir patraukiant jį iš montavimo padėties) nebūtų perstumtas filtras.
- Patogusis apšvietimas nėra darbinis apšvietimas. Patogiojo apšvietimo raudonos spalvos šviesa buvo pridėta prie FDE vertės kaip energijos vartotojas.

17 Montavimo instrukcija

Atkreipkite dėmesį į prietaiso montavimo informaciją.



17.1 Pristatomas komplektas

Išpakavę patikrinkite visas dalis, ar nėra transportavimo pažeidimų ir ar siuntoje nieko netrūksta.

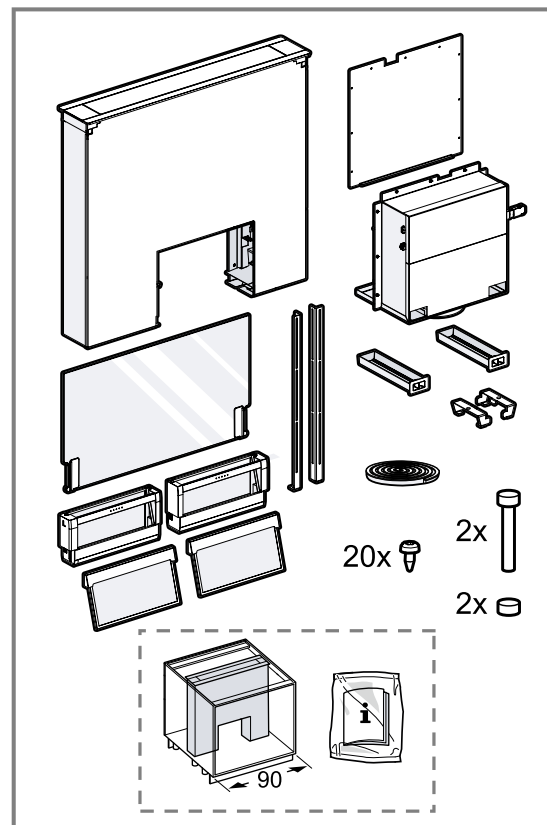

17.2 Prietaiso matmenys

Čia rasite prietaiso matmenis.

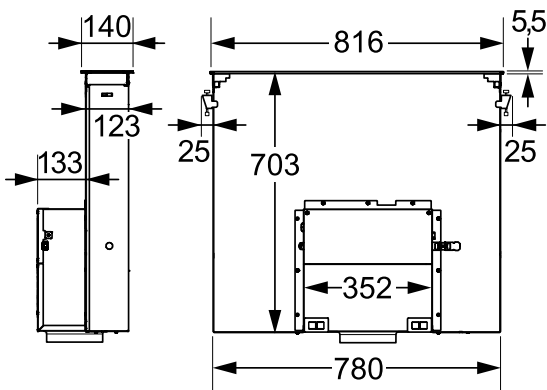

Atkreipkite dėmesį į baldo matmenis.

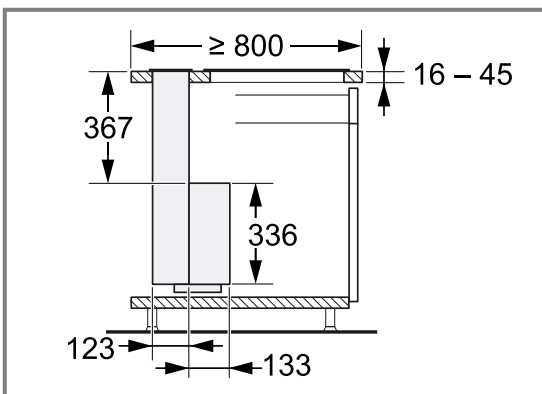

⚠ 17.3 Saugus montavimas

Montuodami prietaisą paisykite šių saugos nuorodų.

⚠ ĮSPĖJIMAS – Apsinuodijimo pavojus!

Kyla pavojus apsinuodyti atgal į patalpą įsiurbiamomis degimo dujomis. Patalpos oru maitinami prietaisai (pvz., dujiniai, tepaliniai šildytuvai, malkomis arba anglimis kūrenamos krosnys, momentiniai ir įprasti vandens šildytuvai) degimo orą ima iš patalpos, kurioje yra pastatyti, o panaudotas dujas pašalina į išorę per dujų šalinimo įrenginius (pvz., kaminą). Kai įjungiamas garų rinktuvas, iš virtuvės ir greta esančių patalpų siurbiamas oras. Esant nepakankamam oro tiekimui, susiformuoja neigiamas slėgis. Nuodingos dujos iš kamino arba ventiliacijos šachtos siurbiamos atgal į gyvenamąsias patalpas.

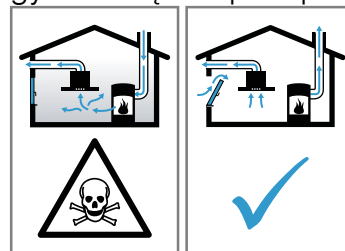

- ▶ Kai prietaise įjungtas oro ištraukimo režimas ir kartu naudojama ugniavietė, kuriai reikia patalpos oro, pasirūpinkite, kad visada būtų tiekiamas pakankamai oro.
 - ▶ Pavojaus nėra tik tuomet, jei neigiamas slėgis patalpoje, kurioje yra židynys, neviršija 4 Pa (0,04 mbar). Tai įmanoma, jei degimui reikalingo oro gali papildomai patekti per atviras angas, pvz., duris, langus, oro tiekimo ir šalinimo movą ar kitas technines priemones. Vien oro tiekimo ir šalinimo mova neužtikrina, kad bus laikomasi ribinės vertės.
 - ▶ Bet koku atveju rekomenduojame pasitarti su atsakingu kaminkrėčiu, galinčiu įvertinti viso namo ventiliacijos sistemą ir pasiūlyti tinkamą ventiliacijos sprendimą.
- Kyla pavojus apsinuodyti atgal į patalpą įsiurbiamomis degimo dujomis.
- ▶ Jei įrengiamas gartraukis prijungiamas prie nuo patalpos oro priklausomos ugniavietės, gartraukio srovės tiekimo sistemoje reikia įmontuoti tinkamą apsauginį išjungiklį.

Galima apsinuodyti atgal į patalpą įsiurbiamomis degimo dujomis.

- ▶ Šalinamas oras negali būti išleidžiamas į eksploatuojamą dūmų ar ventilacijos ortakį.
- ▶ Šalinamas oras turi nepatekti į patalpą, kuriose įrengti židiniai, vėdinimo angą.
- ▶ Jei šalinamą orą norima nukreipti į neeksploatuojamą dūmų ar dujų ventilacijos ortakį, reikia gauti atsakingos priešgaisrinės tarnybos leidimą.

⚠ ĮSPĖJIMAS – Pavojus uždusti!

Kyla pavojus, kad vaikai užsimaus arba užsivynios pakuotės medžiagas ant galvos ir uždus.

- ▶ Saugokite pakuotės medžiagas nuo vaikų.
- ▶ Neleiskite vaikams žaisti su pakuotės medžiagomis.

⚠ ĮSPĖJIMAS – Gaisro pavojus!

Riebalų filtrė esančios riebalų nuosėdos gali užsiliepsnoti.

- ▶ Šalia prietaiso niekada nenaudokite atviros ugnies (pvz., negaminkite degių patiekalų).
- ▶ Prietaisą virš židinio, kūrenamo kietuoju kuru (pvz., malkomis ar anglimis), galima montuoti tik tuomet, jei įrengtas sandarus nenuimamasis dangtis. Negali būti žiežirbų.
- ▶ Kad nesikauptų karštis, būtina laikytis nurodytų saugių atstumų.

⚠ ĮSPĖJIMAS – Sužeidimų pavojus!

Prietaiso viduje esančios konstrukcinės dalys gali būti aštrios.

- ▶ Mūvėkite apsaugines pirštines.
- Prietaisas yra sunkus.
- ▶ Prietaisui patraukti reikia 2 asmenų.
- ▶ Naudokite tik tinkamas pagalbines priemones.

Pavojinga keisti elektros įrangos ar mechaninę konstrukciją, prietaisas gali pradėti veikti netinkamai.

- ▶ Nekeiskite elektros įrangos ir mechaninės konstrukcijos.

⚠ ĮSPĖJIMAS – Gaisro pavojus!

Tinkamai nesuderinus prietaisai gali būti pažeisti.

- ▶ Nenaudokite prietaiso kartu su dujinėmis kaitlentėmis.

⚠ ĮSPĖJIMAS – Elektros smūgio pavojus!

Prietaise esančios aštriabriaunės konstrukcinės dalys gali pažeisti jungiamąjį laidą.

- ▶ Neperlenkite ir neprispauskite jungiamojo laido.

Apgadintas prietaisas arba apgadintas el. tinklo prijungimo kabelis kelia pavojų.

- ▶ Niekada nenaudokite apgadinto prietaiso.
- ▶ Norėdami atjungti prietaisą nuo elektros tinklo, niekada netraukite už el. tinklo prijungimo kabelio. Visada traukite už el. tinklo prijungimo kabelio el. tinklo kištuko.
- ▶ Jeigu prietaisas arba el. tinklo prijungimo kabelis apgadinti, tuojau pat ištraukite el. tinklo prijungimo kabelio el. tinklo kištuką arba išjunkite saugiklį saugiklių dėžutėje.
- ▶ Kreipkitės į klientų aptarnavimo tarnybą.
→ Psl. 34

Netinkamai atlikti remonto darbai kelia pavojų.

- ▶ Atlikti prietaiso remonto darbus leidžiama tik to mokytam personalui.
- ▶ Prietaisą remontuoti leidžiama tik su originaliomis atsarginėmis dalimis.
- ▶ Jeigu apgadinamas šio prietaiso el. tinklo prijungimo kabelis, jį pakeisti turi mokytį specialistai.

Netinkamai atlikus instaliacijos darbus gresia pavojus.

- ▶ Prietaisą prijunkite ir eksploatuokite tik laikydamiesi specifikacijų lentelėje pateiktų duomenų.
- ▶ Prietaisą prie kintamosios srovės el. tinklo prijunkite tik jungdami į pagal reikalavimus sumontuotą įžemintą kištukinį lizdą.
- ▶ Namų elektros instaliacijos apsauginių laidų sistema turi būti instaliuota laikantis reikalavimų.
- ▶ Jokiu būdu neprijunkite prie prietaiso elektros per išorinį jungimo įtaisą, pvz., laikrodinį jungiklį arba nuotolinio valdymo įtaisą.
- ▶ Kai prietaisas įmontuotas, el. tinklo prijungimo kabelio el. tinklo kištukas turi būti laisvai prieinamas. Jei laisvas priėjimas negalimas, tuomet stacionarioje elektros instaliacijoje būtina sumontuoti daugiapolį atskyrimo įtaisą, laikantis III viršįtampio kategorijai taikomų reikalavimų ir įrengimo sąlygų.
- ▶ Statydami prietaisą atkreipkite dėmesį, kad neprispaustumėte ar kitaip nepažeistumėte prijungimo kabelio.

17.4 Bendrosios nuorodos

Montuodami vadovaukitės bendraisiais nurodymais.

- Montuodami privalote laikytis tuo metu galiojančių statybos ir vietinio elektros energijos bei dujų tiekėjo nurodymų.
- Jei oras išpučiamas į išorę, reikia vadovautis oficialiais ir teisiniais reikalavimais, pvz., šalyje galiojančiomis statybos taisyklėmis.
- Kad prirėmus remontuoti būtų galima lengvai pasiekti ventiliatoriaus korpusą, pasirinkite lengvai prieinamą montavimo vietą.
- Prietaiso paviršiai lengvai pažeidžiami. Montuodami prietaisą stenkitės jo nepažeisti.

17.5 Montavimo nuorodos

- Šis prietaisas montuojamas stalviršyje.
- Prietaiso negalima naudoti kartu su dujine kaitlente.
- Kaip montuoti papildomas specialias dalis, žr. pridėdamoje įrengimo instrukcijoje.
- Garų rinktuvo plotis turi būti bent toks pat kaip viryklės.
- Kad būtų gerai surenkami ruošiant maistą susidarantys garai, prietaisą montuokite už kaitlentės.

Kad nesumažėtų prietaiso galia, virš prietaiso nemontuokite spintelėlių ir laikykitės nurodytų atstumų:

- mažiausiai 50 cm kairėje ir dešinėje nuo prietaiso iki sienos arba iki šalia esančios viršutinės spintelės;
- mažiausiai 5 cm nuo prietaiso rėmo iki sienos;

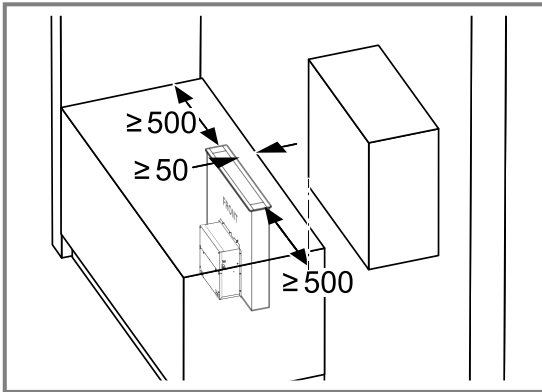

- mažiausiai 2 cm nuo „Guided Air“ įsiurbimo srities iki baldo sienelės.

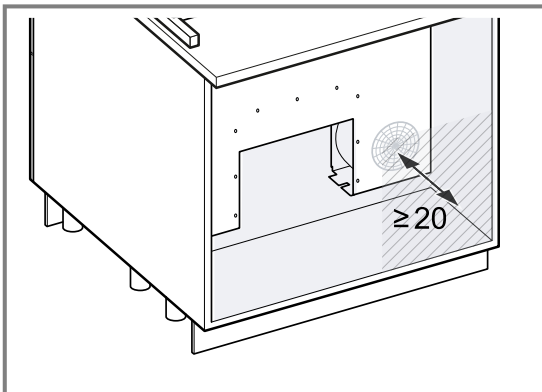

- Apatinėje dalyje paruoškite 80 cm² skerspjūvio ventiliacijos angą.

Prietaisų su smailiais kampais montavimas prigludžiant prie paviršiaus

Prietaisų su smailiais kampais nemontuokite į stalviršius iš akmens ar granito.

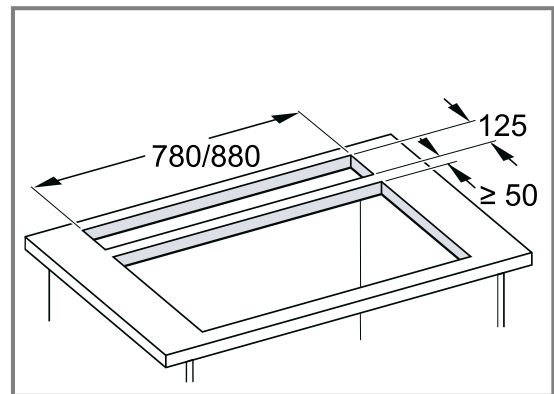
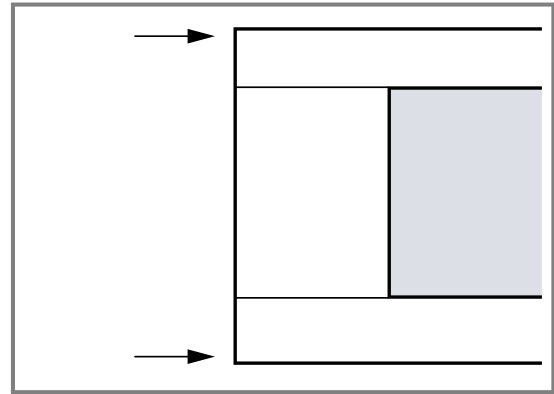

Prietaisų su apvaliais kampais montavimas prigludžiant prie paviršiaus

Prietaisus su apvaliais kampais galima montuoti į bet kokį stalviršį.

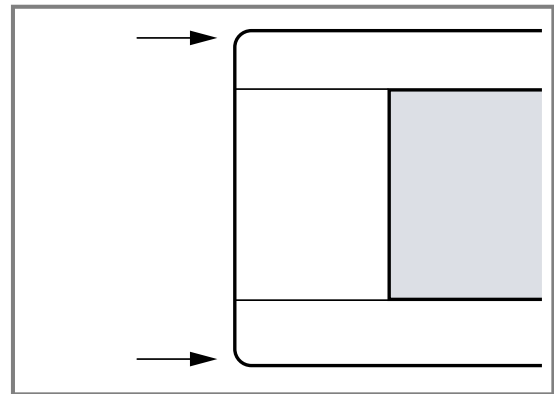

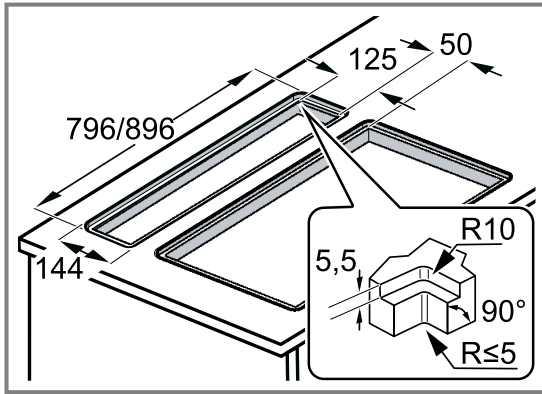

17.6 Nuorodos dėl ventilacijos linijos

Prietaiso gamintojas neatsako už pretenzijas, kurios siejamos su vamzdyno dalimis.

- Jei įmanoma, naudokite trumpą, tiesų ir kuo didesnio skersmens oro ištraukimo vamzdį.
- Jei naudojami ilgi, šiurkštūs oro ištraukimo vamzdžiai arba mažo skersmens vamzdžiai, oras nebus šalinamas optimaliu galingumu, o ventilatorius veiks garsiau.
- Nenaudokite iš degios medžiagos pagaminto oro ištraukimo vamzdžio.
- Kad kondensatas netekėtų atgal, ventilacijos vamzdį montuokite 1° nuolydžiu nuo prietaiso.

Pastaba. Tinkamų oro ištraukimo kanalų galite įsigyti mūsų klientų aptarnavimo tarnyboje, iš savo prekybos atstovo arba mūsų interneto svetainėje.

Plokštieji ortakiai

Naudokite tokius plokščiuosius ortakius, kurių vidinis skersmuo atitinka apvaliųjų vamzdžių skersmenį.

- 150 mm skersmuo atitinka maždaug 177 cm².
- 120 mm skersmuo atitinka maždaug 113 cm².
- Jei vamzdžių skersmuo skiriasi, įtaisykite sandarinimo juostelę.
- Nenaudokite plokščiųjų ortakių su aštriais įlinkiais.

Apvalieji vamzdžiai

Naudokite 150 mm vidinio skersmens (rekomenduojama) arba mažiausiai 120 mm vidinio skersmens apvaliuosius vamzdžius.

17.7 Montavimas

Baldo tikrinimas

- ▶ Patikrinkite, ar baldas, į kurį montuojamas prietaisas, yra horizontalus ir tinka planuojamai apkrovai. Didžiausias prietaiso svoris yra apie 40 kg.

Baldo paruošimas

Pastaba. Norint kaitlentę ir prietaisą įmontuoti be tarpų, reikės specialiųjų priedų, kurių tiekiamame komplekte nėra. Žr. įrengimo instrukciją, pridėtą prie specialiųjų priedų.

Reikalavimas. Baldas yra tinkamas montuoti.

1. Pagal montavimo padėtį stalviršyje išpjaukite angą.

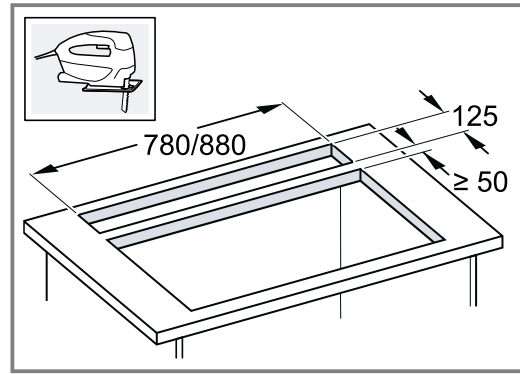

Pjūvio paviršiaus kampas stalviršio atžvilgiu turi būti 90°.

2. Įsitinkite, kad stalviršis yra pakankamo krovumo ir stabilus. Apatinei konstrukcijai naudokite karščiui ir drėgmei atsparią stiprinamąją priemonę.
3. Įsitinkite, kad baldas, į kurį montuojamas prietaisas, liks stabilus ir baigus pjauti.
4. Nuvalykite pjuvenas.
5. Atsižvelgdami į montavimo situaciją, pašalinkite baldą, į kurį montuojama, galinę sienelę.

Prietaiso paruošimas

⚠ ĮSPĖJIMAS – Sužeidimų pavojus!

Prietaisas yra sunkus.

- ▶ Prietaisui patraukti reikia 2 asmenų.
 - ▶ Naudokite tik tinkamas pagalbines priemones.
1. Padėkite prietaisą ant minkšto pagrindo ir nuimkite transportavimo fikساتorių.

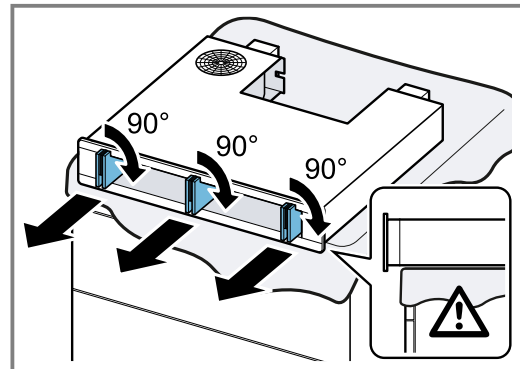

2. Įklijuokite sandariklį į jam skirtą griovelį ① ir nupjaukite ②.

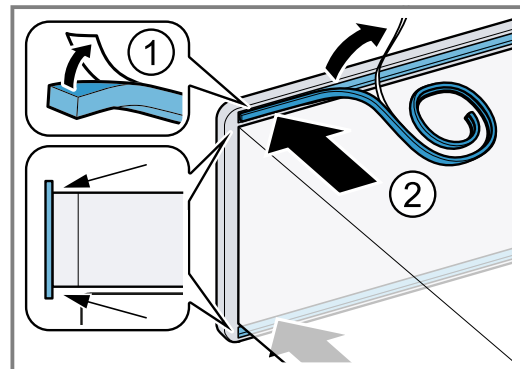

3. Priveržkite dengiamąją plokštę, atsižvelgdami į montavimo situaciją.

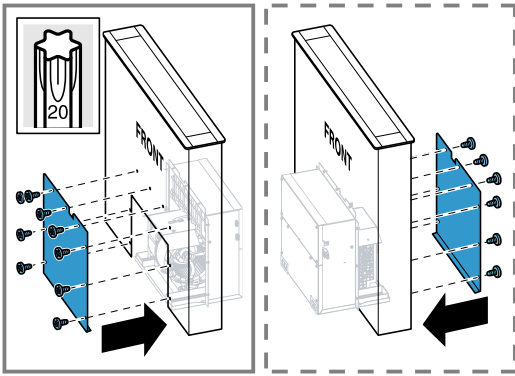

Prietaiso montavimas

⚠ ĮSPĖJIMAS – Sužeidimų pavojus!

Prietaiso viduje esančios konstrukcinės dalys gali būti aštrios.

- ▶ Mūvėkite apsaugines pirštines.
- Prietaisas yra sunkus.
- ▶ Prietaisui patraukti reikia 2 asmenų.
- ▶ Naudokite tik tinkamas pagalbines priemones.

Pastaba. Dar nenuimkite kabelio apsaugos transportavimo fiksatorių.

1. Pakelkite prietaiso trumpąją pusę ir išlygiuokite ją pagal kaitlentę.
2. Įtraukite kabelio jungtį į suveržimo įtaisą ① ir nuimkite transportavimo fiksatorių ②.

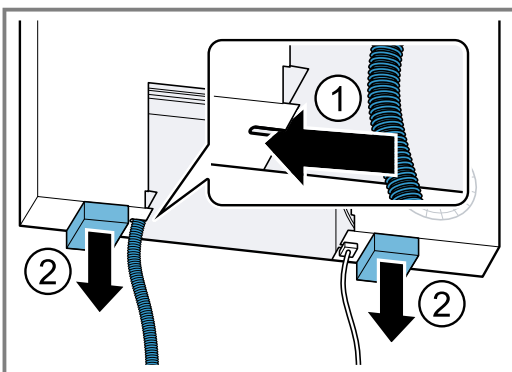

3. **Pastaba.** Kad prietaisas dar iki galo neišlįstų į išpjautą ertmę, po prietaiso trumposiomis pusėmis padėkite po juostą.
- Prietaisą iš viršaus įstatykite į stalviršyje išpjautą angą.

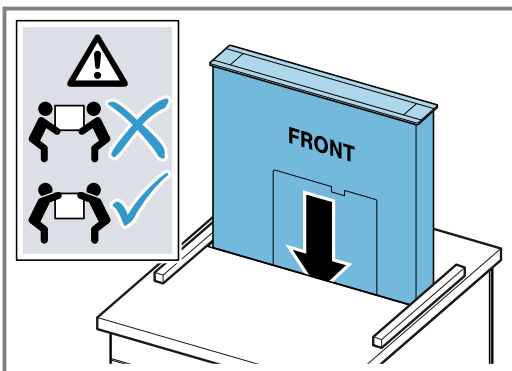

Prietaisą įstatykite tolygiai, kad jis nepasisuktų.

4. Pažymėkite vamzdžiams skirtą angą:

- Prie ventiliatoriaus korpuso atvamzdžio prijunkite oro ištraukimo žarną.
- Įstumkite ventiliatoriaus korpusą į kreipiamąją ir priveržkite varžtu.
- Ant spintelės dugno pažymėkite vamzdžių padėtį.
- Atlaisvinkite varžtą ir vėl nuimkite ventiliatoriaus korpusą.

5. Išpjaukite vamzdžiams skirtą angą.

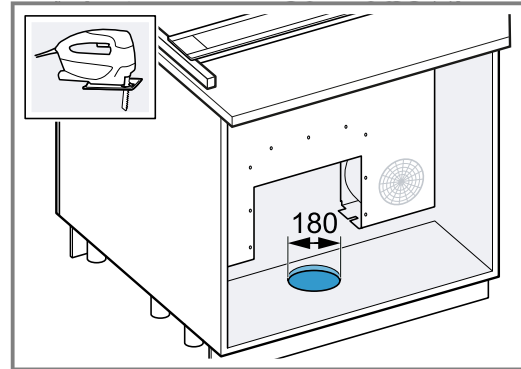

6. Įstumkite ventiliatoriaus korpusą į kreipiamąją, sujunkite vamzdžius ir priveržkite ventiliatoriaus korpusą.

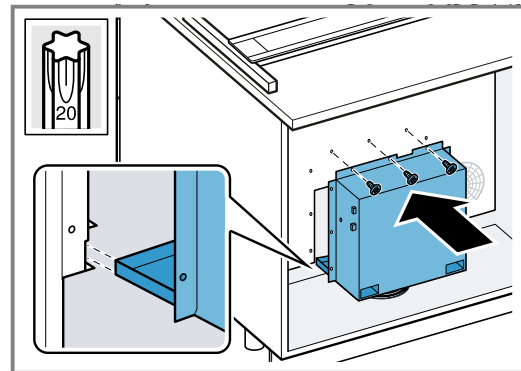

7. Atremkite prietaisą iš apačios ir pašalinkite juostas.
8. Prietaisą iki galo įstatykite į išpjautą angą.
9. Išlygiuokite bėgelius pagal dugną ① ir pritvirtinkite šone ②.

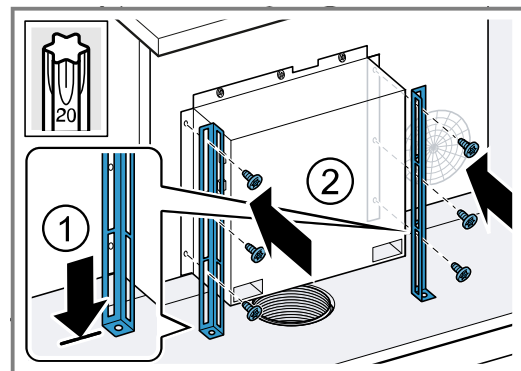

10. Prisukite bėgelius prie spintelės dugno.

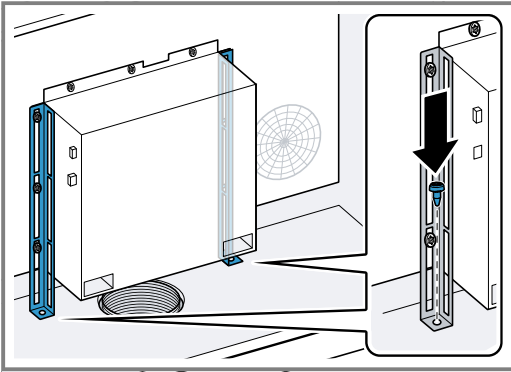

11. **Pastaba.** Jei 90 cm prietaisas montuojamas į 90 cm pločio spintą, kitus du montavimo etapus praleiskite ir vadovaukitės papildomai pridėta instrukcija. Iš apačios įsukite varžtą ir priveržkite veržlę.

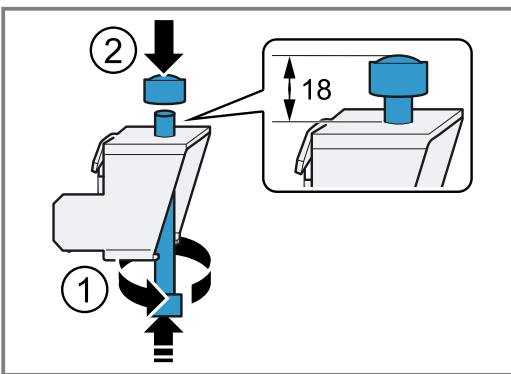

12. Išlygiuokite prietaisą pagal kaitlentę ① ir priveržkite prie stalviršio ② ③.

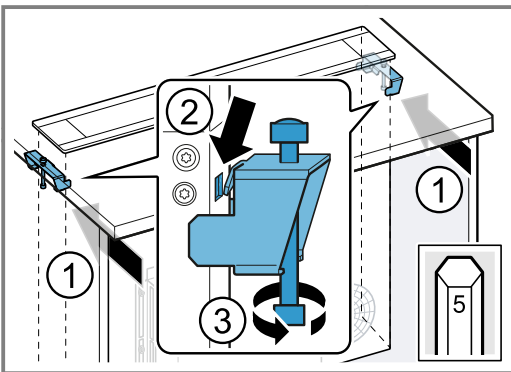

13. Įstatykite ir užfiksuokite rinktuvą.

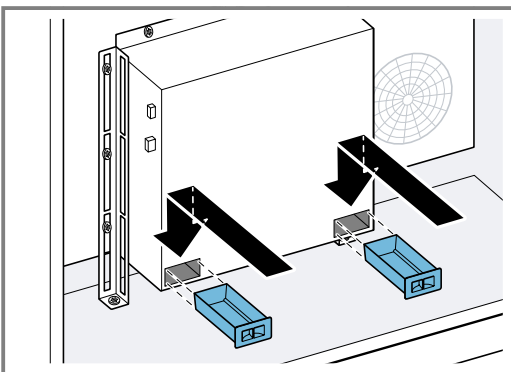

14. Į ventiliatoriaus korpusą įstumkite kabelį.

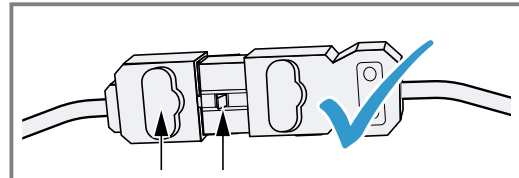
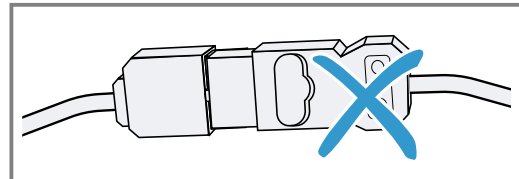
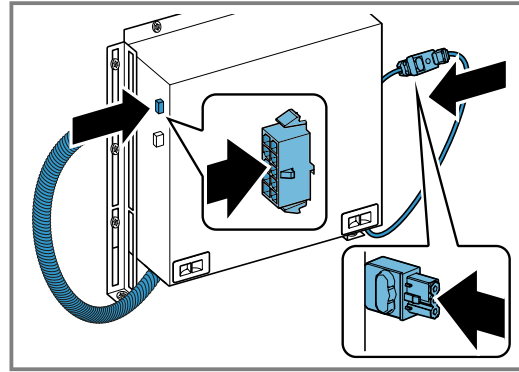

15. Iki galo atsargiai įstatykite stiklą į kreipiamąsias.

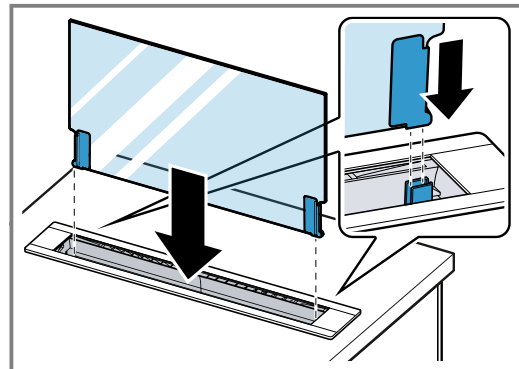

16. Prijunkite srovės jungtį.

✓ Kai sumontuosite prietaisą ir prijungsite elektros jungtį, stiklas pajudės žemyn ir uždarys prietaisą.

17. Įdėkite riebalų filtrą.

→ "Riebalų filtro montavimas", Psl. 32

Lai iegūtu papildinformāciju, lūdzu, skatiet digitālo lietotāja rokasgrāmatu.



Satura rādītājs

LIETOTĀJA ROKASGRĀMATA

1	Drošība	42
2	Izvairīšanās no materiāliem zaudējumiem	45
3	Vides aizsardzība un taupīšana	45
4	Darbības režīmi	45
5	Iepazīšana.....	47
6	Pirms pirmās lietošanas reizes	48
7	Galvenā vadība.....	48
8	Home Connect	50
9	Tvaika nosūcēja vadība atkarībā no sildvirsmas darba režīma.....	51
10	Tīrīšana un kopšana	51
11	Traucējumu novēršana.....	53
12	Likvidācija	55
13	Tehniskā servisa dienests.....	55
14	Piederumi	55
15	Atbilstības deklarācija	56
16	Norādes pārbaudes veikšanai.....	56
17	MONTĀŽAS PAMĀCĪBA.....	56
17.3	Droša montāža	57

1 Drošība

Ievērojiet tālāk sniegtos drošības norādījumus.

1.1 Vispārīgi norādījumi

- Rūpīgi izlasiet šo instrukciju.
- Uzglabājiet instrukciju un produkta informāciju vēlākai izmantošanai vai nākamajiem īpašniekiem.
- Nepievienojiet ierīci, ja transportēšanas laikā tai ir radušies bojājumi.

1.2 Mērķim atbilstīga lietošana

Šī iekārta ir paredzēta tikai iebūvei. Ievērojiet īpašo montāžas instrukciju.

Tikai tehniski pareizi veikta iebūvēšana atbilstoši montāžas pamācībai nodrošina izmantošanas drošību. Par pareizu ierīces darbību uzstādīšanas vietā atbild uzstādītājs.

Izmantojiet šo ierīci tikai:

- gatavošanas tvaiku nosūkšanai;
- privātā mājāsaimniecībā un slēgtās mājas vides telpās;
- ne augstāk kā 4000 m virs jūras līmeņa.

Neizmantojiet šo ierīci:

- apvienojumā ar gāzes plīti.
- ar ārēju taimeru.

1.3 Lietotāju loka ierobežojums

Bērni, kas sasnieguši 8 gadu vecumu un vairāk, un cilvēki ar samazinātām fiziskajām, sensorajām un garīgajām spējām vai ar pieredzes vai zināšanu trūkumu iekārtu var lietot tikai citu cilvēku uzraudzībā vai pēc tam, kad viņi ir apmācīti to izmantot un ir sapratuši iespējamus riskus.

Bērni nedrīkst rotaļāties ar ierīci.

Tīrīšanu un lietotājiem paredzētu apkopi nedrīkst veikt bērni, izņemot gadījumus, kad viņi ir 15 gadus veci vai vecāki un tas tiek darīts kāda cita cilvēka uzraudzībā.

Uzraugiet, lai bērni, kas ir jaunāki par 8 gadiem, neatrastos ierīces un pieslēguma kabeļa tuvumā.

1.4 Droša lietošana

BRĪDINĀJUMS – Aizdeģšanās risks!

Nepiemērotas ierīču kombinācijas var izraisīt bojājumus.

- ▶ Neizmantojiet šo ierīci apvienojumā ar gāzes sildvirsmām.

⚠ BRĪDINĀJUMS – Nosmakšanas risks!

Bērni var iepakojuma materiālu uzvilkt uz galvas vai tajā ietīties un nosmakt.

- ▶ Glabājiet iepakojuma materiālu bērniem nepieejamā vietā.
- ▶ Neļaujiet bērniem rotaļāties ar iepakojuma materiālu.

Bērni var ieelpot vai norīt sīkas detaļas un tādējādi nosmakt.

- ▶ Glabājiet sīkas detaļas bērniem nepieejamā vietā.
- ▶ Neļaujiet bērniem rotaļāties ar sīkām detaļām.

⚠ BRĪDINĀJUMS – Saindēšanās risks!

Atpakaļ iesūktas dūmgāzes var izraisīt saindēšanos. Pavardi, kuru darbināšanai nepieciešams gaiss (piemēram, ar gāzi, eļļu, malku vai oglēm darbināmas sildierīces, caurplūdes sildītāji, karstā ūdens sildītāji), degšanai nepieciešamo gaisu iegūst no telpas, kurā tie uzstādīti, un atgāzes pa izplūdes sistēmu (piemēram, dūmvadu) izvada atmosfērā. Ja vienlaikus ir ieslēgts arī tvaika nosūcējs, no virtuves un blakustelpām tiek izsūkts gaiss. Nepietiekama gaisa pieplūde izraisa spiediena pazemināšanos. Indīgās gāzes no dūmvada vai ventilācijas šahtas tiek iesūktas atpakaļ dzīvojamās telpās.

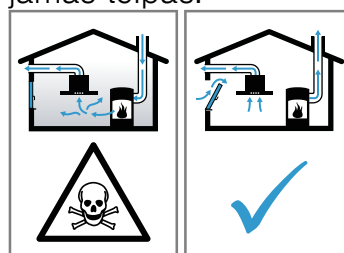

- ▶ Ja vienlaikus darbina gan iekārtu ventilēšanas režīmā, gan pavardu, kas izmanto telpas gaisu, jānodrošina pietiekama gaisa pieplūde.
- ▶ Droša ekspluatācija ir iespējama tikai tad, ja pazeminātais spiediens pavarda uzstādīšanas telpā nepārsniedz 4 Pa (0,04 mbar). To var nodrošināt, ja degšanai nepieciešamais gaiss var ieplūst pa nenoslēdzamiem atvērumiem, piemēram, logiem, durvīm, un pa sienas gaisa pieplūdes/izvades kanāliem, kā arī ar citiem tehniskiem risinājumiem. Tikai sienas gaisa pieplūdes/izvades kanālu izmantošana vien nenodrošina robežvērtības ievērošanu.
- ▶ Jebkurā gadījumā jākonsultējas ar kompetentu skursteņslaucītāju, kurš var novērtēt visas ēkas ventilēšanas sistēmas darbību un ieteikt piemērotus ventilēšanas risinājumus.

⚠ BRĪDINĀJUMS – Aizdeģšanās risks!

Tauku nogulsnes filtros var aizdegties.

- ▶ Nekad neizmantojiet ierīci bez uzstādīta tauku filtra.
- ▶ Regulāri iztīriet tauku filtrus.
- ▶ Nedarbojieties ierīces tuvumā ar atklātu liesmu (piem., neflambējiet).
- ▶ Uzstādiet ierīci cietā kurināmā (piem., malkas vai ogļu) pavarda tuvumā tikai tad, ja

⚠ BRĪDINĀJUMS – Elektrotrieciena risks!

Iekārtā iekļuvis mitrums var izraisīt elektriskās strāvas triecienu.

- ▶ Neizmantojiet slapjas tīrīšanas drānas.

2 Izvairīšanās no materiāliem zaudējumiem

UZMANĪBU!

Kondensāts var izraisīt ar koroziju saistītus bojājumus.

- ▶ Gatavojot ēdienu, vienmēr ieslēdziet ierīci, lai izvairītos no kondensāta izveidošanās.

Ja mitrums iekļūst vadības elementos, var rasties bojājumi.

- ▶ Nekad netīriet vadības elementus ar mitru drānu.

Nepareiza tīrīšana bojā virsmas.

- ▶ Ievērojiet tīrīšanas norādījumus.
- ▶ Neizmantojiet asus vai abrazīvus tīrīšanas līdzekļus.
- ▶ Nerūsējošā tērauda virsmas tīriet tikai slīpējuma virzienā.
- ▶ Vadības elementus netīriet ar nerūsējošā tērauda tīrīšanas līdzekli.

Atpakaļplūstošs kondensāta ūdens var sabojāt ierīci.

- ▶ Ventilācijas kanālam jābūt uzstādītam ar vismaz 1° slīpumu prom no iekārtas.

Ja dizaina elementi tiek nepareizi noslogoti, tie var nolūzt.

- ▶ Nevelciet aiz dizaina elementiem.
- ▶ Nepiekariet pie dizaina elementiem, kā arī nenovietojiet uz tiem nekādus priekšmetus.

Virsmas bojājumi nenņemtas aizsargplēves dēļ.

- ▶ Pirms pirmās lietošanas reizes noņemiet aizsargplēvi no visām ierīces daļām.

Uz ierīces novietoti priekšmeti var izvirzīšanas laikā sabojāt ierīci.

- ▶ Novietojiet uz ierīces nekādus priekšmetus.
- ▶ It īpaši, ja izmantojat tālvadību ar lietotni Home Connect, pārlicinieties, vai uz ierīces neatrodas priekšmeti.

Krāsotās virsmas ir jutīgas.

- ▶ Ievērojiet tīrīšanas norādījumus.
→ "Ierīces tīrīšana", Lappuse 51
- ▶ Sargājiet krāsotās virsmas no skrāpējumiem.

3 Vides aizsardzība un taupīšana

3.1 Iepakojuma likvidācija

Iepakojuma materiāli ir nekaitīgi videi un izmantojami atkārtoti.

- ▶ Atsevišķas sastāvdaļas likvidējiet, tās šķirojot.

3.2 Elektroenerģijas taupīšana

Ja ievērosiet šos norādījumus, tiks samazināts iekārtas strāvas patēriņš.

Pielāgojiet ventilēšanas režīmu tvaiku daudzumam gatavošanas laikā.

- Mazāk intensīvā ventilēšanas režīmā ierīce patērē mazāk enerģijas.
Intensīvo režīmu izmantojiet tikai vajadzības gadījumā.

Ja gatavošanas laikā pastiprināti veidojas tvaiki, laikus izvēlieties intensīvāku ventilēšanas režīmu.

- Smakas mazāk izplatās telpā.

Izslēdziet apgaismojumu, kad tas vairs nav vajadzīgs.

- Izslēgts apgaismojums nepatērē enerģiju.

Tīriet vai nomainiet filtrus norādītajos intervālos.

- Filtru efektivitāte saglabājas.

Uzlieciet traukam vāku.

- Gatavošanas laikā izdalās mazāk tvaika un veidojas mazāk kondensāta.

Papildfunkcijas izmantojiet tikai vajadzības gadījumā.

- Izslēdzot papildfunkcijas, samazinās strāvas patēriņš.

4 Darbības režīmi

Ierīci var lietot ventilēšanas režīmā vai gaisa cirkulācijas režīmā.

Piesātinājuma rādījums jāiestata atbilstoši izvēlētajam darba režīmam un uzstādītajiem filtriem.

→ "Piesātinājuma rādījuma iestatīšana", Lappuse 49

4.1 Gaisa novadīšanas režīms

Uzsūkto gaisu attīra tauku filtrs, un ar cauruļu sistēmas palīdzību tas tiek izvadīts uz āru.



Gaisu nedrīkst novadīt izvadā, ko izmanto gāzes vai cita kurināmā iekārtām (tas neattiecas uz gaisa cirkulācijas iekārtām).

- Ja izplūdes gaiss tiek novadīts caur nefunkcionējošu dūmvadu vai izplūdes gaisa izvadu, nepieciešama atbildīgā drošības speciālista atļauja.
- Ja izplūdes gaiss tiek izvadīts pa ārējo sienu, jāizmanto teleskopiska sienas kārba.

4.2 Gaisa recirkulācijas režīms

Iesūkto gaisu attīra tauku filtri un aktīvās ogles filtrs, un tas no jauna tiek ievadīts telpā.



Lai gaisa recirkulācijas režīmā sasaistītu smakas, jāuzstāda smaku filtrs. Dažādās iespējas ierīces darbināšanai gaisa recirkulācijas režīmā sk. mūsu katalogā vai jautājiet par tām specializēto veikalu darbiniekiem. Nepieciešamo aprīkojumu var iegādāties specializētā veikalā, klientu apkalpošanas centrā vai interneta veikalā.

→ "Piederumi", Lappuse 55

5 Iepazīšana

5.1 Pārskats

Šeit ir sniegts jūsu iekārtas sastāvdaļu pārskats.

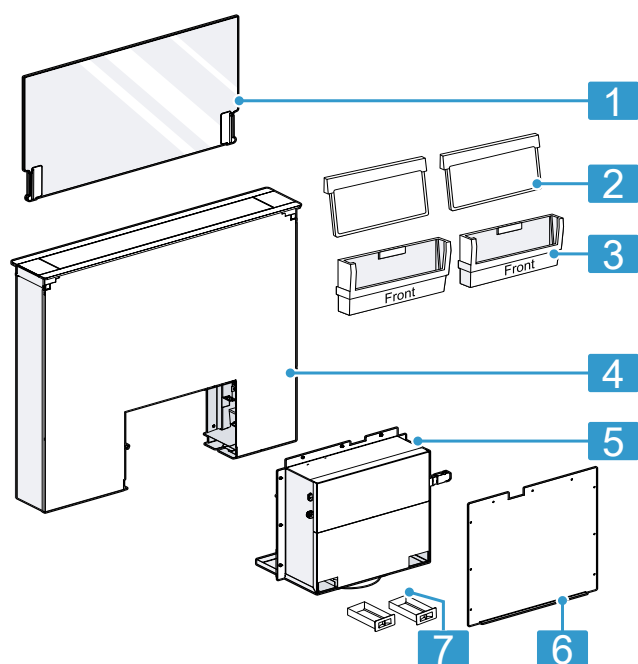

- | | |
|---|--------------------|
| 1 | Stikla plāksne |
| 2 | Tauku filtrs |
| 3 | Filtra kasete |
| 4 | Iekārta |
| 5 | Ventilatora kārba |
| 6 | Pārsegplāksne |
| 7 | Savākšanas tvertne |

5.2 Vadības elementi

Ar vadības elementiem iestatiet visas iekārtas funkcijas un iegūstiet informāciju par darba režīmu.

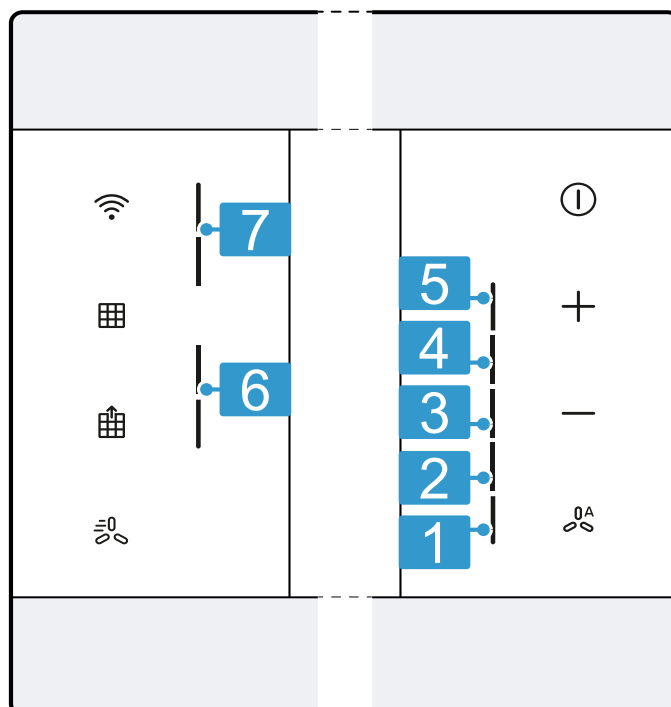

- | | |
|---|---|
| 1 | 1. ventilēšanas režīms |
| 2 | 2. ventilēšanas režīms |
| 3 | 3. ventilēšanas režīms |
| 4 | 1. intensīvais režīms |
| 5 | 2. intensīvais režīms |
| 6 | Piesātinājuma rādījums, smaku filtrs ¹ |
| 7 | Piesātinājuma rādījums, tauku filtrs |

¹ Atkarībā no iekārtas aprīkojuma

- | | |
|-------|--|
| ⓘ | Ierīces ieslēgšana vai izslēgšana |
| + | Ventilēšanas intensitātes palielināšana |
| - | Ventilēšanas intensitātes samazināšana |
| OA | Automātiskā režīma ¹ ieslēgšana vai izslēgšana |
| Wi-Fi | Home Connect savienojuma izveidošana |
| Grid | Filtra piesātinājuma rādījuma atiestatīšana |
| Grid | Tauku filtra/smaku filtra ¹ izņemšana vai ievietošana |
| Wind | Guided Air (vadītā gaisa plūsma) ieslēgšana vai izslēgšana |

¹ Atkarībā no iekārtas aprīkojuma

6 Pirms pirmās lietošanas reizes

Pirms pirmās lietošanas reizes veiciet iestatījumus. Notīriet iekārtu un piederumus.

6.1 Darbības režīma iestatīšana

Ierīci piegādājot no rūpnīcas, tā ir iestatīta gaisa izvades režīmā.

Piezīme: Lietošanai gaisa cirkulācijas režīmā nepieciešami papildu piederumi.

- ▶ Lai ierīci lietotu gaisa cirkulācijas režīmā, jāiestata darbības režīms.
→ "Piesātinājuma rādījuma iestatīšana",
Lappuse 49

6.2 Iekārtas optimāla izmantošana

Funkcija Guided Air uzlabo gatavošanas laikā radušos tvaiku nosūkšanu. Lai iekārtu izmantotu optimāli, ieslēdziet šo funkciju pirms pirmās lietošanas reizes.

- ▶ Guided Air ieslēgšana. → Lappuse 49

7 Galvenā vadība

7.1 Ierīces ieslēgšana

- ▶ Ieslēdziet ierīci ar ①.
- ✓ Ierīce sāk darboties 2. ventilēšanas režīmā.
- ✓ Ambient Light¹ automātiski ieslēdzas.

7.2 Ierīces izslēgšana

- ▶ Nospiediet ①.
- ✓ Ventilatora paildzinātās darbības režīms tiek startēts 1. ventilēšanas režīmā.
- ✓ Ambient Light¹ paliek ieslēgts vēl aptuveni 10 minūtes.
- ✓ Stikla plāksne paliek līdz pusei izvirzīta.
- ✓ Pēc aptuveni 10 minūtēm ierīce automātiski izslēdzas.
- ✓ Kad iekārta ir samontēta un ir izveidots elektriskais pieslēgums, stikla plāksne pārvietojas uz leju un iekārta aizveras.

7.3 Ventilēšanas režīma iestatīšana

- ▶ Nospiediet + vai —.

7.4 Intensivitātes režīma ieslēgšana

Rodoties īpaši spēcīgam aromātam vai tvaikiem, var izmantot intensīvo režīmu.

1. Vairākas reizes nospiediet +, līdz LED indikatorā iedegas 4. gaismas diode, kas atbilst 1. intensivitātes režīmam.
 2. Vairākas reizes nospiediet +, līdz LED indikatorā iedegas 5. gaismas diode, kas atbilst 2. intensivitātes režīmam.
- ✓ Pēc aptuveni 6 minūtēm ierīce automātiski pārslēdzas 3. ventilēšanas režīmā.

7.5 Intensīvā režīma izslēgšana

- ▶ Lai ieslēgtu vajadzīgo ventilēšanas režīmu, nospiediet —.

7.6 Ventilatora paildzinātās darbības režīma ieslēgšana

Ventilatora paildzinātās darbības režīmā ierīce vēl kādu laiku turpina darboties un pēc tam automātiski izslēdzas.

Piezīme: Citi iestatījumi ir pieejami lietotnē Home Connect.

Prasība: Ierīce ir ieslēgta.

- ▶ Nospiediet ①.
- ✓ Ventilatora paildzinātās darbības režīms tiek startēts 1. ventilēšanas režīmā.
- ✓ Ambient Light¹ paliek ieslēgts vēl aptuveni 10 minūtes.
- ✓ Stikla plāksne paliek līdz pusei izvirzīta.
- ✓ Pēc aptuveni 10 minūtēm ierīce automātiski izslēdzas.
- ✓ Kad iekārta ir samontēta un ir izveidots elektriskais pieslēgums, stikla plāksne pārvietojas uz leju un iekārta aizveras.

7.7 Ventilēšana intervāla režīmā

Lai regulāri vēdinātu virtuvi, varat izmantot ventilēšanu ar pārtraukumiem. Ventilējot ar pārtraukumiem, ventilācija izvēlētajā laikā ieslēdzas iestatītajā pakāpē un pēc tam izslēdzas.

Piezīme: Šī funkcija ir pieejama tikai lietotnē Home Connect.

Ja ventilēšana ir ieslēgta intervāla režīmā, mirgo LED 1 indikators.

7.8 Automātiskā režīma ieslēgšana¹

Optimālais ventilēšanas režīms tiek ieslēgts automātiski ar sensora palīdzību.

- ▶ Nospiediet ②.
- ✓ LED indikatorā deg automātiski iestatītās ventilēšanas pakāpes gaismas diode.

Piezīme: Automātiskajā režīmā funkcija Guided Air vienmēr ir ieslēgta.

¹ Atkarībā no iekārtas aprīkojuma

7.9 Automātiskā režīma izslēgšana¹

- ▶ Nospiediet .
- ✓ Ierīce sāk darboties 2. ventilēšanas režīmā.
- ✓ Ja sensors vairs neuztver gaisa kvalitātes izmaiņas telpā, ventilēšana automātiski tiek pārtraukta.
- ✓ Automātiskais režīms darbojas ne ilgāk par 4 stundām.

Piezīme: Citi iestatījumi ir pieejami lietotnē Home Connect.

7.10 Sensora jutība¹





Automātiskajā režīmā vārīšanas un cepšanas aromātu intensitāti nosaka iekārtā iebūvēts sensors. Optimālā ventilēšanas pakāpe tiek automātiski ieslēgta atkarībā no iestatītās sensora jutības.

Ja sensorvadība reaģē pārāk lēni vai pārāk ātri, pielāgojiet sensora jutības iestatījumu.

- Rūpnīcas iestatījums: 3. ventilēšanas pakāpe
- Zemākais iestatījums: 1. ventilēšanas pakāpe
- Augstākais iestatījums: 5. ventilēšanas pakāpe

7.11 Sensora jutības iestatīšana¹

Prasība: Ierīce ir ieslēgta.

1. Aptuveni 3 sekundes turiet nospiestu  un .
 2. Lai mainītu iestatījumu, nospiediet  vai .
 3. Lai saglabātu iestatījumus, nospiediet . Varat arī uzgaidīt aptuveni 5 sekundes, līdz iestatījums tiks saglabāts automātiski.
- ✓ Tiklīdz izvēlētais iestatījums ir saglabāts, atskan skaņas signāls.

7.12 Piesārņojuma indikators

Ja tauku filtri vai smaku filtri ir pilni, pēc iekārtas izslēgšanas deg atbilstošie simboli.

Piezīme: Piesārņojuma indikatoru atkarībā no izmantotā filtra var iestatīt lietotnē Home Connect.

Iztīriet pilnos tauku filtrus, ievērojot šajā instrukcijā dotos tīrīšanas norādījumus.







Nomainiet pilnos smaku filtrus, ievērojot pievienotajā instrukcijā dotos norādījumus.



Izmantojot reģenerējamos smaku filtrus, ievērojiet pievienotajā instrukcijā dotos norādījumus.

7.13 Piesātinājuma rādījuma iestatīšana

Piesātinājuma rādījums ir jāiestata atkarībā no lietotā filtra.

Prasība: Ierīce ir ieslēgta.

1. Aptuveni 3 sekundes turiet nospiestu  un .
 - Lai iestatītu gaisa cirkulācijas režīmu (gaisa cirkulācijas komplekta Clean Air Standard vai gaisa cirkulācijas komplekta Clean Air Plus izmantošanas gadījumā), nospiediet  / , līdz displejā iedegas LED 2 indikators.
 - Lai iestatītu gaisa cirkulācijas režīmu (reģenerējama filtra izmantošanas gadījumā), nospiediet  / , līdz LED displejā iedegas LED 3 indikators.

- Lai elektronisko vadību atkal pārslēgtu darbības režīmā bez gaisa cirkulācijas, nospiediet  / , līdz LED displejā iedegas LED 1 indikators.
2. Lai saglabātu iestatījumus, nospiediet . Varat arī uzgaidīt aptuveni 5 sekundes, līdz iestatījums tiks saglabāts automātiski.
- ✓ Tiklīdz izvēlētais iestatījums ir saglabāts, atskan skaņas signāls.

7.14 Piesātinājuma rādījuma atiestatīšana

Pēc tauku filtra tīrīšanas vai smaku filtra nomaiņas var atiestatīt piesātinājuma rādījumu.

Prasības

- Pēc ierīces izslēgšanas kreisajā vadības panelī mirgo abi augšējie LED indikatori, kas atbilst tauku filtra piesātinājuma rādījumam, un/vai abi apakšējie LED indikatori, kas atbilst smaku filtra piesātinājuma rādījumam.
 - Vēlreiz atskan skaņas signāls.
- ▶ Nospiediet .
 - ✓ Piesātinājuma rādījums tiek atiestatīts.

7.15 Ambient Light ieslēgšana¹

Piezīmes

- Ambient Light var ieslēgt un izslēgt, izmantojot lietotni Home Connect.
- Citu krāsu izvēle ir pieejama lietotnē Home Connect.

Prasība: Ir ieslēgts 1. ventilēšanas režīms.

- ▶ Nospiediet .
- ✓ Ambient Light paliek ieslēgts.
- ✓ Ventilācija izslēdzas.
- ✓ Stikla plāksne paliek augšējā pozīcijā.

7.16 Guided Air ieslēgšana

Lietojot funkciju "Guided Air", gatavošanas laikā radies tvaiks tiek virzīts tā, lai ierīce to varētu optimāli uztvert un novadīt. Gatavošanas laikā radušos tvaiku nosūkšana īpaši efektīvi tiek veikta no priekšējiem sildriņķiem.

Piezīme: Šī funkcija pēc noklusējuma ir izslēgta.

- ▶ Nospiediet .

7.17 Guided Air izslēgšana

- ▶ Nospiediet .

¹ Atkarībā no iekārtas aprīkojuma

8 Home Connect

Šo iekārtu var pieslēgt tīklam. Savienojiet iekārtu ar mobilo ierīci, lai no lietotnes vadītu funkcijas Home Connect, pielāgotu pamatiestatījumus vai uzraudzītu pašreizējo darba režīmu.

Ne visās valstīs ir pieejami Home Connect pakalpojumi. Funkcijas Home Connect pieejamība ir atkarīga no tā, vai jūsu valstī ir pieejami Home Connect pakalpojumi. Atbilstošo informāciju sk. www.home-connect.com.

Lietotne Home Connect jums palīdzēs visā pieteikšanās procesā. Izpildiet lietotnē Home Connect norādītās darbības, lai veiktu iestatījumus.

Padoms: Ievērojiet arī lietotnē Home Connect sniegtos norādījumus.

Piezīmes

- Ievērojiet šajā lietošanas instrukcijā sniegtos drošības norādījumus un nodrošiniet, lai tie tiktu ievēroti arī tad, kad ierīces darbību vadāt, izmantojot lietotni Home Connect.
→ "Drošība", *Lappuse 42*
- Prioritāte vienmēr ir vadībai iekārtā. Šajā laikā nav iespējama vadība ar Home Connect lietotni.
- Tīklīerosas gatavības režīmā ierīces patērētā jauda ir maks. 2 W.
- Ja savienojumam ar mājas tīklu ir nepieciešama ierīces MAC adrese, meklējiet to līdzās datu plāksnītei.
→ *Lappuse 55*

8.1 Home Connect instalēšana

Prasības



- Iekārta ir izslēgta.
- Jums ir mobilā ierīce, kas aprīkota ar visjaunāko iOS vai Android operētājsistēmas versiju, piemēram, viedtālrunis.
- Mobilā ierīce un iekārta atrodas WLAN mājas tīkla signāla uztveršanas zonā.

1. Lejupielādējiet lietotni Home Connect.
2. Atveriet lietotni Home Connect un noskenējiet šo QR kodu.



3. Izpildiet lietotnē Home Connect sniegtos norādījumus.

8.2 Savienojuma atiestatīšana

- ▶ Atiestatiet saglabāto savienojumu ar mājas tīklu un ar Home Connect, aptuveni 3 sekundes turot nospiestu  un .

8.3 Programmatūras atjaunināšana

Programmatūras atjaunināšanas funkcija atjaunina jūsu iekārtas programmatūru, piemēram, veic optimizēšanu, kļūdu novēršanu, instalē drošības atjauninājumus un piedāvā papildu funkcijas un pakalpojumus.

Tas ir iespējams ar nosacījumu, ka esat reģistrēts Home Connect lietotājs, lietotne ir instalēta jūsu mobilajā ierīcē un ir izveidots savienojums ar Home Connect serveri.

Kad ir pieejams programmatūras atjauninājums, informācija par to tiek parādīta lietotnē Home Connect, kur varat sākt programmatūras atjaunināšanu. Pēc sekmīgas lejupielādes instalēšanu var sākt lietotnē Home Connect, ja ir izveidots savienojums ar mājas WLAN tīklu (WiFi). Pēc sekmīgas instalēšanas lietotnē Home Connect tiek parādīts attiecīgs ziņojums.

Piezīmes

- Programmatūras atjaunināšana sastāv no diviem soļiem.
 - Pirmajā solī jāveic lejupielāde.
 - Otrajā solī jāveic instalēšana iekārtā.
- Lejupielādes laikā jūs varat turpināt lietot iekārtu. Atkarībā no jūsu individuālajiem lietotnes iestatījumiem programmatūras atjauninājumu var lejupielādēt arī automātiski.
- Instalēšana ilgst dažas minūtes. Instalēšanas laikā iekārtu nevar lietot.
- Ja tas ir ar drošību saistīts atjauninājums, to ieteicams instalēt nekavējoties.

8.4 Attālināta diagnostika

Tehniskā servisa dienests ar attālināto diagnostiku var piekļūt jūsu iekārtai, ja ar attiecīgu vēlni vēršaties tehniskā servisa dienestā, jūsu iekārta ir savienota ar Home Connect serveri un jūsu valstī, kur izmantojat iekārtu, ir pieejama attālinātā diagnostika.

Padoms: Papildu informācija un norādījumi par attālinātās diagnostikas pieejamību jūsu valstī ir sniegti Servisa/Atbalsta sadaļā vietējā internetvietnē: www.home-connect.com.

8.5 Datu aizsardzība

Ievērojiet norādījumus par datu aizsardzību.

Pēc iekārtas pirmā savienojuma ar internetam piesaistītu mājas tīklu iekārta nosūta Home Connect serverim šādu kategoriju datus (pirmā reģistrācija):

- Nepārprotamu iekārtas identifikatoru (ko veido iekārtas kodi un iebūvētā Wi-Fi sakaru moduļa MAC adrese);
- Wi-Fi sakaru moduļa drošības sertifikātu (savienojuma informācijas tehniskai aizsardzībai);
- sadzīves tehnikas pašreizējo programmatūras un aparatūras versiju;
- iespējams, iepriekš veiktas atiestates uz rūpnīcas iestatījumiem statusu.

Šī pirmā reģistrācija sagatavo Home Connect funkciju lietošanu un ir nepieciešama tikai brīdī, kad Home Connect funkcijas lietosiet pirmo reizi.

Piezīme: Ievērojiet, ka Home Connect funkcijas ir lietojamas tikai kopā ar Home Connect lietotni. Informāciju par datu aizsardzību var atvērt Home Connect lietotnē.

9 Tvaika nosūcēja vadība atkarībā no sildvirsmas darba režīma

Ierīci var savienot ar atbilstošu sildvirsmu, un tādējādi vadīt ierīces funkciju darbību atkarībā no sildvirsmas darba režīma.

Ja sildvirsmā un tvaika nosūcējs atbalsta Home Connect, savienojiet tos lietotnē Home Connect. Lai to paveiktu, savienojiet abas iekārtas ar Home Connect un izpildiet lietotnē redzamos norādījumus.

Piezīmes

- Ievērojiet ierīces lietošanas instrukcijā sniegtos drošības norādījumus un pārliecinieties, vai tie tiek ievēroti arī tad, ja ierīces darbība tiek regulēta ar tvaika nosūcēju atkarībā no sildvirsmas darba režīma.
- Prioritāte vienmēr ir darbībām, kas veiktas ierīces vadības panelī. Šajā laikā ierīces darbību nevar regulēt ar tvaika nosūcēju atkarībā no sildvirsmas darba režīma.
- Savienojumu ar tvaika nosūcēju var izveidot, tikai izmantojot lietotni Home Connect. Citi savienojuma izveidošanas veidi vairs netiek atbalstīti.

10 Tīrīšana un kopšana

Lai iekārta ilgi paliktu darbospējīga, tā ir rūpīgi jātīra un jākopj.

10.1 Tīrīšanas līdzeklis

Piemērotus tīrīšanas līdzekļus var iegādāties klientu apkalpošanas centrā vai tiešsaistes veikalā.

UZMANĪBU!

Nepiemēroti tīrīšanas līdzekļi var bojāt iekārtas virsmas.

- ▶ Neizmantojiet asus vai abrazīvus tīrīšanas līdzekļus.
- ▶ Neizmantojiet tīrīšanas līdzekļus ar augstu spirta saturu.
- ▶ Neizmantojiet cietus abrazīvus materiālus vai tīrīšanas sūkļus.
- ▶ Stikla tīrīšanas līdzekli, stikla skrāpi vai nerūsējošā tērauda kopšanas līdzekli izmantojiet tikai tad, ja tie ieteikti attiecīgās detaļas tīrīšanas instrukcijā.
- ▶ Jaunas sūkļveida drānas pirms lietošanas rūpīgi izmazgājiet.

10.2 Ierīces tīrīšana

Tīriet iekārtu norādītajā veidā, lai atsevišķas daļas vai virsmas nesabojātu nepareizi veiktas tīrīšanas vai nepiemērotu tīrīšanas līdzekļu izmantošanas dēļ.

⚠ BRĪDINĀJUMS – Sprādzienbīstamības risks!

Ļoti sārmaini vai skābi tīrīšanas līdzekļi, iedarbojoties uz alumīnija daļām trauku mazgāšanas tvertnē, var izraisīt eksploziju.

- ▶ Nekad neizmantojiet ļoti sārmainus vai skābus tīrīšanas līdzekļus. Jo īpaši neizmantojiet uzņēmējdarbībā vai ražošanā izmantojamās mazgāšanas līdzekļus, kur tie var iedarboties uz alumīnija daļām, piemēram, tvaika nosūcēju tauku filtriem.

⚠ BRĪDINĀJUMS – Elektrotrieciena risks!

Ierīcē iekļuvis mitrums var izraisīt elektriskās strāvas triecienu.

- ▶ Pirms tīrīšanas sākšanas atvienojiet tīkla spraudni no elektrotīkla vai izslēdziet atbilstīgo drošinātāju.
- ▶ Iekārtas tīrīšanai neizmantojiet tvaika tīrītāju vai augstspiediena tīrītāju.

⚠ BRĪDINĀJUMS – Apledumu risks!

Ierīce darbības laikā sakarst.

- ▶ Pirms tīrīt ierīci, ļaujiet tai atdzist.

⚠ BRĪDINĀJUMS – Traumu risks!

Iekārtas iekšējām detaļām var būt asas malas.

- ▶ Uzmanīgi tīriet iekārtas iekšpusi.

Ja tīrīšanas laikā cita persona, izmantojot lietotni Home Connect, vada iekārtas darbību, pastāv paaugstināts savainošanās risks.

- ▶ Pirms tīrīšanas sākšanas atvienojiet iekārtu no lietotnes Home Connect.

→ "Savienojuma atiestatīšana", Lappuse 50

1. Ievērojiet informāciju par tīrīšanas līdzekļiem.
2. Atkarībā no virsmas tīriet šādi:
 - Nerūsējošā tērauda virsmas tīriet ar mazgāšanas drānu un karstu mazgāšanas līdzekļa šķīdumu slīpējuma virzienā.
 - Lakotas virsmas tīriet ar mazgāšanas drānu un karstu mazgāšanas līdzekļa šķīdumu.
 - Alumīniju tīriet ar mīkstu drānu un stikla tīrīšanas līdzekli.
 - Plastmasu tīriet ar mīkstu drānu un stikla tīrīšanas līdzekli.
 - Stiklu tīriet ar mīkstu drānu un stikla tīrīšanas līdzekli.
3. Nosusiniet ar mīkstu drānu.
4. Tīrot nerūsējošā tērauda virsmas, ar mīkstu drānu uzklājiet plānu nerūsējošā tērauda kopšanas līdzekli.

Nerūsējošā tērauda kopšanas līdzekļus var iegādāties klientu apkalpošanas dienestā vai internetveikalā.

10.3 Vadības elementu un lampiņu tīrīšana

⚠ BRĪDINĀJUMS – Elektrotrieciena risks!

Iekārtā iekļūvis mitrums var izraisīt elektriskās strāvas triecienu.

► Neizmantojiet slapjas tīrīšanas drānas.

1. Ievērojiet informāciju par tīrīšanas līdzekļiem.
2. Tīriet ar mitru mazgāšanas drānu un karstu mazgāšanas līdzekļa šķīdumu.
3. Nosusiniet ar mīkstu drānu.

10.4 Stikla plāksnes tīrīšana

1. **Piezīme:** Iekārtas rāmis ir trausls. Izņemiet stikla plāksni vertikāli. Nevelciet stikla plāksni pāri iekārtas rāim. Stikla plāksne ir smaga. Uzmanīgi izņemiet stikla plāksni.

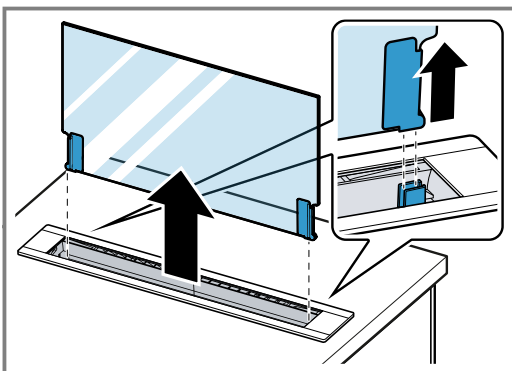

2. Ievērojiet informāciju par tīrīšanas līdzekļiem.
3. Tīriet ar stikla tīrīšanas līdzekli un mīkstu drānu.
4. Piesardzīgi ievietojiet stikla plāksni vadotnēs līdz galam.

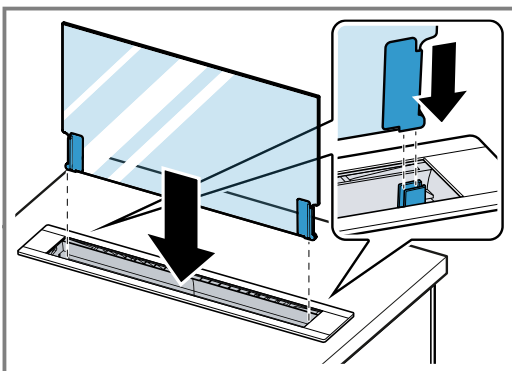

10.5 Savākšanas tvertnes tīrīšana

Gatavojot ēdienu vai tīrot ierīci, ierīcē var iekļūt šķidrums. Savākšanas tvertnes ir paredzētas šī šķidruma savākšanai.

1. Izņemiet savākšanas tvertnes ① un iztukšojiet tās ②.

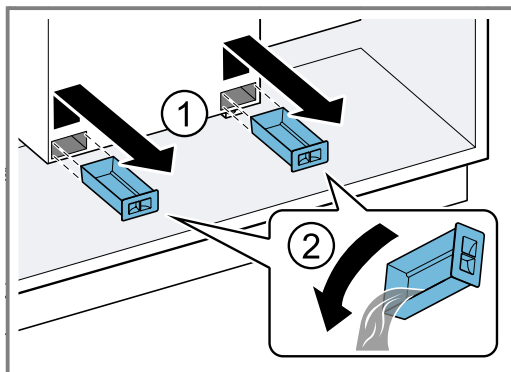

2. Ievērojiet informāciju par tīrīšanas līdzekļiem.
3. Izīriet savākšanas tvertnes un ievietojiet tās atpakaļ.

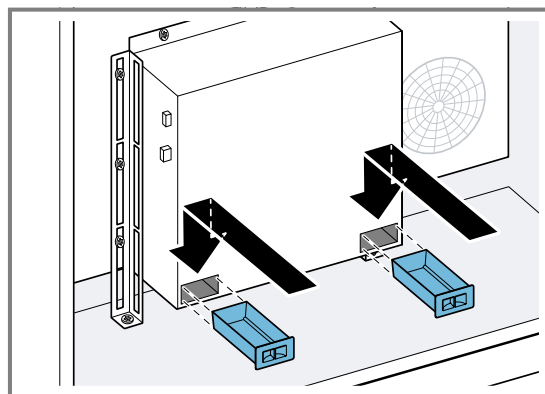

10.6 Tauku filtru izņemšana

1. Nospiediet .
✓ Stikla plāksne pārvietojas uz leju līdz pusei, un tauku filtru kasetes tiek pārvietotas uz augšu.
2. Izņemiet tauku filtrus.

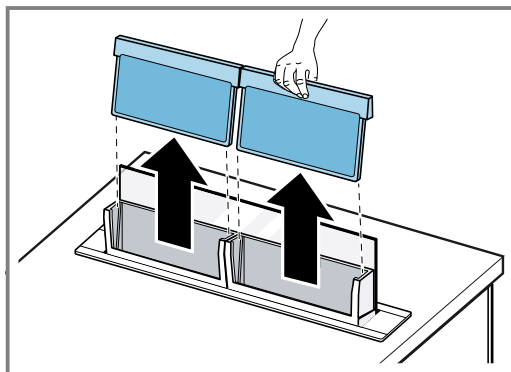

Nesalieciet tauku filtrus, lai tos nesabojātu.

10.7 Tauku filtra tīrīšana ar rokām

Tauku filtri attīra gatavošanas laikā radušos garaiņus no taukiem. Lai nodrošinātu augstu tauku atdalīšanas pakāpi, tauku filtri ir regulāri jātīra. Tauku filtrus iesakām tīrīt ik pēc 2 mēnešiem.

⚠ BRĪDINĀJUMS – Aizdeģšanās risks!

Tauku nogulsnes filtros var aizdegties.

► Regulāri izīriet tauku filtrus.

Prasība: Tauku filtri ir demontēti.

→ "Tauku filtru izņemšana", Lappuse 52

1. Ievērojiet informāciju par tīrīšanas līdzekļiem.
2. Ievietojiet tauku filtrus karstā tīrīšanas šķīdumā.

Noturīgu netīrumu gadījumā izmantojiet tauku šķīdinātāju. Tauku šķīdinātāju jūs varat iegādāties klientu servisā vai interneta veikalā.

3. Tauku filtrus tīriet ar suku.
4. Tauku filtrus rūpīgi noskalojiet.
5. Ļaujiet liekajam ūdenim nopilēt no tauku filtra.

10.8 Tauku filtra mazgāšana trauku mazgājamajā mašīnā

Tauku filtri attīra gatavošanas laikā radušos garaiņus no taukiem. Lai nodrošinātu augstu tauku atdalīšanas pakāpi, tauku filtri ir regulāri jātīra. Tauku filtrus iesakām tīrīt ik pēc 2 mēnešiem.

⚠ BRĪDINĀJUMS – Aizdeģšanās risks!

Tauku nogulsnes filtros var aizdegties.

- ▶ Regulāri iztīriet tauku filtrus.

UZMANĪBU!

Iespilējot tauku filtrus trauku mašīnā, tos var sabojāt.

- ▶ Neiespilējiet tauku filtrus.

Piezīme: Mazgājot tauku filtra trauku mazgājamajā mašīnā, krāsa var nedaudz mainīties. Krāsas izmaiņas neietekmē metāla tauku filtru darbību.

Prasība: Tauku filtri ir demontēti.

→ "Tauku filtru izņemšana", Lappuse 52

1. Ievērojiet informāciju par tīrīšanas līdzekļiem.
2. Tauku filtru brīvi ielieciet trauku mazgājamajā mašīnā.
Nemazgājiet ļoti netīrus tauku filtrus kopā ar traukiem.
Noturīgu netīrumu gadījumā izmantojiet tauku šķīdinātāju. Tauku šķīdinātāju jūs varat iegādāties klientu servisā vai interneta veikalā.
3. Iedarbiniet trauku mazgājamo mašīnu.
Iestatiet temperatūru, kas nav augstāka par 70 °C.
4. Ļaujiet liekajam ūdenim nopilēt no tauku filtra.

10.9 Tauku filtra kasetes izņemšana

- ▶ **Piezīme:** Ierīces rāmis ir trausls. Izņemiet tauku filtra kasetes vertikāli. Nevelciet tauku filtra kasetes pār ierīces rāmi.

Izņemiet tauku filtra kasetes.

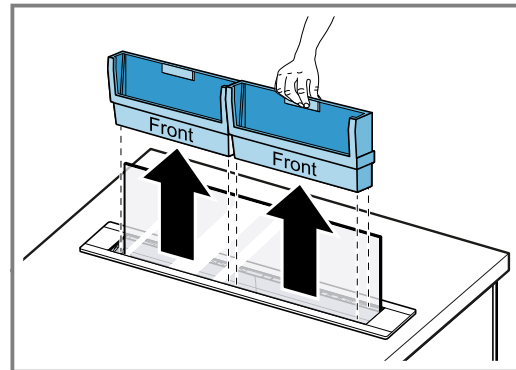

10.10 Tauku filtru kasetes tīrīšana

Prasība: Tauku filtri ir demontēti.

→ "Tauku filtru izņemšana", Lappuse 52

1. Iztīriet tauku filtra kaseti.
Tauku filtra kasetes var mazgāt ar rokām vai trauku mazgājamajā mašīnā.
2. Ievērojiet informāciju par tīrīšanas līdzekļiem.

10.11 Tauku filtru ievietošana

1. Nospiediet .
- ✓ Stikla plāksne pārvietojas uz leju līdz pusei, un tauku filtra kasetes tiek pārvietotas uz augšu.
2. Ievietojiet tauku filtrus tauku filtra kasetē.

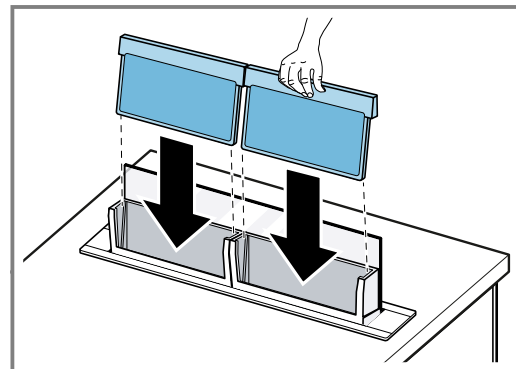

Nesalieciet tauku filtrus, lai tos nesabojātu.

3. Nospiediet .
4. Stikla plāksne un filtra kasetes pārvietojas lejup.
✓ Ierīces vāks aizveras, un ierīce izslēdzas.
5. Atiestatiet piesārņojuma indikatoru.
→ "Piesātinājuma rādījuma atiestatīšana", Lappuse 49

11 Traucējumu novēršana

Nelielus ierīces darbības traucējumus varat novērst saviem spēkiem. Pirms sazināšanās ar klientu apkalpošanas centru izlasiet informāciju par darbības traucējumu novēršanu. Tā izvairīsieties no nevajadzīgām izmaksām.

⚠ BRĪDINĀJUMS – Traumu risks!

Neprofesionāli veikts remonts ir bīstams.

- ▶ Iekārtas remontu drīkst veikt tikai apmācīts speciālists.
- ▶ Ja iekārta ir bojāta, sazinieties ar klientu apkalpošanas dienestu.
→ "Tehniskā servisa dienests", Lappuse 55

⚠ BRĪDINĀJUMS – Elektrotrieciena risks!

Nepareizi veikts remonts ir bīstams.

- ▶ Iekārtas remontu drīkst veikt tikai attiecīgi apmācīts speciālists.
- ▶ Iekārtas remontam drīkst izmantot tikai oriģinālās rezerves daļas.
- ▶ Ja tiek bojāts šīs iekārtas elektrotīkla pieslēguma vads, apmācītam speciālistam tas ir jānomaina.

11.1 Darbības traucējumi

Traucējums	Cēlonis un problēmu novēršana
Iekārta nedarbojas.	Nav iesprausta elektrotīkla pieslēguma vada kontaktdakša. ▶ Pieslēdziet iekārtu elektrotīklam. Aktivizēts drošinātājs drošinātāju kastē. ▶ Pārbaudiet drošinātāju drošinātāju kastē. Elektroapgādes traucējumi. ▶ Pārbaudiet, vai telpā darbojas telpas apgaismojums vai citas ierīces. Stikla plāksne nav ievietota pareizi. ▶ Piesardzīgi ievietojiet stikla plāksni līdz galam. Ierīcē ieplūst šķidrums. ▶ Atvienojiet kontaktspraudni vai izslēdziet drošinātāju sadales skapī. ▶ Iztukšojiet savākšanas tvertnes un izņemiet tauku filtra kasetes. → Lappuse 52 ▶ Nosusiniet visas pieejamās vietas. ▶ Atstājiet ierīces vāku atvērtu un atsāciet ierīces lietošanu ne agrāk kā pēc 48 stundām. ▶ Ievietojiet savākšanas tvertnes un tauku filtra kasetes.
Ierīces vāks neaizveras līdz galam.	Ierīcē ir iesprūdis priekšmets. ▶ Atvienojiet ierīci no elektrotīkla. ▶ Piesardzīgi atveriet vāku un izņemiet iesprūdušo priekšmetu. ▶ Piesardzīgi aizveriet ierīces vāku. ▶ Pieslēdziet iekārtu elektrotīklam.
Nedarbojas taustiņu apgaismojums.	Ir bojāta vadības ierīce. ▶ Sazinieties ar → "Tehniskā servisa dienests", Lappuse 55.
Apgaismojums nedarbojas. ¹	Ir iespējami dažādi iemesli. ▶ Sazinieties ar → "Tehniskā servisa dienests", Lappuse 55. ▶ Bojātas LED spuldzes drīkst nomainīt tikai ražotājs, viņa tehniskā dienesta pārstāvji vai īpaši apmācīti speciālisti (elektriķi).
Kreisajā vadības panelī mirgo abi augšējie LED 7 indikatori.	Tauku filtri ir piesātināti. ▶ Iztīriet tauku filtrus. → "Tauku filtra mazgāšana trauku mazgājamajā mašīnā", Lappuse 53 → "Tauku filtra tīrīšana ar rokām", Lappuse 52 → "Iepazīšana", Lappuse 47
Kreisajā vadības panelī mirgo abi apakšējie LED 6 indikatori.	Smaku filtri ir piesātināti. ▶ Nomainiet smaku filtru. → "Iepazīšana", Lappuse 47
Home Connect lietotne nedarbojas pareizi.	Ir iespējami dažādi iemesli. ▶ Atveriet www.home-connect.com .

¹ Atkarībā no iekārtas aprīkojuma

Traulējums **Cēlonis un problēmu novēršana**

Nedarbojas tvaika nosūcēja vadība, izmantojot sildvirsmas vadības funkcijas.

Iespējams, ka iestatījumos jāveic izmaiņas.

- ▶ Izlasiet sildvirsmas lietošanas instrukciju.
- ▶ Atveriet www.home-connect.com.

12 Likvidācija

12.1 Nolietotas iekārtas likvidācija

Likvidējot iekārtas atbilstoši vides noteikumiem, vērtīgas izejvielas var izmantot atkārtoti.

1. Izvelciet elektrotīkla pieslēguma vada kontaktdakšu.
2. Atdaliet elektrotīkla pieslēguma vadu.
3. Utilizējiet ierīci atbilstoši vides aizsardzības prasībām.

Informāciju par aktuāliem likvidācijas jautājumiem var iegūt pie tirgotāja un jūsu novada vai pilsētas pašpārvaldē.



Šī ierīce ir marķēta atbilstoši Eiropas direktīvai 2012/19/ES par elektriskajām un elektroniskajām ierīcēm (was-
te electrical and electronic equipment – WEEE).

Direktīva nosaka veidu, kā ES teritorijā jārealizē nolietoto ierīču nodošana un pārstrāde.

13 Tehniskā servisa dienests

Darbībai nozīmīgas oriģinālās rezerves daļas saskaņā ar attiecīgo ekodizaina regulu varēsiet iegādāties mūsu klientu apkalpošanas centrā vismaz 10 gadus, sākot ar ierīces tirdzniecības uzsākšanas brīdi Eiropas Ekonomikas zonā.

Piezīme: Saskaņā ar ražotāja garantijas noteikumiem tehniskā servisa dienesta izsaukšana ir bez maksas.

Detalizētu informāciju par jūsu valstī spēkā esošo garantijas termiņu un garantijas nosacījumiem varat saņemt klientu apkalpošanas dienestā, tirdzniecības vietā vai mūsu tīmekļa tvietnē.

Sazinoties ar tehniskā servisa dienestu, paziņojiet iekārtas ražojuma numuru (E-Nr.) un izgatavošanas numuru (FD).

Tuvākā tehniskā servisa dienesta kontaktinformācija ir norādīta pievienotajā dienestu sarakstā vai mūsu interneta vietnē.

13.1 Ražojuma numurs (E-Nr.) un izgatavošanas numurs (FD)

Ražojuma numuru (E-Nr.) un izgatavošanas numuru (FD) skatiet iekārtas datu plāksnītē.

Tipa datu plāksnīte atrodas uz ventilatora korpusa. Lai ātri atrastu iekārtas datus un tehniskā servisa dienesta tālruna numuru, varat šos datus pierakstīt.

14 Piederumi

Piederumus varat iegādāties klientu apkalpošanas dienestā, specializētos veikalos vai tīmeklī. Izmantojiet tikai oriģinālos piederumus, jo tie paredzēti tieši jūsu ierīcei. Piederumi ir iekārtai specifiski. Veicot pirkumu, vienmēr norādiet savas ierīces precīzu apzīmējumu (E-Nr.).

→ *Lappuse 55*

Informācija par pieejamajiem piederumiem pieejama mūsu katalogā, interneta veikalā vai klientu apkalpošanas dienestā.

www.bosch-home.com

Piederumi	Pasūtījuma numurs
Clean Air Plus smaku filtrs – 80 cm, nomaiņas	DSZ1WW1B6
Clean Air Plus gaisa cirkulācijas komplekts – 80 cm	DSZ1WW1I6
Long Life gaisa cirkulācijas komplekts – 80 cm	DSZ1WW1J1

Piederumi	Pasūtījuma numurs
Noņemamā ventilatora montāžas komplekts	DSZ1WW1M1
Montāžas komplekts montāžai bez šuvēm – 80 cm	DSZ8WW1Y2
Plakanā kanāla elements – taisns, 1000 mm	HEZ9VDSM2
Plakanā kanāla elements – taisns, 500 mm	HEZ9VDSM1
90° plakanā kanāla līkums – horizontāls	HEZ9VDSB1
90° plakanā kanāla līkums – vertikāls	HEZ9VDSB2
90° adapters – apaļš/plakans	HEZ9VDSI1
Adapters – apaļš/plakans	HEZ9VDSI0
Savienojuma manšete	HEZ9VDSS1

15 Atbilstības deklarācija

Ar šo BSH Hausgeräte GmbH apliecina, ka ierīce ar Home Connect funkcionalitāti atbilst 2014/53/EU pamatprasībām un citiem attiecīgajiem noteikumiem. Detalizēta RED atbilstības deklarācija ir pieejama internetvietnē www.bosch-home.com ierīces produkta lapā pie papildu dokumentiem.

2,4 GHz josla (2400–2483,5 MHz): maks. 100 mW
5 GHz diapazons (5150–5350 MHz + 5470–5725 MHz): maks. 50 mW



	BE	BG	CZ	DK	DE	EE	IE	EL	ES
	FR	HR	IT	CY	LI	LV	LT	LU	HU
	MT	NL	AT	PL	PT	RO	SI	SK	FI
	SE	NO	CH	TR	IS	UK (NI)			

5 GHz bezvadu lokālais tīkls (Wi-Fi): tikai lietojumam telpās

AL	BA	MD	ME	MK	RS	UK	UA
----	----	----	----	----	----	----	----

5 GHz bezvadu lokālais tīkls (Wi-Fi): tikai lietojumam telpās

16 Norādes pārbaudes veikšanai

Šīs norādes ir apkopotas, lai atvieglotu iekārtas pārbaudi.

- Mērījumi veikti saskaņā ar EN 61591.
- Iekārtu darbina piegādes stāvoklī.
- Ventilatora kaste jāuzstāda iekārtas priekšā.
- Jāseko, lai filtri mērīšanas laikā (mainoties iekārtas stāvoklim attiecībā pret montāžas stāvokli) nepārbīdītos.
- Noskaņas apgaismojums nav darba apgaismojums. Noskaņas apgaismojums ir iekļauts FDE vērtībā kā strāvas patērētājs, lietojot sarkanas krāsas gaismu.

17 Montāžas pamācība

Montējot ierīci, ņemiet vērā šo informāciju.



17.1 Piegādes komplektācija

Pēc visu detaļu izņemšanas no iepakojuma pārbaudiet iespējamās transportēšanas bojājumus un piegādes pilnīgumu.

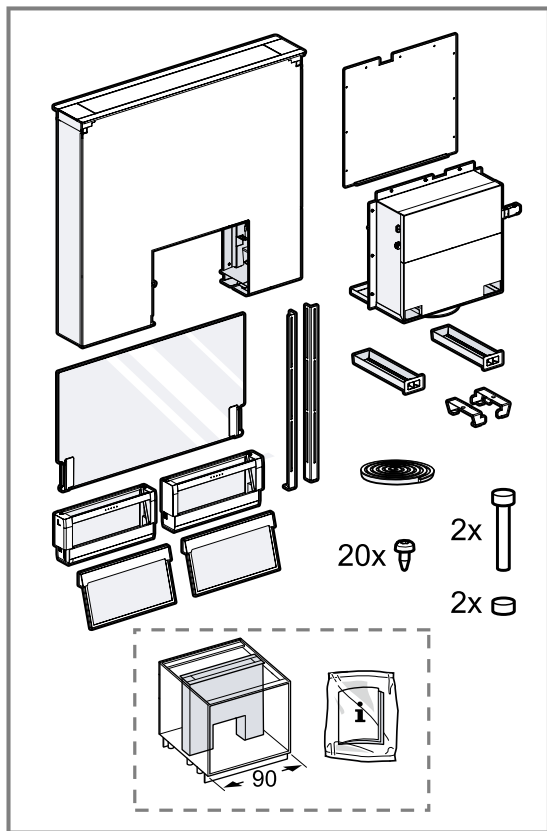

Ņemiet vērā mēbeles izmērus.

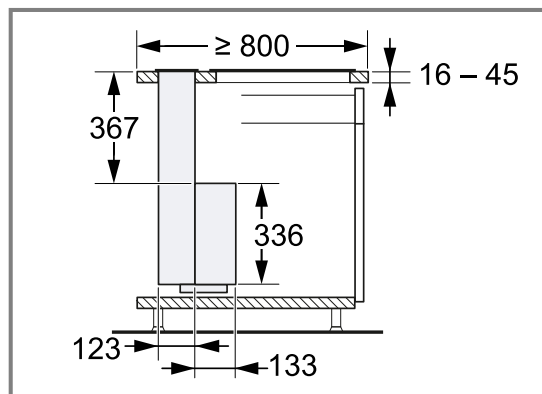

17.3 Droša montāža

Veicot ierīces montāžu, ievērojiet šos drošības norādījumus.

17.2 Ierīces izmēri

Šeit ir norādīti ierīces izmēri

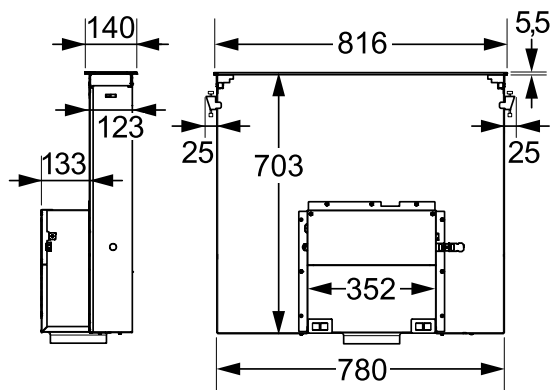

⚠ BRĪDINĀJUMS – Saindēšanās risks!

Atpakaļ iesūktas dūmgāzes var izraisīt saindēšanos. Pavardi, kuru darbināšanai nepieciešams gaiss (piemēram, ar gāzi, eļļu, malku vai ogleņiem darbināmas sildierīces, caurplūdes sildītāji, karstā ūdens sildītāji), degšanai nepieciešamo gaisu iegūst no telpas, kurā tie uzstādīti, un atgāzes pa izplūdes sistēmu (piemēram, dūmvadu) izvada atmosfērā. Ja vienlaikus ir ieslēgts arī tvaika nosūcējs, no virtuves un blakustelpām tiek izsūkts gaiss. Nepietiekama gaisa pieplūde izraisa spiediena pazemināšanos. Indīgās gāzes no dūmvada vai ventilācijas šahtas tiek iesūktas atpakaļ dzīvojamās telpās.

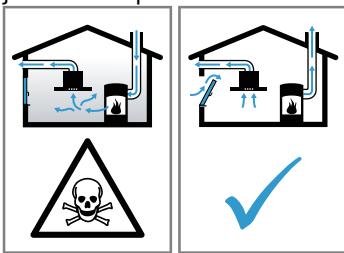

- ▶ Ja vienlaikus darbina gan iekārtu ventilēšanas režīmā, gan pavardu, kas izmanto telpas gaisu, jānodrošina pietiekama gaisa pieplūde.
- ▶ Droša ekspluatācija ir iespējama tikai tad, ja pazeminātais spiediens pavarda uzstādīšanas telpā nepārsniedz 4 Pa (0,04 mbar). To var nodrošināt, ja degšanai nepieciešamais gaiss var ieplūst pa nenoslēdzamiem atvērumiem, piemēram, logiem, durvīm, un pa sienas gaisa pieplūdes/izvades kanāliem, kā arī ar citiem tehniskiem risinājumiem. Tikai sienas gaisa pieplūdes/izvades kanālu izmantošana vien nenodrošina robežvērtības ievērošanu.
- ▶ Jebkurā gadījumā jākonsultējas ar kompetentu skursteņslaucītāju, kurš var novērtēt visas ēkas ventilēšanas sistēmas darbību un ieteikt piemērotus ventilēšanas risinājumus.

Atpakaļ iesūktas dūmgāzes var izraisīt saindēšanos.

- ▶ Ja uzstāda tvaiku nosūcēju ar no telpas gaisa atkarīgu pavardu, tvaiku nosūcēja elektropadeve jāaprīko ar atbilstīgu drošinātāju.

Atpakaļ iesūktas dūmgāzes var izraisīt saindēšanos.

- ▶ Neizvadiet izplūdes gaisu dūmvadā, kurš tiek izmantots.
- ▶ Neizvadiet izplūdes gaisu šahtā, kas paredzēta gaisa atsūkņēšanai no telpām, kurās uzstādīti kamīni.
- ▶ Ja izplūdes gaiss jāizvada caur neizmanto tu dūmvadu vai izplūdes gaisa izvadu, nepieciešama atbildīgā skursteņslaucītāja atļauja.

⚠ BRĪDINĀJUMS – Noslaukšanas risks!

Bērni var iepakojuma materiālu uzvilkt uz galvas vai tajā ietīties un nosmakt.

- ▶ Glabājiet iepakojuma materiālu bērniem nepieejamā vietā.
- ▶ Neļaujiet bērniem rotaļāties ar iepakojuma materiālu.

⚠ BRĪDINĀJUMS – Aizdeģšanās risks!

Tauku nogulsnes tauku filtrā var aizdegties.

- ▶ Nedarbojieties iekārtas tuvumā ar atklātu liesmu (piem., neflambējiet).
- ▶ Uzstādiet iekārtu cietā kurināmā (piem., malkas vai ogļu) pavarda tuvumā tikai tad, ja ir uzstādīts slēgts, nenonemams pārsegs. Pavards nedrīkst dzirksteļot.
- ▶ Lai neuzkrātos karstums un lietošana būtu droša, jāievēro norādītie attālumi.

⚠ BRĪDINĀJUMS – Traumu risks!

Ierīces iekšpusē esošajām daļām var būt asas malas.

- ▶ Lietojiet aizsargcimdus.
- Ierīce ir smaga.
- ▶ Lai ierīci varētu pārvietot, ir nepieciešamas 2 personas.
 - ▶ Izmantojiet tikai piemērotus palīg līdzekļus. Izmaiņu veikšanai ierīces elektriskajā shēmā vai mehāniskajā konstrukcijā var būt bīstamas sekas, un tas var radīt traucējumus ierīces darbībā.
 - ▶ Neveiciet nekādas izmaiņas ierīces elektriskajā shēmā vai mehāniskajā konstrukcijā.

⚠ BRĪDINĀJUMS – Aizdeģšanās risks!

Nepiemērotas ierīču kombinācijas var izraisīt bojājumus.

- ▶ Neizmantojiet šo ierīci apvienojumā ar gāzes sildvirsmām.

⚠ BRĪDINĀJUMS – Elektrotrieciena risks!

Ierīces iekšpusē uzstādītās daļas, kuru malas ir asas, var sabojāt savienojuma kabeli.

- ▶ Nelokiet un neiespīlējiet savienojuma kabeli.

Bojāta iekārta vai bojāts elektrotīkla pieslēguma vads ir bīstami.

- ▶ Nekad nelietojiet bojātu ierīci.
- ▶ Nekad neizvelciet elektrotīkla pieslēguma vadu, lai atvienotu iekārtu no elektrotīkla. Vienmēr izvelciet elektrotīkla pieslēguma vada kontaktdakšu.
- ▶ Ja iekārta vai elektrotīkla pieslēguma vads ir bojāts, uzreiz izvelciet elektrotīkla pieslēguma vada kontaktdakšu vai izslēdziet drošinātāju drošinātāju kastē.
- ▶ Sazinieties ar klientu apkalpošanas dienestu. → *Lappuse 55*

Neprofesionāli veikts remonts ir bīstams.

- ▶ Iekārtas remontu drīkst veikt tikai attiecīgi apmācīts speciālists.
- ▶ Iekārtas remontam drīkst izmantot tikai oriģinālās rezerves daļas.
- ▶ Ja tiek bojāts šīs iekārtas elektrotīkla pieslēguma vads, apmācītam speciālistam tas ir jānomaina.

Nepareizi veikta instalācija ir bīstama.

- ▶ Pieslēdziet un lietojiet iekārtu tikai saskaņā ar datu plāksnītē norādītajiem parametriem.
- ▶ Iekārtu drīkst pieslēgt tikai atbilstoši noteikumiem instalētai kontaktligzdai ar zemējumu maiņstrāvas elektrotīklā.
- ▶ Mājas elektroinstalācijas aizsargsistēmai ir jābūt instalētai atbilstoši noteikumiem.
- ▶ Nekad neaprikojiet iekārtu ar ārēju slēgšanas mehānismu, piem., taimeru vai tālvadības pultu.
- ▶ Ja iekārta ir iebūvēta, elektrotīkla pieslēguma vada kontaktdakšai ir jābūt brīvi pieejamai. Ja nav iespējama brīva pieeja, fiksēti ierīkotajā elektroinstalācijā jāiebūvē fāžu atvienotājerīce saskaņā ar III pārsprieguma kategorijas noteikumiem un elektroiekārtu uzstādīšanas noteikumiem.
- ▶ Uzstādot ierīci, ievērojiet, lai netiktu iespiests vai bojāts elektrotīkla savienojuma kabelis.

17.4 Vispārīgi norādījumi

Veicot uzstādīšanu, ievērojiet šos vispārīgos norādījumus.

- Uzstādīšana jāveic, ievērojot pašlaik spēkā esošos būvnoteikumus un vietējo elektroapgādes un gāzes apgādes uzņēmumu izdotos noteikumus.
- Veidojot gaisa izvades sistēmu, jāievēro visas atbilstīgo iestāžu un tiesību aktos noteiktās prasības, piemēram, valsts būvnoteikumi.
- Lai ventilatora korpusam varētu netraucēti piekļūt apkopes nolūkā, izvēlieties viegli pieejamu uzstādīšanas vietu.
- Ierīces virsmas ir jāsaudzē. Veicot montāžu, nepieļaujiet bojājumus.

17.5 Norādījumi attiecībā uz iebūvēšanu

- Uzstādiet šo ierīci darba virsmā.
- Ierīce nav paredzēta lietošanai apvienojumā ar gāzes plīti.
- Montējot papildu piederumu daļas, ievērojiet tām pievienoto uzstādīšanas instrukciju.
- Tvaika nosūcēja platumam jāatbilst vismaz sildriņķa platumam.
- Lai tvaika uztveršana būtu optimāla, uzstādiet ierīci aiz sildvirsmas.

Lai neizraisītu iekārtas jaudas zudumu, virs tās neuzstādiet nekādus skapīšus un ievērojiet šādus attālumus:

- Vismaz 50 cm pa kreisi un pa labi no iekārtas līdz sienai vai tuvākajam augšējam skapītim
- Vismaz 5 cm no iekārtas rāmja līdz sienai

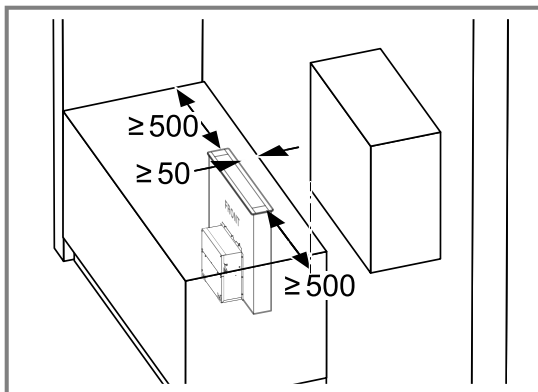

- Vismaz 2 cm no "Guided Air" iesūkšanas zonas līdz mēbeles sienai

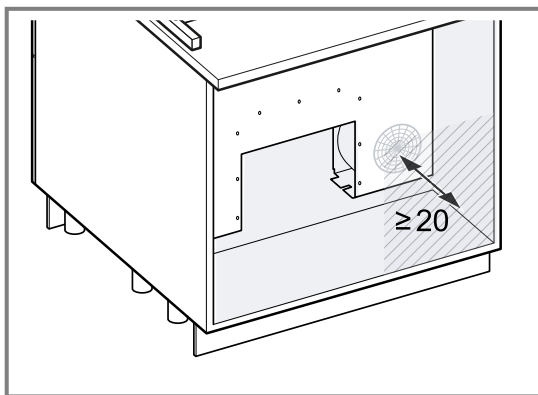

- Ieplānojiet cokolā ventilācijas atveri ar 80 cm² šķērsgriezuma laukumu.

Iekārtu ar smailiem stūriem iebūvēšana vienā līmenī

Iekārtas ar smailiem stūriem neiebūvējiet akmens vai granīta darba virsmās.

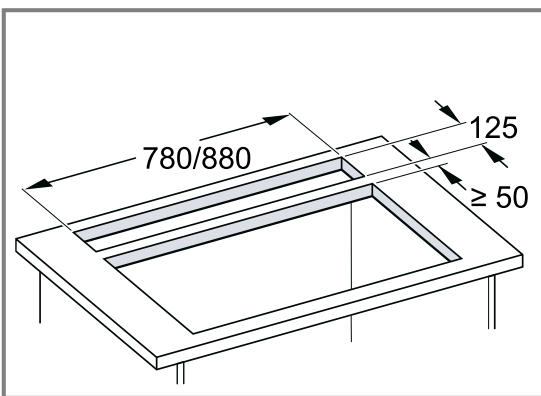
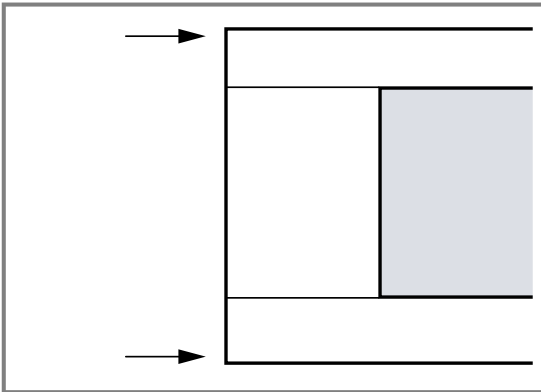

Iekārtu ar noapaļotiem stūriem iebūvēšana vienā līmenī

Iekārtas ar noapaļotiem stūriem var iebūvēt visās darba virsmās.

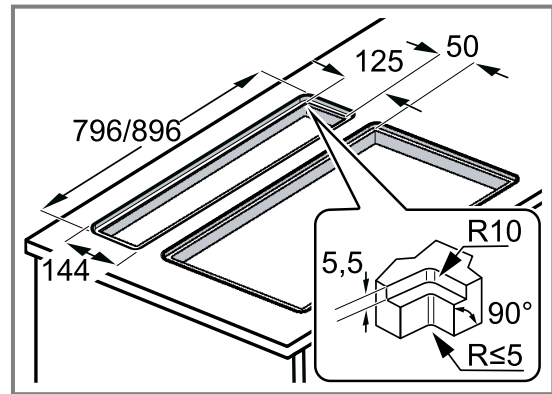
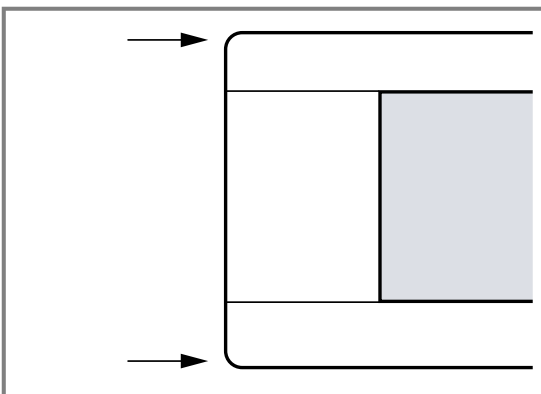

17.6 Norādījumi attiecībā uz izvades gaisvadu

Ierīces ražotājs neuzņemas nekādu atbildību par sūdzībām attiecībā uz cauruļu posmiem.

- Izmantojiet iespējami liela diametra īsu, taisnu gaisa izvades cauruli.
- Garas, nelīdzenas gaisa izvades caurules, liels skaits cauruļu līkumu vai maza diametra caurules samazina nosūkšanas jaudu un pastiprina ventilatora radīto troksni.
- Izmantojiet nedegoša materiāla gaisa izvades cauruli.
- Lai nepieļautu kondensāta atplūdi, gaisa izvades cauruli uzstādiet ar 1° kritumu virzienā no ierīces.

Piezīme: Piemērotus gaisa izvades kanālus var iegādāties mūsu klientu apkalpošanas centrā, tirdzniecībā vai mūsu tīmekļa vietnē.

Plakanie kanāli

Izmantojiet plakanos kanālus, kuru iekšējā šķērsgriezuma laukums atbilst apaļo cauruļu diametram:

- 150 mm diametrs atbilst aptuveni 177 cm².
- 120 mm diametrs atbilst aptuveni 113 cm².
- Ja cauruļu diametrs atšķiras, ievietojiet blīvlenti.
- Neizmantojiet plakanos kanālus ar asiem līkumiem.

Apaļās caurules

Izmantojiet apaļās caurules ar iekšējo diametru 150 mm (ieteicams) vai vismaz 120 mm.

17.7 Montāža

Mēbeles pārbaude

- Pārbaudiet, vai iebūves mēbele ir horizontāla, un tās nestspēja ir pietiekama. Maksimālais ierīces svars ir 40 kg.

Mēbeles sagatavošana

Piezīme: Lai sildvirsmu un ierīci iebūvētu bez šuvēm, ir nepieciešamas papildpiederumu daļas, kas nav iekļautas piegādes komplektā. Ievērojiet papildpiederumu daļām pievienotās montāžas instrukcijas.

Prasība: Mēbele ir piemērota iebūvei.

1. Izveidojiet izgriezumu darba virsmā atbilstoši iebūves situācijai.

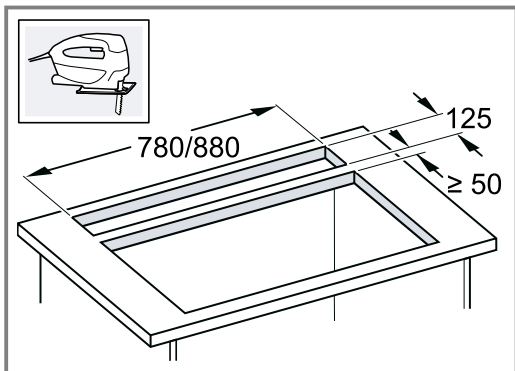

Izgriezuma malām jābūt 90° leņķī pret darba virsmu.

2. Nodrošiniet, lai darba virsma būtu stabila un tās nestspēja būtu pietiekama. Balsta konstrukcijai izmantojiet karstumizturīgu un mitrumizturīgu pastiprinājuma materiālu.
3. Pārlicinieties, vai iebūves mēbele pēc izgriezuma izveides vēl ir stabila.
4. Novāciet skaidas.
5. Atkarībā no iebūves situācijas noņemiet iebūves mēbeles aizmugurējo sienu.

Ierīces sagatavošana

⚠ BRĪDINĀJUMS – Traumu risks!

Ierīce ir smaga.

- ▶ Lai ierīci varētu pārvietot, ir nepieciešamas 2 personas.
- ▶ Izmantojiet tikai piemērotus palīgīdzekļus.

1. Novietojiet iekārtu uz mīksta pamatnes un noņemiet transportēšanas stiprinājumus.

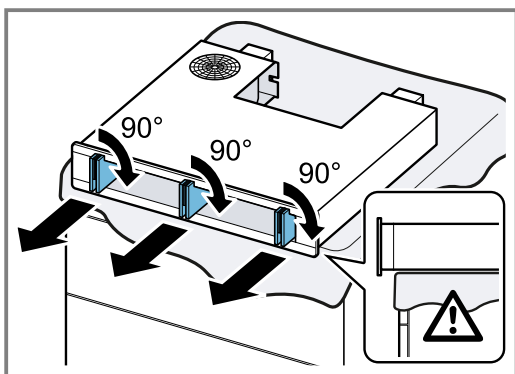

2. Ielīmējiet blīvējumu tam paredzētajā rievā ① un nogrieziet ②.

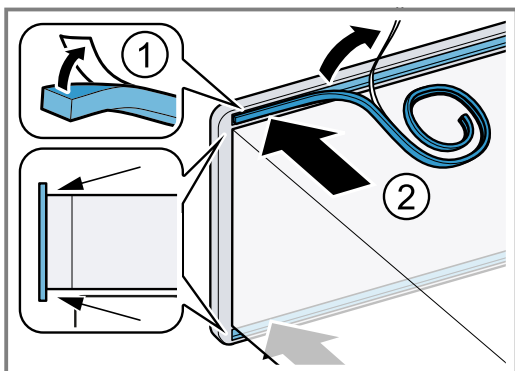

3. Pieskrūvējiet pārsegplāksni atbilstoši iebūves situācijai.

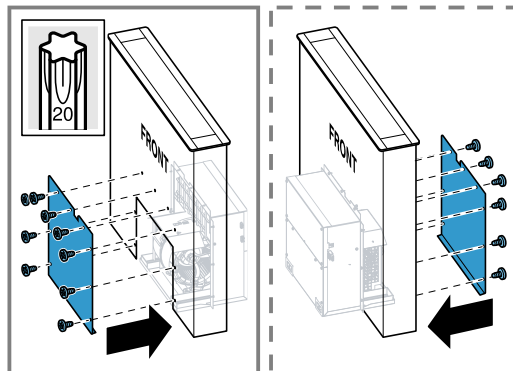

Ierīces uzstādīšana

⚠ BRĪDINĀJUMS – Traumu risks!

Ierīces iekšpusē esošajām daļām var būt asas malas.

- ▶ Lietojiet aizsargcimdus.
- ▶ Ierīce ir smaga.
- ▶ Lai ierīci varētu pārvietot, ir nepieciešamas 2 personas.
- ▶ Izmantojiet tikai piemērotus palīgīdzekļus.

Piezīme: Pagaidām vēl nenoņemiet transportēšanas stiprinājumus, lai aizsargātu kabelus.

1. Paceliet iekārtu aiz īsākajām malām un salāgojiet iekārtas priekšējo daļu ar sildvirsmu.
2. Ievelciet savienojuma kabeli kabeļa stiprinājuma spailē ① un noņemiet transportēšanas stiprinājumus ②.

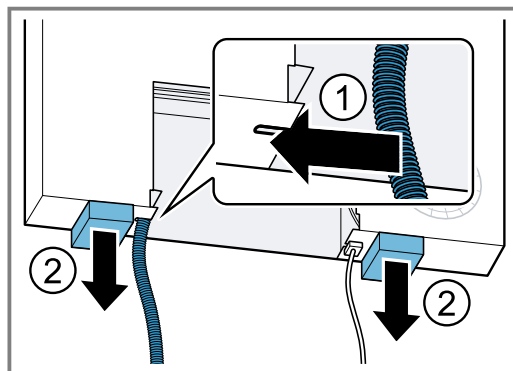

3. **Piezīme:** Lai ierīci vēl neievietotu līdz galam izgriezumā, zem ierīces īsākajām malām palieciet listes. Ievietojiet iekārtu no augšas darba virsmas izgriezumā.

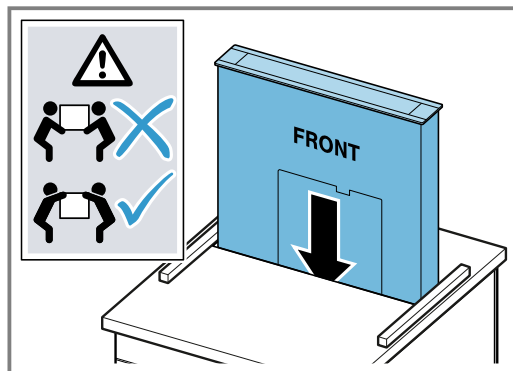

Ievietojiet iekārtu vienmērīgi, lai tā nesašķiebtos.

4. Atzīmējiet izgriezumu cauruļsavienojumam:

lv Montāžas pamācība

- Pievienojiet gaisa izvades šļūteni pie ventilatora kārbas īscaurules.
- Iebīdīet ventilatora kārbu vadotnē un pieskrūvējiet ar skrūvi.
- Atzīmējiet cauruļsavienojuma pozīciju uz skapja grīdas.
- Atskrūvējiet skrūvi un izņemiet ventilatora kārbu.

5. Izzāgējiet izgriezumu cauruļsavienojumam.

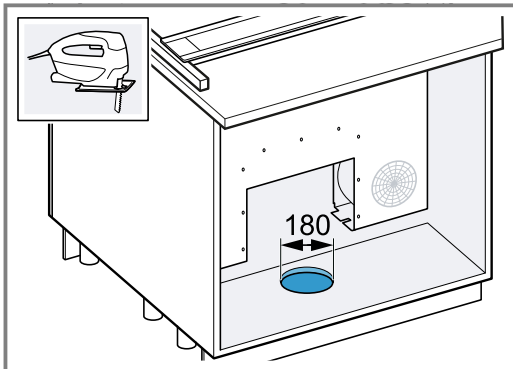

6. Iebīdīet ventilatora kārbu vadotnē, izveidojiet cauruļsavienojumu un pieskrūvējiet ventilatora kārbu.

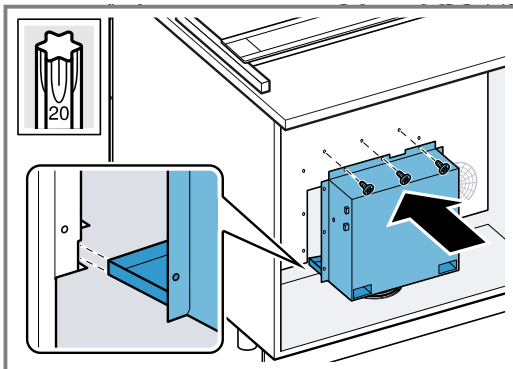

7. Atbalstiet ierīci no apakšas un noņemiet listes.

8. Ievietojiet ierīci līdz galam izgriezumā.

9. Izlīdziniet slīdes pret grīdu ① un piestipriniet sānos ②.

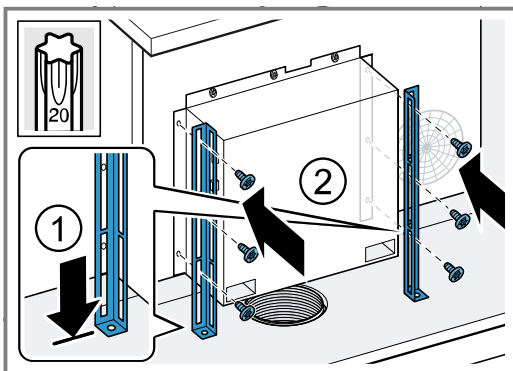

10. Pieskrūvējiet slīdes pie skapja grīdas.

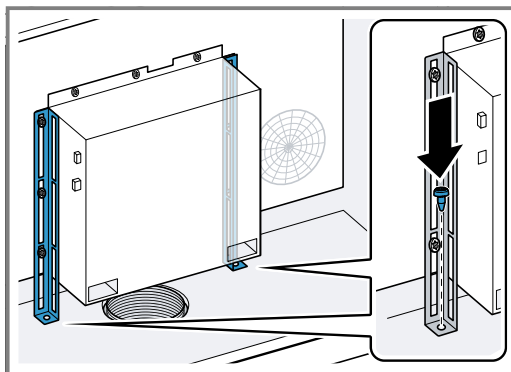

11. Piezīme: Ja iekārtu, kuras platums ir 90 cm, uzstādāt 90 cm platā skapī, izlaidiet nākamās divas montāžas darbības un ievērojiet papildu iepakojumā iekļautajā pamācībā sniegtos norādījumus.

Ieskrūvējiet skrūvi no apakšas un pievelciet uzgriezni.

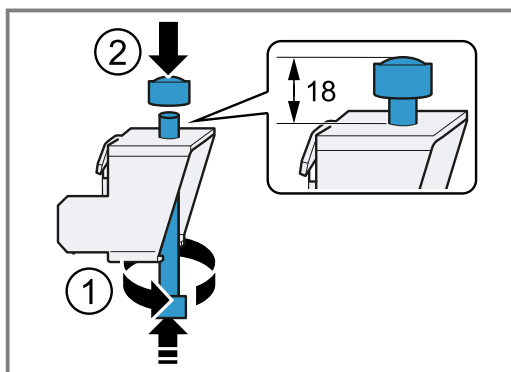

12. Noregulējiet iekārtu atbilstoši sildvirsmi ① un nofiksējiet pret darba virsmu ② ③.

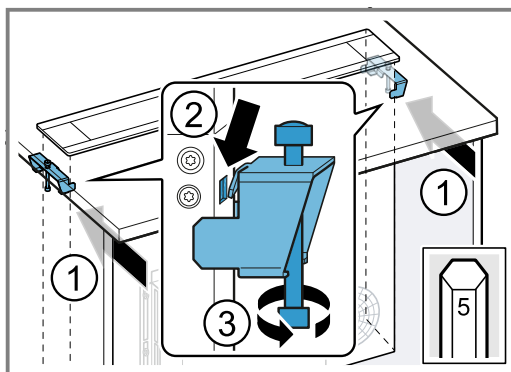

13. Ievietojiet un nofiksējiet savākšanas tvertnes.

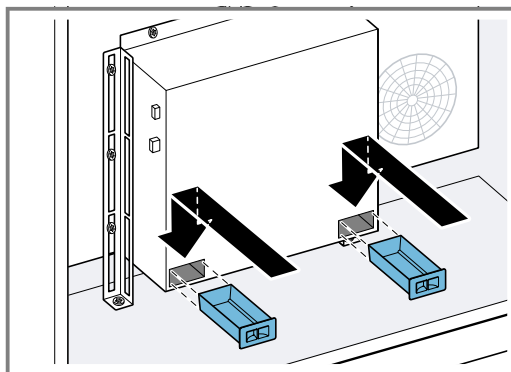

14. Iespraudiet kabeli ventilatora kārbā.

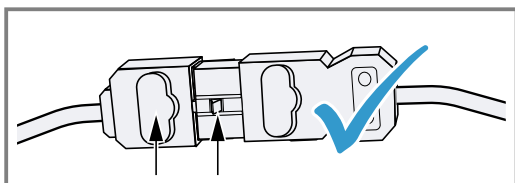
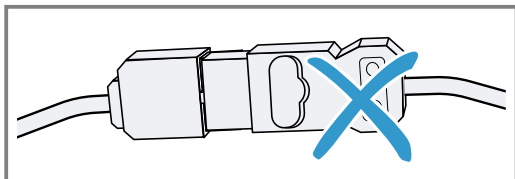
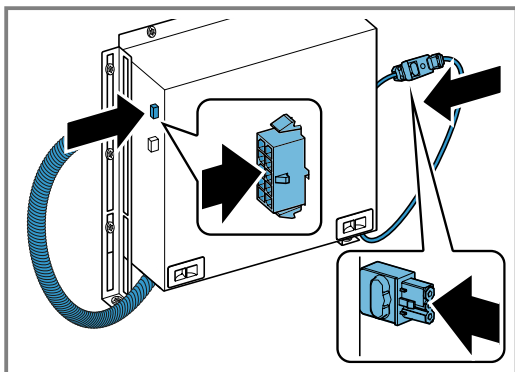

15. Piesardzīgi ievietojiet stikla plāksni vadotnēs līdz galam.

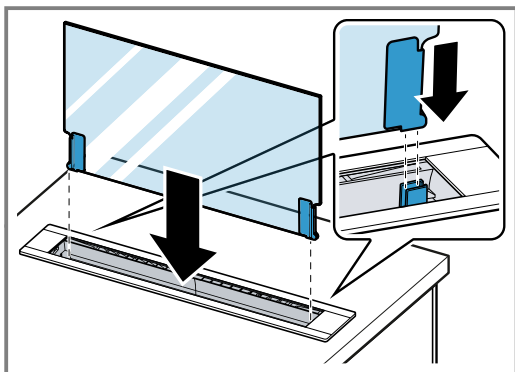

16. Izveidojiet savienojumu ar elektrotīklu.

✓ Kad iekārta ir samontēta un ir izveidots elektriskais pieslēgums, stikla plāksne pārvietojas uz leju un iekārta aizveras.

17. Ievietojiet tauku filtrus.

→ "Tauku filtru ievietošana", Lappuse 53



Thank you for buying a Bosch Home Appliance!

Register your new device on MyBosch now and profit directly from:

- **Expert tips & tricks for your appliance**
- **Warranty extension options**
- **Discounts for accessories & spare-parts**
- **Digital manual and all appliance data at hand**
- **Easy access to Bosch Home Appliances Service**

Free and easy registration – also on mobile phones:

www.bosch-home.com/welcome



Looking for help? You'll find it here.

Expert advice for your Bosch home appliances, help with problems or a repair from Bosch experts.

Find out everything about the many ways Bosch can support you:

www.bosch-home.com/service

Contact data of all countries are listed in the attached service directory.

BSH Hausgeräte GmbH

Carl-Wery-Straße 34

81739 München, GERMANY

www.bosch-home.com

A Bosch Company



9001560439 (031024)

et, It, Iv