



請即  
前往MyBosch  
註冊您的新裝置  
並享受免費福利：  
[bosch-home.com/  
welcome](https://bosch-home.com/welcome)



# 滾筒式乾衣機

WTX87MH0SG

zh-hk 安裝及操作說明

## 您的全新滾筒式乾衣機

非常感謝您選擇 Bosch 品牌的滾筒式乾衣機。

請您花幾分鐘的時間閱讀本使用安裝說明書，了解您的滾筒式乾衣機各項優異的功能。

每台滾筒式乾衣機出廠前，皆接受嚴格的功能檢驗，力求符合本品牌 Bosch 對零故障高品質的堅持。

有關更多產品、配件、零件以及各項服務的詳細資訊，請至本公司網站 [www.bosch-home.com](http://www.bosch-home.com) 或聯絡我們的客服中心。

本使用安裝說明書內若提及多個不同的機型，將於相關部分說明其差異。



開始操作前，請務必詳細閱讀本使用安裝說明書！

## 圖示規則

### ⚠ 警告！

此由符號和警語所組合的標示代表有潛在的危險狀況。若未加留意，可能導致死亡或受傷。

### 注意！

此警語代表有潛在的危險狀況。若未加留意，可能導致受傷或破壞環境。

### 說明 / 小技巧

機台最佳使用方式以及其他實用資訊的相關說明。











### 1. 2. 3. / a) b) c)

處理過程會以數字或字母表示。

■ / -

列舉項目會以小方塊或破折號表示。

# 目錄

 用途 .....	4	 電器設定 .....	26
 安全說明 .....	4	控制面板安全鎖 .....	26
兒童 / 人員 / 寵物 .....	4	通知訊號 .....	26
安裝 .....	5	基本設定 .....	26
操作 .....	6	 Home Connect .....	27
清潔 / 保養 .....	8	開啟 Home Connect 功能表 .....	27
 節能提示 .....	9	連線至 家用網絡、 Home Connect App .....	27
 安裝和連接電器 .....	10	啟用 / 停用 Wi-Fi .....	29
電器隨附物件 .....	10	重置 網絡設定 .....	30
安裝電器 .....	10	軟件更新 .....	30
連接電器 .....	11	電力管理工具 .....	31
首次使用前 .....	12	智能程序建議 .....	32
選購配件 .....	12	遙距診斷 .....	32
 快速參考指南 .....	13	資料保護的 提示說明 .....	32
 了解您的電器 .....	14	符合性聲明 .....	33
電器概覽 .....	14	 排出冷凝水 .....	33
面板 .....	15	 清潔與打理 .....	36
 顯示螢幕 .....	16	清潔本電器 .....	36
 程序概覽 .....	18	清潔 底部組件 .....	36
 設定 .....	20	清潔濕度感應器 .....	39
 衣物 .....	22	清潔冷凝水容器內的濾網 .....	39
準備衣物 .....	22	 設備保養 .....	40
衣物分類 .....	22	設備保養 的前置作業 .....	40
 操作電器 .....	23	進行簡易 設備保養 .....	41
放入衣物並啟動電器 .....	23	進行 設備深度保養 .....	42
設定程序 .....	23	 電器的協助說明 .....	45
啟動程序 .....	24	 搬運電器 .....	48
程序進度 .....	24	 消耗值 .....	49
變更程序或是添加衣物 .....	24	耗電量一覽表 .....	49
取消程序 .....	24	 技術規格 .....	50
程序結束 .....	24	 符合環保規定的棄置處理 .....	50
取出衣物, 取出衣物及關閉電器 .....	24	 售後服務 .....	51
清空冷凝水容器 .....	25		

## 用途

- 本產品只限用於家居用途。
- 請勿在結霜和 / 或戶外安裝或使用本電器。如果殘留的水分結冰，可能會令電器受損。結冰的水管可能會裂開或爆裂。
- 本電器僅適用於烘乾或整理家用衣物，其中包含已清洗並適合滾筒烘乾的衣物（請參閱衣物上的洗滌標籤）。禁止將本電器用於其他用途。
- 本產品只適用於海拔 4000 米以下的地區。

### 啟動電器前：

檢查電器外觀有否受損。若有受損，請勿啟動電器。如有任何問題，請聯絡您的專門經銷商或我們的客戶服務中心。

請詳細閱讀並遵守操作和安裝說明，以及其他電器所附之資訊。

請保留文件供日後參考或交給下一位持有人。

## 安全說明

以下安全資訊與警告可以保護您免於受傷，同時避免您周遭的物品受損。

在安裝、保養、清潔和操作電器時，應採取必要安全措施並保持警惕。

### 兒童 / 人員 / 寵物

#### 警告 致命風險！

由兒童或無法評估風險的人使用，可能會導致受傷或構成生命危險。因此請注意：

- 8 歲以上的兒童，身體、知覺或精神有障礙者，以及欠缺使用本電器經驗和知識者，必須在負責其安全人員的監督下或了解設備安全及相關潛在危險的人員指導下才可使用本電器。
- 兒童不可將本電器當作玩具。
- 若無人監督，不得讓兒童清潔或保養此電器。
- 必須確保 3 歲以下孩童遠離電器。
- 在無人看管的情況下，切勿讓兒童或無法評估風險的人員靠近電器。

**⚠ 警告****致命風險！**

兒童可能會將自己反鎖在電器中而造成生命危險。

- 切勿將電器安裝在門後，因為機門可能會受到阻擋或無法完全開啟。
- 當電器已達使用年限，請將插頭拔掉並剪斷電線，然後破壞電器的門鎖。

**⚠ 警告****窒息危險！**

若兒童將膠膜或包裝袋當作玩具，兒童可能會被這些材料裹住，甚至導致窒息。請將包裝袋及膠膜放在兒童無法觸及之處。

**⚠ 警告****中毒風險！**

若喝下洗衣劑和衣物護理產品，可能會導致中毒。若意外吞食，請盡速求醫。請將洗衣劑與護理產品放在兒童無法觸及之處。

**⚠ 警告****引起眼睛／皮膚過敏！**

接觸洗衣劑或護理產品可能會導致眼睛或皮膚過敏或發炎。如果眼睛或皮膚與洗衣劑／護理產品直接接觸，請立即用水徹底沖洗。請將洗衣劑與護理產品放在兒童無法觸及之處。

**安裝****⚠ 警告****電擊／火災／物料受損／電器損壞的風險！**

若電器未妥善安裝，可能會構成危險。請遵守以下內容：

- 電源插座的主電壓必須符合電器識別銘牌上的額定電壓。連線負載和所需的保險絲保護資訊都註明在識別銘牌上。
- 切勿透過定時器等外部開關裝置連接此電器，亦不能將電器連接到由特定裝置定期開關的電路。
- 電源插頭和保護接點插座必須相符，而且接地系統必須正確地安裝。
- 安裝使用的電線必須有足夠的截面面積。
- 電源插頭必須位於可輕易觸及的位置。若無法達致上述要求，為了符合對應的安全規例，必須按照電力裝置規例，在電力裝置中加入一個開關（全極切斷）。
- 如果使用漏電保護器，請選擇有下列標誌的產品：。只有此標誌可以確保漏電斷路器符合所有適用的法規。

**⚠ 警告****電擊／火災／物料受損／電器損壞的風險！**

若電器的電線損壞或遭改動，可能會造成電擊、短路或因過熱造成火災。不可扭曲、擠壓、改動電線或接觸熱源。

**⚠ 警告**

**火災 / 物料受損 / 電器損壞的風險！**

使用延長線或多孔插座可能會因過熱造成火災或短路。  
請直接將電器連接到正確安裝的接地插座。請勿使用延長線、多孔插座或分接器。

**⚠ 警告**

**受傷 / 物料受損 / 電器損壞的風險！**

- 電器運作時可能會震動或移動，令人受傷或物料受損。電器應置於乾淨、平坦而堅固的表面；請使用氣泡水平尺檢查並以螺牙腳座調整。
- 若未採用正確的堆疊方式將電器安裝在洗衣機上方，可能會令人受傷、材質受損和 / 或電器損壞。  
如果要將電器安裝在洗衣機上方，洗衣機的深度和闊度必須和本電器相同，並使用適當的連接組件固定。→ 頁 12  
電器必須使用連接組件固定。禁止使用其他方式堆疊電器。
- 若握住電器突出的部件（例如機門）來抬起和移動電器，可能會令部件斷裂而造成受傷。請勿握住電器突出的部件來移動電器。

**⚠ 警告**

**受傷危險！**

- 此電器具有一定的重量。試著抬起可能會令人受傷。請勿試圖抬起電器。
- 手可能會被電器尖銳的邊緣割傷。請勿握住電器尖銳的邊緣。需要抬起電器時，請戴上保護手套。
- 若水管和主電線未確實固定，可能令人絆倒並受傷。確實固定水管和主電線才不會令人絆倒。

**操作**

**⚠ 警告**

**火災 / 爆炸風險！**

若衣物曾接觸溶劑、油料、蠟、除蠟劑、油漆、油脂或去漬劑等，在烘乾時可能會燃點，甚至產生爆炸。因此請注意：

- 使用機器烘乾上述衣物之前，請先用溫水徹底清洗一次。
- 若上述衣物尚未清洗，請勿使用本電器烘乾。
- 若衣物曾使用化學藥劑清潔，請勿以本電器烘乾。

**警告**  
**火災 / 爆炸風險！**

- 若濾網上有殘留物，殘留物在烘乾時可能會燃點，電器甚至會起火或爆炸。請定期清潔棉絮濾網。
- 某些物件在烘乾時可能會燃點，電器甚至會起火或爆炸。將打火機和火柴從衣物的口袋中取出。
- 在電器周圍的空氣中若有煤灰或麵粉可能會造成爆炸。請確認電器運作時周圍保持清潔。

**警告**  
**火災 / 材質受損 / 電器損壞的風險！**

本設備包含 R290 環保但易燃的製冷劑。  
必須確保電器遠離火種和火花。

**警告**  
**火災 / 材質受損 / 電器損壞的風險！**

若在烘乾程序完成前就結束程序，衣物可能會因無法充分冷卻而起火，或造成材質受損或電器損壞。

- 在最後一部分的烘乾程序中，滾筒內的衣物將不再加熱。這樣可確保衣物保持在不會受損的溫度下。
- 除非您想立刻取出並攤開散熱，否則請勿在烘乾程序尚未結束前關閉電器。

**警告**  
**中毒風險 / 材質受損！**

冷凝水並非可飲用的水，並可能已受棉絮污染。受到污染的冷凝水對健康有害，而且會造成損害材質。  
請勿飲用或再利用。

**警告**  
**中毒風險！**

含有溶劑的清潔劑可能會產生有毒氣體。  
請勿使用含有溶劑的清潔劑。

**警告**  
**受傷危險！**

- 若依靠或坐在開啟的機門上，可能會令電器翻覆而造成受傷。請勿依靠或坐在開啟的機門上。
- 若攀爬到電器上，可能會令工作台斷裂而造成受傷。請勿攀爬到電器上。
- 若在滾筒轉動時觸碰滾筒，手可能會受傷。請等到滾筒停止轉動。

**注意！****物料受損 / 電器損壞**

- 若衣物量超過電器的最大負載量，電器可能無法正常運作，亦可能嚴重破壞或損壞電器。請勿超過烘乾衣物的最大負載量。請遵守每個烘乾程序的最大衣物負載量。→ 頁 18

- 若在沒有安裝棉絮網（或是棉絮濾網、棉絮容器，視乎電器規格而定）、棉絮網不完整或破損時操作電器，可能會損壞電器。  
請勿在棉絮網破損或尚未妥善安裝時操作電器。
- 電器運作時，進氣口可能會吸入如頭髮或棉絮等輕盈物件。必須確保這些物件遠離電器。
- 若將泡綿和發泡橡膠放入電器中烘乾，會造成變形或融化。請勿在電器中烘乾含泡綿或發泡橡膠的衣物。
- 若在電器中倒入錯誤用量的洗衣劑或清潔劑，可能會嚴重破壞或損壞電器。  
請依照製造商說明使用洗衣劑 / 護理產品 / 清潔劑或柔順劑。
- 若電器過熱時可能無法正常運作，亦可能損害材質或損壞電器。  
請確認運作時電器的進氣口保持暢通，電器所在位置通風良好。

## 清潔 / 保養

### 警告 致命風險！

此電器以電力驅動。接觸帶電零件或會導致觸電。因此請注意：

- 切斷電器電源。切斷電器電源（拔掉插頭）。
- 請勿以濕手拿住電源插頭。
- 從插座上拔下插頭時，請握住插頭，切勿拉扯電線，否則可能令電線受損。
- 請勿對電器或其功能進行任何技術上的修改。
- 電器的維修或其他工作應由客戶服務中心或電工執行。相同規則也適用於更換主電線（若有需要）。
- 您可以向我們的客戶服務中心訂購主電線。

### 警告 中毒風險！

含有溶劑的清潔劑可能會產生有毒氣體。  
請勿使用含有溶劑的清潔劑。

### 警告 電擊 / 物料受損 / 電器損壞的風險！

若濕氣進入電器中，可能會造成短路。  
請勿使用高壓清洗機或蒸氣清潔器來清潔您的電器。





## 警告

**受傷 / 物料受損 / 電器損壞的風險！**

使用其他品牌的零件或配件是十分危險的，可能會令人受傷、嚴重破壞或損壞電器。  
為安全起見，只可使用原廠零件及配件。

## 注意！

### 物料受損 / 電器損壞

如果清潔劑和衣物預處理劑（例如去污劑、預洗噴潔劑等）與電器表面接觸，可能會損壞電器。  
因此請注意：

- 避免此類劑液與電器表面接觸。
- 只能使用水及軟布清潔電器。
- 立刻清除所有殘餘的清潔劑、噴霧或其他殘留物。



## 節能提示

- 衣物烘乾前應脫水。較乾的衣物會讓程序的時間更短，也能節省能源消耗。
- 請遵守電器的最大容許衣物量。

**提示：** 若超過最大衣物量，會令程序持續時間更長並消耗更多能源。

- 請在通風良好的房間操作電器，並確定電器的進氣口沒有受到阻擋，可以正常換氣。
- 定期去除電器的棉絮濾網。若電器有棉絮累積，會延長程序持續時間並消耗更多能源。
- 若在程序啟動前或是程序結束後沒有任何操作，電器會自動切換至節能模式。顯示屏和指示燈會在幾分鐘後熄滅，**Start/▷||| Pause** 將會閃爍。要結束電器的節能模式，只需要操作電器，例如打開或關上機門。
- 若在節能模式下有一段時間沒有操作，電器會自動關閉。

**提示：** Wi-Fi 如為啟動狀態，裝置便不會自動關機。

## 安裝和連接電器

### 電器隨附物件

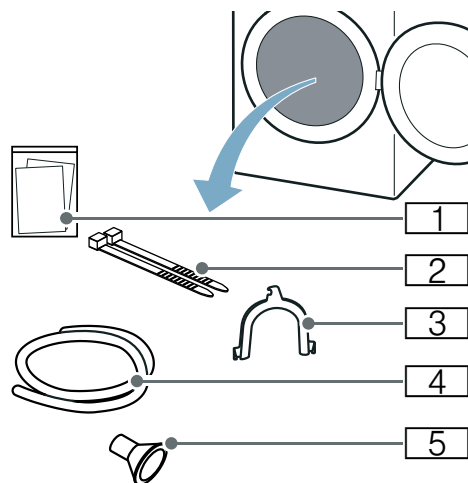

- 1 隨附的文件（例如安裝和使用說明書）
- 2 固定零件
- 3 固定排水管的 U 形零件
- 4 排水管
- 5 轉接器

1. 拆下電器所有包裝和保護蓋。
2. 打開機門。
3. 從滾筒中取出所有配件。  
您現在可以安裝與連接電器。

#### 注意！

#### 材質受損 / 電器損壞的風險

將不適合用於電器的物品留在滾筒中，可能造成材質受損或電器損壞。  
請從滾筒中取出所有物品和配件。

## 安裝電器

### 警告

#### 致命風險！

兒童可能會將自己反鎖在電器中而造成生命危險。

- 切勿將電器安裝在門後，因為機門可能會受到阻擋或無法完全開啟。
- 當電器已達使用年限，請將插頭拔掉並剪斷電線，然後破壞電器的門鎖。

### 警告

#### 火災 / 爆炸風險！

在電器周圍的空氣中若有煤灰或麵粉可能會造成爆炸。

請確認電器運作時周圍保持清潔。

### 警告

#### 火災 / 材質受損 / 電器損壞的風險！

本設備包含 R290 環保但易燃的製冷劑。必須確保電器遠離火種和火花。



### 警告

#### 受傷 / 物料受損 / 電器損壞的風險！

- 電器運作時可能會震動或移動，令人受傷或物料受損。  
電器應置於乾淨、平坦而堅固的表面；請使用氣泡水平尺檢查並以螺牙腳座調整。
- 若未採用正確的堆疊方式將電器安裝在洗衣機上方，可能會令人員受傷、材質受損和 / 或電器損壞。  
如果要將電器安裝在洗衣機上方，洗衣機的深度和闊度必須和本電器相同，並使用適當的連接組件固定。

→ 頁 12

- 電器必須使用連接組件固定。禁止使用其他方式堆疊電器。
- 若握住電器突出的部件（例如機門）來抬起和移動電器，可能會令部件斷裂而造成受傷。  
請勿握住電器突出的部件來移動電器。

**警告**  
受傷危險！

- 此電器具有一定的重量。試著抬起可能會令人受傷。請勿試圖抬起電器。
- 手可能會被電器尖銳的邊緣割傷。請勿握住電器尖銳的邊緣。需要抬起電器時，請戴上保護手套。

**注意！**

**材質受損 / 電器損壞**

若電器過熱時可能無法正常運作，亦可能損害材質或損壞電器。請確認運作時電器的進氣口保持暢通，電器所在位置通風良好。

**注意！**

**物料受損和電器損壞的風險**

電器在出廠時經過功能測試，所以可能有殘留的水分。若電器傾斜角度超過 40°，殘留的水分可能會漏出。

**依以下指示安裝電器：**

1. 將電器放在乾淨、平坦而且堅硬的表面。
2. 檢查電器是否水平放置。

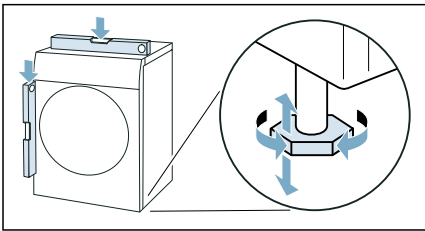

3. 必要時，請轉動支柱以確保電器水平。您現在可以連接電器。

**提示**

- 電器的支柱都必須穩固地固定在地上。
- 若未正確安裝電器，可能會造成電器出現噪音、震動、滾筒運作不平衡和 / 或漏水等情況。

**連接電器**

**警告**

**電擊 / 火災 / 物料受損 / 電器損壞的風險！**

若電器未妥善安裝，可能會構成危險。請遵守以下內容：

- 電源插座的主電壓必須符合電器識別銘牌上的額定電壓。連線負載和所需的保險絲保護資訊都註明在識別銘牌上。
- 切勿透過定時器等外部開關裝置連接此電器，亦不能將電器连接到由特定裝置定期開關的電路。
- 電源插頭和保護接點插座必須相符，而且接地系統必須正確地安裝。
- 安裝使用的電線必須有足夠的截面面積。
- 電源插頭必須位於可輕易觸及的位置。若無法達致上述要求，為了符合對應的安全規例，必須按照電力裝置規例，在電力裝置中加入一個開關（全極切斷）。
- 如果使用漏電保護器，請選擇有下列標誌的產品：。只有此標誌可以確保漏電斷路器符合所有適用的法規。

**警告**

**電擊 / 火災 / 物料受損 / 電器損壞的風險！**

若電器的電線損壞或遭改動，可能會造成電擊、短路或因過熱造成火災。不可扭曲、擠壓、改動電線或接觸熱源。

**警告**

**火災 / 物料受損 / 電器損壞的風險！**

使用延長線或多孔插座可能會因過熱造成火災或短路。

請直接將電器連接到正確安裝的接地插座。請勿使用延長線、多孔插座或分接器。

**警告**

**受傷危險！**

若水管和主電線未確實固定，可能令人絆倒並受傷。

確實固定水管和主電線才不會令人絆倒。

## 依以下指示連接電器：

### 1. 連接排水管。→ 頁 33

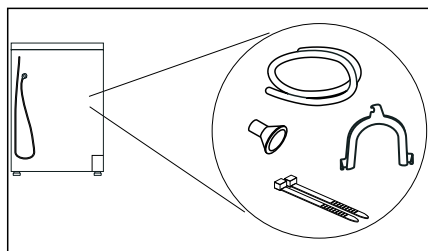

2. 將電器的主電源插入規定的插座。

3. 檢查主電源插頭。

電器已準備就緒。

### 注意！

#### 材質受損 / 電器損壞的風險

本電器包含製冷劑，在搬運後立刻操作可能會造成損壞。

初次使用前，電器應靜置二小時。

**提示：**如有問題，請由合資格的專業人員接駁電器。

## 首次使用前

### 啟動電器前：

檢查電器外觀有否受損。若有受損，請勿啟動電器。如有任何問題，請聯絡您的專門經銷商或我們的客戶服務中心。

**提示：**電器安裝與連接完成，即可開始使用。不需要其他步驟。

## 選購配件

如需購買選購配件\* 歡迎向售後服務中心訂購：

- **羊毛衣物籃：**  
在羊毛衣物籃內烘乾羊毛衣物、運動鞋或絨毛玩具。  
— 訂購編號：**WMZ20600。**
- **平台：**  
使用此平台架高乾衣機，方便放入或取出衣物。  
您可使用附在底座抽屜內的衣物籃搬運衣物。  
— 訂購編號：**WTZPW20D。**
- **洗衣機乾衣機疊放安裝組件：**  
如闊度及深度相同，乾衣機可安裝在合適的洗衣機上方以節省空間。  
必須使用此安裝組件，以確保乾衣機確實固定在洗衣機上。  
— 包括可拉出台面的訂購編號：**WTZ27400；**  
— 不包括可拉出台面的訂購編號：**WTZ27410。**
- **冷凝水排水組件：**  
您可以透過排水管，讓冷凝水排放到廢水系統。若選擇將冷凝水排入廢水系統中，就不需要在每次烘乾程序或使用乾衣機後清空冷凝水容器。  
— 訂購編號：**—**

\* 視乎電器功能而定

## 快速參考指南

提示：電器必須正確安裝和連接。

→ 頁 10

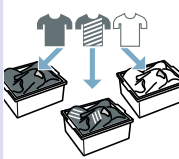
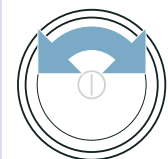
<p>1</p>	<p>啟動程序前：</p>			
		<p>將衣物分類。</p>	<p>開啟電器電源。</p>	<p>選擇程序。</p>
<p>2</p>				
	<p>打開機門，然後將衣物放入滾筒中。</p>	<p>關上機門。</p>	<p>如有需要：調整程序設定。</p>	<p>啟動程序。</p>
<p>3</p>	<p>烘乾程序結束時：</p>			
		<p>關閉電器。</p>	<p>開啟機門並取出衣物。</p>	<p>清空冷凝水容器。</p>

## 了解您的電器

### 電器概覽

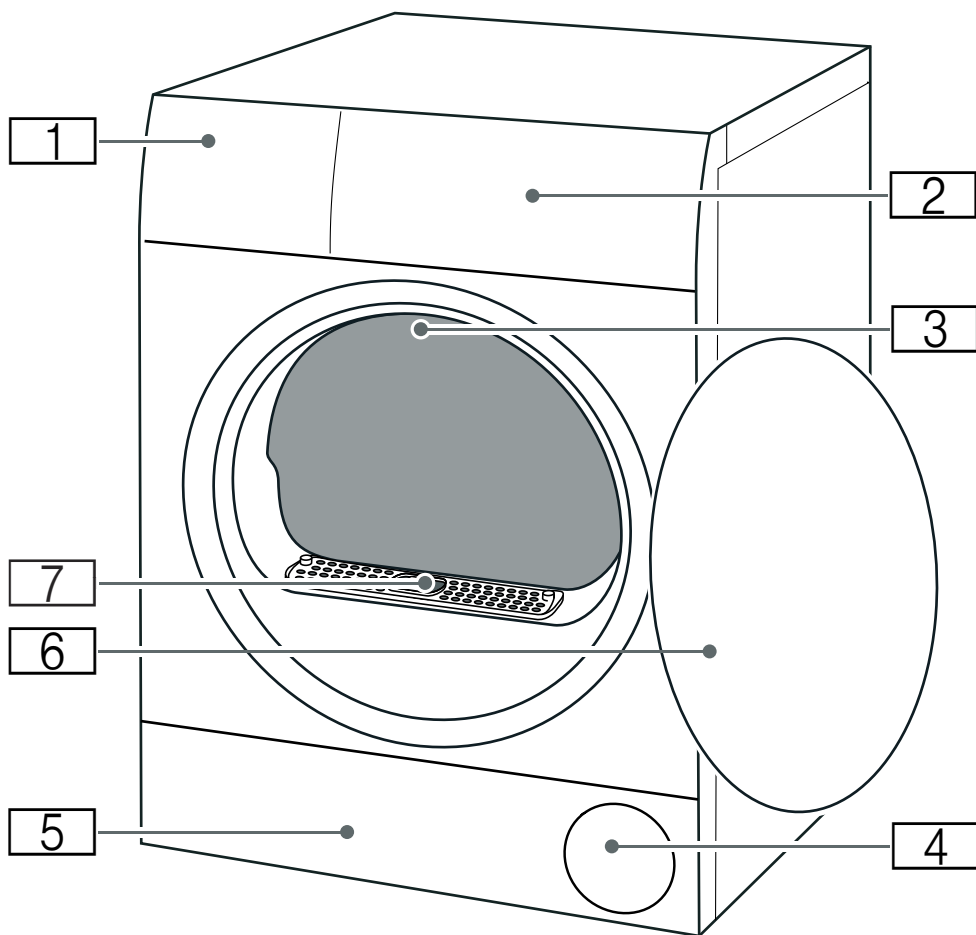

- 1** 冷凝水容器 → 頁 25
- 2** 操作及顯示面板
- 3** 滾筒內部照明 (視機台配備而定)
- 4** 入氣口
- 5** 底部組件的維修掀板 → 頁 36
- 6** 機門
- 7** 空氣通道蓋板 (不可移除)

## 面板

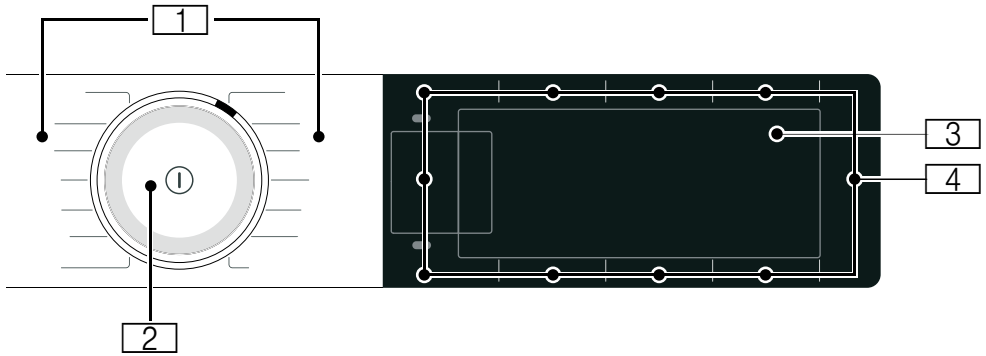

- 1 **程序**
- 2 **選擇程序**
  - 轉動: 設定程序
  - 按下: 開啟 / 關閉電器
- 3 **顯示面板**  
顯示設定與資訊
- 4 **按鈕**  
用於程序設定和其他功能 / 電器設定

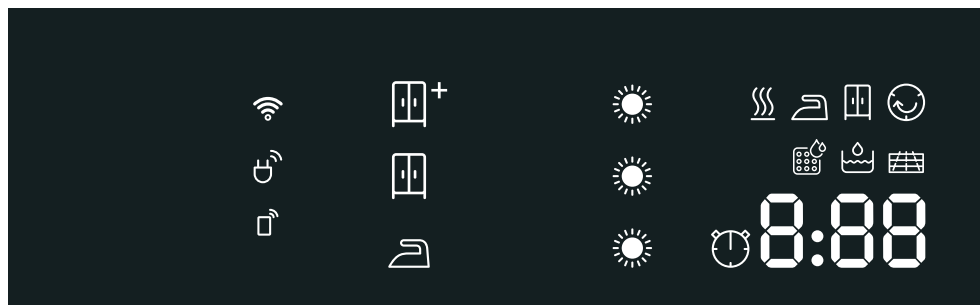
 顯示螢幕

指示燈 / 符號	說明	資訊
	<b>程序狀態:</b>	<b>亮起:</b> 狀態指示燈
	乾衣	
	熨燙烘乾	
	烘乾	
	防皺	
	暫停	
	程序完成	
	烘乾目標	烘乾目標  Cupboard Dry Plus (加強烘乾) 已啟動
		烘乾目標  Cupboard Dry (烘乾) 已啟動
		烘乾目標  Iron Dry (熨燙烘乾) 已啟動
	微調乾衣程度	所啟動烘乾目標的效果
		
		
例如 1:27	程序所需時間	程序預計所需時間, 以小時:分鐘為單位。
3 小時	程序完成	「預約」時間可設定程序啟動的延遲, 以小時為單位。
	預設程序完成時間	預設程序完成時間已啟動



























	Wi-Fi	<ul style="list-style-type: none"> <li>■ <b>沒有亮起：</b> Wi-Fi 功能停用，設備 未連線至家用網路。</li> <li>■ <b>閃爍：</b> 您的設備 正在嘗試連線至家用網路。</li> <li>■ <b>亮起：</b> Wi-Fi 功能啟動，您的 設備已連線至家用網路。</li> </ul>
	遙控啟動	<b>亮起：</b> 遙控啟動已啟用。→ 頁 20
	電力管理工具	<b>亮起：</b> 設備 已與智慧能源系統（電力管理工具）連線（並非 所有國家均能使用此項功能）
	清空冷凝水容器 → 頁 25	<ul style="list-style-type: none"> <li>■ 將冷凝水容器 倒乾後重新裝入。 → 頁 25 接著按一下 Start/▷    Pause。</li> <li>■ 清潔冷凝水容器內的濾網</li> <li>■ 如有安裝選購的 排水軟管 *，請確認排水軟管： <ul style="list-style-type: none"> <li>– 已正確接上。→ 頁 33</li> <li>– 拉線時 並無折彎。</li> <li>– 沒有遭到阻斷或 堵塞，例如沉積物。</li> </ul> </li> <li>■ 進行 設備深度保養程序。</li> <li>■ 檢查有沒有異物跑進底部組件內。打開維修揭板並 取出異物。</li> </ul>
	底座	清潔底座 → 頁 36
	自動沖洗熱交換器	熱交換器會自動清潔。顯示此訊息時請勿抽出冷凝水容器或取消程序。
	簡易設備保養	非功能故障。使用一段時間後，建議您讓設備自動執行簡易設備保養。進行簡易 設備保養程序 → 頁 41
	CoolDown	<p>烘乾時會 產生高溫。CoolDown 冷卻程序會於以下狀況會降低溫度，以避免 衣物受損：</p> <ul style="list-style-type: none"> <li>■ 暫停洗程</li> <li>■ 取消洗程</li> <li>■ 透過 App 關閉機器</li> </ul> <p>在暫停、取消或透過 App 關閉後，會於 30 秒內啟動 CoolDown 冷卻程序。在 CoolDown 冷卻期間仍可繼續使用機器。</p> <p><b>提示</b></p> <ul style="list-style-type: none"> <li>■ 在 CoolDown 冷卻期間，即便在暫停狀態，滾筒仍會繼續轉動。</li> <li>■ 在 CoolDown 冷卻期間，請勿更改洗程。</li> <li>■ 溫度調節可 最長持續 10 分鐘。</li> </ul>

## 程序概覽

程序	最大衣物量
<b>程序名稱</b> 概要說明程序及其適用的衣物。	物件的最大乾燥重量
<b>Cottons (棉質衣物)</b>  耐磨布料，以及棉或亞麻製成的抗高溫布料。	9 公斤
<b>Synthetics (合成纖維)</b>  以合成或混紡布料製成的衣物。	3.5 公斤
<b>Mix (混合衣物)</b>  混合裝入以棉質或合成纖維布料製成的衣物。	3 公斤
<b>Delicates (纖幼衣物)</b>  纖幼、可水洗的物件（例如以緞或混紡布料製成）。	2 公斤
<b>Wool Finish (羊毛衣物)</b>  可機洗的羊毛或混紡羊毛衣物。	0.5 公斤
<b>提示</b> <ul style="list-style-type: none"> <li>衣物蓬鬆但是並未完全烘乾。</li> <li>一旦程序結束後立刻將布料取出使其涼乾。</li> </ul>	
<b>Timed Progr. Warm (暖風定時)</b>  適用於所有布料類型的定時程序（絲質布料除外）。 適用於已預先晾乾或只是微濕的衣物，以及烘乾多層、厚重的衣物。 用於烘乾個別衣物。	3 公斤 羊毛 / 絨毛玩具 的最大負載量：1 個衣物籃的量 衣物籃可放入的 最大鞋量：1 雙
<b>提示</b> <ul style="list-style-type: none"> <li>烘乾羊毛衣物、運動鞋或絨毛玩具必須使用羊毛衣物籃。</li> <li>在定時程序中，乾衣機將不會自動偵測衣物的殘餘水份。若在完成烘乾程序後衣物仍然過濕，請再次執行烘乾程序或延長程序時間。</li> </ul>	
<b>Smart Dry (智能烘乾)</b>  當洗衣機完成衣物清洗後，乾衣機會為您的衣物建議適當的程序。 更多資訊：→ 頁 32	視乎建議的程序
<b>提示</b> <ul style="list-style-type: none"> <li>洗衣機必須相容於 Home Connect。</li> <li>洗衣機和乾衣機必須連接到您的家用網路並在 Home Connect app 註冊。</li> </ul>	

<b>Shirts/Blouses ( 恤衫 )</b> 	<b>1.5 公斤</b>
以棉、亞麻、合成或混紡布料製成的恤衫或短衫。 <b>提示：</b> 烘乾後，請立刻熨燙或掛起。這樣能讓殘留濕氣均勻分佈。	
<b>Duvet ( 棉被 )</b> 	<b>2.5 公斤</b>
以合成纖維製成的衣服、枕頭、床單或被褥。 <b>提示：</b> 請分開烘乾大型衣物。請遵守洗滌 標籤上的說明。	
<b>Down Wear ( 羽絨 )</b> 	<b>1.5 公斤</b>
以絨毛填充的衣服、枕頭、床單或羽絨被。 <b>提示</b> <ul style="list-style-type: none"><li>■ 請分開烘乾大型衣物。</li><li>■ 程序結束後，請搖晃衣物，令填充物平均分佈，同時消除當中的濕氣。視乎需要重新啟動程序。</li></ul>	
<b>Sportswear ( 運動衣物 )</b> 	<b>1.5 公斤</b>
有防水覆膜和防水布料的防水和戶外服裝。	
<b>Towels ( 毛巾 )</b> 	<b>6 公斤</b>
以棉製成的耐磨毛巾和浴袍。 。	
<b>Super Quick 40' ( 快速 40 分鐘 )</b> 	<b>1 公斤</b>
混合裝入薄棉質或合成纖維衣物。	
<b>AllergyPlus ( 防敏感 )</b> 	<b>4 公斤</b>
耐磨衣物。 <b>提示：</b> 程序的溫度很高。特別適合有嚴格衛生要求的衣物。	

## P+ 設定

設定程序	功能
<p><b>提示：</b> 每個程序適用的設定不同。已啟動的設定會在按鈕上顯示，或在顯示屏出現反白提示。重複按下顯示屏上相應的按鈕以變更或停用已啟動的設定。</p>	
 <b>Remote Start</b>	<p>按下  <b>Remote Start</b> 可讓您透過 Home Connect app 遙控啟動電器或開啟 Home Connect 設定。</p> <p><b>提示</b></p> <ul style="list-style-type: none"> <li>請參考周圍溫度的說明 → 頁 50。</li> <li>使用遙控啟動時，機門必須關閉而且電器必須連接到家用網絡。</li> <li>基於安全考慮，以下情況會關掉遙控啟動： <ul style="list-style-type: none"> <li>打開機門、</li> <li>停電、</li> <li>按下電器上的 Start/  Pause、</li> <li>再按一下  <b>Remote Start</b>、</li> <li>按下  以關閉電器。</li> </ul> </li> </ul>
<b>Drying Target (烘乾目標)</b> 	<p>烘乾目標程序結束時定義衣物的乾濕程序。</p> <p>若已設定烘乾目標，電器在關掉後，仍會保留所選的設定並用於對應的程序。例外情況：記憶功能不適用於棉質衣物程序。</p>
 Cupboard Dry Plus (加強烘乾)	難以烘乾的 多層厚重衣物。
 Cupboard Dry (烘乾)	一般單層 衣物。
 Iron Dry (熨燙烘乾)	烘乾後仍潮濕、適合燙熨或掛起的一般單層衣物。
<b>Fine Adjust</b> 	<p>衣物 經過烘乾後，若仍然未夠乾爽，可針對烘乾預設目標 調整其烘乾程度，您可從  最高調至   。此項設定讓設備延長程序的執行時間，同時保持溫度不變。</p> <p>若烘乾預設目標的 烘乾程度經過調整，設備關機後 便會保留此設定值。</p>
 <b>Finished in</b> 	<p><b>啟動程序前</b>，您可以使用  和  延遲程序完成時間最多 24 小時。</p> <p>顯示屏上會顯示設定時間（例如 8 h）並倒數計時，直到程序啟動。程序啟動後會顯示程序所需時間，</p> <p><b>提示：</b> 請參考周圍溫度的資訊 → 頁 50。</p>
 <b>Finished in</b> 	使用  和  能以 10 分鐘為單位延長  預設程序完成的烘乾時間。
 / 	您可以使用  和  選擇按鈕以調整設定值。

**Easy Iron ☺**  
**60'** 烘乾後滾筒會以持續間隔運轉，以防止衣物皺摺。您可以啟動或停用自動防皺功能 60 分鐘（使用 **Easy Iron ☺ 60'**）或 120 分鐘（使用 **Easy Iron ☺ 120'**）。

**Easy Iron ☺**  
**120'**

**Low Heat 🌿** 調低溫度，適合脆弱織物，例如：亞加力纖維或彈性纖維。可能會延長烘乾時間。

**Start/**  
**▷||| Pause** 開始、取消和停止程序。

### 設定電器 功能

關於如何調整電器設定，請參閱 → 頁 26

**Child Lock**  
**3 sec. 🔒** 您可以按住控制面板安全鎖 3 秒進行上鎖或解鎖，防止意外操作。

**End Signal 🔊** 使用 End Signal 🔊 以啟動或停用表示程序結束的聲音訊號。若已選擇設定，按鈕的指示燈會亮起，同時響起訊號聲。

## 衣物

### 準備衣物

#### 警告

#### 火災 / 爆炸風險！

某些物件在烘乾時可能會燃點，電器甚至會起火或爆炸。

將打火機和火柴從衣物的口袋中取出。

#### 注意！

#### 滾筒和衣物受損的風險

若口袋裡有物品，電器運作時，會令滾筒或衣物受損。從口袋中取出所有物品（例如金屬物件）。

依以下指示準備衣物：

- 繫上衣服上的皮帶、圍裙帶，或使用洗衣袋。
- 拉上拉鍊、鉤子、眼孔並扣好鈕扣。將大型物品，如椅套等的鈕扣扣上。
- 讓小件衣物（例如嬰兒襪）與較大件的衣物（例如毛巾）一起烘乾。
- 單一衣物請使用定時程序。
- 針織衣物（例如 T 恤、平針織物）第一次使用滾筒乾衣機烘乾時通常會縮小。使用溫和的程序。
- 輕柔衣物不可過度烘乾。這樣會令衣物有更多皺摺。
- 某些特定的洗衣液和護理產品可能堆積在濕度感應器上，例如漿粉或柔順劑。這樣可能會影響感應器的效果和烘乾程度。

#### 提示

- 洗滌欲烘乾的衣物時，請依照製造商的指示使用適量的洗衣或護理產品。
- 定時清潔濕度感應器 → 頁 39。

### 衣物分類

**提示：**將衣物逐件放入電器中。要讓烘乾更有效率，請勿將整批未分開的衣物一次放入乾衣機中。

#### 注意！

#### 乾衣機或衣物材質受損的風險

不適合滾筒式烘乾的衣物可能會造成電器和衣物受損。烘乾前，請先依照衣物護理標籤上的資訊分類：

- 適合採用滾筒式烘乾
- 以正常溫度烘乾
- 以低溫烘乾
- 不可使用滾筒式烘乾

分類需要烘乾的衣物時，可依照以下規則：

- 要達到衣物的烘乾效果一致，同類型的衣物與織物應一起烘乾。若同時烘乾厚、薄與多層的衣物，會令烘乾效果各異。
- 使用烘乾程序提供的布料資訊選擇最適合的程序。  
→ " 程序概覽 " 頁 18

**提示：**若衣物仍然潮濕，可選擇定時程序以加入額外的烘乾時間。

#### 注意！

#### 電器材質和衣物受損的風險

請勿以本電器烘乾下列衣物或布料：

- 受到溶劑、蠟或油脂污染的衣物。
- 未清洗的衣物。
- 不透氣布料製成的衣物（例如橡膠塗覆的織物）。
- 纖幼布料製成的衣物，例如絲質或合成纖維布料製成的窗簾。

## 操作電器

### 放入衣物並啟動電器

提示：電器必須正確安裝和連接。  
→ 頁 10

1. 準備與分類衣物。
2. 按下  以開啟電器。

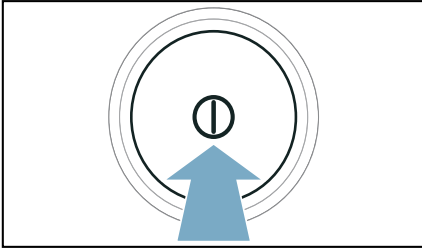

3. 打開機門。  
檢查滾筒是否已清空。必要時先清空滾筒。

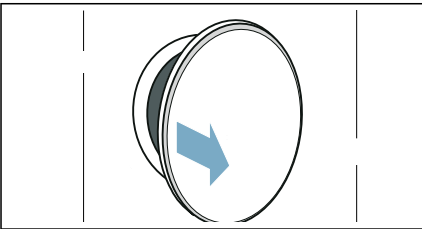

4. 將攤開的衣物放入滾筒內。

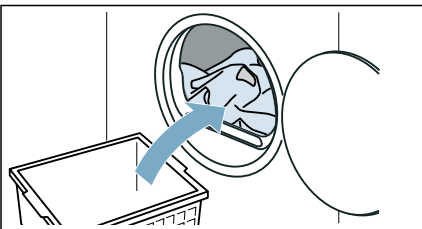

5. 關閉機門。

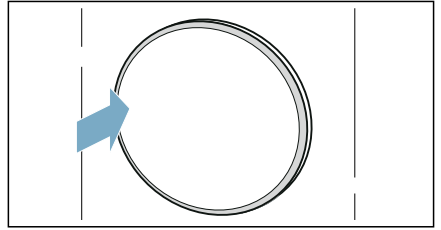

**注意!**  
電器材質或衣物受損的風險。  
確認衣物沒有卡在機門上。



提示：當機門開啟或關閉後滾筒會亮起，當程序啟動後亦同。滾筒內部照明會自動熄滅。

### 設定程序

提示：兒童安全鎖功能必須停用，才能設定程序。→ 頁 26

1. 設定所需的程序。

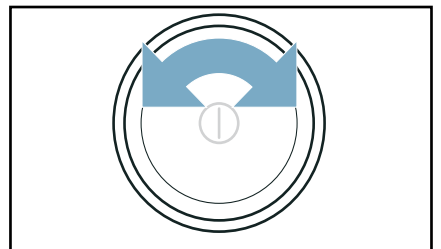

2. 必要時調整程序設定。

## 啟動程序

按下 **Start/▷ Pause** 。

**提示：**若要避免程序無意中被變更，您可以啟用兒童安全鎖功能。→ 頁 26

## 程序進度

顯示屏會顯示程序的狀態。

**提示：**當選擇程序後，會顯示最大容許衣物量以及預計的烘乾時間。濕度感應器會測量烘乾過程中衣物殘留的水份。顯示屏表示的程序持續時間會按衣物的濕度自動調整（定時程序除外）。

## 變更程序或是添加衣物

烘乾衣物時，您可以隨時取出或添加衣物，或是調整烘乾程序。

1. 打開機門或按一下 **Start/▷ Pause** 即可暫停運作。

**提示：**在處於 CoolDown 冷卻期間，即使在暫停狀態，滾筒仍會繼續轉動。只要打開機門，便可隨時中斷 CoolDown 冷卻功能。

2. 添加或取出衣物。
3. 如有需要，可在此時選擇另一個程序或另一個程序設定。→ "程序概覽" 頁 18

**提示：**請勿在 CoolDown 冷卻期間變更程序。

4. 關上機門。
5. 按一下 **Start/▷ Pause** 。

**提示：**顯示屏的烘乾程序所需時間會依據衣物量和殘餘濕度更新。變更程序或衣物量後，顯示的數值可能會改變。

## 取消程序

打開機門或按下 **Start/▷ Pause** 可以隨時取消程序。

**注意！**

**火災風險。衣物可能會起火。**

若程序取消，請從乾衣機中取出所有衣物，然後攤開衣物令熱散去。

## 程序結束

顯示屏出現以下訊息: *End*

## 取出衣物，然後關閉電器

1. 取出衣物。

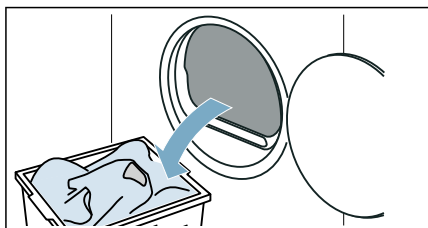

2. 按下 ① 以關閉電器。

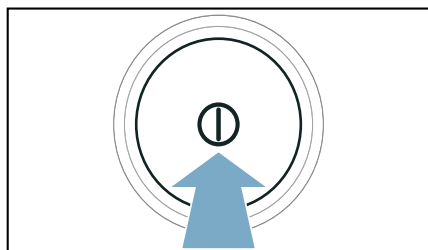



## 清空冷凝水容器

烘乾衣物會令水分在電器內部凝結。

若電器沒有連接排水管，電器內部凝結的水分会流入冷凝水容器中。此時必須在每次烘乾衣物後清空冷凝水容器，冷凝水容器若在烘乾完成前已滿，也必須清空。

### 1. 水平抽出冷凝水容器。

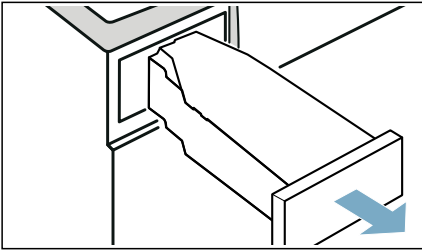

### 2. 倒出冷凝水。

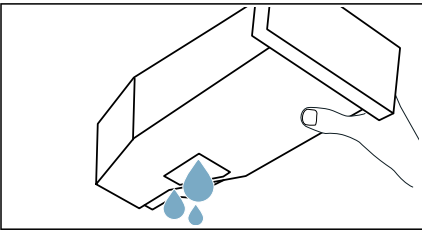

### 注意!

#### 危害健康和材質受損的風險

冷凝水並非可飲用的水，而且可能已遭棉絮污染。污染的冷凝水對健康有害，而且會令材質受損。請勿飲用或再利用冷凝水。

### 3. 將冷凝水容器推回電器直到定位。

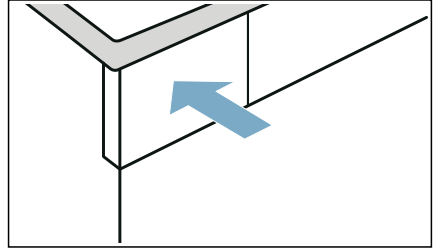

**提示：** 冷凝水容器的濾網會在電器自動進行清潔時過濾冷凝水。清空冷凝水可清潔此濾網。您仍然應定期檢查濾網，檢查是否有殘留物並視乎需要清潔。

→ "清潔冷凝水容器內的濾網" 頁 39

## 電器設定

您可以啟動 / 停用兒童安全鎖及調整基本設定 (例如訊號)。

### 控制面板安全鎖

啟用兒童安全鎖避免意外更改控制面板的設定。

#### 啟用 / 停用兒童安全鎖

- 按住 Child Lock push 3 sec. ∞ 3 秒

**提示：**即使電器關閉，兒童安全鎖仍然會保持啟動。若想在開啟電器時變更控制面板的設定，必須先停用兒童安全鎖。

### 通知訊號

您可以啟動或停用程序完成時的通知訊號。若啟動此設定，程序完成時訊號聲會響起。

按照以下方式啟動 / 停用電器設定：

按下 **End Signal** (🔔)。

程序完成時的通知訊號會啟動 / 停用。

**提示：**若已啟動通知訊號，但程序完成時不會響起訊號聲，您可以變更電器設定。

### 基本設定

您可以調整電器的部分設定。如要調整，您需要進入設定模式：

1. 將程序設定至  1 位置。

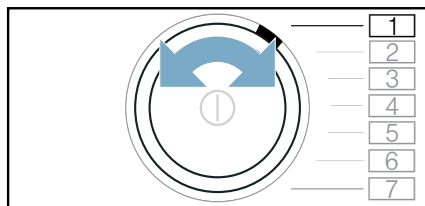

2. 按下 **Drying Target** (烘乾目標) ☀️ (烘乾目標) 然後同時：

3. 將程序設定至  2 位置。

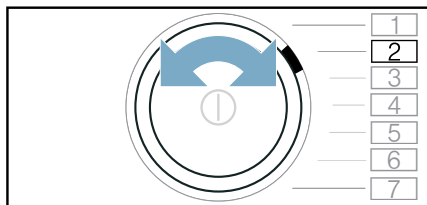

4. 放開 **Drying Target** (烘乾目標) ☀️。設定模式隨即啟動。

基本設定已指派至以下程序位置：

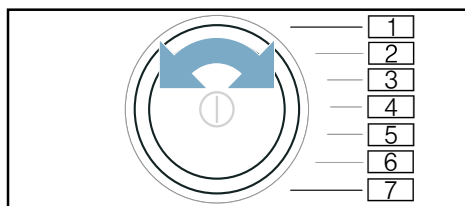

位置	基本設定
<input type="checkbox"/> 2	調整聲音通知訊號的音量 (例如程序完成時)。
<input type="checkbox"/> 3	調整聲音操作訊號的音量。

#### 設定

- 0 關
- 1 低
- 2 中
- 3 高
- 4 非常高

按照以下方式調整與啟動 / 停用基本設定：

1. 所需基本設定的位置。
2. 請按下列方式更改設定值：  
— +
3. 調整所需的其他基本設定或儲存並離開基本設定。

按照以下方式儲存並離開基本設定  
關掉電器。

**提示：**電器關掉後仍會保留所選的設定。

## Home Connect

本機附有 Wi-Fi 功能，可用流動終端裝置遙控。

有了 Home Connect App，您便可利用流動終端裝置對本設備執行以下動作：

- 設定和啟動洗滌程序。
- 調整以及啟動 / 停用 目前的洗滌程序設定。
- 查詢 洗滌程序狀態。
- 調整以及啟動 / 停用 裝置設定。
- 關機。

您必須先執行以下步驟，才能使用 Home Connect 各項功能：

1. 在流動終端裝置上安裝 Home Connect App。
2. 在 Home Connect App 註冊。
3. 以自動或手動方式連線至家用網絡一次。
4. 使用 Home Connect App 與裝置連線。

如需更多關於 App 的詳細資訊，請瀏覽本公司的 Home Connect 網站 [www.home-connect.com](http://www.home-connect.com)

Home Connect 服務並非在每個 國家都可使用。能使用 Home Connect 功能與否視乎您所在的國家有沒有提供 Home Connect 服務。如需相關資訊，請至：[www.home-connect.com](http://www.home-connect.com)

### 提示

- 請確保當您透過 APP 操作本機以及在外地執行同樣操作時，也應遵守使用說明書的安全注意事項。同時，請您也注意 Home Connect App 的提示說明。
- 直接操作裝置時，將無法同時透過 Home Connect App 變更。不過，您可以從 Home Connect App 看到裝置上所做的調整。

## 開啟 Home Connect 功能表

您可在 Home Connect 功能表 建立及查看網絡連線、啟動 / 停用 Wi-Fi，還可在此找到 Home Connect 的 其他功能。

1. 開機。
2. 按住  **Remote Start** 不放，至少 3 秒。

螢幕上隨即顯示：*Root*。

您現在已進入 Home Connect 功能表。

**提示：**快按一下  **Remote Start**，即可離開 Home Connect 功能表。

## 連線至 家用網絡、Home Connect App

請以 **自動** 或 **手動** 方式將您的裝置連線至家用網絡一次。

### 提示

- 如果家用網絡的路由器具有 WPS 功能，您的裝置便可自動連線至家用網絡。
- 若家用網絡的路由器無 WPS 功能，便必須手動將裝置連線至家用網絡。

然後必須再連線至 Home Connect App。

**提示：**裝置上的 **Wi-Fi** 必須啟用，您的裝置才能與家用網絡連線。出廠時裝置上的 **Wi-Fi** 為停用狀態，當裝置連上家用網絡後便會 自動啟用。

## 自動 連接至家用網絡

### 步驟 2.1

請確認您已 進入 Home Connect 功能表裡。→ 頁 27

#### 1. 按一下 **Start/ ▷⏻ Reload**。

裝置正在嘗試 連線至家用網絡。螢幕中出現閃爍的  符號。

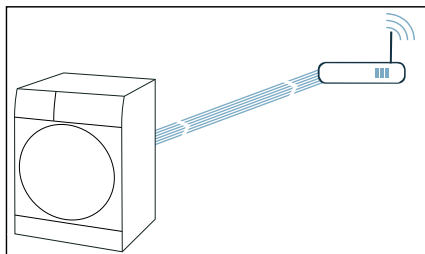

#### 2. 請在接下來的 2 分鐘內，啟動家用網絡路由器的 WPS 功能。

裝置 成功連線至家用網絡後，螢幕將顯示 *con*，而  會持續亮起。

**提示：**無法建立連線。請確認 您的裝置是否位於家用網絡的有效範圍內。重新執行自動連線或改用 手動連線。

## 手動 連接至家用網絡

### 步驟 2.2

請確認您已 進入 Home Connect 功能表裡。→ 頁 27

請確認您已 開啟 Home Connect App 並且已完成登入。

#### 1. 將程序設定至位置 2。

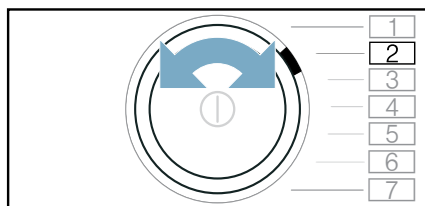

顯示屏上會出現 *SAP* (手動連線)。

#### 2. 按一下 **Start/ ▷⏻ Reload**。

裝置現在 已建立好個人專用的 WLAN 網絡，其網絡名稱 (SSID) 是 **HomeConnect**。

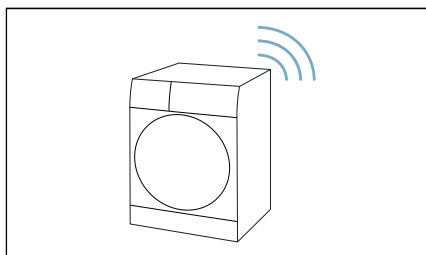

#### 3. 在流動終端裝置開啟 WIFI 設定。

#### 4. 透過 WIFI 網路將流動終端裝置與

**HomeConnect** 連線，並輸入 **HomeConnect** 的 Wi-Fi 密碼 (Key)。

您的流動終端裝置現在正在與 洗衣機建立連線。連線過程可能長達 60 秒。

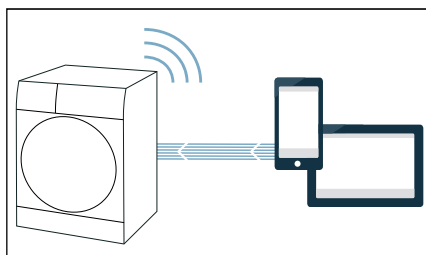

#### 5. 連線成功後，請在流動終端裝置開啟 Home Connect App，並完成 App 中的步驟。

#### 6. 請在 Home Connect App 輸入家用網絡的網絡名稱 (SSID) 和密碼 (Key)。

#### 7. 請在 Home Connect App 完成最後的步驟，即可與洗衣機連線。

裝置 成功連線至家用網絡後，螢幕將顯示 *con*，而  會持續亮起。

**提示：**無法建立連線。請確認 您的裝置是否位於家用網絡的有效範圍內。請以手動方式再次嘗試連線。

## 使用 Home Connect App 連線

當您的洗衣機已連線至家用網絡後，您還必須將洗衣機連接到 Home Connect App。

請確認您已進入 Home Connect 功能表裡。→ 頁 27

請確認您已開啟 Home Connect App 並且已完成登入。

1. 將程序設定至位置 3。

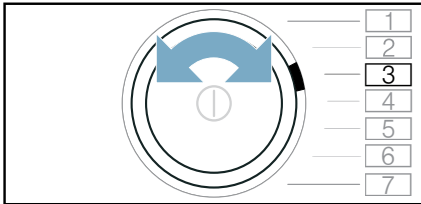

顯示屏上會出現 *APP* (連線到 App)。

2. 按一下 **Start/▷||| Pause**。

裝置正在嘗試連線至 Home Connect App。

3. 待 App 出現您的裝置後，請在 Home Connect App 完成最後的步驟。

**提示：**無法建立連線。請確認您的流動終端裝置是否位於家用網絡的有效範圍內，並且已連線至該網絡。再次嘗試與 Home Connect App 連線。

## 啟用 / 停用 Wi-Fi

當裝置連線至家用網絡時，您可啟動或停用裝置上的 Wi-Fi。

請確認您已進入 Home Connect 功能表裡。→ 頁 27

1. 將程序設定至位置 4。

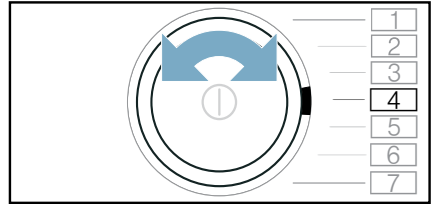

顯示屏上會出現 *on* (Wi-Fi 功能)。

2. 按一下 **Start/▷||| Pause**。

螢幕上若出現 *on*，即表示機上的 Wi-Fi 功能已啟用。螢幕上若出現 *off*，則表示機上的 Wi-Fi 功能已停用。

### 提示

- 如果機器連線到家用網絡，Wi-Fi 會自動啟用。
- Wi-Fi 如為啟動狀態，裝置便不會自動關機。
- 如果機器上的 Wi-Fi 已關閉，則可利用 Home Connect App 來遙距啟動或遙控機器。
- Wi-Fi 如被關閉，而機器已預先連接到家庭網絡時，則重新啟動 Wi-Fi 時會自動恢復無線網絡連線。
- 啟動此功能時，會增加比耗能表上的規定值更高的耗電量。→ 頁 49

## 重置 網絡設定

您可重置所有網絡設定。

請確認您已進入 Home Connect 功能表裡。→ 頁 27

1. 將程序設定至位置 5。

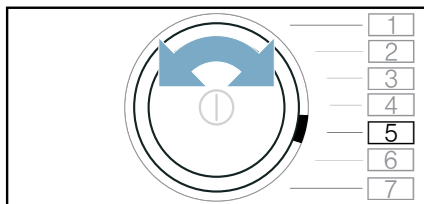

顯示屏上會出現 *rE5* (重設網絡設定)。

2. 按一下 **Start/▷ Pause** **Reload**。

螢幕上隨即顯示: *UE5*。

3. 按一下 **Start/▷ Pause** **Pause**。

**提示：** 但若想要將再次透過 Home Connect App 使用裝置，則須重新將它連線至家用網絡及 Home Connect App。

## 軟件更新

您可在裝置上更新 Home Connect 軟件。一發現有可用的軟件更新，螢幕將顯示以下注意事項: *UPd*

您可透過螢幕上的說明直接安裝更新，或按照以下方式以手動進行:

請確認您已進入 Home Connect 功能表裡。→ 頁 27

1. 將程序設定至位置 6。

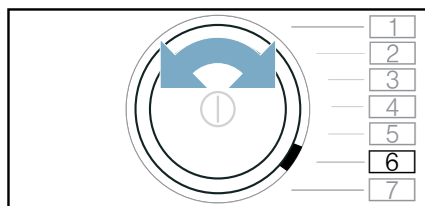

顯示屏上會出現 *UPd* (更新)。若有軟件更新可供下載，則 **Start/▷ Pause** 會閃爍。

2. 按一下 **Start/▷ Pause** **Reload**。

螢幕上隨即顯示: *UE5*。

3. 按一下 **Start/▷ Pause** **Reload**。

**提示：** 軟件更新可能需時數分鐘。更新期間 請勿關機。

## 電力管理工具

您可以將裝置與智慧能源系統（電力管理工具）連線。

將您的裝置與智慧能源系統（電力管理工具）連線並且啟用 **Flex Start** 後，您就能控制在家中的光電系統可供應足夠電能時或在電費計算方式有利時才啟動設備，藉此將耗電降至最低。

如需關於使用電力管理工具的其他資訊及其系統需求，請到：[www.home-connect.com/energymanagement](http://www.home-connect.com/energymanagement)

### 提示

- 智慧能源系統（電力管理工具）必須採用 EEBus Initiative 通訊標準。
- 請事先細閱智慧能源系統（電力管理工具）的使用說明書，查看如何將它與您的裝置連線。

1. 將程序設在位置 7。

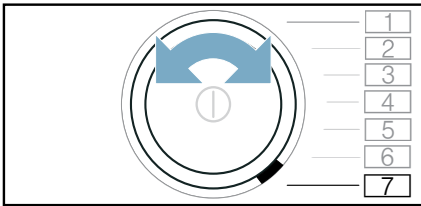

2. 按一下 **Start/Reload**。  
裝置正在嘗試連線至智慧能源系統（電力管理工具）。裝置連線成功後，螢幕將顯示：con。
3. 若要經由智慧能源系統（電力管理工具）啟動裝置，請啟用 Flexstart 功能。

## Flex Start

請啟用 **Flex Start**，以便讓您的智慧能源系統（電力管理工具）在家中的光電系統可供應足夠電能時或在電費計算方式有利時，啟動本設備。

**提示：**只有當智慧能源系統（電力管理工具）與設備連線時，智慧能源系統（電力管理工具）才能啟動您的設備。

### Flex Start 請依照以下方式啟用：

1. 選擇所需的洗滌程序。
2. 請利用預定時間的選擇鍵 **+** 和 **-**，設定您想要的時間。
3. 按一下 **Start/Pause**。
4. 按一下 **Remote Start**。

螢幕隨即顯示  $\text{h}$ 。

**FlexStart** 現在已啟用，設備正在等候智慧能源系統（電力管理工具）下達啟動指令。

顯示螢幕上的時間設定若有變動，例如改成  $3.0h$ ，表示 Smart Energy 系統（能源管理）已指定了允許設備啟動的時間點。設備將在指定時間結束後完成程序。

### 提示

- 若智能能源系統（能源管理員）無法啟動電器，程序仍然會在設定的時間結束前啟動。程序會在設定的時間結束時完成。
- 基於安全考慮，以下情況會依序停用 **Remote Start** 和 **Flex Start**：
  - 按下 **Start/Pause**。
  - 打開機門。
  - 按下  $\text{⏻}$  以關掉電器。
  - 停電。
 若停用 **Flex Start** 功能，**Finished in**  $\text{⏻}$  **+** 仍會啟動。

## 添加或取出衣物：

**提示：**當 **Flex Start** 已啟用但洗滌程序還沒啟動時，您可衣物 添加或取出衣物

1. 按一下 **Start/▷||| Pause** 。
2. 打開機門。
3. 添加或取出衣物。
4. 關上機門。
5. 按一下 **Start/▷||| Pause** 。
6. 按一下 **Remote Start** 。

**FlexStart** 現在已啟用，設備正在等候智慧能源系統（電力管理工具）下達啟動指令。

## 智能程序建議

當洗衣機完成衣物清洗後，乾衣機會為您的衣物建議適當的程序。

建議程序的預期所需時間視乎使用的洗衣程序。

為了決定最適合的烘乾程序，電器間必須能傳輸和接收資訊。

**因此，請特別注意下列事項：**

- 傳輸資料前，洗衣程序必須運行到完成。
- 洗衣機必須相容於 Home Connect。
- 洗衣機和乾衣機必須連接到您的家用網絡並在 Home Connect app 註冊。

1. 開機。
2. 將程序設定為 **Smart Dry** 。

開始分析而且顯示屏會出現動畫。

3. 要取消分析，請設定不同的程序或關掉電器。

找到正確的程序後動畫會停止，建議程序的 LED 會一直亮起，而顯示屏會出現程序資訊。

4. 按下 **Start/▷||| Pause** 。

**提示：**若找不到適當的程序，訊號聲會響起，而顯示屏會出現 **— —**。

## 可能原因：

- 找不到適合所選洗衣程序的乾衣程序。
- 洗衣機和乾衣機必須連接到您的家用網絡並在 Home Connect app 註冊。
- 檢查電器是否位於家用網絡範圍內。
- 沒有上次使用洗衣程序的資料。資料保留 24 小時後便會刪除。
- 洗衣程序中止。洗衣程序必須運行到完成。

## 遙距診斷

若發生故障，售後服務中心可以使用遙距診斷功能操作您的電器。

請聯絡售後服務中心，確認電器已連線到 Home Connect 伺服器及遙距診斷服務可否在您的國家使用。

**提示：**如需更多資訊並要確認遙距診斷服務可否在您的國家使用，請瀏覽所在國家 Home Connect 網頁的 Help & Support 專區，網址：[www.home-connect.com](http://www.home-connect.com)

## 資料保護的 提示說明

您的電器將在第一次利用與國際網絡連線的無線網絡時，將傳輸下列各類資料至伺服器（首次註冊）：

- 唯一機器標識代號（包括 機器密鑰和已安裝之無線 Wi-Fi 通訊模組的地址）。
- 無線 Wi-Fi 通訊模組的安全證書（資訊技術的連線保障）。
- 電器目前的軟件和硬件版本。
- 將之前任何的狀態恢復至出廠設定值。

此首次註冊是準備提供給 Home Connect 功能使用，並在您第一次使用 Home Connect 功能時才會被啟用。

**提示：**請注意，Home Connect 功能只有在連接 Home Connect 應用程式時才能使用。您可從 Home Connect 應用程式中叫出資料保護相關資訊。



## 符合性聲明

本公司 Robert Bosch Hausgeräte GmbH 在此嚴正聲明 配有 Home Connect 功能的家庭電器符合 指令 2014/53/EU 的基本要求以及其他相關的規定。

有關詳細的 RED 符合性聲明，您可以在網上瀏覽 [www.bosch-home.com](http://www.bosch-home.com)，在您的家庭電器產品頁面中的其他文件查看相關資訊。



2.4 GHz 頻段：最大 100 毫瓦

5 GHz 頻段：最大 100 毫瓦

	BE	BG	CZ	DK	DE
	EE	IE	EL	ES	FR
	HR	IT	CY	LV	LT
	LU	HU	MT	NL	AT
	PL	PT	RO	SI	SK
	FI	SE	UK	NO	CH
	TR				
5 GHz Wi-Fi: 只限室內使用					

## 排出冷凝水

烘乾衣物會令水分在電器內部凝結。

操作電器時，必須確定排水管已接上。

若電器沒有連接排水管，電器內部凝結的水分會流入冷凝水容器中。此時必須在每次烘乾衣物後清空冷凝水容器，冷凝水容器若在烘乾完成前已滿，也必須清空。

依以下說明連接排水管：

1. 取出滾筒中的所有配件。

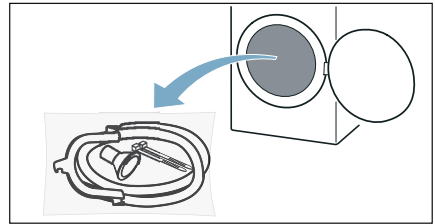

2. 取出袋內的所有物品。

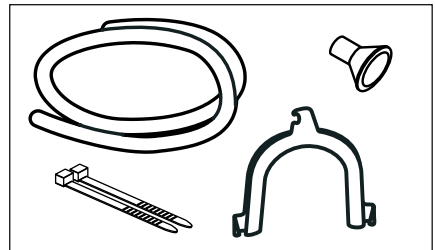

3. 拆掉套管的蓋子。

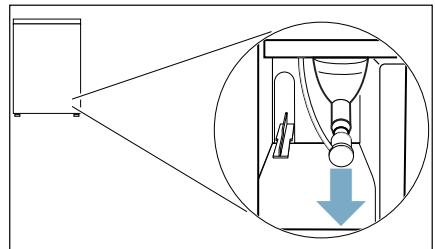

**提示**

- 本電器附有裝著蓋子的套管。
- 拆下蓋子時，套管可能有少量液體冒出。

4. 將蓋子推到「停留位置」。

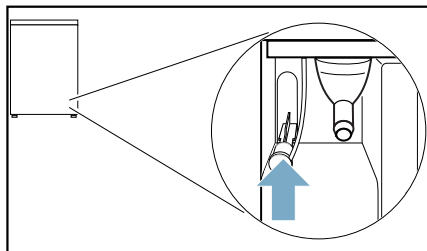

5. 將排水管盡可能推入無蓋套管上。

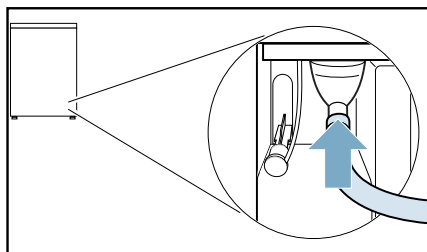

6. 用剩餘的配件固定排水管的另一端  
(視乎連接類型而定)。

**臉盆：**

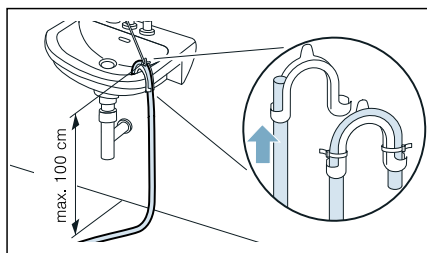

**虹吸管：**

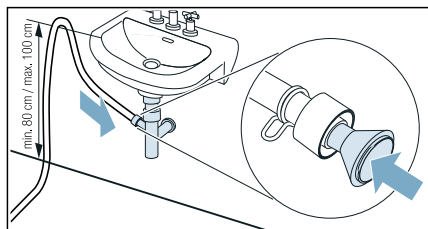

連接點必須用軟管夾固定（可固定的範圍 12-22 毫米，專賣店有售）。  
連接到虹吸管時，請確認排水管的管路高度至少有 80 厘米，但不超過 100 厘米。

**地板排水孔：**

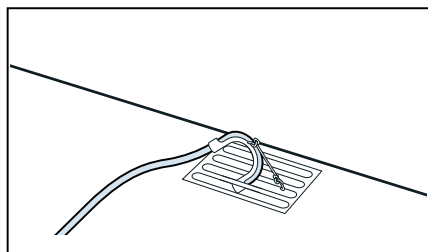

**注意！**

**因漏水或排水令材質受損的風險。**

將排水管固定在電器上以避免滑出。  
不要扭曲或折彎排水管。電器安裝的表面高度與排水管的高度差不得超過 100 厘米。

**注意！**

**累積的水份吸回電器並令材質受損的風險。**

確認排水的速度夠快。排水孔沒有封閉或阻塞。

7. 水平抽出冷凝水容器，然後將水倒出。

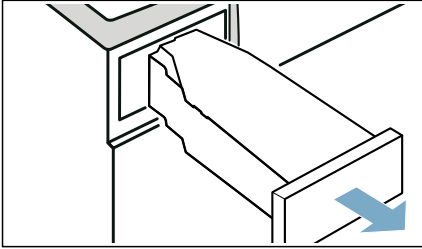

8. 再將冷凝水容器翻轉 180°，從底部取出安裝的塞子。

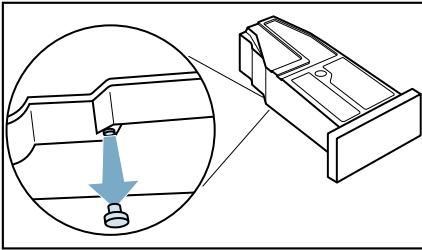

9. 再將冷凝水容器翻轉 180°，在冷凝水容器上方的凹槽中裝入塞子。

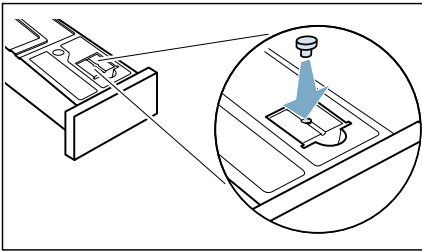

10. 將冷凝水容器推至定位。

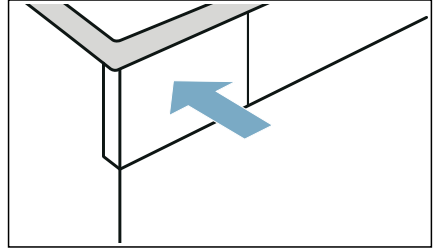

您可以透過排水管，讓冷凝水排放到廢水系統或洗臉盆中。

**提示：**若想要將冷凝水改回排放至冷凝水容器，請按相反的步驟進行。

**注意！**

**材質受損 / 電器損壞的風險**

若想要將冷凝水排入冷凝水容器中，可能會有部分液體從套管中冒出並令材質受損。使用本電器前，請蓋上套管的蓋子。

## 清潔與打理

### 清潔本電器

#### 警告 致命風險！

此電器以電力驅動。接觸帶電零件或會導致觸電。因此請注意：

- 切斷電器電源。切斷電器電源（拔掉插頭）。
- 請勿以濕手拿住電源插頭。
- 從插座上拔下插頭時，請握住插頭，切勿拉扯電線，否則可能令電線受損。
- 請勿對電器或其功能進行任何技術上的修改。
- 電器的維修或其他工作應由客戶服務中心或電工執行。相同規則也適用於更換主電線（若有需要）。
- 您可以向我們的客戶服務中心訂購主電線。

#### 警告 中毒風險！

含有溶劑的清潔劑可能會產生有毒氣體。請勿使用含有溶劑的清潔劑。

#### 警告

**電擊 / 物料受損 / 電器損壞的風險！**  
若濕氣進入電器中，可能會造成短路。請勿使用高壓清洗機或蒸氣清潔器來清潔您的電器。

#### 注意！

#### 物料受損 / 電器損壞

如果清潔劑和衣物預處理劑（例如去污劑、預洗噴潔劑等）與電器表面接觸，可能會損壞電器。因此請注意：

- 避免此類劑液與電器表面接觸。
- 只能使用水及軟布清潔電器。
- 立刻清除所有殘餘的清潔劑、噴霧或其他殘留物。

### 清潔 底部組件

本設備 具有自動自我清潔功能。衣物上的棉絮 不需在每次設備運轉後去除，而是於底部組件內收集這些棉絮。

為了不影響設備功能，務必在以下狀況才能清潔底部組件（棉絮收集盒 和棉絮濾網）：

- 顯示螢幕上出現提示：。
- 保養 設備前。

您便可以隨時清潔設備的底部組件。

**提示：**設備運轉完畢後，請讓它先冷卻 30 分鐘左右再進行此清潔作業。

請依照以下方式清潔底部組件：

1. 利用握把打開維修蓋板。

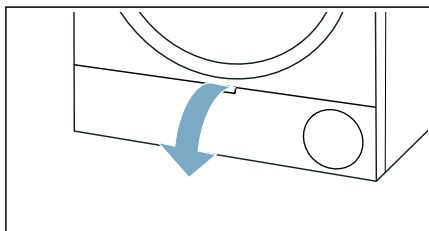

2. 將熱加換器蓋板的操作桿解鎖。

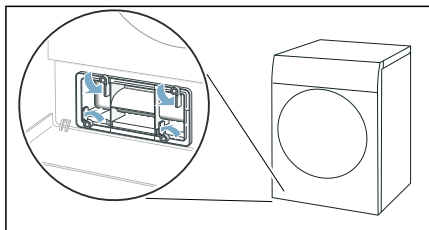

3. 將熱交換器蓋板從握柄上拔出。

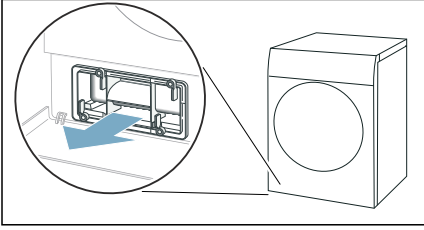

4. 清除熱交換器蓋和棉絮濾網上的所有棉絮。

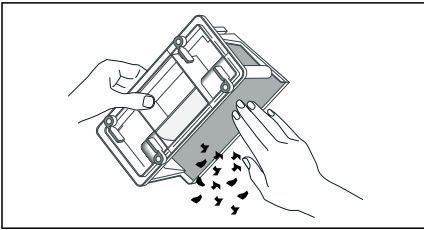

**提示：** 確認熱交換器蓋的密封條上沒有灰塵。

5. 在流水下大致沖洗熱交換器蓋板及棉絮濾網的內部並晾乾。

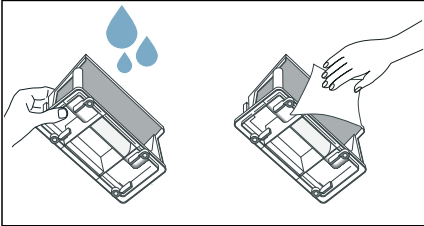

**提示**

- 如有頑強污垢，可使用軟刷清潔。
- 請留意，沖洗棉絮收集盒後務必徹底晾乾。潮濕的棉絮濾網可能會拉長烘乾時間並影響烘乾效果。

6. 橫向抽出棉絮濾網。

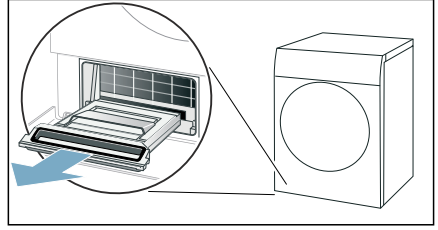

**提示：** 棉絮濾網上可能有棉絮和剩餘水分，拉出時可能會滴下。

7. 打開棉絮收集盒並清除棉絮。

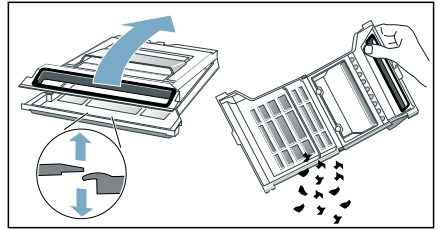

8. 在流動的清水下大致沖洗棉絮收集盒的濾網並晾乾。

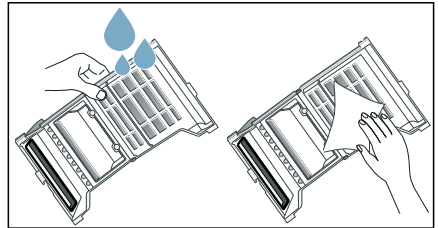

**提示**

- 如有頑強污垢，可使用軟刷清潔。
- 不可除去或損壞棉絮收集盒的密封件。
- 您也可以使用洗碗機清潔棉絮收集盒。
- 請留意，沖洗棉絮收集盒後務必徹底晾乾。

9. 關閉棉絮濾網。

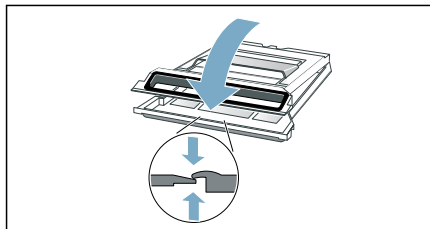

**提示：** 確認棉絮濾網完全關閉。

10. 將棉絮濾網橫向推到底。

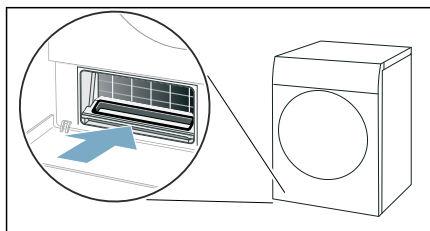

11. 用手柄推入熱交換器蓋。

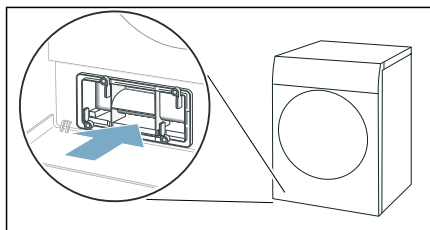

**提示：** 只有棉絮濾網安裝在電器上時，才能推入熱交換器蓋。

12. 將熱加換器蓋板操作桿鎖上。

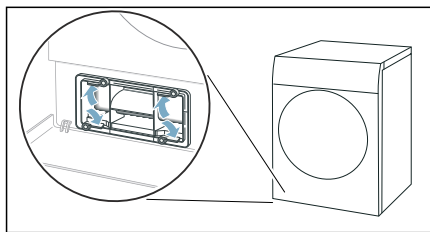

13. 關好維修揭板。

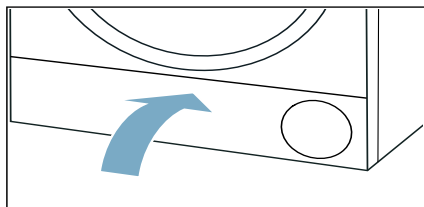

您現在 已完成設備底部組件的清潔工作。

**注意！**  
材質受損 / 電器損壞

若在沒有安裝棉絮網（或是棉絮濾網、棉絮容器，視乎電器規格而定）、棉絮網不完整或破損時操作電器，可能會損壞電器。  
請勿在棉絮網破損或尚未妥善安裝時操作電器。

## 清潔濕度感應器

**提示：**濕度感應器會測量衣物殘留的水份。長時間使用後，濕度感應器可能會被一層水垢或是有洗衣與護理產品的殘留物覆蓋。必須定期去除沉積物以保持烘乾的效果。

1. 打開機門。

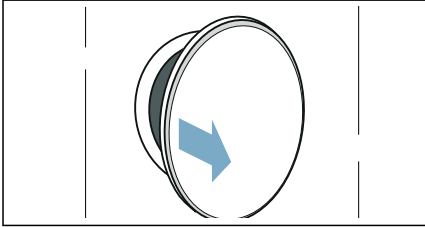

2. 用海綿清潔濕度感應器。

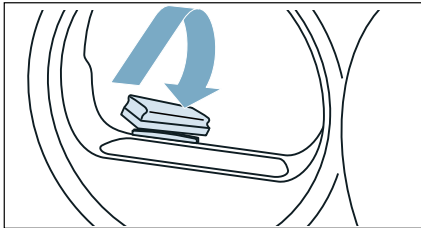

### 注意！

濕度感應器受損的風險。

濕度感應器為不鏽鋼製。請勿使用具研磨效果的產品或是鋼絲絨清潔感應器。

## 清潔冷凝水容器內的濾網

**提示：**冷凝水箱中的濾網可清潔本機器用來自動清潔的冷凝水。

1. 水平拉出冷凝水容器。

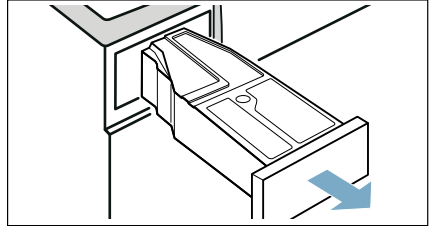

2. 倒出冷凝水。
3. 取出濾網。

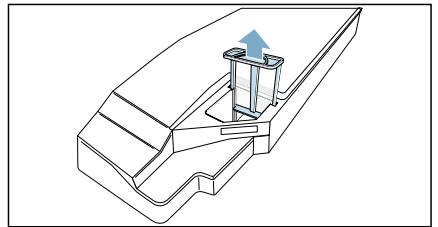

4. 將濾網用流動的溫水或放入洗碗機內清潔。

**提示：**如有頑強污垢，可使用軟刷清潔。

5. 將濾網放入，直到感覺卡止。

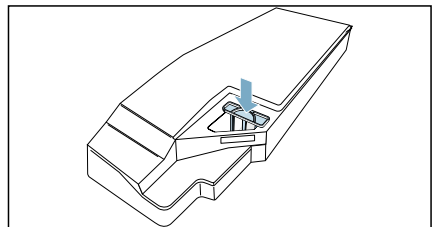

### 注意！

若沒有濾網，棉絮可能會進入機器並造成損壞。

裝上濾網後才可使用洗碗機。

6. 將冷凝水容器放入，直到感覺卡止。

## 設備保養

本設備 提供附加的清潔程序，您可以執行這些程序來保養設備：

- 簡易式設備保養 可以清除設備中可能存在的輕微污垢。
- 加強式設備保養 則可以清除設備在長時間閒置後 可能殘留的頑固污垢以及異味。

保養此設備前，必須做好設備保養的預備作業。

### 警告

**小心燙傷 / 物品及設備損壞！**

沸騰或高溫的熱水若不慎灑出或溢出，可能造成嚴重燙傷及物品 或設備損壞。請勿在本設備上 或其部件與配件使用沸水。請避免皮膚接觸 高溫熱水或水蒸氣。

### 警告

**中毒風險 / 材質受損！**

冷凝水並非可飲用的水，並可能已受棉絮污染。受到污染的冷凝水對健康有害，而且會造成損害材質。請勿飲用或再利用。

## 設備保養 的前置作業

為設備 進行設備保養前置作業

設備 必須在進行簡易或 深度設備保養之前做好前置作業。

請依照以下方式為設備做好設備保養前置作業：

1. 清潔本體底座。 → 頁 36
2. 打開機門。
3. 取出衣物。

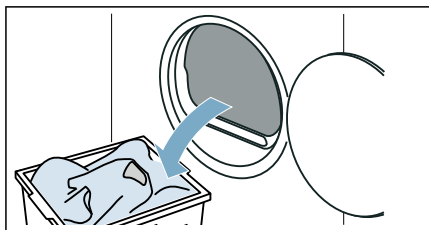

4. 關上機門。
5. 水平抽出冷凝水容器，然後將水倒出。

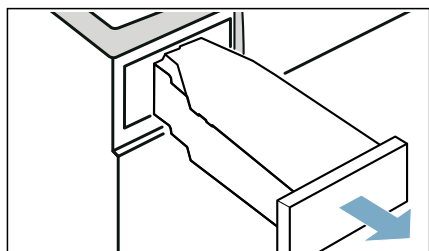

6. 按下  以開啟電器。

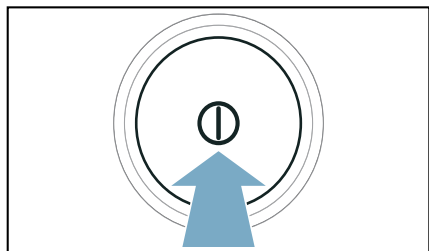

請現在 為設備進行設備保養前置作業。



### 為冷凝水容器 進行設備保養前置作業

設備的冷凝水若 經排水軟管排放，就必須在進行簡易或深度設備保養之前，為冷凝水容器做好前置作業。

請依照以下方式為冷凝水容器進行設備保養前置作業：

1. 取出插在 冷凝水容器凹槽中的栓塞。

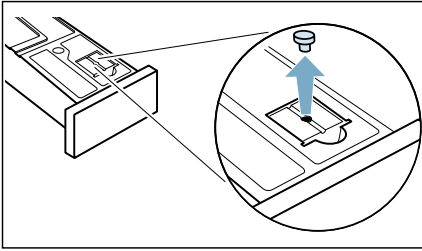

2. 將冷凝水容器旋轉 180°，翻轉至底部，然後將插入栓塞。

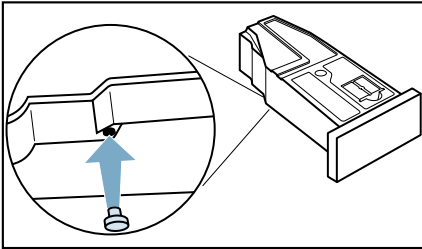

3. 清潔冷凝容器的濾網。→ 頁 39

現在，冷凝水容器 已完成設備保養前置作業。

**提示：** 設備的冷凝水若經 排水軟管排放，請在完成簡易或深度設備保養之後，以相反順序重複這些步驟。

### 進行簡易 設備保養

您可進行 簡單的設備保養，以 清除設備中可能存在的輕微污垢。

建議您在使用設備一段時間後，讓設備自動執行簡易設備保養。在程序開始之前以及程序結束之後，**CrE** 都會出現在顯示螢幕上，時間長達 5 秒鐘。此提示動作要重複出現，直到簡易設備保養完全 完成。

■ 簡易式設備保養大約需要 1 小時。

請依照以下方式進行設備保養：

1. 設備保養 的前置作業 → 頁 40
2. 將程序設在位置 1。

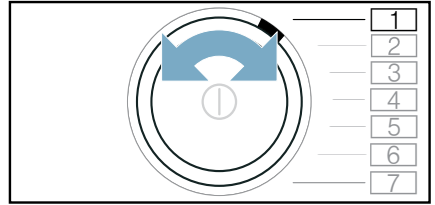

3. 按住 Drying Target ( 烘乾目標 ) ☀️。兩者同時進行。
4. 將程序設在位置 4。

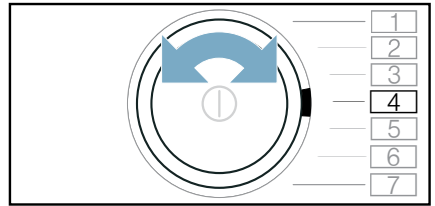

此時顯示螢幕上輪流出現 **CrE** 及 程序時間。

5. 將約 1 ½ 公升的溫水倒入冷凝水容器。

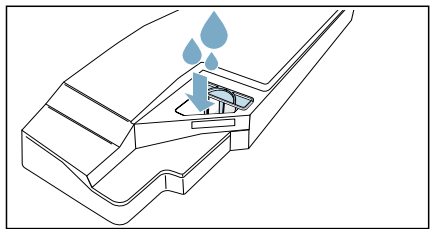

**提示：** 握住冷凝水容器時應保持水平，以避免液體濺出。

6. 將冷凝水容器推至定位。

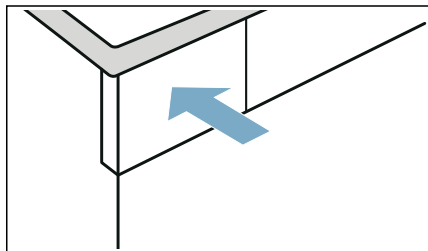

7. 按一下 **Start/ Pause**。

開始設備保養，並且可聽見一個訊號音。設備保養結束時，顯示螢幕上會出現 *End*，並發出一個訊號音。

8. 水平抽出冷凝水容器，然後將水倒出。

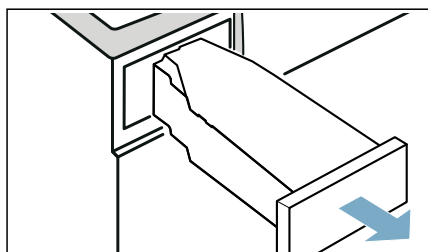

9. 將冷凝水容器推至定位。

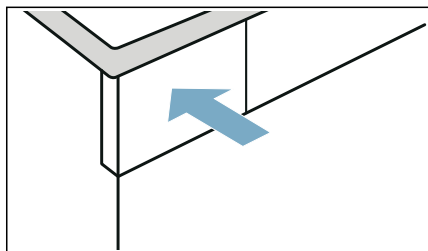

10. 按下 **⓪** 以關閉電器。

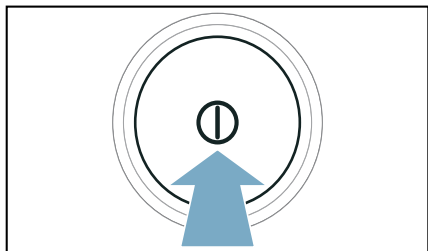

這便已完成設備保養。

### 進行設備深度保養。

您可進行加強式設備保養，以清除設備閒置一個月或以上之後可能殘留的頑固污垢以及異味。

深度設備保養耗時約 4 小時。如果您沒有在程序執行期間及時做好必要的手動步驟，便可能需要更長時間。

- 深度設備保養一旦啟動後，請勿中斷程序。
- 進行深度設備保養，您需要使用原廠保養劑，此商品的零組件編號為：**00311829**，請向客服部門訂購。有關各國當地的聯絡資料，請參閱隨附之客服索引。

**⚠ 警告**  
**受傷 / 物料受損 / 電器損壞的風險！**  
使用其他品牌的零件或配件是十分危險的，可能會令人受傷、嚴重破壞或損壞電器。  
為安全起見，只可使用原廠零件及配件。

**注意!**

**物料受損 / 電器損壞**

若在電器中倒入錯誤用量的洗衣劑或清潔劑，可能會嚴重破壞或損壞電器。請依照製造商說明使用洗衣劑 / 護理產品 / 清潔劑或柔順劑。

請依照以下方式進行設備保養：

1. 設備保養 的前置作業 → 頁 40
2. 將程序設在位置 1。

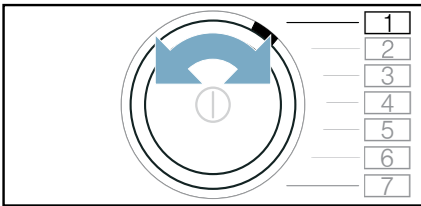

3. 按住 Drying Target ( 烘乾目標 ) ☀️。兩者同時進行。
4. 將程序設在位置 4。

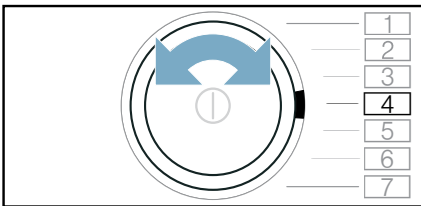

此時顯示螢幕上輪流出現 CP1 及 程序時間。

5. 按下 +。顯示屏上會交替顯示 CP2 和程序所需時間。

6. 水平抽出冷凝水容器，然後將水倒出。

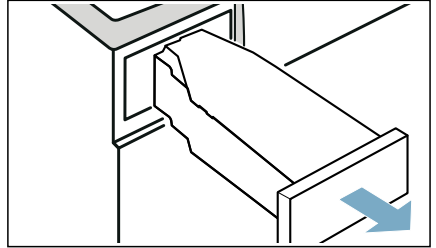

7. 將一瓶原廠電器保養產品及約 1 ½ 公升的溫水倒入冷凝水容器。

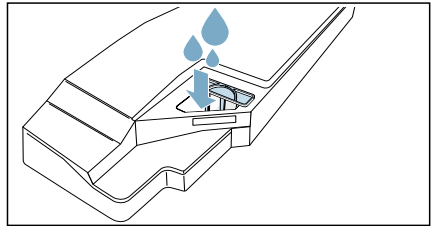

**提示：**握住冷凝水容器時應保持水平，以避免液體濺出。

8. 將冷凝水容器推至定位。

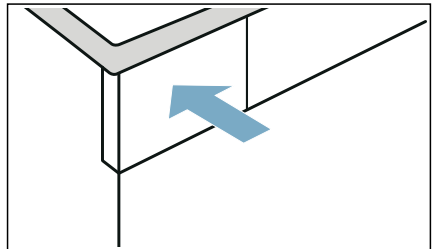

9. 按一下 Start/Pause。開始設備保養，並且可聽見一個訊號音。約 3 小時後，設備會暫停設備保養，剩餘的程序時間會在顯示螢幕上閃爍。

10. 水平抽出冷凝水容器，然後將水倒出。

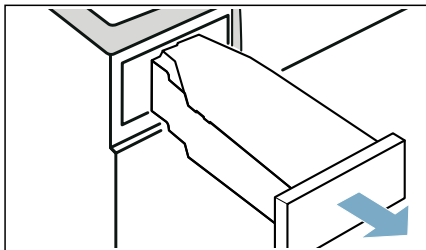

11. 將約 1 ½ 公升的溫水倒入冷凝水容器。

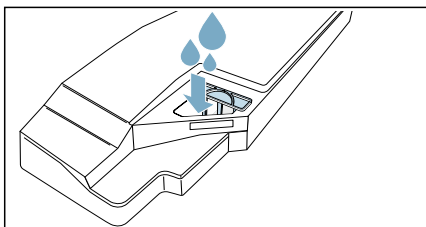

**提示：**握住冷凝水容器時應保持水平，以避免液體濺出。

12. 小心地水平迴旋冷凝水容器，並將其清空，以沖掉殘留的原廠保養劑。

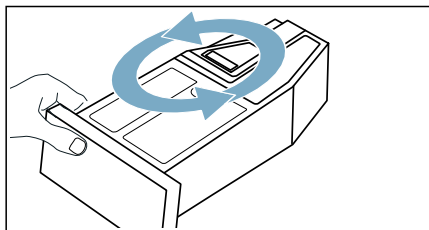

13. 將約 1 ½ 公升的溫水倒入冷凝水容器。

14. 將冷凝水容器推至定位。

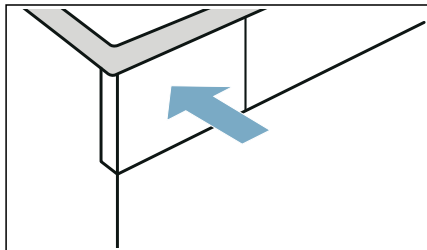

15. 按一下 **Start/ Pause** 。

接著會繼續進行設備保養。設備保養結束時，顯示螢幕上會出現 *End*，並發出一個訊號音。

16. 再次清空冷凝水容器。

17. 將冷凝水容器推至定位。

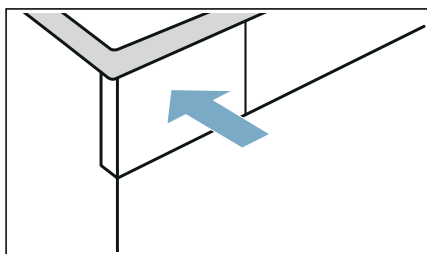



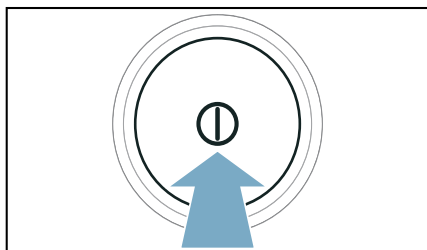

18. 按一下 **⏻** 以關閉電器。



這便已完成設備保養。

## 電器的協助說明

故障	原因 / 故障排除
設備未啟動。	檢查電源插頭及保險裝置。
電器的按鈕沒有反應且顯示屏出現： 	<ul style="list-style-type: none"> <li>■ 若棉絮濾網中有棉絮 / 碎屑或潮濕時，在周圍溫度較低的情況下可能會影響電器內的氣流。 <ul style="list-style-type: none"> <li>– 清潔底座並徹底晾乾棉絮濾網。→ 頁 36</li> <li>– 關掉再重新啟動電器。</li> <li>– 按下 <b>Start/▷    Pause</b> 重新啟動程序。</li> </ul> </li> </ul>
皺摺。	<ul style="list-style-type: none"> <li>■ 超過最大衣物量，或是所選程序適合該衣物類型。您可以在程序表中找到所需的資訊。→ 頁 18</li> <li>■ 烘乾程序結束後立刻從滾筒中取出衣物。衣物留在滾筒內會造成皺摺。</li> </ul>
有水流出。	<ul style="list-style-type: none"> <li>■ 設備的位置 可能傾斜。調平洗衣機。</li> <li>■ 請確認 底部組件上的： <ul style="list-style-type: none"> <li>– 熱加換器蓋板 正確鎖上。</li> <li>– 熱加換器蓋板的密封件上 沒有任何髒污。</li> </ul> </li> <li>→ 頁 36</li> <li>■ 如有安裝選購的 排水軟管*，請確認排水軟管 是否連接正確。→ 頁 33</li> </ul>
電器已暫停但滾筒仍在轉動。	電器偵測到溫度過高，已啟動冷卻程序。溫度調節需要最多 10 分鐘。隨時打開機門即可取消冷卻程序。
程序未開始。	<p>請確認</p> <ul style="list-style-type: none"> <li>■ 機門已關上。</li> <li>■ Child Lock push 3 sec.  (Child Lock 3 sec.) 已關閉</li> <li>■ 已按下 Start/▷    Pause</li> </ul> <p><b>提示：</b>若透過  <b>Finished in</b>  調整程序延遲，則需稍後再啟動程式。</p>
程序持續時間會依烘乾進度變化。	非故障。濕度感應器會測量烘乾過程中衣物殘留的水份，並調整程序持續時間（定時程序除外）。

衣物未確實烘乾或是過於潮濕。	<ul style="list-style-type: none"> <li>■ 程序結束後，溫暖的衣物手感會比實際潮濕。攤開衣物令其降溫。</li> <li>■ 調整烘乾時間或增加烘乾程度。這樣會延長烘乾時間，但溫度相同。</li> <li>■ 選擇定時程序以若衣物仍然潮濕，請選擇定時程序以增加額外的烘乾時間。</li> <li>■ 少量的衣物可選用定時程序。</li> <li>■ 請勿超過程序的最大衣物量。→ 頁 18</li> <li>■ 清潔滾筒內的濕度感應器。濕度感應器可能會被一層水垢或是有洗衣與護理產品的殘留物，這樣會影響感應器的效果。→ 頁 39</li> <li>■ 因為電源中斷，或因為冷凝水容器已滿或已超過最長烘乾時間而中止烘乾程序。</li> </ul> <p>提示：亦請參閱衣物提示。→ 頁 22</p>
乾衣時間太長。	<ul style="list-style-type: none"> <li>■ 可能有棉絮沾染在設備上。如有此情形，將導致烘乾時間延長。 <ul style="list-style-type: none"> <li>– 清潔底部組件。→ 頁 36</li> <li>– 將未預烘的衣物進行完全烘乾，且其裝載量為 3 公斤以上。</li> </ul> <p>提示：本設備的自動自我清潔功能可使用衣物中的冷凝水。如您烘乾的衣物裝載量持續低於 3 公斤，則衣物的冷凝水不足以自動清潔設備。請勿經常烘乾負載量 3 公斤以上的預烘衣物。</p> </li> <li>■ 可能有棉絮沾染在熱加換器上。 <ul style="list-style-type: none"> <li>– 進行簡易設備保養 → 頁 41</li> </ul> </li> <li>■ 潮濕的棉絮濾網可能會拉長烘乾時間並影響烘乾效果。底部組件的棉絮濾網沖洗後，需徹底晾乾。→ 頁 36</li> <li>■ 設備上的進氣口若被擋住或空氣流通不順暢，將可能延長烘乾時間。請保持進氣口暢通。</li> <li>■ 環境溫度低於 15° C 或高於 30° C 時，烘乾時間可能延長並影響烘乾效果。</li> <li>■ 室內空氣循環不良可能延長烘乾時間。請保持室內通風良好。</li> </ul>
設備內產生異味	進行設備深度保養。→ 頁 42
房間的濕度增加。	確認房間的通風良好。
乾衣期間出現異常噪音。	烘乾時因泵或壓縮機而發出運轉噪音。這並非設備功能故障。
烘乾時電器摸起來冰冷。	非故障。電器正在使用熱泵，在低溫時可以有效烘乾。
烘乾程序已停止。	若停電令烘乾程序停止，請重新啟動程序或取出衣物並攤開。
無法連接到家用網絡。	<ul style="list-style-type: none"> <li>■ Wi-Fi 已關閉。要連接到家用網絡，請開啟 Wi-Fi。顯示屏必須出現 。</li> <li>■ Wi-Fi 已開啟但無法連線到家用網絡。請檢查家用網絡的狀態或是再試一次連線到家用網絡。</li> </ul>

- Home Connect 沒有運作。
- 在 [www.home-connect.com](http://www.home-connect.com) 可以找到 Home Connect 的疑難排解方式。
  - Home Connect 可用的功能視乎所在國家提供的 Home Connect 服務而定（例如 App 的供應）。並非所有國家都有提供 Home Connect 服務 – 更多資訊，請瀏覽：[www.home-connect.com](http://www.home-connect.com)。

儘管電器已連接到排水管，但冷凝水容器仍有殘留水份\*。若已安裝選購的排水管，因電器的自動清潔功能，冷凝水容器中會有殘留的水份。

\* 視乎電器配備或可用配件而定

**提示：**若無法利用關閉或開啟電器再開啟的方式自行處理故障情況，請聯絡我們的售後服務中心。→ 頁 51

## 搬運電器

### 警告

**受傷 / 物料受損 / 電器損壞的風險！**  
若握住電器突出的部件（例如機門）來抬起和移動電器，可能會令部件斷裂而造成受傷。  
請勿握住電器突出的部件來移動電器。

### 警告

**受傷危險！**

- 此電器具有一定的重量。試著抬起可能會令人受傷。請勿試圖抬起電器。
- 手可能會被電器尖銳的邊緣割傷。請勿握住電器尖銳的邊緣。需要抬起電器時，請戴上保護手套。

依下列指示運輸電器：

1. 水平抽出冷凝水容器，然後將水倒出。

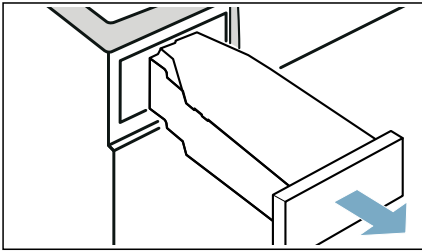

2. 將冷凝水容器推回電器直到定位。

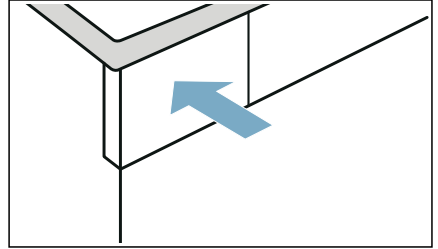

3. 開機。
4. 設定自訂程序。
5. 按下 **Start/▷||| Pause** 。
6. 等待 5 分鐘。  
冷凝水隨即排出。
7. 再次清空冷凝水容器。
8. 若已安裝排水管，請從水盆、虹吸管或地板排水孔拆下。→ 頁 33

### 注意！

將排水管固定在電器上以避免滑出。  
不要扭曲排水管。

9. 關機。
10. 從插座上拔掉電器電源。  
電器目前已準備就緒可以搬運。

### 注意！

#### 材質受損 / 電器損壞的風險





即使排水正常，電器仍會有一些殘留水份。乾衣機內的殘留水份可能會漏出並令材質受損。  
所以搬運本電器時要注意不能傾倒。





## 消耗值

### 耗電量一覽表

程序	衣物脫水的脫水轉速 (單位: rpm)	持續時間 ** (單位: 分鐘)	能源消耗 ** (單位: 千瓦)
<b>Cottons (棉質衣物)</b> 		<b>9 公斤</b>	<b>9 公斤</b>
烘乾  *	1400	152	1,81
	1000	171	2,10
	800	190	2,39
熨燙烘乾  *	1400	115	1,24
	1000	134	1,53
	800	153	1,82
<b>Synthetics (合成纖維)</b> 		<b>3.5 公斤</b>	<b>3.5 公斤</b>
烘乾  *	800	64	0,58
	600	73	0,69
<p>* 程序設定符合使用外部排水管的 IEC61121 標準。</p> <p>** 數值可能與此處標示不同，視乎布料類型、要烘乾之衣物組合、布料上的殘餘水分、設定的烘乾程度、放入的烘衣量、環境狀況以及有否啟用其他功能而定。</p>			

## 技術規格

### 尺寸:

842 x 598 x 599 mm

(高 x 闊 x 深)

### 重量:

56 公斤 (視乎型號而定)

### 電源連接:

電源電壓 220 - 240 V, 50Hz

額定電流 10 A

額定功率 800 W

### 最大裝載量:

9 公斤

### 關機狀態時的耗能:

0.10

### 未關機狀態時的耗能:

0.10

### 滾筒內部照明\*

### 周圍溫度\*\*

5 - 35°C

### 網絡待機模式 / 持續時間耗電量 (Wi-Fi):

1,2 瓦 / 20 分鐘

## 符合環保規定的棄置處理



請以環保方式棄置包裝和電器。此電器已獲確認符合歐盟指令 2012/19/EU 《電器與電子電器廢料》(WEEE) 之規定。此指令提供集中和回收舊設備的架構，並適用於整個歐盟。

### 注意!

#### 火災 / 中毒 / 材質受損 / 電器損壞的風險

本設備包含 R290 環保但易燃的製冷劑。若棄置方式不當，可能會造成起火或中毒。

請依正確方式棄置電器，切勿損壞製冷劑迴路的管線。

\* 視乎型號而定

\*\* 周圍溫度低於 16 °C 時，— Finished in ☺ + 功能只限於 ☐ Remote Start 功能和最長 24 小時的完成時間。



## 售後服務

若無法利用關閉或開啟電器的方式自行排除故障情況，請與我們的售後服務中心聯絡。→請參考隨附的售後服務中心目錄或封面頁

我們將努力尋找合適的解決方案，儘量避免工程師不必要的上門服務。

請向售後服務中心提供機器的產品編號 (E no.) 及生產編號 (FD)。

E-Nr. \_\_\_\_\_ FD \_\_\_\_\_

E no.      產品編號  
FD        生產編號

您可以在以下位置找到此資訊，視乎型號而定\*：

機門內部\* / 打開服務蓋內\* 和電器背面。

**請信賴製造商的專業知識。**

如需協助，歡迎聯絡我們。您可以確保由經過培訓的專業維修人員，使用原廠備件對您的洗衣機進行維修。



## 感謝您購買博世家電！

請即前往 MyBosch 註冊您的新裝置，享受以下福利：

- 專業的電器使用秘訣與技巧
- 保養延期選項
- 配件與零件折扣
- 隨時取得數碼手冊和所有電器資料
- 輕鬆使用博世家電服務

簡單免費，用流動電話也可以註冊：

[www.bosch-home.com/welcome](http://www.bosch-home.com/welcome)

**BOSCH**  
HOME APPLIANCES  
**SERVICE**

## 需要協助嗎？ 您來對地方了。

這裡有關於博世家電的專業建議、協助或博世專家提供的維修服務。

了解博世能為您提供的全方位支援服務：

[www.bosch-home.com/service](http://www.bosch-home.com/service)

隨附的服務中心目錄提供各國服務中心的聯絡資料。

Robert Bosch Hausgeräte GmbH

Carl-Wery-Straße 34

81739 München, GERMANY

[www.bosch-home.com](http://www.bosch-home.com)



9001540514 (0101)

zh-hk