

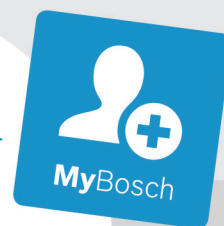

BOSCH

Register your
new device on
MyBosch now and
get free benefits:
**[bosch-home.com/
welcome](https://bosch-home.com/welcome)**



Ugradna rerna

HRA578B.6

[sr] Uputstva za upotrebu

Sadržaj

 Upotreba u skladu s odredbama	4	 Osnovna podešavanja	19
 Uputstva za sigurnost	5	Lista osnovnih podešavanja	19
Uopšteno	5	Promena osnovnih podešavanja	20
Halogene lampice	5	 Šabat podešavanje	20
Para	6	Start Šabat podešavanja	20
Funkcije čišćenja	6	 Home Connect	21
 Uzroci oštećenja	7	Podešavanje	21
Uopšteno	7	Daljinski start	21
Para	7	Home Connect podešavanja	21
 Zaštita životne sredine	8	Daljinska dijagnostika	22
Ušteda energije	8	Napomena o zaštiti ličnih podataka	22
Rešavanje otpada u skladu sa zaštitom okoline	8	Izjava o usaglašenosti	22
 Upoznavanje uređaja	9	 Sredstva za čišćenje	22
Polje sa komandama	9	Odgovarajuća sredstva za čišćenje	22
Tasteri i displej	9	Održavanje čistoće aparata	23
Vrste grejanja i funkcije	10	 Funkcije čišćenja	24
Temperatura	11	Samočišćenje	24
Pećnica	11	Uklanjanje kamenca	25
 Pribor	11	 Postolja	26
Osnovna oprema	11	Otkaçivanje i zakačivanje stalka	26
Ubacivanje pribora	12	 Vrata uređaja	26
Specijalan pribor	12	Otkaçivanje i zakačivanje vrata uređaja	26
 Pre prve upotrebe	13	Skidanje poklopca na vratima	27
Pre prvog korišćenja	13	Demontaža i ugradnja stakla na vratima	27
Prvo puštanje u rad	13	 Smetnja, šta činiti?	28
Čišćenje pećnice i pribora	14	Samostalno otklonite smetnje	28
 Opsluživanje aparata	14	Maksimalno trajanje režima rada	29
Uključivanje i isključivanje uređaja	14	Zamena lampice za pećnicu na stropu	30
Podešavanje režima zagrevanja i temperature	14	 Servisna služba	30
Brzo zagrevanje	15	E-broj i FD-broj	30
 Para	15	 Programi	31
Kuvanje uz pomoć pare	15	Posuda	31
Regenerisanje	15	Priprema jela	31
Punjenje rezervoara za vodu	15	Para	31
Nakon svakog režima rada sa parom	16	Programi	31
 Vremenske funkcije	17	Program Podešavanje	33
Podešavanje trajanja	17		
Kraj podešavanja	18		
Podešavanje vremena alarma	19		
Podesiti vreme na satu	19		
 Osigurač za decu	19		
Aktiviranje i deaktiviranje	19		

 Za Vas testirano u našoj kuhinji	34
Opšte napomene	34
Kolači i pecivo	35
Nabujci i gratani	38
Živinsko meso, meso i riba	39
Povrće i prilozi	42
Deserti	42
Akrlamid u namirnicama	43
Blaga priprema	43
Sušenje	44
Ukuvavanje	44
Ostavite testo da naraste	45
Odmrzavanje	46
Regeneracija	46
Zadržavanje toplote	47
Proverena jela	47

Ostale informacije o proizvodima, priboru, rezervnim delovima i servisima ćete naći na internetu:

www.bosch-home.com i "online" prodavnici:
www.bosch-eshop.com

Upotreba u skladu s odredbama

Pažljivo pročitajte ovo uputstvo. Jedino tako možete sigurno i pravilno da rukujete Vašim uređajem. Sačuvajte uputstvo za upotrebu i montažu za neku kasniju upotrebu ili za sledećeg vlasnika.

Ovaj uređaj je namenjen samo za ugradnju. Obratite pažnju na specijalno uputstvo za montažu.

Pošto ste ga raspakovali, proverite uređaj. Ukoliko oštetiо prilikom transporta, nemojte ga priključivati.

Samo ovlašćeni stručnjak sme da priključuje uređaje bez utikača. U slučaju štete zbog pogrešnog priključka ne postoji zahtev za garancijom.

Ovaj uređaj je namenjen za privatno domaćinstvo i kućno okruženje. Uređaj koristite samo za pripremu jela i pića. Nadzirite uređaj tokom rada. Uređaj koristite samo u zatvorenim prostorijama.

Ovaj uređaj je namenjen za korišćenje na nadmorskim visinama od maksimalno 4000 metara.

Ovaj uređaj mogu koristiti deca od 8 godina i lica sa smanjenim psihičkim, osećajnim ili mentalnim sposobnostima ili nedostacima iskustva ili znanja, ako ih nadzire lice, koje je odgovorno za bezbednost, ili ih je uputilo u vezi sa sigurnom upotrebom uređaja i ako su oni razumeli opasnosti, koje iz toga mogu da nastanu.

Nikada ne smete pustiti decu da se igraju sa uređajem. Čišćenje i korisničko održavanje ne smeju da vrše deca, čak i ako imaju 15 godina ili više i ako imaju nadzor.

Decu, mlađu od 8 godina udaljite od uređaja i priključnog kabla.

Pribor uvek pravilno ugurajte u pećnicu.

→ "Pribor" na strani 11

Uputstva za sigurnost

Uopšteno

Upozorenje – Opasnost od požara!

- Zapaljivi predmeti, koji su odloženi u rernu, mogu da se zapale. Zapaljive predmete nemojte čuvati u rerni. Nikada ne otvarajte vrata uređaja, ako ima dima u uređaju. Isključite uređaj i povucite mrežni utikač ili isključite osigurač u kutiji za osigurače.
- Slobodni ostaci jela, masnoća i sokovi od pečenja mogu da se zapale. Pre upotrebe uklonite krupnu prljavštinu iz pećnice, sa grejnih elemenata i pribora.
- Prilikom otvaranja vrata na uređaju nastaje promaja. Papir za pečenje može da dodirne grejne elemente i da se zapali. Papir za pečenje prilikom zagrevanja nemojte nikada nepričvršćen da stavljate na pribor. Preko papira za pečenje uvek stavite neku posudu ili kalup za pečenje. Papirom za pečenje prekrijte samo potrebnu površinu. Papir za pečenje ne sme da viri preko pribora.

Upozorenje – Opasnost od opekotina!

- Uređaj se jako zagreva. Nikada nemojte da dodirujete unutrašnje površine u rerni ili grejne elemente. Uređaj uvek ostavite da se ohladi. Udaljite decu.
- Pribor ili posuđe se zagreva. Vreli pribor ili posuđe iz rerne uzimajte pomoću krpe za lonce.
- Para alkohola može da se zapali u vreloj rerni. Nemojte nikada da pripremate jela sa velikim količinama visokoprocenatnih alkoholnih pića. Koristite samo male količine visokoprocenatnih alkoholnih pića. Pažljivo otvarajte vrata na uređaju.

Upozorenje – Opasnost od oparotina!

- Dostupni delovi se tokom rada zagrevaju. Nikada nemojte da dodirujete vrele delove. Udaljite decu.
- Prilikom otvaranja vrata uređaja može da izađe vrela para. U zavisnosti od temperature para nije vidljiva. Prilikom otvaranja nemojte da stojite suviše blizu uređaja. Pažljivo otvorite vrata uređaja. Udaljite decu.
- Zbog vode u vreloj rerni može da nastane vrela vodena para. Nikada ne sipajte vodu u vrelu rernu.

Upozorenje – Opasnost od povrede!

- Izgrebano staklo na vratima uređaja može da iskoči. Nemojte koristiti strugaljku za staklo, oštra i abrazivna sredstva za čišćenje.
- Šarke na vratima uređaja se kreću prilikom otvaranja i zatvaranja vrata i možete da se povredite. Nemojte da dodirujete šarke.
- Komponente unutar vrata uređaja mogu da imaju oštre ivice. Nosite zaštitne rukavice.

Upozorenje – Opasnost od strujnog udara!

- Neadekvatne popravke su opasne. Popravke i zamenu oštećenih kablova za priključivanje može da vrši jedino osoblje Službe za tehničku pomoć koje je prethodno obučeno. Ako je aparat pokvaren, isključite ga iz mreže ili skinite osigurač iz kutije za osigurače. Obavestite servis tehničke podrške.
- Na vrelim delovima uređaja može da se istopi izolacija kabla električnih uređaja. Priključni kabl električnih uređaja nemojte nikada da dovodite u kontakt sa vrelim delovima uređaja.
- Vlaga, koja prodire, može da prouzrokuje strujni udar. Nemojte da koristite čišćenje pod visokim pritiskom ili čišćenje parom.
- Pokvaren uređaj može da prouzrokuje strujni udar. Pokvaren uređaj nikada nemojte da uključujete. Izvucite mrežni utikač ili isključite osigurač u kutiji za osigurače. Pozovite servisnu službu.

Upozorenje – Opasnost od magnetizma!

Na polju sa komandama ili na elementima za rukovanje su umetnuti permanentni magneti. Oni mogu da utiču na elektronske implantante, npr. pejsmejkere ili insulinske pumpe. Ukoliko imate ugrađen neki od elektronskih implantanata do polja sa komandama održavajte minimalan razmak od 10 cm.

Halogene lampice

Upozorenje – Opasnost od opekotina!

Lampice u pećnici se veoma zagrevaju. Neko vreme posle isključivanja takođe postoji opasnost od opekotina. Ne dodirujte stakleni poklopac. Tokom čišćenja izbegavajte kontakt sa kožom.

Upozorenje – Opasnost od strujnog udara!

Prilikom zamene lampice u rerni kontakti sijaličnog grla su pod naponom. Pre zamene

izvucite mrežni utikač ili isključite osigurač u kutiji za osigurače.

Para

⚠ Upozorenje – Opasnost od opekotina!

- Voda u rezervoaru za vodu može u daljem radu aparata jako da se ugreje. Rezervoar za vodu isprazniti parom nakon svakog režima rada aparata.
- Vrela para nastaje u pećnici. Za vreme režima rada aparata sa parom, nemojte dirati pećnicu.
- Prilikom izvlačenja pribora može da pljusne vrela tečnost. Vreli pribor pažljivo izvlačite samo pomoću kuhinjskih rukavica.

⚠ Upozorenje – Opasnost od povreda i požara!

Zapaljive tečnosti mogu da se zapale u vreloj pećnici (praskanje). Nemojte da sipate zapaljive tečnosti (npr. pića koja sadrže alkohol) u rezervoar za vodu. U rezervoar za vodu sipajte isključivo vodu ili rastvor protiv kamenca koji smo preporučili.

Funkcije čišćenja

⚠ Upozorenje – Opasnost od požara!

- Ostaci hrane, masnoća i saft od pečenja mogu da se zapale tokom funkcije čišćenja. Pre svakog pokretanja funkcije čišćenja, uklonite prljavštinu iz pećnice. Dodatni pribor nemojte čistiti zajedno sa uređajem.
- Tokom funkcije čišćenja uređaj spolja postaje veoma vreo. Na dršku vrata nikada nemojte da kačite zapaljive predmete, kako npr. krpe za posuđe. Oslobodite prednju stranu uređaja. Udaljite decu.
- Ukoliko je zaptivka vrata oštećena, u predelu vrata se gubi velika količina toplote. Zaptivku ne ribajte i ne skidajte. Nikad ne puštajte u rad uređaj sa oštećenom zaptivkom ili bez zaptivke.

⚠ Upozorenje – Opasnost od teškog ugrožavanja zdravlja!

Tokom funkcije čišćenja, uređaj se jako zagreva. Nelepljivi premaz lima i kalupa se uništava i nastaju otrovni gasovi. Nelepljive limove i kablove nikada nemojte čistiti preko funkcije čišćenja. Generalno, dodatni pribor nemojte čistiti zajedno sa uređajem.

⚠ Upozorenje – Opasnost od ugrožavanja zdravlja!

Fukcija čišćenja zagreva pećnicu na izuzetno visoku temperaturu, kako bi ostaci od prženja, roštilja i pečenja sagoreli. Tada nastaje para, koja može izazavati nadražaj sluznice. Tokom funkcije čišćenja dovoljno provetravajte kuhinju. Ne zadržavajte se duže u prostoriji. Udaljite decu i kućne ljubimce. Uputstva se pridržavajte i za vremenski pomeren režim rada sa pomerenim vremenom završetka.

⚠ Upozorenje – Opasnost od opekotina!

- Tokom funkcije čišćenja pećnica postaje veoma vrela. Nikada ne otvarajte vrata uređaja. Ostavite uređaj da se ohladi. Udaljite decu.
- ⚠ Tokom funkcije čišćenja uređaj spolja postaje veoma vreo. Nikada nemojte da dodirujete vrata uređaja. Ostavite uređaj da se ohladi. Udaljite decu.

Uzroci oštećenja

Uopšteno

Pažnja!

- Plehove za pečenje nemojte gurati na dno rerne. Dno rerne nemojte oblagati aluminijumskom folijom. Na dno rerne nemojte stavljati posude za hranu, inače će doći do akumulacije toplote. Vreme pečenja i prženja nisu u redu i emajl se oštećuje.
- Aluminijumska folija: aluminijumska folija u pećnici ne sme da dođe u kontakt sa staklom na vratima. Mogu da nastupe trajne promene boja na staklu na vratima.
- Voda u vreloj rerni: Nikada ne sipajte vodu u vrelu rernu. Tako nastaje vodena para. Zbog promene temperature mogu da nastanu oštećenja na emajlu.
- Vлага u pećnici: Duže vreme postojanja vlage u pećnici može da dovede do korozije. Posle korišćenja pećnicu ostavite da se osuši. Vlažne namirnice ne smeju da se čuvaju duže vreme u zatvorenoj pećnici. U pećnici nemojte da skladištite jela.
- Hlađenje sa otvorenim vratima na uređaju: Nakon režima rada sa visokim temperaturama, pećnicu ostaviti da se hladi samo dok je zatvorena. Nemojte ničim zaglavljivati vrata od uređaja. Čak i kada su vrata otvorena samo malo, delovi nameštaja u okolini se mogu vremenom oštetiti. Pećnicu ostaviti da se hladi dok je otvorena, samo kada je korišćen režim pripreme sa puno tečnosti.
- Voćni sok: Pleh za pečenje nemojte preobilno napuniti sočnim voćnim kolačem. Voćni sok, koji kaplje sa pleha za pečenje može da ostavi mrlje, koje se ne mogu više ukloniti. Ako je moguće, koristite dublje univerzalne tiganje.
- Jako zaprljan zaptivak: Ako je zaprivak jako zaprljan, vrata uređaja se prilikom režima rada ne zatvaraju više pravilno. Mogu da se oštete granični prednji delovi nameštaja. Uvek održavajte čistoću zaptivka. Nikad ne puštajte u rad uređaj sa oštećenom zaptivkom ili bez zaptivke.
- Vrata na uređaju kao površina za sedenje ili odlaganje: Na vrata uređaja nemojte ništa da stavljate, kačite ili da na njih sedate. Na vrata uređaja nemojte da stavljate posude ili pribor.
- Uguravanje pribora: U zavisnosti od tipa uređaja možete pribor može da izgrebe staklo na vratima prilikom zatvaranja vrata na uređaju. Pribor uvek ugurajte u rernu do kraja.
- Transportovanje uređaja: Uređaj nemojte nositi ili držati za dršku. Drška ne može da izdrži težinu uređaja i može da se slomi.

Para

Pažnja!

- Kalupi: posude mora da bude otporno na vrelinu i paru. Silikonski kalupi za pečenje nisu namenjeni za kombinovani režim rada sa parom.
- Posude koje je zardalo: nemojte koristiti posude koje je zardalo. Već najmanje fleke mogu da dovedu do korozije u pećnici.
- Vrela voda u rezervoaru za vodu: Vrela voda može da ošteti sistem za paru. Sipajte isključivo hladnu vodu u rezervoar.
- Oštećenja emalja: Nemojte započinjati režim rada, ako ima vode na dnu pećnice. Pre upotrebe obrišite vodu sa dna pećnice.
- Rastvor za uklanjanje kamenca: nemojte stavljati rastvor za uklanjanje kamenca na polje sa komandama ili na ostale površine uređaja. Površine će se oštetiti. Ako se to ipak desi, odmah uklonite rastvor za uklanjanje kamenca vodom.
- Čišćenje rezervoara sa vodom: rezervoar sa vodom nemojte prati u mašini za pranje sudova. Rezervoar za vodu se u tom slučaju oštećuje. Rezervoar za vodu čistite mekom krpom i običnim deterdžentom.

Zaštita životne sredine

Vaš novi uređaj je naročito energetski efikasan. Ovdje ćete dobiti savete kako da korišćenjem Vašeg uređaja postignete još veću uštedu energije, i kako da pravilno odložite uređaj.

Ušteta energije

- Uređaj prethodno zagrejte samo ako je tako navedeno u receptu ili u tabelama uputstva za upotrebu.
- Ostavite da se zamrznute namirnice da se otope, pre nego što ih stavite u pećnicu.

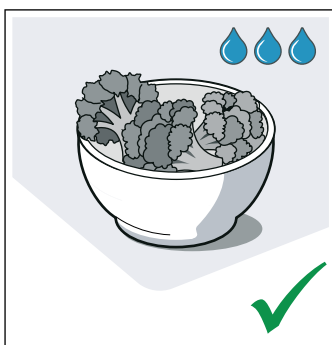
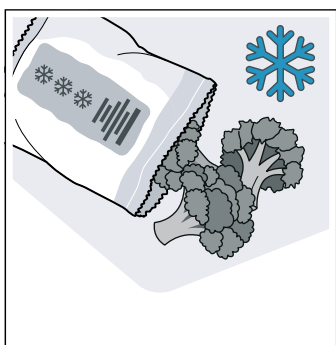

- Upotrebljavajte tamne, crno lakirane ili emajlirane kalupe za pečenje. Oni naročito dobro privlače toplotu.

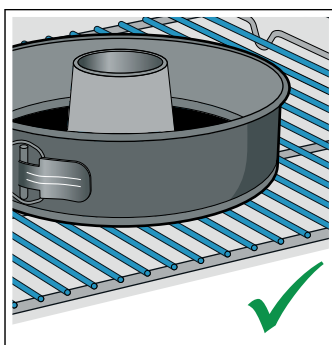
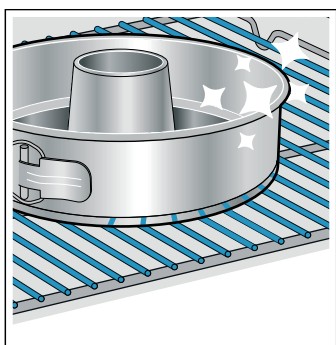

- Uklonite nepotrebni pribor iz pećnice.

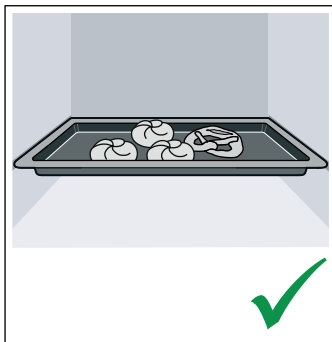
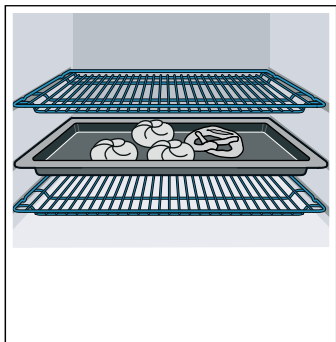

- Za vreme rada, vrata uređaja otvarajte što je moguće ređe.

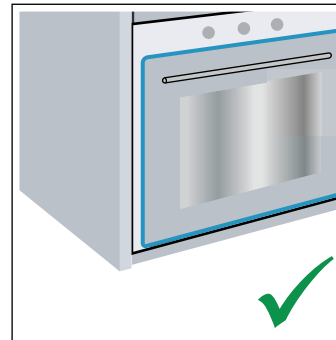
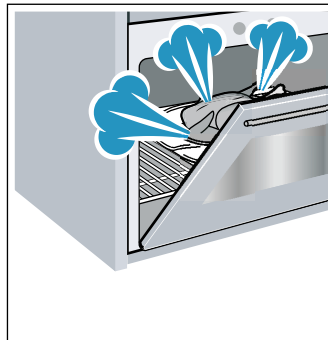

- Najbolje je da više kolača pečete jedan za drugim. Pećnica je još vrela. Na taj način se skraćuje vreme pečenja drugog kolača. U pećnicu možete takođe da stavite 2 kalupa, jedan pored drugog.

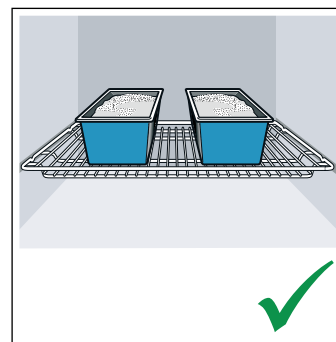
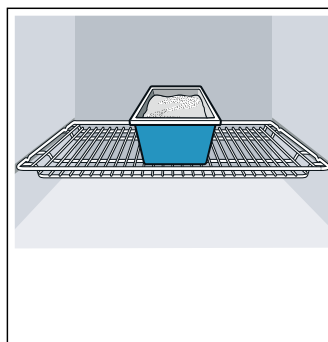

- Kod dužih vremena pečenja, uređaj možete da isključite 10 minuta pre isteka vremena pečenja i da preostalu toplotu iskoristite da se jelo ispeče do kraja.

Rešavanje otpada u skladu sa zaštitom okoline

Ambalažu ukloniti na otpad ekološki ispravno.



Ovaj je aparat označen u skladu sa evropskom smernicom 2012/19/EU o otpadnim električnim i elektronskim aparatima (waste electrical and electronic equipment - WEEE). Smernica određuje okvir za povratak i reciklažu otpadnih aparata koji važi u celoj Evropskoj Uniji.

Upoznavanje uređaja

U ovom poglavlju Vam objašnjavamo prikaze i elemente za rukovanje. Osim toga se upoznajte sa različitim funkcijama uređaja.

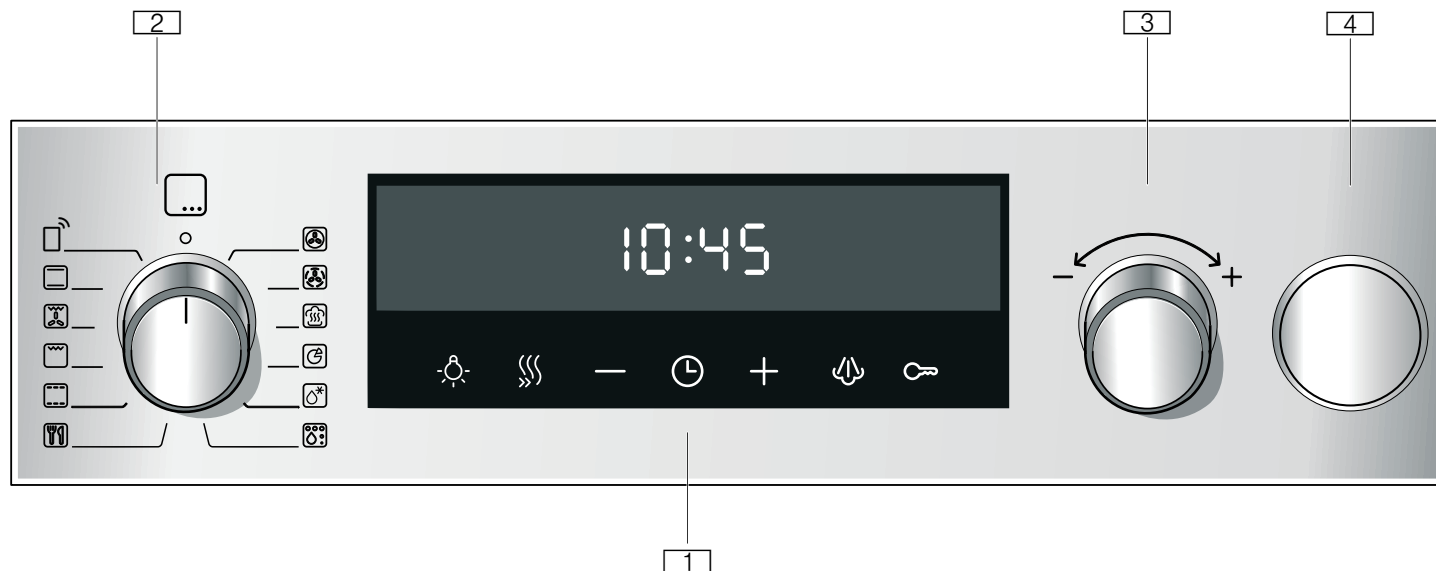

1 Tasteri i displej

Tasteri su polja osetljiva na dodir, ispod kojih se nalaze senzori. Samo dodirnite dotični simbol, kako biste izabrali funkciju. Displej prikazuje simbole aktivnih funkcija i vremenske funkcije.

2 Birač funkcija

Pomoć birača funkcija možete da podesite vrstu zagrevanja i ostale funkcije. Birač funkcija možete da iz nultog položaja okrećete nalevo ili nadesno.

3 Birač temperature

Pomoću birača temperature, temperaturu možete da prilagodite vrsti zagrevanja ili da izaberete podešavanja za ostale funkcije. Birač temperature takođe možete da okrećete nalevo ili nadesno. On nema nulti položaj.

4 Rezervoar za vodu

Punjenje i pražnjenje rezervoara sa vodom → "Punjenje rezervoara za vodu" na strani 15

Uputstvo: Kod pojedinih uređaja drške prekidača mogu da se spuste. Za postavljanje u ležište i izbacivanje, u nultom položaju pritisnite na dršku prekidača.

Uputstvo: U zavisnosti od tipa uređaja moguća su odstupanja u boji i pojedinostima.

Polje sa komandama

Preko komandnog polja možete da podešavate različite funkcije uređaja. Ovde možete videti pregled komandnog polja i rasporeda komandnih elemenata.

Tasteri i displej

Pomoću tastera možete da podesite različite dodatne funkcije vašeg uređaja. Na displeju ćete videti odgovarajuće vrednosti.

Simbol	Značenje	
Tasteri		
	Vremenske funkcije	Izaberite vreme  , budilnik  , trajanje  i završetak  višestrukim dodiranjem tastera.
-	Minus	Smanjite podešene vrednosti.
+	Plus	Povećajte podešene vrednosti.
	Osvetljenje pećnice	Uključivanje/isključivanje osvetljenja u pećnici.
	Brzo zagrevanje	Započinjanje ili prekid brzog zagrevanja za pećnicu.
	Dodavanje pare	Dodatno uključivanje podavanja pare → "Para" na strani 15
	Zaštita za decu	Blokirajte i deblokirajte funkcije pećnice na komandnom polju.
Displej		
 *	Isprazniti rezervoar za vodu	Napomena o pražnjenju rezervoara za vodu
 *	Napuniti rezervoar za vodu	Napomena o punjenju rezervoara za vodu
 *	Uklanjanje kamenca	Uklanjanje kamenca iz uređaja
* U zavisnosti od situacije, simbol se pojavljuje na displeju		

Displej

Na displeju se prikazuje temperatura pećnice, koja se podešava pomoću birača temperature.









Osim toga, možete i da očitavate podešavanja vremenskih funkcija. Vrednost, koja upravo može da se

podesi ili ističe, nalazi se u prvom planu. Kako biste mogli da koristite pojedine vremenske funkcije, više puta pritisnite taster ☹. Koja se vrednost nalazi u prvom planu, pokazuje vam crveni stubić iznad ili ispod odgovarajućeg simbola.

Vrste grejanja i funkcije

Pomoću birača funkcija podesite vrste grejanja i ostale funkcije.

Kako biste za svoje jelo uvek odredili pravu vrstu zagrevanja, ovde vam objašnjavamo razlike i područja primene.

Vrsta zagrevanja	Temperatura	Upotreba
 3D vreli vazduh*	30-275 °C	Za pečenje i prženje na jednom ili više nivoa. Ventilator u pećnici ravnomerno raspoređuje vrelinu prstenastog grejnog tela na zadnjem zidu.
 Blagi vreli vazduh	125-275 °C	Za blagu pripremu odabranih jela na jednom nivou bez prethodnog zagrevanja. Ventilator raspoređuje toplotu prstenastog grejnog tela na zadnjem zidu u pećnici. Ova vrsta zagrevanja se koristi za određivanje potrošnje energije u režimu cirkulacije vazduha i klase energetske efikasnosti.
 Regenerisanje**	80 - 180 °C	Za pažljivo ponovno zagrevanje jela i za pečenje peciva.
 Podešavanje za pečenje pice	30-275 °C	Za pripremanje pice i jela kojima je potrebno puno toplote sa donje strane. Donja grejna tela i okrugla grejna tela na zadnjem zidu se zagrevaju.
 Odmrzavanje	30-60 °C	Za blago otapanje zaleđenih jela.
 Lagano kuvanje	70-120 °C	Za fino i sporo kuvanje zapečenih, osetljivih komada mesa u otvorenoj posudi. Toplota dolazi ravnomerno odozgo i odozdo kada je temperatura niska.
 Gril, velika površina	Stepeni za pečenje roštilja: 1 = slabo 2 = srednje 3 = jako	Za grilovanje ravnih komada za roštilj kao što su biftek, kobasice ili tost, i za gratiniranje. Cela površina ispod grejnog tela za pečenje roštilja je vrela.
 Pečenje roštilja na cirkulacionom vazduhu*	30-275 °C	Za pečenje živine, cele ribe i većih komada mesa. Grejno telo za pečenje roštilja i ventilator se naizmenično uključuju i isključuju. Ventilator kovitla vreli vazduh oko jela.
 Zagrevanje sa gornje/donje strane*	30-275 °C	Za tradicionalno pečenje i prženje na jednom nivou. Naročito pogodno za kolače sa sočnim nadevom. Vrelina dolazi ravnomerno odozgo i odozdo. Ova vrsta zagrevanja se koristi za utvrđivanje potrošnje energije u konvencionalnom režimu rada.





* Dodavanje pare je moguće kod ove vrste zagrevanja iznad 80 °C (režim rada samo sa punim rezervoarom za vodu)

** Vrsta zagrevanja sa parom (režim rada samo sa punim rezervoarom za vodu)

Uputstvo: Za svaku vrstu zagrevanja, uređaj predlaže temperaturu ili stepen. Možete ih preuzeti ili ih menjati u dotičnom području.

Ostale funkcije

Vaša nova pećnica pruža dodatne funkcije koje ćemo vam ukratko objasniti.

Funkcija	Upotreba
 Programi	Za mnoga jela su već programirane odgovarajuće vrednosti podešavanja na uređaju. → "Programi" na strani 31
 Funkcije čišćenja → "Funkcije čišćenja" na strani 24	Piroliza  čisti pećnicu skoro samostalno. Ukljanje kamenca  održava vaš uređaj funkcionalnim.



Daljinski start

Pokrenite i upravljajte uređajem pomoću Home Connect aplikacije.

→ "Home Connect" na strani 21

Temperatura

Temperaturu u pećnici možete da podesite pomoću birača za temperaturu. Takođe, na taj način se biraju npr. stepeni roštilja i stepeni čišćenja.

Podešavanja se pojavljuju na displeju.

Uputstva

- Temperatura do 100 °C se podešava u koracima od po 1 stepena, a viša temperatura u koracima od po 5 stepeni.
- Kod podešenog stepena roštilja 3, uređaj nakon ca. 20 minuta smanjuje temperaturu na stepen roštilja 1.

Prikaz temperature

Linija u donjem delu displeja se u tri koraka sleva nadesno popunjava crvenom bojom, kako temperatura u pećnici raste.

Ukoliko prethodno zagrevate pećnicu, optimalni trenutak da stavite hranu je postignut čim se linija skroz ispuni crvenom bojom.



Preostala toplota

Kada je uređaj isključen, prikaz temperature pokazuje preostalu toplotu u pećnici. Što se temperatura više spusti, utoliko manje je popunjen prikaz.

Uputstva

- Prikaz temperature se popunjava samo kod vrsta zagrevanja, kod kojih se podešava temperatura. Na primer, kod stepena za pripremu roštilja, on se odmah popunjava.
- Ako je tokom startovanja režima temperatura u pećnici previsoka, na displeju se za neke vrste zagrevanja javlja **h**. Isključite uređaj i sačekajte da se ohladi. Nakon toga ponovo pokrenite režim rada.
- Zbog termičke inertnosti, prikazana temperatura može malo da se razlikuje od stvarne temperature u pećnici.

Pećnica

Različite funkcije na pećnici olakšavaju korišćenje vašeg uređaja. Tako je npr. osvetljena velika površina pećnice, a rashladni ventilator štiti uređaj od prekomernog zagrevanja.

Otvaranje vrata uređaja

Ako u toku rada otvorite vrata uređaja, režim rada se nastavlja.

Osvetljenje pećnice

Kod većine vrsti grejanja i funkcija, osvetljenje pećnice je tokom rada uključeno. Kada se završi režim rada, ono se isključuje.

Pomoću tastera za osvetljenje pećnice na biraču funkcije, osvetljenje možete da uključite i bez zagrevanja. To vam pomaže npr. prilikom čišćenja uređaja.

Ventilator za hlađenje

Rashladni ventilator se po potrebi uključuje i isključuje. Topli vazduh se izbacuje preko vrata.

Pažnja!

Ventilacioni otvori ne smeju da se pokrivaju. U suprotnom, uređaj će se pregrejati.

Kako bi se nakon rada pećnica brže ohladila, rashladni ventilator ostaje da radi neko vreme.



Vašem uređaju pripada različit pribor. Ovde ćete dobiti pregled isporučenog pribora i njegovu pravu upotrebu.

Osnovna oprema

U zavisnosti od tipa uređaja, isporučena dodatna oprema može da se razlikuje.



Rešetka

Za posuđe, kolače i kalupe.
Za pečenje, komade za roštilj i zamrznuta jela.

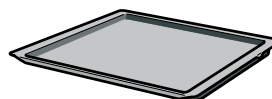

Pleh za pečenje

Za kolače na plehu i sitno pecivo.

Koristite samo originalni pribor. On je specijalno za Vaš uređaj.

Pribor možete da dokupite kod servisne službe, u specijalizovanoj trgovini ili na internetu.

Uputstvo: Kada pribor postane vreo, može da se deformiše. To nema nikakvog uticaja na funkciju. Ukoliko se ponovo ohladi, deformacija nestaje.

Ubacivanje pribora

Rerna ima 5 visina za ubacivanje. Visine za ubacivanje se broje odozdo na gore.

Kod nekih uređaja visina za ubacivanje pri vrhu rerne je označena simbolom grila.

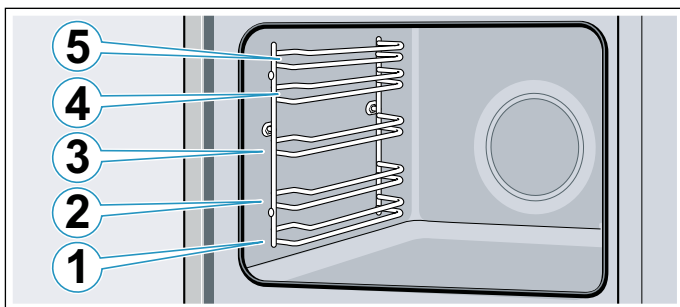

Pribor svaki put stavite u kanale između dve vodice na dotičnoj visini.

Pribor možete da izvučete otprilike do polovine, a da se ne prevrne.

Uputstva

- Pazite na to, da pribor uvek pravilno ugurate u rernu.
- Pribor uvek gurnite potpuno u rernu, tako da ne dodiruje vrata.
- Opremu, koja vam tokom rada nije potrebna, izvadite iz rerne.

Funkcija ubacivanja u ležište

Pribor može da se izvuče do pola, dok ne ulegne. Funkcija užlebljenja sprečava prevrtanje pribora prilikom izvlačenja. Pribor morate pravilno da ugurate u pećnicu, kako bi zaštita od prevrtanja funkcionisala.

Prilikom ubacivanja rešetke vodite računa, da istureni deo koji uleže **a** bude pozadi i usmeren nadole. Otvorena strana mora biti okrenuta ka vratima a krivina nadole .

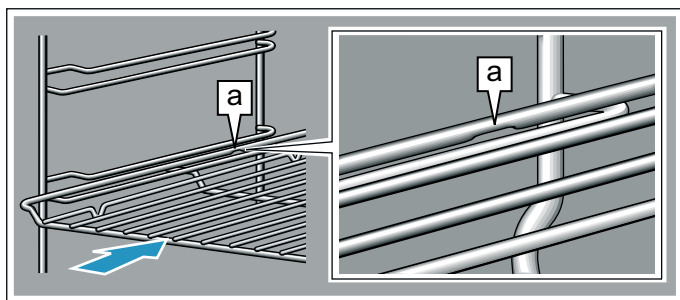

Prilikom ubacivanja pleha, vodite računa o tome da urez **a** bude pozadi i usmeren nadole. Zakošenje na priboru **b** mora da bude okrenuto ka napred, prema vratima uređaja.

Primer na slici: univerzalni tiganj

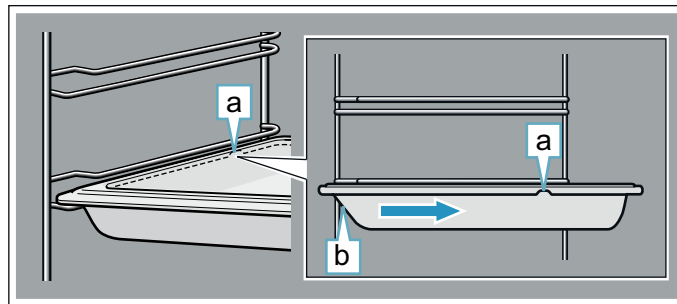

Kombinovani pribor

Možete da ubacite rešetku zajedno sa univerzalnim tiganjem, da biste pokupili kapljice tečnosti.

Kada stavljate rešetku, vodite računa o tome da oba držača odstojanja **a** budu na zadnjoj ivici. Pri ubacivanju univerzalnog tiganja, rešetka ide preko gornje vodice na visini ubacivanja.

Primer na slici: univerzalni tiganj

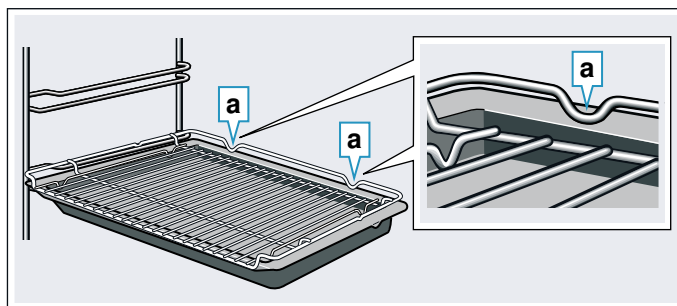

Specijalan pribor

Specijalan pribor možete da kupite kod servisne službe u specijalizovanoj trgovini ili internetu. Obimnu ponudu za Vaš uređaj naći ćete u našim prospektima ili na internetu.

Raspoloživost i online mogućnost poručivanja se internacionalno razlikuju. Molimo da pogledate u njihovim prodajnim dokumentima.

Uputstvo: Ne odgovara svaki specijalan pribor svakom uređaju. Molimo da prilikom kupovine uvek navedete tačnu oznaku (E-br.) Vašeg uređaja. → "Servisna služba" na strani 30

Specijalan pribor

Rešetka

Za posuđe, kalupe za kolače i zapečena jela, kao i za pečenja i komade za roštilj.

Pleh za pečenje

Za kolače na plehu i sitno pecivo.

Univerzalni tiganj

Za sočne kolače, pecivo, zamrznuta jela i velika pečenja.

Možete da ga primenjujete kao posudu za prikupljanje masti, ako roštilj pečete direktno na rešetki.

Rešetka za rernu

Za meso, živinu i ribu.

Za stavljanje u univerzalni tiganj da bi se sakupile kapljice masti i sok od mesa.

Univerzalni tiganj, sa slojem protiv lepljenja

Za sočne kolače, pecivo, zamrznuta jela i velika pečenja.
Pecivo i pečenja lakše se odvajaju od univerzalnog tiganja.

Pleh za pečenje, sa slojem protiv lepljenja

Za kolače na plehu i sitno pecivo.
Pecivo se lakše odvajaju od pleha za pečenje.

Dve univerzalne tepsije, uzak oblik

Za sočne kolače, pecivo i zamrznuta jela.
Univerzalne tepsije nemojte upotrebljavati sa izvlakačima i nemojte ih postavljati na rešetku.

Profesionalni tiganj

Za pripremu velikih količina. Idealno, na primer, za musaku.

Profesionalni tiganj sa rešetkom za rernu

Za pripremu velikih količina.

Poklopac za profesionalni tiganj

Poklopac pretvara profesionalni tiganj u profesionalni pekač.

Pleh za picu

Za picu i velike okrugle kolače.

Tepsija za roštilj

Za roštilj umesto rešetke ili kao zaštita od prskanja. Koristite samo u univerzalnom tiganju.

Ploča za pečenje

Za pripremu domaćeg hleba, zemički i pice, koji treba da imaju hrskavu donju koru.
Ploča za pečenje se prethodno mora zagrejati na preporučenu temperaturu.

Stakleni pekač

Za dinstana jela i zapečena jela.

Stakleni tiganj

Za zapečena jela, jela od povrća i pecivo.

Sistem za izvlačenje

Šine za izvlačenje mogu da se koriste na svakoj visini. Moguće je postavljanje onoliko šina, koliko ima slobodnih nivoa.

Sistem izvlačenja 1-polica

Pomoću šina za izvlačenje na visini 2 pribor možete dalje da izvlačite, a da se ne prevrne.

Sistem izvlačenja 2 police

Pomoću šina za izvlačenje na visini 2 i 3 pribor možete dalje da izvlačite, a da se ne prevrne.

Sistem izvlačenja 3 police

Pomoću šina za izvlačenje na visini 1, 2 i 3 pribor možete dalje da izvlačite, a da se ne prevrne.

**Pre prve upotrebe**

Pre nego što možete da koristite Vaš novi uređaj, morate da izvršite neka podešavanja. Osim toga očistite pećnicu i pribor.

Pre prvog korišćenja

Pre prvog korišćenja, informišite se kod Vašeg snabdevača o tvrdoći vode iz vodovoda.

Pažnja!

- Oštećenja uređaja usled pogrešno podešene tvrdoće vode. Uređaj vas ne može pravovremeno podsetiti na čišćenje kamenca. Uverite se da je tvrdoća vode ispravno podešena.
- Oštećenje uređaja usled upotrebe neadekvatnih tečnosti. Nemojte upotrebljavati destilovanu vodu, vodu iz vodovoda koja je jako hlorisana (> 40 mg/l) ili druge tečnosti. Upotrebljavajte isključivo svežu, hladnu vodu iz vodovoda, omekšanu vodu ili mineralnu negaziranu vodu.

Uputstva

- Ako voda sadrži mnogo kamenca, preporučujemo Vam da upotrebljavate omekšanu vodu.
- Ukoliko koristite isključivo omekšanu vodu, u tom slučaju možete da podesite opseg tvrdoće vode na "omekšana".
- Ako upotrebljavate mineralnu vodu, onda opseg za tvrdoću vode podesite na "jako tvrda voda".
- Ukoliko koristite mineralnu vodu, onda isključivo negaziranu mineralnu vodu.

Prvo puštanje u rad

Nakon priključivanja na struju, na displeju se pojavljuje vreme. Podesite trenutno vreme.

Podešavanje vremena

Vodite računa o tome da birač funkcije treba da bude u nultom položaju.

Tačno vreme startuje na "12:00 časova".

1. Pomoću tastera **-** ili **+** podesite vreme.

2. Radi potvrđivanja pritisnite taster **☺**.

Na displeju se prikazuje trenutno vreme.

Podešavanje tvrdoće vode

Podesite tvrdoću vode u osnovnim podešavanjima.

→ "Osnovna podešavanja" na strani 19

Podešavanje	Tvrdoća vode		
	mmol/l	Srpski (°sH)	Francuski (°fH)
C 110 = omekšana	-	-	-
C 111 = meka	do 1,3	do 7,3	do 13
C 112 = srednje	1,3–2,5	7,3–14	13–25
C 113 = tvrda	2,5–3,8	14–21,3	25–38
C 114 = veoma tvrda	preko 3,8	preko 21,3	preko 38

Čišćenje pećnice i pribora

Pre nego što po prvi put pripremite jela pomoću uređaja, očistite pećnicu i pribor.

Čišćenje pećnice

Kako biste uklonili miris novog, zagrejte zatvorenu, praznu pećnicu.

1. Izvadite pribor iz pećnice.
2. Iz pećnice izvadite ostatke ambalaže, kao što su kuglice stiropora.
3. Pre zagrevanja obrišite ravne površine u pećnici mekom, vlažnom krpom.
4. Napunite rezervoar za vodu. → "Punjenje rezervoara za vodu" na strani 15
5. Podesite navedenu vrstu zagrevanja i temperaturu za zagrevanje sa dodavanjem pare. → "Opsluživanje aparata" na strani 14 → "Para" na strani 15

Zagrevanje sa dodavanjem pare	
Vrsta zagrevanja	Vruć vazduh ☀ sa dodavanjem pare 💧 (jako)
Temperatura	200 °C
Trajanje	30 minuta

6. Nakon zagrevanja sa dodavanjem pare sprovedite zagrevanje bez dodavanja pare.
7. Podesite navedenu vrstu zagrevanja i temperaturu za zagrevanje bez dodavanja pare.

Zagrevanje bez dodavanja pare	
Vrsta zagrevanja	Zagrevanje sa gornje/donje strane ☐
Temperatura	240 °C
Trajanje	30 minuta

8. Provetravajte kuhinju, dok uređaj greje.
9. Isključite uređaj posle navedenog trajanja.
10. Sačekajte, dok se pećnica ne ohladi.
11. Očistite ravne površine sapunicom i krpom za posuđe.
12. Ispraznite rezervoar za vodu i osušite pećnicu. → "Nakon svakog režima rada sa parom" na strani 16

Čišćenje pribora

Pribor temeljno očistite pomoću sapunice i krpe za pranje posuđa ili mekom četkom.

Opsluživanje aparata

Elemente za rukovanje i način njihovog funkcionisanja ste već upoznali. Sada ćemo vam objasniti, kako da podesite uređaj.

Uključivanje i isključivanje uređaja

Birač funkcije uključuje i isključuje uređaj. Čim se okrene u položaj koji nije nulti, uređaj se uključuje. Za isključivanje uređaja, birač funkcije uvek okrenite u nulti položaj.

Podešavanje režima zagrevanja i temperature

Pomoću birača funkcije i temperature sasvim jednostavno podesite uređaj. Koja je vrsta zagrevanja najbolja za neko jelo, možete videti na početku uputstva za upotrebu.

Primer na slici: zagrevanje sa gornje/donje strane na 190 °C ☐.

1. Pomoću birača funkcija podesite vrstu zagrevanja.

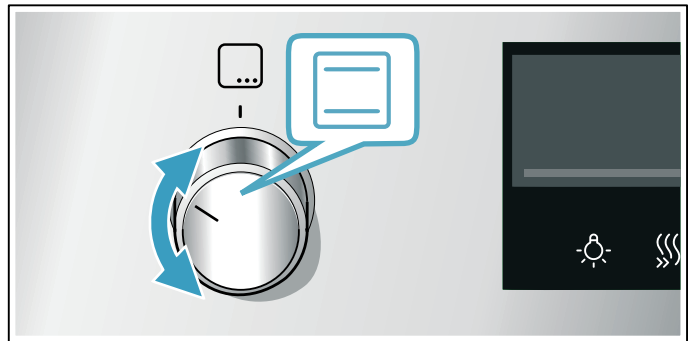

2. Pomoću birača temperature podesite temperaturu ili stepen za grilovanje.

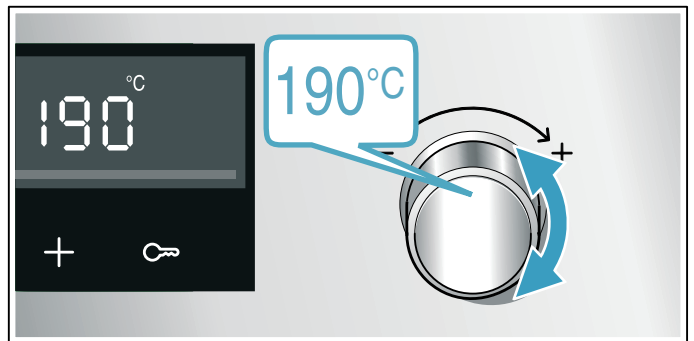

Nakon nekoliko sekundi, uređaj počinje da greje.

Kada je jelo gotovo, isključite uređaj, tako što birač funkcije okrenete u nulti položaj.

Uputstvo: Na aparatu možete da podesite i trajanje i završetak za neki režim rada. → "Vremenske funkcije" na strani 17

Izmena



Pomoću odgovarajućeg birača u svakom trenutku možete da promenite vrstu zagrevanja i temperaturu.

Ukoliko promenite vrstu zagrevanja, temperatura se menja na odgovarajuću predloženu vrednost.

Brzo zagrevanje

Brzim zagrevanjem možete da skratite trajanje zagrevanja.

Pogodne vrste zagrevanja su:

-  3D-vreli vazduh
-  Zagrevanje sa gornje/donje strane

Brzo zagrevanje koristite samo kada je temperatura podešena iznad 100 °C.

Kako biste dobili ravnomeran rezultat pečenja, jelo stavljajte u rernu, kada se brzo zagrevanje završi.

1. Podešavanje režima zagrevanja i temperature.
2. Pritisnite taster .

Na displeju se prikazuje simbol »«. Posle nekoliko sekundi, pećnica počinje da greje.

Kada se završi brzo zagrevanje, oglašava se signal i simbol »« se gasi. Stavite jelo u pećnicu.

Para

Jela možete da pripremate uz dodavanje pare.

Upozorenje – Opasnost od opekotina!

Prilikom otvaranja vrata uređaja može da izađe vrela para. U zavisnosti od temperature para nije vidljiva. Prilikom otvaranja nemojte da stojite suviše blizu uređaja. Pažljivo otvorite vrata uređaja. Udaljite decu.

Upozorenje – Opasnost od opekotina!

Za vreme režima rada aparata se može ugrejati rezervoar sa vodom. Pre pražnjenja ostavite da se ohladi rezervoar za vodu.

Kuvanje uz pomoć pare

Pri pečenju sa dodavanjem pare se za vreme pečenja u različitim intervalima pojavljuje para u pećnici. Na ovaj način ćete postići bolji rezultat pečenja.



Vaša namirnica za pripremu

- dobija hrskavu koricu
- dobija sjajnu površinu
- unutra postaje sočna i meka
- smanjuje zapreminu samo minimalno

Koristite podatke u tabelama. → "Za Vas testirano u našoj kuhinji" na strani 34 → "Programi" na strani 31



Intenzitet pare

Za dodavanje pare vam na raspolaganju stoje različiti intenziteti:

- slabo = 
- jako = 

Aдекватne vrste zagrevanja

Kod ovih vrsta zagrevanja možete da priključite paru:

- 3D vreli vazduh 
- Zagrevanje sa gornje/donje strane 
- Pečenje roštilja na cirkulacionom vazduhu 

Pokrenuti

1. Napunite rezervoar za vodu.
2. Podesite vrstu zagrevanja i temperaturu.
Uputstvo: Režimi sa parom mogu da se podese na temperaturu između 80 i 240 °C.
3. Pritisnite taster  da biste uključili željeni intenzitet pare.

Uređaj započinje sa radom.

Prekid dodatka pare

Kako biste prevremeno prekinuli dodavanje pare, pritisnite taster , sve dok nije deaktiviran intenzitet pare.

Uputstvo: Rad se nastavlja bez dodavanja pare.

Završavanje

Za isključivanje uređaja, birač funkcije uvek okrenite u nulti položaj. → "Nakon svakog režima rada sa parom" na strani 16

Regenerisanje

Sa vrstom zagrevanja Regenerisanje  možete gotova jela pažljivo da podgrejete ili da ispečete pecivo od prethodnog dana. Priključivanje pare se vrši automatski.

Pokrenuti

1. Sačekajte, dok se pećnica ne ohladi.
 2. Napunite rezervoar za vodu.
 3. Pomoću birača funkcije podesite regeneraciju .
 4. Pomoću birača temperature podesite temperaturu.
- Uređaj započinje sa radom.

Završavanje

Za isključivanje uređaja, birač funkcije uvek okrenite u nulti položaj. → "Nakon svakog režima rada sa parom" na strani 16

Punjenje rezervoara za vodu

Uverite se da je opseg za tvrdoću vode tačno podešen. → "Osnovna podešavanja" na strani 19

Upozorenje – Opasnost od povreda i požara!

U rezervoar za vodu sipajte isključivo vodu ili rastvor protiv kamenca koji smo preporučili. Nemojte da sipate zapaljive tečnosti (npr. pića koja sadrže alkohol) u rezervoar za vodu. Para zapaljivih tečnosti se može u pećnici zapaliti zbog vrelih površina (praskanje). Vrata aparata mogu da izlete. Može se desiti da izađu vrela para i plamen.

Upozorenje – Opasnost od opekotina!

Za vreme režima rada aparata se može ugrejati rezervoar sa vodom. Sačekajte da se rezervoar sa

vodom ohladi, ukoliko je aparat prethodno radio. Izvadite rezervoar sa vodom iz okna rezervoara.

Pažnja!

Oštećenje uređaja zbog upotrebe neadekvatnih tečnosti.

Nemojte da upotrebljavate destilovanu vodu, vodu iz vodovoda koja je jako hlorisana (> 40 mg/l) ili druge tečnosti.

Upotrebljavajte isključivo svežu, hladnu vodu iz vodovoda, omekšanu vodu ili mineralnu vodu bez ugljenične kiseline.

Uputstva

- Ako voda sadrži mnogo kamenca, preporučujemo vam da upotrebljavate omekšanu vodu.
- Ukoliko koristite isključivo omekšanu vodu, u tom slučaju možete da podesite opseg tvrdoće vode "omekšana".
- Ako upotrebljavate mineralnu vodu, onda opseg za tvrdoću vode podesite na „jako tvrda“.
- Ukoliko koristite mineralnu vodu, onda samo negaziranu mineralnu vodu.

1. Pritisnite rezervoar za vodu (slika **1**).
2. Izvucite rezervoar za vodu (slika **2**).

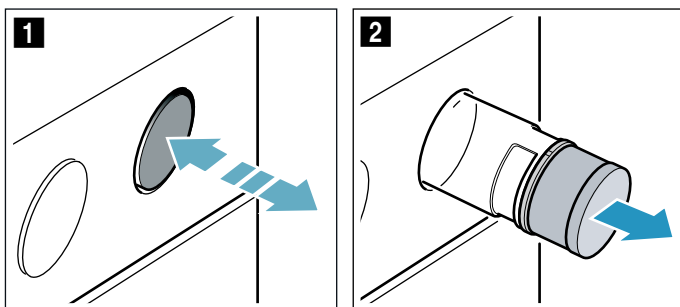

3. Pritisnite poklopac rezervoara za vodu, držite ga pritisnutog i odvrnite ga (slika **3**).
4. Napunite vodu (slika **4**).

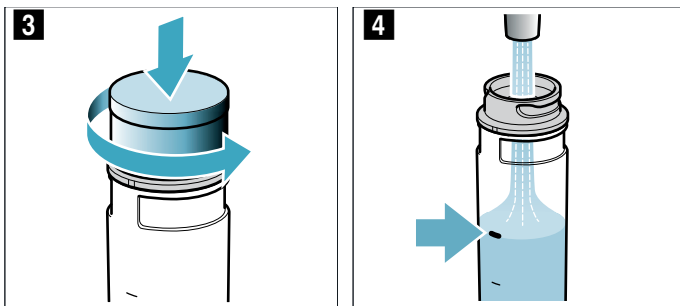

5. Zavrните poklopac rezervoara za vodu (slika **5**).

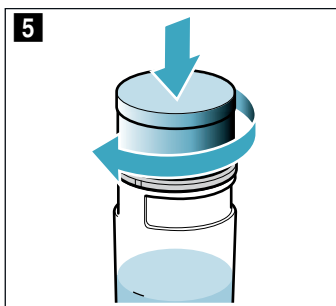

6. Rezervoar za vodu ponovo postavite u otvor i pritiskajte ga, sve dok ne uđe u ležište (slika **6**).

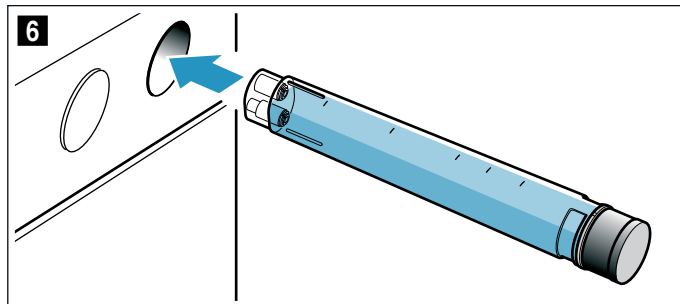

Dopunjavanje rezervoara sa vodom

Ako je rezervoar za vodu prazan, čuje se signal i na displeju svetli simbol „Napuniti rezervoar za vodu“.

1. Izvadite rezervoar za vodu i dopunite ga.
2. Umetnite pun rezervoar za vodu.

Uputstvo: Ukoliko ne dopunite rezervoar za vodu, režim će se nastaviti bez dodavanja pare.

Nakon svakog režima rada sa parom

⚠ Upozorenje – Opasnost od opekotina!

Prilikom otvaranja vrata uređaja može da izade vrela para. U zavisnosti od temperature para nije vidljiva. Prilikom otvaranja nemojte da stojite suviše blizu uređaja. Pažljivo otvorite vrata uređaja. Udaljite decu.

⚠ Upozorenje – Opasnost od opekotina!

Uređaj se zagreva tokom rada. Pre čišćenja ostavite uređaj da se ohladi.

⚠ Upozorenje – Opasnost od opekotina!

Za vreme režima rada aparata se može ugrejati rezervoar sa vodom. Pre pražnjenja ostavite da se ohladi rezervoar za vodu.

Pažnja!

Oštećenja emalja: Nemojte započinjati režim rada, ako ima vode na dnu pećnice. Pre upotrebe obrišite vodu sa dna pećnice.

Posle svakog režima rada sa parom, preostala voda se pumpa nazad u rezervoar za vodu. Zatim ispraznite i osušite rezervoar za vodu. U pećnici ostaje vlaga. Osušite pećnicu.

Uputstvo: Fleke od kamenca uklonite krpom natopljenom sirćetom, isperite hladnom vodom i osušite mekom krpom.

Pražnjenje rezervoara za vodu

Pažnja!

- Rezervoar za vodu nemojte da sušite u vreloj pećnici. Rezervoar za vodu se oštećuje.
- Nemojte prati rezervoar za vodu u mašini za pranje posuđa. Rezervoar za vodu se oštećuje.

1. Pritisnite rezervoar za vodu.
2. Izvucite rezervoar za vodu.
3. Odvijte poklopac rezervoara za vodu.

4. Ispraznite rezervoar sa vodom, operite ga sredstvom za pranje sudova i temeljno ga isperite čistom vodom.
5. Sve delove osušite mekom krpom.
6. Zaptivku na poklopcu oribajte na suvo.
7. Ostaviti da se osuši dok je poklopac otvoren.
8. Stavite poklopac na rezervoar sa vodom i zavrните ga.
9. Postavite rezervoar za vodu.

Sušenje kanala kapljanja

1. Ostavite uređaj da se ohladi.
2. Otvorite vrata uređaja.
3. Vodu u slivniku **a** uklonite sunderastom krpom i pažljivo obrišite (slika **1**).

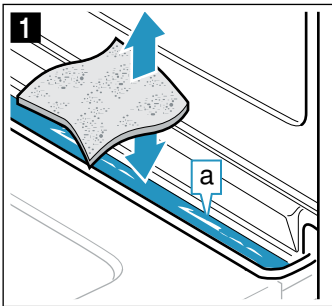

Slivnik **a** se nalazi ispod pećnice (slika **2**).

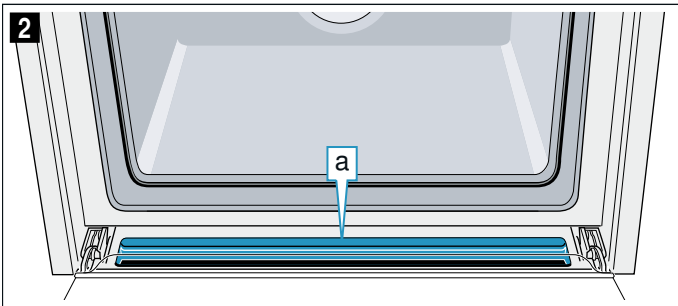

Pećnicu osušiti ručno

1. Ostavite uređaj da se ohladi.
2. Uklonite prljavštinu iz rerne.
3. Osušite rernu pomoću sundera.
4. Vrata aparata ostavite 1 sat otvorenim, kako bi se rerna potpuno osušila.

Vremenske funkcije

Vaš uređaj raspolaže različitim vremenskim funkcijama.

Vremenska funkcija	Upotreba
Trajanje	Po isteku podešenog trajanja, uređaj automatski sam završava režim rada.
Kraj	Unesite trajanje i željeno vreme završetka. Uređaj se automatski startuje, tako da se režim rada završava u željeno vreme.
Alarmni sat	Alarmni sat funkcioniše kao i sat za kuvanje jaja. On radi nezavisno od režima rada i drugih vremenskih funkcija i ne utiče na uređaj.
Vreme na satu	Sve dok nijedna druga funkcija nije u prvom planu, uređaj vam prikazuje vreme na displeju.

Nakon podešavanja vrste zagrevanja, trajanje možete da pozovete pomoću tastera . Nakon podešavanja trajanja, može se opozvati vreme završetka. Alarmni sat može da se podesi u svakom trenutku.

Nakon isteka trajanja ili vremena uključivanja alarma, čuje se zvučni signal. Možete da prekinete zvučni signal pre vremena, tako što ćete pritisnuti taster .

Uputstvo: Koliko dugo će se čuti zvučni signal, možete da podesite u osnovnim podešavanjima. → "Osnovna podešavanja" na strani 19

Podešavanje trajanja

Trajanje pripreme jela možete da podesite na uređaju. Tako ćete izbeći neželjeno prekoračenje vremena pripreme hrane i nećete morati da prekidate druge poslove, da biste završili režim rada.

Možete da podesite 23 sata i 59 minuta. Do jednog sata, trajanje se može podešavati u koracima po minuta, zatim u koracima od po 5 minuta.

U zavisnosti od toga koji taster najpre pritisnete, trajanje počinje sa drugom predloženom vrednošću: 10 minuta kod tastera **-** i 30 minuta kod tastera **+**.

Primer na slici: trajanje 45 minuta.

1. Podešavanje režima zagrevanja i temperature ili stepena.
2. Dva puta pritisnite taster . Na displeju je obeleženo trajanje .

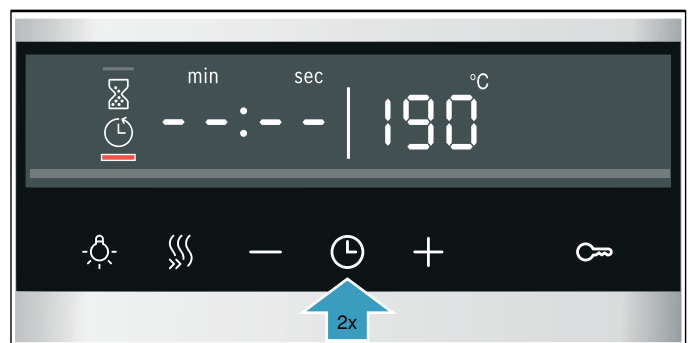

3. Pomoću tastera – ili + podesite trajanje.



Nakon nekoliko sekundi, uređaj počinje da se zagreva. Na displeju ističe trajanje.

Trajanje je isteklo

Čuje se signal. Uređaj prestaje da greje. Na displeju trajanje stoji na nuli.

Čim se signal završi, pomoću tastera + možete ponovo da podesite trajanje.

Kada je jelo gotovo, isključite uređaj, tako što birač funkcije okrenete u nulti položaj.

Menjanje i prekid

Pomoću tastera – ili + možete da u svakom trenutku promenite trajanje. Promena se primenjuje nakon nekoliko sekundi.

Pomoću tastera – trajanje resetujete na nulu. Uređaj nastavlja sa zagrevanjem bez trajanja.

Upit vremenskih funkcija

Ako je podešeno više vremenskih funkcija, na prikazu su upaljeni odgovarajući simboli. Simbol čije vreme se upravo prikazuje je označen.

Kako bi se proverile različite vremenske funkcije, pritisnite taster ⌚, sve dok ne bude obeležen željeni simbol.

Kraj podešavanja

Vreme kada će se završiti trajanje, možete da pomerite. Na primer, jelo možete ujutru da stavite u pećnicu i da podesite tako da bude gotovo u podne.

Uputstva

- Vodite računa o tome da hrana ne stoji predugo u pećnici i da se ne pokvari.
- Nemojte podešavati završetak, kada je već započeo neki režim rada. Rezultat pripreme hrane u tom slučaju neće biti odgovarajući.

Završetak trajanja može da se vrati unazad maksimalno za 23 sata i 59 minuta.

Primer na slici: Sada je 10:30 sati, podešeno trajanje je 45 minuta i jelo treba da bude gotovo u 12:30 sati.

1. Podešavanje režima zagrevanja i temperature ili stepena.
2. Dvapat pritisnite taster ⌚ i pomoću tastera – ili + podesite trajanje.

3. Ponovo jednom pritisnite taster ⌚. Na displeju je obeleženo vreme završetka ⌚.

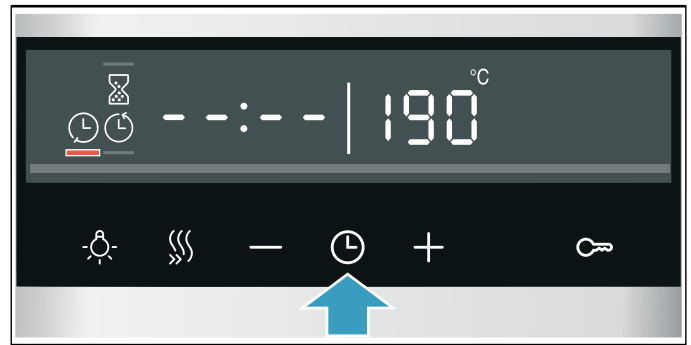

4. Pomoću tastera + ili – završetak pomerite na kasnije.



Nakon nekoliko sekundi, uređaj preuzima podešavanja. Na displeju se nalazi vreme završetka. Čim se uključi aparat, na displeju teče vreme trajanja.

Trajanje je isteklo

Čuje se signal. Uređaj prestaje da greje. Na displeju trajanje stoji na nuli.

Čim se signal završi, pomoću tastera + možete ponovo da podesite trajanje.

Kada je jelo gotovo, isključite uređaj, tako što birač funkcije okrenete u nulti položaj.

Menjanje i prekid

Pomoću tastera – ili + možete da promenite vreme završetka. Promena se primenjuje nakon nekoliko sekundi. Vreme završetka više ne može da se promeni, ako trajanje već protiče. Rezultat pripreme hrane u tom slučaju neće biti odgovarajući.

Radi prekida, tasterom – vreme završetka vratite na trenutno vreme plus trajanje. Uređaj počinje da se zagreva i trajanje protiče.

Upit vremenskih funkcija

Ako je podešeno više vremenskih funkcija, na prikazu su upaljeni odgovarajući simboli. Simbol čije vreme se upravo prikazuje je označen.



Kako bi se proverile različite vremenske funkcije, pritisnite taster ⌚, sve dok ne bude obeležen željeni simbol.

Podešavanje vremena alarma

Alarmni časovnik teče paralelno sa ostalim podešavanjima. Možete da ga podesite u svakom trenutku, iako je uređaj isključen. On poseduje sopstveni signal, tako da čujete, da li je alarmni sat ili trajanje isteklo.

Možete da podesite maksimalno 23 sata i 59 minuta. Za trajanje do 10 minuta, vreme alarma se može podešavati u koracima od po 30 sekundi. Nakon toga, što je vrednost veća, veći su vremenski koraci.

U zavisnosti od toga koji taster najpre pritisnete, vreme alarma počinje sa drugom predloženom vrednošću: 5 minuta kod tastera **-** i 10 minuta kod tastera **+**.

1. Pritiskajte taster , sve dok ne bude obeležen simbol alarma .
2. Tasterom **-** ili **+** podešavate vreme alarma. Vreme alarma startuje posle nekoliko sekundi.

Savet: Ako se podešeno vreme aktiviranja alarma odnosi na režim rada aparata, koristite trajanje. Uređaj se isključuje automatski.

Vreme alarma je isteklo

Čuje se signal. Na displeju vremena alarma stoji nula. Pritiskom na bilo koji taster isključite alarm.

Menjanje i prekid

Pomoću tastera **-** ili **+** možete da u svakom trenutku promenite vreme alarma. Promena se primenjuje nakon nekoliko sekundi.

Pomoću tastera **-** vreme alarma vraćate na nulu. Alarmni sat je isključen.

Upit vremenskih funkcija

Ako je podešeno više vremenskih funkcija, na prikazu su upaljeni odgovarajući simboli. Simbol čije vreme se upravo prikazuje je označen.

Kako bi se proverile različite vremenske funkcije, pritisnite taster , sve dok ne bude obeležen željeni simbol.

Podesiti vreme na satu

Nakon priključivanja ili nakon nestanka struje na displeju trepti sat. Podesite vreme na satu.

Birač funkcija mora da bude u nultom položaju.

1. Pomoću tastera **-** ili **+** podesite vreme na satu. Sat više ne trepti.
2. Potvrdite pritiskom na taster . Uređaj preuzima podešeno vreme.

Uputstvo: U osnovnim podešavanjima možete da odredite da li želite da sat bude prikazan na displeju. → "Osnovna podešavanja" na strani 19

Promena vremena

Po potrebi, tačno vreme možete ponovo da promenite, npr. sa zimskog na letnje računanje vremena.

Kada je uređaj iključen, pritisnite taster , sve dok ne bude obeležen taster za tačno vreme, a pomoću tastera **-** ili **+** promenite tačno vreme.

Osigurač za decu

Da deca ne bi nesmotreno uključila uređaj ili promenila podešavanja, Vaš uređaj je opremljen osiguračem za decu.

Uputstva

- U osnovnim podešavanjima možete promeniti da li je moguće ili nije moguće podešavanje zaštite za decu. → "Osnovna podešavanja" na strani 19
- Zaštita za decu na rerni ne utiče na eventualno priključenu ravnu ploču za kuvanje.

Aktiviranje i deaktiviranje

Za aktiviranje zaštite za decu, birač funkcija mora biti u nultom položaju.

Taster  držite pritisnut otprilike 4 sekunde.

Na displeju se prikazuje odgovarajući simbol. Zaštita za decu je aktivirana.

Uputstvo: Ukoliko je podešeno vreme alarma , ono nastavlja da teče. Sve dok je aktivna zaštita za decu, vreme alarma ne može da se promeni.





Za deaktiviranje ponovo pritisnite taster  oko 4 sekunde, sve dok se na displeju ne ugasi simbol.

Osnovna podešavanja

Da biste uređajem mogli optimalno i jednostavno da rukujete, na raspolaganju Vam stoje različite podešavanja. Po potrebi ta podešavanja možete da promenite.

Lista osnovnih podešavanja

U zavisnosti od opremljenosti vašeg uređaj, nisu dostupna sva osnovna podešavanja.

Osnovno podešavanje	Izbor
 1 Trajanje signala posle isteka trajanja ili vremena alarma	1 = oko 10 sekundi 2 = oko 30 sekundi* 3 = oko 2 minuta
 2 Vreme čekanja dok se ne preuzme podešavanje	1 = oko 3 sekunde* 2 = oko 6 sekundi 3 = oko 10 sekundi
 3 Ton tastera prilikom pritiskanja	0 = isklj. 1 = uklj.*
 4 Jačina osvetljenja displeja	1 = tamno 2 = srednje* 3 = svetlo
 5 Prikaz vremena	0 = Isključivanje prikaza vremena 1 = Prikaz vremena*

c06	Moguće je aktiviranje zaštite za decu	0 = ne 1 = da* 2 = da, sa zaključavanjem vrata**
c07	Osvetljenje pećnice tokom rada	0 = ne 1 = da*
c08	Vreme dodatnog rada ventilatora za hlađenje	1 = kratko 2 = srednje* 3 = dugo 4 = izuzetno dugo
c09	Teleskopski delovi na izvlačenje nadograđeni**	0 = ne* (kod okvira i 1-strukog dela na izvlačenje) 1 = da (kod 2-strukog i 3-strukog dela na izvlačenje)
c10	Šabat podešavanje dostupno	0 = ne* 1 = da
c11	Tvrdoća vode**	0 = omeksana 1 = meka (do 1,3 mmol/l) 2 = srednja (1,3 - 2,5 mmol/l) 3 = tvrda (2,5 - 3,8 mmol/l) 4 = veoma tvrda* (iznad 3,8 mmol/l)
c12	Vraćanje svih vrednosti nazad na fabričko podešavanje	0 = ne* 1 = da



* Fabričko podešavanje (u zavisnosti od tipa uređaja, različita su fabrička podešavanja)

** Nije dostupno kod svih tipova uređaja.

Uputstvo: Ako je vaš uređaj opremljen Home Connect funkcijom, podešavanja za Home Connect ćete naći na kraju osnovnih podešavanja uređaja. → *Strana 21*
Podešavanja za Home Connect počinju sa **HC**.

Promena osnovnih podešavanja

Birač funkcija mora da bude u nultom položaju.

1. Taster  držite pritisnut otprilike 4 sekunde. Na displeju je pojavljuje prvo osnovno podešavanje, npr. **c011**.
2. Po potrebi, menjajte podešavanje pomoću birača temperature.
3. Pomoću tastera **+** pređite na sledeće osnovno podešavanje.
4. Pomoću tastera **-** ili **+** prođite kroz sva osnovna podešavanja i po potrebi ih promenite ih pomoću birača temperature.
5. Na kraju, radi potvrđivanja ponovo pritisnite taster  oko 4 sekunde.

Sva osnovna podešavanja su preuzeta.

U svakom trenutku možete ponovo da promenite osnovna podešavanja.

Uputstvo: Nakon prekida struje, sva vaša podešavanja ostaju sačuvana.



Šabat podešavanje

Sa šabat podešavanjem možete da podesite trajanje od preko sedamdeset sati. Jela u pećnici ostaju topla, a da ne morate da je uključujete i isključujete.

Start Šabat podešavanja

Pre nego što možete da počnete da koristite podešavanje za Šabat, morate da ga aktivirate u osnovnim podešavanjima. → "*Osnovna podešavanja*" na strani 19

Uređaj zagreva sa gornje/donje strane. Može se podesiti temperatura između 85 °C i 140 °C. Trajanje između 24 i 72 sata može da se podesi u koracima od po pola sata.

1. Birač funkcije podesite na programe .
Na displeju se pojavljuje **ŠAbb**.
2. Pomoću birača temperature podesite temperaturu.
3. Dvaput pritisnite taster .
Na displeju je obeleženo trajanje .
4. Pomoću tastera **+** ili **-** podesite trajanje.

Uputstvo: Vreme završetka se ne može pomeriti. Nakon nekoliko sekundi, uređaj počinje da se zagreva. Na displeju ističe trajanje.

Kada istekne trajanje podešavanja za Šabat, čuje se zvučni signal. Uređaj prestaje da greje. Na displeju trajanje stoji na nuli.

Isključite uređaj, tako što birač funkcije okrenete u nulti položaj.

Menjanje i prekid

Posle starta, podešavanja ne mogu više da se promene.

Ukoliko želite da prekinete podešavanja za Šabat, isključite uređaj tako što ćete birač funkcije okrenuti u nulti položaj.

Home Connect

Ovaj uređaj podržava Wi-Fi i njime može daljinski da se upravlja pomoću mobilnog krajnjeg uređaja.

Ukoliko uređaj nije povezan sa kućnom mrežom, on funkcionira kao rerna bez veze sa mrežom i njime može i dalje da se rukuje preko displeja.

Dostupnost Home Connect funkcije zavisi od dostupnosti Home Connect usluga u Vašoj zemlji. Home Connect usluge nisu dostupne u svim zemljama. Dodatne informacije o tome možete pronaći na adresi www.home-connect.com.

Uputstva

- Obratite pažnju na sigurnosne napomene iz ovog uputstva za upotrebu i uverite se da se one poštuju kada uređajem rukujete preko Home Connect aplikacije dok se ne nalazite kod kuće. Obratite pažnju na napomene u Home Connect aplikaciji. → "Uputstva za sigurnost" na strani 5
- Rukovanje na samom uređaju uvek ima prioritet. Tada nije moguće rukovanje preko Home Connect aplikacije.

Podešavanje

Za podešavanje Home Connect na uređaju, potrebno je:

- uređaj koji je povezan sa strujnom mrežom i uključen,
- pametni telefon ili tablet sa aktuelnom verzijom operativnog sistema iOS ili Android,
- i uređaj u dometu WLAN signala kućne mreže.

1. Preuzmite aplikaciju Home Connect.



2. Otvorite aplikaciju Home Connect i skenirajte QR kôd.



3. Pratite uputstva u aplikaciji Home Connect.

Daljinski start

Za pokretanje i upravljanje uređajem pomoću Home Connect aplikacije, morate aktivirati daljinski start. Kada je daljinski start deaktiviran, u Home Connect aplikaciji možete da prikazete samo radna stanja i izvršavate podešavanja uređaja.

Upozorenje – Opasnost od požara!

Zapaljivi predmeti koji se nalaze u pećnici se mogu zapaliti. Zapaljive predmete nikada ne držite u pećnici.

Manuelni daljinski start

Uređajem možete da upravljate i da ga daljinski pokrećete. Pre svake upotrebe morate da aktivirate daljinski start.

Uputstvo: Ako 15 minuta nakon aktiviranja daljinskog starta ili završetka rada otvorite vrata uređaja, daljinski start se automatski deaktivira.

Permanentni daljinski start

Uređajem uvek možete da upravljate i da ga daljinski pokrećete.













Aktiviranje daljinskog starta

Birač funkcija okrenite na .

Home Connect podešavanja

Home Connect možete u svakom trenutku da prilagodite svojim potrebama.

Uputstvo: Podešavanja za Home Connect možete pronaći u osnovnim podešavanjima uređaja. Koja podešavanja displej prikazuje zavisi od toga da li je Home Connect podešen i da li je uređaj povezan sa kućnom mrežom.

Podešavanje	Izbor / prikaz
HE01 Povezivanje sa mrežom	 = nije povezan*  = automatsko povezivanje  = manualno povezivanje  = povezan*
HE02 Uparivanje (povezivanje sa aplikacijom)	 = spremno  = povezivanje uređaja  = uređaj je povezan*
HE03 WiFi	 = isključivanje  = uključivanje Ako je Wi-Fi mreža aktivirana, možete da koristite Home Connect funkcije. U umreženom stanju pripravnosti, uređaju je potrebno maks. 2 W.
HE04 Proces povezivanja	 = nadzor Radna stanja uređaja možete da prikazete u Home Connect aplikaciji.  = manualni daljinski start** Uređajem možete da upravljate i da ga daljinski pokrećete. Pre svake upotrebe morate da aktivirate daljinski start.  = permanentni daljinski start Uređajem uvek možete da upravljate i da ga daljinski pokrećete.

* Vrednost prikaza (ne može se podešavati)

** Fabričko podešavanje

*** Ukoliko je dostupno ažuriranje softvera.

**** Ukoliko korisnički servis pristupi.

Podešavanje	Izbor / prikaz
HLOS*** Ažuriranje softvera	! = ažuriranje je dostupno* Z = pokretanje dostupnog ažuriranja
HLOS**** Odobrenje daljinske dijagnostike	O = ne** I = da

* Vrednost prikaza (ne može se podešavati)

** Fabričko podešavanje

*** Ukoliko je dostupno ažuriranje softvera.

**** Ukoliko korisnički servis pristupi.

Daljinska dijagnostika

Pomoću daljinske dijagnostike korisnički servis može da pristupi vašem uređaju ukoliko se sa odgovorajućom željom obratite korisničkom servisu, ukoliko je vaš uređaj povezan sa Home Connect serverom i daljinska dijagnostika je dostupna u zemlji u kojoj koristite uređaj

Uputstvo: Ostale informacije kao i napomene o dostupnosti daljinske dijagnostike u vašoj zemlji nalaze se u Service/Support delu lokalne veb-stranice: www.home-connect.com

Napomena o zaštiti ličnih podataka

Kada se vaš uređaj prvi put poveže sa WLAN mrežom koja je povezana sa internetom, tada uređaj Home Connect serveru šalje sledeće kategorije podataka (prva registracija):

- jednoznačnu oznaku uređaja (sastoji se od šifri uređaja, kao i MAC adrese ugrađenog Wi-Fi komunikacionog modula),
- sigurnosni sertifikat Wi-Fi komunikacionog modula (radi informaciono-tehnološkog osiguranja veze),
- aktuelnu verziju softvera i hardvera uređaja,
- status nekog eventualnog prethodnog vraćanja na fabrička podešavanja.

Registracijom se priprema upotreba Home Connect funkcija i potrebna je tek kada poželite da prvi put koristite Home Connect funkcije.

Uputstvo: Imajte na umu da se Home Connect funkcionalnosti mogu upotrebljavati samo u kombinaciji sa Home Connect aplikacijom. Informacije o zaštiti ličnih podataka možete pozvati unutar Home Connect aplikacije.

Izjava o usaglašenosti

Ovim Robert Bosch Hausgeräte GmbH izjavljuje, da je uređaj sa Home Connect funkcionalnošću usaglašen sa osnovnim zahtevima i ostalim odgovarajućim odredbama regulative 2014/53/EU.

Detaljnu RED izjavu o usaglašenosti možete naći na internetu pod www.bosch-home.com na stranici sa vašim uređajem, kod dodatnih dokumenata.



Opseg od 2,4 GHz: maks. 100 mW

Opseg od 5 GHz: maks. 100 mW



BE	BG	CZ	DK	DE	EE	IE	EL
ES	FR	HR	IT	CY	LV	LT	LU
HU	MT	NL	AT	PL	PT	RO	SI
SK	FI	SE	UK	NO	CH	TR	

Wi-Fi na 5 GHz: samo za unutrašnju upotrebu



Sredstva za čišćenje

Ako ga pažljivo negujete i čistite, Vaš uređaj ostaje dugo vremena lep i funkcionalan. Kako pravilno treba da čistite i negujete Vaš uređaj, objašnjavamo Vam ovde.

Odgovarajuća sredstva za čišćenje

Da se različite površine ne bi oštetile pogrešnim sredstvom za čišćenje, vodite računa o podacima u tabeli. U zavisnosti od tipa uređaja, na Vašem uređaju ne postoje sva područja.

Pažnja!

Površinska oštećenja

Nemojte koristiti

- jaka ili abrazivna sredstva za čišćenje
- jaka sredstva za čišćenje koja sadrže alkohol
- tvrde abrazivne jastučice ili sundera za ribanje
- Kompresorski čistači ili parni čistači,
- Poseban čistač za toplo čišćenje.

Pre korišćenja dobro operite nove sunderaste krpe.

Savet: Sredstva za čišćenje i negu koja su naročito preporučljiva možete da kupite u servisu. Vodite računa o dotičnim uputstvima proizvođača.

Upozorenje – Opasnost od opekotina!

Uređaj se jako zagreva. Nikada nemojte da dodirujete unutrašnje površine u rerni ili grejne elemente. Uređaj uvek ostavite da se ohladi. Udaljite decu.

Područje	Čišćenje
Uređaj spolja	
Prohromski prednji deo	Vrela sapunica: Očistite krpom za posuđe i osušite mekom krpom. Odmah uklonite fleke od kamenca, masti, skroba i belanceta. Ispod takvih fleka može da se formira korozija. Kod servisne službe ili u specijalizovanoj trgovini možete da dobijete specijalna sredstva za negu prohroma, koja su adekvatna za tople površine. Sredstva za negu pomoću meke krpe nanosite u tankom sloju.
Plastika	Vrela sapunica: Očistite krpom za posuđe i osušite mekom krpom. Nemojte da upotrebljavate sredstva za čišćenje stakla ili strugaljke za staklo.

Lakovane površine	Vrela sapunica: Očistite krpom za posuđe i osušite mekom krpom.
Polje sa komandama	Vrela sapunica: Očistite krpom za posuđe i osušite mekanom krpom. Nemojte da upotrebljavate sredstva za čišćenje stakla ili strugaljke za staklo. Ako sredstvo za otklanjanje kamenca kapne na polje sa komandama, odmah obrišite. U suprotnom nećete više moći da skinete fleke.
Staklo na vratima	Vrela sapunica: Očistite krpom za posuđe i osušite mekom krpom. Nemojte koristiti strugač za staklo ili abrazivnu spiralu od prohroma.
Ručka na vratima	Vrela sapunica: Očistite krpom za posuđe i osušite mekom krpom. Ako sredstvo za otklanjanje kamenca kapne na dršku od vrata, odmah obrišite. U suprotnom nećete više moći da skinete fleke.

Unutrašnjost uređaja

Emajlirane površine	Topla sapunica ili vodeni rastvor sirćeta: Očistite krpom za posuđe i osušite mekom krpom. Sagorele ostatke hrane omekšajte vlažnom krpom i sapunicom. U slučaju jake nečistoće upotrebljavajte abrazivnu spiralu od prohroma ili sredstvo za čišćenje rerne. Pažnja! Nikada ne upotrebljavajte sredstvo za čišćenje rerne dok je pećnica topla. Mogu nastati oštećenja prohroma. Pre sledećeg zagrevanja, potpuno uklonite ostatke iz pećnice i sa vrata uređaja. Nakon čišćenja ostavite pećnicu otvorenu radi sušenja. Najbolje je da koristite funkciju čišćenja. → "Funkcije čišćenja" na strani 24 Uputstvo: Od ostataka hrane mogu da se pojave beli tragovi. Oni nisu štetni i ne utiču na funkcionisanje uređaja. Po potrebi možete da ih uklonite limunskom kiselinom.
Stakleni poklopac svetla u pećnici	Vrela sapunica: Očistite krpom za posuđe i osušite mekom krpom. U slučaju jake nečistoće upotrebljavajte sredstva za čišćenje rerne.
Poklopac na vratima	od nerđajućeg čelika: Koristiti sredstvo za čišćenje nerđajućeg čelika Obratite pažnju na napomene proizvođača. Nemojte koristiti sredstva za negu nerđajućeg čelika. od plastike: Očistiti vrućom sapunicom i krpom za posuđe. Obrisati mekom krpom. Nemojte da koristite sredstva za čišćenje stakla ili strugaljke za staklo. Za čišćenje skinite poklopac na vratima.
Postolja	Vrela sapunica: Nakvasite i očistite krpom za posuđe ili četkom.

Sistem izvlačenja	Vrela sapunica: Očistite krpom za posuđe ili četkom. Ne uklanjajte mast za podmazivanje na šinama za izvlačenje, najbolje je da ih očistite dok su ugrane. Nemojte da perete u mašini za pranje posuđa.
Pribor	Vrela sapunica: Nakvasite i očistite krpom za posuđe ili četkom. U slučaju jake nečistoće upotrebljavajte abrazivnu spiralu od prohroma. Emajlirani pribor se može prati u mašini za pranje posuđa.
Rezervoar za vodu	Vrela sapunica: Krpom za pranje posuđa očistite i temeljno isperite čistom vodom, kako biste uklonili ostatke deterdženta. Obrišite mekom krpom. Ostaviti da se osuši otklopljeno. Zaptivku na poklopcu oribajte na suvo. Nemojte da perete u mašini za pranje posuđa.

Uputstva

- Male razlike u boji na prednjoj stranu uređaja nastaju zbog različitih materijala, kao što su npr. staklo, plastika ili metal.
- Senke na staklu na vratima koje izgledaju kao štrafte, predstavljaju odraz osvetljenja pećnice.
- Emajl sagoreva na veoma visokim temperaturama. Na taj način nastaju male razlike u boji. To je normalno i nema nikakvog uticaja na funkciju. Ivce tankog pleha ne mogu u potpunosti da se emajliraju. One zbog toga mogu da budu grube. One zbog toga mogu da budu grube.

Održavanje čistoće aparata

Kako se ne bi stvarale tvrdokorne mrlje, uvek održavajte čistoću aparata i uklanjajte prljavštine odmah.

Upozorenje – Opasnost od požara!

Slobodni ostaci jela, masnoća i sokovi od pečenja mogu da se zapale. Pre upotrebe uklonite krupnu prljavštinu iz pećnice, sa grejnih elemenata i pribora.

Saveti

- Očistite pećnicu nakon svake upotrebe. Tako prljavštine ne mogu da se zapeku.
- Uvek odmah uklonite fleke od kamenca, masti, skroba i belanceta.
- Koristite za pečenje veoma sočnih kolača univerzalni tiganj.
- Koristite za pečenje odgovarajuću posudu, npr. pekač.

Funkcije čišćenja

Vaš aparat raspolaže režimima rada "Samočišćenje" i "Otklanjanje kamenca". Pomoću funkcije samočišćenja, bez muke ćete očistiti vašu pećnicu. Pomoću funkcije otklanjanje kamenca, otklonićete kamenac iz isparivača.

Samočišćenje

Očistite pećnicu pomoću funkcije čišćenja "Piraliza". Možete da izaberete između tri stepena za čišćenje.

Stepen	Stepen za čišćenje	Trajanje
1	lako	otprilike 1 čas, 15 minuta
2	umereno	otprilike 1 sat, 30 minuta
3	intenzivan	otprilike 2 sata

Što su nečistoće jače i starije, to stepen za čišćenje treba da bude veći. Dovoljno je da pećnicu čistite na svaka dva do tri meseca. Po potrebi možete da je čistite i češće. Za čišćenje je potrebno otprilike 2,5-4,8 klivot sati.

Uputstva

- Radi vaše sigurnosti, od određene temperature automatski se blokiraju vrata uređaja. Možete ponovo da ih otvorite tek ako se ugasi simbol za blokadu  na displeju.
- Osvetljenje pećnice ne svetli tokom funkcije čišćenja.

Upozorenje

Opasnost od opekotina!

- Tokom funkcije čišćenja pećnica postaje veoma vrela. Nikada ne otvarajte vrata uređaja. Ostavite uređaj da se ohladi. Udaljite decu.
-  Tokom funkcije čišćenja uređaj spolja postaje veoma vreo. Nikada nemojte da dodirujete vrata uređaja. Ostavite uređaj da se ohladi. Udaljite decu.

Upozorenje

Opasnost od ugrožavanja zdravlja!

Fukcija čišćenja zagreva pećnicu na izuzetno visoku temperaturu, kako bi ostaci od prženja, roštilja i pečenja sagoreli. Tada nastaje para, koja može izazvati nadražaj sluznice. Tokom funkcije čišćenja dovoljno provetravajte kuhinju. Ne zadržavajte se duže u prostoriji. Udaljite decu i kućne ljubimce. Uputstva se pridržavajte i za vremenski pomeren režim rada sa pomerenim vremenom završetka.

Pre funkcije čišćenja

Pećnica mora biti prazna. Uzmite pribor, posuđe i postolja iz pećnice. Kako da otkaçite postolja, pročitajte u odgovarajućem poglavlju. → "Postolja" na strani 26

Očistite vrata uređaja i površine ivica pećnice u zoni zaptivača. Nemojte da ribate niti da uklanjate zaptivač!

Unutrašnje staklo vrata očistite vrućom sapunicom i krpom za posuđe. Osušite mekom krpom. U slučaju jake nečistoće upotrebljavajte sredstva za čišćenje rerne.

Upozorenje



Opasnost od požara!

- Ostaci hrane, masnoća i saft od pečenja mogu da se zapale tokom funkcije čišćenja. Pre svakog pokretanja funkcije čišćenja, uklonite prljavštinu iz pećnice. Dodatni pribor nemojte čistiti zajedno sa uređajem.
- Tokom funkcije čišćenja uređaj spolja postaje veoma vreo. Na dršku vrata nikada nemojte da kačite zapaljive predmete, kako npr. krpe za posuđe. Oslobodite prednju stranu uređaja. Udaljite decu.
- Ukoliko je zaptivka vrata oštećena, u predelu vrata se gubi velika količina toplote. Zaptivku ne ribajte i ne skidajte. Nikad ne puštajte u rad uređaj sa oštećenom zaptivkom ili bez zaptivke.

Podešavanje funkcije čišćenja

Pre nego što podesite funkciju čišćenja, vodite računa o tome da pratite sva uputstva za pripremu.

Trajanje je za svaki stepen čišćenja fiksno prethodno podešeno i ne može se promeniti.

1. Pomoću birača funkcije podesite funkcije čišćenja .
Na displeju se prikazuje simbol  i funkcije čišćenja. Prva funkcija čišćenja je obeležena.
2. Pritiskajte taster **+** ili **-**, sve dok ne bude obeležen simbol .
3. Pomoću birača temperature podesite stepen za čišćenje.
Na displeju se pojavljuje trajanje za svaki stepen. Nakon nekoliko sekundi otpočinje funkcija čišćenja. Na displeju protiče trajanje.

Provetravajte kuhinju dok je funkcija čišćenja u toku.

Brzo nakon starta, vrata uređaja se blokiraju. Na displeju se prikazuje simbol .

Kada je funkcija čišćenja završena, čuje se signal. Na displeju trajanje stoji na nuli. Isključite uređaj, tako što ćete birač funkcije okrenuti u nulti položaj.

Vrata uređaja se mogu ponovo otvoriti tek kada se pećnica dovoljno ohladi i nestane simbol zaključavanja .

Pomeranje vremena završetka

Vreme završetka možete pomeriti unazad. Pre pokretanja, pritisnite taster , sve dok na displeju ne bude obeležen simbol za završetak. Pomoću tastera **+** završetak pomerite na kasnije.

Nakon pokretanja, aparat prelazi u poziciju čekanja.

Menjanje i prekid

Nakon započinjanja, stepen čišćenja se ne može više menjati.

Vreme završetka može da se menja, sve dok je uređaj u položaju čekanja.

Ukoliko želite da prekinete funkciju čišćenja, isključite uređaj tako što ćete birač funkcije okrenuti u nulti položaj.

Po potrebi, vrata uređaja ostaju zaključana, sve dok se pećnica ne ohladi dovoljno i dok se ne nestane simbol zaključavanja na displeju.

Posle funkcije čišćenja

Ostavite pećnicu da se dobro ohladi. Vlažnom krpom obrišite preostali pepeo u pećnici i u zoni oko vrata uređaja.

Ponovo zakačite postolja.

Uputstvo: Usled grubog zaprljanja, na emajliranim površinama mogu da ostanu beli tragovi. To su ostaci hrane i nisu štetni. Oni ne utiču na funkcionisanje uređaja. Po potrebi, ostatke možete da uklonite limunskom kiselinom.

Uklanjanje kamenca

Kako bi uređaj ostao funkcionalan, morate ga redovno čistiti od kamenca.

Koliko često uređaj treba da se čisti od kamenca, zavisi od tvrdoće vode koja se koristi. Na displeju se prikazuje simbol , ukoliko iz uređaja mora da se ukloni kamenac.

Čišćenje kamenca se sastoji iz 4 koraka. Iz higijenskih razloga se čišćenje kamenca mora skroz izvršiti, da bi uređaj bio spreman za upotrebu. Uklanjanje kamenca traje ukupno oko 90 - 110 minuta:

- Prvi korak (1_4): Čišćenje kamenca (otpr. 65 minuta), zatim ispraznite rezervoar za vodu i ponovo ga napunite
- Drugi korak (2_4): Ispiranje (otpr. 9 minuta), zatim ispraznite rezervoar za vodu i ponovo ga napunite
- Treći korak (3_4): Ispiranje (otpr. 9 minuta), zatim ispraznite rezervoar za vodu i ponovo ga napunite
- Četvrti korak (4_4): Ispiranje (otpr. 9 minuta), zatim ispraznite rezervoar za vodu i osušite ga



Startovanje uklanjanja kamenca



Pažnja!

- Oštećenja uređaja: Za čišćenje kamenca koristite isključivo tečno sredstvo za čišćenje kamenca koje smo mi preporučili. Vreme delovanja tokom uklanjanja kamenca je prilagođeno sredstvu za uklanjanje kamenca. Druga sredstva za uklanjanje kamenca mogu da prouzrokuju štete na uređaju. Br. porudžbine za sredstvo za uklanjanje kamenca 311 680
- Rastvor za uklanjanje kamenca: Nemojte stavljati rastvor ili sredstvo za uklanjanje kamenca na komandno polje ili na ostale površine uređaja. Površine će se oštetiti. Ako se to ipak desi, odmah vodom uklonite rastvor za uklanjanje kamenca.

Uputstvo: Tokom celokupnog procesa čišćenja kamenca, u rezervoar za vodu nemojte sipati više od 150 ml tečnosti.

Prvi korak (1_4)

1. 100 ml vode izmešajte sa 50 ml tečnog sredstva za uklanjanje kamenca.
2. Rezervoar za vodu napunite rastvorom za uklanjanje kamenca i postavite ga.
3. Pomoću birača funkcije podesite funkcije čišćenja . Na displeju se prikazuje simbol  i funkcije čišćenja. Prva funkcija čišćenja je obeležena.

4. Pritiskajte taster **+** ili **-**, sve dok ne bude obeležen simbol .
5. Okrenite birač temperature. Na displeju se prikazuje “n”. Nakon nekoliko sekundi počinje čišćenje kamenca.
6. Nakon završetka čišćenja kamenca, na displeju se prikazuje “2_4”. Uklonite rezervoar za vodu i temeljno ga očistite vodom.

Drugi korak (2_4)

1. Rezervoar za vodu napunite sa 150 ml vode i umetnite ga.
2. Nakon završetka ciklusa ispiranja, na displeju se prikazuje “3_4”. Uklonite rezervoar za vodu i temeljno ga očistite vodom.

Treći korak (3_4)

1. Rezervoar za vodu napunite sa 150 ml vode i umetnite ga.
2. Nakon završetka ciklusa ispiranja, na displeju se prikazuje “4_4”. Uklonite rezervoar za vodu i temeljno ga očistite vodom.

Četvrti korak (4_4)

1. Rezervoar za vodu napunite sa 150 ml vode i umetnite ga.
2. Nakon završetka ciklusa ispiranja, na displeju se prikazuje “00:00”. Uklonite rezervoar za vodu i temeljno ga očistite vodom.

Nakon uklanjanja kamenca

1. Osušite rezervoar za vodu.
2. Ponovo umetnite rezervoar za vodu. Uklanjanje kamenca je gotovo i uređaj je ponovo spreman za upotrebu.

Uklanjanje kamenca prekinuto

Ako se uklanjanje kamenca prekine (npr. zbog nestanka struje ili zbog isključivanja uređaja), nakon ponovnog uključivanja uređaja na displeju se prikazuje simbol za uklanjanje kamenca. Morate izvršiti ispiranje tri puta. Do kraja trećeg ciklusa ispiranja, uređaj je blokiran za druge režime rada. Ukoliko podesite drugi režim rada, na displeju se prikazuje “ in” (Cleaning). Nakon ispiranja ponovite prekinuto uklanjanje kamenca.

1. Ispraznite rezervoar za vodu i temeljno ga očistite vodom.
2. Postavite prazan rezervoar za vodu.
3. Pomoću birača funkcija podesite uklanjanje kamenca.
4. Okrenite birač temperature. Na displeju se prikazuje “n”. Nakon nekoliko sekundi pumpa se preostala voda.
5. Ispraznite rezervoar za vodu i temeljno ga očistite vodom.
6. Za ispiranje sistema za paru izvršite tri ciklusa ispiranja za uklanjanje kamenca.
7. Ponovo pokrenite uklanjanje kamenca.

Postolja

Ako ga pažljivo negujete i čistite, Vaš uređaj ostaje dugo vremena lep i funkcionalan. Ovde možete da nađete kako okviri mogu da se otkaače i očiste.

Otkaačivanje i zakačivanje stalka

Upozorenje – Opasnost od opekotina!

Okviri postaju jako vrući. Nikada nemojte dirati vruće okvire. Ostavite uređaj da se ohladi. Udaljite decu.

Otkaačivanje postolja

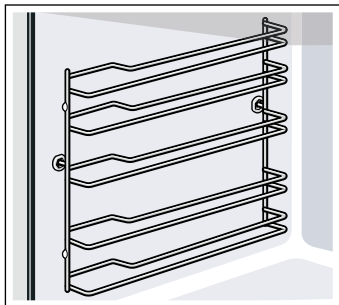

1. Okvir napred malo podignuti **a** i izvući **b** (slika **1**).
2. Posle toga celo postolje ili šine vucite sasvim napred i izvucite ih (slika **2**).

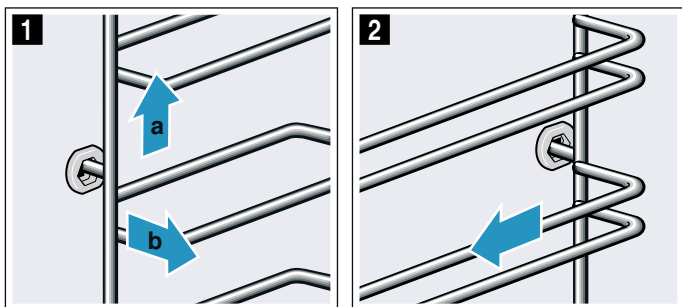

Postolje očistite sredstvom za pranje posuđa i sunđerom za pranje posuđa. Kod tvrdokornih nečistoća upotrebljavajte četku.

Zakačivanje postolja

Postolja prolaze samo desno ili levo. Malo nakon toga pogledajte oba okvira, da li su šipke savijene napred.

1. Okvir najpre postavite po sredini u zadnju buksnu **a**, dok ne nalegne na zid pećnice, i pritisnite ka nazad **b** (slika **1**).
2. Zatim okvir ubacite u prednju buksnu **c**, dok i ovde ne nalegne na zid pećnice, i pritisnite ka nazad **d** (slika **2**).

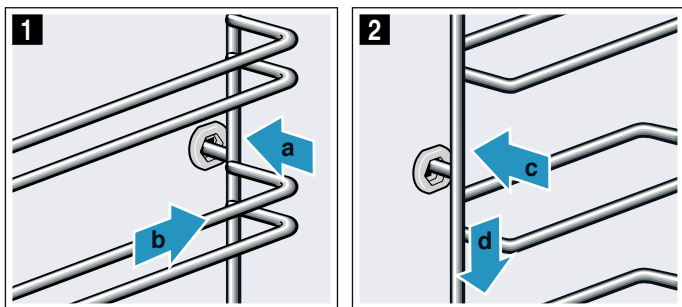

Vrata uređaja

Ako ga pažljivo negujete i čistite, Vaš uređaj ostaje dugo vremena lep i funkcionalan. Ovde možete da nađete kako vrata aparata mogu da se otkaače i očiste.

Otkaačivanje i zakačivanje vrata uređaja

Radi čišćenja i radi demontaže stakala na vratima možete da otkaačite vrata uređaja.

Šarke na vratima uređaja imaju po jednu ručicu za blokadu.

Ako su ručice za blokadu zaklopljene (slika **1**), vrata uređaja su osigurana. Ne možete da ih otkaačite.

Ako su ručice radi otkaačivanja vrata uređaja otklopljene (slika **2**), šarke su osigurane. Ne mogu da škljocnu.

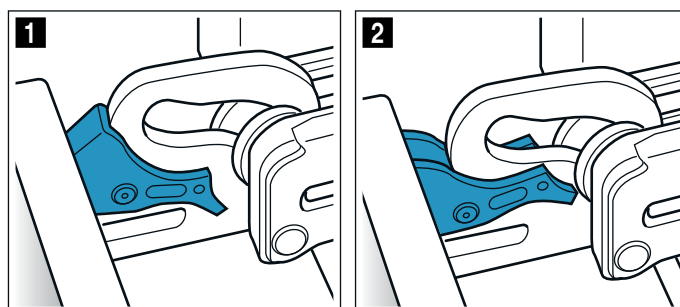

Upozorenje

Opasnost od povrede!

- Ako šarke nisu pričvršćene, možete jako da škljocnete. Pazite na to, da ručica za blokadu uvek bude sasvim zaklopljena odnosno da prilikom otkaačivanja vrata uređaja bude sasvim otklopljena.
- Šarke na vratima uređaja se kreću prilikom otvaranja i zatvaranja vrata i možete da se povredite. Nemojte da dodirujete šarke.

Otkaačivanje vrata uređaja

1. Vrata uređaja potpuno otvoriti i pritisnuti u smeru uređaja.
2. Otklopite obe ručice za blokadu levo i desno (slika **1**).
3. Vrata uređaja zatvorite do graničnika **a**. Obema rukama uhvatite levo i desno **b** i izvucite na gore (slika **2**).

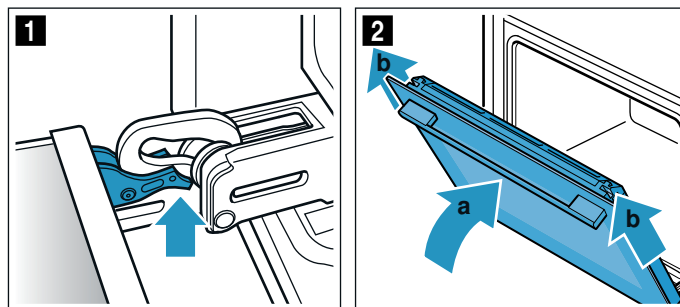

Upozorenje – Opasnost od povrede!

Komponente unutar vrata uređaja mogu da imaju oštre ivice. Nosite zaštitne rukavice.

Zakačivanje vrata uređaja

Vrata uređaja ponovo zakačite obrnutim redosledom.

1. Prilikom zakačivanja vrata uređaja pazite na to, da li ste obe šarke ubacili u otvor (slika **1**). Obe šarke položite dole na spoljašnje staklo i koristite ih kao vodiču. Pazite na to, da šarke budu ugurane upravi otvor. Uguravanje mora da teče lako i bez otpora. Ukoliko osetite otpor, proverite da li su šarke ugurane u pravi otvor.

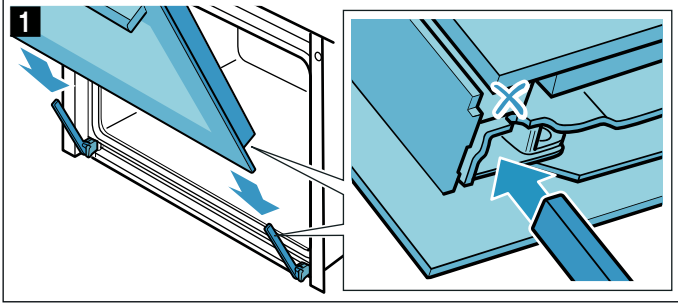

2. Vrata uređaja sasvim otvorite. Ponovo zaklopite obe ručice za blokadu (slika **2**).

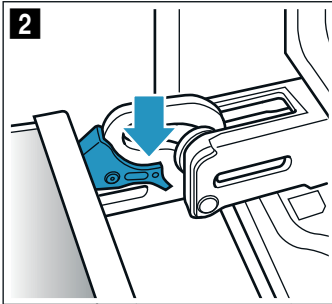

3. Zatvorite vrata uređaja.

Skidanje poklopca na vratima

Prohromski uložak u poklopcu vrata može da promeni boju. Radi temeljnog čišćenja možete da uklonite poklopac.

1. Malo otvorite vrata uređaja.
2. Pritisnite na poklopac levo i desno (slika **1**).
3. Skinite poklopac (slika **2**).
Pažljivo zatvorite vrata uređaja.

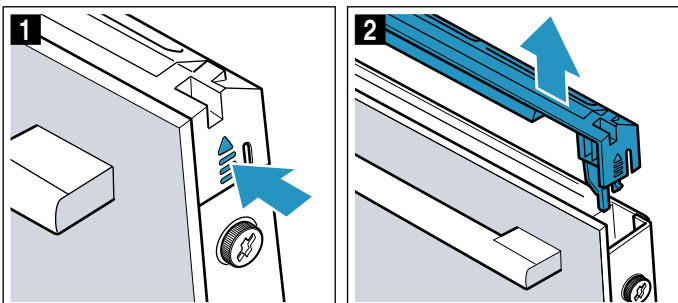

Uputstvo: Očistite prohromski uložak u poklopcu pomoću sredstva za čišćenje prohroma. Ostatak poklopca na vratima očistite sapunicom i mekom krpom.

4. Ponovo malo otvorite vrata uređaja. Postavite poklopac i pritiskajte dok čujno ne ulegne (slika **3**).

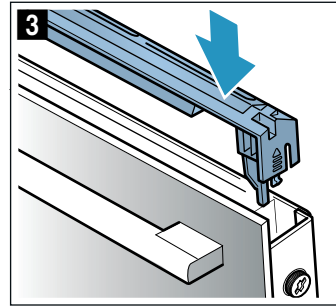

5. Zatvaranje vrata uređaja.

Demontaža i ugradnja stakla na vratima

Radi boljeg čišćenja možete da demontirate stakla sa vrata uređaja.

⚠ Upozorenje

Opasnost od povrede!

- Izgrebano staklo na vratima uređaja može da iskoči. Nemojte koristiti strugaljku za staklo, oštra i abrazivna sredstva za čišćenje.
- Šarke na vratima uređaja se kreću prilikom otvaranja i zatvaranja vrata i možete da se povredite. Nemojte da dodirujete šarke.
- Komponente unutar vrata uređaja mogu da imaju oštre ivice. Nosite zaštitne rukavice.

Demontiranje na uređaju

1. Malo otvorite vrata uređaja.
2. Pritisnite na poklopac levo i desno (slika **1**).
3. Skinite poklopac (slika **2**).

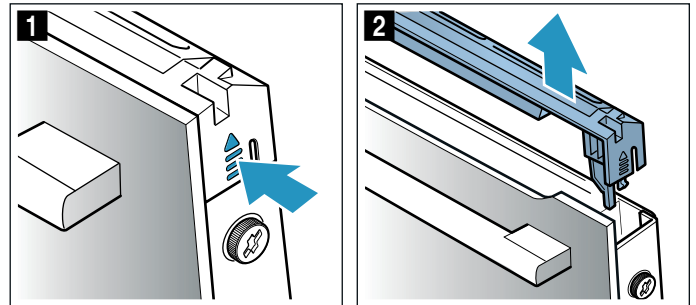

4. Na vratima uređaja levo i desno otpustite zavrtnje i uklonite ih (slika **3**).
5. Pre nego što ponovo zatvorite vrata uglavite više puta savijenu kuhinjsku krpu (slika **4**). Prednje staklo izvucite na gore i drškom vrata okrenutom na dole položite na ravnu površinu.

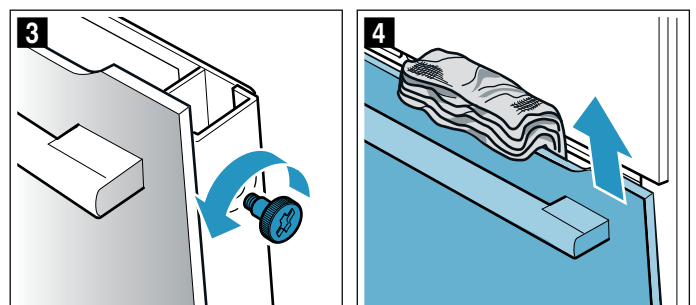

6. Na gornjem središnjem disku oba držača pritisnite ka gore, nemojte uklanjati (slika 5). Držite disk jednom rukom izvucite staklo.

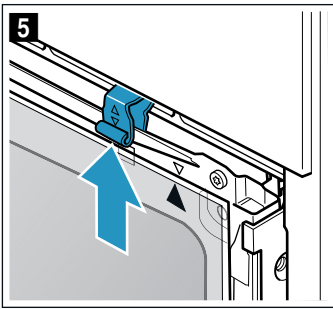

Očistite stakla pomoću sredstva za čišćenje stakla i mekom krpom.

Ugradnja na uređaju

Obratite pažnju prilikom ugradnje unutrašnjeg stakla da se gornja desna strelica nalazi na staklu i da odgovara strelici na plehu.

1. Srednje staklo ubacite ispod u držač (slika 1) i pritisnite odozgo.
2. Oba držača pritisnuti ka dole (slika 2).

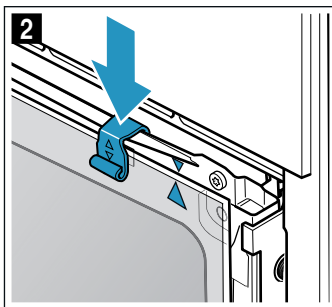
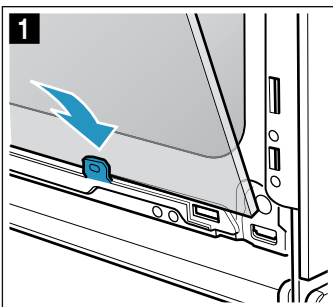

3. Prednje staklo dole uvucite u držače (slika 3).
4. Prednje staklo zatvarajte dok obe gornje kuke ne budu naspram otvora (slika 4).

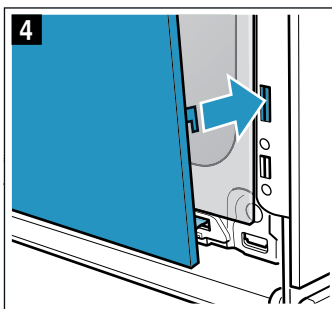
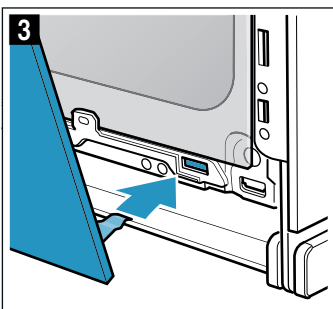

5. Pritiskajte prednje staklo na dole dok čujno ne ulegne (slika 5).
6. Vrata uređaja ponovo malo otvorite i uklonite kuhinjsku krpu.
7. Ponovo uvrnite oba zavrtnja levo i desno.
8. Postavite poklopac i pritisnite dok čujno ne ulegne (slika 6).

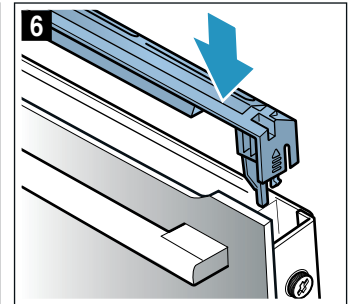
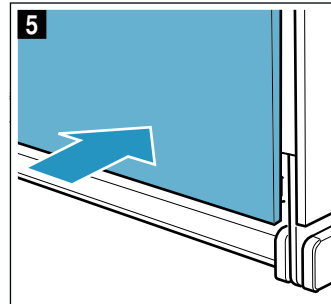

9. Zatvorite vrata uređaja.

Pažnja!

Pećnicu koristite ponovo tek ako ste stakla pravilno ugradili.

? Smetnja, šta činiti?

Kada nastupi neka smetnja, često se radi o nekoj sitnici. Pre nego što pozovete servisnu službu, molimo da uz pomoć tabele pokušate sami da otklonite smetnju.

Samostalno otklonite smetnje

Tehničke smetnje na uređaju često možete sasvim lako samostalno da otklonite.

Ako jelo nije optimalno uspelo, na kraju uputstva za upotrebu ćete pronaći mnogo saveta i napomena za pripremu. → "Za Vas testirano u našoj kuhinji" na strani 34

Smetnja	Mogući uzrok	Pomoć/napomena
Uređaj ne funkcioniše.	Osigurač u kvaru.	Proverite osigurač u kutiji sa osiguračima.
	Nestanak struje	Proverite, da li svetlo u kuhinji ili drugi kuhinjski uređaji funkcionišu.
Rad uz dodavanje pare se ne pokreće.	Rezervoar za vodu je prazan.	Napunite rezervoar za vodu.
	Uklanjanje kamenca blokira režime rada sa parom.	Sprovedite čišćenje kamenca.
	Sistem za paru je neispravan.	Pozovite servisnu službu.

Rezultat pečenja kod korišćenja sa podrškom pare je previše suvo ili previše vlažno	Intenzitet pare je pogrešno izabran	Izaberite intenzitet pare viši ili slabiji
Prilikom pečenja para izlazi iz ventilacionih proreza	Normalan postupak	Nije moguć
Simbol „Punjenje rezervoara za vodu“ trajno svetli	Nema vode u rezervoaru za vodu.	Napunite rezervoar za vodu.
	Rezervoar za vodu nije ugrađen do kraja.	Rezervoar za vodu gurnite do kraja.
	Senzor je neispravan.	Pozovite servisnu službu.
	Rezervoar za vodu propušta.	Naručite novi rezervoar za vodu.
Na displeju treperi tačno vreme.	Nestanak struje.	Iznova podesite vreme.
Nakon uključivanja režima, na displeju treperi h .	Uređaj se nije dovoljno ohladio.	Isključite uređaj, ostavite ga da se ohladi i ponovo uključite režim rada.
Uređaj ne može da se podesi. Na displeju svetli simbol ključa ili SAFE .	Zaštita za decu je aktivirana.	Deaktivirajte zaštitu za decu, tako što ćete oko 4 sekunde pritiskati taster sa simbolom ključa.
Vrata uređaja ne mogu da se otvore. Na displeju svetli simbol ključa.	Vrata uređaja su blokirana zaštitom za decu.	Deaktivirajte zaštitu za decu, tako što ćete oko 4 sekunde pritiskati taster sa simbolom ključa. Blokadu možete da isključite u osnovnim podešavanjima.
Vrata uređaja ne mogu da se otvore. Na displeju svetli simbol brave 🔒 .	Vrata uređaja su blokirana pomoću funkcije čišćenja.	Sačekajte, dok se pećnica ne ohladi i simbol brave 🔒 ne ugasi.
Na displeju se prikazuje simbol za uklanjanje kamenca.	Uređaj je zahvatio kamenac.	Izvršite kompletno uklanjanje kamenca. → "Funkcije čišćenja" na strani 24
Na displeju se pojavljuje 🔌 in .	Tokom uklanjanja kamenca prekinut je dovod struje ili je uređaj isključen.	Kompletno izvršite „Uklanjanje kamenca prekinuto“. → "Funkcije čišćenja" na strani 24
Na displeju se pojavljuje ES 1-22 .	U sistemu za paru je previše vode. Voda ne može da se ispumpa nazad u rezervoar za vodu.	Ispraznite rezervoar za vodu i umetnite ga. Dodirnite taster ☺ . Iznova podesite vreme. Isključite uređaj i ponovo ga uključite. Kompletno izvršite „Uklanjanje kamenca prekinuto“. → "Funkcije čišćenja" na strani 24

Uređaj ne greje. Na displeju treperi dvotačka. Kod nekih uređaja, na displeju se dodatno pojavljuje d .	Demo-režim je aktiviran.	Nakratko isključite uređaj sa mreže (isključite osigurač u kutiji sa osiguračima), pa zatim deaktivirajte demo-režim u roku od 5 minuta tako što u osnovnim podešavanjima c 13 odnosno c b postavite na vrednost ☺ . → "Osnovna podešavanja" na strani 19
--	--------------------------	---

⚠ Upozorenje – Opasnost od povrede!

Nestručne popravke su opasne. Nikad ne pokušavajte da sami vršite popravke uređaja. Popravke sme da vrši samo tehničar servisne službe kojeg smo mi obučili. Ukoliko je uređaj pokvaren, pozovite servisnu službu.

⚠ Upozorenje – Opasnost od strujnog udara!

Neadekvatne popravke su opasne. Popravke i zamenu oštećenih kablova za priključivanje može da vrši jedino osoblje Službe za tehničku pomoć koje je prethodno obučeno. Ako je aparat pokvaren, isključite ga iz mreže ili skinite osigurač iz kutije za osigurače. Obavestite servis tehničke podrške.

Poruke o greškama na displeju

Kada se na displeju pojavi poruka o greški sa simbolom "E", npr. **ES-32**, pritisnite taster **☺**. Poruka o grešci se resetuje. Prema potrebi, ponovo podesite vreme.

Ukoliko je to bila samo jedna smetnja, uređaj možete da ponovo koristite na uobičajeni način. Ukoliko se poruka o grešci ponovo pojavi, nazovite korisničku službu i navedite tačno poruku o grešci i broj vašeg uređaja. → "Servisna služba" na strani 30

Maksimalno trajanje režima rada

Ako se podešavanja na vašem uređaju nisu promenila više sati, uređaj automatski prestaje da greje. Na taj način se sprečava neželjen konstantan rad.

Kada je postignuto maksimalno trajanje režima rada, orijentacija se vrši prema različitim podešavanjima na uređaju.

Postignuto maksimalno trajanje režima rada

Na displeju se pojavljuje **FB**.

Birač funkcije okrenite u nulti položaj. Po potrebi, podešavanje možete da izvršite iznova.

Savet: Podesite trajanje da biste izbegli neželjeno isključivanje uređaja npr. u slučaju veoma dugih vremena pripreme. Uređaj greje, sve dok ne istekne podešeno trajanje.

Zamena lampice za pećnicu na stropu

Ako je lampica za pećnicu otkazala, morate da je zamenite. Halogene lampice od 230V, 40 W, koje su otporne na visoke temperature, dobićete kod servisne službe ili u specijalizovanoj trgovini.

Halogenu lampicu uhvatite suvom krpom. Na taj način produžavate vek trajanja lampice. Upotrebljavajte samo ove lampice.

⚠ Upozorenje – Opasnost od strujnog udara!

Prilikom zamene lampice u rerni kontakti sijaličnog grla su pod naponom. Pre zamene izvucite mrežni utikač ili isključite osigurač u kutiji za osigurače.

⚠ Upozorenje – Opasnost od opekotina!

Uređaj se jako zagreva. Nikada nemojte da dodirujete unutrašnje površine u rerni ili grejne elemente. Uređaj uvek ostavite da se ohladi. Udaljite decu.

1. Kako biste izbegli oštećenja, krpu za posuđe položite u hladnu pećnicu.
2. Stakleni poklopac odvrnite na levo (slika **1**).
3. Izvucite lampicu - ne obrćite (slika **2**).
Umetnite novu lampicu, pri tome pazite na položaj iglica. Lampicu čvrsto utisnite.

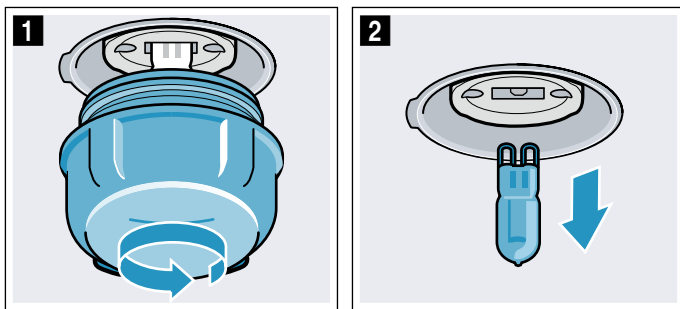

4. Ponovo uvrnite stakleni poklopac.
U zavisnosti u tipa uređaja, stakleni poklopac poseduje prsten za dihtovanje. Pre uvrtnja ponovo postavite prsten za dihtovanje.
5. Izvadite krpu za posuđe i uključite prekidač.

Servisna služba

Ako morate da popravite Vaš uređaj, za Vas je tu naša servisna služba. Mi uvek nalazimo odgovarajuće rešenje, takođe kako biste izbegli nepotrebne posete osoblja servisne službe.

E-broj i FD-broj

Prilikom poziva, molimo da navedete pun broj proizvoda (E-br.) i serijski broj (FD-br.), kako bismo kvalifikovano mogli da Vam pomognemo. Pločicu sa tipom sa brojevima naći ćete, kada otvorite vrata uređaja.

Kod nekih uređaja, koji su opremljeni parom, pločicu sa tipom naći ćete iza dijafragme.

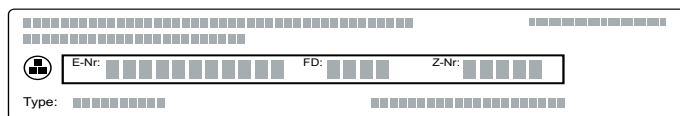

Kako u slučaju potrebe ne biste morali dugo da tražite, ovde možete uneti podatke uređaja i broj telefona korisničke službe.

E-br.	FD-br.
Korisnička služba 	

Obratite pažnju na to, da poseta osoblja korisničke službe u slučaju pogrešnog rukovanja čak i tokom garantnog roka nije besplatna.

Kontaktne podatke za sve države naći ćete u priloženom spisku servisnih službi.

Imajte poverenja u kompetenciju proizvođača. Tako ćete biti sigurni da će popravku izvršiti obučeni servisni tehničari koji su opremljeni originalnim rezervnim delovima za Vaš uređaj.

Programi

Pomoću programa možete sasvim jednostavno da pripremite jela. Izaberite neki program i uređaj preuzima optimalna podešavanja.

Kako biste postigli dobre rezultate, pećnica ne sme da bude suviše vrela. Ostavite pećnicu da se ohladi i tek tada pokrenite program.

Posuda

Obratite pažnju na napomene proizvođača posuđa.

Odgovarajuće posude

Upotrebljavajte posude otporno na temperature do 300 °C.

Najpogodnije je posude od stakla ili staklene keramike. Roštilj može da deluje kroz stakleni poklopac i pečenje će dobiti lepu hrskavu pokoricu.

Pekači od inoksa su samo uslovno adekvatni. Sjajna površina vrlo jako reflektuje zračenje toplote. Jelo će biti manje braon a meso manje reš. Ako koristite pekač od inoksa, po završetku programa skinite poklopac. Meso grilujte na stepenu 3 još 8 do 10 minuta.

Ukoliko koristite pekače od emajliranog čelika, livenog gvožđa ili aluminijuma livenog pod pritiskom, jelo će biti tamnije sa donje strane. Dodajte malo više tečnosti.

Savet: Ukoliko je sos uz pečenje suviše svetao ili suviše taman, sledeći put dodajte manje odnosno više tečnosti.

Neodgovarajuće posude:

Posude od svetlog, sjajnog aluminijuma, gline bez stakla i posude od plastike ili sa plastičnim drškama nije odgovarajuće.

Veličina posuda:

Pečenje treba da pokrije otprilike dve trećine dna

posude. Na taj način ćete dobiti lepu podlogu za prženje.

Rastojanje između mesa i poklopca treba da bude najmanje 3 cm. Tokom prženja, meso može da naraste.

Priprema jela

Upotrebljavajte duboko zamrznuta jela direktno iz zamrzivača. Za jela sa mesom upotrebljavajte sveže namirnice, najbolje one koje su bile na temperaturi sličnoj kao u frižideru.

Savet: Veoma posno meso postaje sočnije, ako ga obložite trakama slanine.

Izmerite jelo. Težina je neophodna za podešavanje. Uvek podesite sledeću veću težinu.

Posudu stavite na rešetku. Uvek je stavljajte u hladnu pećnicu.

Para

Kod nekih jela se funkcija parenja automatski aktivira. Opšte napomene za funkciju parenja naći ćete u dotičnom poglavlju. → "Para" na strani 15

Upozorenje – Opasnost od opekotina!

Prilikom otvaranja vrata uređaja može da izađe vrela para. U zavisnosti od temperature para nije vidljiva. Prilikom otvaranja nemojte da stojite suviše blizu uređaja. Pažljivo otvorite vrata uređaja. Udaljite decu.

Programi

Kada je pečenje gotovo, još 10 minuta može da miruje u isključenoj, zatvorenoj pećnici. To omogućava da se moća bolje raspodeli.

Uputstvo: Opseg težine je namerno ograničen. Za velika jela često nema na raspolaganju odgovarajućih posuda i rezultat pripreme jela nije odgovarajući.

Program / opseg težine	Namirnice	Posude	Dodavanje tečnosti	Visina ubacivanja	Podešena težina	Napomene
01 Pletenica od dizanog testa, venac od dizanog testa* (0,6–1,5 kg)	-	Pleh za pečenje sa papirom za pečenje	ne	3	Težina testa	Na početku rada, pećnica mora da bude hladna.
02 Podizanje testa* (0,5–1,5 kg)	Testo sa kvascem	Činija na rešetki	ne	2	Težina testa	Na početku rada, pećnica mora da bude hladna.
03 Pšenični hleb, mešani pšenični hleb na plehu za pečenje* (0,5–2,0 kg)	-	Pleh za pečenje sa papirom za pečenje	ne	2	Težina testa	Na početku rada, pećnica mora da bude hladna.
04 Pšenični hleb, mešani pšenični hleb u četvrtastom kalupu* (0,8–2,0 kg)	-	Četvrtasti kalup, podmazan i posut brašnom	ne	2	Težina testa	Na početku rada, pećnica mora da bude hladna.

* Program sa parom (rad samo sa punim rezervoarom za vodu)

Program / opseg težine	Namirnice	Posude	Dodavanje tečnosti	Visina ubacivanja	Podešena težina	Napomene
05 Beli hleb na plehu za pečenje* (0,5–2,0 kg)	-	Pleh za pečenje sa papirom za pečenje	ne	2	Težina testa	Ukoliko pečete dva hleba istovremeno, unesite težinu težeg hleba
06 Ražani mešani hleb* (0,8–2,0 kg)	-	Četvrtasti kalup, podmazan i posut brašnom	ne	2	Težina testa	Na početku rada, pećnica mora da bude hladna.
07 Pogača* (0,4–1,0 kg)	-	Pleh za pečenje sa papirom za pečenje	ne	2	Težina testa	Na početku rada, pećnica mora da bude hladna.
08 Krompir iz rerne, ceo (0,3–1,5 kg)	neoljušteni, brašnjava krompir	Univerzalna tep-sija	ne	3	Ukupna težina	-
09 Varivo, sa povrćem (0,5–2,5 kg)	vegetarijanski	visoki pekač sa poklopcem	prema receptu	2	Ukupna težina	Povrće koje se duže priprema (npr. šargarepe) iseckajte na manje komade u odnosu na povrće sa kraćim vremenom pripreme (npr. paradajz)
10 Gulaš (0,5–2,5 kg)	Govedina ili svinjetina, iseckana na kockice, sa povrćem	visoki pekač sa poklopcem	prema receptu	2	Ukupna težina	Meso položite dole i prekriti ga povrćem. Meso prethodno ne mora da se peče!
11 Riba, cela* (0,8–1,5 kg)	spreman za pripremu, začinjaen	Pekač bez poklopca ili pleh za pečenje	ne	2	Težina ribe	Postavite u posudu u plivajućem položaju.
12 Pile, nepunjeno* (0,9–1,5 kg)	spreman za pripremu, začinjaen	Pekač bez poklopca ili pleh za pečenje	ne	2	Težina pileta	Postavite u posudu sa grudima okrenutim nagore.
13 Pileći komadi* (0,1–0,8 kg)	spreman za pripremu, začinjaen	Pekač bez poklopca ili pleh za pečenje	ne	3	Težina najtežeg dela	-
14 Čureće grudi (0,5–2,5 kg)	u komadu, začinjene	Pekač sa staklenim poklopcem	Prekriti dno pekača, eventualno dodajte i do 250 g povrća	2	Težina čurećih grudi	-
15 Patka, nepunjena* (1,3–2,5 kg)	spreman za pripremu, začinjaen	Pekač bez poklopca ili pleh za pečenje	ne	2	Težina patke	Postavite u posudu sa grudima okrenutim nagore.
16 Guska, nepunjena* (2,3–4,5 kg)	spreman za pripremu, začinjaen	Pekač bez poklopca ili pleh za pečenje	ne	2	Težina guske	Postavite u posudu sa grudima okrenutim nagore.
17 gušćiji bataci (0,3–0,8 kg)	spreman za pripremu, začinjaen	Stakleni pekač bez poklopca na rešetki	Prekriti dno pekača	2	Težina najtežeg dela	-
18 Pirjano goveđe pečenje (0,5–2,5 kg)	npr. plečka, potplečka, butka ili kiselo pečenje	Pekač sa poklopcem	Prekriti dno pekača, eventualno dodajte i do 250 g povrća	2	Težina mesa	Meso prethodno ne mora da se peče!
19 Goveđi file, srednji* (0,8–2,0 kg)	spreman za pripremu, začinjaen	Pekač bez poklopca ili pleh za pečenje	ne	2	Težina mesa	Meso prethodno ne mora da se peče!
20 Rostbif, srednje pečen (0,5–2,5 kg)	spreman za pripremu, začinjaen	Pekač bez poklopca	ne	2	Težina mesa	Meso prethodno ne mora da se peče, postavite ga u posudu sa masnom stranom okrenutom nagore
21 Goveđi rolati (0,5–2,5 kg)	punjeni povrćem ili mesom	Pekač sa poklopcem	Rollate prekriti skoro potpuno, npr. saftom ili vodom	2	Težina svih punjenih rolata	Meso prethodno ne mora da se peče!

* Program sa parom (rad samo sa punim rezervoarom za vodu)

Program / opseg težine	Namirnice	Posude	Dodavanje tečnosti	Visina ubacivanja	Podešena težina	Napomene
22 Rolat od mesa , svež (0,5–2,5 kg)	Masa od mlevenog goveđeg, svinjskog ili jagnječeg mesa	Pekač sa poklopcem	ne	2	Težina pečenja	Meso prethodno ne mora da se peče!
23 Jagnjeći but , srednji (0,5–2,5 kg)	bez kostiju, začinen	Pekač sa poklopcem	Prekrijte dno pekača, eventualno dodajte i do 250 g povrća	2	Težina mesa	Meso prethodno ne mora da se peče!
24 Jagnjeći but , dobro pečen (0,5–2,5 kg)	sa kostima, začinen	Pekač sa poklopcem	Prekrijte dno pekača, eventualno dodajte i do 250 g povrća	2	Težina mesa	Meso prethodno ne mora da se peče!
25 Teleće pečenje , mešano (0,5–3,0 kg)	npr. leđa ili but	Pekač sa poklopcem	Prekrijte dno pekača, eventualno dodajte i do 250 g povrća	2	Težina mesa	Meso prethodno ne mora da se peče!
26 Teleće pečenje , nemasno (0,5–3,0 kg)	npr. plečka ili butka	Pekač sa poklopcem	Prekrijte dno pekača, eventualno dodajte i do 250 g povrća	2	Težina mesa	Meso prethodno ne mora da se peče!
27 Srneći but (0,5–2,0 kg)	bez kostiju, posoljen	Pekač sa poklopcem	Prekrijte dno pekača, eventualno dodajte i do 250 g povrća	2	Težina mesa	-
28 Pečen svinjski vrat* (0,8–2,5 kg)	bez kostiju, začinen	Pekač bez poklopca ili pleh za pečenje	ne	2	Težina mesa	Meso prethodno ne mora da se peče!
29 Svinjsko pečenje , sa kožicom* (1,0–2,0 kg)	npr. plečka, začinjena i zasečena kožura	Pekač bez poklopca ili pleh za pečenje	ne	2	Težina mesa	postaviti u posudu sa masnom stranom okrenutom nagore, dobro posolite kožuru
30 Pečena svinjska plečka (0,5–2,5 kg)	začinjena	Pekač sa staklenim poklopcem	Prekrijte dno pekača, eventualno dodajte i do 250 g povrća	2	Težina mesa	Meso prethodno ne mora da se peče!

* Program sa parom (rad samo sa punim rezervoarom za vodu)

Program Podešavanje

Uređaj bira optimalnu vrstu zagrevanja i podešavanje vremena i temperature. Vi jedino treba da podesite težinu.



Težina može da se podesi samo u predviđenom opsegu težina.

1. Birač funkcije podesite na programe .
2. Pomoću tastera **+** ili **-** podesite željeni program.
3. Pomoću birača temperature podesite težinu jela. Posle nekoliko sekundi startuje program. Na displeju se prikazuje trajanje.

Kada se program završi, oglašava se signal. Na displeju trajanje stoji na nuli.

Ukoliko ste zadovoljni sa rezultatom pripreme hrane, isključite uređaj tako što birač funkcije okrenete u nulti položaj.

Trajanje programa

Možete da proverite trajanje programa koji ste podesili. Pre početka, pritisnite taster , sve dok na displeju ne bude trajno obeležen simbol za trajanje. Ponovo pritisnite taster , sve dok se ponovo ne prikaže program odnosno težina.

Prethodno podešeno trajanje programa ne možete da menjate.

Naknadno kuvanje

Čim se program i signal završe, pomoću tastera **+** možete ponovo da podesite trajanje. Uređaj nastavlja sa zagrevanjem podešavanjem programa.

Uputstvo: Možete naknadno da pečete koliko često želite.

Ukoliko ste zadovoljni sa rezultatom pripreme hrane, isključite uređaj tako što birač funkcije okrenete u nulti položaj.

Pomeranje vremena završetka

Kod nekih programa vreme završetka ne možete da pomerite unazad. Pre pokretanja, pritisnite taster , sve dok na displeju ne bude obeležen simbol za završetak. Pomoću tastera **+** završetak pomerite na kasnije.

Nakon pokretanja, aparat prelazi u poziciju čekanja.

Menjanje i prekid

Nakon pokretanja, broj programa i težina više ne mogu da se promene.

Vreme završetka može da se menja, sve dok je uređaj u položaju čekanja.

Ukoliko želite da prekinete program, isključite uređaj tako što ćete birač funkcije okrenuti u nulti položaj.

Za Vas testirano u našoj kuhinji

Ovde ćete pronaći izbor jela i optimalna podešavanja za njih. Mi Vam pokazujemo koja vrsta zagrevanja i temperatura su najbolje za Vaše jelo. Dobićete podatke o prikladnom priboru i na kojoj visini treba da se stave. Dobićete savete o posuđu i načinu pripreme.

Uputstvo: Kod pripreme namirnica može da se pojavi puno vodene pare u pećnici.

Vaš aparat veoma štedi energiju i za vreme rada ispušta jako malo toplote napolje. Zbog velikih temperaturnih razlika između unutrašnjosti pećnice i spoljašnjih delova, može se pojaviti vodeni kondenzat na vratima, polju sa komandama ili na delovima nameštaja u okolini. To je normalna, fizički uslovljena pojava. Prethodnim zagrevanjem ili namernim ostavljanjem otvorenih vrata, kondenzat se može smanjiti.

Kod korišćenja sa podrškom pare je poželjno, da u pećnici bude puno vodene pare. Kada se pećnica ohladi posle pečenja, obrišite je.

Opšte napomene

Preporučena podešavanja

U tabelama ćete naći optimalnu vrstu zagrevanja za različita jela. Temperatura i trajanje zavise od količine i recepta. Zato su navedena područja za podešavanje. Pokušajte najpre sa nižim vrednostima. Niža temperatura za rezultat ima ravnomerniju tamnu boju. Ukoliko je potrebno, sledeći put podesite višu temperaturu.

Uputstvo: Vremena pečenja se ne mogu skratiti povećavanjem temperature. Jela bi samo spolja bila reš, dok bi iznutra bila samo malo pečena.

Vrednosti za podešavanja važe za ubacivanje jela u hladnu pećnicu. Na taj način štedite do 20 procenata energije. Ako koristite prethodno zagrevanje, navedena vremena pečenja će se skratiti za nekoliko minuta.

Za izabrana jela je neophodno prethodno zagrevanje i to je navedeno u tabeli. Jelo i pribor stavite u rernu tek kada se dovrši brzo zagrevanje.

Ako želite da pečete po sopstvenom receptu, orijentišite se na slična jela u tabeli. Dodatne informacije možete pronaći u savetima pored tabela za podešavanje.

Nemojte vaditi korišćeni pribor iz pećnice. Tako ćete postići optimalan rezultat pečenja i uštedeti do 20 procenata energije.

Vrsta zagrevanja Vreli vazduh, blag

Blagi vreli vazduh je inteligentna vrsta zagrevanja za blago pripremanje mesa, ribe i peciva. Uređaj optimalno reguliše dotok energije u pećnicu. Jela se pripremaju u fazama pomoću preostale toplote. Jela tako ostaju sočna i manje tamne. U zavisnosti od načina pripreme i namirnica, može da se uštedi energija. Ovaj efekat se gubi ukoliko se pećnica prethodno zagreva ili ukoliko tokom pripreme pre vremena otvorite vrata uređaja.

Koristite samo originalni pribor za Vaš uređaj. On je optimalno prilagođen pećnici i vrstama zagrevanja. Izvadite nepotreban pribor iz pećnice.

Stavite jelo u hladnu, praznu pećnicu. Držite vrata uređaja zatvorena za vreme pečenja. Hranu pripremajte samo na jednom nivou.

Vrsta zagrevanja Blagi vreli vazduh koristi se za određivanje potrošnje energije u režimu cirkulacije vazduha i klase energetske efikasnosti.

Pečenje sa podrškom pare

Određena jela (npr. pecivo od dizanog testa) uz podršku pare dobijaju hrskavu koricu i sjajnu površinu. Pecivo sa manje suši.

Pečenje sa podrškom pare je moguće samo na jednom nivou.

Pojedina jela najbolje uspevaju, ako se peku u više koraka. Ona su navedena u tabeli.

Pečenje na jednom nivou

Za pečenje na jednom nivou upotrebljavajte sledeće visine:

- visoka peciva odnosno kalupi na rešeci: visina 2
- pljosnata peciva odnosno peciva u plehu: visina 3

Pečenje na više nivoa

Upotrebljavajte vazduh. Peciva koja su istovremeno ubačena na plehovima ili u kalupima, ne moraju da budu gotova istovremeno.

Pečenje na dve ravni:

- Univerzalni tiganj: visina 3
Pleh za pečenje: visina 1
- Kalupi na rešetki
prva rešetka: visina 3
druga rešetka: visina 1

Pečenje na tri nivoa:

- Pleh za pečenje: visina 5
Univerzalni tiganj: visina 3
Pleh za pečenje: visina 1

Istovremenom pripremom jela, možete da uštedite do 45 procenata energije. Stavite kalupe jedan do drugog ili jedan iznad drugog u pećnicu.

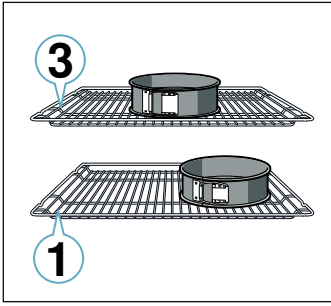

Pribor

Upotrebljavajte samo originalni pribor za vaš uređaj. On je optimalno prilagođen pećnici i režimima rada.

Vodite računa o tome, da uvek koristite odgovarajući pribor i da ga pravilno ugurate. → "Pribor" na strani 11

Kalupi za pečenje

Za optimalan rezultat pečenja preporučujemo tamne kalupe od metala.

Svetli plehani kalupi, keramički i stakleni kalupi produžavaju vreme pečenja i pecivo ne tamni ravnomerno.

Za pripremanje sa podrškom pare, kalupi moraju da budu otporni na toplotu i paru.

Ukoliko želite da upotrebljavate silikonske kalupe, orijentišite se prema podacima i receptima proizvođača. Silikonski kalupi su često manji od običnih kalupa. Podaci o količinama i receptima mogu da se razlikuju. Silikonski kalupi nisu pogodni za pripremanje sa podrškom pare.

Papir za pečenje

Koristite samo papir za pečenje koji je odgovarajući za izabranu temperaturu. Papir za pečenje uvek isecite na odgovarajući način.

Kolači i pecivo

Vaš uređaj nudi mnogobrojne vrste zagrevanja za pripremu kolača i sitnog peciva. U tabeli podešavanja možete pronaći optimalna podešavanja za mnoga jela.

Kolači u kalupima

Jelo	Pribor / posude	Visina ubacivanja	Vrsta zagrevanja	Temperatura u °C	Intenzitet pare	Trajanje u minutima
Kolač od mučenog testa, jednostavan	Kalup u obliku venca/četvrtasti kalup	2		140-150	-	75-85
Kolač od mučenog testa, jednostruki, 2 nivoa	Kalup u obliku venca/četvrtasti kalup	3+1		140-150	-	70-85
Kolač od mučenog testa, fini	Kalup u obliku venca/četvrtasti kalup	2		150-170	-	60-80
Kora za tortu od mučenog testa	Kalup za biskvit za torte	3		160-180	-	20-30
Torta od voća ili svežeg sira sa dnom od prhog testa	Kalup na otvaranje prečnika 26 cm	2		170-190	-	55-80
Tart	Kalup za tart	3		190-210	-	25-45
Kolač od dizanog testa	Kalup na otvaranje prečnika 28 cm	2		150-160		25-35

Vodite računa i o napomenama u odeljku o dizanju testa.

Kalupi za pečenje

Za optimalan rezultat pečenja preporučujemo tamne kalupe od metala.

Svetli plehani kalupi, keramički i stakleni kalupi produžavaju vreme pečenja i pecivo ne tamni ravnomerno.

Ukoliko želite da upotrebljavate silikonske kalupe, orijentišite se prema podacima i receptima proizvođača. Silikonski kalupi su često manji od običnih kalupa. Podaci o količinama i receptima mogu da se razlikuju.

Zamrznuti proizvodi

Nemojte koristiti jako zaleđene duboko smrznute proizvode. Uklonite led sa jela.

Duboko smrznuti proizvodi su delimično neravnomerno prethodno pečeni. I posle pečenja ostaju mesta koja su neravnomerno porumenela.

Hleb i zemičke

Pažnja!

Nemojte nikada sipati vodu u vrelu pećnicu, niti stavljati posudu sa vodom na dno pećnice. Promena temperature može da dovede do oštećenja emajla.

Mnoga jela najbolje uspeavaju, ako se peku u više koraka. Ona su navedena u tabeli.

Vrednosti za podešavanja važe, kako za testo za hleb, tako i za testa na plehu i za testa u kalupu.







Pečenje sa podrškom pare

Određena peciva (npr. pecivo od dizanog testa, hleb i zemičke) uz podršku pare dobijaju hrskavu koru i sjajnu površinu. Pecivo sa manje suši.

















Pečenje sa podrškom pare je moguće samo na jednom nivou.

Pojedina jela najbolje uspeavaju, ako se peku u više koraka. Ona su navedena u tabeli.

Za pripremanje sa podrškom pare, kalupi moraju da budu otporni na toplotu i paru.













Jelo	Pribor / posuđe	Visina ubacivanja	Vrsta zagrevanja	Temperatura u °C	Intenzitet pare	Trajanje u minutima
Kuglof	Kalup za kuglof	2		150-170		50-70
Biskvitna torta, 3 jajeta	Kalup na otvaranje prečnika 26 cm	2		150-160		30-35
Biskvitna torta, 6 jaja	Kalup na otvaranje prečnika 28 cm	2		150-160		40-45

Kolači iz pleha

Jelo	Pribor / posuđe	Visina ubacivanja	Vrsta zagrevanja	Temperatura u °C	Intenzitet pare	Trajanje u minutima
Mučeni kolač sa nadevom	Pleh za pečenje	3		160-180	-	20-45
Mučeni kolač, 2 nivoa	Univerzalna tepsija + pleh za pečenje	3+1		140-160	-	30-55
Kolač od prhkog testa sa suvim nadevom	Pleh za pečenje	2		170-190	-	30-45
Kolač od prhkog testa sa suvim nadevom, 2 nivoa	Univerzalna tepsija + pleh za pečenje	3+1		160-170	-	35-45
Kolač od prhkog testa sa sočnim nadevom	Univerzalna tepsija	2		160-180	-	55-95
Kolač od dizanog testa sa suvim nadevom	Pleh za pečenje	3		150-160		20-30
Kolač od dizanog testa sa suvim nadevom, 2 nivoa	Univerzalna tepsija + pleh za pečenje	3+1		150-170	-	20-30
Kolač od dizanog testa sa sočnim nadevom	Univerzalna tepsija	3		180-200	-	30-55
Kolač od dizanog testa sa sočnim nadevom, 2 nivoa	Univerzalna tepsija + pleh za pečenje	3+1		150-170	-	40-65
Pletenica od dizanog testa, venac od dizanog testa	Pleh za pečenje	2		150-160		25-35
Biskvitni rolat	Pleh za pečenje	3		190-200*		10-15
Štrudla, slatka	Univerzalna tepsija	2		190-200	-	45-60
Štrudla, zamrznuta	Univerzalna tepsija	3		200-220*	-	35-45

* prethodno zagrijati

Sitno pecivo

Jelo	Pribor / posuđe	Visina ubacivanja	Vrsta zagrevanja	Temperatura u °C	Intenzitet pare	Trajanje u minutima
Mafini	Pleh za mafine	2		170-190	-	20-40
Mafini, 2 nivoa	Plehovi za mafine	3+1		160-170*	-	20-45
Sitno pecivo od dizanog testa	Pleh za pečenje	3		160-170		20-30
Sitno pecivo od dizanog testa, 2 nivoa	Univerzalna tepsija + pleh za pečenje	3+1		150-170	-	25-40
Pecivo od lisnatog testa	Pleh za pečenje	3		200-220*		15-25
Pecivo od lisnatog testa, 2 nivoa	Univerzalna tepsija + pleh za pečenje	3+1		170-190*	-	25-45
Pecivo od lisnatog testa, 3 nivoa	Plehovi za pečenje + univerzalna tepsija	5+3+1		170-190*	-	25-45
Pecivo od kivanog testa	Pleh za pečenje	3		200-220*		20-30
Pecivo od kivanog testa, 2 nivoa	Univerzalna tepsija + pleh za pečenje	3+1		190-210	-	35-45

* prethodno zagrijati

Domaći keks

Jelo	Pribor / posuđe	Visina u rerni	Vrsta grejanja	Temperatura u °C	Trajanje u min.
Čajno pecivo	Pleh za pečenje	3		140-150**	25-40
Čajno pecivo, 2 nivoa	Univerzalna tepsija i pleh za pečenje	3+1		140-150**	25-35
Čajno pecivo, 3 nivoa	Pleh za pečenje i univerzalna tepsija	5+3+1		130-140**	40-55
Domaći keks	Pleh za pečenje	3		140-160	15-25
Domaći keks, 2 nivoa	Univerzalna tepsija i pleh za pečenje	3+1		140-160	15-25
Kolačići, 3 nivo	Pleh za pečenje i univerzalna tepsija	5+3+1		140-160	15-25
Beze pecivo	Pleh za pečenje	3		80-90*	120-150
Beze pecivo, 2 nivoa	Univerzalna tepsija i pleh za pečenje	3+1		90-100*	100-150
Makroni	Pleh za pečenje	3		90-110	20-30
Makroni, 2 nivoa	Univerzalna tepsija i pleh za pečenje	3+1		90-110	20-35
Makroni, 3 nivo	Pleh za pečenje i univerzalna tepsija	5+3+1		90-110	30-40

* predzagrevanje

** 5 min predzagrevanja, nemojte koristiti funkciju brzog zagrevanja

Hleb i zemičke

Jelo	Pribor / posuđe	Visina ubacivanja	Vrsta zagrevanja	Korak	Temperatura u °C	Intenzitet pare	Trajanje u minutima
Hleb, 750 g (u četvrtastom kalupu i bez kalupa)	Univerzalna tepsija ili četvrtasti kalup	2		1	210-220		10-15
				2	180-190	-	25-35
Hleb, 1000 g (u četvrtastom kalupu i bez kalupa)	Univerzalna tepsija	2		1	210-220		10-15
				2	180-190	-	40-50
Hleb, 1500 g (u četvrtastom kalupu i bez kalupa)	Univerzalna tepsija ili četvrtasti kalup	2		1	210-220		10-15
				2	180-190	-	45-55
Pogača	Univerzalna tepsija	3		-	220-230		20-30
Zemičke, slatke, sveže	Pleh za pečenje	3		-	160-170		20-30
Zemičke, slatke, sveže, 2 nivoa	Univerzalna tepsija + pleh za pečenje	3+1		-	150-170*	-	15-25
Zemičke, sveže	Pleh za pečenje	3		-	180-200		20-30
Zemičke, baget, podgrevanje	Rešetka	2		-	150-160*	-	10-20
Zemičke, baget, zamrznute, podgrevanje	Rešetka	2		-	160-170*	-	10-20
Zapečeni tost, 4 komada	Rešetka	3		-	200-220	-	15-20
Zapečeni tost, 12 komada	Rešetka	3		-	220-240	-	15-25

* prethodno zagreјati

Pica, kiš i pikantni kolači

Jelo	Pribor / posuđe	Visina police za pečenje	Vrsta grejanja	Temperatura u °C	Trajanje u min.
Pica, sveža	Pleh za pečenje	3		190-210	20-30
Pica, sveža, 2 nivoa	Univerzalna tepsija + pleh za pečenje	3+1		180-200	30-40
Pica, sveža, tanko testo	Pleh za picu	2		250-270*	8-13
Pica, ohlađena	Rešetka	3		190-210	10-15
Pica, smrznuta, tanko testo, 1 komad	Rešetka	2		190-210	15-20
Pica, smrznuta, tanko testo, 2 komada	Univerzalna tepsija + rešetka	3+1		190-210	20-25
Pica, zamrznuta, debelo testo, 1 komad	Rešetka	3		180-200	20-25
Pica, zamrznuta, debelo testo, 2 komada	Univerzalna tepsija + rešetka	3+1		190-210	25-30

* predzagrevanje

Jelo	Pribor / posude	Visina police za pečenje	Vrsta grejanja	Temperatura u °C	Trajanje u min.
Mini pice	Univerzalna tepsija	3		180-200	15-20
Pikantni kolači u kalupu	Kalup na otvaranje prečnika 28 cm	2		170-190	50-60
Francuska pita	Kalup za tart, crni pleh	2		190-210	25-35
Ruske piroške	Pekač	2		170-190	65-75
Empanada	Univerzalna tepsija	2		180-200	35-50
Burek	Univerzalna tepsija	1		180-200	40-50

* predzagrevanje

Saveti za pečenje

Želite da proverite da li je pecivo ispečeno.	Drvenim štapićem ubodite na najvišem mestu u pecivu. Ukoliko se testo više ne lepi, znači da je pecivo gotovo.
Pecivo se spušta.	Sledeći put upotrebite manje tečnosti. Ili podesite temperaturu za 10 °C niže i produžite vreme pečenja. Vodite računa o navedenim sastojcima i uputstvima za pripremu u receptu.
Pecivo je nadošlo na sredini a na ivicama je niže.	Podmažite samo dno tepsije sa zidovima koji se skidaju. Nakon pečenja, pecivo pažljivo otpustite ponoću noža.
Voćni sok preliva.	Koristite sledeći put univerzalnu tepsiju.
Sitno pecivo ostaje pri pečenju jedno do drugog.	Okolo svakog komada peciva razmak bi trebalo da bude oko 2 cm. Tako ima dovoljno mesta, da oni mogu da narastu i porumene sa svih strana.
Pecivo je suviše suvo.	Podesite temperaturu za 10 °C više i skratite vreme pečenja.
Pecivo je suviše svetlo.	Ako su visina i pribor odgovarajući, povećajte po potrebi temperaturu ili produžite vreme pečenja.
Pecivo je sa gornje strane suviše svetlo, a sa donje strane suviše tamno.	Stavite ga sledeći put na viši nivo.
Pecivo je sa gornje strane suviše tamno, a sa donje strane suviše svetlo.	Stavite ga sledeći put na niži nivo. Izaberite nižu temperaturu i produžite vreme pečenja.
Pecivo u kalupu ili u kutiji pozadi je suviše tamno.	Kalup za pečenje nemojte da postavljate uz zadnji zid nego na sredinu pribora.
Pecivo je suviše tamno.	Izaberite sledeći put nižu temperaturu i produžite po potrebi vreme pečenja.
Pecivo je neravnomerno porumenelo.	Podesite temperaturu malo niže. Takođe, papir za pečenje koji viri može da utiče na cirkulaciju vazduha. Uvek isecite papir za pečenje, tako da bude odgovarajući. Vodite računa o tome, da kalup ne stoji direktno ispred otvora na zadnjem zidu pećnice. Kod pečenja sitnog peciva, trebalo bi po mogućstvu da koristite jednake veličine i debljine.
Pekli ste na više nivoa. Na gornjem plehu je pecivo tamnije nego na donjem.	Za pečenje na više nivoa uvek izaberite vrel vazduh. Peciva koja su istovremeno postavljena na plehove ili u kalupe ne moraju da budu gotova u isto vreme.
Pecivo dobro izgleda, ali nije dobro pečeno iznutra.	Pečite na nižoj temperaturu malo duže i po potrebi dodajte malo tečnosti. Kod peciva sa sočnim nadevom, najpre ispecite podlogu. Pospite ih bademom ili prelama, i nafilujte ih.
Pecivo se ne odvaja pri prevrtanju.	Nakon pečenja, pecivo ostavite da se hladi 5 do 10 minuta. Ako još uvek ne može da se odlepi, pažljivo ga po ivici odvojite nožem. Ponovo prevrnite pecivo i više puta pokrijte kalup hladnom, mokrom krpom. Kod sledećeg puta podmažite kalup pospite ga prelama.

Nabujci i gratani

Vaš uređaj nudi mnogobrojne vrste zagrevanja za pripremu nabujaka. U tabelama možete pronaći optimalna podešavanja za mnoga jela.

Način pripreme nabujka zavisi od veličine posude i od visine nabujka.

Za nabujke i gratane koristite široko, plitko posuđe. U uskoj, visokoj posudi jela se pripremaju duže i tamnija su sa gornje strane.

Za pripremanje sa podrškom pare, kalupi moraju da budu otporni na toplotu i paru.

Uvek upotrebljavajte navedene visine ubacivanja.

Možete na jednom nivou da pripremate u kalupima ili sa univerzalnom tepsijom.

- Kalupi na rešetki: visina 2
- Univerzalna tepsija: visina 3

Istovremenom pripremom jela možete uštediti do 45 procenata energije. Stavite kalupe jedan pored drugog u pećnicu.

Jelo	Pribor / posude	Visina ubacivanja	Vrsta zagrevanja	Temperatura u °C	Intenzitet pare	Trajanje u minutima
Nabujak, pikantan, kuvani sastojci	Vatrostalna posuda	2		150-170		40-45
Nabujak, sladak	Vatrostalna posuda	2		170-190	-	40-60
Gratinirani krompir, sirovi sastojci, 4 cm visine	Vatrostalna posuda	2		160-170		50-60
Gratinirani krompir, sirovi sastojci, visina 4 cm, 2 nivoa	Vatrostalna posuda	3+1		150-160	-	65-80

Živinsko meso, meso i riba

Vaš uređaj nudi različite vrste zagrevanja za pripremu živinskog mesa, mesa i ribe. U tabeli podešavanja možete pronaći optimalna podešavanja za pojedina jela.

Pečenje na rešetki

Pečenje na rešetki je posebno pogodno za velike komade živinskog mesa ili više komada istovremeno.

Stavite univerzalni tiganj sa rešetkom preko na navedenu visinu. Vodite računa o tome, da rešetka pravilno naleže na univerzalni tiganj. → "Pribor" na strani 11

U zavisnosti od veličine i vrste pečenja, dodajte do 1/2 litara vode u univerzalnu tepsiju. U njega se sakuplja tečnost koja kaplje. Od te moć možete napraviti sos. Osim toga, tako nastaje manje dima i pećnica ostaje čistija.

Pečenje u posudi

Upozorenje – Opasnost od povređivanja zbog lomljenja stakla!

Vrelu staklenu posudu odložite na suvi podmetač. Ukoliko je podloga mokra ili hladna, staklo može da pukne.

Upozorenje – Opasnost od opekotina!

Kada otvorite poklopac nakon pečenja, može da izađe vrela para. Zato podignite poklopac nazad, da bi vrela para mogla da izađe dalje od tela.

Koristite samo posude, koje je pogodno za pećnicu. Najpogodnije je posude od stakla. Proverite da li posuda odgovara pećnici.

Sjajni pekači od prohroma ili aluminijuma reflektuju toplotu kao ogledalo, i zato su samo uslovno pogodni. Živinsko meso, meso i riba se peku sporije i manje porumene. Koristite višu temperaturu i/ili pecite duže vreme.

Vodite računa o uputstvima proizvođača posude za pečenje.

Otvorena posuda

Za pripremu živinskog mesa, mesa i ribe najbolje je da upotrebljavate veći kalup za pečenje. Stavite kalup na rešetku. Ukoliko nemate odgovarajuću posudu, upotrebljavajte univerzalnu tepsiju.

Zatvorena posuda

Kada se hrana priprema u zatvorenoj posudi, pećnica

ostaje znatno čistija. Vodite računa o tome da je poklopac odgovarajući i da se dobro zatvara. Posude stavite na rešetku.

Živinsko meso, meso i riba mogu da budu hrskavi i kada se pripremaju u zatvorenom pekaču. Radi toga, upotrebljavajte pekač sa staklenim poklopcem i podesite višu temperaturu.

Pečenje i dinstanje sa podrškom pare

Određena jela su hrskavija uz podršku pare. Ona dobijaju sjajnu površinu i manje se isušuju.

Koristite otvoreno posuđe. Posuđe mora da bude otporno na vrelinu i paru.

Pečenje ili riba ne mora da se okreće.

Priključite podršku pare prema uputstvu iz tabele. Pojedina jela najbolje uspevaju, ako se peku u više koraka. Ona su navedena u tabeli.

Kod jela sa podrškom pare i dugim trajanjem se može isprazniti rezervoar vode. Ukoliko je potrebno, dopunite.

Roštilj

Vrata uređaja ostavite zatvorena tokom roštiljanja. Nikada ne roštiljajte sa otvorenim vratima.

Namirnice za roštiljanje stavite na rešetku. Univerzalnu tepsiju dodatno podmetnite barem za jedan nivo niže tako da joj kosa strana bude okrenuta prema vratima. Tako prikupljate mast.

Po mogućnosti, koristite komade za roštiljanje jednake debljine i težine. Tada će dobiti ravnomernu boju i ostati sočni. Komade za roštiljanje stavite direktno na rešetku.

Komade za roštiljanje prevrćite hvataljkama za roštilj. Ako viljuškom zabodete meso, ono gubi tečnost i suši se.

Meso posolite tek nakon roštiljanja. So izvlači vodu iz mesa.

Uputstva

- Grejno telo za roštiljanje se stalno uključuje i isključuje, to je normalno. Koliko često, zavisi od podešenog stepena roštiljanja.
- Za vreme roštiljanja može da se pojavi dim.

Termometar za prženje

U zavisnosti od izvedbe vašeg uređaja, imate na raspolaganju jedan termometar za pečenje. Pomoću termometra za pečenje možete da precizno pripremate hranu. Pročitajte važne napomene u vezi sa upotrebom termometra za pečenje u odgovarajućem poglavlju.

Tamo se nalaze podaci o postavljanju termometra za pečenje, mogućim vrstama zagrevanja i ostale informacije.

Preporučena podešavanja

Vrednosti podešavanja važe sa ubacivanje u hladnu pećnicu živinskog mesa, mesa ili ribe spremne za pečenje i sa temperaturom sličnoj onoj u frižideru.

U tabeli možete pronaći podatke o živinskom mesu, mesu i ribi sa predloženim težinama. Ukoliko želite da pripremite teži komad živinskog mesa, mesa ili ribe, obavezno koristite nižu temperaturu. Ukoliko ima više komada, za određivanja vremena pripreme orijentišite se na osnovu težine najtežeg komada. Pojedinačni komadi bi trebalo da budu približno jednake veličine.

Što je veći komad živinskog mesa, mesa ili ribe, utoliko je niža temperatura i samim tim i trajanje pripreme.

Nakon oko 1/2 do 2/3 navedenog vremena, okrenite živinsko meso, meso ili ribu.

Živinsko meso

Pačije ili guščije meso ubodite ispod krila. Tako mast može da iscuri.

Zasecite kožu kod pačijih prsa. Nemojte okretati pačije grudi.

Za živinsko meso, dodajte malo tečnosti u posudu. Dno posude bi trebalo da bude pokriveno otprilike 1-2 cm.

Ukoliko okrećete živinsko meso, vodite računa o tome da najpre strana grudi odnosno strana kože treba da bude dole.

Živinsko meso će biti naročito hrskavo i smeđe, ako ga pri kraju vremena pečenja premažete maslacem, slanom vodom ili sokom od narandže.

Meso

Meso bez masnoće premažite po želji masnoćom ili ga obložite komadima slanine.

Živinsko meso

Jelo	Pribor / posude	Visina ubacivanja	Koraci	Vrsta zagrevanja	Temperatura u °C	Intenzitet pare	Trajanje u minutima
Pile, 1,3 kg	Posude, otvoreno	2	-		220-230		60-70
Sitni delovi pileta, po 250 g	Posude, otvoreno	2	-		220-230		35-45
Pileći štapići, medaljoni, zamrznuti	Univerzalna tepsija	3	-		190-210	-	20-25
Patka, 2 kg	Rešetka	2	1		160-170		30-40
			2		160-170	-	30-40
			3		180-190	-	30-40
Pačija prsa, srednje pečena, po 300 g	Posude, otvoreno	2	-		200-220		25-30
Guska, 3 kg	Rešetka	2	1		140-150		30-40
			2		140-150	-	70-80
			3		180-190	-	40-50
Guščiji bataci, po 350 g	Posude, otvoreno	2	-		180-190		45-55
Mlada ćuretina, 2,5 kg	Rešetka	2	1		140-150		30-40
			2		170-180	-	60-70

Pri pečenju nemasnog mesa dodajte malo tečnosti. Dno staklene posude bi trebalo da bude prekriveno oko 1/2 cm.

Zasecite kožuru u obliku krsta. Ako okrećete pečenje, vodite računa o tome da prvo kožura treba da bude dole.

Kada je pečenje gotovo, treba ga ostaviti još 10 minuta u isključenoj, zatvorenoj pećnici. Tako se bolje raspoređuje sok iz mesa. Po potrebi, pečenje možete da uvijete u aluminijumsku foliju. U navedenom vremenu trajanja pečenja nije sadržano preporučeno vreme mirovanja.

Pečenje i dinstanje u posudi je komfornije. Pečenje sa posudom možete jednostavno da izvadite iz pećnice i da pripremite sos direktno u posudi.

Količina tečnosti zavisi od vrste mesa i materijala od kog je napravljena posuda, kao i od toga da li koristite poklopac. Ukoliko pripremate meso u emajliranom ili tamnom metalnom pekaču, potrebno je nešto više tečnosti nego u staklenoj posudi.

Za vreme pečenja, tečnost isparava u posudu. Po potrebi, pažljivo dodajte tečnost.

Rastojanje između mesa i poklopca treba da bude najmanje 3 cm. Meso može da naraste.

Po potrebi, radi dinstanja najpre ispecite meso. Za dinstanje dodajte vodu, vino, sirće ili slično. Dno posude bi trebalo da bude prekriveno 1-2 cm.

Riba

Celu ribu nije potrebno okretati. Celu ribu u plivajućem položaju sa leđnim perajem okrenutim nagore ugurajte u pećnicu. Zasečeni krompir ili mali sud u trbuhu ribe daje stabilnost.

Da je riba pečena, možete videti po tome što se peraja na leđima mogu lako odvojiti.

Radi dinstanja dodajte dve do tri kašike tečnosti i nešto soka od limuna ili sirće.

Jelo	Pribor / posuđe	Visina ubacivanja	Koraci	Vrsta zagrevanja	Temperatura u °C	Intenzitet pare	Trajanje u minutima
Ćureća prsa, bez kostiju, 1 kg	Posuđe, zatvoreno	2	-		240-260	-	80-100
Ćureći karabataci, sa kostima, 1 kg	Posuđe, otvoreno	2	-		170-180		80-100

Meso

Jelo	Pribor / posuđe	Visina ubacivanja	Vrsta zagrevanja	Korak	Temperatura u °C	Intenzitet pare	Trajanje u minutima
Svinjsko pečenje bez kože npr. vrat, 1,5 kg	Posuđe, otvoreno	2		-	160-170		130-150
Svinjsko pečenje sa kožom, npr. plečka, 2 kg	Posuda otvorena	2		1	100		15-20
				2	180-190	-	75-95
				3	200-210	-	25-30
Pečenje od svinjskih slabina, 1,5 kg	Posuđe, otvoreno	2		-	170-180		90-100
Svinjski odresci, 2 cm debljine	Rešetka + univerzalna tepsija	4*		-	3	-	20-25**
Goveđi file, srednje pečen, 1 kg	Rešetka + univerzalna tepsija	3*		-	210-220	-	40-50**
Dinstano goveđe pečenje, 1,5 kg	Posuđe, zatvoreno	2		-	200-220	-	130-150***
Biftek, srednje pečen, 1,5 kg	Posuđe, otvoreno	2		-	180-200		50-60
Hamburger, 3-4 cm visine	Rešetka + univerzalna tepsija	4*		-	3	-	25-30**
Teleće pečenje, 1,5 kg	Posuđe, otvoreno	2		-	170-180		110-130
Teleća kolenica, 1,5 kg	Posuđe, otvoreno	2		-	150-160		150-170
Jagnjeći but bez koske, srednje pečen, 1 kg	Posuđe, otvoreno	2		-	170-180		65-75
Jagnjeća leđa sa kostima, srednje pečena, 1,5 kg	Posuđe, otvoreno	2		-	180-190	-	45-55****
Roštiljske kobasice	Rešetka	3		-	3	-	15-20
Rolat od mlevenog mesa, 1 kg	Posuđe, otvoreno	2		-	170-180		70-80

** Ispod podmetnite univerzalnu tepsiju na visini 2

** Okrenite nakon što je isteklo 1/2 - 2/3 vremena pripreme

*** Dodajte tečnost tako da pokrije 2/3 komada mesa koji se peče

**** Bez okretanja

Riba

Jelo	Pribor / posuđe	Visina ubacivanja	Vrsta zagrevanja	Temperatura u °C	Intenzitet pare	Trajanje u minutima
Riba, pržena, cela, 300 g, npr. pastrmka	Univerzalna tepsija	2		170-180		20-30
Riba, grilovana, cela 1,5 kg, npr. losos	Rešetka	2*		170-190	-	30-40
Ribljí file, ribljí kroketi, grilovani, debljine 2-3 cm	Rešetka	4**		3	-	12-22
Riba, dinstana, cela 300 g, npr. pastrmka	Posuđe, zatvoreno	2		170-190	-	40-50
Riba, dinstana, cela 1,5 kg, npr. losos	Posuđe, zatvoreno	2		180-200	-	55-65
Ribljí file, dinstan, natur, debljine 2-3 cm	Posuđe, zatvoreno	2		170-190	-	35-45

** Ispod podmetnite univerzalnu tepsiju

** Ispod podmetnite univerzalnu tepsiju na visini 2

Saveti za pečenje, dinstanje i grilovanje

Pećnica je jako prljava.	Pripremite jelo u zatvorenom pekaču ili koristite pleh. Ako koristite pleh za roštilj, dobićete optimalne rezultate pečenja. Pleh za roštilj možete da dokupite kao poseban pribor.
Pečenje je previše tamno a korica je na nekim mestima izgorela i/ili je pečenje previše suvo.	Proverite visinu uguravanja i temperaturu. Sledeći put izaberite nižu temperaturu ili po potrebi skratite trajanje pečenja.
Korica je pretanka.	Povećajte temperaturu ili uključite kratko roštilj, nakon isteka trajanja pečenja.
Pečenje izgleda dobro spolja, ali je sos zagoreo.	Sledeći put izaberite manju posudu za pečenje i dodajte npr. više tečnosti.
Pečenje dobro izgleda, ali je sos previše svetle boje i vodenast.	Sledeći put izaberite veću posudu za pečenje i po potrebi dodajte malo tečnosti.
Pri dinstanju zagoreva meso.	Posuda za pečenje i poklopac moraju da odgovaraju jedno drugom i da dobro dihtuju. Smanjite temperaturu i po potrebi dodajte za vreme dinstanja još tečnosti.
Namirnica za grilovanje je previše suva.	Meso posolite tek posle pečenja na roštilju. So izvlači vodu iz mesa. Nemojte da nabodete namirnicu za grilovanje, kada je okrećete. Koristite hvataljke za roštilj.

Povrće i prilozi

Pridržavajte se podataka iz tabele.

Ovde ćete pronaći podatke za pripremu grilovanog povrća, krompira i duboko smrznutih proizvoda od krompira.

Jelo	Pribor / posude	Visina u rerni	Vrsta grejanja	Temperatura u °C	Trajanje u min.
Grilovano povrće	Univerzalna tepsija	5		3	10-15
Krompir iz rerne, prepolovljeni	Univerzalna tepsija	3		160-180	45-60
Proizvodi od krompira, zamrznuti. npr. pomfri, testo od krompira, Rōsti	Univerzalna tepsija	3		200-220	25-35
Pomfrit, 2 nivo	Univerzalna tepsija i pleh za pečenje	3+1		190-210	30-40

Deserti

Pomoću ovog uređaja možete da sami napravite sufle i jogurt.

Sufle

Sufle možete da pripremite u univerzalnoj tepsiji tehnikom stavljanja posude u drugu posudu sa vodom. Univerzalnu tepsiju postavite na nivo 2.

Jogurt

Izvadite pribor i postolja iz pećnice. Pećnica mora da bude prazna.

1. 1 litar mleka (3,5 % masnoće) zagrejte na ringli na 90 °C i ohladite na 40 °C. Kod dugotrajnog mleka dovoljno je zagrevanje na 40 °C.
2. Umešajte 150 g jogurta (temperatura kao u frižideru).
3. Napunite šolje ili manje čaše i pokrijte folijom.
4. Šolje ili čaše postavite na dno pećnice i temperaturu podesite kao što je navedeno u tabeli.
5. Nakon pripreme, ostavite jogurt da se ohladi u frižideru.

Jelo	Pribor / posude	Visina u rerni	Vrsta zagrevanja	Temperatura u °C	Trajanje
Jogurt	Kalupi za porcije	Dno pećnice		-*	8-9h
Sufle u kalupima za porcije	Kalupi za porcije	2		160-180	35-45

* pomoću zagrejati na temperaturu do 100 °C

Akrilamid u namirnicama

Akrilamid nastaje, pre svega, kod proizvoda od pšenice i krompira zagrejanih na visoku temperaturu, npr. kod

čipsa, pomfrita, tosta, hlepčića i hleba ili finog peciva (keks, medenjaci, spekulat).

Saveti za pripremu sa niskim sadržajem akrilamida

Opšte napomene	<ul style="list-style-type: none"> ■ Vremena kuvanja treba da budu što je moguće kraća. ■ Jelo treba da bude zlatnožuto i ne suviše smeđe. ■ Veći i deblji komadi hrane sadrže manje akrilamida.
Pečenje	Sa zagrevanjem sa gornje/donje strane maks. 200 °C. Sa vrelim vazduhom maks. 180 °C.
Domaći keks	Sa zagrevanjem sa gornje/donje strane maks. 190 °C. Sa vrelim vazduhom maks. 170 °C. Jaje ili žumanac smanjuje stvaranje akrilamida.
Pomfrit iz pećnice	Rasporedite u jednom sloju, ravnomerno po plehu. Pecite oko 400-600 g pomfrita na jednom plehu da se ne bi osušio i bio hrskav.

Blaga priprema

Blago priprema je sporije pečenja na nižoj temperaturi. Iz tog razloga, naziva se i pripremom hrane na nižoj temperaturi.

Blaga priprema je idealna za sve lepe komade mesa (npr. tanke komade govedine, teletine, svinjetine, jagnjetine ili živinskog mesa), koji treba da dobiju crvenkastu boju. Meso ostaje veoma sočno, mekano i blago.

Prednost za vas: Imate mnogo prostora za manevar prilikom planiranja menija, jer umereno pečeno meso bez problema možete da održavate toplim. Tokom pripreme ne morate da okrećete meso. Vrata uređaja držite zatvorena da biste dobili ravnomernu temperaturu.

Upotrebljavajte samo sveže i higijenski besprekorno mesto bez kostiju. Pažljivo uklonite žile i masne ivice. Prilikom pečenja na umerenoj temperaturi mast razvija jak sopstveni ukus. Možete takođe da upotrebljavate začinjeno ili marinirano meso. Nemojte koristiti odmrznuto meso.

Nakon blage pripreme, meso odmah može da se seče. Nije neophodno vreme mirovanja. Zahvaljujući

posebnoj metodi, meso izgleda crvenkasto ali nije sirovo ili malo reš.

Temperatura i trajanje pripreme na tihoj vatri zavise od veličine, debljine i kvaliteta mesa. Zato su navedena područja za podešavanje.

Uputstvo: Rad sa vremenom završetka kod blage pripreme nije moguće.

Posuda











Upotrebljavajte ravnu posudu, npr. porculansku ili staklenu ploču za serviranje. Posudu stavite u pećnicu da se prethodno zagreje.

Otvoreno posuđe uvek postavite na visinu 2 na rešetku.



Dodatne informacije pronaći ćete u savetima za pečenje na umerenoj temperaturi u nastavku u tabeli za podešavanja.

Započnite režim rada samo kada je potpuno ohlađena pećnica. Ostavite da se pećnica u kojoj je posuda dobro zagreje oko 15 minuta.

Na ringli meso zapećite dovoljno sa svih strana, i na krajevima. Odmah postavite u podgrejano posuđe. Posudu sa mesom stavite ponovo u pećnicu i pecite na podešenoj temperaturi.

Jelo	Pribor / posuđe	Visina u rerni	Vrsta grejanja	Trajanje zapicanja u min.	Temperatura u °C	Trajanje u min.
Pačije grudi, po 300 g	Posuđe, otvoreno	2		6-8	95*	60-70
File od pilećih prsa po 200 g	Posuđe, otvoreno	2		4	120*	70-80
Čureće grudi, bez kostiju, 6,5-8,5 cm debljine, 1 kg	Posuđe, otvoreno	2		6-8	120*	140-180
Svinjsko pečenje, 5-6 cm debelo, 1,5 kg	Posuđe, otvoreno	2		6-8	85*	150-210
Svinjski file, ceo	Posuđe, otvoreno	2		4-6	85*	75-100
Govedi but, 6-7 cm debljine, 1,5 kg	Posuđe, otvoreno	2		6-8	100*	160-220
Govedi file, 4-6 cm debljine, 1 kg	Posuđe, otvoreno	2		6-8	85*	90-150
Rozbif, 5-6 cm debljine, 1,5 kg	Posuđe, otvoreno	2		6-8	85*	120-180
Govedi medaljoni/Ramstek debljine 4 cm	Posuđe, otvoreno	2		4	80*	40-80
Teleća ruža, 7-10 cm debljine, 1,5 kg	Posuđe, otvoreno	2		6-8	85*	250-310
Teleći file, ceo	Posuđe, otvoreno	2		4-6	85*	100-160

* predzagrevanje

Jelo	Pribor / posuđe	Visina u rerni	Vrsta grejanja	Trajanje zapicanja u min.	Temperatura u °C	Trajanje u min.
Teleći medaljoni, debljine 4 cm	Posuđe, otvoreno	2		4	80*	50-70
Jagneća plećka, uključena po 200 g	Posuđe, otvoreno	2		4	85*	30-70
Jagneći but bez kostiju, 1 kg uvezan	Posuđe, otvoreno	2		6-8	95*	150-210

* predzagrevanje

Saveti za pečenje na umerenoj temperaturi

Lagano pečenje pačijih grudi.	Pačije grudi hladne položite na tiganj i najpre zapecite na strani sa kožicom. Posle kuvanja natihoj vatri ispecite na roštilju na 3 do 5 minuta dok ne postanu hrskave.
Meso pečeno na umerenoj temperaturi nije tako vrelo kao meso pečeno na normalan način.	Kako se pečeno meso ne bi tako brzo ohladilo, podgrejte tanjir, a sos servirajte veoma vrelo.

Sušenje

Pomoću vreloug vazduha možete pre svega da sušite. Kod ove vrste konzerviranja se koncentracija aroma reguliše oduzimanjem vode.

Upotrebljavajte samo adekvatno voće, povrće i začinsko bilje i uvek ga temeljno operite. Rešetku obložite papirom za pečenje ili pergament papirom. Voće ostavite da se dobro ocedi i osušite ga.

Isecite po potrebi na jednake komade ili na tanke kriške. Stavite neoljušteno voće tako da deo sa ljuskom bude dole a površine bez ljuske gore. Vodite računa o tome, da ni voće a ni pečurke ne budu jedni preko drugih na rešetki.

Narendajte povrće i zatim ga blanširajte. Blanširano povrće ostavite da se dobro osuši i rasporedite ga ravnomerno po rešetki.

Osušite začinsko bilje sa peteljkom. Stavite začinsko bilje tako da bude ravnomerno rasuto po rešetki.





Koristite za sušenje sledeće visine:

- 1 Rešetka: visina 3
- 2 Rešetka: visina 3+1

Veoma sočno voće i povrće okrenite više puta. Osušeno voće i povrće odmah odlepite sa papira.

U tabeli ćete naći podešavanja za sušenje različitih namirnica. Temperatura i trajanje zavise od vrste, vlažnosti, zrelosti i debljine namirnice koja se suši. Što duže se namirnica koja ide na sušenje bude sušila, to će se bolje konzervisati. Što je tanje isečena, to će se pre završiti sušenje i biće aromatičnija. Zato su navedena područja za podešavanje.

Ako želite da sušite još neke namirnice, orijentišite se na slične namirnice iz tabele.

Povrće, voće i začinsko bilje	Pribor	Vrsta grejanja	Temperatura u °C	Trajanje u satima
Voće sa semenkama (kolutići od jabuke, 3 mm debljine, po rešetki 200 g)	1-2 rešetke		80	4-8
Korensko povrće (šargarepe) narendano, blanširano	1-2 rešetke		80	4-7
Pečurke u kriškama	1-2 rešetke		80	5-8
Začinsko bilje, očišćeno	1-2 rešetke		60	2-5

Ukuvavanje

Na Vašem aparatu možete da ukuvavate voće i povrće.

Upozorenje – Opasnost od povrede!

Kada se namirnice ne ukuvaju kako treba, tegle mogu da puknu. Pridržavajte se uputstava za ukuvavanje.

Tegle

Upotrebljavajte samo čiste i neoštećene tegle. Upotrebljavajte samo čiste i neoštećene gumene prstenove otporne na toplotu. Prethodno proverite stege i opruge.

U postupku konzerviranja upotrebljavajte samo tegle iste veličine i sa istom vrstom namirnice. U pećnici možete da istovremeno konzervirate sadržaj najviše šest tegli od ½, 1 ili 1½ litar. Nemojte upotrebljavati veće ili više tegle. Poklopci mogu da puknu.

Tokom konzerviranja, tegle ne smeju da se dodiruju u pećnici.

Priprema voća i povrća

Upotrebljavajte samo besprekorno voće i povrće. Dobro ga operite.

U zavisnosti od vrste, oljuštite voće ili povrće, izvadite koštice i usitnite ga i napunite u tegle do oko 2 cm ispod ivice.

Voće: Voće u teglama prelijte vrelim rastvorom šećera bez pene (otprilike 400 ml za teglu od 1. litra). Na jedan litar vode:

- oko 250 g šećera kod slatkog voća
- oko 500 g šećera kod kiselog voća

Povrće: Povrće u teglama dopunite vrelom, prokuvanom vodom.

Ivice tegle obrišite, pošto moraju biti čiste. Na svaku teglu postavite vlažni gumeni prsten i poklopac. Tegle zatvorite stegama. Tegle postavite na univerzalnu tepsiju, tako da se ne dodiruju. 500 ml vrele vode (otprilike 80 °C) ulijte u univerzalnu tepsiju. Podesite prema uputstvima iz tabele.

Završetak ukuvavanja

Voće: Nakon određenog vremena, počće da se pojavljuju mehurići. Isključite uređaj, čim se pojave mehurići u svim teglama. Nakon navedenog vremena dodatno zagrevanja, tegle izvadite iz pećnice.

Povrće: Nakon određenog vremena, počće da se pojavljuju mehurići. Čim se pojave mehurići u teglama, temperaturu smanjite na 120 °C i ostavite tegle u

zatvorenoj pećnici. Nakon tog vremena, isključite uređaj i iskoristite toplotu još nekoliko minuta.

Posle iskuvavanja, tegle izvadite iz pećnice i stavite ih na čistu krpu. Nemojte stavljati vrele tegle na hladan ili vlažan podmetač jer bi mogle da puknu. Pokrijte tegle, da biste ih zaštitili od promaje. Stege skinite tek kad se tegle ohlade.

Vremena, koja su navedena u tabeli za podešavanje su orijentacione vrednosti za konzervisanje voća i povrća. Preko temperature u prostoriji možete da utiče na broj tegli, količinu, toplotu i kvalitet sadržaja tegle. Podaci se odnose na okrugle tegle zapremine 1 litar. Pre nego što promenite temperaturu ili isključite uređaj, proverite da li se u teglama zaista stvaraju mehurići. Formiranje mehurića počinje nakon 30-60 minuta.

Jelo	Pribor / posude	Visina u rerni	Vrsta zagrevanja	Korak	Temperatura u °C	Trajanje u min.
Povrće, npr. šargarepa	Tegle od 1 litar	1	☼	1.	160-170	dok se ne stvore mehurići vazduha: 30-40
				2.	120	od mehurića vazduha na: 30-40
				3.	-	Naknadno zagrevanje: 30
Povrće, npr. krastavac	Tegle od 1 litar	1	☼	1.	160-170	dok se ne stvore mehurići vazduha: 30-40
				2.	-	Naknadno zagrevanje: 30
Koštunjavo voće npr. višnje, šljive	Tegle od 1 litar	1	☼	1.	160-170	dok se ne stvore mehurići vazduha: 30-40
				2.	-	Naknadno zagrevanje: 35
Voće sa semenkama, npr. jabuke, jagode	Tegle od 1 litar	1	☼	1.	160-170	dok se ne stvore mehurići vazduha: 30-40
				2.	-	Naknadno zagrevanje: 25

Ostavite testo da naraste

Testo sa kvascem se znatno brže podiže nego na sobnoj temperaturi i ne isušuje se. Započnite režim rada samo kada je potpuno ohlađena pećnica.

Ostavite testo sa kvascem uvek dva puta da naraste. Vodite računa o podacima u tabelama za podešavanje za 1. i 2. dizanje (priprema testa i dizanje).

Priprema testa

Testo stavite u posudu otpornu na visoke temperature i postavite je na rešetku. Podesite prema uputstvu iz tabele.

Za vreme pečenja nemojte otvarati vrata aparata, jer će izaći vlaga. Nemojte da prekrivate testo.

Tokom rada nastaje kondenzat i hvata se na staklu na vratima. Nakon pečenja obrišite pećnicu. Ostatke kamenca obrišite sa malo sirća i čiste vode.

Dizanje

Stavite pecivo na visinu koja je navedena u tabeli za visinu stavljanja.

Ako želite da prethodno zagrevate, dizanje testa se vrši izvan uređaja na toplom mestu.

Temperatura i trajanje pripreme zavise od vrste i količine sastojaka. Zbog toga su podaci u tabeli za podešavanja orijentacione vrednosti.

Jelo	Pribor / posude	Visina police za pečenje	Vrsta grejanja	Korak	Temperatura u °C	Trajanje u min.
Kvasno testo, lagano	Činija	2	☼	1.	35-40	25-30
	Pleh za pečenje	2	☼	2.	35-40	10-20
Kvasno testo, teško i punomasno	Činija	2	☼	1.	35-40	60-75
	Vatrostalno posuđe	2	☼	2.	35-40	45-60



Odmrzavanje

Pogodno za odmrzavanje duboko zamrznutog voća, povrća i peciva. Živinsko meso, meso i ribu najbolje je otapati u frižideru. Nije pogodno za torte sa kremom ili šlagom.

Za otapanje koristite sledeće visine:

- 1 Rešetka: visina 2
- 2 Rešetka: visina 3+1

Podaci o vremenima u tabeli su orijentacione vrednosti. One zavise od kvaliteta, temperature smrzavanja (-18°C) i svojstva namirnice. Navedeni su opsezi vremena. Podesite najkraće vreme i produžite ga ako je potrebno.

Jelo	Pribor / posuđe	Visina u rerni	Vrsta grejanja	Temperatura u °C	Trajanje u min.
Hleb, uopšte	Pleh za pečenje	2		50	40-70
Kolači, sočni	Pleh za pečenje	2		50	70-90
Kolači, suvi	Pleh za pečenje	2		60	60-75





Regeneracija

Sa vrstom zagrevanja "Regenerisanje", jela se pažljivo ponovo zagrevaju uz pomoć pare. Imaju ukus i izgledaju kao da su sveže pripremljena. Takođe, pečeni proizvodi od prethodnog dana mogu veoma lepo da se podgreju.

Po mogućstvu, koristite ravne, široke posude otporne na visoku temperaturu. Hladne posude zahtevaju proces regenerisanja.

Regenerišite, po mogućstvu, samo jela koja su iste vrste i veličine. Ako to nije moguće, vreme se određuje prema komponenti jela sa najdužim vremenom regenerisanja.

Za vreme regenerisanja nemojte poklapati jela.

Jelo	Pribor / posuđe	Visina ubacivanja	Vrsta zagrevanja	Temperatura u °C	Trajanje u minutima
Povrće, ohlađeno, 250 g	Posuđe, otvoreno	2		120-130	5-15
Povrće, ohlađeno, 1 kg	Posuđe, otvoreno	2		120-130	15-25
Jelo na tanjiru, ohlađeno, 1 porcija	Posuđe, otvoreno	2		120-130	15-25
Supa, varivo, ohlađeno, 400 ml	Posuđe, otvoreno	2		120-130	10-25
Prilozi, ohlađeni, npr. testenina, knedle, krompir, pirinač	Posuđe, otvoreno	2		100-120	10-25
Nabujak, ohlađen, npr. lazanje, gratinirani krompir	Posuđe, otvoreno	2		120-140	10-25
Pica, ohlađena, pečena	Rešetka	2		170-180*	5-15
Zemičke, baget, pečeno	Rešetka	2		150-160*	10-20
Pica, zamrznuta, pečena	Rešetka	2		170-180*	10-15
Zemičke, baget, zamrznuto, pečeno	Rešetka	2		160-170*	10-20

* prethodno zagrejati

Savet: Komadi zamrznuti u ravnom položaju ili komadi podeljeni na porcije se brže odmrzavaju, nego oni koji su zamrznuti u bloku.

Izvadite zamrznutu namirnicu iz pakovanja i stavite ih u odgovarajućoj posudi na rešetku.

Jelu u međuvremenu jednom ili dva puta okrenite ili promešajte. Velike komade bi trebalo da okrenete više puta. Jelo u međuvremenu raskomadajte odnosno već otopljene komade izvadite iz pećnice.

Ostavite otopljeno jelo još 10 do 30 minuta u isključenoj pećnici, kako bi se temperatura izjednačila.

Stavite jelo u posudi na rešetku ili ga stavite direktno na rešetku na visinu 2.

Za vreme rada nemojte otvarati vrata aparata, inače će izaći puno pare.

U tabeli ćete za različita jela naći optimalno podešavanje. Podaci o vremenu su orijentacione vrednosti. To zavisi od posuđa, kvaliteta, temperature i konzistencije namirnice. Navedeni su opsezi vremena. Podesite najkraće vreme i produžite ga ako je potrebno.

Vrednosti iz tabele važe za ubacivanje jela u hladnu pećnicu. Za izabrana jela je neophodno prethodno zagrevanje i to je navedeno u tabeli.

Nemojte vaditi korišćeni pribor iz rerne. Tako ćete dobiti optimalan rezultat pečenja i uštedeti energiju.

Zadržavanje toplote

Gotova jela možete pomoću vrste zagrevanja da držite toplim. Tako ćete izbeći stvaranje kondenzata i nećete morati da brišete pećnicu.

Gotova jela nemojte držati duže od dva sata toplim. Vodite računa o tome, da mnoga jela za vreme održavanja toplim nastavljaju dalje da se pripremaju. Po potrebi možete da poklopite jela.

Proverena jela

Ove tabele su napravljene za Institute za ispitivanje, kako bi se olakšala provera uređaja.

Prema EN 60350-1.

Pečenje

Peciva koja su istovremeno ubačena na plehovima ili u kalupima, ne moraju da budu gotova istovremeno.

Visine uguravanja prilikom pečenja na dva nivoa:

- Univerzalni tiganj: visina 3
- Pleh za pečenje: visina 1
- Kalupi na rešetki
prva rešetka: visina 3
druga rešetka: visina 1

Visine uguravanja prilikom pečenja na tri nivoa:

- Pleh za pečenje: visina 5
- Univerzalni tiganj: visina 3
- Pleh za pečenje: visina 1

Pečenja sa dva kalupa:

- Na jednom nivou (slika **1**)

Pečenje

- Na dva nivoa (slika **2**)

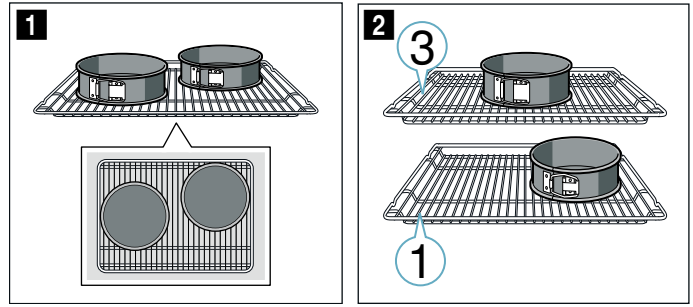

Uputstva

- Vrednosti za podešavanje važe za stavljanje u hladnu pećnicu.
- Vodite računa o uputstvima za prethodno zagrevanje iz tabele. Vrednosti za podešavanje važe bez brzog zagrevanja.
- Za pečenje upotrebite najpre niže navedene temperature.

Roštilj

Ubacite dodatno univerzalni tiganj. Sakupiće se tečnost i pećnica ostaje čistija.

Pečenje sa podrškom pare

Određena jela su hrskavija uz podršku pare. Ona dobijaju sjajnu površinu i manje se isušuju.

Pečenje sa podrškom pare je moguće samo na jednom nivou.



Za pripremanje sa podrškom pare, kalupi moraju da budu otporni na toplotu i paru.

Jelo	Pribor / posude	Visina ubacivanja	Vrsta zagrevanja	Temperatura u °C	Intenzitet pare	Trajanje u minutima
Pecivo iz šprica	Pleh za pečenje	3	☐	140-150*	-	25-35
Pecivo iz šprica	Pleh za pečenje	3	⊗	140-150*	-	20-30
Pecivo iz šprica, 2 nivoa	Univerzalna tepsija + pleh za pečenje	3+1	⊗	140-150*	-	25-35
Pecivo iz šprica, 3 nivoa	Plehovi za pečenje + univerzalna tepsija	5+3+1	⊗	130-140*	-	35-55
Sitni kolači	Pleh za pečenje	3	☐	150*	-	25-35
Sitni kolači	Pleh za pečenje	3	⊗	150*	-	20-30
Sitni kolači, 2 nivoa	Univerzalna tepsija + pleh za pečenje	3+1	⊗	140*	-	25-35
Sitni kolači, 3 nivoa	Plehovi za pečenje + univerzalna tepsija	5+3+1	⊗	140*	-	25-35
Vodeni biskvit	Kalup na otvaranje Ø 26 cm	2	☐	160-170**	-	25-35
Vodeni biskvit	Kalup na otvaranje Ø 26 cm	2	⊗	150-160	☁	30-35
Vodeni biskvit, 2 nivoa	2x kalupi na otvaranje Ø 26 cm	3+1	⊗	150-160**	-	35-50
Američka pita od jabuka	Crni plehani kalupi Ø 20 cm	2	⊗	160-170	-	70-90
Američka pita od jabuka	Crni plehani kalupi Ø 20 cm	1	☐	190-210	-	70-80
Američka pita od jabuke, 2 nivoa	2x crni plehani kalupi Ø 20 cm	3+1	⊗	160-180	-	70-90

* 5 min predzagrevanja, nemojte koristiti funkciju brzog zagrevanja

** predzagrevanje, nemojte koristiti funkciju brzog zagrevanja

Roštilj

Jelo	Pribor	Visina u rerni	Vrsta grejanja	Temperatura u °C	Trajanje u min.
Prepek tosta	Rešetka	5		3	5-6*
Bifburger, 12 komada	Rešetka	4		3	25-30**

* nemojte preliminarno da zagrevate
** posle 2/3 ukupnog vremena okrenite



Thank you for buying a Bosch Home Appliance!

Register your new device on MyBosch now and profit directly from:

- **Expert tips & tricks for your appliance**
- **Warranty extension options**
- **Discounts for accessories & spare-parts**
- **Digital manual and all appliance data at hand**
- **Easy access to Bosch Home Appliances Service**

Free and easy registration – also on mobile phones:

www.bosch-home.com/welcome



Looking for help? You 'll find it here.

Expert advice for your Bosch home appliances, need help with problems or a repair from Bosch experts.

Find out everything about the many ways Bosch can support you:

www.bosch-home.com/service

Contact data of all countries are listed in the attached service directory.

Robert Bosch Hausgeräte GmbH

Carl-Wery-Straße 34

81739 München

Germany

www.bosch-home.com



9001503314

000225