



BOSCH



Register your
new device on
MyBosch now and
get free benefits:
**[bosch-home.com/
welcome](https://www.bosch-home.com/welcome)**

Lavasciuga

WDU8H541EU

[it] Manuale utente e istruzioni
d'installazione

La vostra nuova lavasciuga

Avete scelto una lavasciuga di marca Bosch.

Concedetevi qualche minuto di tempo per la lettura dei testi e scoprirete i vantaggi della vostra lavasciuga.

Per soddisfare gli elevati requisiti di qualità della marca Bosch, tutte le lavasciuga vengono sottoposte a un severo controllo prima di lasciare la fabbrica, finalizzato ad accertarne il corretto funzionamento e ad assicurarsi che siano prive di difetti.

Per ulteriori informazioni sui nostri prodotti, accessori e ricambi o per ricevere assistenza tecnica è possibile consultare il nostro sito Internet www.bosch-home.com o rivolgersi ai nostri centri di assistenza clienti.

Il manuale di utilizzo e installazione fa riferimento a vari modelli differenti, le differenze vengono indicate nei singoli passaggi delle funzioni.



Azionare la lavasciuga soltanto dopo aver letto questo manuale di utilizzo e installazione!

Interpretazioni di simboli / parole chiave

Pericolo!

La combinazione del simbolo e della parola precedente indica una situazione potenzialmente pericolosa. Il mancato rispetto delle indicazioni può provocare lesioni o portare alla morte.

Attenzione!

Indica una situazione potenzialmente pericolosa. Il mancato rispetto delle indicazioni può provocare danni a cose e/o all'ambiente.

Indicazione / consiglio

Indicazioni per un impiego ottimale dell'apparecchio / informazioni utili.

1. 2. 3. / a) b) c)

Le procedure da seguire sono indicate tramite numeri o lettere.

■ / -

Gli elenchi sono indicati tramite una casella o un trattino.

Indice

	Usò conforme alle norme 5		Detergenti e prodotti per la pulizia 30
	Avvertenze di sicurezza 5		Raccomandazioni sui detersivi 31
	Bambini/persone/animali domestici . . 6		Tabella programmi 32
	Installazione 7		Programma selezionabile 32
	Funzionamento 10		Tabella di asciugatura 38
	Pulizia/Manutenzione 12		Inamidare 39
	Tutela dell'ambiente 13		Tingere/Decolorare 39
	Imballaggi/Apparecchio usato 13		Impostazioni predefinite del programma. 39
	Risparmio energetico e delle risorse 13		Temperatura 39
	Spegnimento automatico 14		Centrifuga. 39
	Posizionamento e collegamento . 15		Fine fra 40
	Accessori standard. 15		Wash+Dry or Dry 40
	Avvertenze di sicurezza 16		Impostazioni supplementari del programma. 41
	Superficie di installazione 16		Speed (Velocità). 41
	Installazione su un basamento o soppalco in legno. 16		↓ (Prelavaggio) 42
	Installazione dell'apparecchio in un cucinino 16		👑 (Super risciacquo) 42
	Rimozione dei fermi di trasporto. . . 17		🧼 (Hygiene Care) 42
	Lunghezza di flessibili e cavi 18		👕 (stiroFacile) 42
	Ingresso dell'acqua. 19		🚰 (Extra acqua) 42
	Scarico dell'acqua 20		☆ (Memory) 42
	Livellamento 21		🔇 (Silent) 43
	Collegamento elettrico 22		📶 (Controllo remoto) 43
	Prima del primo lavaggio 22		Messa in funzione dell'apparecchio 43
	Trasporto 23		Preparazione dell'apparecchio 43
	Conoscere l'apparecchio 25		Accensione dell'apparecchio/Selezione di un programma. 44
	Apparecchio 25		Regolazione del programma selezionato 44
	Pannello comandi. 26		Selezione di programmi supplementari 45
	Display Touchscreen 27		Carico del bucato nel cestello. 45
	Bucato. 28		Dosare e introdurre detersivo e additivi 46
	Preparare il bucato 28		Avvio del programma 47
	Preparare la biancheria per l'asciugatura 29		Sicurezza bambini 47
			Aggiunta/Rimozione di bucato 48

Modifica del programma	48
Annullare il programma	48
Fine del programma	48
Rimozione del bucato/Spegnimento dell'apparecchio	49



Home Connect 49

Richiamare il menu Home Connect .	50
Collegare alla rete domestica e all'app Home Connect	50
Attivazione/disattivazione del Wi-Fi .	52
Ripristino delle impostazioni di rete .	53
Aggiornamento software	53
Avvertenze sulla tutela dei dati	53
Dichiarazione di conformità	54



Impostazioni dell'apparecchio 54

Spegnimento automatico	54
Impostazioni di base	54



Sensori 56

Sistema di controllo antisbilanciamento	56
---	----



Pulizia e manutenzione 56

Corpo della macchina/Pannello di comando	56
Cestello	56
Decalcificazione	56
Cassetto del detersivo e struttura esterna	57
Pompa di scarico bloccata	58
Il tubo flessibile di scarico del sifone è bloccato	59
Il filtro nell'alimentazione dell'acqua è bloccato	59



Anomalie e rimedi 60

Sblocco di emergenza	60
Informazioni sul pannello display . . .	61
Anomalie e rimedi	62



Servizio di assistenza clienti . . 67

Codice prodotto (E-Nr.) e codice di produzione (FD)	68
---	----



Valori relativi al consumo 69



Dati tecnici 70



Garanzia Aquastop 70



Usò conforme alle norme

- Questo apparecchio è pensato per un uso esclusivamente domestico.
- Non installare o mettere in funzione questo apparecchio in zone a rischio di congelamento e/o in ambienti esterni. In questo caso si corre il rischio che l'apparecchio subisca dei danni se si ghiaccia l'acqua rimasta al suo interno. Se i tubi si ghiacciano è possibile che si spezzino/scoppino.
- Questo apparecchio deve essere utilizzato esclusivamente per il lavaggio di biancheria domestica, in particolare di capi di tipo lavabile in lavatrice e capi di lana lavabili a mano (vedere etichetta del capo). Un utilizzo dell'apparecchio per scopi diversi esula dalle applicazioni per le quali è stato concepito ed è vietato.
- Questo apparecchio deve essere utilizzato solo per asciugare e rinfrescare biancheria domestica, in particolare di capi lavati con acqua che si prestino per l'asciugatura con centrifuga (vedere etichetta sul capo). Un utilizzo dell'apparecchio per scopi diversi esula dalle applicazioni per le quali è stato concepito ed è vietato.
- Questo apparecchio è adatto per essere utilizzato con acqua corrente e con detersivi e additivi disponibili in commercio (che devono essere adatti per l'utilizzo in lavatrice).
- Questo apparecchio è progettato per essere utilizzato ad un'altezza massima di 4000 metri sopra il livello del mare.

Prima di accendere l'apparecchio:

Controllare che non vi siano danni visibili sull'apparecchio. Non mettere in funzione l'apparecchio se danneggiato. Se si dovessero presentare problemi di qualsiasi tipo, contattare il proprio rivenditore specializzato oppure il nostro servizio di assistenza clienti.

Leggere e seguire le istruzioni per la messa in funzione e l'installazione nonché tutte le altre informazioni fornite con questo apparecchio.

Conservare tutti i documenti per impieghi successivi o per eventuali futuri proprietari.



Avvertenze di sicurezza

Le seguenti informazioni di sicurezza e avvertenze sono allegare per proteggervi da lesioni ed evitare danni materiali alle aree circostanti.

È in ogni caso fondamentale prendere le precauzioni necessarie e procedere con attenzione durante l'installazione, manutenzione, pulizia e funzionamento dell'apparecchio.

Bambini/persone/animali domestici

Avviso

Pericolo di morte!

I bambini e altre persone che non sono in grado di comprendere i rischi correlati all'utilizzo dell'apparecchio possono procurarsi lesioni o mettere in pericolo la propria vita. Pertanto ricordarsi sempre di quanto segue:

- L'apparecchio può essere utilizzato da bambini al di sopra degli 8 anni di età e da persone con ridotte capacità fisiche, sensoriali o mentali oppure da persone inesperte se sorvegliate o se sono state loro fornite informazioni su come utilizzare l'apparecchio in modo sicuro e che siano consapevoli dei potenziali rischi legati all'utilizzo dell'apparecchio.
- I bambini non devono giocare con il presente apparecchio.
- Non permettere ai bambini di pulire o effettuare manutenzioni sull'apparecchio se non sono sorvegliati.
- Tenere i bambini con età inferiore ai 3 anni e animali domestici lontani dall'apparecchio.

- Non lasciare l'apparecchio non sorvegliato quando bambini o altre persone che non sono in grado di comprenderne i rischi si trovano nei pressi dell'apparecchio.

Avviso

Pericolo di morte!

I bambini possono rimanere chiusi all'interno degli apparecchi e trovarsi in pericolo di vita.

- Non posizionare l'apparecchio dietro una porta, poiché potrebbe ostacolare l'oblò dell'apparecchio o impedirne la completa apertura.
- Una volta che un apparecchio ha esaurito la propria vita utile, togliere la spina di alimentazione dalla presa **prima** di tagliare il cavo di alimentazione, e quindi distruggere la chiusura dell'oblò dell'apparecchio.

Avviso

Pericolo di soffocamento!

Se lasciati giocare con imballaggi/pellicole di plastica o elementi di imballaggio, i bambini possono rimanervi intrappolati oppure rischiare di soffocare mettendoli sopra la testa.

Tenere imballaggi, pellicole di plastica e parti di imballaggio fuori dalla portata dei bambini.

⚠ Avviso**Pericolo di avvelenamento!**

Detersivi e additivi possono provocare avvelenamento se ingeriti.

In caso di ingestione accidentale, consultare il medico. Tenere i detersivi e gli additivi fuori dalla portata dei bambini.

⚠ Avviso**Irritazioni agli occhi/alla pelle!**

Il contatto con i detersivi e gli additivi può causare irritazioni agli occhi o alla pelle. Risciacquare accuratamente gli occhi e la pelle in caso di contatto con detersivi o additivi. Tenere i detersivi e gli additivi fuori dalla portata dei bambini.

Installazione**⚠ Avviso****Rischio di scosse elettriche/incendio/danni materiali/danni all'apparecchio!**

Un'installazione non eseguita correttamente può condurre a una situazione pericolosa. Verificare quanto segue:

- La tensione di alimentazione della presa di alimentazione deve corrispondere alla tensione nominale indicata sull'apparecchio (targhetta identificativa). Le potenze di allaccio e la protezione fusibile richiesti sono specificati sulla targhetta identificativa.

- L'apparecchio non deve essere alimentato mediante un dispositivo di accensione esterno, come un timer, né connesso a un circuito che viene regolarmente acceso e spento da un'utenza.
- La spina di alimentazione e la presa con contatto di protezione devono corrispondere e il sistema di messa a terra deve essere installato in modo corretto.
- L'installazione deve avere una sezione adeguata.
- La spina di alimentazione deve essere liberamente accessibile in qualsiasi momento. Se questo non fosse possibile, al fine di ottemperare alle relative norme di sicurezza, deve essere realizzato un interruttore (interruttore a 2 poli) nell'installazione permanente in conformità alle norme di installazione elettrica.
- Nel caso venga utilizzato un interruttore di circuito differenziale, sia utilizzato soltanto se reca il seguente marchio: . Soltanto la presenza del presente marchio garantisce la conformità a tutte le regolazioni applicabili.

 **Avviso**

**Rischio di scosse elettriche/
incendio/danni materiali/danni
all'apparecchio!**

Se il cavo di alimentazione dell'apparecchio è danneggiato o alterato, possono verificarsi scosse elettriche, cortocircuiti o incendi causati dal surriscaldamento.

Il cavo di alimentazione non sia aggrovigliato, schiacciato o alterato, e non venga a contatto con fonti di calore.

 **Avviso**

**Rischio di incendio/danni
materiali/danni
all'apparecchio!**

L'utilizzo di prolunghe o prese elettriche multiple, può provocare incendi causati dal surriscaldamento o cortocircuiti.

Collegare l'apparecchio direttamente a una presa dotata di messa a terra montata in modo corretto. Non utilizzare prolunghe, prese multiple o unità di accoppiamento multiple.

 **Avviso**

**Rischio di lesioni/danni
materiali/danni
all'apparecchio!**

- L'apparecchio può vibrare o spostarsi durante il funzionamento e quindi potenzialmente provocare lesioni o danni materiali. Posizionare l'apparecchio su una superficie pulita, uniforme e solida e, utilizzando una livella a bolla come guida, metterlo in piano con i piedini avvitati.
- Se si afferra un qualsiasi componente sporgente dell'apparecchio (ad es. l'oblò dell'apparecchio) per sollevarlo o spostarlo, tali componenti possono rompersi e causare lesioni. Non afferrare alcun componente sporgente dell'apparecchio per spostarlo.

 **Avviso**

Pericolo di lesioni!

- L'apparecchio è molto pesante. Il suo sollevamento può provocare lesioni. Non sollevare l'apparecchio da sé.
- L'apparecchio ha bordi affilati che possono provocare tagli alle mani. Non afferrare l'apparecchio dai bordi affilati. Indossare guanti di protezione per sollevarlo.

- Se i tubi flessibili e i cavi di alimentazione non sono instradati in modo corretto, vi è il pericolo di rimanervi impigliati e quindi di lesioni. Instradare i tubi flessibili e i cavi in modo da impedire l'eventualità di rimanervi impigliati.

Attenzione!

Rischio di danni materiali/ danni all'apparecchio

- Se la pressione dell'acqua è troppo elevata o troppo bassa, l'apparecchio potrebbe non essere in grado di funzionare in modo corretto, e potrebbero inoltre verificarsi danni materiali o danni all'apparecchio. Assicurarsi che la pressione dell'acqua nell'impianto di alimentazione acqua sia di almeno 100 kPa (1 bar), e non superiori i 1000 kPa (10 bar).
- Se i tubi flessibili dell'acqua sono alterati o danneggiati, potrebbero verificarsi danni materiali o danni all'apparecchio. I tubi flessibili dell'acqua non devono essere aggrovigliati, schiacciati, alterati o tagliati.
- L'utilizzo di tubi flessibili di altre marche per collegare l'alimentazione dell'acqua può provocare danni materiali o danni all'apparecchio. Utilizzare soltanto i tubi flessibili in dotazione con l'apparecchio o tubi flessibili di ricambio originali.
- L'apparecchio è messo in sicurezza per il trasporto tramite dispositivi di blocco di trasporto. Se i dispositivi di blocco di trasporto non vengono rimossi prima dell'avvio dell'apparecchio, esso può subire danni. È importante rimuovere completamente tutti i dispositivi di blocco di trasporto prima di utilizzare l'apparecchio per la prima volta. Assicurarsi di conservare separatamente tali dispositivi di blocco di trasporto. È importante reinserire i dispositivi di blocco di trasporto nel caso in cui l'apparecchio debba essere trasportato, per evitare che subisca danni durante il trasporto.

Funzionamento

Avviso

Rischio di esplosione/ incendio!

Bucato che è entrato a contatto con solventi, olio, cera, decerante, pittura, grasso o smacchiatore, potrebbe prendere fuoco se asciugato nella macchina, oppure causare l'esplosione dell'apparecchio. Pertanto ricordarsi sempre di:

- Risciacquare il bucato accuratamente con acqua calda e detersivo prima di asciugarlo nella macchina.
- Non inserire nel presente apparecchio bucato da asciugare che non sia stato lavato preliminarmente.
- Non utilizzare l'apparecchio se sono stati utilizzati prodotti chimici industriali per la pulizia del bucato.

Avviso

Rischio di esplosione/ incendio!

- Bucato preventivamente trattato con detersivi contenenti solventi, ad es. smacchiatori/sgrassatori, può causare esplosioni nel cestello.
Risciacquare il bucato accuratamente con acqua prima di lavarlo in lavatrice.

- Alcuni oggetti possono prendere fuoco durante l'esecuzione dell'asciugatura, oppure causare l'incendio o l'esplosione dell'apparecchio.
Rimuovere accendini o fiammiferi dalle tasche dei capi.
- In presenza di farina o polvere di carbone nell'aria circostante l'apparecchio, è possibile che si verifichi un'esplosione.
Assicurarsi che l'area intorno all'apparecchio sia tenuta pulita quando è in funzionamento.

Avviso

Rischio di scosse elettriche/ incendio/danni materiali/danni all'apparecchio!

Se un programma viene terminato prima del termine del ciclo di asciugatura, il bucato non si raffredda a sufficienza ed è possibile che prenda fuoco, oppure è possibile che si verifichino danni materiali o danni all'apparecchio.

- Durante l'ultima fase del ciclo di asciugatura, il bucato nel cestello non viene riscaldato (ciclo di raffreddamento). Ciò garantisce che il bucato resti a una temperatura alla quale non verrà danneggiato.

- Non spegnere l'apparecchio prima del termine del ciclo di asciugatura, a meno che non si rimuova immediatamente tutti i capi di bucato e li si divida (per dissipare il calore).

Avviso

Pericolo di avvelenamento!

Si possono sprigionare fumi tossici a causa di detersivi contenenti solventi, ad es. sgrassatore.

Non usare detersivi che contengono solventi.

Avviso

Pericolo di lesioni!

- Se ci si sostiene/ci si siede sull'oblò dell'apparecchio quando è aperto, l'apparecchio potrebbe ribaltarsi e quindi causare lesioni.
Non sostenersi all'oblò dell'apparecchio quando è aperto.
- Se si sale sull'apparecchio, il piano di lavoro potrebbe rompersi e quindi causare lesioni.
Non salire sull'apparecchio.
- Inserire le mani nel cestello ancora in movimento potrebbe causare lesioni alle mani.
Attendere fino a che il cestello non è completamente fermo.

Avviso

Pericolo di scottature!

Durante il lavaggio ad alte temperature, vi è il rischio di scottature se si entra in contatto con soluzione di lavaggio calda (ad es. durante lo scarico della soluzione di lavaggio calda nel lavabo). Non toccare la soluzione di lavaggio calda.

Avviso

Irritazioni agli occhi/alla pelle!

Se viene aperto il cassetto del detersivo mentre l'apparecchio è in funzione, detersivi e additivi possono schizzare fuori. Risciacquare accuratamente gli occhi e la pelle in caso di contatto con detersivi o additivi. In caso di ingestione accidentale, consultare il medico.

Attenzione!

Rischio di danni materiali/ danni all'apparecchio

- Se la quantità di bucato nell'apparecchio supera la massima capacità di carico, esso potrebbe non essere in grado di funzionare in modo corretto, oppure potrebbero verificarsi danni materiali o danni all'apparecchio. Non superare la capacità di carico massima per l'asciugatura del bucato. Assicurarsi di attenersi alle capacità di carico massime indicate per ciascuno dei programmi .

- Schiuma e gommapiuma potrebbero deformarsi o sciogliersi se asciugate nell'apparecchio. Non asciugare capi di bucato che contengono schiuma o gommapiuma nell'apparecchio.
- Se si versa una quantità errata di detersivo o di detergente nell'apparecchio, potrebbero verificarsi danni materiali o danni all'apparecchio. Utilizzare detersivi/additivi/detergenti e ammorbidenti rispettando le istruzioni del produttore.
- Nel rimuovere la spina di alimentazione dalla presa, afferrare la spina stessa e mai il cavo di alimentazione, in caso contrario il cavo di alimentazione potrebbe subire danni.
- Non apportare nessuna modifica tecnica all'apparecchio o alle sue caratteristiche.
- Riparazioni e qualsiasi altro lavoro sull'apparecchio devono essere eseguiti unicamente dal nostro servizio di assistenza clienti oppure da un elettricista. Lo stesso vale per la sostituzione del cavo di alimentazione (quando necessario).
- È possibile ordinare cavi di alimentazione di ricambio dal nostro servizio di assistenza clienti.

Pulizia/Manutenzione

Avviso

Pericolo di morte!

L'apparecchio è alimentato a energia elettrica. Rischio di scosse elettriche in caso di contatto con componenti sotto tensione. Pertanto ricordarsi sempre di:

- Spegnerne l'apparecchio. Scollegare l'apparecchio dall'alimentazione (estrarre la spina).
- Non toccare mai la spina di alimentazione con le mani bagnate.

Avviso

Pericolo di avvelenamento!

Si possono sprigionare fumi tossici a causa di detersivi contenenti solventi, ad es. sgrassatore. Non usare detersivi che contengono solventi.

Avviso

Rischio di scosse elettriche/ danni materiali/ danni all'apparecchio!

Nel caso in cui penetri dell'umidità nell'apparecchio, potrebbe verificarsi un cortocircuito.

Non utilizzare un'idropulitrice, un pulitore a vapore, un'idropistola o una pistola a spruzzo per la pulizia dell'apparecchio.

Avviso

Rischio di lesioni/danni materiali/danni all'apparecchio!

L'utilizzo di parti di ricambio e accessori di altre marche è rischioso e potrebbe provocare lesioni, danni materiali o danni all'apparecchio.

Per ragioni di sicurezza, utilizzare solo parti di ricambio e accessori originali.

Attenzione!

Rischio di danni materiali/danni all'apparecchio

Detergenti e pretrattanti per bucato (ad es. smacchiatori, spray di prelavaggio, etc) possono causare danni in caso di contatto con le superfici dell'apparecchio. Pertanto ricordarsi sempre di:

- Non far entrare in contatto tali detergenti con le superfici dell'apparecchio.
- Pulire l'apparecchio soltanto con acqua e un panno umido e morbido.
- Rimuovere immediatamente qualsiasi residuo di detersivo o spray o altri.



Tutela dell'ambiente

Imballaggi/Apparecchio usato



Smaltire l'imballaggio nel rispetto dell'ambiente.

Il presente apparecchio è classificato in conformità alla Direttiva europea 2012/19/EU relativa agli apparecchi elettronici ed elettrici usati (Waste Electrical and Electronic Equipment - WEEE). La direttiva stabilisce un quadro valido a livello europeo per il ritiro e il riciclo di apparecchiature usate.

Risparmio energetico e delle risorse

Attenendosi alle presenti istruzioni, l'apparecchio consumerà meno energia e meno acqua.

Selezionare i programmi a basse temperature e tempi di lavaggio più lunghi ed utilizzare il carico massimo → *Pagina 32*.

- Il consumo di energia e di acqua è più efficiente.

Utilizzare le impostazioni del programma economy.

- Correggendo le impostazioni di un programma, il display mostrerà il consumo previsto.

Aggiungere → *Pagina 31* detersivo sulla base del grado di sporcizia del bucato.

- Per capi leggermente-normalmente sporchi è sufficiente una piccola quantità di detersivo. Osservare le raccomandazioni di dosaggio del produttore del detersivo.

Ridurre la temperatura di lavaggio per bucato leggermente-normalmente sporco.

- L'apparecchio consuma meno energia a basse temperature. Per sporcizia lieve-normale, sono sufficienti anche le temperature inferiori a quelle indicate sull'etichetta.

Impostare la velocità di centrifuga massima se successivamente si desidera asciugare il bucato in un'asciugatrice.

- Più asciutto è il bucato, più breve sarà la durata del programma durante l'asciugatura che, a sua volta, riduce il consumo di energia. Una velocità di centrifuga maggiore riduce l'umidità residua del bucato aumentando il volume del rumore della centrifuga stessa.

Lavare il bucato senza prelavaggio.

- Il lavaggio con prelavaggio aumenta la durata del programma e il conseguente consumo di energia ed acqua.

L'apparecchio dispone di una funzione di regolazione automatica e continua del carico.

- In base al tipo di tessuto e alla capacità di carico, la funzione di regolazione automatica e continua del carico corregge eccezionalmente il consumo di acqua e la durata del programma.

Spegnimento automatico

Se l'apparecchio non viene fatto funzionare per un periodo di tempo prolungato (circa 5 minuti), si spegnerà automaticamente (a seconda del livello dell'acqua al suo interno) prima che il programma inizi o dopo che questo sia terminato. Premere nuovamente il pulsante di accensione ① per accendere l'apparecchio.

Avvertenza: Attivando il Wi-Fi, l'apparecchio non si spegnerà automaticamente e il consumo di energia aumenterà rispetto ai valori specificati nella tabella dei valori di consumo.



Posizionamento e collegamento

Accessori standard

Avvertenza: Controllare la presenza di danni da trasporto sull'apparecchio. Non utilizzare mai un apparecchio danneggiato. Per eventuali lamenti, contattare il rivenditore dove è stato acquistato l'apparecchio o il nostro servizio di assistenza clienti.

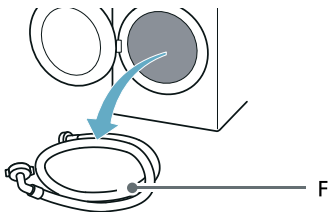
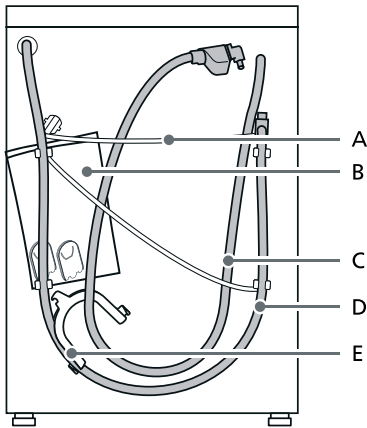

- A Cavo di rete
 - B Sacchetto:
 - Istruzioni per l'installazione e la messa in funzione
 - Elenco sedi del servizio di assistenza clienti*
 - Garanzia*
 - Libretto supplementare per le istruzioni di installazione e di messa in funzione*
 - Tappi di copertura per le aperture dopo che sono stati rimossi i sostegni di trasporto
 - Guide per l'installazione di Home Connect*
 - C Tubo flessibile di mandata acqua del sistema AquaStop
 - D Tubo flessibile di scarico acqua
 - E Gomito per fissare il tubo flessibile di scarico acqua*
 - G Tubo flessibile di mandata acqua fredda dei modelli Standard/ AquaSecure
- * A seconda del modello

In aggiunta, una fascetta per tubo flessibile (24 - 40 mm di diametro, disponibile presso rivenditori specializzati) è necessaria per collegare il tubo flessibile di scarico dell'acqua a un sifone.

Strumenti utili

- Livella a bolla per allineamento
- Chiave inglese da:
 - 13 per allentare i sostegni di trasporto e
 - 17 per allineare i piedini dell'apparecchio

Avvertenze di sicurezza

Avviso

Pericolo di lesioni!

- L'apparecchio è molto pesante. Prestare molta attenzione durante il sollevamento/trasporto dell'apparecchio.
- Se l'apparecchio viene sollevato tramite componenti sporgenti (ad es. l'oblo dell'apparecchio), i componenti possono rompersi e causare lesioni. Non sollevare l'apparecchio tramite le parti sporgenti.
- Se il tubo flessibile e il cavo di alimentazione non sono instradati in modo corretto, vi è il pericolo di rimanervi impigliati o di lesioni. Disporre i tubi flessibili e i cavi in modo da impedire l'eventualità di rimanervi impigliati.

Attenzione!

Danni all'apparecchio

Se i tubi flessibili ghiacciano possono lacerarsi/scoppiare. Non installare l'apparecchio in zone a rischio di congelamento o esterne.

Attenzione!

Danni causati dall'acqua

I punti di collegamento per il tubo flessibile di alimentazione acqua e il tubo flessibile di scarico acqua sono sotto elevata pressione dell'acqua. Per evitare perdite e danni causati dall'acqua, seguire le istruzioni contenute in questa sezione.

Avvertenze

- In aggiunta alle informazioni di sicurezza qui elencate, l'ente di fornitura idrica ed elettrica locale può avere esigenze specifiche.
- In caso di dubbi, fare collegare l'apparecchio da un tecnico.

Superficie di installazione

Avvertenza: L'apparecchio deve essere allineato in modo stabile tale da non permetterne lo spostamento.

- La superficie di installazione deve essere solida e piana.
- I pavimenti/rivestimenti morbidi non sono adatti.

Installazione su un basamento o soppalco in legno

Attenzione!

Danni all'apparecchio

L'apparecchio può "spostarsi" e ribaltarsi/rovesciarsi dalla base durante la centrifuga.

I piedini dell'apparecchio devono essere assicurati con staffe di fissaggio. N. d'ordine WMZ 2200, WX 975600, CZ 110600, Z 7080X0.

Avvertenza: Su soppalchi in legno installare l'apparecchio:

- In un angolo, se possibile,
- Su un asse in legno impermeabile (min. 30 mm di spessore) avvitata saldamente al pavimento.

Installazione dell'apparecchio in un cucinino

Avviso

Pericolo di morte!

Rischio di scosse elettriche in caso di contatto con componenti sotto tensione. Non rimuovere la placca di copertura dell'apparecchio.

Avvertenze

- È necessario un vano di almeno 60 cm di larghezza.
- Installare l'apparecchio unicamente sotto un piano di lavoro continuo collegato saldamente agli armadietti adiacenti.

Rimozione dei fermi di trasporto

Attenzione! Danni all'apparecchio

- L'apparecchio è messo in sicurezza per il trasporto tramite fermi di trasporto. Se i fermi di trasporto non vengono rimossi, l'apparecchio può subire danni quando viene messo in funzione. Prima di utilizzare l'apparecchio per la prima volta, assicurarsi di aver completamente rimosso tutti e quattro i fermi di trasporto. Conservare i fermi in un luogo sicuro.
- Per evitare danni durante il trasporto, se l'apparecchio viene trasportato in un momento successivo, è necessario applicare nuovamente i fermi di trasporto prima di trasportare l'apparecchio.

Avvertenza: Conservare le viti e le boccole in un luogo sicuro.

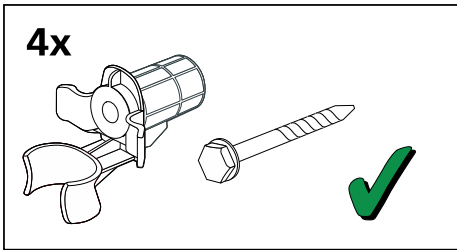

1. Estrarre i tubi flessibili dai supporti.

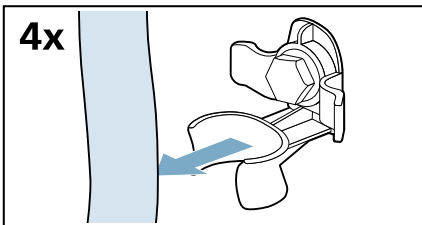

2. Svitare e rimuovere tutte le viti dei quattro sostegni di trasporto.

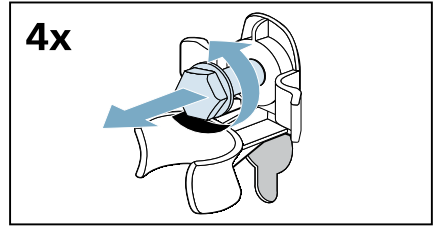

- a) Rimuovere il cavo di alimentazione dai supporti.

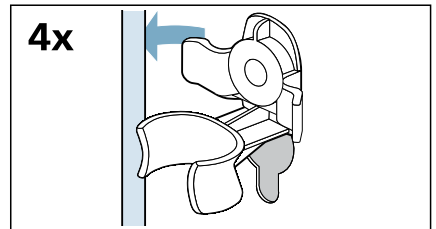

- b) Rimuovere le boccole.

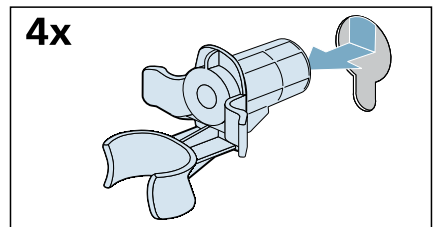

3. Montare le coperture.

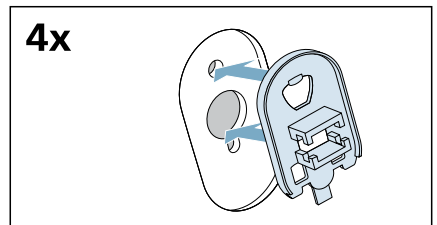

it Posizionamento e collegamento

4. Bloccare saldamente in posizione le coperture facendo pressione sugli agganci a scatto.

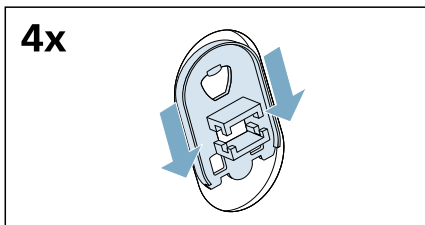

Lunghezza di flessibili e cavi

Collegamento sul lato sinistro

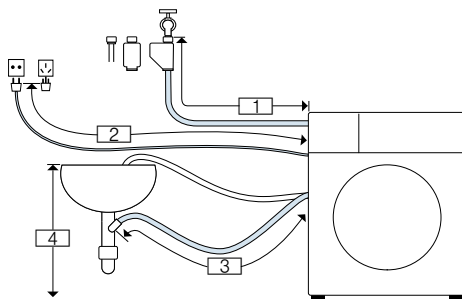

- | | |
|---|----------------|
| 1 | ~ 145 cm |
| 2 | ~ 150 cm |
| 3 | ~ 95 cm |
| 4 | 60 cm ~ 100 cm |

Oppure

Collegamento sul lato destro

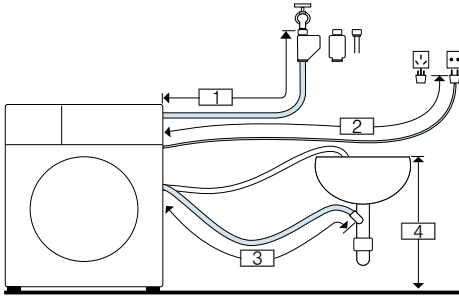

- 1 ~ 100 cm
- 2 ~ 195 cm
- 3 ~ 140 cm
- 4 60 cm ~ 100 cm

Consiglio: I seguenti elementi sono disponibili presso il servizio assistenza clienti/il rivenditore specializzato:

- Un'estensione per Aquastop e tubo flessibile di alimentazione acqua fredda (circa 2,50 m); ordine n° WMZ2381
- Un tubo flessibile di alimentazione più lungo (circa 2,20 m) per modelli standard.

Ingresso dell'acqua



Avviso

Pericolo di morte!

Rischio di scosse elettriche in caso di contatto con componenti sotto tensione. Non immergere in acqua la valvola di sicurezza Aquastop* (contiene un'elettrovalvola).

* A seconda del modello

Rispettare quanto segue nel collegare l'apparecchio:

Avvertenze

- Far funzionare l'apparecchio soltanto con acqua di alimentazione fredda.
- Non collegare l'apparecchio a un rubinetto miscelatore di un boiler di acqua calda non pressurizzato.
- Non utilizzare un tubo flessibile di alimentazione usato. Utilizzare solo il tubo di alimentazione in dotazione o un tubo acquistato presso un rivenditore specializzato autorizzato.
- Non piegare, schiacciare, modificare o tagliare il tubo flessibile di alimentazione (in caso contrario, non è più garantita la sua solidità).
- Stringere i raccordi a vite soltanto a mano. Se i raccordi a vite sono stretti eccessivamente con un attrezzo (pinze), la filettatura può danneggiarsi.

Pressione dell'acqua ottimale della rete di alimentazione

Minima 100 kPa (1 bar)

Massima 1000 kPa (10 bar)

Quando il rubinetto è aperto, il flusso dell'acqua è pari ad almeno 8 l/min.

Qualora la pressione dell'acqua risulti più elevata, è necessario installare una valvola di riduzione della pressione.

Collegamento

1. Collegare il tubo flessibile di alimentazione acqua al rubinetto dell'acqua ($\frac{3}{4}$ " = 26,4 mm) e all'apparecchio:
 - Modello: **Standard**

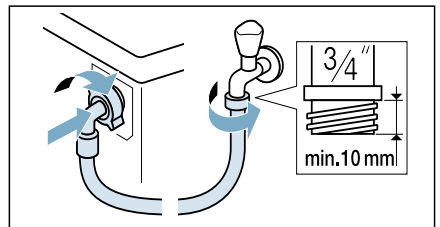

– Modello: **Aqua-Secure**

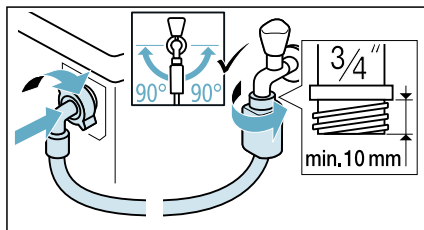

– Modello: **Aqua-Stop**

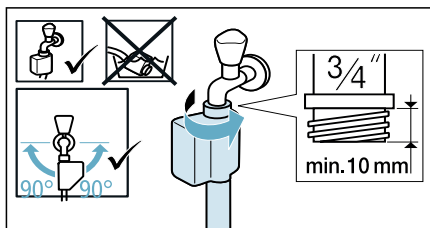

Consiglio: Collegare anche un filtro dell'acqua esterno (a seconda del modello) tra il tubo flessibile di alimentazione acqua e il rubinetto. Il filtro filtra le particelle di sporco eliminandole dall'acqua.

Il filtro dell'acqua deve essere pulito regolarmente per rimuovere gli agenti contaminanti. In questo modo si eviteranno blocchi. Vedere anche → istruzioni separate di installazione e pulizia per il filtro dell'acqua.

2. Aprire con cautela il rubinetto dell'acqua, controllando la tenuta dei punti di collegamento. Il raccordo a vite è sotto la pressione delle tubature principali dell'acqua.

Scarico dell'acqua

⚠ Avviso **Pericolo di scottature!**

Durante il lavaggio ad alte temperature, vi è il rischio di scottature se si entra in contatto con acqua bollente (ad es. durante lo scarico dell'acqua bollente in un lavabo).

Non toccare l'acqua bollente.

Attenzione! **Danni causati dall'acqua**

Qualsiasi perdita può provocare danni causati da acqua, per esempio se il tubo flessibile di scarico scivola via dal lavabo o dai punti di collegamento durante lo scarico a causa dell'elevata pressione dell'acqua.

Fissare il tubo flessibile di scarico in modo che non possa scivolare via.

Attenzione! **Danni all'apparecchio/Capi**

Nel caso in cui l'estremità del tubo flessibile di scarico è immersa nell'acqua scaricata, l'acqua potrebbe essere risucchiata all'interno dell'apparecchio e causare danni alla lavatrice/ai capi.

Assicurarsi che:

- Il tappo non blocchi lo scarico dell'acqua dal lavello.
- L'estremità del tubo flessibile di scarico non sia immersa nell'acqua scaricata.
- L'acqua si scarichi in modo sufficientemente veloce.

Avvertenza: Non aggrovigliare il tubo di scarico dell'acqua o creare tensione sulla sua lunghezza.

Collegamento

■ Scarico a sifone

Bloccare il punto di fissaggio con una fascetta stringitubo, \varnothing 24–40 mm (rivenditore specializzato).

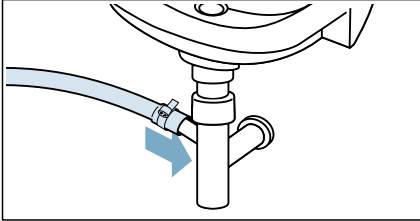

■ Scarico in un lavandino

Assicurare il tubo flessibile di scarico per evitare che si sganci. Collettore disponibile presso il servizio di assistenza tecnica: Codice pezzo singolo 00655300

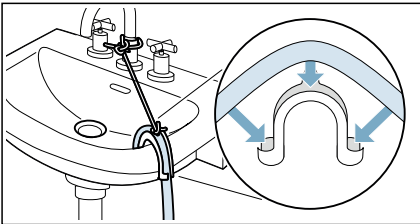

■ Scarico in un tubo di plastica con una boccola in gomma o in un pozzetto di scarico

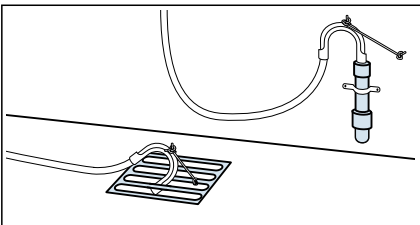

Avvertenza: Il tubo di plastica non è un accessorio standard, disponibile presso i rivenditori specializzati.

Livellamento

Mettere in piano l'apparecchio utilizzando una livella a bolla.

Un livellamento non corretto può causare rumore intenso, vibrazioni e "spostamento".

1. Allentare i dadi di bloccaggio con una chiave ruotandola in senso orario.

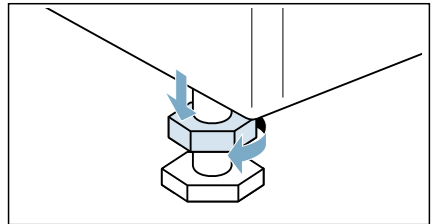

2. Verificare l'allineamento dell'apparecchio con una livella a bolla, regolarlo se necessario. Regolare l'altezza ruotando i piedini dell'apparecchio. Tutti e quattro i piedini dell'apparecchio devono poggiare saldamente al suolo.

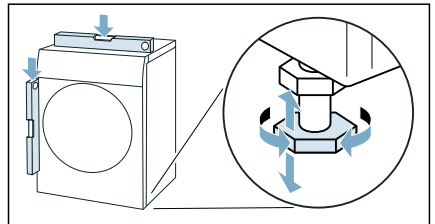

3. Avvitare saldamente il dado di bloccaggio contro la struttura della lavasciuga.

Nel farlo, tenere saldamente il piedino e non regolarne l'altezza. I dadi di bloccaggio di tutti e quattro i piedini dell'apparecchio devono essere avvitati saldamente contro la struttura della lavatrice.

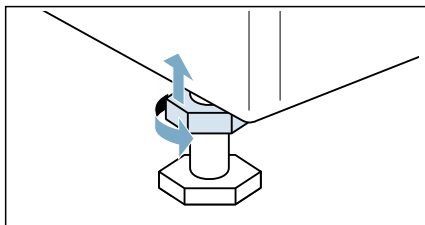

Collegamento elettrico



Avviso

Pericolo di morte!

Rischio di scosse elettriche in caso di contatto con componenti sotto tensione.

- Non toccare mai la spina di alimentazione con le mani bagnate.
- Scollegare il cavo di alimentazione solo dalla spina e mai tirando il cavo, poiché potrebbe danneggiarlo.

Rispettare le seguenti informazioni e assicurarsi che:

Avvertenze

- La tensione di alimentazione e la tensione indicata sull'apparecchio (targhetta) siano uguali. La potenza di allaccio e il fusibile richiesti sono specificati sulla targhetta.
- L'apparecchio sia collegato soltanto a una sorgente di corrente alternata tramite una presa di messa a terra installata in modo corretto.
- La spina di alimentazione sia inserita nella presa.
- L'impianto di messa a terra sia installato in modo corretto.

- Il cavo di alimentazione venga sostituito soltanto da un elettricista qualificato (se necessario). I cavi di alimentazione di ricambio sono disponibili presso il servizio di assistenza clienti.
- Non siano utilizzate prese multiple/accoppiamenti o prolunghere.
- Nel caso venga utilizzato un interruttore di circuito con dispersione a terra, sia utilizzato soltanto il tipo indicato dal simbolo . Soltanto tale simbolo garantisce la conformità alle attuali regolamentazioni applicabili.
- La spina di alimentazione sia sempre accessibile.
- Il cavo di alimentazione non sia piegato, schiacciato, modificato, tagliato o a contatto con fonti di calore.

Prima del primo lavaggio

L'apparecchio è stato ispezionato minuziosamente prima di lasciare la fabbrica. Per rimuovere completamente l'acqua dei test eseguiti in fabbrica, avviare il programma **Pulizia cestello** la prima volta **senza** introdurre bucato.

Avvertenza:

- L'apparecchio deve essere stato installato e allacciato nel modo corretto.
→ "Posizionamento e collegamento" a pagina 15
 - Non accendere mai un apparecchio danneggiato!
1. Inserire la spina di alimentazione nella presa.
 2. Aprire il rubinetto dell'acqua.
 3. Premere il pulsante  finché la spia luminosa non si accende, rilasciare il pulsante. L'apparecchio è acceso.
 4. Chiudere l'oblò. Non introdurre bucato.

5. Selezionare il programma **Pulizia cestello 90°C**.
6. Aprire il cassetto del detersivo.
7. Versare circa 1 litro di acqua nello scomparto **II**.
8. Aggiungere del comune detersivo nello scomparto **II** in base alle indicazioni del produttore per uno sporco leggero.
Avvertenza: Per evitare la formazione eccessiva di schiuma, utilizzare solo la metà della dose di detersivo raccomandata. Non utilizzare detersivi per lana o delicati.
9. Chiudere il cassetto del detersivo.
10. Selezionare **D**.
11. Quando termina il programma, premere il pulsante **1** finché la spia luminosa non si spegne, rilasciare il pulsante.

L'apparecchio è ora pronto per l'uso.

Trasporto

ad es. durante un trasloco

Operazioni preliminari:

1. Chiudere il rubinetto dell'acqua.
2. Eliminare la pressione dell'acqua nel tubo flessibile di alimentazione.
→ *Pagina 59*
3. Scaricare qualsiasi residuo di acqua.
→ *Pagina 58*
4. Scollegare l'apparecchio dalla rete elettrica.
5. Rimuovere i tubi flessibili.
6. Svuotare gli scomparti.
→ *"Cassetto del detersivo e struttura esterna" a pagina 57*

Installazione dei fermi di trasporto:

1. Rimuovere le coperture e conservarle in un luogo sicuro.

Avvertenza: Utilizzare un cacciavite se necessario.

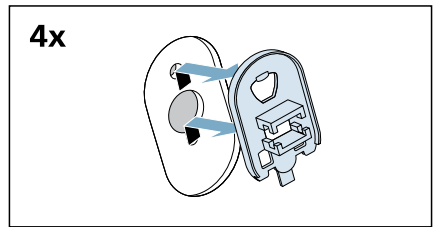
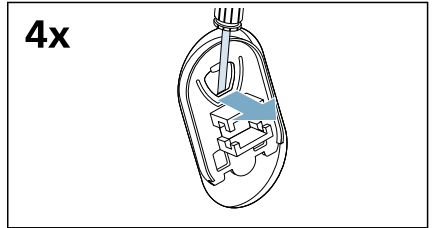

2. Inserire tutte e quattro le bocche.

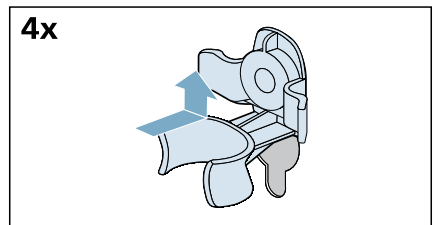

- a) Fissare saldamente il cavo di alimentazione nei supporti.

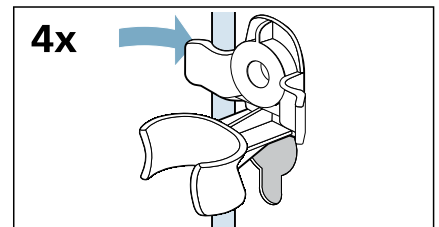

it Posizionamento e collegamento

b) Inserire e stringere le viti.

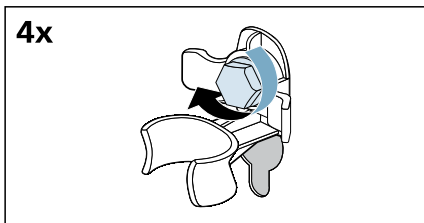

c) Fissare saldamente i tubi flessibili nei supporti.

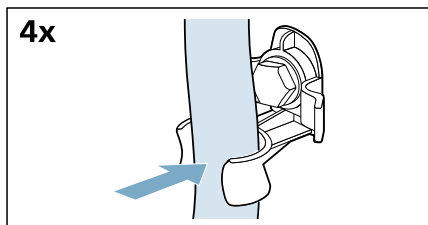

Prima di accendere nuovamente l'apparecchio:

Avvertenze

- **Devono** essere rimossi i sostegni di trasporto.
→ "Rimozione dei fermi di trasporto" a pagina 17
- Versare circa 1 litro di acqua nello scomparto **II**, selezionare il programma **Scarico acqua** e avviare.
Ciò eviterà che durante il lavaggio successivo il detersivo scorra direttamente nello scarico.

Conoscere l'apparecchio

Apparecchio

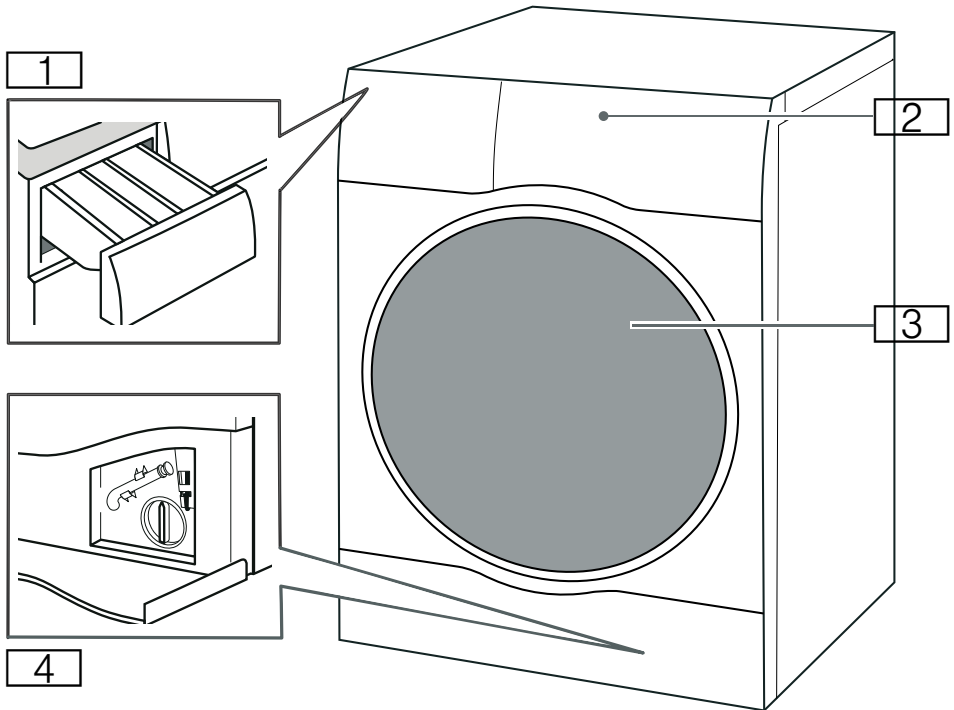

- 1** Cassetto del detersivo
- 2** Pannello comandi/display touch
- 3** Oblò di carico
- 4** Sportellino di manutenzione

Pannello comandi

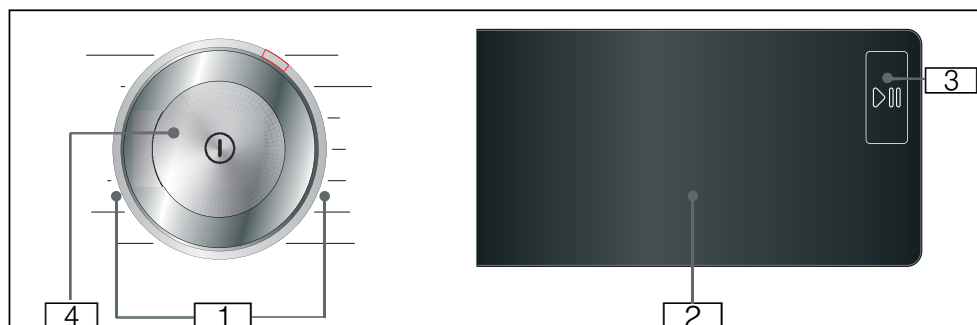

- 1 Programmi che possono essere selezionati.
- 2 Display Touchscreen
- 3 Tasto Avvio/Pausa
Toccare il tasto ▶|| per avviare, interrompere (ad es. per aggiungere bucato al lavaggio) e annullare il programma.
- 4 Tasto di accensione
Premere il tasto ① per accendere/ spegnere l'apparecchio.

Display Touchscreen

Impostazioni predefinite del programma

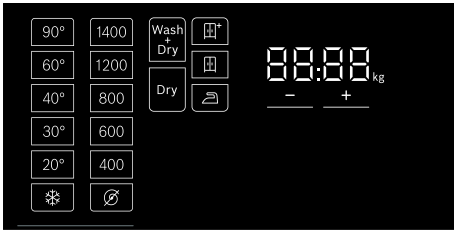

Display	Impostazione	Descrizione
* -90°	Temperatura	Temperatura impostabile in °C * = a freddo
Ø, 400-1400*	Centrifuga	Velocità centrifuga in giri/min (giri al minuto) Ø = nessuna centrifuga
2:30*	Tempo rimanente del programma	Il tempo rimanente del programma dipende dalla selezione del programma in h:min (ore:minuti)
0,5 - 24 h	Tempo "Fine fra"	Fine del programma dopo ...h (h = ore)
10.0* kg/ 6.0* kg	Carico massimo per lavaggio/asciugatura	Carico consigliato in kg
* A seconda del modello e del programma selezionati.		

Display	Impostazione	Descrizione
Wash+Dry /Dry*	Modalità di esercizio dell'apparecchio con asciugatura	Programma di lavaggio più asciugatura o solo asciugatura
☰*/☱/ ☲*	Obiettivo di asciugatura	Tre modalità di asciugatura per livelli di asciugatura differenti; possono essere selezionate dopo la scelta della fase di asciugatura.
* A seconda del modello e del programma selezionati.		

Impostazioni supplementari del programma

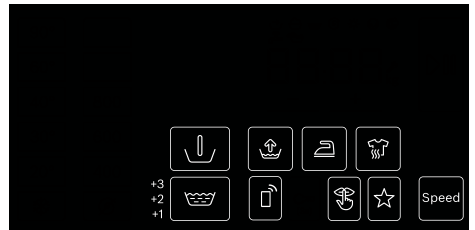

Display	Impostazione
↓ (Prelavaggio)	
☼ (Super risciacquo)	
☰ (Extra acqua)	→ "Impostazioni supplementari del programma" a pagina 41
☲ (stiroFacile)	
☳ (Hygiene Care)	
Speed (Velocità)	
☆ (Memory)	
☾ (Silent)	
☰ (Controllo remoto)	Impostazioni di avvio remoto e Home Connect

Indicatori dello stato di avanzamento del programma (sequenza del programma)

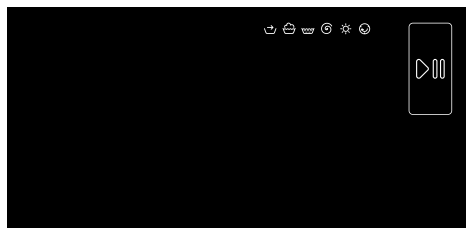

Display	Impostazione
	Tasto Avvio/Pausa
	Pretrattamento
	Lavaggio
	Risciacquo
	Centrifuga/Scarico acqua
	Asciugatura
	Antipiega
End	Fine programma

Ulteriori impostazioni

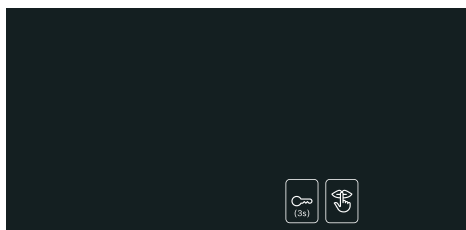

Display	Impostazione/descrizione
(3s)	Sicurezza bambini: Per impedire che le funzioni impostate vengano modificate accidentalmente: toccare e tenere premuto il tasto (3s) per circa 3 secondi.
	Impostazioni di base

Bucato

Preparare il bucato

Protezione della biancheria e dell'apparecchio

Attenzione!

Danni all'apparecchio/ai capi

Oggetti estranei (ad es. monete, graffette, aghi, chiodi) possono compromettere il lavaggio o i componenti dell'apparecchio.

Bisogna rispettare le seguenti istruzioni quando si prepara il bucato:

- Attenersi sempre alle indicazioni del produttore per il dosaggio di detersivi, detergenti e additivi.
- Non superare il carico massimo. Il sovraccarico compromette il risultato di lavaggio.
- Tenere detersivi e agenti per pretrattare il bucato (ad es. smacchiatori, spray prelavaggio, ecc.) lontano dalle superfici dell'apparecchio. Utilizzando un panno umido, rimuovere immediatamente ogni residuo di spray e ogni altro residuo o goccia.
- Svuotare tutte le tasche. Rimuovere qualsiasi oggetto estraneo.
- Rimuovere parti in metallo (graffette, ecc.).
- Pantaloni, maglie e capi lavorati a maglia, ad es. indumenti in jersey, t-shirt o felpe vanno lavati al rovescio.
- Assicurarli che i reggiseni con rinforzi siano lavabili in lavatrice.
- Lavare i capi delicati in una rete o in un sacchetto (calze, reggiseni con rinforzi, ecc.).
- Chiudere le cerniere, abbottonare le federe.
- Spazzolare la sabbia dalle tasche e dai risvolti.
- Rimuovere i ganci delle tende o inserirli nella rete/nel sacchetto.

Suddivisione del bucato







Suddividere il bucato in base alle indicazioni del produttore riportate sulle etichette, a seconda del:

- Tipo di tessuto/fibra
- Colore

Avvertenza: Il bucato potrebbe stingere. Lavare separatamente capi bianchi e colorati. I capi nuovi colorati devono essere lavati separatamente la prima volta.
- Sporco

Lavare insieme bucato con lo stesso grado di sporco.
Alcuni esempi di grado di sporco si possono trovare nel capitolo

 - **Leggero:** non eseguire un pretrattamento; selezionare l'impostazione **Speed (Velocità)** se necessario.
 - **Normale**
 - **Intenso:** caricare una quantità inferiore di bucato, è necessario pretrattare o mettere prima in ammollo la biancheria.
 - **Macchie:** rimuovere/pretrattare le macchie quando sono ancora fresche. Prima tamponare con acqua e detersivo; non strofinare. Successivamente lavare i capi di bucato con il programma adatto. A volte sono necessari diversi lavaggi per rimuovere macchie secche o ostinate.
- Simboli sulle etichette



-  Adatto a un lavaggio normale; ad es. programma Cotone
-  È necessario un lavaggio delicato; ad es. programma Sintetici
-  È necessario un lavaggio particolarmente delicato; ad es. programma Delicati/ Seta
-  Adatto per lavaggio a mano; ad es. programma  Lana
-  Non lavare in lavatrice.

Preparare la biancheria per l'asciugatura

Avvertenza: Per ottenere un risultato di asciugatura uniforme, suddividere il bucato in base a:

- Tipo di tessuto
- Simboli indicati sulle etichette dei capi.

Asciugare solo bucato che presenta sull'etichetta l'indicazione "adatto all'asciugatura in asciugatrice" o i seguenti simboli relativi alla cura dei capi:

-  : è possibile selezionare **Cotone + Dry**
-  : è possibile selezionare **Mix + Dry**

I seguenti tessuti non devono essere asciugati nella lavasciuga:

-  = simbolo "Non asciugare in asciugatrice"
- Delicati (seta, tende sintetiche).
- Tessuti contenenti gommapiuma o materiali simili.
- Tessuti che sono stati trattati con liquidi infiammabili quali smacchiatori, etere di petrolio, solventi. Rischio di esplosione!
- Tessuti che contengono residui di spray per capelli o sostanze simili.

Avvertenze

- Prima di procedere all'asciugatura, i tessuti lavati a mano devono essere sottoposti a centrifuga alla velocità appropriata.
- Prima di asciugare, centrifugare alla velocità ottimale. Per i tessuti in cotone si raccomanda una velocità di centrifuga maggiore di 1000 giri/min, per i tessuti sintetici maggiore di 800 giri/min.
- Non stirare il bucato immediatamente dopo averlo asciugato. Si raccomanda di distendere il bucato per distribuire uniformemente l'umidità residua.
- Per ottenere un buon risultato di asciugatura, asciugare separatamente asciugamani in spugna, trapunte e altri capi molto ampi. Non asciugare contemporaneamente più di 6 asciugamani in spugna (o 5 kg).
- Non superare il carico massimo.



Detergenti e prodotti per la pulizia

È possibile proteggere il proprio apparecchio e il proprio bucato selezionando ed utilizzando i detergenti e prodotti per la pulizia corretti. È possibile utilizzare tutti i detergenti e prodotti per la pulizia idonei per il proprio apparecchio.

Avvertenza: Leggere le informazioni di sicurezza → *Pagina 5* per garantire l'utilizzo sicuro dell'apparecchio.

Le istruzioni del produttore sull'uso e sul dosaggio sono indicate sulla confezione.

Avvertenze

- Non mischiare detersivi liquidi diversi
- Non mischiare detersivo e ammorbidente
- Non utilizzare prodotti che presentano uno strato superiore o sono estremamente addensati
- Non utilizzare prodotti contenenti solventi, sostanze caustiche o volatili (ad es. candeggiante)
- Utilizzare i coloranti con moderazione in quanto il sale può attaccare l'acciaio inossidabile
- Non utilizzare candeggianti all'interno dell'apparecchio

Raccomandazioni sui detersivi















Tali informazioni sono fornite al fine di aiutare l'utente nella scelta del corretto detersivo per i propri capi.





































Tessuti	Detersivo	Programma	Temperatura
Capi bianchi termoresistenti in cotone o lino	Detersivo standard con sbiancanti ottici	Cottons	Da lavaggio a freddo fino a 90 °C
Capi colorati in cotone o lino	Detersivo per colorati senza candeggiante o sbiancanti ottici	Cottons	Da lavaggio a freddo fino a 60 °C
Capi colorati in tessuto easy-care o materiali sintetici	Detersivo per colorati/delicati senza sbiancanti ottici	Easy Care	Da lavaggio a freddo fino a 60 °C
Capi delicati in seta o viscosa	Delicati	Delicates/Silk	Da lavaggio a freddo fino a 40 °C
Wool	Detersivo per capi in lana	Wool	Da lavaggio a freddo fino a 40 °C

Consiglio: Ulteriori informazioni su detersivi, additivi e agenti pulenti per uso domestico sono disponibili sul sito www.cleanright.eu.

Tabella programmi

Programma selezionabile

Programma/tipo di bucato	Opzioni/informazioni
<p>Nome del programma</p> <p>Breve spiegazione del programma e dei tessuti per i quali è adatto.</p>	<p>Carico max. per il lavaggio/ carico max. per l'asciugatura</p> <p>Carico massimo in kg a seconda del modello e del programma</p> <p>temperatura selezionabile* in °C</p> <p>velocità di centrifuga selezionabile* in giri/min</p> <p>possibili impostazioni supplementari del programma*</p> <p>impostazione possibile di asciugatura* ammorbidente*</p>
<p>Eco 40-60</p> <p>Idoneo per il lavaggio di tessuti in cotone normalmente sporchi, lino e tessuti misti e per l'asciugatura per essere immediatamente riposti nell'armadio.</p> <p>Avvertenze</p> <ul style="list-style-type: none"> I tessuti lavabili in base al simbolo della biancheria da 40°C  a 60°C  possono essere lavati insieme nello stesso ciclo. Le prestazioni di lavaggio sono conformi alla più elevata classe di prestazioni di lavaggio possibile come stabilito dalle normative vigenti. Per raggiungere l'efficienza energetica ottimale con le migliori prestazioni di lavaggio possibili, la temperatura di lavaggio viene automaticamente regolata in base alla capacità di carico e non può essere modificata. Il programma di lavaggio ed asciugatura può essere raggiunto selezionando il programma Eco 40-60 ed attivando Wash+Dry. 	<p>10.0 kg/6,0 kg</p> <p>-</p> <p>400 - 1400 giri/min</p> <p> (Extra acqua),  (stiroFacile),  (Hygiene Care),  (Super risciacquo),  (Prelavaggio),  (Memory),  (Silent)</p> <p>Wash+Dry ✓ (* ✓,  ✓,  ✓)</p> <p>Dry ✓ (* ✓,  ✓,  ✓)</p> <p>possibile</p>
<p>* A seconda del modello e del programma.</p> <p>** Carico ridotto con l'impostazione del programma supplementare Speed (Velocità).</p> <p>*** Il programma è disponibile nell'app Home Connect.</p>	

Programma/tipo di bucato	Opzioni/informazioni
<p>Cotone Tessuti robusti e termoresistenti in cotone o lino.</p>	<p>10.0 (5,0**) kg/6,0 kg * - 90 °C 400 - 1400 giri/min Speed (Velocità),  (Extra acqua),  (stiroFacile),  (Hygiene Care),  (Super risciacquo),  (Prelavaggio), ☆ (Memory),  (Silent) Wash+Dry ✓ ( ✓,  ✓,  ✓) Dry ✓ ( ✓,  ✓,  ✓) possibile</p>
<p>Sintetici Tessuti realizzati in materiale sintetico o fibre miste.</p>	<p>4,0 kg/2,5 kg * - 60 °C 400 - 1400 giri/min Speed (Velocità),  (Extra acqua),  (stiroFacile),  (Hygiene Care),  (Super risciacquo),  (Prelavaggio), ☆ (Memory),  (Silent) Wash+Dry ✓ ( ✓,  ✓,  -) Dry ✓ ( ✓,  ✓,  -) possibile</p>
<p>Mix Carico misto di capi in cotone e sintetici.</p>	<p>4,0 kg/2,5 kg * - 60 °C 400 - 1400 giri/min Speed (Velocità),  (Extra acqua),  (stiroFacile),  (Hygiene Care),  (Super risciacquo),  (Prelavaggio), ☆ (Memory),  (Silent) Wash+Dry ✓ ( ✓,  ✓,  ✓) Dry ✓ ( ✓,  ✓,  ✓) possibile</p>
<p>* A seconda del modello e del programma. ** Carico ridotto con l'impostazione del programma supplementare Speed (Velocità). *** Il programma è disponibile nell'app Home Connect.</p>	



















Programma/tipo di bucato	Opzioni/informazioni
<p>Delicati/Seta</p> <p>Per tessuti delicati lavabili in lavatrice, ad es. realizzati in seta, satin, fibre sintetiche o miste (ad es. camicette o foulard in seta).</p>	<p>2,0 kg/-</p> <p>✳ - 40 °C</p> <p>⌀ - 800 giri/min</p> <p>☕ (Extra acqua), ☞ (stiroFacile), 🧺 (Super risciacquo), ⬇ (Prelavaggio), ☆ (Memory), 🤫 (Silent)</p> <p>Wash+Dry -</p> <p>Dry -</p> <p>possibile</p>
<p> Lana</p> <p>Capi totalmente o parzialmente in lana lavabili a mano o in lavatrice;</p> <p>programma di lavaggio particolarmente delicato per evitare che il bucato si restringa, con pause più lunghe (durante cui gli oggetti rimangono nell'acqua).</p> <p>Avvertenza: Al fine di evitare che l'abbigliamento si restringa, dopo l'asciugatura è presente ancora una piccola quantità di acqua; estrarre i vestiti non appena possibile dopo la fine del programma e stenderli in piano.</p>	<p>2,0 kg/1,0 kg</p> <p>✳ - 40 °C</p> <p>⌀ - 800 giri/min</p> <p>☆ (Memory), 🤫 (Silent)</p> <p>Wash+Dry ✓ (☐⁺, ☐⁻, ☞ ✓)</p> <p>Dry ✓ (☐⁺, ☐⁻, ☞ ✓)</p> <p>possibile</p>
<p>Prog. via app</p> <p>Selezione di programmi supplementari tramite l'app Home Connect (vedere il manuale utente per maggiori informazioni).</p>	<p>a seconda del programma selezionato</p>
<p>Pulizia cestello</p> <p>Programma speciale per l'igiene del cestello o la rimozione della lanugine. Non introdurre bucato.</p> <p>90 °C = programma antibatterico.</p> <p>40 °C = programma antibatterico, è possibile utilizzare uno speciale detersivo per la pulizia del cestello.</p> <p>✳ = nessun programma antibatterico per rimuovere capelli o lanugine dal mastello.</p> <p>La spia del programma Pulizia cestello lampeggia se non sono stati utilizzati programmi con una temperatura di 60 °C o superiore per un periodo prolungato.</p> <p>Avvertenze</p> <ul style="list-style-type: none"> ■ Accensione e spegnimento del segnale di informazioni Pulizia cestello. ■ Rispettare sempre le indicazioni del produttore quando si dosa il detersivo. 	<p>0,0 kg/-</p> <p>✳, 40 °C, 90 °C</p> <p>1200 giri/min</p> <p>☆ (Memory), 🤫 (Silent)</p> <p>Wash+Dry -</p> <p>Dry -</p> <p>non possibile</p>
<p>* A seconda del modello e del programma.</p> <p>** Carico ridotto con l'impostazione del programma supplementare Speed (Velocità).</p> <p>*** Il programma è disponibile nell'app Home Connect.</p>	

















Programma/tipo di bucato	Opzioni/informazioni
Centrifuga/Scarico acqua	-/-
Programma per la centrifuga con velocità selezionabile della centrifuga e successivo scarico. Per selezionare il programma Scarico acqua , impostare la velocità della centrifuga su	-
	- 1400 giri/min
	(stiroFacile), ☆ (Memory)
	Wash+Dry ✓ (+ ✓, ✓, ✓)
	Dry -
	non possibile
Risciacquo	-/-
Per eseguire il risciacquo con un successivo ciclo di centrifuga.	-
	- 1400 giri/min
	(Extra acqua), (stiroFacile), (Super risciacquo), ☆ (Memory)
	Wash+Dry ✓ (+ ✓, ✓, ✓)
	Dry -
	possibile
Sport/Fitness	2,0 kg/2,0 kg
Adatto per abiti sportivi in microfibra, es. acrilico, nylon, elasthan ecc.	* - 40 °C
	400 - 800 giri/min
	(Extra acqua), (stiroFacile), (Super risciacquo), (Prelavaggio), ☆ (Memory), (Silent)
	Wash+Dry ✓ (+ ✓, ✓, -)
	Dry ✓ (+ ✓, ✓, -)
	non possibile

* A seconda del modello e del programma.

** Carico ridotto con l'impostazione del programma supplementare **Speed (Velocità)**.

*** Il programma è disponibile nell'app Home Connect.

Programma/tipo di bucato	Opzioni/informazioni
<p>My Time</p> <p>Capi misti; per capi con un grado di sporco leggero in cotone e sintetici.</p> <p>La durata del programma è impostabile a ogni ciclo. La durata massima del programma è di 60 minuti per il lavaggio e di 120 minuti per l'asciugatura, e può essere ridotta in incrementi di 10 minuti.</p> <p>Avvertenze</p> <ul style="list-style-type: none"> ■ Con l'impostazione del programma supplementare  (Super risciacquo) è possibile aumentare la durata del programma. ■ Impossibile selezionare l'impostazione predefinita del programma  (Fine fra) per questo programma. ■ Se questo programma è utilizzato per l'asciugatura, non è possibile aggiungere il detersivo. 	<p>2,0 kg/6,0 kg</p> <p>* - 40 °C</p> <p>400 - 1200 giri/min</p> <p> (Extra acqua),  (stiroFacile),  (Super risciacquo), ☆ (Memory),  (Silent)</p> <p>Wash+Dry -</p> <p>Dry ✓ (, , )</p> <p>possibile</p>
<p>Rapido 15 min./Wash & Dry 60 min.</p> <p>Per piccole quantità di indumenti leggermente sporchi composti di un singolo strato di cotone, lino, materiale sintetico o fibre miste. Circa 15 min. per il lavaggio. Se è selezionata la funzione di asciugatura, segue un altro ciclo di asciugatura di circa 45 minuti.</p> <p>Avvertenza: Il programma predefinito è Rapido 15 min. È possibile commutare al programma Wash & Dry 60 min. toccando il pulsante Wash+Dry.</p>	<p>2,0 kg/1,0 kg</p> <p>* - 40 °C</p> <p>400 - 1200 giri/min</p> <p>☆ (Memory),  (Silent)</p> <p>Wash+Dry ✓ (, , )</p> <p>Dry -</p> <p>possibile</p>
<p> Iron Assist</p> <p>Programma per rimuovere gli odori e diminuire le pieghe, adatto a capi in lana e lino, a completi maschili e ad altri capi che non necessitano di lavaggi frequenti.</p> <p>Avvertenze</p> <ul style="list-style-type: none"> ■ Si consiglia di appendere il bucato in un ambiente aerato per 3-5 minuti al termine del programma. In caso di utilizzo ripetuto del programma refresh, si raccomanda di eseguire un ciclo di lavaggio tra ciascun ciclo di programma refresh per eliminare gli odori dall'apparecchio. ■ Per questo programma non è possibile aggiungere il detersivo. 	<p>-/1,0 kg</p> <p>-</p> <p>-</p> <p>☆ (Memory),  (Silent)</p> <p>Wash+Dry -</p> <p>Dry ✓ (, , )</p> <p>non possibile</p>
<p>* A seconda del modello e del programma.</p> <p>** Carico ridotto con l'impostazione del programma supplementare Speed (Velocità).</p> <p>*** Il programma è disponibile nell'app Home Connect.</p>	

Programma/tipo di bucato	Opzioni/informazioni
<p> Piumini ***</p> <p>Capi lavabili in lavatrice imbottiti con piume; adatto anche a capi imbottiti con fibre sintetiche.</p> <p>Avvertenze</p> <ul style="list-style-type: none"> ■ Si consiglia di chiudere la cerniera dei capi prima dell'asciugatura e metterli al rovescio. ■ Usare il detersivo speciale per piume. 	<p>1,5 kg/1,5 kg</p> <p>* - 60 °C</p> <p>400 - 1200 giri/min</p> <p>Speed (Velocità),  (Extra acqua),  (Hygiene Care),  (Super risciacquo)</p> <p>Wash+Dry ✓ (☐+ ✓, ☐ ✓, ☐-)</p> <p>Dry ✓ (☐+ ✓, ☐ ✓, ☐-)</p> <p>non possibile</p>
<p> Asciugamani ***</p> <p>Per lavare igienicamente i capi in tessuto spugnoso, come asciugamani e accappatoi. Regolazione della centrifuga per lavaggi ottimali e risultati morbidi da toccare.</p>	<p>4,0 kg/3,5 kg</p> <p>* - 90 °C</p> <p>400 - 1400 giri/min</p> <p>Speed (Velocità),  (Extra acqua),  (stiroFacile),  (Hygiene Care),  (Super risciacquo),  (Prelavaggio),  (Silent)</p> <p>Wash+Dry ✓ (☐+ ✓, ☐ ✓, ☐-)</p> <p>Dry ✓ (☐+ ✓, ☐ ✓, ☐-)</p> <p>possibile</p>
<p> AllergyCare ***</p> <p>Capi resistenti in cotone o lino.</p> <p>Avvertenza: Particolarmente adatto per capi che necessitano di un lavaggio igienizzato e delicato per le pelli sensibili grazie al ciclo di lavaggio più lungo a una determinata temperatura, al livello dell'acqua più elevato e al ciclo di centrifuga più lungo.</p>	<p>6,5 kg/5,0 kg</p> <p>* - 60 °C</p> <p>400 - 1400 giri/min</p> <p>Speed (Velocità),  (Extra acqua),  (stiroFacile),  (Hygiene Care),  (Super risciacquo),  (Prelavaggio), (Silent)</p> <p>Wash+Dry ✓ (☐+ ✓, ☐ ✓, ☐ ✓)</p> <p>Dry ✓ (☐+ ✓, ☐ ✓, ☐ ✓)</p> <p>non possibile</p>
<p>* A seconda del modello e del programma. ** Carico ridotto con l'impostazione del programma supplementare Speed (Velocità). *** Il programma è disponibile nell'app Home Connect.</p>	



















Programma/tipo di bucato	Opzioni/informazioni
 Camicie *** Camicie no stiro o camicette in cotone, lino, fibre sintetiche o miste.	2,0 kg/2,0 kg * - 60 °C 400 - 800 giri/min Speed (Velocità),  (Extra acqua),  (stiroFacile),  (Hygiene Care),  (Super risciacquo),  (Prelavaggio),  (Silent) Wash+Dry ✓ ( ,  ✓,  ✓) Dry ✓ ( ,  ✓,  ✓) possibile*
* A seconda del modello e del programma. ** Carico ridotto con l'impostazione del programma supplementare Speed (Velocità) . *** Il programma è disponibile nell'app Home Connect.	

Tabella di asciugatura

Programma di asciugatura consigliato	Carico per l'asciugatura (kg)	Tempo di asciugatura previsto (min)		
		 (Stira-tura con ferro)	 (Asciuga-tura normale)	 (Asciuga-tura normale+)
Cotone + Dry	1,0-2,0	40-50	50-70	65-90
	2,0-4,0	50-75	70-95	90-135
	4,0-6,0	75-90	95-120	135-160
Mix + Dry	0,5-1,5	30-40	35-60	45-80
	1,5-2,5	40-60	60-90	80-110
 Piumini + Dry	1,5	-	50-120	80-150

- i La tabella dei tempi di asciugatura è esclusivamente indicativa. Per il programma di lavaggio + asciugatura, la durata di lavaggio deve essere aggiunta al tempo totale del programma.
- i Il tempo indicato qui sopra è il valore di riferimento, l'effetto effettivo di asciugatura può essere influenzato dal tipo di capo, dal suo peso, dal grado di disidratazione e dalla temperatura ambiente.
- i Per ottenere un effetto uniforme di asciugatura, si consiglia di distinguere tra abbigliamento pesante e leggero. Ad esempio, dividere gli asciugamani spessi e le camicie per l'asciugatura.
- i Si consiglia  (Asciugatura normale+) per l'asciugatura di abbigliamento spesso o pesante.
- i Per ridurre la piegatura dell'abbigliamento dopo l'asciugatura, si consiglia di asciugare una piccola quantità di abbigliamento.
- i Per il tempo di asciugatura del programma non indicato nella tabella precedente, fare riferimento al display del pannello.

Inamidare

Avvertenza: Il bucato non deve essere trattato con ammorbidente.

1. Accendere l'apparecchio.
2. Selezionare il programma **Risciacquo**.
3. Dosare l'amido nello scomparto ☼ rispettando le indicazioni del produttore (prima pulire se necessario).
4. Toccare il tasto ▷||.

Tingere/Decolorare

Tingere solo in quantità per un normale uso domestico. Il sale può provocare danni all'acciaio inossidabile. Rispettare sempre le indicazioni del produttore del colorante.

Non utilizzare l'apparecchio per il candeggio dei capi.

P+ Impostazioni predefinite del programma

È possibile modificare le impostazioni predefinite per i programmi selezionati. Le impostazioni possono essere modificate anche a programma in corso. Le conseguenze variano in base all'avanzamento del programma.

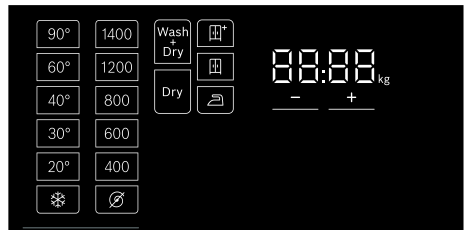

Temperatura

Prima e dopo l'avvio del programma, è possibile cambiare l'impostazione della temperatura, a seconda della fase in cui si trova il programma, regolando la temperatura desiderata sul display.

La temperatura massima impostabile dipende dal programma selezionato.

Centrifuga

A seconda dello stato di avanzamento del programma, la velocità di centrifuga (in giri al minuto) può essere modificata prima di avviare il programma e a programma in corso regolando la velocità desiderata sul display.

Impostazione ☼: ☼="Nessuna centrifuga". L'acqua viene solo scaricata.

it Impostazioni predefinite del programma

È possibile selezionare "Nessuna centrifuga" per evitare la formazione di grinze nel caso in cui il bucato non venga estratto dall'apparecchio subito dopo la fine del programma.

La velocità massima impostabile dipende dal modello e dal programma selezionato.

Fine fra

Prima di avviare il programma, è possibile preselezionare la fine del programma (tempo di "Fine in") in incrementi di 0,5h (h = ora) fino a un massimo di 24 ore.

Per farlo:

1. Selezionare un programma qualsiasi (eccetto programma **My Time**). Viene visualizzata la durata del programma per il programma selezionato, ad es. **2:30** (ore:minuti).
2. Selezionare ripetutamente il tasto **+** finché non verrà visualizzato il numero di ore richiesto.

Avvertenza: Il tasto **+** aumenta i valori delle impostazioni, mentre il tasto **-** diminuisce i valori delle impostazioni.

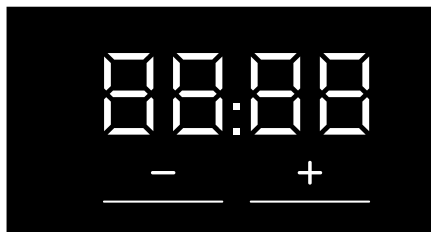

3. Selezionare il tasto **▷**. Il programma si avvia. Il numero di ore selezionato (ad es. **8h**) viene visualizzato sul pannello display e diminuisce fino all'avvio del programma. Viene quindi visualizzata la durata del programma.

Avvertenza: La lunghezza del programma viene regolata automaticamente quando il programma è in corso. Modifiche delle impostazioni predefinite o supplementari del programma possono anche modificare la durata del programma.

Dopo l'avvio del programma (se è stato selezionato un tempo di "Fine in" e il programma non si è ancora avviato), è possibile modificare il numero delle ore predefinito come segue:

1. Selezionare il tasto **▷**.
2. Toccare il tasto **+** o **-** per modificare il numero delle ore.
3. Selezionare il tasto **▷**.

Wash+Dry or Dry

Innanzitutto procedere a inserire la biancheria nel cestello e selezionare il programma di lavaggio. Quindi la funzione di asciugatura può essere azionata selezionando i pulsanti **Wash+Dry** o **Dry**. Le modalità di lavaggio ed asciugatura consecutive sono disponibili premendo **Wash+Dry**. Per i soli programmi di asciugatura senza lavaggio, premere **Dry** sul display.

Avvertenza: Se si seleziona un programma (con funzione di asciugatura opzionale), i pulsanti **Wash+Dry**, **Dry** sono mezzi illuminati sul display. Dopo la selezione, si accendono completamente. **Wash+Dry** sarà disattivato per i programmi concepiti esclusivamente per la funzione di asciugatura.

Dopo aver selezionato **Wash+Dry** o **Dry**, uno dei livelli di asciugatura **☐*** (**Asciugatura normale+**)/**☐** (**Asciugatura normale**)/**☐** (**Stiratura con ferro**) viene visualizzato di default sul display, così da poter modificare i livelli come desiderato*.

- **☒ (Asciugatura normale):** per tessuti di un solo strato. Gli indumenti possono essere piegati o appesi in un armadio.
- **☒+ (Asciugatura normale+):** per capi spessi e multistrato, che necessitano di un tempo di asciugatura maggiore. Gli indumenti possono essere piegati o appesi in un armadio. Bucato più secco di **☒ (Asciugatura normale)**.
- **☒ (Stiratura con ferro):** bucato normale a un singolo strato che deve essere umido dopo l'asciugatura ed è adatto per essere stirato o appeso.

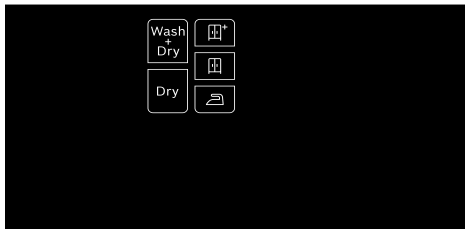

Avvertenze

- Per ottenere un risultato uniforme, suddividere il bucato prima dell'asciugatura.
- Non superare il carico massimo previsto per l'asciugatura.
- La velocità di centrifuga massima per i programmi di lavaggio con asciugatura sarà automaticamente selezionata per ottenere un risultato di asciugatura adatto.

* Alcuni programmi di asciugatura non offrono livelli di asciugatura differenti.

P+ Impostazioni supplementari del programma

Avvertenza: Per impostazioni supplementari del programma fare riferimento alla tabella; quest'ultime sono diverse a seconda del modello.

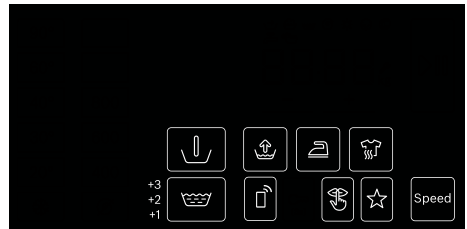

Selezionando le impostazioni supplementari del programma, è possibile adattare meglio il ciclo di lavaggio/asciugatura ai capi del bucato.

Le impostazioni possono essere selezionate o deselectionate in base allo stato di avanzamento del programma.

Le spie luminose dei tasti si illuminano se un'impostazione è attivata.

Le impostazioni non vengono mantenute dopo lo spegnimento dell'apparecchio.

Speed (Velocità)

Lavaggio/asciugatura più breve con lo stesso risultato di lavaggio/asciugatura rispetto a quello normale.

Toccare **Speed (Velocità)** per attivare o disattivare questa impostazione del programma supplementare.

Avvertenza: Quando l'impostazione del programma supplementare **Speed (Velocità)** è attivata, il carico massimo di lavaggio è ridotto e il processo di asciugatura richiede una quantità maggiore di acqua.

(Prelavaggio)

Prelavaggio per bucato molto sporco.

Toccare il simbolo  (**Prelavaggio**) per attivarlo o disattivarlo.

Avvertenza: Mettere il detersivo negli scomparti **I** e **II**.

(Super risciacquo)

Impostazioni che possono essere selezionate:

- +1 **+ 1 ciclo di risciacquo**
- +2 **+ 2 cicli di risciacquo**
- +3 **+ 3 cicli di risciacquo**

Cicli di risciacquo supplementari per pelli particolarmente sensibili e/o per zone con acqua molto dolce.

Durata del programma più lunga per via del ciclo di risciacquo aggiuntivo.

Il numero di cicli di risciacquo eseguiti effettivamente dal programma dipende dal numero impostato come impostazione di base per il programma.

(Igiene Care)

Una funzione innovativa pretratta il bucato asciutto con aria calda (fino a 65°C) per aumentare l'igiene, per poi eseguire un ciclo di lavaggio a bassa temperatura. Ciò permette di ottenere un effetto igienico e di proteggere il tessuto. Adatta alla maggior parte dei tessuti non delicati.

Avvertenza: Durante tale processo la luce del cestello si accenderà per circa 10 minuti.

(stiroFacile)

Un'operazione speciale a velocità di centrifuga ridotta seguita da una fase anti piega per aiutare a ridurre le grinze.

Toccare il simbolo  (**stiroFacile**) per attivare o disattivare.

Avvertenza: Se  (**stiroFacile**) è stato attivato, il bucato avrà mantenuto un livello di umidità superiore rispetto al livello medio dopo la centrifuga.

(Extra acqua)

Livello dell'acqua più elevato per un trattamento più delicato del bucato.

Toccare  (**Extra acqua**) per attivarla o disattivarla.

☆ (Memory)

Qui è possibile salvare un programma selezionato con le impostazioni preferite.

Per memorizzare:

1. accendere l'apparecchio.
2. selezionare un programma.
3. Se necessario, modificare le impostazioni predefinite del programma e/o selezionare le impostazioni supplementari del programma.
4. Toccare e tenere premuto il tasto ☆ (**Memory**) per circa tre secondi.

Il programma è salvato se tutte le impostazioni lampeggiano brevemente.

Per richiamarlo: toccare brevemente il tasto ☆ (**Memory**) dopo aver acceso l'apparecchio.

Reset: toccare e tenere premuto il tasto ☆ (**Memory**) di nuovo per circa tre secondi dopo aver selezionato il nuovo programma e le nuove impostazioni.

(Silent)

Funzione appositamente progettata per la riduzione del rumore. Il rumore del processo di lavaggio e asciugatura sarà ridotto e il segnale di fine sarà disattivato.

Avvertenza: Se la modalità silenziosa è selezionata solo per il lavaggio, l'umidità residua del bucato aumenterà leggermente. Il risultato della centrifuga potrebbe risultare insoddisfacente. È possibile selezionare il programma **Centrifuga** prima di stendere, per ridurre ulteriormente l'umidità.



(Controllo remoto)

Toccando  (Controllo remoto) è possibile avviare il programma a distanza tramite l'app Home Connect o richiamare le impostazioni Home Connect.

Abilitare il programma all'avvio remoto tramite l'app Home Connect:

Avvertenza: l'avvio remoto può essere attivato soltanto se l'oblò dell'apparecchio è chiuso e l'apparecchio è collegato alla rete domestica.

- Toccare brevemente  (Controllo remoto).

Avvertenza: L'avvio remoto verrà disattivato per ragioni di sicurezza nelle seguenti circostanze:
Apertura dell'oblò.
Si verifica un'interruzione di corrente.
Una volta che il programma è terminato.
Se si tocca  sull'apparecchio.
Se si tocca di nuovo brevemente  (Controllo remoto).
Se si preme  per spegnere l'apparecchio.

Per richiamare le impostazioni Home Connect:

- toccare e tenere premuto  (Controllo remoto) per minimo 3 secondi.



Messa in funzione dell'apparecchio

Preparazione dell'apparecchio

L'apparecchio è stato testato prima della consegna. Per rimuovere completamente l'acqua dei test effettuati in fabbrica, è necessario eseguire il primo ciclo di lavaggio senza introdurre bucato e utilizzando il programma **Pulizia cestello**.
→ "Prima del primo lavaggio" a pagina 22

Avvertenze

- Non accendere mai un apparecchio danneggiato!
 - Informare il servizio di assistenza clienti!
1. Inserire la spina di alimentazione nella presa.

Avviso

Pericolo di morte per folgorazione!

Pericolo di morte in caso di contatto con parti sotto tensione.

- Non estrarre mai la spina strattinando il cavo di alimentazione.
- Inserire/estrarre la spina soltanto con le mani asciutte.

it Messa in funzione dell'apparecchio

2. Aprire il rubinetto dell'acqua.

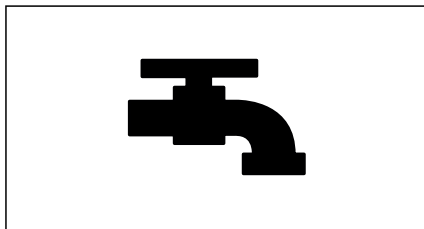

3. Aprire l'oblò dell'apparecchio.

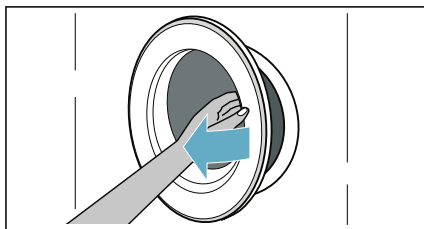

Accensione dell'apparecchio/ Selezione di un programma

Premere il pulsante  finché la spia luminosa non si accende, rilasciare il pulsante. L'apparecchio è acceso.

Viene quindi visualizzato sempre il programma **Cotone** (solo lavaggio) preimpostato in fabbrica.

È possibile utilizzare tale programma o selezionarne un altro.

Avvertenza: Se la sicurezza bambini è attiva, è necessario disattivarla prima di impostare un programma. → "Sicurezza bambini" a pagina 47

Le impostazioni predefinite e il carico massimo sono indicati sul display touch per il programma selezionato.

Regolazione del programma selezionato

Modifica delle impostazioni predefinite del programma

È possibile utilizzare le impostazioni predefinite visualizzate o correggere il programma selezionato per adattarlo alle esigenze specifiche della biancheria → *Pagina 47* es.

Temperatura, Centrifuga, tempo di "Fine in".



Per attivare/disattivare le funzioni **Wash+Dry** o **Dry** e i livelli di asciugatura, toccare i pulsanti mezzi illuminati sul display.

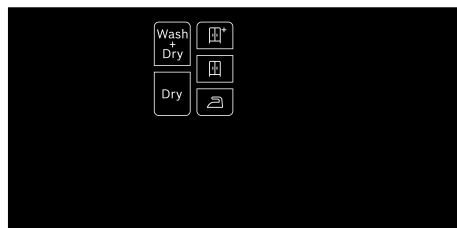

Avvertenze

- Le opzioni possono essere selezionate, deselectionate o modificate in base allo stato di avanzamento del programma.
- Se i pulsanti possono essere selezionati, saranno mezzi illuminati sul display e, una volta selezionati, si accenderanno completamente.

Selezione di impostazioni supplementari del programma

Selezionare le impostazioni supplementari del programma toccando i pulsanti mezzi illuminati sul display → *Pagina 41*

es. **Speed, Prewash, Rinse plus...**



Avvertenza: Le funzioni supplementari selezionabili dipendono dal programma di lavaggio/asciugatura selezionato → *Pagina 32*

Selezione di programmi supplementari

È possibile selezionare programmi supplementari tramite l'app Home Connect.

1. Collegare l'apparecchio alla rete domestica e all'app Home Connect.
2. Selezionare il programma **Prog. via app.** **APP** compare sul pannello di visualizzazione.
Avvertenza: È possibile selezionare i programmi direttamente tramite l'app Home Connect.
3. Selezionare il programma desiderato nell'app Home Connect. Le impostazioni del programma selezionato compaiono sul display.
4. Se necessario, regolare le impostazioni del programma e toccare il pulsante .

Avvertenza: È possibile avviare il programma anche tramite l'app Home Connect toccando prima brevemente il pulsante  (Controllo remoto) sull'apparecchio.

Carico del bucato nel cestello

Aprire l'oblò, inserire la biancheria nel cestello, assicurarsi che nessun capo di bucato sia incastrato tra l'oblò e la guarnizione in gomma e chiudere l'oblò.

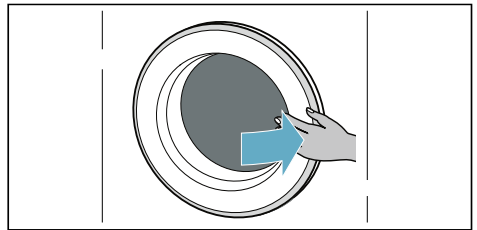
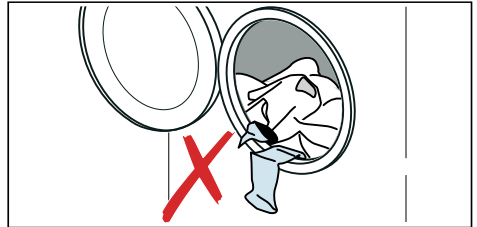

Avvertenze

- Distendere e caricare il bucato precedentemente suddiviso. Lavare insieme capi di biancheria grandi e piccoli. Capi di differenti dimensioni si distribuiscono meglio durante il ciclo di centrifuga. Singoli capi di bucato potrebbero creare un carico sbilanciato.
- Rispettare il carico massimo specificato. Il sovraccarico influisce negativamente sul risultato di lavaggio/asciugatura e favorisce la formazione di pieghe.

Dosare e introdurre detersivo e additivi

Attenzione!

Danni all'apparecchio

Detersivi e agenti per pretrattare il bucato (es. smacchiatori, spray prelavaggio, ecc.) possono danneggiare le superfici della lavasciuga.

Tenere tali agenti lontano dalle superfici della lavasciuga. Utilizzando un panno umido, rimuovere immediatamente ogni residuo di spray e ogni altro residuo/goccia.

Dosaggio

Dosare i detersivi e gli additivi in base a:

- durezza dell'acqua (informarsi presso l'ente di fornitura idrica competente),
- le indicazioni del produttore riportate sulla confezione,
- la quantità di bucato,
- il grado di sporco.

Riempimento degli scomparti

1. Estrarre il cassetto del detersivo.

Avviso

Irritazioni agli occhi/alla pelle!

Se il cassetto del detersivo viene aperto quando l'apparecchio è in funzione, il detersivo/l'additivo potrebbero fuoriuscire.

Aprire il cassetto con cautela.

Se il detersivo/l'additivo entra in contatto con gli occhi o con la pelle, sciacquare accuratamente.

In caso di ingestione, consultare il medico.

2. Versare il detersivo e/o il detergente.

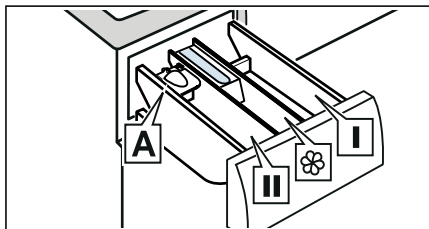

- Scomparto **I** Detergente per pretrattamento e disinfezione dei capi. (solamente per l'apparecchio con funzione di pretrattamento e disinfezione)
- Scomparto  Ammorbidente, amido. Non superare il carico massimo.
- Scomparto **II** Detersivo per il ciclo di lavaggio principale, addolcitore, candeggiante, smacchiatore.
- Scomparto **A*** Per dosare il detersivo liquido.

*a seconda del modello

Avvertenze

- Attenersi sempre alle indicazioni del produttore per il dosaggio di detersivi, detergenti e additivi.
- Diluire con acqua l'ammorbidente e l'appretto densi. In questo modo si eviteranno blocchi.
- Aprire con cautela il cassetto del detersivo se l'apparecchio è in funzione.

Misurino A* per il detersivo liquido

*a seconda del modello

Posizionare il misurino A per dosare la quantità corretta di detersivo liquido:

1. Estrarre il cassetto del detersivo. Premere verso il basso l'inserito ed estrarre completamente il cassetto.

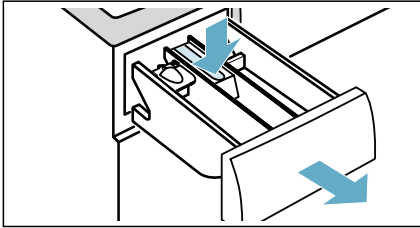

2. Far scorrere in avanti il misurino, piegarlo verso il basso e farlo scattare in posizione.

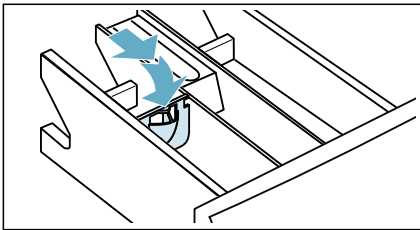

3. Reinserire il cassetto.

Avvertenza: Non utilizzare il misurino per detersivi in gel e in polvere, per programmi con pretrattamento o per programmi in cui è stato selezionato "Fine tra".

In modelli privi di misurino, versare il detergente liquido nello scomparto appropriato e inserirlo nel cestello.

Avvio del programma

Toccare e tenere premuto il tasto **▷∞** per 1~2 secondi, poi rilasciare il tasto. Il programma si avvia e l'oblò si blocca.

☉ **Fine fra** viene visualizzato sul display e diminuisce fino all'avvio del programma. Dopo l'avvio del programma di lavaggio, compare la durata del programma. E i simboli dello stato di avanzamento del programma si illuminano.

Avvertenza: Riconoscimento schiuma

Se si illumina anche il simbolo  sul display, l'applicazione ha rilevato una quantità eccessiva di schiuma nel ciclo di lavaggio e attiva automaticamente cicli di risciacquo supplementari per rimuoverla.



Sicurezza bambini

È possibile bloccare l'apparecchio per impedire che le funzioni impostate vengano modificate inavvertitamente. A tale scopo, attivare la sicurezza bambini.

Toccare e tenere premuto il tasto  **(3s)** per **attivare/disattivare** la sicurezza bambini.



Per attivare la sicurezza bambini:

Dopo l'avvio del programma, toccare e tenere premuto il tasto  **(3s)** per 3 secondi.

-  **(3s)** si illumina: la sicurezza bambini è attivata.
-  **(3s)** lampeggia: se il programma è attivo e le relative impostazioni vengono configurate mentre la sicurezza bambini è attivata.

Avvertenza: Al termine del programma, viene visualizzato **End**. L'oblò è sbloccato.  **(3s)** rimangono accessi per ricordare di disattivare la sicurezza bambini.

Per disattivare la sicurezza bambini:



Toccare e tenere premuto il tasto  (3s) fino allo spegnimento della spia  (3s).

Aggiunta/Rimozione di bucato

Dopo aver avviato il programma (solo di lavaggio), è possibile aggiungere o estrarre del bucato se necessario.

Toccare il tasto . L'apparecchio verifica se è possibile aggiungere bucato.

Se sul pannello del display compare quanto indicato di seguito:

- Scompare il simbolo , è possibile aggiungere bucato.
- Il simbolo  si illumina, non è possibile aggiungere bucato.



Per continuare il programma, toccare il tasto . Il programma prosegue automaticamente.

Avvertenze

- Non lasciare l'oblò aperto troppo a lungo durante l'aggiunta o la rimozione di bucato poiché potrebbe fuoriuscire dell'acqua.
- Per ragioni di sicurezza, l'oblò della lavatrice resta bloccato quando il livello dell'acqua o la temperatura sono elevati, o mentre il cestello è in movimento, e non è quindi possibile aggiungere del bucato.

Modifica del programma



Se è stato avviato il programma sbagliato, è possibile cambiarlo nel modo seguente:

1. Toccare il tasto .
2. Selezionare un altro programma.
3. E toccare di nuovo il tasto . Il nuovo programma comincia dall'inizio.



Avvertenza: Se è attivata l'asciugatura, occorre spegnere e riaccendere l'apparecchio per cambiare il programma di asciugatura.

Annullare il programma

Per programmi di lavaggio ad alta temperatura:

1. Toccare il tasto .
2. Per raffreddare il bucato: selezionare **Risciacquo**.
3. Toccare il tasto .



Per programmi di lavaggio a bassa temperatura:

1. Toccare il tasto .
2. Selezionare **Centrifuga**.
3. Toccare il tasto .

Per programmi con asciugatura in corso:

1. Disattivare l'apparecchio.
2. Accendere di nuovo l'apparecchio.
3. Per raffreddare il bucato: selezionare **My Time + Dry**.
4. Toccare il tasto .

Fine del programma

End si accende sul display touch e le indicazioni  e  sono spente.

Se si seleziona , l'acqua viene scaricata soltanto dopo il processo di risciacquo, nessun ciclo di centrifuga.

Avvertenze

- Se **Hot** lampeggia sul display prima che il programma di asciugatura termini, la temperatura nel cestello è troppo alta. Il programma per raffreddare il cestello continua fino a quando la temperatura nel cestello non si è abbassata.

- Il processo anti piega inizia al termine dell'asciugatura per evitare che la biancheria si sgualcisca se non viene estratta in tempo. Il processo richiede circa 30 minuti. **PUSH**, **EO**, **and End** vengono visualizzati alternativamente sul display touch mentre il simbolo ☺ viene visualizzato come simbolo di stato. È possibile toccare una zona qualsiasi del display touch per terminare questo processo, lo sportello verrà quindi sbloccato e potrà essere estratta la biancheria.

Rimozione del bucato/ Spegnimento dell'apparecchio

1. Premere il tasto ① finché la spia luminosa non si spegne, rilasciare il tasto. L'apparecchio è spento.
2. Aprire l'oblò ed estrarre il bucato.
3. Chiudere il rubinetto dell'acqua.
Avvertenza: Non necessario per i modelli Aquastop.

Avvertenze

- Estrarre dal cestello tutti i capi. Nel corso del lavaggio successivo potrebbero restringersi o macchiare un altro capo.
- Per evitare la formazione di ruggine, togliere eventuali corpi estranei dal cestello e dalla guarnizione in gomma.
- Asciugare la guarnizione in gomma.

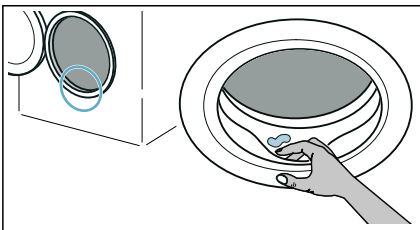

- Lasciare aperto il cassetto del detersivo e l'oblò in modo che l'acqua residua possa evaporare.

- Attendere sempre la fine del programma perché l'apparecchio potrebbe essere ancora bloccato. Accendere quindi l'apparecchio e attendere che sia sbloccato.

Home Connect

Questo apparecchio è dotato di connessione Wi-Fi e può essere comandato a distanza con un dispositivo mobile.

Mediante l'app Home Connect è possibile collegarsi a questo apparecchio con un dispositivo mobile ed eseguire le seguenti funzioni:

- impostare e avviare i programmi.
- Adattare e attivare/disattivare le impostazioni di programma.
- Visualizzare lo stato del programma.
- Adattare e attivare/disattivare le impostazioni dell'apparecchio.
- Spegnerne l'apparecchio.

Prima di poter usufruire delle funzioni Home Connect, eseguire i seguenti punti:

1. installare l'app Home Connect sul dispositivo mobile.
2. Registrarsi nell'app Home Connect.
3. Collegare un'unica volta l'apparecchio automaticamente o manualmente alla rete domestica.
4. Collegare l'apparecchio all'app Home Connect.

Le informazioni sull'app sono contenute nella nostra pagina Internet dedicata a Home Connect www.home-connect.com



I servizi Home Connect non sono disponibili in tutti i Paesi. La disponibilità della funzione Home Connect dipende dalla disponibilità dei servizi Home Connect nel proprio Paese. Ulteriori informazioni al riguardo sono disponibili su: www.home-connect.com

Avvertenze

- Osservare le avvertenze di sicurezza delle presenti istruzioni per l'uso e accertarsi che vengano rispettate anche quando l'apparecchio viene utilizzato mediante l'app Home Connect e non si è in casa. Osservare anche le avvertenze presenti nell'app Home Connect.
- Se l'apparecchio viene utilizzato, non è possibile apportare modifiche in parallelo mediante l'app Home Connect. Le modifiche all'apparecchio vengono però rese visibili nell'app Home Connect.

Richiamare il menu Home Connect

Nel menu Home Connect è possibile creare e controllare i collegamenti alla rete, ripristinare le impostazioni di rete, attivare/disattivare il Wi-Fi e trovare altre funzioni Home Connect.

1. Accendere l'apparecchio.
2. Premere su  (**Controllo remoto**)  e tenere premuto almeno per 3 secondi.

Sul display compare: . Questo è il menu Home Connect.

Avvertenza: Premere brevemente su , per uscire dal menu Home Connect.

Collegare alla rete domestica e all'app Home Connect

Collegare l'apparecchio una volta **automaticamente** o **manualmente** alla rete domestica.

Avvertenze

- Se il router della vostra rete domestica dispone di una funzione WPS è possibile collegare automaticamente l'apparecchio con la rete domestica.
- Se il vostro router non dispone della funzione WPS è necessario collegare manualmente l'apparecchio alla rete domestica.



In seguito è necessario collegarsi con la app Home Connect.

Avvertenza: Per collegare l'apparecchio alla rete domestica, sull'apparecchio deve essere attivato **Wi-Fi**. Il produttore disattiva **Wi-Fi** sull'apparecchio che si attiva automaticamente quando l'apparecchio viene collegato alla rete domestica.

Connessione automatica alla rete domestica

Passo 2.1

Accertarsi di essere nel menu Home Connect. → *Pagina 50*

1. Premere su .
L'apparecchio tenta ora di collegarsi alla rete domestica. Sul display lampeggia .

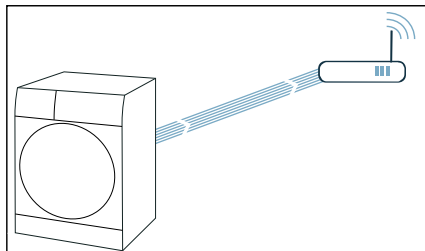

2. Entro 2 minuti attivare la funzione WPS sul router della rete domestica. Se il collegamento dell'apparecchio alla rete domestica è avvenuto, sul display compare **L'elettrodomestico è collegato alla rete domestica.**  si accende a luce permanente.

Avvertenza: Se non è stato possibile creare un collegamento, controllare se l'apparecchio rientra nella copertura della rete domestica. Ripetere la procedura per il collegamento automatico o eseguire il collegamento manuale.

Connessione manuale alla rete domestica

Passo 2.2

Accertarsi di essere nel menu Home Connect. → *Pagina 50*

Assicurarsi di aprire e accedere all'applicazione Home Connect.

1. Impostate il programma in posizione 2.

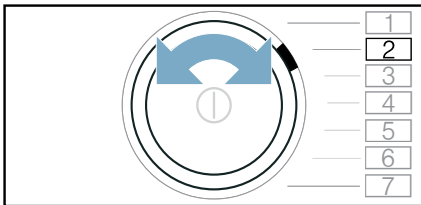

Sul display compare: **SAP** (collegamento manuale).

2. Premere su .
L'apparecchio crea ora una propria rete WLAN con il nome (SSID) **HomeConnect.**

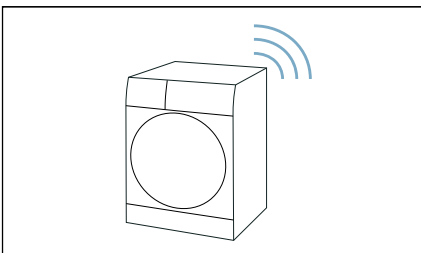

3. Nel dispositivo mobile richiamare le impostazioni WLAN.
4. Collegare il dispositivo mobile con la rete WLAN **HomeConnect** e immettere la password WLAN (key) **HomeConnect.**
Il dispositivo mobile si collega ora con l'apparecchio. Il processo di collegamento può durare fino a 60 secondi.

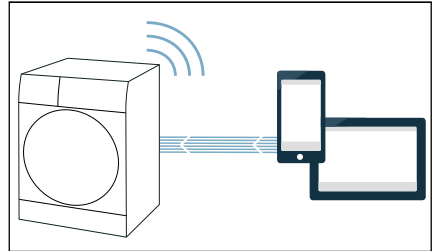

5. Una volta stabilita la connessione, aprire l'app Home Connect sul dispositivo mobile.
6. Nell'applicazione Home Connect, immettere il nome della rete (SSID) e la password (key) **della rete domestica.**
7. Seguire gli ultimi passaggi nell'app Home Connect per collegare l'apparecchio.

Se il collegamento dell'apparecchio alla rete domestica è avvenuto, sul display compare **L'elettrodomestico è collegato alla rete domestica.**  si accende a luce permanente.

Avvertenza: Se non è stato possibile creare un collegamento, controllare se l'apparecchio rientra nella copertura della rete domestica. Ripetere il collegamento manuale.

Collegamento all'app Home Connect

Passo 3

Se l'apparecchio è già stato collegato alla rete domestica, è possibile collegarsi all'app Home Connect.

Accertarsi di essere nel menu Home Connect. → *Pagina 50*

Assicurarsi di aprire e accedere all'applicazione Home Connect.

1. Impostate il programma in posizione 3.

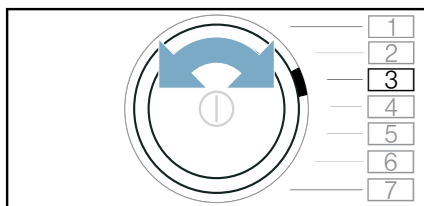

Sul display compare: *APP*
(collegamento con app).

2. Premere su \triangleright .

L'apparecchio tenta ora di collegarsi all'app Home Connect.

3. Seguire le ultime fasi dell'applicazione Home Connect quando lo strumento viene visualizzato nell'applicazione.

Avvertenza: Se non è possibile creare un collegamento, controllare se il dispositivo mobile rientra nella copertura della rete domestica o se è già collegato con la rete. Ripetere il collegamento all'app Home Connect.

Attivazione/disattivazione del Wi-Fi

Se l'apparecchio è già collegato alla rete domestica è possibile attivare o disattivare il **Wi-Fi** sull'apparecchio.

Accertarsi di essere nel menu Home Connect. → *Pagina 50*

1. Impostate il programma in posizione 4.

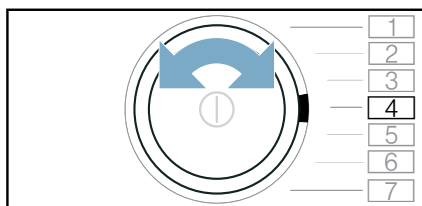

Sul display compare: Wi-Fi (Wi-Fi).

2. Premere su \triangleright .

Se sul display on compare, la funzione Wi-Fi è attivata sull'apparecchio. Se sul display off compare, la funzione Wi-Fi è disattivata sull'apparecchio.

Avvertenze

- Se si collega l'apparecchio con la rete domestica, il Wi-Fi sarà attivato automaticamente.
- Se il Wi-Fi è attivato, l'apparecchio non si spegne automaticamente.
- Se il Wi-Fi sull'apparecchio è spento, non è possibile né l'avvio a distanza né il comando a distanza dell'apparecchio mediante l'app Home Connect.
- Se il Wi-Fi viene spento e se prima l'apparecchio era collegato con la rete domestica, durante la riaccensione del Wi-Fi il collegamento viene creato automaticamente.
- Se si attiva questa funzione, il consumo d'energia aumenta rispetto ai valori indicati all'interno della tabella dei valori di consumo.

Ripristino delle impostazioni di rete

È possibile ripristinare tutte le impostazioni di rete.

Accertarsi di essere nel menu Home Connect. → *Pagina 50*

1. Impostate il programma in posizione 5.

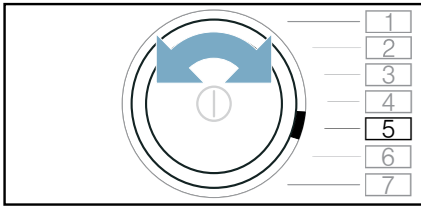

Sul display compare: **YES** (ripristino delle impostazioni di rete).

2. Premere su **▷**.

Sul display compare: **YES**.

3. Premere su **▷**.

Avvertenza: Se si desidera utilizzare di nuovo l'apparecchio con l'app Home Connect, è necessario ricollegarlo alla rete domestica e all'app Home Connect.

Aggiornamento software

È possibile aggiornare il software Home Connect sull'apparecchio. Non appena è disponibile un aggiornamento del software, sul display compare un avviso: **UPd**

Installare l'aggiornamento direttamente dall'**avviso sul display** oppure **manualmente** come indicato di seguito:

Accertarsi di essere nel menu Home Connect. → *Pagina 50*

1. Impostate il programma in posizione 6.

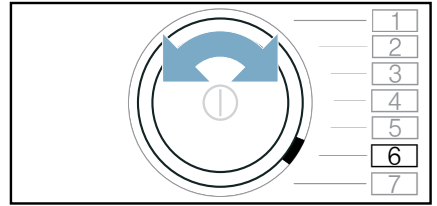

Sul display compare: **UPd** (aggiornamento software). **▷** lampeggia, se l'aggiornamento del software è disponibile.

2. Premere su **▷**.

Sul display compare: **YES**.

3. Premere **▷**.

Avvertenza: L'aggiornamento del software può durare alcuni minuti. Non spegnere l'apparecchio durante l'aggiornamento.

Avvertenze sulla tutela dei dati

Con il primo collegamento dell'apparecchio alla rete WLAN, connessa a Internet, l'apparecchio trasmette le seguenti categorie di dati al server Home Connect (prima registrazione):

- Chiaro riconoscimento dell'apparecchio (che consiste nelle chiavi dell'apparecchio e nell'indirizzo MAC del modulo di comunicazione Wi-Fi installato).
- Certificazione di sicurezza del modulo di comunicazione Wi-Fi (per la messa in sicurezza delle informazioni del collegamento).
- La versione attuale del software e dell'hardware dell'elettrodomestico.
- Stato di un eventuale ritorno alle impostazioni di fabbrica.

Questa prima registrazione prepara l'impiego alle funzionalità Home Connect ed è necessaria soltanto al momento in cui desideriamo sfruttare per prima le funzionalità Home Connect.

Avvertenza: Le funzionalità Home Connect possono essere utilizzate solo in presenza di un collegamento con l'app Home Connect. Le informazioni sulla tutela dei dati possono essere richiamate nell'app Home Connect.

Dichiarazione di conformità

Con la presente Robert Bosch Hausgeräte GmbH dichiara che l'apparecchio con funzionalità Home Connect è in conformità con i requisiti fondamentali e le disposizioni relative alla direttiva 2014/53/EU.

La dichiarazione di conformità dettagliata RED è consultabile su Internet, sul sito www.bosch-home.com, alla pagina del prodotto nei documenti supplementari.



2,4 GHz di banda: 100 mW max.
5 GHz di banda: 100 mW max.

	BE	BG	CZ	DK	DE
	EE	IE	EL	ES	FR
	HR	IT	CY	LV	LT
	LU	HU	MT	NL	AT
	PL	PT	RO	SI	SK
	FI	SE	UK	NO	CH
	TR				
	5 GHz di WLAN (Wi-Fi): solo per l'uso in ambienti interni				

Impostazioni dell'apparecchio

Spegnimento automatico

Se l'apparecchio non viene fatto funzionare per circa 5 minuti (a seconda del livello dell'acqua al suo interno), si spegnerà automaticamente prima che il programma inizi o dopo che questo sia terminato. Premere nuovamente il pulsante di accensione per accendere l'apparecchio.

Avvertenza: Se sull'apparecchio è attivo il Wi-Fi, l'apparecchio non si spegne automaticamente quando si trova in modalità di risparmio energetico.

Impostazioni di base

Per accedere alle impostazioni di base, toccare il tasto (**Silent**) per circa 3 secondi. Il pannello di controllo visualizza:

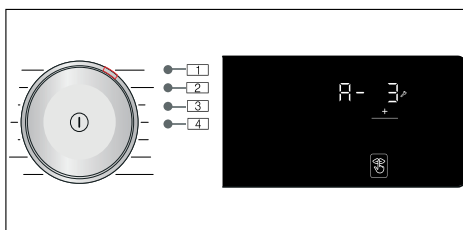

È possibile modificare le seguenti impostazioni di base:

- Il volume del segnale di fine.
- Il volume dei tasti.
- La luminosità del display touch.
- Accensione e spegnimento del segnale di informazioni Pulizia cestello.

Segnale di fine

Per regolare il volume del segnale di fine, selezionare la posizione **1** e utilizzare il tasto **+** ad es. **A- 3**.

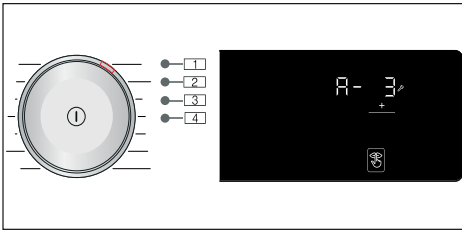

Valori di impostazione possibili:

- 0 off
- 1 silenzioso
- 2 medio
- 3 alto
- 4 molto alto

Segnale dei tasti

Per regolare il volume del segnale del tasto, selezionare la posizione **2** e utilizzare il tasto **+** ad es. **b- 3**.

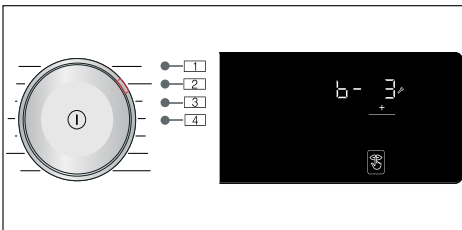

Valori di impostazione possibili:

- 0 off
- 1 silenzioso
- 2 medio
- 3 alto
- 4 molto alto

Luminosità

Valori di impostazione possibili: 1 - 4

Per regolare la luminosità del display touch, selezionare la posizione **3** e utilizzare il tasto **+** ad es. **[- 3**.

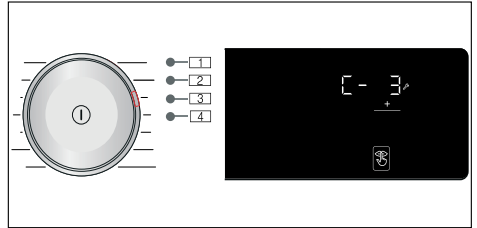

Valori di impostazione possibili:

- 1 poco luminoso
- 2 luminosità normale
- 3 luminoso
- 4 molto luminoso

Accensione e spegnimento del segnale di informazioni sulla manutenzione del cestello.

Per accendere o spegnere il segnale di informazioni **Pulizia cestello**, selezionare posizione **4** e utilizzare il tasto **+** ad esempio **d- 1**.

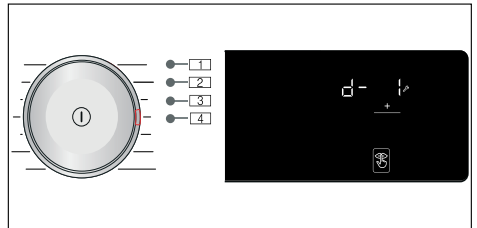

Valori di impostazione possibili:

- 0 off
- 1 acceso



Sensori

Sistema di controllo antisbilanciamento

Il sistema di controllo antisbilanciamento rileva squilibri e assicura la distribuzione uniforme del bucato avviando e fermando ripetutamente la rotazione del cestello.

Se il bucato è distribuito in modo eccessivamente disuniforme, viene ridotta la velocità di centrifuga oppure non viene eseguito il ciclo di centrifuga per motivi di sicurezza.

Avvertenza: Caricare capi piccoli e grandi nel cestello in modo uniforme.



Pulizia e manutenzione

Avviso

Pericolo di morte!

Rischio di scosse elettriche in caso di contatto con componenti sotto tensione. Premere il tasto  ed estrarre la spina dalla presa.

Attenzione!

Pericolo di incendio e di esplosione!

Si possono produrre vapori tossici a causa di detersivi contenenti solventi, ad es. sgrassatore. Non usare detersivi che contengono solventi.

Attenzione!

L'apparecchio potrebbe essere danneggiato!

Detersivi che contengono solventi, ad es. sgrassatore, possono provocare danni alle superfici e ai componenti dell'apparecchio. Non usare detersivi che contengono solventi.

Corpo della macchina/ Pannello di comando

- Rimuovere subito i residui di detersivo e detergente.
- Strofinare l'apparecchio e il pannello di comando con un panno morbido inumidito.
- Non usare panni, spugne e detersivi abrasivi (detersivi per acciaio inox).
- Non pulire con un getto d'acqua.

Cestello



Avviso

Pericolo di lesioni/danni materiali e all'apparecchio!

Il lavaggio permanente alle basse temperature e un'aerazione errata dell'apparecchio possono danneggiare il cestello e causare lesioni.

Eseguire regolarmente un programma per la pulizia del cestello o lavare a temperature di almeno 60 °C.

Lasciare asciugare l'apparecchio dopo ogni funzionamento con lo sportello e il cassetto del detersivo aperti.

Utilizzare detersivi senza cloro, non utilizzare pagliette di acciaio.

In presenza di odori sgradevoli nell'apparecchio, oppure per pulire il cestello, avviare il programma **Pulizia cestello 90°C** senza carico.

Decalcificazione

Se il dosaggio del detersivo è corretto, non dovrebbe essere necessaria la decalcificazione. Tuttavia, se necessario, seguire le indicazioni del produttore del decalcificante. Decalcificatori idonei sono disponibili sul nostro sito o tramite il servizio di assistenza clienti.

Cassetto del detersivo e struttura esterna

Se l'apparecchio contiene residui di detersivo o ammorbidente:

1. Estrarre il cassetto del detersivo. Premere verso il basso l'inserto ed estrarre completamente il cassetto.

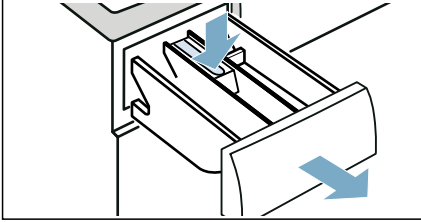

2. Per rimuovere l'inserto: spingere l'inserto dal basso verso l'alto con un dito.

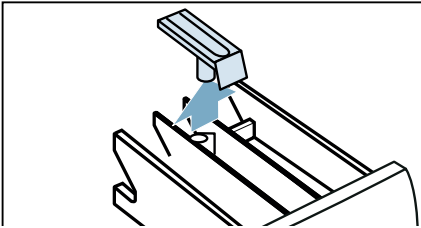

3. Pulire il vano dello scomparto detersivo e l'inserto con acqua e una spazzola e asciugare. Pulire anche l'interno della struttura.

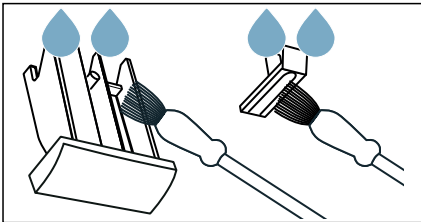

4. Montare l'inserto e bloccarlo in posizione (spingere il cilindro sull'elemento guida).

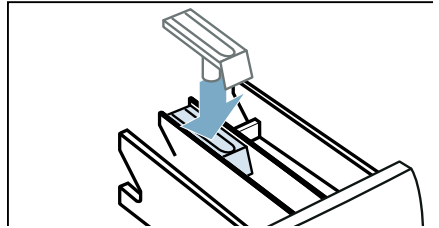

5. Inserire completamente il cassetto del detersivo.

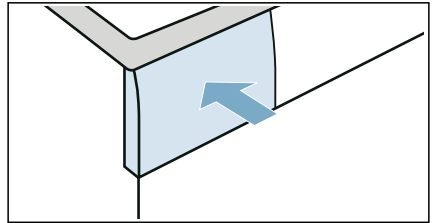

Avvertenza: Lasciare il cassetto del detersivo aperto in modo che ogni residuo di acqua si possa asciugare.

Pompa di scarico bloccata

Avvertenza: Chiudere il rubinetto dell'acqua per impedire l'ingresso di ulteriore acqua e per accertarsi che venga scaricata tramite la pompa.

Avviso

Pericolo di scottature!

Quando si lava ad alte temperature, l'acqua diventa bollente. In caso di contatto con l'acqua bollente, vi è il rischio di scottature.

Lasciare prima raffreddare l'acqua.

1. Spegner l'apparecchio. Estrarre la spina dalla presa.
2. Aprire lo sportellino di manutenzione.

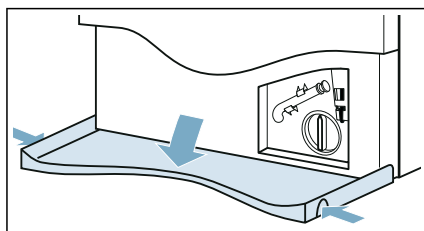

3. Rimuovere il tubo flessibile di scarico dal supporto. Rimuovere il tappo di chiusura e versare l'acqua nell'apposito contenitore. Sostituire il tappo di chiusura e collocare il tubo flessibile di scarico nel supporto.

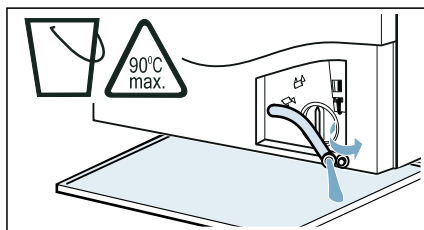

4. Svitare con cautela la copertura della pompa; è possibile la fuoriuscita di acqua residua. Pulire la parte interna, la filettatura della copertura della pompa e la struttura della pompa. La girante all'interno della pompa di scarico deve poter ruotare liberamente.

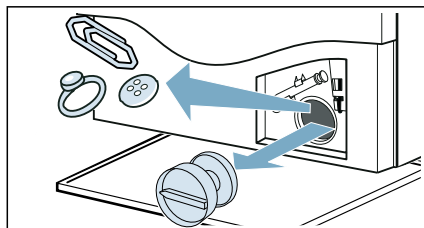

5. Applicare nuovamente la copertura della pompa e serrarla. L'impugnatura deve essere in posizione verticale.

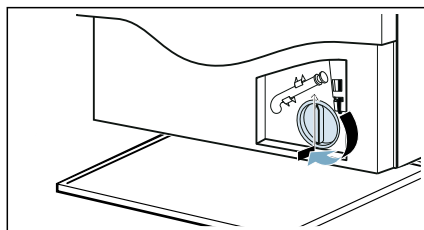

6. Chiudere lo sportellino di manutenzione.

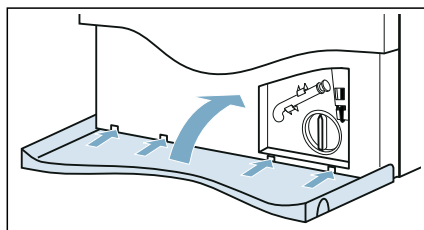

Avvertenza: Per evitare che il detersivo inutilizzato scorra nello scarico durante il lavaggio successivo: versare 1 litro di acqua nello scomparto II e avviare il programma **Scarico acqua**.

Il tubo flessibile di scarico del sifone è bloccato

1. Premere il tasto ①. Estrarre la spina dalla presa.
2. Allentare la fascetta del tubo flessibile. Rimuovere con cautela il tubo flessibile di scarico; è possibile la fuoriuscita di acqua residua.
3. Pulire l'elemento di collegamento del sifone e del tubo flessibile di scarico.

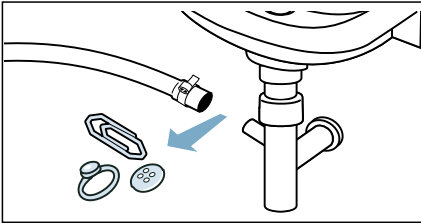

4. Ricollegare il tubo flessibile di scarico e assicurare il punto di collegamento tramite la fascetta del tubo flessibile.

Il filtro nell'alimentazione dell'acqua è bloccato

Sblocco della pressione dell'acqua nel tubo flessibile di alimentazione:

1. Chiudere il rubinetto dell'acqua.
2. Selezionare il programma **Cotone** (attivo l'impostazione **Speed (Velocità)**).
3. Selezionare il tasto ▷. Lasciare funzionare il programma per circa 40 secondi.
4. Premere il tasto ①.
5. Estrarre la spina dalla presa.

Pulizia dei filtri:

1. Scollegare il tubo flessibile dal retro dell'apparecchio.

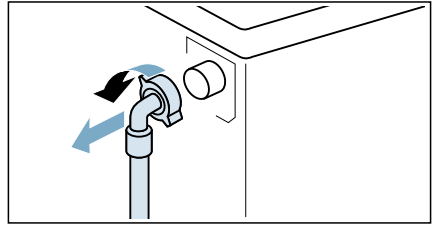

2. Utilizzare delle pinze per rimuovere il filtro.

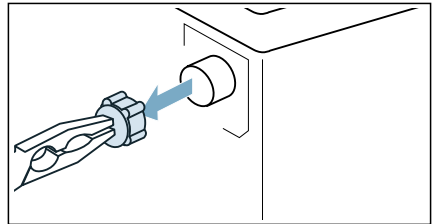

3. Pulire il filtro con una spazzola di piccole dimensioni.

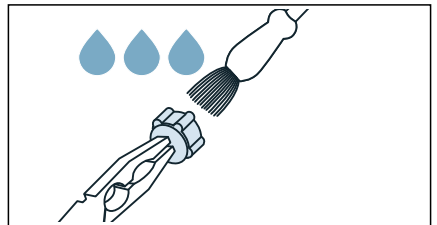

4. Collegare il tubo flessibile e verificarne la tenuta.

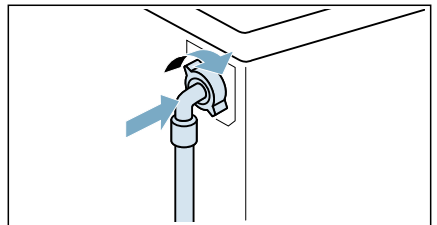

Anomalie e rimedi

Sblocco di emergenza

Ad es. black-out o in caso di interruzione della corrente

Il programma prosegue quando viene ripristinata l'alimentazione elettrica.

Tuttavia, se è necessario estrarre il bucato, l'oblò dell'apparecchio può essere aperto come segue:

Avviso

Pericolo di scottature!

Durante il lavaggio ad alte temperature, vi è il rischio di scottature se si entra in contatto con l'acqua e il bucato bollenti. Se possibile, lasciar prima raffreddare.

Avviso

Pericolo di lesioni!

Toccare l'interno del cestello quando sta ancora girando può causare lesioni alle mani.

Non toccare l'interno del cestello quando sta girando.

Attendere fino a che il cestello non è completamente fermo.

Attenzione!

Danni causati dall'acqua!

Qualsiasi perdita può provocare danni causati dall'acqua.

Non aprire l'oblò se si vede acqua attraverso il vetro.



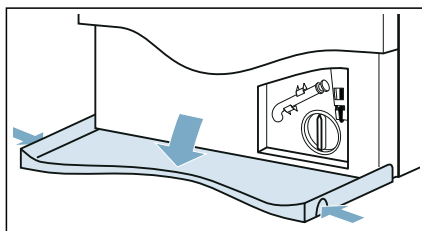

1. Premere il tasto ①. Estrarre la spina dalla presa.
2. Aprire lo sportellino di manutenzione.

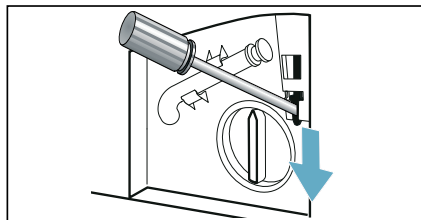



3. Scaricare l'acqua. → *Pagina 58*
4. Tirare lo sblocco d'emergenza verso il basso con un attrezzo e rilasciarlo. È ora possibile aprire l'oblò.









Informazioni sul pannello display



Display	Causa/rimedio
	<ul style="list-style-type: none"> ■ Lampeggio rapido + segnale: l'oblò è stato aperto e il livello di acqua è troppo elevato. Chiudere l'oblò, continuare il programma tramite il pulsante  oppure selezionare il programma Centrifuga. ■ Lampeggio lento: la temperatura della chiusura di sicurezza è troppo elevata per aprire l'oblò. Attendere circa 30 secondi fino all'abbassamento della temperatura della chiusura di sicurezza.
Hot	L'oblò non può essere aperto al termine del programma di asciugatura poiché la temperatura è elevata. Il processo di raffreddamento continua finché questo messaggio sul display non scompare, sarà allora possibile aprire l'oblò di carico.
	<ul style="list-style-type: none"> ■ Lampeggio (l'acqua non è alimentata): il rubinetto è aperto? Il filtro nell'alimentazione dell'acqua è bloccato? → <i>"Il filtro nell'alimentazione dell'acqua è bloccato" a pagina 59</i> Il tubo flessibile di alimentazione è aggrovigliato o schiacciato? ■ Si illumina (pressione dell'acqua bassa): solo a scopo informativo. Non influisce sull'avanzamento del programma. La durata del programma si allunga.
E:30 alternato a -80	<ul style="list-style-type: none"> ■ Il tubo di scarico o il tubo flessibile di scarico dell'acqua è bloccato. Pulire il tubo di scarico e il tubo flessibile di scarico dell'acqua. ■ Il tubo di scarico o il tubo flessibile di scarico dell'acqua è bloccato o intasato. Verificare che il tubo di scarico e il tubo flessibile di scarico dell'acqua non siano aggrovigliati o schiacciati. ■ La pompa di scarico è bloccata. → <i>"Pompa di scarico bloccata" a pagina 58</i> ■ Il tubo flessibile di scarico del sifone è bloccato. → <i>"Il tubo flessibile di scarico del sifone è bloccato" a pagina 59</i> ■ Il tubo flessibile di scarico dell'acqua è collegato troppo alto. Installare il tubo flessibile di scarico dell'acqua a un'altezza massima di 1 metro. → <i>"Lunghezza di flessibili e cavi" a pagina 18</i>
E:35 alternato a -10 (adatto per modelli speciali)	Presenza di acqua sul punto più basso della base, l'apparecchio ha delle perdite. Chiudere il rubinetto dell'acqua. Rivolgersi al servizio di assistenza clienti.
H:95 alternato a End con programma ter- minato	Acqua non rilevata nella fase di asciugatura, possibili risultati di asciugatura non soddisfacenti. → <i>"Il filtro nell'alimentazione dell'acqua è bloccato" a pagina 59</i>
H:32 alternato a End con programma ter- minato	Il sistema di controllo antisbilanciamento ha interrotto il ciclo di centrifuga perché la distribuzione del bucato non è uniforme. Distribuire capi piccoli e grandi nel cestello in modo uniforme.
 (3s) si illumina	La sicurezza bambini è attivata - disattivarla.

Display	Causa/rimedio
 si illumina	È stata rilevata una quantità eccessiva di schiuma ed è stato avviato un ciclo di lavaggio supplementare. Aggiungere una quantità inferiore di detersivo nel successivo ciclo di lavaggio con il medesimo carico.
La spia luminosa del programma Pulizia cestello lampeggia	Avviare il programma Pulizia cestello 90°C per la pulizia e la manutenzione del cestello e del mastello esterno. Avvertenze <ul style="list-style-type: none"> ■ Avviare il programma senza bucato. ■ Utilizzare detersivo in polvere o un detersivo liquido contenente candeggiante. Per evitare la formazione di schiuma, utilizzare soltanto metà della dose di detersivo raccomandata dal produttore. Non utilizzare detersivo specifico per capi in lana o delicati. ■ Accensione e spegnimento del segnale di informazioni Pulizia cestello. → "Accensione e spegnimento del segnale di informazioni sulla manutenzione del cestello." a pagina 55
	Accesso: il Wi-Fi è attivo e l'apparecchio è collegato alla rete domestica. Lampeggiante: l'apparecchio sta cercando di collegarsi alla rete domestica. Spento: il Wi-Fi è disattivato e l'apparecchio è scollegato dalla rete domestica.
Altre indicazioni	Spegnere l'apparecchio, attendere cinque secondi e riaccenderlo. Se il display visualizza di nuovo il messaggio, rivolgersi al servizio di assistenza clienti.

Anomalie e rimedi.

Anomalie	Causa/rimedio
Perdita d'acqua dall'apparecchio.	<ul style="list-style-type: none"> ■ Fissare in modo corretto il tubo flessibile di scarico o sostituirlo. ■ Stringere l'inserito a vite sul tubo flessibile di alimentazione.
L'apparecchio non si riempie di acqua. Il detersivo rimane nel cassetto.	<ul style="list-style-type: none"> ■ Il programma non si avvia? ■ Il rubinetto dell'acqua è aperto? ■ Potrebbe essere bloccato il filtro nell'alimentazione dell'acqua? → "Il filtro nell'alimentazione dell'acqua è bloccato" a pagina 59 ■ Il tubo flessibile di alimentazione è aggrovigliato o schiacciato?
Non è stato versato il giusto detersivo/ammorbidente nello/negli scomparto/i.	Scomparto/i: <ol style="list-style-type: none"> 1. Svuotare e pulire. 2. Riempire nuovamente.
Detersivo/ammorbidente solidificato negli scomparti.	Pulire e riempire nuovamente gli scomparti.
Impossibile aprire l'oblò.	<ul style="list-style-type: none"> ■ La temperatura nel cestello è troppo elevata per aprire l'oblò. ■ La funzione di sicurezza è attivata. Fermare il programma? ■ Il livello dell'acqua nel cestello è troppo elevato. ■ È possibile aprire l'oblò solo mediante lo sblocco di emergenza? → "Sblocco di emergenza" a pagina 60

Anomalie	Causa/rimedio
Il programma non si avvia.	<ul style="list-style-type: none"> ■ È stato toccato il pulsante  o selezionato il tempo di  (Fine fra)? ■ È chiuso l'oblò? ■ La sicurezza bambini è attivata? Disattivare la sicurezza bambini. ■ È stata attivata la modalità demo? Se sul display compare ShoP per 5 s dopo l'accensione o lo spegnimento dell'apparecchio, significa che quest'ultimo si trova in modalità demo. Disattivare la modalità demo proseguendo come segue: <ol style="list-style-type: none"> 1. Disattivare e poi riattivare l'apparecchio. 2. Attendere che scompaia il messaggio sul display ShoP. 3. Toccare e tenere premuto  per minimo 5 s. L'apparecchio si spegnerà automaticamente. Ora si può usare l'apparecchio normalmente.
Il programma è iniziato e il cestello gira ma non riceve acqua.	Nessuna anomalia – alcuni programmi rilevano e pesano il carico specifico dopo l'avvio al fine di calcolare la quantità ottimale di acqua di lavaggio. Il cestello inizia quindi a riempirsi di acqua.
L'acqua non si scarica.	<ul style="list-style-type: none"> ■ Il tubo di scarico o il tubo flessibile di scarico dell'acqua è bloccato. Pulire il tubo di scarico e il tubo flessibile di scarico dell'acqua. ■ Il tubo di scarico o il tubo flessibile di scarico dell'acqua è bloccato o intasato. Verificare che il tubo di scarico e il tubo flessibile di scarico dell'acqua non siano aggrovigliati o schiacciati. ■ La pompa di scarico è bloccata. → <i>"Pompa di scarico bloccata" a pagina 58</i> ■ Il tubo flessibile di scarico del sifone è bloccato. → <i>"Il tubo flessibile di scarico del sifone è bloccato" a pagina 59</i> ■ --- è attivato (a seconda del modulo). Continuare il programma selezionando Centrifuga o Scarico acqua e premendo  ■ Il tubo flessibile di scarico dell'acqua è collegato troppo alto. Installare il tubo flessibile di scarico dell'acqua a un'altezza massima di 1 metro. → <i>"Lunghezza di flessibili e cavi" a pagina 18</i>
Nel cestello non si vede acqua.	Nessuna anomalia – l'acqua è al di sotto della zona visibile.
Il risultato della centrifuga è insoddisfacente. Il bucato è troppo bagnato/troppo umido.	<ul style="list-style-type: none"> ■ Nessuna anomalia – il sistema di controllo antisbilanciamento ha interrotto il ciclo di centrifuga per la distribuzione non uniforme del bucato. Distribuire capi piccoli e grandi nel cestello in modo uniforme. ■ È selezionata l'impostazione del programma supplementare  (stiroFacile) (a seconda del modello)? ■ È selezionata l'impostazione del programma supplementare  (Silent) o è selezionato il programma Silent (a seconda del modello)? ■ È stata selezionata una velocità di centrifuga troppo bassa?
Il ciclo di centrifuga si avvia ripetutamente.	Nessuna anomalia – il sistema di controllo antisbilanciamento sta compensando uno squilibrio.
Acqua residua nello scomparto degli additivi.	<ul style="list-style-type: none"> ■ Nessuna anomalia – l'effetto degli additivi non è compromesso. ■ Se necessario, rimuovere l'inserito. Pulire il cassetto del detersivo e inserirlo nuovamente.

Anomalie	Causa/rimedio
Il prodotto nello scomparto  non viene risciacquato correttamente.	Rimuovere l'inserito. Pulire il cassetto del detersivo e inserirlo nuovamente.
Il programma è più lungo del solito.	<ul style="list-style-type: none"> ■ Nessuna anomalia – il sistema di controllo antisbilanciamento sta compensando uno squilibrio distribuendo ripetutamente il bucato. ■ Nessuna anomalia – il sistema di controllo schiuma è attivato - è stato avviato un ciclo di risciacquo.
La durata del programma cambia nel corso del ciclo di lavaggio/asciugatura.	Nessuna anomalia – la sequenza del programma è ottimizzata per il processo di lavaggio/asciugatura specifico. Ciò può variare la durata del programma visualizzata sul display touch.
È possibile che esca schiuma dal cassetto del detersivo.	<p>È stato utilizzato troppo detersivo?</p> <p>Diluire 1 cucchiaino di ammorbidente con ½ litro di acqua e versarlo nello scomparto II. (Non per tessuti sportivi, da esterni e imbottiti!)</p> <p>Nel ciclo di lavaggio successivo ridurre il dosaggio del detersivo.</p> <p>Utilizzare detersivi e additivi poco schiumosi reperibili in commercio e che siano idonei all'impiego nella macchina.</p>
Presenza costante di schiuma abbondante.	<p>È stato utilizzato troppo detersivo?</p> <p>Aggiungere una quantità inferiore di detersivo nel successivo ciclo di lavaggio con il medesimo carico.</p> <p>Utilizzare detersivi e additivi poco schiumosi reperibili in commercio e che siano idonei all'impiego nella macchina.</p>
Odori sgradevoli, presenza di macchie nell'apparecchio.	<p>Avviare il programma Pulizia cestello 90°C senza bucato.</p> <p>Aggiungere detersivo in polvere o un detersivo contenente candeggiante.</p> <p>Avvertenza: Per evitare la formazione di schiuma, utilizzare soltanto metà della dose di detersivo raccomandata dal produttore. Non utilizzare detersivi specifici per capi in lana o delicati.</p>
Non riesco a collegarmi alla mia rete domestica.	<ul style="list-style-type: none"> ■ Il Wi-Fi è disattivato. Per connettersi alla rete domestica, attivare il Wi-Fi.  deve comparire sul display. ■ Il Wi-Fi è attivo ma non è stato possibile effettuare il collegamento alla rete domestica. Controllare se la rete domestica è disponibile o cercare di collegarsi nuovamente alla propria rete domestica.
Home Connect non funziona.	<ul style="list-style-type: none"> ■ Si possono trovare soluzioni ai problemi con Home Connect su www.home-connect.com. ■ La disponibilità della funzionalità Home Connect dipende dalla disponibilità dei servizi Home Connect (ad es. fornitura dell'app) nel proprio Paese. I servizi Home Connect non sono disponibili in tutti i Paesi; per ulteriori informazioni consultare: www.home-connect.com.

Anomalie	Causa/rimedio
Rumori intensi, vibrazioni e "spostamento" dell'apparecchio durante il ciclo di centrifuga.	<ul style="list-style-type: none"> ■ L'apparecchio è stato allineato? → "<i>Livellamento</i>" a pagina 21 ■ I piedini dell'apparecchio sono fissati bene? Fissare i piedini dell'apparecchio. ■ I fermi di trasporto sono stati rimossi? → "<i>Rimozione dei fermi di trasporto</i>" a pagina 17
Durante il funzionamento, le spie luminose del display touch non funzionano.	<ul style="list-style-type: none"> ■ Si è verificata un'interruzione di corrente? ■ I fusibili dell'interruttore di circuito sono saltati? Ripristinare/sostituire i fusibili. ■ Se l'anomalia si ripete, contattare il servizio di assistenza clienti.
Presenza di detersivo residuo sul bucato.	<ul style="list-style-type: none"> ■ Alcuni detersivi senza fosfati contengono residui insolubili in acqua. ■ Selezionare Risciacquo oppure spazzolare la biancheria dopo il lavaggio.
Centrifuga durante la fase di asciugatura.	Si tratta di un processo innovativo detto "centrifuga termica", utilizzato per ridurre il consumo energetico durante la fase di asciugatura. La funzione è progettata in questo modo; attendere la fine del programma.
È stata trovata lanugine sul bucato.	Avviare il programma Pulizia cestello ✱ (a freddo) senza introdurre bucato né detersivo, per rimuovere la lanugine che si è accumulata nel cestello durante il ciclo di asciugatura precedente.
Rumore di ingresso dell'acqua durante la fase di asciugatura.	La lavasciuga utilizza la tecnologia di condensazione dell'acqua; l'acqua è continuamente necessaria per asciugare il bucato. Perciò il rubinetto dell'acqua deve essere aperto per tutto il tempo, fino al termine della fase di asciugatura.
La durata dell'asciugatura è aumentata.	<ul style="list-style-type: none"> ■ Avviare il programma Pulizia cestello ✱ (a freddo) per rimuovere la lanugine che si è depositata nel cestello durante la fase di asciugatura. ■ Se la temperatura dell'ambiente è maggiore di 30 °C, il tempo di asciugatura potrebbe prolungarsi. ■ Una circolazione d'aria insufficiente nella stanza può aumentare il tempo di asciugatura. Ventilare la stanza.
Il programma di asciugatura non si avvia.	<ul style="list-style-type: none"> ■ L'impostazione del programma di asciugatura supplementare non è selezionata? ■ L'oblò non è stato chiuso correttamente?
Formazione di pieghe.	<ul style="list-style-type: none"> ■ La formazione di pieghe si verifica quando si supera il carico massimo o si seleziona il programma sbagliato per il tipo di tessuto. Tutte le informazioni richieste si trovano nella tabella panoramica dei programmi. ■ Rimuovere i vestiti subito dopo l'asciugatura; si possono formare pieghe se vengono lasciati nel cestello.

Anomalie	Causa/rimedio
Il risultato di asciugatura è insoddisfacente (la biancheria non è abbastanza asciutta).	<ul style="list-style-type: none"> ■ Dopo la fine del programma, il bucato caldo sembra più umido di quanto non sia in realtà. Stendere il bucato e permettere al calore di disperdersi. ■ Temperatura dell'ambiente eccessivamente alta (sopra i 30 °C) o ventilazione inadeguata della stanza in cui si trova la lavasciuga. ■ Il bucato non è stato centrifugato sufficientemente bene prima dell'asciugatura. Impostare sempre la massima velocità di centrifuga selezionabile per il programma di lavaggio specifico. ■ Lavasciuga troppo carica: rispettare le raccomandazioni circa il carico massimo specificato nella tabella dei programmi e sul display di carico. Non sovraccaricare la lavasciuga, poiché il carico massimo consentito per la fase di asciugatura è inferiore al carico massimo per il ciclo di lavaggio. Scaricare la lavasciuga dopo un lavaggio con il carico massimo e dividere il bucato in due cicli di asciugatura. ■ La tensione di alimentazione è troppo bassa (inferiore a 200 V) - fornire un'alimentazione elettrica adeguata. ■ La pressione dell'acqua è bassa. Secondo il principio di condensazione dell'acqua, in caso di una bassa pressione dell'acqua, il vapore evaporato non condensa in modo corretto e completo. ■ Il rubinetto dell'acqua è chiuso durante l'asciugatura. Poiché per l'asciugatura viene usata la tecnologia di condensazione dell'acqua è necessario che il rubinetto dell'acqua collegato venga mantenuto aperto durante il processo di asciugatura, altrimenti non è possibile garantire un'asciugatura adeguata. ■ Capi spessi multistrato o capi con pesanti imbottiture asciugano facilmente in superficie, ma non al loro interno. Il processo di asciugatura potrebbe durare di più per equilibrare questa differenza. Per questi tipi di capi, selezionare la modalità di asciugatura + (Asciugatura normale+) o selezionare My Time con Dry.
Se non è possibile rettificare un'anomalia (dopo aver spento e riaccessi l'apparecchio) o se è necessaria una riparazione:	<ul style="list-style-type: none"> ■ Spegnerne l'apparecchio e scollegare la spina dalla presa. ■ Chiudere il rubinetto dell'acqua e contattare il servizio di assistenza clienti.



Servizio di assistenza clienti

In caso di domande sull'utilizzo, se non si è in grado di correggere gli errori dell'apparecchio autonomamente o se l'apparecchio necessita di interventi di riparazione, contattare il servizio di assistenza clienti.

È possibile risolvere diversi problemi autonomamente consultando le informazioni corrispondenti riportate sul manuale di istruzioni o sul nostro sito web. Diversamente, contattare il servizio di assistenza clienti.

Troveremo sempre una soluzione appropriata cercando di evitare visite superflue da parte di un tecnico dell'assistenza.

In caso di rivendicazioni di garanzia, garantiremo l'intervento da parte di tecnici istruiti e con ricambi originali, anche dopo la scadenza della garanzia del produttore.

Per motivi di sicurezza, le riparazioni all'apparecchio devono essere eseguite esclusivamente da personale tecnico specializzato. La rivendicazione di garanzia diventa nulla se le riparazioni o gli interventi sono stati eseguiti da personale da noi non autorizzato a tale scopo o se i nostri apparecchi sono stati dotati di parti di ricambio, accessorie o complementari non originali che hanno causato un difetto.

I ricambi funzionali originali, conformi al regolamento Eco-design, possono essere richiesti al servizio di assistenza clienti per un periodo di almeno 10 anni dalla data in cui l'apparecchio è stato messo sul mercato all'interno dello Spazio Economico Europeo.

Avvertenza: La fruizione del servizio di assistenza clienti è gratuita secondo i termini della garanzia del produttore.

I dettagli sul periodo e sui termini di garanzia del proprio paese possono essere richiesti al nostro servizio di assistenza clienti, al proprio rivenditore o essere consultati sul nostro sito web.

Contattando il servizio di assistenza clienti, sarà necessario munirsi del codice prodotto (E-Nr.) e del codice di produzione (FD) dell'apparecchio.

I dettagli di contatto del servizio di assistenza clienti sono riportati nell'elenco apposito allegato o sul nostro sito web.

Codice prodotto (E-Nr.) e codice di produzione (FD)

Il codice prodotto (E-Nr.) e il codice di produzione (FD) dell'apparecchio sono riportati sull'apposita targhetta di identificazione.

A seconda del modello, la targhetta è posizionata:

- All'interno dell'oblò.
- All'interno dello sportellino di manutenzione.
- Sul retro dell'apparecchio.

Prendere nota dei dettagli dell'apparecchio e del numero di telefono del servizio di assistenza clienti per ritrovarli velocemente.

Ulteriori informazioni sul proprio modello sono riportate online su <https://eprel.ec.europa.eu/> * Il presente indirizzo web è collegato al database ufficiale dei prodotti EPREL UE. Al momento della stampa, l'indirizzo web non era ancora stato pubblicato. Seguire le istruzioni sulla ricerca dei modelli. L'identificatore del modello è costituito dai caratteri prima dello slash nel codice prodotto (E-Nr.) sulla targhetta di identificazione. In alternativa, è possibile reperirlo nella prima riga dell'etichetta energetica UE.

Fidatevi dell'esperienza del produttore. Contattateci. In questo modo sarete sicuri che le riparazioni saranno eseguite da personale di servizio qualificato e con pezzi di ricambio originali.

* Tale condizione si applica esclusivamente ai paesi dello Spazio Economico Europeo.







Valori relativi al consumo

Le seguenti informazioni sono fornite in base al regolamento Eco-design europeo. I valori forniti per i programmi diversi da Eco 40-60 sono puramente indicativi e sono stati determinati in base alle norme EN60456 ed EN62512 applicabili.

La funzione di dosaggio automatica è stata disattivata a tale scopo.

Nota sul test comparativo: disattivare la funzione di dosaggio automatica a meno che la funzione non sia oggetto del test.

Programma	Capacità nominale [kg]	Consumo energetico [kWh/ciclo] *	Consumo di acqua [l/ciclo] *	Durata del programma [h:min] *	Temperatura massima [°C] * 5 min	Velocità di centrifuga [giri al minuto]*	Umidità residua [%] *
Eco 40-60 **	10,0	1,300	59,0	3:53	46	1400	53
Eco 40-60 **	5,0	0,680	46,0	2:58	36	1400	53
Eco 40-60 **	2,5	0,250	26,0	2:58	26	1400	53
Eco 40-60 + Wash+Dry +  (Asciugatura normale)**	6,0	4,400	105,0	6:51	37	-	-0,1
Eco 40-60 + Wash+Dry +  (Asciugatura normale)**	3,0	2,500	60,0	4:50	35	-	-0,1
Cotone 20 °C	10,0	0,390	89,0	3:23	22	1400	46
Cotone 40 °C	10,0	1,280	89,0	4:08	41	1400	46
Cotone 40 °C +  (Prelavaggio)	10,0	1,300	100,0	4:08	41	1400	46
Cotone 60 °C	10,0	1,570	89,0	3:26	53	1400	46
Sintetici 40 °C	4,0	0,830	66,0	2:29	44	1400	25
Mix 40 °C	4,0	0,630	47,0	1:00	41	1400	50
 Lana 30 °C	2,0	0,220	40,0	0:41	26	800	31
* I valori verificati possono discostarsi da quelli indicati per la pressione, la durezza e la temperatura dell'acqua in ingresso; la temperatura dell'ambiente, il tipo, la quantità e il grado di sporco del bucato; il detersivo utilizzato; le oscillazioni della tensione di rete e le funzioni supplementari selezionate.							
** Programma di prova conforme al regolamento Eco-design europeo e al regolamento europeo sull'etichettatura energetica con acqua fredda (15 °C).							



Dati tecnici

Dimensioni:

84,8 cm x 59,8 cm x 62,0 cm
(altezza x larghezza x profondità)

Peso:

84 kg

Allacciamento elettrico:

Tensione nominale 220-240V, 50 Hz

Protezione d'installazione minima
(\Rightarrow)10 A

Potenza nominale 1900-2300 W

Pressione dell'acqua:

100–1000 kPa (1–10 bar)

Consumo energetico quando l'apparecchio è collegato alla rete (Wi-Fi) in modalità standby/durata:

1,1 W / 5 min



Garanzia Aquastop

Solo per apparecchi con Aquastop

In aggiunta agli interventi coperti da garanzia del venditore in base al contratto di vendita e alla nostra garanzia sull'apparecchio, sono compresi i risarcimenti dei danni alle seguenti condizioni:

1. Danni causati dall'acqua per un guasto nel nostro sistema Aquastop: i nostri clienti privati saranno risarciti per i danni subiti.
2. La garanzia di responsabilità è valida per la vita utile dell'apparecchio.
3. Prerequisito di ogni intervento coperto da garanzia è la corretta installazione e collegamento dell'apparecchio con Aquastop in conformità alle nostre istruzioni, incluso il corretto montaggio dell'estensione Aquastop (accessori originali).

La nostra garanzia non copre linee di alimentazione difettose o impianti nel collegamento Aquastop al rubinetto.

4. Apparecchi con sistema Aquastop non necessitano di supervisione durante il funzionamento, né di successivamente essere assicurati chiudendo il rubinetto.

Il rubinetto va chiuso unicamente in caso di assenza prolungata, ad es. un periodo di vacanza di diverse settimane.



Thank you for buying a Bosch Home Appliance!

Register your new device on MyBosch now and profit directly from:

- **Expert tips & tricks for your appliance**
- **Warranty extension options**
- **Discounts for accessories & spare-parts**
- **Digital manual and all appliance data at hand**
- **Easy access to Bosch Home Appliances Service**

Free and easy registration – also on mobile phones:

www.bosch-home.com/welcome



Looking for help? You'll find it here.

Expert advice for your Bosch home appliances, help with problems or a repair from Bosch experts.

Find out everything about the many ways Bosch can support you:

www.bosch-home.com/service

Contact data of all countries are listed in the attached service directory.

BSH Hausgeräte GmbH

Carl-Wery-Straße 34

81739 München, GERMANY

www.bosch-home.com

A Bosch Company



9001495890 (020228)

it