



**BOSCH**

Înregistrează-ti  
noul  
dispozitiv  
acum pe MyBosch și  
beneficiază de avantaje  
gratuite:  
[bosch-home.com/  
welcome](https://bosch-home.com/welcome)



# Uscător de rufe

**WTW855H0BY**

**ro** Instrucțiuni de utilizare și de instalare

## Noul dvs. uscător de rufe

V-ați decis pentru achiziționarea unui uscător de rufe marca Bosch.

Vă rugăm să vă acordați câteva minute pentru a citi și a descoperi avantajele uscătorului dvs. de rufe.

Pentru a răspunde cerințelor de calitate înalte ale mărcii Bosch, fiecare uscător de rufe care părăsește fabrica noastră a fost verificat cu atenție în ceea ce privește funcționarea și starea ireproșabilă.

Informații referitoare la produsele noastre, accesorii, piese de schimb și servicii se găsesc pe pagina noastră de Internet [www.bosch-home.com](http://www.bosch-home.com) sau adresați-vă Centrelor noastre de Servicii pentru Clienți.

Dacă instrucțiunile de utilizare și de instalare descriu diferite modele, la locurile corespunzătoare se vor indica diferențele.



Puneți uscătorul de rufe în funcțiune numai după citirea acestor instrucțiuni de utilizare și instalare!

## Reguli de prezentare

### **Avertizare!**

Această combinație de simbol și cuvânt semnal avertizează cu privire la o situație potențial periculoasă. Nerespectarea acesteia poate duce la moarte sau răni.

### **Atenție!**

Acest cuvânt semnal avertizează cu privire la o situație potențial periculoasă. Nerespectarea acesteia poate duce la daune materiale și/sau asupra mediului.

### **Indicație / sugestie**

Indicații pentru utilizarea optimă a aparatului / informații utile.

### **1. 2. 3. / a) b) c)**

Etapele de acționare sunt prezentate prin cifre sau litere.

■ / -

Enumerările sunt prezentate printr-un pătrățel sau o liniuță.

# Cuprins

 <b>Destinația utilizării</b> . . . . .	<b>4</b>	 <b>Utilizarea aparatului</b> . . . . .	<b>29</b>
 <b>Instrucțiuni de siguranță</b> . . . . .	<b>5</b>	Introducerea rufelor și pornirea aparatului . . . . .	<b>29</b>
Copii/adulți/animale . . . . .	5	Setarea programului . . . . .	30
Instalare . . . . .	6	Pornirea programului . . . . .	30
Funcționare . . . . .	9	Derularea programului . . . . .	31
Curățare/întreținere . . . . .	12	Modificarea programului sau adăugarea de rufe . . . . .	31
 <b>Indicații de economisire</b> . . . . .	<b>13</b>	Anularea programului . . . . .	31
 <b>Instalarea și racordarea aparatului</b> . . . . .	<b>14</b>	Sfârșitul programului . . . . .	31
Volum de livrare . . . . .	14	Scoaterea rufelor și deconectarea aparatului . . . . .	31
Instalarea aparatului . . . . .	14	Golirea rezervorului de apă de condens . . . . .	32
Racordarea aparatului . . . . .	16	Îndepărtarea scamelor . . . . .	33
Înainte de prima utilizare . . . . .	18	 <b>Home Connect</b> . . . . .	<b>34</b>
Accesorii opționale . . . . .	18	Accesarea meniului Home Connect . . . . .	35
 <b>Setările aparatului</b> . . . . .	<b>18</b>	Conectarea la rețeaua dumneavoastră locală și la aplicația Home Connect . . . . .	35
Sistemul de siguranță împotriva accesului copiilor . . . . .	18	Activare/dezactivare Wi-Fi . . . . .	38
Activarea modului de setare . . . . .	18	Restabilirea setărilor de rețea . . . . .	38
Terminarea modului de setare . . . . .	19	Actualizare software . . . . .	39
 <b>Scurte instrucțiuni</b> . . . . .	<b>20</b>	Indicație pentru protecția datelor . . . . .	39
 <b>Familiarizarea cu aparatul</b> . . . . .	<b>21</b>	Declarație de conformitate . . . . .	40
Prezentare generală a aparatului . . . . .	21	 <b>Evacuarea apei de condens</b> . . . . .	<b>40</b>
Nișă . . . . .	22	 <b>Curățare și întreținere</b> . . . . .	<b>43</b>
Display-ul . . . . .	23	Curățarea aparatului . . . . .	43
 <b>Lista programelor</b> . . . . .	<b>24</b>	Curățarea senzorului de umiditate . . . . .	44
 <b>Setările programului</b> . . . . .	<b>26</b>	Curățarea sitei din rezervorul de apă de condens . . . . .	45
 <b>Rufe</b> . . . . .	<b>28</b>		
Pregătirea rufelor . . . . .	28		
Sortarea rufelor . . . . .	28		

	<b>Indicații pe display</b> . . . . .	<b>46</b>
	<b>Recomandări privind aparatul</b> . . . . .	<b>47</b>
	<b>Transportul aparatului</b> . . . . .	<b>49</b>
	<b>Valori de consum</b> . . . . .	<b>50</b>
	Tabel cu valori de consum . . . . .	50
	Programul cel mai eficient pentru articole textile din bumbac. . . . .	50
	<b>Date tehnice</b> . . . . .	<b>51</b>
	<b>Eliminarea ecologică</b> . . . . .	<b>51</b>
	<b>Unitatea service abilitată</b> . . . . .	<b>52</b>

## Destinația utilizării

- Acest aparat este destinat exclusiv uzului casnic.
- Nu instalați și nu utilizați acest aparat în zone cu pericol de îngheț și/sau în spații exterioare. Există pericolul ca aparatul să sufere deteriorări dacă apa reziduală îngheață în interiorul acestuia. Dacă furtunurile îngheață, acestea se pot crăpa/pot plesni.
- Acest aparat este destinat exclusiv utilizării în medii casnice, pentru uscarea și împrospătarea rufelor constând din articole care au fost curățate cu apă și care sunt adecvate pentru uscarea la mașină (consultați eticheta de pe fiecare articol). Utilizarea aparatului în orice alt scop este necorespunzătoare cu destinația utilizării acestuia și, în consecință, strict interzisă.
- Acest aparat este destinat utilizării la o înălțime de maxim 4000 de metri peste nivelul mării.

### **Înainte de prima utilizare:**

Verificați ca aparatul să nu prezinte semne vizibile de deteriorare. Nu utilizați aparatul dacă acesta este deteriorat. În cazul în care întâmpinați dificultăți, vă rugăm să contactați magazinul de specialitate local sau unitatea noastră de service.

Citiți și respectați instrucțiunile de utilizare și instalare și toate celelalte informații incluse în pachetul de livrare al acestui aparat.

Păstrați documentele, pentru utilizare ulterioară sau pentru viitorii proprietari.

## **Instrucțiuni de siguranță**

Următoarele instrucțiuni și avertismente privind siguranța sunt prezentate cu scopul de a vă proteja împotriva rănirii și de a preveni pagubele materiale.

Totuși, este important să adoptați măsurile de precauție necesare și să acționați cu atenție când efectuați lucrările de instalare, întreținere, curățare și când porniți aparatul.

### **Copii/adulți/animale**

#### **Avertizare** **Pericol de moarte!**

Copiii și alte persoane care nu pot evalua riscurile la care se pot expune în cazul utilizării aparatului se pot răni sau își pot pune viața în pericol. Prin urmare, vă rugăm să rețineți:

- Acest aparat poate fi folosit de copiii peste 8 ani și de persoane cu capacități fizice, senzoriale sau mentale reduse sau cu insuficientă experiență sau cunoștințe numai sub supravegherea unei persoane responsabile pentru siguranța acestora sau dacă au fost instruiți referitor la utilizarea în siguranță a aparatului și au înțeles pericolele care rezultă din această utilizare.

- Copiii nu trebuie să se joace cu aparatul.
- Nu permiteți copiilor să curețe sau să efectueze lucrări de întreținere a aparatului fără a fi supravegheați.
- Nu lăsați copiii cu vârsta sub 3 ani și animalele în apropierea acestui aparat.
- Nu lăsați aparatul nesupravegheat când în apropierea acestuia se află copii sau alte persoane care nu pot evalua riscurile la care se pot expune.

#### **Avertizare** **Pericol de moarte!**

Copiii se pot bloca în mașină, punându-și viața în pericol.

- Nu amplasați aparatul în spatele unei uși, deoarece aceasta poate bloca hubloul aparatului sau poate împiedica deschiderea completă a acestuia.
- Odată ce aparatul a ajuns la sfârșitul duratei sale de viață utilă, scoateți ștecherul acestuia din priză **înainte** de a tăia cablul de alimentare, iar apoi distrugeți dispozitivul de blocare de la hubloul aparatului.

## **Avertizare**

### **Pericol de asfixiere!**

Dacă le este permis să se joace cu ambalajul/folia din plastic sau componente ale acestora, copiii se pot înfășura sau își pot acoperi capul cu acestea și se pot sufoca. Nu lăsați la îndemâna copiilor ambalajul, folia din plastic și componentele acestora.

## **Avertizare**

### **Pericol de intoxicație!**

Detergenții și soluțiile de tratare pot fi otrăvitoare dacă sunt înghițite.

Dacă înghițiți accidental, solicitați ajutor medical. Nu lăsați detergenții și soluțiile de tratare la îndemâna copiilor.

## **Avertizare**

### **Iritații oculare/la nivelul pielii!**

Contactul cu detergenții sau soluțiile de tratare poate cauza iritații ale ochilor/pielii.

Clătiți bine ochii sau pielea dacă intră în contact cu detergenți sau soluții de tratare. Nu lăsați detergenții și soluțiile de tratare la îndemâna copiilor.

## **Instalare**

## **Avertizare**

### **Pericol de electrocutare/ incendiu/pagube materiale/ deteriorare a aparatului!**

Dacă aparatul nu este instalat corespunzător, aceasta poate crea o situație periculoasă. Asigurați-vă că sunt respectate următoarele aspecte:

- Tensiunea de alimentare de la priza dumneavoastră de alimentare trebuie să se potrivească cu tensiunea nominală specificată pe aparat (plăcuța de identificare). Sarcinile conectate și protecția necesară a siguranței sunt specificate pe plăcuța de identificare.
- Aparatul nu trebuie alimentat printr-un dispozitiv extern de comutare, cum ar fi un temporizator, și nu trebuie conectat la un circuit care este pornit și întrerupt cu regularitate de un serviciu public.
- Ștecherul și priza cu contact de protecție trebuie să fie compatibile și sistemul de împământare trebuie să fie instalat corect.
- Instalația trebuie să prezinte o secțiune transversală adecvată.

- Ștecherul trebuie să fie accesibil tot timpul. Dacă acest lucru nu este posibil, pentru a respecta standardele de siguranță relevante, trebuie încorporat un comutator (de dezactivare bipolar) în instalația permanentă, în conformitate cu reglementările privind instalațiile electrice.
- Dacă utilizați un disjunctoare de curent rezidual, utilizați unul marcat cu următorul simbol: . Prezența acestui marcaj vă asigură de respectarea prescripțiilor în vigoare.

### **Avertizare**

#### **Pericol de electrocutare/ incendiu/pagube materiale/ deteriorare a aparatului!**

În cazul în care cablul de alimentare al aparatului este deteriorat, s-ar putea produce electrocutări, scurtcircuite sau incendii din cauza supraîncălzirii.

Cablul de alimentare nu trebuie să fie îndoit, strivit sau deteriorat și nu trebuie să intre în contact cu nicio sursă de căldură.

### **Avertizare**

#### **Pericol de incendiu/pagube materiale/deteriorare a aparatului!**

Utilizarea de cabluri de legătură poate determina provocarea de incendii din cauza supraîncălzirii sau scurtcircuitării.

Racordați aparatul direct la o priză cu împământare care a fost instalată corect. Nu utilizați cabluri de legătură sau conectoare multiple.

** Avertizare**  
**Pericol de rănire/pagube materiale/deteriorarea aparatului!**

- Aparatul ar putea vibra sau s-ar putea deplasa în timpul funcționării, putând provoca răniri sau pagube materiale. Amplasați aparatul pe o suprafață curată, plană și solidă și, cu ajutorul unei nivele cu bulă de aer, echilibrați-l cu ajutorul piciorușelor filetate.
- Amplasarea (depozitarea) incorectă a acestui aparat deasupra unei mașini de spălat rufe poate avea ca rezultat rănirea, producerea de pagube materiale și/sau deteriorarea aparatului. Dacă acest aparat urmează să fie amplasat deasupra unei mașini de spălat, aceasta trebuie să aibă cel puțin aceeași adâncime și lățime precum aparatul și trebuie să fie fixată cu un set de montare corespunzător, dacă există în dotare.  
→ *Pagina 18*  
Aparatul TREBUIE să fie fixat cu acest set de racordare. Depozitarea aparatului în orice alt mod este interzisă.

- Dacă apucați aparatul de oricare dintre componentele care ies în afară (de ex, hubloul aparatului), pentru a-l ridica sau deplasa, aceste componente se pot rupe și cauza răniri. Nu apucați aparatul de niciuna dintre componentele care ies în afară, pentru a-l ridica sau deplasa.

** Avertizare**  
**Pericol de rănire!**

- Acest aparat este foarte greu. Ridicarea aparatului poate produce răniri. Nu ridicați pe cont propriu aparatul.
- Aparatul are margini ascuțite care pot provoca tăierea mâinilor. Nu apucați aparatul de marginile ascuțite. Purtați mănuși de protecție când ridicați aparatul.
- Dacă furtunurile și cablurile de alimentare nu sunt direcționate corect, acestea pot reprezenta un pericol de împiedicare, provocând răniri. Direcționați furtunurile și cablurile astfel încât să nu reprezinte un pericol de împiedicare.



## Funcționare

### **Avertizare**

#### **Pericol de explozie/incendiu!**

Rufele care au intrat în contact cu solvenți, ulei, ceară, produse de îndepărtare a cerii, vopsea, vaselină sau produse de îndepărtare a petelor se pot aprinde când sunt uscate în mașină sau pot chiar determina explozia aparatului. Prin urmare, vă rugăm să rețineți:

- Clătiți temeinic rufele, cu apă caldă și detergent, înainte de a le usca în mașină.
- Nu introduceți în acest aparat rufe care trebuie uscate dacă acestea nu au fost spălate în prealabil.
- Nu introduceți rufe în acest aparat dacă au fost curățate cu produse chimice industriale.

### **Avertizare**

#### **Pericol de explozie/incendiu!**

- Dacă există materiale reziduale rămase în filtrul de scame, acestea se pot aprinde în timpul procesului de uscare sau pot provoca aprinderea sau explozia aparatului. Curățați filtrul de scame cu regularitate.

- Anumite obiecte se pot aprinde în timpul procesului de uscare sau pot provoca aprinderea sau explozia aparatului. Scoateți brichetele și chibriturile din buzunarele articolelor vestimentare.
- Dacă există praf de cărbune sau praf de piatră în aerul ambiant, se poate produce o explozie. Asigurați-vă că zona din jurul aparatului este menținută curată când acesta este în funcțiune.

### **Avertizare**

#### **Pericol de incendiu/pagube materiale/deteriorare a aparatului!**

Aparatul conține R290, un agent frigorific care este ecologic, dar inflamabil. Păstrați aparatul la distanță de flăcările deschise și sursele inflamabile.



### **Avertizare**

#### **Pericol de incendiu/pagube materiale/deteriorare a aparatului!**

Dacă un program se termină înainte de finalizarea ciclului de uscare, aceasta împiedică răcirea optimă a rufelor și poate determina aprinderea rufelor sau provoca pagube materiale sau deteriorarea aparatului.

- În timpul etapei finale a ciclului de uscare, rufele din tambur nu sunt încălzite (ciclu de răcire). Acest lucru asigură menținerea unei temperaturi care nu deteriorează rufele.
- Nu opriți aparatul înainte de finalizarea ciclului de uscare decât în cazul în care scoateți imediat toate articolele vestimentare din tambur și le întindeți (pentru a disipa căldura).

### **Avertizare**

#### **Pericol de intoxicație/ producere de pagube materiale!**

Apa de condens nu este apă potabilă și poate conține scame. Apa de condens contaminată poate fi periculoasă pentru sănătate și poate provoca pagube materiale.

Nu o beți și nu o reutilizați.

### **Avertizare**

#### **Pericol de intoxicație!**

Substanțele de curățat care conțin solvenți pot produce vapori toxici, de ex. solvenți de curățare.

Nu utilizați substanțe de curățat care conțin solvenți.

### **Avertizare**

#### **Pericol de rănire!**

- Dacă vă sprijiniți/vă așezați pe hubloul aparatului când acesta este deschis, aparatul se poate răsturna, provocând răniri. Nu vă sprijiniți de hubloul aparatului când acesta este deschis.
- Dacă vă urcați pe aparat, blatul se poate rupe și vă puteți răni. Nu vă urcați pe aparat.
- Dacă atingeți tamburul atunci când acesta încă se rotește, vă puteți răni la mâini. Așteptați până când tamburul s-a oprit din rotație.

**Atenție!****Pagube materiale/deteriorarea aparatului**

- În cazul în care cantitatea de rufe din aparat depășește capacitatea maximă de încărcare a acestuia, acesta ar putea să nu funcționeze corespunzător sau se pot produce pagube materiale sau deteriorări ale aparatului. Nu depășiți capacitatea maximă de încărcare cu rufe uscate. Asigurați-vă că respectați capacitățile maxime de încărcare specificate pentru fiecare program. → *Pagina 24*
- Dacă utilizați aparatul fără a utiliza o sită de scame (de ex. filtru de scame, recipient pentru scame, în funcție de specificațiile aparatului) sau dacă sita de scame este incompletă sau defectă, aparatul poate suferi deteriorări. Nu utilizați aparatul fără a utiliza o sită de scame sau cu o sită de scame care este incompletă sau defectă.
- Obiectele ușoare, precum firele de păr sau scamele, pot fi aspirate în deschiderea de admisie a aerului când aparatul este în funcțiune. Nu permiteți pătrunderea acestora în aparat.
- Materialele spongioase și cauciucul spongios se pot deforma sau topi dacă sunt uscate în aparat. Nu uscați în aparat articole vestimentare care conțin materiale spongioase sau cauciuc spongios.
- În cazul în care turnați o cantitate necorespunzătoare de detergent sau produs de curățare în aparat, ar putea rezulta pagube materiale sau deteriorarea aparatului. Utilizați detergenți/soluții de tratare/substanțe de curățat și balsam în conformitate cu instrucțiunile producătorului.
- Dacă aparatul se supraîncălzește, acesta nu poate funcționa corespunzător, putând rezulta pagube materiale sau deteriorarea aparatului. Asigurați-vă că deschiderea de admisie a aerului nu este niciodată obstrucționată când aparatul este în funcțiune și că zona din jurul aparatului este ventilată corespunzător.

## Curățare/întreținere

### **Avertizare**

#### **Pericol de moarte!**

Aparatul este alimentat electric. Există pericol de electrocutare dacă intrați în contact cu componentele aflate sub tensiune. Prin urmare, vă rugăm să rețineți:

- Oprii aparatul. Deconectați aparatul de la rețeaua de alimentare cu energie electrică (scoateți ștecherul din priză).
- Nu apucați niciodată cu mâinile ude ștecherul.
- Când scoateți ștecherul din priză, apucați întotdeauna ștecherul și nu cablul de alimentare, în caz contrar pot rezulta deteriorări ale cablului de alimentare.
- Nu efectuați modificări tehnice asupra aparatului sau funcțiilor acestuia.
- Reparațiile și celelalte intervenții asupra aparatului trebuie să fie efectuate de către unitatea noastră de service sau de către un electrician. Aceleași principii se aplică și în cazul înlocuirii cablului de alimentare (când este necesar).
- Cablurile de alimentare de rezervă pot fi comandate de la unitatea noastră de service.

### **Avertizare**

#### **Pericol de intoxicație!**

Substanțele de curățat care conțin solvenți pot produce vapori toxici, de ex. solvenți de curățare.

Nu utilizați substanțe de curățat care conțin solvenți.

### **Avertizare**

#### **Pericol de electrocutare/ pagube materiale/deteriorare a aparatului!**

Dacă umezeala penetrează aparatul, se poate produce un scurtcircuit.

Nu utilizați aparate de curățat cu presiune sau aparate de curățat cu aburi, furtun sau pistol de pulverizare pentru a curăța aparatul.

**⚠️ Avertizare****Pericol de rănire/pagube materiale/deteriorarea aparatului!**

Utilizarea de piese de schimb și accesorii de altă marcă este periculoasă și poate avea ca rezultat rănirea, producerea de pagube materiale sau deteriorarea aparatului.

Din motive de siguranță, utilizați numai piese de schimb și accesorii originale.

**Atenție!****Pagube materiale/deteriorarea aparatului**

Agenții de curățare și agenții pentru pretratarea rufelor (de ex. produsele pentru îndepărtarea petelor spray-urile de prespălare etc.) pot provoca deteriorări dacă vin în contact cu suprafețele aparatului. Prin urmare, vă rugăm să rețineți:

- Nu lăsați acești agenți să vină în contact cu suprafețele aparatului.
- Curățați aparatul numai cu apă și cu o lavetă moale și umedă.
- Îndepărtați imediat urmele de detergent, produse pulverizate și celelalte reziduuri.

**Indicații de economisire**

- Centrifugați rufele înainte de uscare. Rufele mai uscate determină reducerea duratei programului și a consumului de energie.
- Încărcați aparatul cu cantitatea maximă admisă în funcție de programe.

**Indicație:** Depășirea volumului maxim de încărcare determină prelungirea duratei programului și creșterea consumului de energie.

- Utilizați aparatul într-o încăpere aerisită și nu acoperiți grila de admisie a aerului, pentru a se putea realiza schimbul de aer.
- Îndepărtați scamele din aparat în mod regulat. Un aparat care prezintă acumulări de scame necesită o durată mai mare a programului și are un consum mai mare de energie electrică.
- Dacă nu folosiți aparatul un timp mai îndelungat înainte de pornirea programului sau după finalizarea programului, acesta va trece automat în Modul de economisire a energiei. Display-ul și lămpile indicatoare se sting după câteva minute și **Start/Pause (Start/Pauză)**  se aprinde intermitent. Ieșiți din Modul de economisire a energiei dacă folosiți din nou aparatul; de exemplu, deschideți și închideți ușa uscătorului.
- Dacă nu folosiți aparatul un timp mai îndelungat în Modul de economisire a energiei, aparatul se deconectează automat.

**Indicație:** Dacă Wi-Fi este activat, aparatul nu se deconectează automat.

## Instalarea și racordarea aparatului

### Volum de livrare

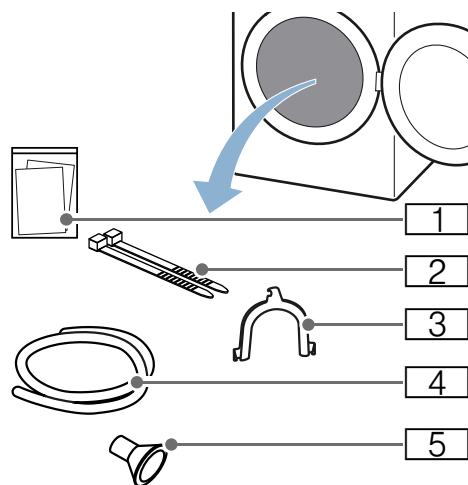

- 1 Documente însoțitoare (de ex. instrucțiuni de utilizare și instalare)
- 2 Material de fixare
- 3 Cot pentru fixarea furtunului de evacuare
- 4 Furtun de evacuare
- 5 Adaptor racord

1. Îndepărtați complet ambalajul și husele de protecție de pe aparat.
2. Deschideți ușa.
3. Scoateți toate accesoriile din tambur. Acum puteți instala și racorda aparatul.

### Atenție!

#### Daune materiale și deteriorări ale aparatului

Obiectele rămase în tambur, care nu sunt prevăzute pentru funcționarea aparatului, pot duce la daune materiale și deteriorări ale aparatului. Îndepărtați aceste obiecte, precum și toate accesoriile din tambur.

## Instalarea aparatului

### **Avertizare** **Pericol de moarte!**

Copiii se pot bloca în mașină, punându-și viața în pericol.

- Nu amplasați aparatul în spatele unei uși, deoarece aceasta poate bloca hubloul aparatului sau poate împiedica deschiderea completă a acestuia.
- Odată ce aparatul a ajuns la sfârșitul duratei sale de viață utilă, scoateți ștecherul acestuia din priză **înainte** de a tăia cablul de alimentare, iar apoi distrugeți dispozitivul de blocare de la hubloul aparatului.

### **Avertizare** **Pericol de explozie/incendiu!**

Dacă există praf de cărbune sau praf de piatră în aerul ambiant, se poate produce o explozie.

Asigurați-vă că zona din jurul aparatului este menținută curată când acesta este în funcțiune.

### **Avertizare** **Pericol de incendiu/pagube materiale/deteriorare a aparatului!**

Aparatul conține R290, un agent frigorific care este ecologic, dar inflamabil.

Păstrați aparatul la distanță de flăcările deschise și sursele inflamabile.



**⚠️ Avertizare****Pericol de rănire/pagube materiale/deteriorarea aparatului!**

- Aparatul ar putea vibra sau s-ar putea deplasa în timpul funcționării, putând provoca răniri sau pagube materiale.  
Amplasați aparatul pe o suprafață curată, plană și solidă și, cu ajutorul unei nivele cu bulă de aer, echilibrați-l cu ajutorul piciorușelor filetate.
- Amplasarea (depozitarea) incorectă a acestui aparat deasupra unei mașini de spălat rufe poate avea ca rezultat rănirea, producerea de pagube materiale și/sau deteriorarea aparatului.  
Dacă acest aparat urmează să fie amplasat deasupra unei mașini de spălat, aceasta trebuie să aibă cel puțin aceeași adâncime și lățime precum aparatul și trebuie să fie fixată cu un set de montare corespunzător, dacă există în dotare.  
→ *Pagina 18*  
Aparatul **TREBUIE** să fie fixat cu acest set de racordare. Depozitarea aparatului în orice alt mod este interzisă.
- Dacă apucați aparatul de oricare dintre componentele care ies în afară (de ex, hubloul aparatului), pentru a-l ridica sau deplasa, aceste componente se pot rupe și cauza răniri.  
Nu apucați aparatul de niciuna dintre componentele care ies în afară, pentru a-l ridica sau deplasa.

**⚠️ Avertizare****Pericol de rănire!**

- Acest aparat este foarte greu. Ridicarea aparatului poate produce răniri.  
Nu ridicați pe cont propriu aparatul.
- Aparatul are margini ascuțite care pot provoca tăierea mâinilor.  
Nu apucați aparatul de marginile ascuțite. Purtați mănuși de protecție când ridicați aparatul.

**Atenție!****Pagube materiale/deteriorarea aparatului**

Dacă aparatul se supraîncălzește, acesta nu poate funcționa corespunzător, putând rezulta pagube materiale sau deteriorarea aparatului. Asigurați-vă că deschiderea de admisie a aerului nu este niciodată obstrucționată când aparatul este în funcțiune și că zona din jurul aparatului este ventilată corespunzător.

**Atenție!****Pagube materiale și deteriorări ale aparatului**

Înainte de părăsirea fabricii, aparatul a fost supus unui test de funcționare și poate conține apă reziduală. Este posibil ca apa reziduală să se curgă din aparat dacă acesta este înclinat mai mult de 40°.

## Instalați aparatul conform următoarelor instrucțiuni:

1. Așezați aparatul pe o suprafață curată, plană și fixă.
2. Verificați poziția aparatului cu ajutorul nivelei cu bulă de aer.

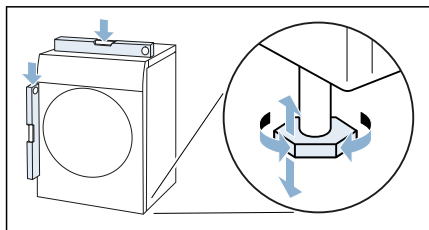

3. Dacă este necesar, re poziționați aparatul prin rotirea picioarelor acestuia.

Acum puteți racorda aparatul.

### Indicații

- Toate picioarele aparatului trebuie să stea fix pe podea.
- Dacă aparatul este poziționat greșit, pot apărea zgomote, vibrații și o funcționare neuniformă a tamburului, precum și scurgeri de apă reziduală din aparat.

## Racordarea aparatului

### Avertizare

#### **Pericol de electrocutare/incendiu/pagube materiale/deteriorare a aparatului!**

Dacă aparatul nu este instalat corespunzător, aceasta poate crea o situație periculoasă. Asigurați-vă că sunt respectate următoarele aspecte:

- Tensiunea de alimentare de la priza dumneavoastră de alimentare trebuie să se potrivească cu tensiunea nominală specificată pe aparat (plăcuța de identificare). Sarcinile conectate și protecția necesară a siguranței sunt specificate pe plăcuța de identificare.
- Aparatul nu trebuie alimentat printr-un dispozitiv extern de comutare, cum ar fi un temporizator, și nu trebuie conectat la un circuit care este pornit și întrerupt cu regularitate de un serviciu public.
- Ștecherul și priza cu contact de protecție trebuie să fie compatibile și sistemul de împământare trebuie să fie instalat corect.
- Instalația trebuie să prezinte o secțiune transversală adecvată.
- Ștecherul trebuie să fie accesibil tot timpul. Dacă acest lucru nu este posibil, pentru a respecta standardele de siguranță relevante, trebuie încorporat un comutator (de dezactivare bipolar) în instalația permanentă, în conformitate cu reglementările privind instalațiile electrice.
- Dacă utilizați un disjunctiv de curent rezidual, utilizați unul marcat cu următorul simbol: . Prezența acestui marcaj vă asigură de respectarea prescripțiilor în vigoare.



**⚠️ Avertizare****Pericol de electrocutare/incendiu/  
pagube materiale/deteriorare a  
aparaturii!**

În cazul în care cablul de alimentare al aparatului este deteriorat, s-ar putea produce electrocutări, scurtcircuite sau incendii din cauza supraîncălzirii. Cablul de alimentare nu trebuie să fie îndoit, strivit sau deteriorat și nu trebuie să intre în contact cu nicio sursă de căldură.

**⚠️ Avertizare****Pericol de incendiu/pagube materiale/  
deteriorare a aparatului!**

Utilizarea de cabluri de legătură poate determina provocarea de incendii din cauza supraîncălzirii sau scurtcircuitării. Racordați aparatul direct la o priză cu împământare care a fost instalată corect. Nu utilizați cabluri de legătură sau conectoare multiple.

**⚠️ Avertizare****Pericol de rănire!**

Dacă furtunurile și cablurile de alimentare nu sunt direcționate corect, acestea pot reprezenta un pericol de împiedicare, provocând răni. Direcționați furtunurile și cablurile astfel încât să nu reprezinte un pericol de împiedicare.

**Racordați aparatul conform  
următoarelor instrucțiuni:**

1. Racordați furtunul de evacuare.  
→ *Pagina 40*

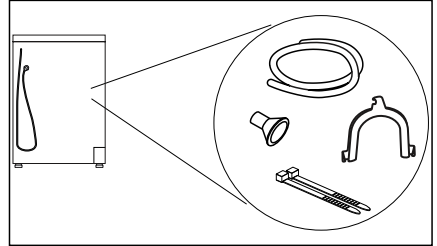

2. Introduceți ștecărușul aparatului în priză prevăzută în acest sens.
3. Verificați ca ștecărușul de rețea să fie fixat.

Acum aparatul dumneavoastră este pregătit de funcționare.

**Atenție!****Daune materiale și deteriorări ale  
aparaturii**

Aparatul conține lichid de răcire și poate fi deteriorat, dacă este pus în funcțiune imediat după transport.

Lăsați aparatul să stea două ore înainte de punerea în funcțiune.

**Indicație:** Dacă aveți dubii, permiteți personalului de specialitate să efectueze racordarea aparatului.

## Înainte de prima utilizare

### Înainte de prima utilizare:

Verificați ca aparatul să nu prezinte semne vizibile de deteriorare. Nu utilizați aparatul dacă acesta este deteriorat. În cazul în care întâmpinați dificultăți, vă rugăm să contactați magazinul de specialitate local sau unitatea noastră de service.

**Indicație:** În urma instalării și conectării corecte, aparatul este pregătit de funcționare. Nu sunt necesare alte măsuri suplimentare.

## Accesorii opționale

Comandați accesoriile opționale\* la unitatea service:

- **Coș pentru lână:**  
Uscați separat articolele din lână, pantofii sport și jucăriile din pluș în coșul pentru lână.  
– Număr de comandă: **WMZ20600**.
- **Soclu:**  
Pentru facilitarea încărcării și descărcării rufelor, amplasați aparatul pe un soclu.  
Puteți transporta rufele cu ajutorul coșului pentru rufe integrat în soclu.  
– Număr de comandă: **WMZ20500**.
- **Set de îmbinare pentru coloana spălare-uscare:**  
Pentru a economisi spațiul, puteți amplasa uscătorul pe o mașină de spălat adecvată, cu aceeași adâncime și lățime.  
Fixați uscătorul pe mașina de spălat exclusiv cu acest set de îmbinare.  
– Număr de comandă cu placă de lucru extensibilă: **WTZ11400**  
– Număr de comandă fără placă de lucru extensibilă: **WTZ20410**.

\* în funcție de dotările aparatului



## Setările aparatului

### Sistemul de siguranță împotriva accesului copiilor

Prin activarea sistemului de siguranță împotriva accesului copiilor puteți preveni acționarea accidentală a panoului de control.

#### Activarea/dezactivarea sistemului de siguranță împotriva accesului copiilor:

- Apăsați **child lock (Siguranța pentru copii)** ➞ **push 3 sec** timp de 3 secunde.

**Indicație:** Sistemul de siguranță împotriva accesului copiilor rămâne activat și după deconectarea aparatului. Pentru a putea acționa panoul de control după conectare, trebuie să dezactivați sistemul de siguranță împotriva accesului copiilor.

### Activarea modului de setare

Pentru a efectua setările menționate mai jos, trebuie să activați mai întâi modul de setare. În acest sens puteți utiliza selectorul de programe pentru:

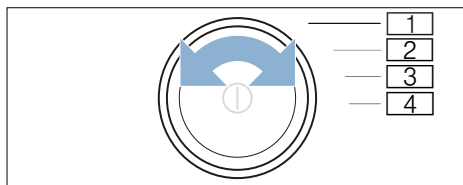

- 1 Activarea **modului de setare**
- 2 Activarea **modului de setare** și volumul **semnalelor acustice**
- 3 Intensitatea sonoră a **semnalului tastelor**
- 4 **Deconectarea automată**

1. Porniți aparatul.

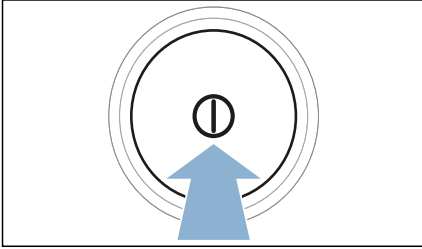

2. Rotiți selectorul de programe în poziția 1.
3. Apăsați tasta **Fine adjust (Gradul de uscare)** ☼ și simultan rotiți selectorul de programe în poziția 2.
4. Eliberați tasta **Fine adjust (Gradul de uscare)** ☼.

Modul de setare este activat.

### Modificarea volumului semnalului

Puteți modifica volumul semnalelor indicatoare (de ex. sfârșitul programului) și al semnalelor tastelor pe următoarele poziții ale butonului de rotire:

- 2: Volumul pentru semnalele indicatoare
  - 3: Volumul pentru semnalele tastelor
1. Activați modul de setare.
  2. Rotiți selectorul de programe în poziția dorită.
  3. Cu **Finished in (Gata în)** ⌚ + sau - setați volumul dorit (0=oprit până la 4=foarte tare).

### Conectarea și deconectarea automată a aparatului

Dacă aparatul nu este utilizat mai mult timp, acesta se poate opri automat înainte de pornirea întârziată a unui program și după sfârșitul programului, pentru a economisi energie. Prin apăsarea pe ①, acesta poate fi repornit oricând.

Puteți porni sau opri deconectarea automată a aparatului, după cum urmează:

1. Activați modul de setare.
2. Rotiți selectorul de programe în poziția 4.
3. Cu **Finished in (Gata în)** ⌚ + sau - porniți (On) sau opriți (Off) deconectarea automată a aparatului.

**Indicație:** Dacă Wi-Fi este activat, aparatul nu se deconectează automat.







### Terminarea modului de setare

După ce ați efectuat toate setările, apăsați pe ① pentru a deconecta aparatul.

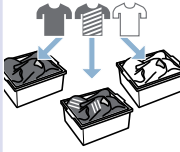
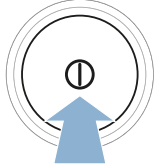
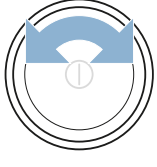
Setările alese sunt memorate și sunt efective la următoarea conectare.

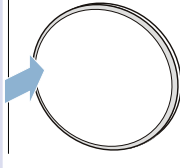
## Scurte instrucțiuni

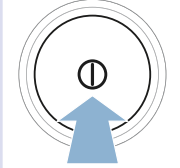
**Indicație:** Aparatul trebuie instalat și racordat corespunzător. → *Pagina 14*

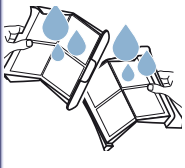
<b>1</b>	<b>Înainte de începerea programului:</b>			
		Sortați rufe.	Porniți aparatul.	Selectați programul.
<b>2</b>				
	Deschideți ușa și introduceți rufe.	Închideți ușa.	Dacă este nevoie: Modificați setările programului.	Porniți programul.
<b>3</b>	<b>După terminarea programului:</b>			
		Opriți aparatul.	Deschideți ușa și scoateți rufe.	Goliți rezervorul de apă de condens.
<b>4</b>				
	Îndepărtați scamele.			

## Familiarizarea cu aparatul

### Prezentare generală a aparatului



- 1 Rezervor de apă de condens**
- 2 Nișă**
- 3 Sistem de iluminare interioară a tamburului (în funcție de dotările aparatului)**
- 4 Grilă de admisie a aerului**
- 5 Ușă**
- 6 Sită pentru scame**

## Nișă

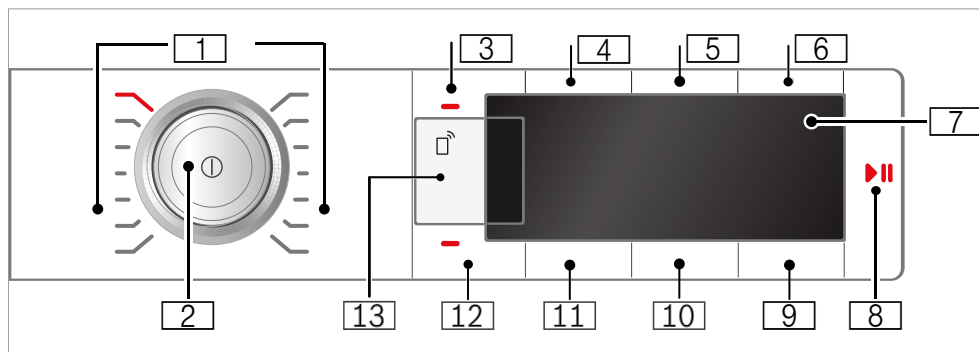

1 **Programe** → *Pagina 24*

2 **Selectorul de program**

- Apăsăți: Pornire/Oprire aparat
- Rotiți: Setare program

3 **Sistemul de siguranță împotriva accesului copiilor**

împotriva modificării accidentale a funcțiilor setate.

Pentru activare / dezactivare: → *Pagina 18*

4 **Protecție împotriva șifonării 60 min.**

5 **Protecție împotriva șifonării 120 min.**

6 **Uscare ușoară**

7 **Display**

Afișarea setărilor și informațiilor

8 **▶|| la:**

- Pornirea unui program
- Întreruperea unui program, de ex. pentru a adăuga rufe
- Anularea unui program

9 **Gata în**

10 **Gradul de uscare**









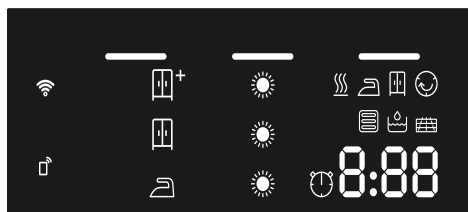











11 **Obiectivul de uscare**

12 **Semnal sonor**









13 Setări **Pornire de la distanță** și **Home Connect** → *Pagina 34*

## Display-ul









-  **Goliți rezervorul de apă condensată** → *Pagina 32*
-  **Îndepărtați scamele**  
→ *Pagina 33*
-  **Schimbătorul de căldură**  
este curățat automat
-  **Derularea programului**  
pentru:
-  Uscare
-  Uscat pentru călcare
-  Uscat pentru dulap
-  Protecție împotriva șifonării
-  - P -  
Pauză
-  - E -  
Sfârșitul programului
-  **Obiective de uscare** pentru:
-  Uscat pentru călcare
-  Uscat pentru dulap
-  Uscat pentru dulap Plus
-  **Grad de uscare** selectat
-  **Pornirea de la distanță** este selectată
-  **stins:** Wi-Fi este dezactivat și aparatul nu este conectat la rețeaua locală
-  **se aprinde intermitent:**  
Aparatul încearcă să stabilească o conexiune la rețeaua locală
-  **luminează** Wi-Fi este activ și aparatul este conectat la rețeaua locală
-  **Interval de timp** selectat
- 1:27** Durata estimată a programului în ore și minute
- 3 h** **Întârzierea programului** în ore la selectarea timpului  
Gata în













## Lista programelor

















Program	Încărcare maximă
<b>Denumirea programului</b> Scurtă explicație a programului, respectiv pentru ce fel de articole textile este adecvat.	<b>Încărcarea maximă raportată la greutatea articolelor textile în stare uscată</b>
 <b>Cottons (Bumbac)</b>  Articole textile rezistente la uzură, articole textile rezistente la fierbere, din bumbac sau in.	<b>9 kg</b>
<b>Easy-Care (Ușor de îngrijit)</b>  Articole textile sintetice sau din țesături mixte.	<b>3,5 kg</b>
<b>Mix (Amestecat)</b>  Încărcătură combinată cu articole textile din bumbac și fibre sintetice.	<b>3 kg</b>
<b>Delicate (Rufe fine)</b>  Articole textile delicate, lavabile, de ex. din satin, sintetice sau țesături mixte.	<b>2 kg</b>
<b>Wool finish (Conținut de lână)</b>  Lână lavabilă la mașină sau articole textile cu conținut de lână.	<b>0,5 kg</b>
<b>Indicații</b> <ul style="list-style-type: none"> <li>Articolele textile devin mai pufoase, însă nu uscate.</li> <li>Scoateți articolele textile după terminarea programului și lăsați-le să se usuce.</li> </ul>	
<b>Timed program cold (Program de timp rece)</b>  Program cu durată temporizată pentru toate articolele textile, cu excepția lânii și a mătăsii. Pentru înprospătarea sau aerisirea rufelor puțin purtate.	<b>3 kg</b>
<b>Indicație:</b> Puteți modifica durata programului. → "Setările programului" la pagina 26	
<b>Timed program warm (Program de timp cald)</b>  Program cu durată temporizată pentru toate tipurile de articole textile, cu excepția mătăsii. Adecvat pentru rufe preuscate sau ușor umezite și pentru uscarea ulterioară a rufelor groase, cu mai multe straturi.	<b>3 kg</b>
<b>Indicații</b> <ul style="list-style-type: none"> <li>Uscați hainele din lână, încălțăminte sport și jucăriile de pluș exclusiv în coșul pentru lână.</li> <li>În cazul programului cu durată temporizată, umiditatea reziduală a rufelor nu este detectată automat. Dacă, după uscare, rufe sunt încă prea umede, repetați programul și prelungiți, dacă este cazul, durata programului.            → "Setările programului" la pagina 26</li> </ul>	<b>încărcare max. pentru lână/jucării de pluș în coș: 1 umplere</b>  <b>încărcare max. pentru încălțăminte în coș: 1 pereche</b>



<b>Shirt/Blouses (Bluze/cămăși)</b> 	<b>1,5 kg</b>
Cămăși/bluze din bumbac, in, sintetice sau țesături mixte.	
<b>Indicație:</b> După uscare, călcați rufele sau agățați-le pe umerăș. Umiditatea reziduală se distribuie uniform.	
<b>Duvet (Plăpumi matlasate)</b> 	<b>2,5 kg</b>
Articole textile umplute cu fibre sintetice, perne, pilote sau cuverturi.	
<b>Indicație:</b> Uscați piesele mari individual. Respectați codurile pentru întreținere.	
<b>Down (Haine din puf)</b> 	<b>1,5 kg</b>
Articole textile umplute cu puf, cuverturi sau pilote.	
<b>Indicații</b>	
<ul style="list-style-type: none"> <li>■ Uscați piesele mari individual.</li> <li>■ După finalizarea programului, scuturați articolele textile pentru a distribui mai bine umplutura și a dispersa zonele cu umiditate mai mare. Dacă este cazul, porniți din nou programul.</li> </ul>	
<b>Sportswear</b> 	<b>1,5 kg</b>
Îmbrăcăminte cu uscare rapidă din fibre funcționale și sintetice.	
<b>Towels (Prosoape)</b> 	<b>6 kg</b>
Prosoape și halate de baie rezistente, din bumbac.	
<b>Super 40' (Extrascurt 40')</b> 	<b>2 kg</b>
Încărcare mixtă formată din articole sintetice și articole cu mai puțin bumbac.	
<b>AllergyPlus</b> 	<b>4 kg</b>
Articole textile rezistente.	
<b>Indicație:</b> Programul atinge temperaturi mai înalte. Deosebit de adecvat în cazul unor cerințe ridicate de igienă.	

## P+ Setările programului

Taste	Afișaje	Explicații și indicații
<b>Indicație:</b> Nu toate tastele și funcțiile acestora sunt selectabile în toate programele.		
<b>Remote Start</b> 		<p>Cu ajutorul <b>Remote Start</b>  deblocați aparatul pentru a putea fi pornit de la distanță cu aplicația Home Connect și ajungeți la setările pentru Home Connect.</p> <p>Printr-o apăsare scurtă, deblocați aparatul pentru pornire de la distanță prin aplicația Home Connect. Ponirea de la distanță rămâne activă timp de 24 ore de la selectare, după care se dezactivează automat, dacă nu ați pornit programul prin aplicația Home Connect. Orice intervenție asupra aparatului, ca de exemplu deschiderea ușii sau selectarea unui alt program, dezactivează tasta pentru pornire de la distanță din motive de siguranță.</p> <p><b>Indicații</b></p> <ul style="list-style-type: none"> <li>■ Pentru a putea activa pornirea de la distanță, ușa aparatului trebuie să fie închisă.</li> <li>■ Dacă ați selectat sistemul de siguranță împotriva accesului copiilor, nu puteți activa pornirea de la distanță.</li> </ul> <p>Prin apăsare lungă timp de minim 3 secunde ajungeți la setările pentru Home Connect → <i>Pagina 34</i>.</p>
<b>Easy-Iron 60 min (Protecție contra șifonării 60 min)</b> 		<p>Tamburul mișcă rufele după uscare la intervale regulate, pentru a evita șifonarea. Puteți prelungi funcția automată de protecție împotriva șifonării cu 60 minute după fiecare program (cu <b>Easy-Iron 60 min (Protecție contra șifonării 60 min)</b> ) sau cu 120 minute (cu <b>Easy-Iron 120 min (Protecție contra șifonării 120 min)</b> )</p>
<b>Easy-Iron 120 min (Protecție contra șifonării 120 min)</b> 		
<b>Low Heat (Uscare ușoară)</b> 		Temperatura redusă pentru textile delicate, ca de ex. cele din poliacril sau elastan, poate prelungi durata de uscare.
<b>end signal (Semnal sonor)</b> 		Cu end signal (Semnal sonor)  puteți să stabiliți dacă după terminarea programului se emite sau nu un semnal sonor. Dacă este selectată setarea, se aprinde becul indicator al tastei și semnal sonor este activat.
<b>Drying target (Obiectivul de uscare)</b>  		Alegeți obiectivul de uscare în funcție de gradul de uscare dorit. Dacă ați ales un obiectiv de uscare, acesta rămâne memorat pentru programul ales și după deconectarea aparatului. Excepție: La bumbac nu se memorează setările.
Uscat pentru dulap plus 		Rufe groase, cu mai multe straturi, care se usucă greu.
Uscat pentru dulap 		Rufe normale, într-un singur strat.

Uscat pentru călcat		Rufe normale, într-un singur strat, care după uscare trebuie să fie umede și care sunt adecvate pentru călcare sau agățat pe umeras.
<b>Fine adjust (Gradul de uscare)</b>	     	<p>Dacă, după uscare, simțiți rufele prea umede, puteți ajusta gradul de uscare pentru un obiectiv de uscare și puteți crește treptele de la  până la   . Astfel se prelungește durata programului, temperatura de uscare rămânând constantă.</p> <p>În cazul în care ați ajustat gradul de uscare pentru un program, setarea rămâne memorată pentru program și după deconectarea aparatului.</p>
<b>Finished in (Gata în)</b> 	1-24	<p><b>Înainte de pornirea programului</b> puteți preselecta sfârșitul programului (timpul de programare) în pași de ore (h=oră) până la maxim 24h:</p> <ol style="list-style-type: none"> <li>1. Selectați programul. Se va afișa durata programului pentru programul selectat, de ex. <b>1:45</b> (ore:minute).</li> <li>2. Apăsați <b>Finished in (Gata în)</b>  în mod repetat până când apare numărul de ore dorit. <b>Indicație:</b> Cu <b>Finished in (Gata în)</b>  + valorile de setare vor fi incrementate, iar cu <b>Finished in (Gata în)</b>  - vor fi decrementate.</li> <li>3. Apăsați tasta <b>Start/Pause (Start/Pauză)</b> . S-a activat preselecția timpului. După pornirea programului, pe display se va afișa numărul de ore selectat, de ex. <b>3</b> și va fi decrementat până când începe programul de uscare. Apoi va fi afișată durata programului.</li> </ol> <p><b>Indicație:</b> Durata programului este inclusă în timpul de programare Gata în.</p>
de ex.	 : 40	Timpul de uscare pentru <b>programul cu durată temporizată</b> poate fi prelungit până la maxim 3 ore și 30 minute în pași de 10 minute.



## Rufe

### Pregătirea rufelor



#### Avertizare

#### Pericol de explozie/incendiu!

Anumite obiecte se pot aprinde în timpul procesului de uscare sau pot provoca aprinderea sau explozia aparatului.

Scoateți brichetele și chibriturile din buzunarele articolelor vestimentare.

#### Atenție!

#### Deteriorări ale tamburului și articolelor textile

Tamburul și articolele textile pot fi deteriorate în timpul funcționării, dacă lăsați obiecte în buzunarele textilelor.

Scoateți toate obiectele, ca de ex. bucăți de metal, din buzunarele articolelor textile.

Pregătiți rufe după cum urmează:

- Legați împreună cordoanele din material, bentițele șorturilor etc. sau utilizați un sac pentru rufe.
- Închideți fermoarele, închizătorile de tip cârlig, închizătorile de tip ochet și nasturii. Încheiați nasturii articolelor voluminoase, ca de ex. lenjeriile de pat.
- Uscați întotdeauna articolele textile foarte mici, ca de ex. ciorapii pentru bebeluși, cu articole voluminoase, de ex. prosoape.
- Pentru articolele individuale utilizați un program cu durată temporizată.
- Articolele textile tricotate, de tipul tricourilor și lenjeriei de corp din tricot, intră frecvent la apă la prima uscare. Utilizați un program protector.
- Nu uscați excesiv rufe ușor de întreținut. Acest lucru duce la formarea mai multor cute de șifonare în rufe.

- Unii detergenți și soluții de tratare, de ex. apret sau balsam, conțin particule care se pot depune pe senzorul de umiditate. Acest lucru poate afecta funcționarea senzorului și din această cauză, și rezultatul uscării.

#### Indicații

- La spălarea rufelor care urmează să fie uscate, dozați detergentul și soluția de tratare conform indicațiilor producătorului.
- Curățați cu regularitate senzorul de umiditate → *Pagina 44.*

### Sortarea rufelor

**Indicație:** Încărcați rufe individual în aparat. Evitați pachetele de rufe, pentru a obține un rezultat bun al uscării.

#### Atenție!

#### Pericol de deteriorare a uscătorului sau a articolelor textile

La uscare, rufe care nu sunt adecvate pentru uscător pot deteriora aparatul și celelalte rufe. Sortați rufe înainte de uscare conform indicațiilor de pe eticheta de îngrijire:

- Adecvat pentru uscător
- Uscare la temperatură normală
- Uscare la temperatură scăzută
- Nu se uscă în uscător

La sortarea rufelor pentru uscat aveți în vedere și următoarele:

- Uscați împreună rufe din același tip de țesătură și cu aceeași structură, pentru a obține un rezultat uniform al uscării.  
În cazul în care uscați împreună articole textile din material subțire, gros sau cu mai multe straturi, acestea se vor usca diferit.
- Orientați-vă după descrierea articolelor textile din programul de uscare.  
→ "Lista programelor" la pagina 24

**Indicație:** Dacă, după spălare, simțiți rufe prea umede, puteți selecta un program pentru uscare ulterioară.

### Atenție!

#### Pericol de deteriorare a aparatului sau a articolelor textile

Nu uscați următoarele **articole textile** în aparat:

- Rufe murdare de solvenți, ceară sau grăsime.
- Articole textile care nu au fost spălate.
- Articole textile impermeabile la aer, de ex. rufe cauciucate.
- Articole textile delicate, de ex. mătase, perdele din material sintetic.



## Utilizarea aparatului

### Introducerea rufelor și pornirea aparatului

**Indicație:** Aparatul trebuie instalat și racordat corespunzător. → Pagina 14

1. Pregătiți și sortați rufe.
2. Apăsați  pentru a conecta aparatul.

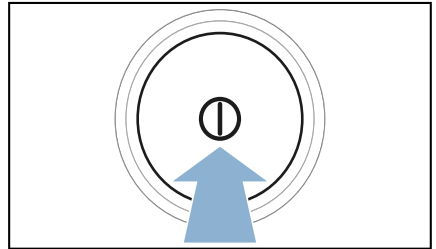

3. Deschideți ușa. Verificați dacă tamburul este golit complet. Dacă este cazul, goliți-l.

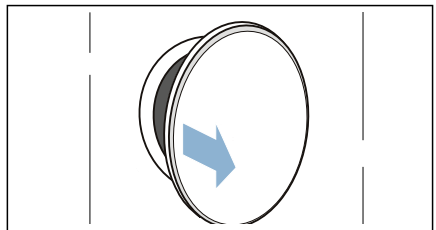

4. Așezați rufele despăturite în tambur.

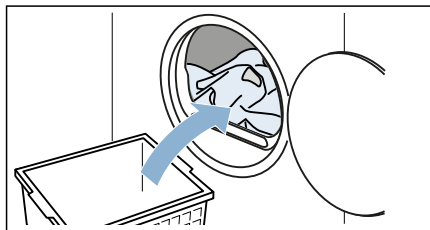

5. Închideți ușa.

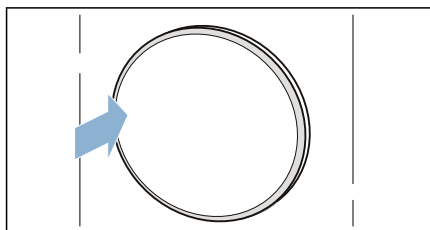

**Atenție!**

**Sunt posibile pagube materiale la aparat sau la articolele textile.**

Nu prindeți rufe în ușă.

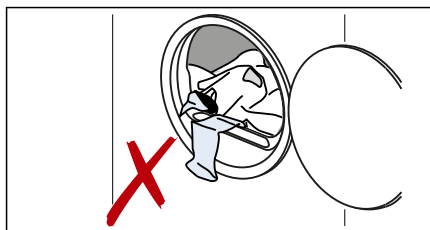

**Indicație:** Tamburul aparatului este luminat după deschidere, închidere și după pornirea programului. Lumina din interiorul tamburului se stinge independent.

## Setarea programului

**Indicație:** Dacă este activat sistemul de siguranță împotriva accesului copiilor, acesta trebuie mai întâi dezactivat, înainte de a putea seta un program.

→ Pagina 18

1. Setati programul dorit.

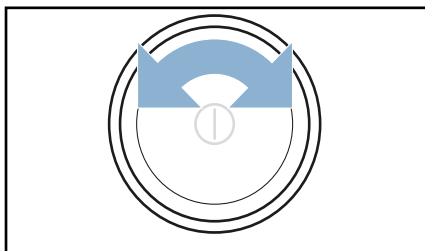

Pe display sunt afișate setările programului.

2. Dacă doriți, modificați setările programului.

→ "Setările programului" la pagina 26

## Pornirea programului

Apăsati tasta **Start/Pause (Start/Pauză)** .

**Indicație:** Dacă doriți să asigurați programul împotriva modificărilor accidentale, activați sistemul de siguranță împotriva accesului copiilor.

→ Pagina 18



## Derularea programului

Starea programului se afișează pe display.

**Indicație:** La selectarea unui program, este afișată durata preconizată de uscare pentru încărcătura maximă. În timpul procesului de uscare, senzorul de umiditate măsoară gradul de umiditate a rufelor. În funcție de umiditatea reziduală, durata programului și timpul rămas sunt adaptate automat în timpul funcționării (cu excepția programelor cu durate temporizate).

## Modificarea programului sau adăugarea de rufe

În timpul uscării puteți scoate sau adăuga oricând rufe, precum și modifica sau ajusta programul.

1. Deschideți ușa sau apăsați pe **Start/Pause (Start/Pauză)**  pentru o pauză.
2. Adăugați sau scoateți rufe.
3. Dacă doriți, alegeți un alt program sau o altă setare a programului.  
→ "Lista programelor" la pagina 24  
→ "Setările programului" la pagina 26
4. Închideți ușa.
5. Apăsați tasta **Start/Pause (Start/Pauză)** .

**Indicație:** Durata programului de pe display va fi actualizată în funcție de încărcare și de umiditatea reziduală din rufe. Valorile afișate pot fi modificate în funcție de durata programului sau de încărcare.

## Anularea programului

Programul poate fi întrerupt în orice moment prin deschiderea ușii sau prin apăsarea pe **Start/Pause (Start/Pauză)** .

### Atenție!

**Pericol de incendiu. Rufe se pot aprinde.**

În cazul în care anulați programul, trebuie să scoateți toate hainele și să le întindeți astfel încât să poată ieși căldura.

## Sfârșitul programului

Pe display apare -  -.

## Scoaterea rufelor și deconectarea aparatului

1. Scoateți rufe.

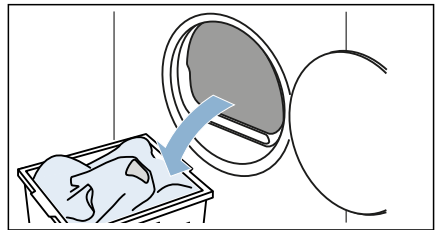

2. Apăsați  pentru a deconecta aparatul.

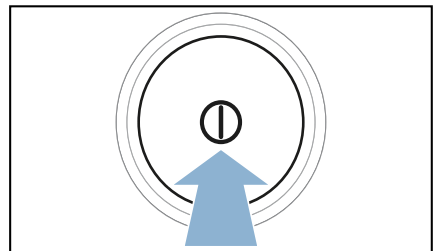

## Golirea rezervorului de apă de condens

În timpul procesului de uscare se formează apă de condens în aparat.

Dacă nu se utilizează un furtun de evacuare, apa de condens din aparat se scurge în rezervorul pentru apă de condens. În acest caz trebuie să goliți rezervorul pentru apă de condens în timpul fiecărei uscări și, de asemenea, atunci când este plin.

1. Scoateți rezervorul de apă de condens în poziție orizontală.

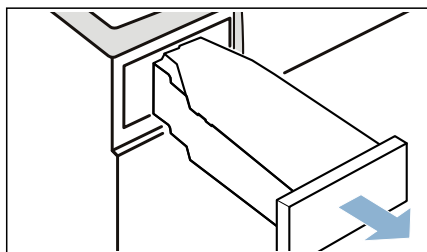

2. Evacuați apa condensată.

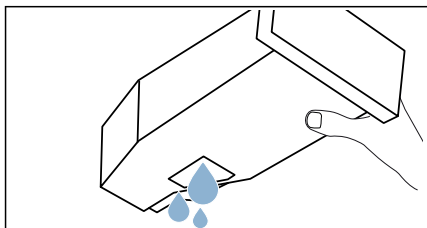

### Atenție!

#### Sunt posibile probleme de sănătate și pagube materiale

Apa condensată nu este apă potabilă și poate fi murdărită cu scame. Apa condensată murdară poate provoca probleme de sănătate și pagube materiale. Nu o beți sau refoșiți.

3. Împingeți din nou rezervorul de apă de condens în aparat până se fixează sesizabil.

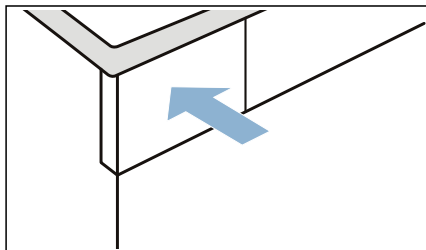

**Indicație:** Sita de la rezervorul de apă de condens filtrează apa de condens, care se folosește pentru curățarea automată a aparatului dumneavoastră. Sita se curăță prin golirea apei de condens. Cu toate acestea, verificați regulat sita cu privire la depunerile rămase și, dacă este cazul, îndepărtați-le.

→ "Curățarea sitei din rezervorul de apă de condens" la pagina 45



## Îndepărtarea scamelor

**Indicație:** La uscare sunt colectate scame și fire de păr de pe rufe în sita de scame. O sită de scame înfundată sau murdară reduce fluxul de aer, aparatul neputând funcționa la întreaga sa capacitate. Sitele de scame murdare măresc consumul de energie și prelungesc timpul de uscare.

### Curățați sita pentru scame după fiecare uscare:

1. Deschideți ușa și îndepărtați toate scamele de pe aceasta.
2. Scoateți sita dublă.

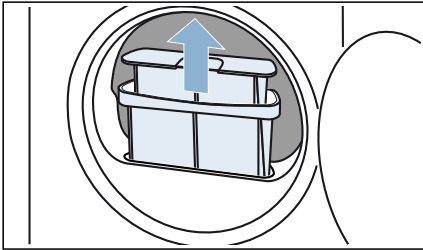

3. Îndepărtați scamele din adâncitura sitei pentru scame. Aveți grijă să nu cadă nicio scamă în canalul deschis.

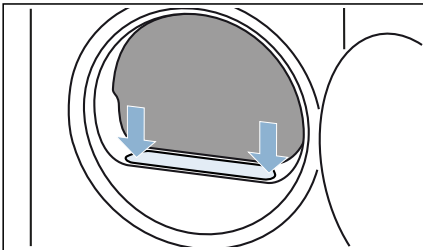

4. Trageți sitele una în cealaltă.

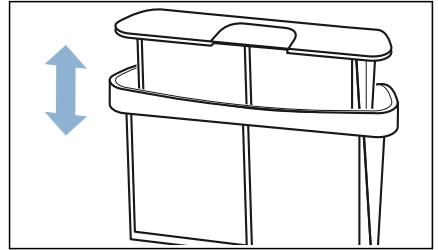

5. Deschideți ambele site.

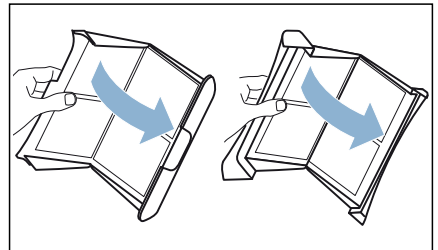

6. Îndepărtați toate scamele de pe ambele site.

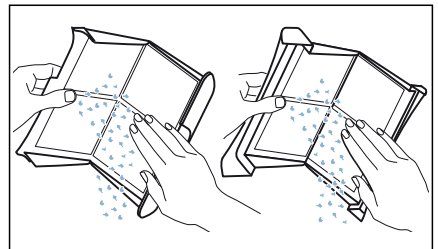

7. Clătiți sitele sub jet de apă caldă.

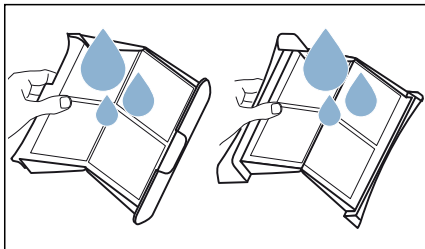

8. Uscați sitele, închideți-le și introduceți-le la loc.

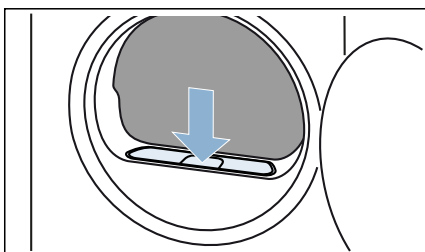

**Atenție!**  
**Pagube materiale/deteriorarea aparatului**

Dacă utilizați aparatul fără a utiliza o sită de scame (de ex. filtru de scame, recipient pentru scame, în funcție de specificațiile aparatului) sau dacă sita de scame este incompletă sau defectă, aparatul poate suferi deteriorări. Nu utilizați aparatul fără a utiliza o sită de scame sau cu o sită de scame care este incompletă sau defectă.

## Home Connect

Acest aparat este compatibil Wi-Fi și poate fi comandat de la distanță prin intermediul unui terminal mobil.

Cu terminalul dumneavoastră mobil puteți să efectuați următoarele operațiuni la aparat, prin intermediul aplicației Home Connect:

- Să setați și să porniți programele.
- Să reglați și să activați/dezactivați setările programelor.
- Să consultați stadiul programului.
- Să reglați și să activați/dezactivați setările aparatului.
- Să opriți aparatul.

Înainte de a putea folosi funcțiile Home Connect, urmați pașii de mai jos:

1. Instalați aplicația Home Connect pe terminalul mobil.
2. Înregistrați-vă în aplicația Home Connect.
3. Conectați o dată aparatul în mod automat **sau** manual la rețeaua locală.
4. Aparatul este conectat la aplicația Home Connect.

Găsiți informații cu privire la aplicație pe pagina noastră de Internet pentru Home Connect [www.home-connect.com](http://www.home-connect.com)

Serviciile Home Connect nu sunt disponibile în toate țările. Accesibilitatea funcției Home Connect depinde de accesibilitatea serviciilor Home Connect în țara dumneavoastră. Informații pe această temă se găsesc la: [www.home-connect.com](http://www.home-connect.com)

### Indicații

- Vă rugăm să respectați indicațiile de siguranță din această instrucțiune de utilizare și să vă asigurați că acestea sunt respectate și atunci când utilizați aparatul prin intermediul aplicației Home Connect în timp ce nu vă aflați acasă. Respectați de asemenea și indicațiile din aplicația Home Connect.
- Dacă aparatul este în funcțiune, nu puteți efectua modificări prin aplicația Home Connect. Reglările făcute asupra aparatului pot fi însă vizualizate în aplicația Home Connect.

## Accesarea meniului Home Connect

În meniul Home Connect puteți realiza și vizualiza conexiunea la rețea, puteți reseta conexiunea la rețea, puteți activa/dezactiva Wi-Fi și puteți găsi alte funcții ale aplicației Home Connect.

1. Porniți aparatul.
2. Apăsați tasta **Remote Start**  și mențineți-o apăsată minim 3 secunde.

Pe afișaj apare: **RLT**.

Acum vă aflați în meniul Home Connect.

**Indicație:** Apăsați scurt tasta **Remote Start**  pentru a părăsi meniul Home Connect.

## Conectarea la rețeaua dumneavoastră locală și la aplicația Home Connect

Conectați aparatul dumneavoastră o singură dată **automat** sau **manual** la rețeaua dumneavoastră locală.

### Indicații

- Dacă routerul dumneavoastră funcționează prin funcția WPS, puteți conecta automat aparatul la rețeaua dumneavoastră locală.
- Dacă routerul dumneavoastră nu funcționează prin funcția WPS, trebuie să conectați manual aparatul la rețeaua dumneavoastră locală.

După aceea, trebuie să vă conectați la aplicația Home Connect.

**Indicație:** Pentru a conecta aparatul dumneavoastră la rețeaua locală, trebuie să activați **Wi-Fi** de la aparat. **Wi-Fi** de la aparat este dezactivat din fabrică și se activează automat când conectați aparatul la rețeaua dumneavoastră locală.

## Conectare automată la rețeaua locală

### Etapa 2.1

Verificați dacă sunteți în meniul Home Connect. → *Pagina 35*

1. Apăsați tasta **Start/Pause (Start/Pauză)** .

Aparatul încearcă acum să se conecteze la rețeaua locală. Pe display se aprinde intermitent .

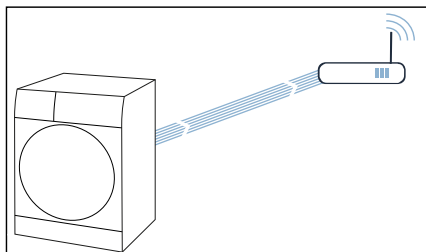

2. În următoarele 2 minute activați funcția WPS de la routerul rețelei locale.

Dacă aparatul s-a conectat cu succes la rețeaua locală, pe display se afișează **CON ✓**, iar  se aprinde permanent.

**Indicație:** Dacă nu s-a putut stabili nicio conexiune, verificați dacă aparatul dumneavoastră se află în aria de acoperire a rețelei locale. Repetați conectarea automată sau optați pentru conectarea manuală.

## Conectare manuală la rețeaua locală

### Etapa 2.2

Verificați dacă sunteți în meniul Home Connect. → *Pagina 35*

Verificați dacă ați deschis aplicația Home Connect și dacă v-ați logat.

1. Reglați programul la setarea 2.

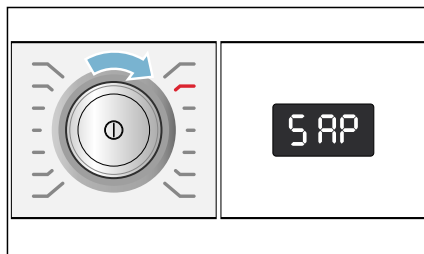

Pe display se afișează: **5 AP** (conectare manuală).

2. Apăsați tasta **Start/Pause (Start/Pauză)** .

Aparatul configurează acum o rețea WLAN proprie cu denumirea (SSID) **HomeConnect**.

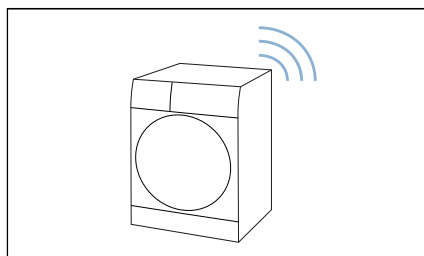

3. Activați setările WLAN pe terminalul mobil.

4. Conectați terminalul mobil la rețeaua WLAN **HomeConnect** și introduceți parola WLAN (Key) **HomeConnect**. Terminalul dumneavoastră mobil se conectează acum cu aparatul. Realizarea conexiunii poate dura până la 60 de secunde.

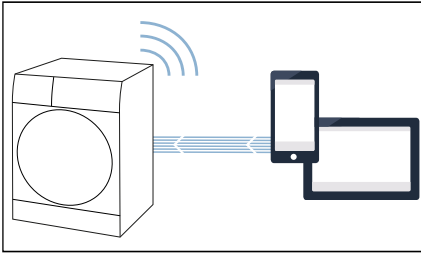

5. După ce ați reușit conectarea, deschideți aplicația Home Connect pe terminalul mobil și urmați pașii din aplicație.
6. În aplicația Home Connect, introduceți denumirea rețelei (SSID) și parola (Key) **a rețelei dumneavoastră locale**.
7. Urmăți ultimii pași în aplicația Home Connect, pentru a vă conecta aparatul.

Dacă aparatul s-a conectat cu succes la rețeaua locală, pe display se afișează **CON ✓**, iar  se aprinde permanent.

**Indicație:** Dacă nu s-a putut stabili o conexiune, verificați dacă aparatul dumneavoastră se află în aria de acoperire a rețelei locale. Repetați conectarea manuală.

## Conectare la aplicația Home Connect

Dacă aparatul dumneavoastră este conectat la rețeaua locală, îl puteți conecta la aplicația Home Connect.

Verificați dacă sunteți în meniul Home Connect. → *Pagina 35*

Verificați dacă ați deschis aplicația Home Connect și dacă v-ați logat.

1. Reglați programul la setarea 3.

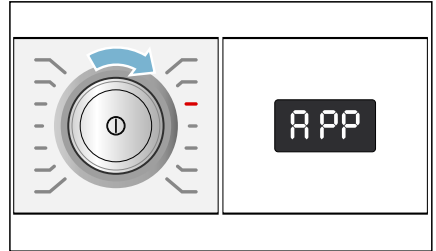

Pe display se afișează: **APP** (conectare la aplicație).

2. Apăsăți **Start/Pause (Start/Pauză)** .

Aparatul încearcă acum să se conecteze la aplicația Home Connect.

3. În momentul în care aparatul dumneavoastră se afișează în aplicație, urmați ultimii pași în aplicația Home Connect.

**Indicație:** Dacă nu s-a putut stabili o conexiune, verificați dacă terminalul dumneavoastră mobil se află în aria de acoperire a rețelei locale, respectiv dacă este conectat la aceasta. Reconectați la aplicația Home Connect.

## Activare/dezactivare Wi-Fi

Dacă aparatul dumneavoastră este deja conectat la rețeaua locală, puteți activa sau dezactiva **Wi-Fi** la aparatul dumneavoastră.

Verificați dacă sunteți în meniul Home Connect. → *Pagina 35*

1. Reglați programul la setarea 4.

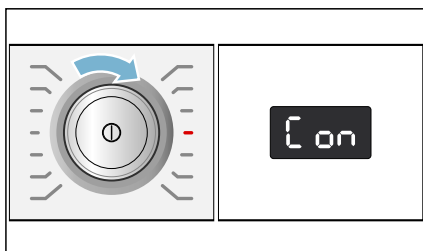

Pe display se afișează: **On** (funcția Wi-Fi).

2. Apăsăți tasta **Start/Pause (Start/Pauză)** ▷||.

Dacă pe display se afișează **on**, atunci funcția Wi-Fi este activă pe aparat. Dacă pe display se afișează **off**, atunci funcția Wi-Fi este dezactivă pe aparat.

### Indicații

- Dacă aparatul dumneavoastră este conectat la rețeaua locală, Wi-Fi se va activa automat.
- Dacă Wi-Fi este activat, aparatul nu se deconectează automat.
- Dacă Wi-Fi este deconectat, nu este posibilă pornirea aparatului cu ajutorul telecomenzii și nici pornirea de la distanță prin intermediul aplicației Home Connect.
- Dacă Wi-Fi este deconectat și aparatul dumneavoastră nu a fost conectat la rețeaua locală, la reconectare, conexiunea Wi-Fi va fi restabilită în mod automat.
- Dacă activați această funcție, consumul de energie crește în comparație cu valorile indicate în tabelul cu valori de consum.  
→ *Pagina 50*

## Restabilirea setărilor de rețea

Puteți reseta conexiunea la rețea.

Verificați dacă sunteți în meniul Home Connect. → *Pagina 35*

1. Reglați programul la setarea 5.

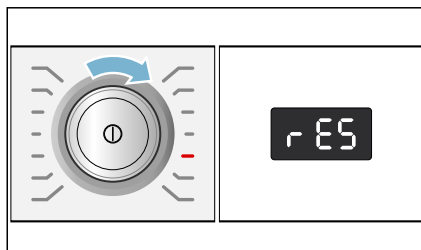

Pe display se afișează: **rES**  
(restabiliți setările de rețea).

2. Apăsăți tasta **Start/Pause (Start/Pauză)** ▷||.

Pe display apare: **YES**.

3. Apăsăți tasta **Start/Pause (Start/Pauză)** ▷||.

**Indicație:** Dacă doriți să utilizați din nou aparatul prin aplicația Home Connect, trebuie să îl reconectați la rețeaua locală și la aplicația Home Connect.

## Actualizare software

Puteți actualiza software-ul Home Connect pe aparatul dumneavoastră. Atunci când este disponibilă o nouă actualizare, pe display se afișează: **UPd**

Instalați actualizarea direct prin intermediul **mesajului apărut pe display** sau **manual**, după cum urmează:

Verificați dacă sunteți în meniul Home Connect. → *Pagina 35*

1. Reglați programul la setarea 6.

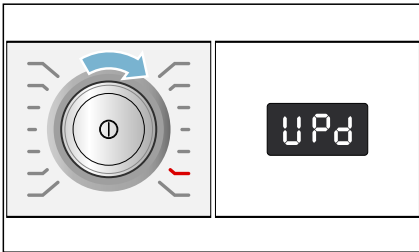

Pe display se afișează: **UPd** (actualizare). Start/Pause (Start/Pauză) **▷||** se aprinde intermitent atunci când este disponibilă o nouă actualizare a software-ului.

2. Apăsați **Start/Pause (Start/Pauză) ▷||**.

Pe afișaj apare: **555**.

3. Apăsați **Start/Pause (Start/Pauză) ▷||**.

**Indicație:** Actualizarea de software poate dura câteva minute. Nu închideți aparatul în timpul actualizării.

## Indicație pentru protecția datelor

La prima conectare a aparatului dumneavoastră la o rețea WLAN conectată la Internet, aparatul transmite următoarele categorii de date către serverul Home Connect (prima înregistrare):

- Identificarea unică a aparatului (constând din codurile aparatului și adresa MAC a modului de comunicație Wi-Fi înglobat).
- Certificatul de securitate al modului de comunicație Wi-Fi (pentru securizarea conexiunii din punct de vedere al tehnicii informaționale).
- Versiunea software și hardware actuală a aparatului dumneavoastră electrocasnic.
- Stadiul unei eventuale reveniri anterioare la setările din fabrică.

Această primă înregistrare pregătește utilizarea funcționalităților Home Connect și este necesară abia în momentul în care doriți să folosiți pentru prima dată funcționalitățile Home Connect.

**Indicație:** Luați în considerare faptul că funcționalitățile Home Connect pot fi utilizate doar în conexiune cu aplicația Home Connect. Informațiile referitoare la protecția datelor pot fi consultate în aplicația Home Connect.

## Declarație de conformitate

Prin prezenta Robert Bosch Hausgeräte GmbH declară că aparatul dotat cu funcționalitatea Home Connect este în conformitate cu cerințele de bază și cu celelalte dispoziții relevante ale Directivei 2014/53/EU.

Regăsiți o declarație de conformitate RED detaliată pe Internet la adresa [www.bosch-home.com](http://www.bosch-home.com), la pagina de produs a aparatului dumneavoastră, în secțiunea destinată documentelor suplimentare.



2,4 bandă GHz: 100 mW max.



## Evacuarea apei de condens

În timpul procesului de uscare se formează apă de condens în aparat.

Utilizați aparatul cu furtunul de evacuare racordat.

Dacă nu se utilizează un furtun de evacuare, apa de condens din aparat se scurge în rezervorul pentru apă de condens. În acest caz trebuie să goliți rezervorul pentru apă de condens în timpul fiecărei uscări și, de asemenea, atunci când este plin.

### Racordați furtunul de evacuare conform următoarelor instrucțiuni:

1. Scoateți accesoriile din tambur.

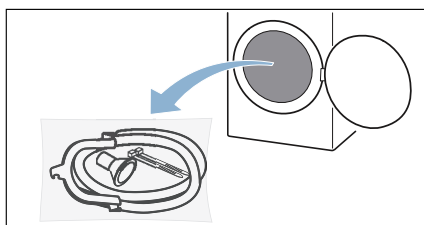

2. Scoateți toate piesele din pungă.

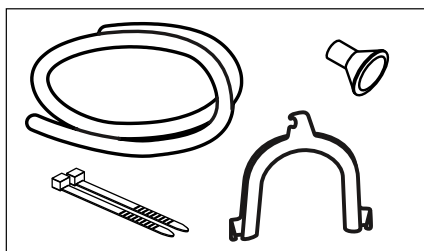



3. Scoateți furtunul pentru apă condensată din duze.

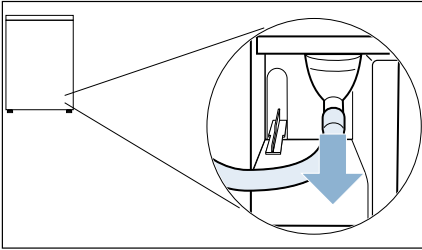

**Indicație:** La livrarea aparatului, furtunul pentru apă condensată este fixat pe duze.

4. Aduceți furtunul pentru apă de condens în poziție de staționare.

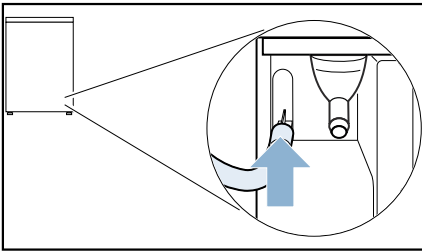

5. Scoateți furtunul de evacuare din accesorii și fixați-l pe duzele expuse, împingând până când se blochează.

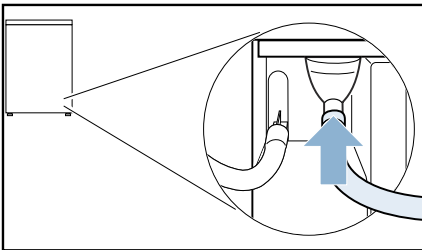

6. Fixați cealaltă parte a furtunului de evacuare cu celelalte accesorii, în funcție de modul de racordare.

**Chiuvetă:**

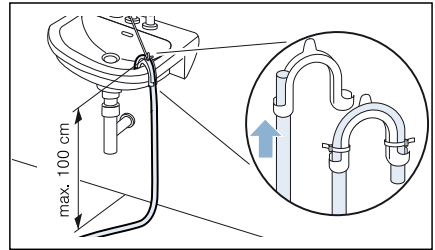

**Sifon:**

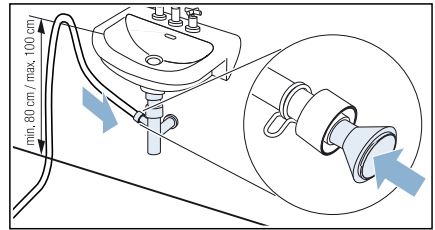

Îmbinarea trebuie asigurată cu un colier de furtun (interval de prindere 12-22 mm, magazine de specialitate).

Atunci când este conectată la un sifon, este important să respectați înălțimea furtunului de evacuare de minimum 80 cm și nu mai mult de maximum de 100 cm.

### Sifon de pardoseală:

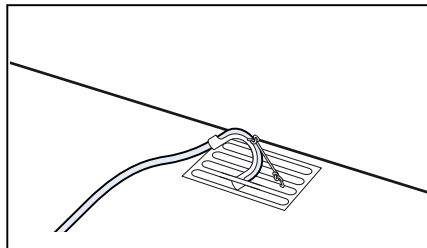

### Atenție!

#### Pagube materiale prin scurgeri sau revărsarea apei.

Asigurați furtunul de evacuare împotriva alunecării. Nu îndoiți furtunul de evacuare. Păstrați diferența de înălțime între suprafața de instalare și evacuare de max. 100 cm.

### Atenție!

#### Apa acumulată poate fi aspirată înapoi în aparat și poate provoca pagube materiale.

Verificați dacă apa se scurge repede. Scurgerea nu trebuie să fie astupată sau înfundată.

7. Scoateți rezervorul de apă de condens în poziție orizontală și goliți.

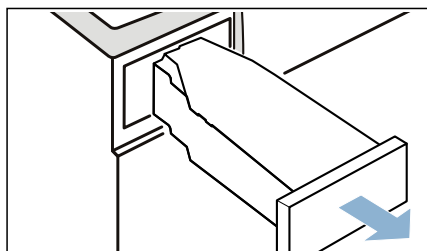

8. Rotiți rezervorul de apă de condens la 180° pe partea inferioară și îndepărtați dopul introdus.

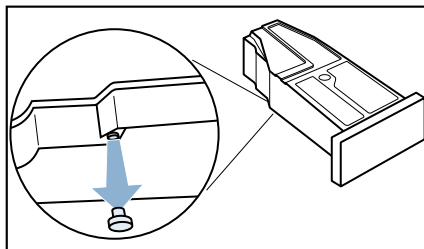

9. Rotiți din nou rezervorul de apă de condens la 180° și plasați dopul în cavitatea din partea superioară a rezervorului de apă de condens.

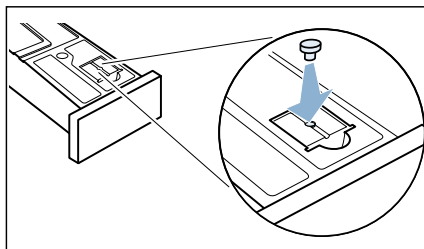

10. Scoateți filtrul din locaș.

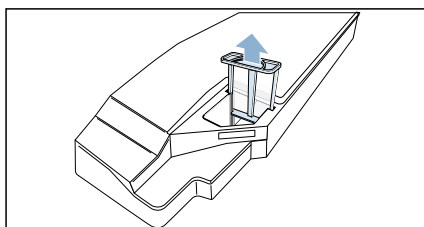

11. Așezați filtrul în cavitatea pentru rezervorul de apă de condens.

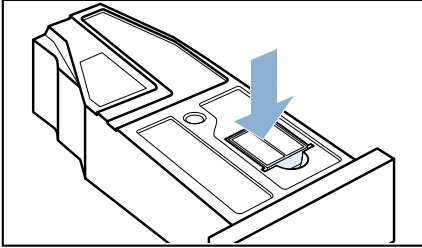

12. Introduceți rezervorul de apă de condens până la blocare.

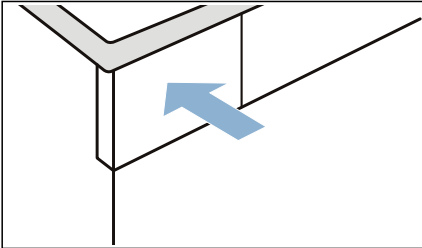

Apa condensată va fi condusă acum prin furtunul de evacuare în scurgere sau într-o chiuvetă.

**Indicație:** Dacă doriți să modificați evacuarea apei de condens în rezervorul pentru apa de condens, vă rugăm să efectuați toți pașii în ordine inversă.

### Atenție!

#### Daune materiale și deteriorări ale aparatului

Dacă scurgeți apa de condens în rezervorul de apă de condens, se poate scurge lichid din duze, ceea ce ar putea determina daune materiale. Înainte de utilizarea aparatului fixați furtunul pentru apă de condens pe duze.



## Curățare și întreținere

### Curățarea aparatului

#### **⚠️ Avertizare**

#### **Pericol de moarte!**

Aparatul este alimentat electric. Există pericol de electrocutare dacă intrați în contact cu componentele aflate sub tensiune. Prin urmare, vă rugăm să rețineți:

- Opriți aparatul. Deconectați aparatul de la rețeaua de alimentare cu energie electrică (scoateți ștecherul din priză).
- Nu apucați niciodată cu mâinile ude ștecherul.
- Când scoateți ștecherul din priză, apucați întotdeauna ștecherul și nu cablul de alimentare, în caz contrar pot rezulta deteriorări ale cablului de alimentare.
- Nu efectuați modificări tehnice asupra aparatului sau funcțiilor acestuia.
- Reparațiile și celelalte intervenții asupra aparatului trebuie să fie efectuate de către unitatea noastră de service sau de către un electrician. Aceleași principii se aplică și în cazul înlocuirii cablului de alimentare (când este necesar).
- Cablurile de alimentare de rezervă pot fi comandate de la unitatea noastră de service.



#### **⚠️ Avertizare**

#### **Pericol de intoxicație!**

Substanțele de curățat care conțin solvenți pot produce vapori toxici, de ex. solvenți de curățare.

Nu utilizați substanțe de curățat care conțin solvenți.

### **⚠️ Avertizare**

#### **Pericol de electrocutare/pagube materiale/deteriorare a aparatului!**

Dacă umezeala penetrează aparatul, se poate produce un scurtcircuit.

Nu utilizați aparate de curățat cu presiune sau aparate de curățat cu aburi, furtun sau pistol de pulverizare pentru a curăța aparatul.

### **Atenție!**

#### **Pagube materiale/deteriorarea aparatului**

Agenții de curățare și agenții pentru pretratarea rufelor (de ex. produsele pentru îndepărtarea petelor spray-urile de prespălare etc.) pot provoca deteriorări dacă vin în contact cu suprafețele aparatului. Prin urmare, vă rugăm să rețineți:

- Nu lăsați acești agenți să vină în contact cu suprafețele aparatului.
- Curățați aparatul numai cu apă și cu o lavetă moale și umedă.
- Îndepărtați imediat urmele de detergent, produse pulverizate și celelalte reziduuri.

## **Curățarea senzorului de umiditate**

**Indicație:** Senzorul de umiditate măsoară gradul de umiditate al rufelor. După o utilizare îndelungată, se pot depune reziduuri fine de calcar sau de detergenți și soluții de tratare. Aceste depuneri trebuie îndepărtate în mod regulat, în caz contrar putând afecta rezultatul uscării.

1. Deschideți ușa.

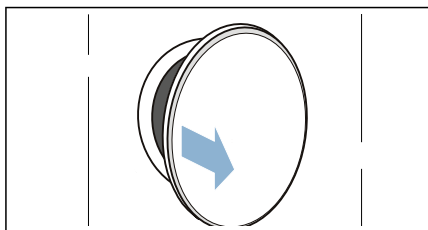

2. Curățați senzorul de umiditate cu un burete aspru.

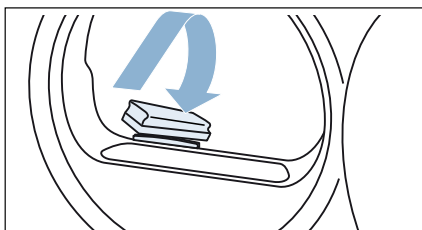

### **Atenție!**

#### **Senzorul de umiditate poate fi deteriorat.**

Senzorul de umiditate este fabricat din inox. Nu curățați senzorul cu substanțe abrazive și bureți de sârmă.

## Curățarea sitei din rezervorul de apă de condens

**Indicație:** Sita de la rezervorul de apă condensată servește la curățarea apei condensate care se folosește pentru curățarea automată a acestui aparat.

1. Scoateți rezervorul de apă condensată în poziție orizontală.

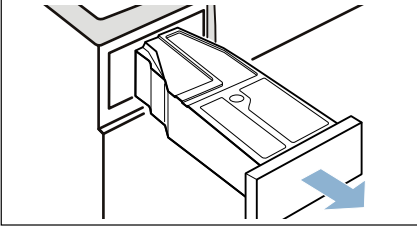

2. Evacuați apa condensată.
3. Scoateți sita.

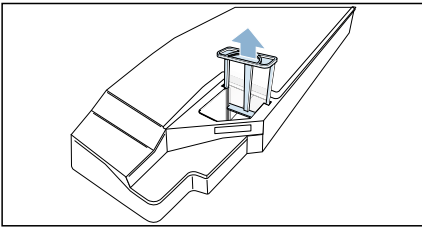

4. Curățați sita sub jet de apă caldă sau în mașina de spălat vase.
5. Introduceți sita și împingeți până se fixează sesizabil.

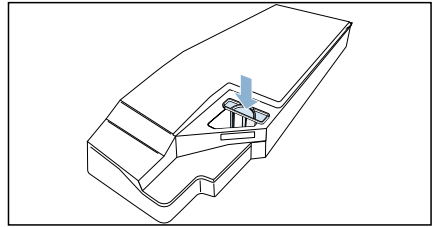







### Atenție!

**Fără sită, se pot acumula scame în aparat și pot provoca deteriorări ale acestuia.**

Utilizați aparatul doar cu sita montată.



6. Introduceți rezervorul de apă condensată și împingeți până se fixează sesizabil.

## Indicații pe display

Defecțiuni	Cauză/remediere
Pe display apare  , iar ciclul de uscare este întrerupt.	<ul style="list-style-type: none"> <li>■ Goliți rezervorul de apă condensată și montați-l. → <i>Pagina 32</i> Apăsați pe Start/Pause (Start/Pauză) .</li> <li>■ Dacă furtunul de evacuare* opțional este instalat, asigurați-vă că acesta: este racordat corect → <i>Pagina 40</i> nu este îndoit nu este blocat și nu este înfundat, de ex. din cauza depunerilor</li> </ul>
 pe display.	Îndepărtați scamele. → <i>Pagina 33</i> Apăsați pe Start/Pause (Start/Pauză)  .
 pe display.	Nu este o defecțiune. Schimbătorul de căldură este curățat automat. Nu scoateți recipientul pentru apa de condens atât timp cât se menține afișajul.
Nu s-a putut stabili conexiunea cu rețeaua internă.	<ul style="list-style-type: none"> <li>■ Wi-Fi este deconectat. Stabiliți conexiunea la rețeaua internă, conectați Wi-Fi.  trebuie să apară pe display.</li> <li>■ Wi-Fi este conectat, dar nu s-a putut stabili conexiunea cu rețeaua internă. Verificați dacă rețeaua dumneavoastră internă este disponibilă sau conectați-vă din nou la rețeaua internă.</li> </ul>
Display-ul s-a stins și Start/Pause (Start/Pauză)  se aprinde intermitent.	Nu este o defecțiune. Modul de economisire a energiei este activ.
* în funcție de dotările aparatului sau de accesoriile disponibile	

**Indicație:** În cazul în care nu puteți remedia chiar dumneavoastră o defecțiune prin deconectarea și conectarea aparatului, vă rugăm să vă adresați Serviciului de Asistență pentru Clienți. → *Pagina 52*

## Recomandări privind aparatul

Defecțiuni	Cauză/Remediere
Aparatul nu pornește.	Verificați ștecherul și siguranțele.
Articolele vestimentare se șifonează.	<ul style="list-style-type: none"> <li>■ Cantitatea de încărcare depășită sau program ales greșit pentru un anumit tip de textile. În tabelul cu programe găsiți toate informațiile necesare. → <i>Pagina 24</i></li> <li>■ După uscare luați rufele direct din tambur. Astfel, evitați șifonarea rufelor.</li> </ul>
Se scurge apă.	Aparatul ar putea fi înclinat. Îndreptați aparatul. → <i>Pagina 14</i>
Durata afișată a programului se modifică pe parcursul procesului de uscare.	Nu este o defecțiune. Senzorul de umiditate determină umiditatea reziduală din rufe și modifică durata programului (cu excepția programelor cu durată temporizată).
Rufele nu sunt complet uscate sau sunt încă prea umede.	<ul style="list-style-type: none"> <li>■ După terminarea programului, rufele calde par mai umede la atingere decât sunt în realitate. Întindeți rufele și lăsați să se răcorească.</li> <li>■ Adaptați obiectivul de uscare sau măriți gradul de uscare. Astfel se prelungeste durata de uscare, temperatura de uscare rămânând constantă.</li> <li>■ Alegeți intervalul de timp pentru uscarea ulterioară a rufelor care sunt încă umede.</li> <li>■ Selectați programul cu durată temporizată pentru o cantitate mică de încărcare.</li> <li>■ Nu depășiți cantitatea maximă de încărcare a unui program. → <i>Pagina 24</i></li> <li>■ Curățați senzorul de umiditate de la tambur. Pe senzor se pot forma depuneri fine de calcar sau se pot acumula reziduuri de detergenți și soluții de tratare, ceea ce poate afecta funcționarea acestuia. → <i>Pagina 44</i></li> <li>■ Uscarea a fost anulată din cauza unei pene de curent, a umplerii rezervorului de apă de condens sau a depășirii timpului maxim de uscare.</li> </ul> <p><b>Indicație:</b> Țineți cont, de asemenea, și de recomandările privind rufele. → <i>Pagina 28</i></p>
Programul nu pornește	<p>Asigurați-vă că</p> <ul style="list-style-type: none"> <li>■ ușa este închisă.</li> <li>■ child lock (Siguranța pentru copii)  push 3 sec este dezactivat</li> <li>■ Apăsarea tastei Start/Pause (Start/Pauză) </li> </ul> <p><b>Indicație:</b> Prin <b>Finished in (Gata în)</b>  este setată o întârziere a programului, acesta urmând să pornească la un moment ulterior.</p>

■ Timp de uscare prea mare.	■ Aparatul poate acumula scame. Acest lucru determină un timp de uscare mai lung. Îndepărtați scamele. → <i>Pagina 33</i> ■ Dacă grila de admisie a aerului este blocată sau nu este ușor accesibilă, timpul de uscare se poate prelungi. Nu blocați grila de admisie a aerului. ■ Dacă temperatura mediului ambiant este mai mică de 15 °C și mai mare de 30 °C, timpul de uscare se poate prelungi. ■ O circulație insuficientă a aerului în încăperea poate prelungi timpul de uscare. Aerisiți încăperea suficient.
■ Umiditatea din încăperea crește.	■ Aerisiți camera suficient.
■ Programul de uscare a fost anulat.	■ Dacă programul de uscare este anulat din cauza unei căderi de curent, reporniți programul sau scoateți și întindeți rufe.
■ Zgomote neobișnuite la uscare.	■ Curățarea automată a schimbătorului de căldură generează zgomote. Acestea nu indică o funcționare defectuoasă a aparatului.
■ Deși este în funcțiune, aparatul este rece la atingere.	■ Nu este o defecțiune. Aparatul cu pompă de căldură usucă eficient la temperaturi scăzute.
■ Home Connect nu funcționează.	■ Dacă apar probleme cu Home Connect, găsiți ajutor pe <a href="http://www.home-connect.com">www.home-connect.com</a> . ■ Funcțiile Home Connect pot fi folosite pe aparatul dumneavoastră în funcție de disponibilitatea serviciilor Home Connect (de ex. furnizarea aplicațiilor) în țara dumneavoastră. Service-ul Home Connect nu este disponibil în fiecare țară, informații în acest sens găsiți pe <a href="http://www.home-connect.com">www.home-connect.com</a> .
■ Apă reziduală în rezervorul de apă condensată, deși furtunul de evacuare este racordat la aparat.	■ Dacă furtunul opțional de evacuare* este instalat, din cauza funcției de autocurățare a aparatului, rămâne puțină apă reziduală în rezervorul de apă condensată.
* în funcție de dotările aparatului sau de accesoriile disponibile	

**Indicație:** În cazul în care nu puteți remedia chiar dumneavoastră o defecțiune prin deconectarea și conectarea aparatului, vă rugăm să vă adresați Serviciului de Asistență pentru Clienți. → *Pagina 52*





## Transportul aparatului

### **⚠️ Avertizare**

#### **Pericol de rănire/pagube materiale/deteriorarea aparatului!**

Dacă apucați aparatul de oricare dintre componentele care ies în afară (de ex, hubloul aparatului), pentru a-l ridica sau deplasa, aceste componente se pot rupe și cauza răniri.

Nu apucați aparatul de niciuna dintre componentele care ies în afară, pentru a-l ridica sau deplasa.

### **⚠️ Avertizare**

#### **Pericol de rănire!**

- Acest aparat este foarte greu. Ridicarea aparatului poate produce răniri. Nu ridicați pe cont propriu aparatul.
- Aparatul are margini ascuțite care pot provoca tăierea mâinilor. Nu apucați aparatul de marginile ascuțite. Purtați mănuși de protecție când ridicați aparatul.

#### **Pregătiți aparatul pentru transport după cum urmează:**

1. Scoateți rezervorul de apă de condens în poziție orizontală și goliți.

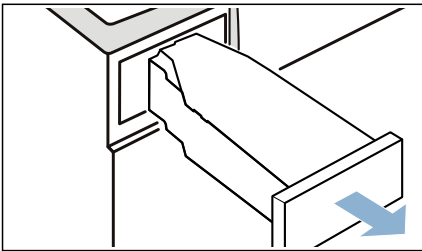

2. Împingeți din nou rezervorul de apă de condens în aparat până se fixează sesizabil.

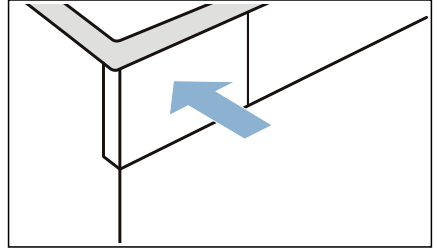

3. Porniți aparatul.
4. Setati un program oarecare.
5. Apăsati tasta **Start/Pause (Start/Pauză)** .
6. Așteptați 5 minute. Apa de condens va fi evacuată prin pompă.
7. Goliți din nou rezervorul de apă de condens.
8. Dacă este montat, îndepărtați furtunul de evacuare de la chiuvetă, sifon sau scurgere. → *Pagina 40*
- Atenție!** Asigurați furtunul de evacuare al aparatului împotriva alunecării. Nu îndoiiți furtunul de evacuare.
9. Opriți aparatul.
10. Deconectați ștecărul de rețea de la sistemul de alimentare. Acum aparatul este pregătit pentru transport.

### **Atenție!**

#### **Daune materiale și deteriorări ale aparatului**







În ciuda evacuării prin pompă, în aparat se află mereu o cantitate mică de apă reziduală. Apa reziduală se poate scurge, provocând pagube materiale.

Prin urmare, transportați aparatul în poziție verticală.



## Valori de consum

### Tabel cu valori de consum



Program	Turația cu care au fost centrifugate rufele (în rot/min)	Durată** (în min)		Consum de energie** (în kWh)	
 <b>Bumbac</b> 		<b>9 kg</b>	<b>4,5 kg</b>	<b>9 kg</b>	<b>4,5 kg</b>
Uscat pentru dulap  *	1400	146	98	1,77	1,09
	1000	166	108	2,06	1,24
	800	186	118	2,35	1,39
Uscat pentru călcare  *	1400	109	71	1,26	0,76
	1000	129	81	1,55	0,91
	800	149	91	1,84	1,06
<b>Ușor de îngrijit</b> 		<b>3,5 kg</b>		<b>3,5 kg</b>	
Uscat pentru dulap  *	800	57		0,55	
	600	65		0,65	

\* Setarea programului în conformitate cu norma EN61121, cu utilizarea furtunului de scurgere extern.

\*\* Raportate la valorile indicate, prin activarea funcțiilor suplimentare, valorile pot diferi în funcție de tipul articolului textil, compoziția rufelor care trebuie uscate, umiditatea reziduală a articolului textil, gradul de uscare setat, cantitatea de încărcare, precum și de condițiile mediului ambiant.

### Programul cel mai eficient pentru articole textile din bumbac

Următorul „Program standard bumbac” (reprezentat prin ) este adecvat pentru uscarea rufelor din bumbac normale, ude și este cel mai eficient în ceea ce privește consumul combinat de energie pentru uscarea rufelor ude din bumbac.

Programe standard pentru bumbac conform regulamentului actual al UE 932/2012			
Program + obiectiv de uscare	Încărcare (în kg)	Consum de energie (în kWh)	Durata programului (în min)
 Bumbac + Uscat pentru dulap 	9/4,5	2,06/1,24	166/108

Setarea programului pentru verificări și etichetarea energiei conform Directivei 2010/30/UE.



## Date tehnice

**Dimensiuni:**

85 x 60 x 60 mm

(Înălțime x lățime x adâncime)

**Greutate:**

57 kg (în funcție de model)

**Racordare la rețea:**

Tensiune de rețea 220 - 240 V, 50Hz

Intensitate nominală 10 A

Putere nominală max. 1000 W

**Cantitatea maximă de încărcare:**

9 kg

**Putere consumată în stare deconectată:**

0,1 W

**Putere consumată în modul inactiv:**

0,10 W

**Sistem de iluminare interioară a tamburului\*****Temperatura mediului ambiant:**

5 - 35°C

**Consum de energie în modul Standby (Wi-Fi) / Durata:**

1,8 W / 20 Min



## Eliminarea ecologică



Eliminați ambalajul și aparatul în mod ecologic.

Acest aparat este marcat conform Directivei europene 2012/19/UE privind aparatele electrice și electronice vechi (waste electrical and electronic equipment – WEEE).

Directiva stabilește cadrul valabil la nivelul întregii UE pentru preluarea și valorificarea aparatelor uzate.

**Atenție!****Pericol de incendiu/pericol de intoxicare/daune materiale și deteriorarea aparatului**

Aparatul conține agent frigorific ecologic, dar inflamabil R290. O eliminare necorespunzătoare poate duce la incendiu, precum și la intoxicații. Eliminați aparatul în mod corespunzător și nu deteriorați conductele circuitului de agent frigorific.

\* în funcție de dotările aparatului



## Unitatea service abilitată

În cazul în care nu puteți remedia chiar dumneavoastră o defecțiune prin deconectarea și conectarea aparatului, vă rugăm să vă adresați unității service abilitate. → Lista atașată cu unitățile de service sau ultima pagină

Noi găsim întotdeauna o soluție potrivită, chiar și pentru a evita vizite inutile ale tehnicienilor.

Vă rugăm să indicați unității service numărul produsului (Nr. E) și numărul de fabricație al aparatului (FD).

E-Nr. _____	FD _____
-------------	----------

Nr. E      Numărul de produs  
FD      Numărul de fabricație

Găsiți aceste date, \*în funcție de model: în interiorul ușii\*/clapeta de service deschisă\* și pe partea din spate a aparatului.

### **Bazați-vă pe competența producătorului.**

Contactați-ne cu încredere. În acest fel vă asigurați că reparația va fi executată de tehnicieni de service instruiți, cu piese de schimb originale.









## Îți mulțumim pentru că ai achiziționat un aparat electrocasnic Bosch!

Înregistrează-ți acum noul dispozitiv pe MyBosch și beneficiază imediat de:

- **Recomandări de specialitate pentru aparatul dumneavoastră**
- **Opțiuni de extindere a garanției**
- **Reduceri de preț la accesorii și piese de schimb**
- **Un manual digital și date complete privind aparatul**
- **Acces facil la Service Bosch Electrocasnice**

Înregistrare gratuită și ușoară – posibilă și de pe telefonul mobil:

[www.bosch-home.com/welcome](http://www.bosch-home.com/welcome)



## Ai nevoie de ajutor? Îl veți găsi aici.

Recomandări de specialitate privind aparatele tale electrocasnice Bosch, asistență pentru soluționarea problemelor sau privind reparațiile, direct de la experții Bosch.

Află tot ce trebuie să știi despre felurile în care Bosch te poate ajuta:

[www.bosch-home.com/service](http://www.bosch-home.com/service)

**Datele de contact pentru toate țările sunt prezentate în registrul de service atașat.**

**Robert Bosch Hausgeräte GmbH**

Carl-Wery-Straße 34

81739 München, GERMANY

[www.bosch-home.com](http://www.bosch-home.com)



9001435277 (9901)

ro