



BOSCH



Register your
new device on
MyBosch now and
get free benefits:
**[bosch-home.com/
welcome](https://www.bosch-home.com/welcome)**

Mosógép

WAX32KH0BY

[hu]

Használati és felállítási útmu-
tató

Tartalomjegyzék

Biztonság	4	Ruhanemű szétválogatása	33
Általános útmutatások.....	4	Szennyezettségi fokok	33
Rendeltetésszerű használat.....	4	Kezelési jelzések a kezelési cím- kéken	33
A használók körének korlátozása.....	5	Mosó- és ápolószer	34
Biztonságos beszerelés	5	Ajánlott mosószer	34
Biztonságos használat	7	Mosószer adagolása.....	35
Biztonságos tisztítás és karbantar- tás.....	10	A kezelés alapjai	35
Anyagi károk elkerülése	11	A gép bekapcsolása.....	35
Környezetvédelem és takarékos- ság	11	Program beállítása.....	36
A csomagolási hulladék ártalmat- lanítása.....	11	Programbeállítások módosítása	36
Energia és erőforrások megtakarí- tása	12	Ruhanemű behelyezése.....	36
Energiatakarékos üzemmód.....	12	Mosó- és ápolószer betöltése	37
Elhelyezés és csatlakoztatás	13	Program indítása	37
A készülék kicsomagolása.....	13	Ruhanemű áztatása	37
A csomagolás tartalma	13	Ruhanemű hozzáadása	37
A felállítási helyre vonatkozó köve- telmények	14	Program megszakítása	37
Szállítási biztosítók eltávolítása.....	15	Program folytatása öblítés stop után	38
A szállítási merevítők eltávolítása	16	Ruhanemű kivétele	38
A készülék csatlakoztatása	16	A készülék kikapcsolása.....	38
A készülék beállítása	17	Gyerekszár	38
Ismerkedés	19	A gyerekszár aktiválása	38
A készülék.....	19	Gyerekszár kikapcsolása.....	39
Mosószer tartó fiók	20	Intelligens adagolórendszer	39
Kezelőelemek	20	Adagoló tartály feltöltése.....	39
Kijelző.....	21	Az adagoló tartály tartalma	40
Programok.....	24	Alap adagolási mennyiség.....	40
Gombok	29	Home Connect	40
Tartozékok	31	Home Connect-beállítások	41
Az első használat előtt	31	Készülék csatlakoztatása az ottho- ni WLAN hálózathoz (Wi-Fi) WPS funkcióval	43
Üres mosás indítása	31	Készülék csatlakoztatása az ottho- ni WLAN hálózatra (Wi-Fi) WPS funkció nélkül	43
Ruhanemű	32	Készülék összekapcsolása a Ho- me Connect alkalmazással	44
Ruhanemű előkészítése	32		

A Wi-Fi bekapcsolása a készülé- ken.....	44	A készülék ismételt üzembe helye- zése	67
A Wi-Fi kikapcsolása a készülé- ken.....	45	A régi készülék ártalmatlanítása.....	67
A készülék hálózati beállításainak visszaállítása.....	45	Vevőszolgálat	68
Szoftverfrissítés.....	45	Termékszám (E-Nr.) és gyártási szám (FD).....	68
Készülék összekapcsolása az energiamenedzserrel	46	AQUA-STOP garancia ¹	68
Távdiagnosztika	47	Fogyasztási értékek.....	70
Adatvédelem.....	47	Műszaki adatok.....	71
Megfelelőségi nyilatkozat	47		
Alapbeállítások	48		
Az alapbeállítások áttekintése	48		
Alapbeállítások módosítása	48		
Tisztítás és ápolás	49		
Tippek a készülék ápolásához	49		
Dobtisztítás	49		
A mosószertartó fiók tisztítása.....	49		
Vízkömentesítés.....	51		
A mosóvízszivattyú tisztítása.....	51		
Vízvezető tömlő tisztítása a szifon- nál	53		
A vízbevezetésnél lévő szűrő meg- tisztítása	54		
Zavarok elhárítása	56		
Hibakód/hibakijelzés/jel.....	56		
Működési zavarok.....	58		
Zajok	61		
Eredménnyel kapcsolatos problé- ma.....	62		
Home Connecttel kapcsolatos probléma	64		
Tömítetlenség	64		
Szagok	65		
Vészkioldó	66		
Szállítás, tárolás és ártalmatlaní- tás.....	66		
Készülék leszerelése.....	66		
Szállítási biztosítók behelyezése.....	66		

¹ A készülék kivételétől függően



Biztonság

Vegye figyelembe a biztonsággal kapcsolatos információkat, hogy biztonságosan használhassa a készülékét.

Általános útmutatások

Itt általános információkat talál ehhez az útmutatóhoz.



- Gondosan olvassa el ezt az útmutatót. Csak így tudja a készüléket biztonságosan és hatékonyan használni.
- Ez az útmutató a készülék szerelőjének és használójának szól.
- Vegye figyelembe a biztonsági és a figyelmeztető útmutatásokat.
- Őrizze meg az útmutatót és a termékinformációkat a későbbi használat céljára, vagy az újabb tulajdonos számára.
- Ellenőrizze a készüléket a kicsomagolás után. Ha szállítás közben megsérült a készülék, ne csatlakoztassa.

Rendeltetésszerű használat

A készülék biztonságos és helyes használata érdekében vegye figyelembe a rendeltetésszerű használattal kapcsolatos útmutatásokat.

A készüléket csak a következőképpen használja:

- a jelen felállítási és használati útmutató szerint.
- gépben mosható textíliák és kézzel mosható gyapjú mosására a kezelési címke szerint.
- csapvízzel és kereskedelmi forgalomban kapható, gépi mosáshoz alkalmas mosó- és ápolószerekkel.
- a háztartásban és az otthoni környezet zárt helyiségeiben.
- legfeljebb 4000 méter tengerszint feletti magasságig.

A használók körének korlátozása

Kerülje el a kockázatokat gyermekek és veszélyeztetett személyek esetében.

Ezt a készüléket 8 év feletti gyermekek és csökkent testi, érzékszervi vagy mentális képességekkel, illetve kevés tapasztalattal és/vagy ismerettel rendelkező személyek is használhatják felügyelet mellett, vagy ha megtanították nekik a készülék biztonságos használatát és megértették a lehetséges veszélyeket.

A gyermekek nem játszhatnak a készülékkel.

A készülék tisztítását és a felhasználói karbantartást nem végezhetik gyermekek felügyelet nélkül.

Ne engedjen 3 év alatti gyerekeket és háziállatokat a készülék közelébe.

Biztonságos beszerelés

A készülék beszerelése során tartsa be a biztonsági előírásokat.

FIGYELMEZTETÉS – Áramütésveszély!

- A szakszerűtlen beszerelés veszélyes.
 - ▶ A készüléket csak az adattáblán megadottak szerint csatlakoztassa és üzemeltesse.
 - ▶ A készüléket csak szabályszerűen felszerelt, földelt csatlakozóaljzaton át csatlakoztassa a váltakozó áramú hálózatra.
 - ▶ A házi villamos hálózat védővezető-rendszere legyen szabályszerűen beszerelve. A beszerelésnek megfelelő méretű vezetékkeresztmetszettel kell rendelkeznie.
 - ▶ Hibaáram-védőkapcsoló használata esetén csak  jelzéssel ellátott típust használjon.
 - ▶ A készülék ellátásához soha ne használjon külső kapcsolóberendezést, pl. időkapcsolós órát vagy távvezérlést.
 - ▶ Ha a készülék be van építve, akkor a hálózati csatlakozó és csatlakozóvezeték legyen szabadon hozzáférhető, és ha szabad hozzáférés nem lehetséges, akkor a fix csatlakoztatás során minden pólusra vonatkozó leválasztó berendezést kell beszerezni a kialakítási előírásoknak megfelelően.

- ▶ A készülék felállításakor ügyelni kell arra, hogy a hálózati csatlakozóvezeték ne szoruljon be, ne sérüljön meg.
- A hálózati csatlakozóvezeték sérült szigetelése veszélyes.
 - ▶ A hálózati csatlakozóvezeték soha ne érintkezzen a készülék forró részeivel vagy hőforrásokkal.
 - ▶ A hálózati csatlakozóvezeték soha ne érintkezzen hegyes és éles szélű tárgyakkal.
 - ▶ A hálózati csatlakozóvezeték soha ne törje meg, ne nyomja össze, ne változtassa meg.

FIGYELMEZTETÉS – Tűzveszély!

Meghosszabbított hálózati csatlakozóvezeték és nem engedélyezett adapterek használata veszélyes.

- ▶ Ne használjon hosszabbító kábelt vagy többszörös csatlakozójzatot.
- ▶ Ha a hálózati csatlakozóvezeték túl rövid, forduljon a vevőszolgálathoz.
- ▶ Csak a gyártó által engedélyezett adaptereket használjon.

FIGYELMEZTETÉS – Sérülésveszély!

- A készülék nehéz, megemelése sérülést okozhat.
 - ▶ Ne emelje meg egyedül a készüléket.
- Ha a mosógépet és a szárítógépet nem szakszerűen helyezi egymásra, a felállított készülék leeshet.
 - ▶ A szárítógép kizárólag a szárítógép gyártója által biztosított összekötőelemmel szerelhető fel mosógépre . Más felállítási mód nem megengedett.
 - ▶ A mosógépet és a szárítógépet ne állítsa egymásra, ha a szárítógép gyártója nem kínál megfelelő összekötőelemet.
 - ▶ Soha ne helyezzen egymásra különböző gyártóktól származó, valamint eltérő mélységű és szélességű készülékeket.
 - ▶ Az egymásra helyezett mosógépet és szárítógépet ne állítsa emelvényre, a készülékek lebillenhetnek.

⚠ FIGYELMEZTETÉS – Fulladásveszély!

A gyermekek a csomagolóanyagokat a fejükre húzhatják vagy magukra tekerhetik, és megfulladhatnak.

- ▶ Gyermekektől tartsa távol a csomagolóanyagot.
- ▶ Ne engedje, hogy gyermekek játsszanak a csomagolóanyaggal.

⚠ VIGYÁZAT – Sérülésveszély!

- A készülék működés közben rezeghet vagy elmozdulhat.
 - ▶ A készüléket tiszta, sík és szilárd felületre állítsa.
 - ▶ A készüléket egy vízmérték segítségével állítsa vízszintbe a készüléklábak használatával.
- A szakszerűtlenül elhelyezett tömlők és hálózati csatlakozóvezetékek miatt botlásveszély áll fenn.
 - ▶ A tömlőket és hálózati csatlakozóvezetéseket úgy fektesse le, hogy a botlásveszély elkerülhető legyen.
- Ha a készüléket a kiálló alkatrészeinél, pl. az ajtónál fogva mozgatja, akkor az alkatrészek letörhetnek.
 - ▶ Ne mozgassa a készüléket kiálló alkatrészeinél fogva.

⚠ VIGYÁZAT – Vágásveszély!

A készülék éles peremeinek megérintése esetén megvághatja magát.

- ▶ Ne fogja meg a készülék éles peremeit.
- ▶ A készülék beszerelése és szállítása közben viseljen védőkesztyűt.

Biztonságos használat

Tartsa be ezeket a biztonsági előírásokat, amikor használja a készüléket.

⚠ FIGYELMEZTETÉS – Áramütésveszély!

- A sérült készülék és a sérült hálózati csatlakozóvezeték veszélyes.
 - ▶ Soha ne használjon megsérült készüléket.

- ▶ Miközben a készüléket leválasztja az elektromos hálózatról, soha ne a hálózati csatlakozóvezetékét húzza. Mindig a hálózati csatlakozóvezeték dugóját húzza.
- ▶ Ha a készülék vagy a hálózati csatlakozóvezeték megsérült, azonnal húzza ki a hálózati csatlakozóvezeték csatlakozódugóját, vagy kapcsolja le a biztosítékszekrényben lévő biztosítékot, és zárja el a vízcsapot.
- ▶ Forduljon a vevőszolgálatához. → *Oldal 68*
- ▶ A készüléket csak szakképzett személyek javíthatják.
- A behatoló nedvesség áramütést okozhat.
 - ▶ A készüléket csak zárt helyiségben használja.
 - ▶ A készüléket ne tegye ki nagy hőnek és nedvességnek.
 - ▶ A készülék tisztításához ne használjon gőzsugaras vagy magasnyomású tisztítógépet, tömlőt vagy zuhanyt.

FIGYELMEZTETÉS – Egészségkárosodás veszélye!

A gyermekek bezárhatják magukat a készülékbe, és veszélyeztethetik az életüket.

- ▶ A készüléket ne állítsa ajtó mögé, mert az blokkolja vagy megakadályozza a készülék ajtajának kinyitását.
- ▶ A kiszolgált készülék hálózati csatlakozóvezetékének hálózati dugóját húzza ki, majd vágja át a hálózati csatlakozóvezetékét, és oly mértékben tegye tönkre a készülék ajtajának zárját, hogy az ajtót többé ne lehessen becsukni.

FIGYELMEZTETÉS – Fulladásveszély!

A gyermekek az apró alkatrészeket belélegezhetnek vagy lenyelhetnek, és megfulladhatnak tőlük.

- ▶ Gyermekektől tartsa távol az apró alkatrészeket.
- ▶ Ne engedje, hogy gyermekek játsszanak az apró alkatrészekkel.

FIGYELMEZTETÉS – Mérgezésveszély!

A mosó- és ápolószerek elfogyasztva mérgezést okozhatnak.

- ▶ Ha tévedésből lenyelik, orvoshoz kell fordulni.
- ▶ A mosószereket és öblítőket gyermektől elzárva kell tárolni.

FIGYELMEZTETÉS – Robbanásveszély!

Ha a ruhaneműt oldószertartalmú mosószerekkel előkezelte, az robbanáshoz vezethet a készülékben.

- ▶ Szárítás előtt alaposan öblítse ki vízben az előkezelt ruhaneműt.

VIGYÁZAT – Sérülésveszély!

- Ha felmászik vagy rááll a készülékre, a munkalap eltörhet.
 - ▶ Ne másszon fel és ne álljon rá a készülékre.
- Ha ráül vagy rátámaszkodik a készülék nyitott ajtajára, a készülék felbillenhet.
 - ▶ Soha ne üljön vagy támaszkodjon a készülék ajtajára.
 - ▶ Ne helyezzen tárgyakat a készülék ajtajára.
- Ha a forgó dobba nyúl, megsérülhet a keze.
 - ▶ Mielőtt belenyúlna, várja meg a dob teljes leállítását.

VIGYÁZAT – Égésveszély!

Magas hőmérsékleten végzett mosásnál a készülék ajtajának üvege felforrósodik.

- ▶ Ne érintse meg a forró ajtót.
- ▶ Tartsa távol a gyermekeket a forró ajtótól.

VIGYÁZAT – Forrázásveszély!

Magas hőmérsékleten végzett mosáskor a mosóvíz felforrósodik.

- ▶ Ne nyúljon a forró mosóvízbe.

VIGYÁZAT – Vegyi égés veszélye!

A mosószeres fiók kinyitásakor a mosószert és az öblítőt ki-fröccsenhet a készülékből. A szemmel vagy bőrrel érintkezve irritációt okozhat.

- ▶ Szembe kerülés vagy bőrrel való érintkezés esetén alaposan öblítse le tiszta vízzel.
- ▶ Ha tévedésből lenyelik, orvoshoz kell fordulni.
- ▶ A mosószereket és öblítőket gyermektől elzárva kell tárolni.

Biztonságos tisztítás és karbantartás

A készülék tisztítása és karbantartása során tartsa be a biztonsági előírásokat.

FIGYELMEZTETÉS – Áramütésveszély!

- A szakszerűtlen javítás veszélyes.
 - ▶ A készüléket csak szakképzett személyek javíthatják.
 - ▶ A készülék javításához csak eredeti pótalkatrészeket szabad használni.
 - ▶ Ha a készülék hálózati csatlakozóvezetéke megsérül, akkor azt a veszélyek elkerülése érdekében csak a gyártó, a gyártó vevőszolgálat vagy egy hasonlóan képzett személy cserélheti ki.
- A behatoló nedvesség áramütést okozhat.
 - ▶ A készülék tisztításához ne használjon gőzsugaras vagy magasnyomású tisztítógépet, tömlőt vagy zuhanyt.

FIGYELMEZTETÉS – Sérülésveszély!

Ha nem eredeti pótalkatrészeket és tartozékokat használ, az veszélyes helyzeteket okoz.

- ▶ Csak eredeti pótalkatrészeket és tartozékokat használjon.

FIGYELMEZTETÉS – Mérgezésveszély!

Oldószertartalmú tisztítószer használata esetén mérgező gőzök keletkezhetnek.

- ▶ Ne használjon oldószertartalmú tisztítószereket.

Anyagi károk elkerülése

Az anyagi és készülékkárok elkerülése érdekében vegye figyelembe ezeket az utasításokat.

FIGYELEM

- Az öblítők, mosószerek, ápolószerek és tisztítószerek helytelen adagolása hatással lehet a készülék működésére.
 - ▶ Vegye figyelembe a gyártó adagolási utasításait.
- A maximális betöltési mennyiség túllépése esetén előfordulhat, hogy a készülék nem működik megfelelően.
 - ▶ Minden programnál vegye figyelembe a maximálisan betölthető ruhamennyiséget → *Oldal 24*, és ne lépje túl azt.
- A készülék biztonságos szállításáról szállítási biztosítók gondoskodnak. Az el nem távolított szállítási biztosítók anyagi károkat és készülékkárokat okozhatnak.
 - ▶ A készülék üzembe helyezése előtt távolítsa el az összes szállítási biztosítót, és tárolja azokat biztos helyen.
 - ▶ A szállítási károk elkerülése érdekében minden szállítás előtt szerelje vissza az összes szállítási biztosítót.
- Ha a víznyomás túl magas vagy túl alacsony, előfordulhat, hogy a készülék nem működik megfelelően.
 - ▶ Ügyeljen arra, hogy a vízellátó rendszerben uralkodó víznyomás legalább 100 kPa (1 bar) és legfeljebb 1000 kPa (10 bar) legyen.
 - ▶ Ha a víznyomás meghaladja a megadott maximális értéket, be kell szerelni egy nyomáscsökkentő szelepet az ivóvízcsatlakozás és a készülék tömlőrendszere közé.

- Megváltoztatott vagy sérült víztömlők használatakor anyagi kár keletkezhet, vagy a készülék károsodhat.
 - ▶ A víztömlőket soha ne törje meg, ne nyomja össze, ne változtassa meg és ne vágja át.
 - ▶ Kizárólag a készülékhez mellékelte, illetve eredeti tartalék tömlőket használjon.
 - ▶ A használt víztömlőket soha ne használja újra.
- A nem megfelelő tisztítószerek károsíthatják a készülék felületét.
 - ▶ Ne használjon karcoló vagy súroló tisztítószereket.
 - ▶ Ne használjon magas alkoholtartalmú tisztítószeret.
 - ▶ Ne használjon kemény súrolópárnát vagy tisztítószivacsot.
 - ▶ A készüléket csak vízzel és puha, nedves kendővel tisztítsa.
 - ▶ A mosószert- és permetmaradványokat azonnal távolítsa el a készülékről.

Környezetvédelem és tákarékosság

Kímélje a környezetet a készülék erőforrás-megtakarítással történő használatával és az újrafelhasználható anyagok megfelelő ártalmatlanításával.

A csomagolási hulladék ártalmatlanítása

A felhasznált csomagolóanyagok környezetkímélők és újrahasznosíthatók.

- ▶ Az egyes összetevőket fajtánként szétválogatva ártalmatlanítsa.

Az aktuális ártalmatlanítási lehetőségekről a szakkereskedőnél, ill. a települési közigazgatásnál vagy önkormányzatnál tájékozódhat.

Energia és erőforrások megtakarítása

Ha megfogadja ezeket a tanácsokat, készüléke kevesebb áramot és vizet fogyaszt.

Ne lépje túl a programok maximális betöltési mennyiségét → *Oldal 24.*

+ A nagyobb betöltési mennyiség meghosszabbítja a program időtartamát, és növeli az energiafelhasználást.

Használja ki a programok maximális betöltési mennyiségét → *Oldal 24.*

+ Az energia- és forráskihasználás a lehető legkíméletesebb.

Használjon takarékos programbeállítást.

+ Ha megadja egy program beállításait, akkor a kijelző megmutatja a várható fogyasztást.

A mosószert a ruhanemű szennyezettségi fokának megfelelően adagolja → *Oldal 35.*

+ Enyhe és normál szennyeződés esetén kisebb mennyiségű mosószer is elegendő. Vegye figyelembe a mosószergyártó adagolási javaslatát.

Enyhén vagy normál mértékben szennyezett ruhanemű esetén csökkentse a mosási hőmérsékletet.

+ Alacsonyabb hőmérsékletek esetén a készülék kevesebb energiát fogyaszt. Enyhe és normál szennyeződés esetén a kezelési címkén megadottnál alacsonyabb hőmérséklet is elegendő.

Ha a ruhaneműt a szárítógépben kívánja megszáritani, állítsa be a maximális centrifuga-fordulatszámot.

+ Szárazabb ruhanemű esetén lerövidül a szárítási programidő, így csökken az energiafogyasztás.

A ruhaneműt előmosás nélkül mossa.

+ Az előmosással történő mosás meghosszabbítja a programidőt és növeli az energia- és vízfogyasztást.

A készülék automatikus mennyiség szabályozással rendelkezik.

+ Az automatikus mennyiség szabályozás optimálisan hozzáigazítja a vízfogyasztást és a program időtartamát a textilfajtaéhoz és a betöltési mennyiséghez.

A készülék vízszenzorral rendelkezik.

+ A vízszenzor öblítés során ellenőrzi az öblítővíz zavarosságának mértékét, és ennek megfelelően állítja be az öblítések számát és időtartamát.

Energiatakarékos üzemmód

Ha az energiatakarékos üzemmódban lévő készüléket hosszabb ideig nem használja, akkor az automatikusan kikapcsol. Minden kijelző kialszik és a **Start / Reload** szimbólum villog.

Ha ismét működteti a készüléket, pl. kinyitja vagy becsukja az ajtót, az energiatakarékos üzemmód kikapcsol.

Ha az energiatakarékos üzemmódban lévő készüléket hosszabb ideig nem használja, akkor az automatikusan kikapcsol.

Elhelyezés és csatlakoztatás

Itt megtudhatja, hol és hogyan lehet a legjobban elhelyezni a készüléket. Ezenkívül megtudhatja, hogyan csatlakoztassa a készüléket a vízellátáshoz és a villamos hálózathoz.

A készülék kicsomagolása

1. A csomagolóanyagot és a védőfóliát maradéktalanul távolítsa el a készülékről.

A csomagolás tartalma

Kicsomagolás után ellenőrizze az összes alkatrészt szállítási károk tekintetében, valamint a szállítmány teljességét.

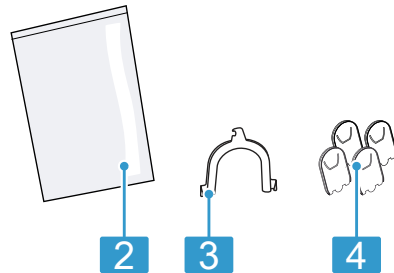
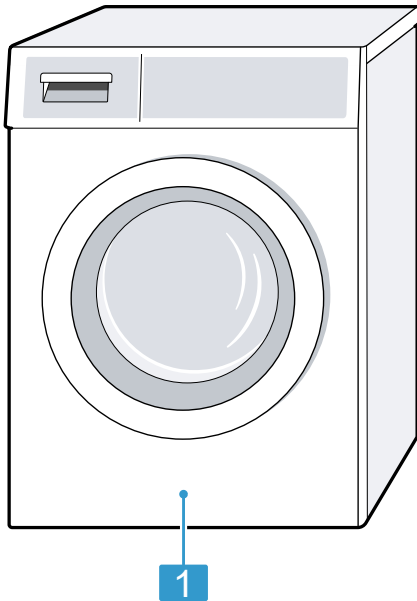

2. Ellenőrizze a készüléket látható sérülések szempontjából.
3. **FIGYELEM** A dobban maradó tárgyak, amelyek nem a készülék belsőjében való üzemeltetéséhez alkalmasak, anyagi és készülékkárokat okozhatnak.
 - ▶ Üzemeltetés előtt távolítsa el ezeket a tárgyakat és a mellékelt tartozékokat a dobból.

Nyissa ki az ajtót és vegye ki a tartozékokat a dobból.

1 Mosógép

2 Kísérő dokumentumok

3 Könyökídom a vízelvezető tömlő rögzítéséhez

4 Fedőkupakok

A felállítási helyre vonatkozó követelmények

A készülék centrifugálás közben elmozdulhat. Vegye figyelembe a felállítási helyre vonatkozó útmutatásokat.

Megjegyzés: Vegye figyelembe a biztonsággal → *Oldal 4* kapcsolatos információkat, hogy biztonságosan használhassa a készülékét.

⚠ FIGYELMEZTETÉS

Áramütésveszély!

A készülék feszültség alatt lévő alkatrészeket tartalmaz. A feszültség alatt lévő alkatrészek megérintése veszélyes.

▶ A készüléket ne üzemeltesse a fedőlap nélkül.

⚠ FIGYELMEZTETÉS

Sérülésveszély!

Lábazaton történő üzemeltetés esetén a készülék lebillenhet.

▶ Üzembe helyezés előtt a készülék lábait okvetlenül rögzítse a lábazaton a gyártótól származó tartóhevederek → *Oldal 31* segítségével.

FIGYELEM

- Ha a készüléket fagyveszélyes helyen vagy a szabadban állítja fel, akkor a megfagyott maradék víz károsíthatja a készüléket, a megfagyott tömlők pedig elszakadhatnak vagy szétpattanhatnak.
 - ▶ A készüléket ne állítsa fel és ne üzemeltesse fagyveszélyes helyeken vagy szabadban.
- A készüléket a gyárból történő kiszállítás előtt működési tesztnek vetették alá, így maradék vizet tartal-

mazhat. Ez a maradék víz kifolyhat, ha a készüléket több, mint 40°-kal megdönti.

▶ Óvatosan döntse meg a készüléket.

Felállítási hely	Követelmények
Lábazaton	A készüléket tartóhevederekkel → <i>Oldal 31</i> rögzítse.
Deszkaalapon	A készüléket vízálló deszkára állítsa, amelyet szilárdan hozzácsavaroztak a padlóhoz. A deszka vastagsága legalább 30 mm legyen.
Konyhabútor-garnitúrában	<ul style="list-style-type: none"> ■ 60 cm-es beépítési szélesség szükséges. ■ Csak a szomszédos szekrényekkel szilárdan összekapcsolt, azok alatt is áthaladó munkalapra helyezze a készüléket.
Falon	Ügyeljen arra, hogy a tömlők ne szoruljanak a fal és a készülék közé.

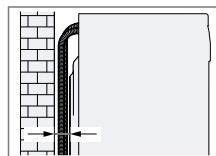
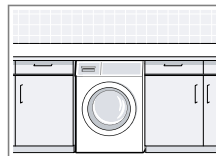
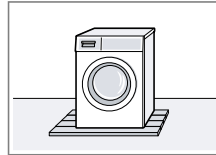
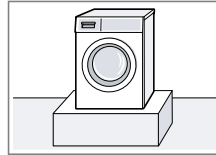

Szállítási biztosítók eltávolítása

A készülék biztonságos szállításáról a készülék hátoldalán lévő szállítási biztosítók gondoskodnak.

Megjegyzések

- Vegye figyelembe a biztonsággal → *Oldal 4* kapcsolatos információkat, hogy biztonságosan használhassa a készülékét.
 - A szállítási biztosítót, a csavarokat és hüvelyeket őrizze meg egy későbbi szállítás → *Oldal 66* esetére.
1. A tömlőket húzza ki a tartókból.

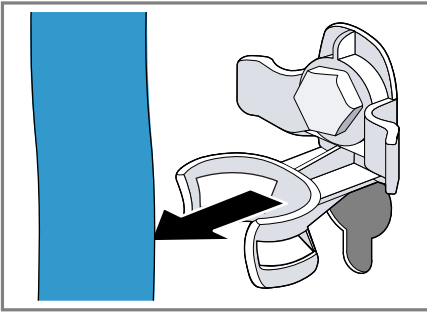

2. A szállítási biztosítók négy csavarját lazítsa meg 13-as csavarkulccsal ①, majd távolítsa el ②.

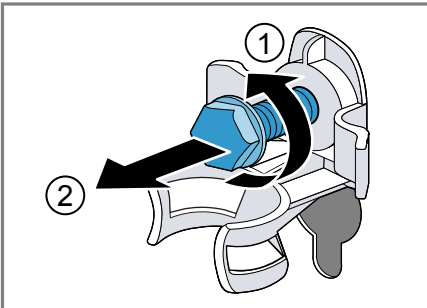

3. Húzza ki a hálózati csatlakozóvezeték a tartóból.

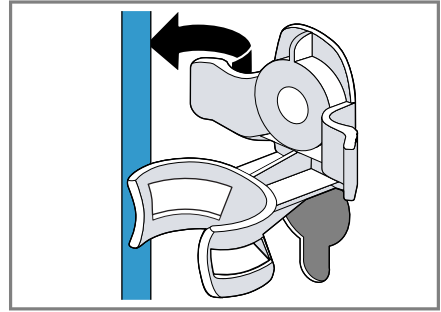

4. Távolítsa el a négy hüvelyt.

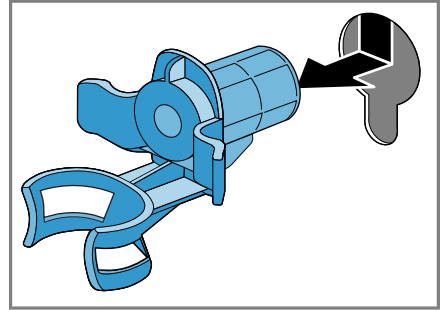

5. Helyezze be a négy védőkupakot.

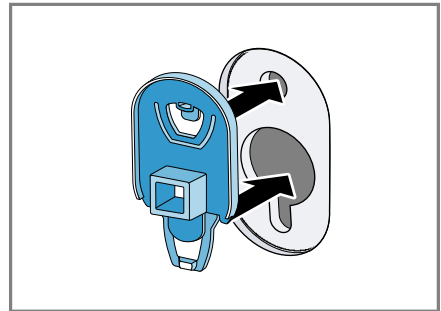

6. Nyomja lefelé a négy védőkupakot.

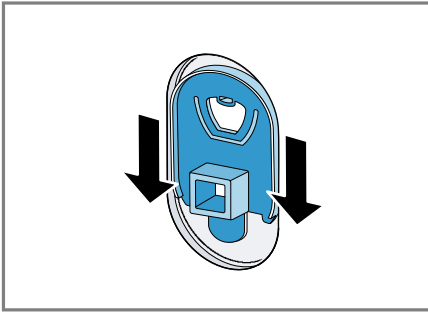

A szállítási merevítők eltávolítása

Megjegyzés: Vegye figyelembe a biztonsággal → *Oldal 4* kapcsolatos információkat, hogy biztonságosan használhassa a készülékét.

1. Egy T20-as csavarhúzóval lazítsa meg és távolítsa el a vízszintes szállítási merevítők csavarjait.

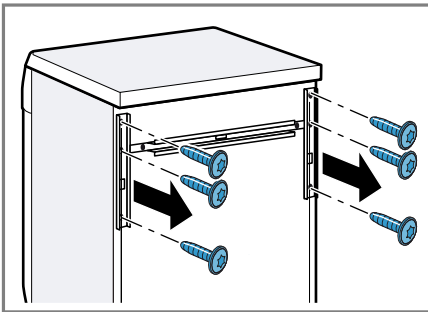

2. Távolítsa el a szállítási merevítőket.

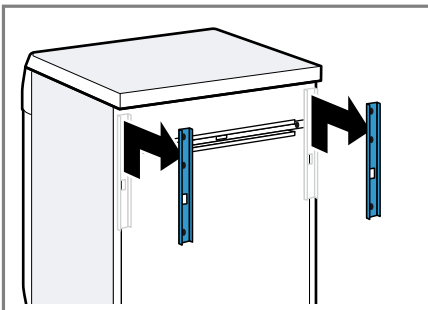

3. Egy T20-as csavarhúzóval lazítsa meg és távolítsa el a függőleges szállítási merevítő csavarjait.

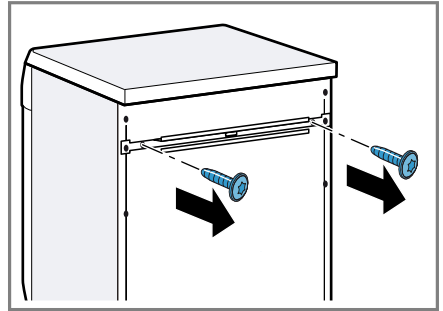

4. Távolítsa el a függőleges szállítási merevítőt.

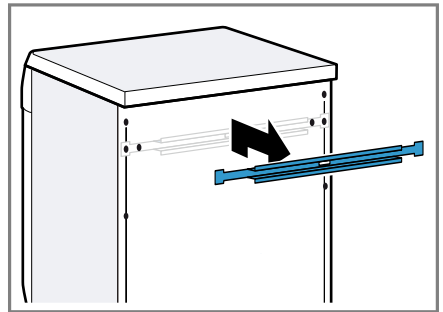

A készülék csatlakoztatása

Csatlakoztassa a készüléket az elektromos hálózathoz, a vízbevezetéshez és a vízelvezetéshez.

A vízbevezető tömlő csatlakoztatása

Megjegyzés: Vegye figyelembe a biztonsággal → *Oldal 4* kapcsolatos információkat, hogy biztonságosan használhassa a készülékét.

⚠ FIGYELMEZTETÉS **Áramütésveszély!**

A készülék feszültség alatt lévő alkatrészeket tartalmaz. A feszültség alatt lévő alkatrészek megérintése veszélyes.

- ▶ Ne merítse vízbe az elektromos Aquastop-szelepet.

1. A vízbevezető tömlőt csatlakoztassa a vízcsapra (26,4 mm = 3/4").

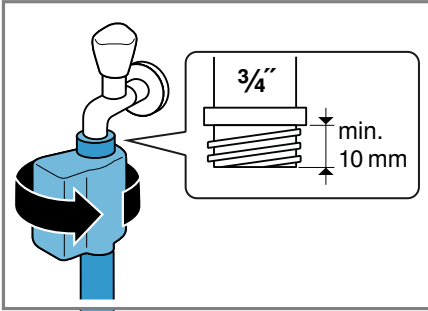

2. A vízcsapot óvatosan nyissa ki, és ellenőrizze a bekötési helyek tömítettségét.

A vízvezetés csatlakoztatási módjai

Az információk segítenek Önnek a készülék vízvezetéséhez való csatlakoztatásában.

Megjegyzés: Vegye figyelembe a biztonsággal → *Oldal 4* kapcsolatos információkat, hogy biztonságosan használhassa a készülékét.

FIGYELEM

Szivattyúzás esetén a vízbevezető tömlő nyomás alatt van, és leválhat a felszerelt csatlakozási helyről.

- ▶ A vízbevezető tömlőt biztosítsa a véletlen kilazulás ellen.

A mosóvíz szifonba vezetése.

A csatlakozási helyet biztosítsa egy tömlőbilincssel (24-40 mm).

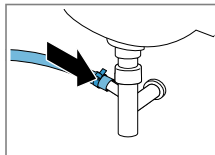

A mosóvíz mosdókagylóba vezetése.

A vízbevezető tömlőt egy könyökkel rögzítse.

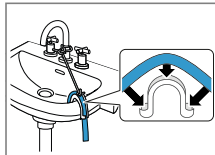

Vízvezetés gumikarmantyús műanyagcsővön vagy beömlőaknán keresztül.

A vízbevezető tömlőt egy könyökkel rögzítse.

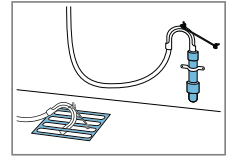

A készülék elektromos csatlakoztatása

Megjegyzés: Vegye figyelembe a biztonsággal → *Oldal 4* kapcsolatos információkat, hogy biztonságosan használhassa a készülékét.

1. A készülék hálózati csatlakozóvezetékének a dugóját dugja a készülék közelében lévő csatlakozóaljzatba.

A készülék csatlakoztatási adatait a Műszaki adatok → *Oldal 71* alatt találja.

2. Ellenőrizze, hogy a hálózati csatlakozódugó teljesen be van-e nyomva.

A készülék beállítása

A zajok és rezgések csillapítása, illetve a készülék elmozgásának megakadályozása érdekében állítsa be megfelelően a készüléket.

Megjegyzés: Vegye figyelembe a biztonsággal → *Oldal 4* kapcsolatos információkat, hogy biztonságosan használhassa a készülékét.

1. A kontraanyagát egy 17-es csavarkulccsal az óramutató járásával megegyező irányban csavarja ki.

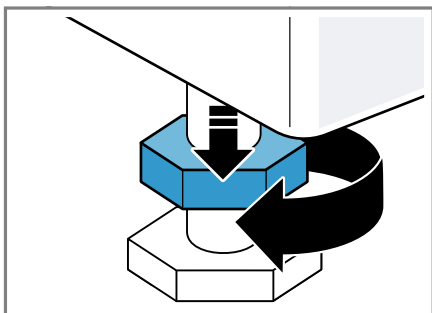

2. A készülék beállításához forgassa el a készülék lábait. A készülék helyzetét ellenőrizze vízmértékkel.

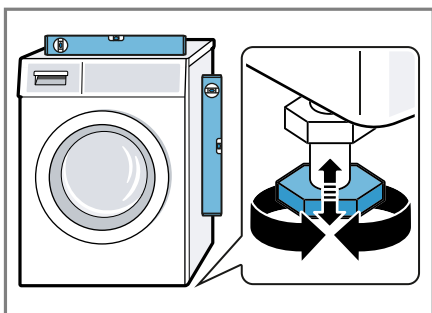

Minden készüléklábnak biztosan kell állnia a padlón.

3. A kontraanyákat egy 17-es csavarulccsal húzza meg erősen a ház irányában.

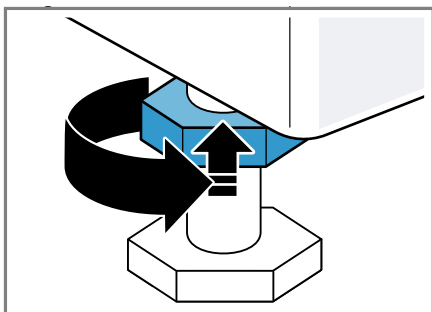

Közben rögzítse a készüléklábat, és ne állítson a magasságon.

Ismerkedés

Ismerje meg készülékének részeit.

A készülék

Itt áttekintést talál készülékének részéről.

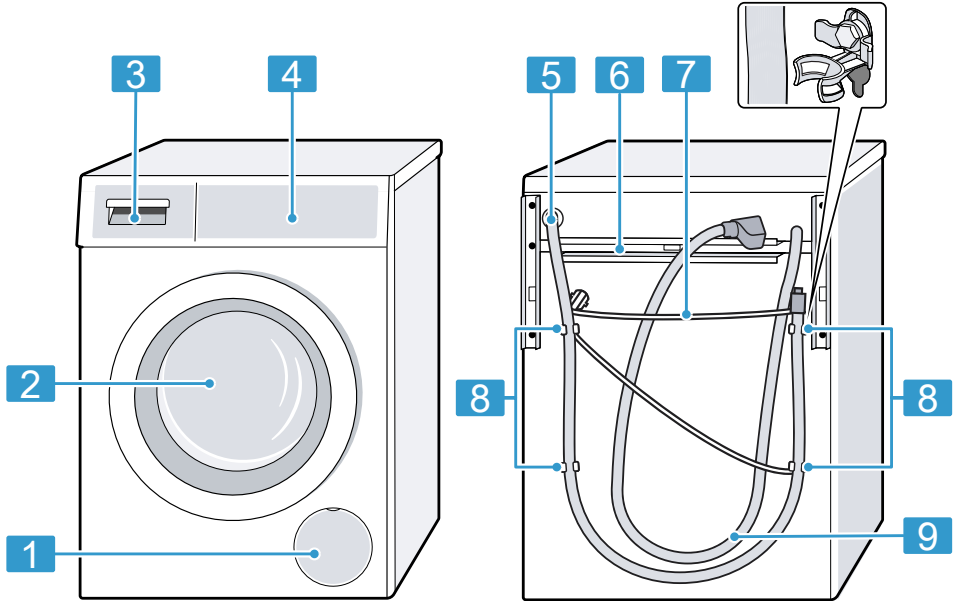

A készüléktípustól függően a kép részletei eltérhetnek, pl. a szín és a forma.

1 A mosóvízszivattyú szervizfedele
→ *Oldal 51*

2 Ajtó

3 Mosószertartó fiók → *Oldal 20*

4 Kezelőelemek → *Oldal 20*

5 Vízelvezető tömlő → *Oldal 17*

6 Szállítási merevítők → *Oldal 16*

7 Hálózati csatlakozóvezeték → *Oldal 17*

8 Szállítási biztosítók → *Oldal 15*

9 Vízelvezető tömlő → *Oldal 16*

Mosószer tartó fiók

Itt láthatja a mosószer tartó fiók felépítését.

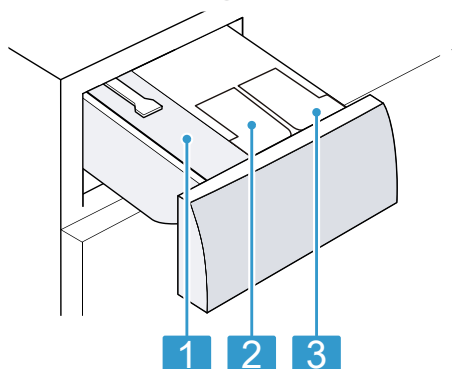

1	Kamra kézi adagoláshoz
2	⊗ (Öblítő)/⊕ (mosószer): Öblítő vagy mosószer adagoló tartálya
3	⊕ (mosószer) Mosószer adagoló tartálya

Kezelőelemek

A kezelőelemekkel beállíthatja készülékének összes funkcióját, és információkat kaphat az üzemállapotról.

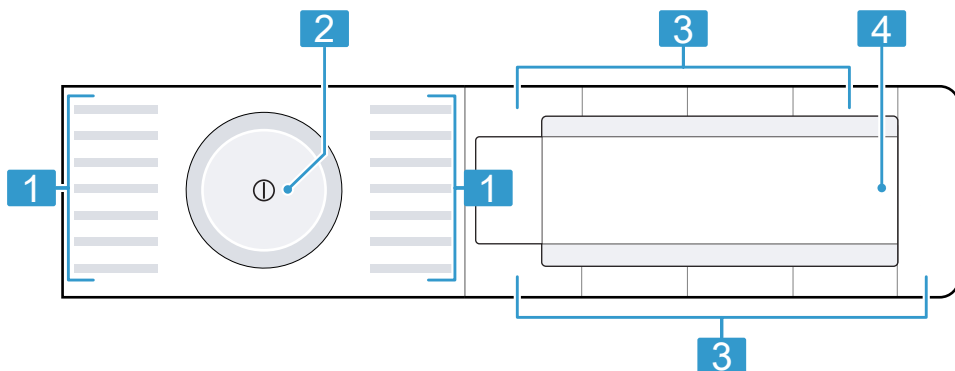

1	Programok → Oldal 24
2	Programválasztó → Oldal 35

3	Gombok → Oldal 29
4	Kijelző → Oldal 21





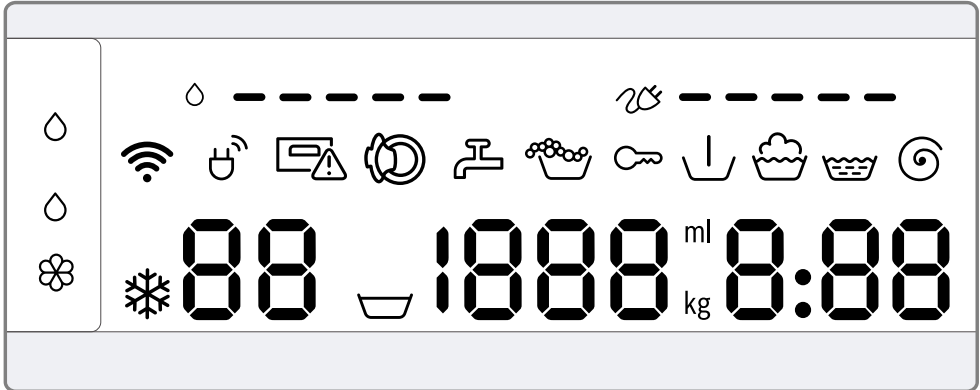







Kijelző

A kijelzőn az aktuális beállítások, a választható lehetőségek, illetve információk szövegek láthatók.







Kijelzés	Megnevezés	Leírás
0:40 ¹	Programidő/a programból hátralévő idő	A program várható ideje vagy a programból hátralévő idő.
10h ¹	Késleltetett indítás ideje	A készülék rögzítette a program befejezését, és kijelzi a hátralévő órákat. → "Gombok", Oldal 29
10 kg ¹	Javaslat a betöltési mennyiségre	A beállított program maximális betöltési mennyisége kg-ban.
☒ - 1600	Centrifuga-fordulatszám	Beállított centrifuga-fordulatszám (ford./perc). → "Gombok", Oldal 30 0: utolsó centrifugálás nélkül, csak szivattyúzás ☒: öblítés stop, szivattyúzás nélkül
❄-90	Hőmérséklet	Beállított hőmérséklet °C-ban. → "Gombok", Oldal 29 ❄ (hideg)
↓	Előmosás	Program állapota
👑	Mosás	Program állapota
👑	Öblítés	Program állapota
🌀	Centrifugálás	Program állapota

¹ Példa













Kijelzés	Megnevezés	Leírás
-P-	Szünet	Program állapota Megjegyzés: Az ajtó nem nyitható, mivel a víz szintje vagy hőmérséklete túl magas. Várja meg, amíg csökken a hőmérséklet, vagy folytassa a programot.
-P- 	Szünet	Program állapota Megjegyzés: Ki lehet nyitni az ajtót.
End	Program vége	Program állapota
	Gyerekszár	<ul style="list-style-type: none"> ■ világít: a gyerekszár be van kapcsolva. ■ villog: a gyerekszár aktív és a programválasztó beállítása megváltozott. → "Gyerekszár kikapcsolása", Oldal 39
	Energiafogyasztás	A beállított program energiafogyasztása. <ul style="list-style-type: none"> ■ —: alacsony energiafogyasztás ■ ————: magas energiafogyasztás
	Vízfogyasztás	A beállított program vízfogyasztása. <ul style="list-style-type: none"> ■ —: alacsony vízfogyasztás ■ ————: magas vízfogyasztás
	Wi-Fi	<ul style="list-style-type: none"> ■ világít: A készülék össze van kapcsolva az otthoni hálózattal. ■ villog: A készülék megpróbál csatlakozni az otthoni hálózathoz. → "Home Connect", Oldal 40
	Energiamenedzser	A készülék össze van kapcsolva a Smart Energy System (Energiamenedzser) rendszerrel. → "Készülék összekapcsolása az energiamenedzserrel", Oldal 46
 (mosószer)	Adagolótartály folyékony mosószer számára	<ul style="list-style-type: none"> ■ világít: A folyékony mosószer intelligens adagolórendszerre aktív. ■ villog: Az adagolótartályban lévő mosószer nem éri el a minimális töltöttségi szintet. → "Intelligens adagolórendszer", Oldal 39 <p> (mosószer) (folyékony mosószer)</p>
 (mosószer)  (Öblítő)	Adagolótartály folyékony mosószer vagy öblítő számára.	<ul style="list-style-type: none"> ■ világít: Be van kapcsolva az intelligens adagolórendszer folyékony mosószer és öblítő számára. ■ villog: Az adagolótartályban lévő mosószer nem éri el a minimális töltöttségi szintet. → "Intelligens adagolórendszer", Oldal 39 <p> (mosószer) (folyékony mosószer)  (Öblítő) (öblítőszert)</p>

¹ Példa

Kijelzés	Megnevezés	Leírás
50 ml ¹	Alap adagolási mennyiség	Öblítő vagy mosószer alap adagolási mennyisége. → "Alap adagolási mennyiség", Oldal 40
	Habfelismerés	A készülék túl sok habot észlelt. → "Hibakód/hibakijelzés/jel", Oldal 56
	Ajtó	Az ajtó reteszelve megszűnt, és ki lehet nyitni.
	Vízcsap	<ul style="list-style-type: none"> ■ Nincs víznyomás. → "Hibakód/hibakijelzés/jel", Oldal 56 ■ A víznyomás túl alacsony.
	Mosószer tartó fiók	A mosószer tartó fiók nincs teljesen betolva. → "Hibakód/hibakijelzés/jel", Oldal 56
E:60 / -2B ¹	Hiba	Hibakód, hibakijelzés, jel. → "Hibakód/hibakijelzés/jel", Oldal 56
¹ Példa		











Programok











Itt a programok áttekintését láthatja. Információkat kaphat a töltetre és a beállítási lehetőségekre vonatkozóan. A ruhaneműk kezelési címkei további útmutatást adnak a programválasztáshoz.

Program	Leírás	Intensive Plus 	 i-DOS  (Öblítő)	 i-DOS  (mosószer)	Water Plus 	Prewash 	Spin Speed Reduction  (öblítés stop)	SpeedPerfect 	max. centrifuga-fordulatszám (ford./perc)	max. hőmérséklet (°C)	max. betölthető mennyiség (kg)
Pamut	Pamutból, vászomból vagy kevertszál szövetből készült, strapabíró textíliák mosása. A SpeedPerfect  bekapcsolása esetén megfelel rövidített programnak is, normal szennyezettségű ruhához. A SpeedPerfect  bekapcsolása esetén a maximális betöltési mennyiség 5 kg-ra csökken.	●	●	●	●	●	●	●	1600	90	10
 Pamut Eco	Pamutból, vászomból vagy kevertszál szövetből készült, strapabíró textíliák mosása. Energiatekarekos program. Megjegyzés: A tényleges mosási hőmérséklet energiatekarekossági okokból eltérhet a beállított mosási hőmérséklettől. A mosóhatás megfelel a törvényi előírásoknak.	●	●	●	●	●	●	-	1600	90	10
Kímélő mosás	Műszál és kevertszál textíliák mosása.	●	●	●	●	●	●	●	1200	60	4

Program	Leírás								
	Intensive Plus	●							
	i-DOS (Öblítő)	●							
	i-DOS (mosó-szer)	●							
	Water Plus	●							
	Prewash	●							
	Spin Speed Reduction (öblítés stop)	●							
	SpeedPerfect	●							
	max. centrifuga-fordulatszám (ford./perc)	1600							
	max. hőmérséklet (°C)	60							
	max. betölthető mennyiség (kg)	4							
Gyors / Mix	Pamut, vászon, műszál és kevertszál textíliák mosása. Enyhén szennyezett ruhaneműhöz alkalmas.								
Finom / Selyem	Selyemből, viszkóból és műszálból készült kényes, mosható textíliák mosása. Finom textíliákhoz vagy selyemhez való mosószert használjon. Megjegyzés: A különösen kényes textíliákat, illetve a kapcsolokkal és szalagokkal ellátott ruhaneműket mosózsákban mossa.		2	40	800				
Gyapjú / Kézi mosás	Kézvel vagy géppel mosható gyapjú, vagy nagy arányban gyapjút tartalmazó textíliák mosása. A dob különösen kíméletesen, hosszú szünetek közbeiktatásával mozgatja a textíliákat, hogy a ruhanemű ne menjen össze. Gyapjúhoz való mosószert használjon.		2	40	800				
Öblítés	Öblítés záró centrifugálással és a víz kiszívattatásával.							1600	













Program	Leírás									
Centrifugálás / Szivattyúzás	Centrifugálás és a víz kiszivattyúzása. Ha csak a szivattyúzásra van szüksége, kapcsolja be a 0 programot. A készülék nem centrifugálja a ruhaneműt.									
Automata 30°C	Pamutból, műszálból vagy kevertszál szövetből készült, kényes textíliák mosása. Ruhanemű kíméletes kezelése. A készülék automatikusan felismeri a szennyezettség mértékét és a textíliáját. A mosási folyamatot a készülék állítja be.									
Farmer / Sötét ruhanemű	Pamutból készült sötét és erős színű szövetek, illetve könnyen kezelhető textíliák, pl. farmer mosása. Ezzel a programmal mindig kifordítva mossa ruháit. Használjon folyékony mosószert.									
Dobtisztítás	Gondoskodjon a dob tisztításáról és ápolásáról. A következő esetekben használja a programot: <ul style="list-style-type: none"> ■ az első használat előtt ■ ha gyakran mos 40 °C-on vagy még alacsonyabb hőfokon ■ hosszabb távollét után 									













Program	Leírás				
	<p>Intensive Plus </p> <p> i-DOS  (Öblítő)</p> <p> i-DOS  (mosó-szer)</p> <p>Water Plus </p> <p>Prewash </p> <p>Spin Speed Reduction   (öblítés stop)</p> <p>SpeedPerfect </p> <p>max. centrifuga-fordulatszám (ford./perc)</p> <p>max. hőmérséklet (°C)</p> <p>max. betölthető mennyiség (kg)</p>				
	<p>Használjon általános mosóport vagy fehérítőtartalmú mosószert.</p> <p>A habképződés csökkentése érdekében felezze meg a mosószermennyiséget.</p> <p>Ne használjon öblítőt.</p> <p>Ne használjon kímélő, finom- vagy folyékony mosószert.</p> <p>Megjegyzés: A dobtszítás kijelzése emlékeztetőként villog, ha hosszabb ideje nem használt 60 °C-os vagy annál magasabb hőmérsékletű programot.</p>				
AllergiaPlus	<p>Pamutból, vászomból vagy kevertszálal szövetből készült, strapabíró textiliák mosása.</p> <p>Alkalmas allergiások számára, illetve magasabb higiéniai követelmények esetén.</p> <p>Megjegyzés: Ha a készülék eléri a beállított hőmérsékletet, utána az a teljes mosási folyamat során állandó marad.</p>				
Ingek / Business	<p>Vasalást nem igénylő pamut, vászon, műszál vagy kevert szövet ingek és blúzok mosása.</p> <p>Tipp: A mosnivaló gyűrődéseinek megakadályozása érdekében kapcsolja be a programot. A mosnivalót rövid centrifugá-</p>				

Program	Leírás				
		Intensive Plus 			
		 i-DOS  (Öblítő)		●	
		 i-DOS  (mosó-szer)		●	
		Water Plus 			
		Prewash 			
		Spin Speed Reduction   (öblítés stop)		●	
		SpeedPerfect 		●	
		max. centrifuga-fordulatszám (ford./perc)		1200	
		max. hőmérséklet (°C)		40	
		max. betölthető mennyiség (kg)		4	
	<p>lás után nedvesen kivetheti. Az ingeket és blúzokat nedvesen teregesse ki, hogy ki-lógiák magukat.</p> <p>A selyemből vagy kényes anyagból ké-szült ingeket és blúzokat a Finom / Se-lyem programmal mossa.</p>				
Gyors 15'/30'	<p>Pamut, műszálás és kevertszálás textíliák mosása.</p> <p>Rövid program enyhén szennyezett, ki-sebb adag ruhaneműhöz</p> <p>A programidő kb. 30 perc.</p> <p>Ha 15 percre szeretné lerövidíteni a prog-ramidőt, kapcsolja be a következőt: SpeedPerfect . A maximális betöltési mennyiség 2 kg-ra csökken.</p>				

Gombok

Itt a gombok és a kapcsolódó beállítási lehetőségek áttekintését láthatja. A programbeállítások választéka a beállított programtól függ. Az egyes programok választási lehetőségeit a
→ "Programok", Oldal 24 áttekintésében nézheti meg.

Gomb	Kiválasztás	Leírás
Start / Reload  (Indítás / Újratöltés / Szünet)	<ul style="list-style-type: none"> ■ indítás ■ megszakítás ■ szüneteltetés 	Program indítása, megszakítása vagy szüneteltetése.
SpeedPerfect 	<ul style="list-style-type: none"> ■ bekapcsolás ■ kikapcsolás 	Rövidebb idejű mosás bekapcsolása vagy kikapcsolása. Megjegyzés: Az energiafogyasztás megnő. Ez nem befolyásolja a mosás eredményét.
Intensive Plus  (Intenzív Plus)	<ul style="list-style-type: none"> ■ bekapcsolás ■ kikapcsolás 	Hosszabb idejű mosás bekapcsolása vagy kikapcsolása. A program időtartama legfeljebb 30 perccel meghosszabbodik. Erősen szennyezett ruhaneműhöz alkalmas.
 i-DOS	<ul style="list-style-type: none"> ■ bekapcsolás ■ kikapcsolás ■ Alap adagolási mennyiség 	Ha röviden megnyomja a gombot, akkor be- vagy kikapcsolja a folyékony mosószer intelligens adagolórendszerét  (mosószer). Ha kb. 3 másodpercig lenyomva tartja a gombot, beállíthatja az alap adagolási mennyiséget. → "Intelligens adagolórendszer", Oldal 39
 i-DOS	<ul style="list-style-type: none"> ■ bekapcsolás ■ kikapcsolás ■ Az adagolótartály tartalma ■ Alap adagolási mennyiség 	Ha röviden megnyomja a gombot, akkor be- vagy kikapcsolja az öblítő  (Öblítő) vagy folyékony mosószer  (mosószer) intelligens adagolórendszerét. Ha kb. 3 másodpercig lenyomva tartja a gombot, rögzítheti az adagolótartály tartalmát, vagy beállíthatja az alap adagolási mennyiséget. → "Intelligens adagolórendszer", Oldal 39
- Finished in +  (- Kész +)	1-24 óra	Program végének megadása. A program időtartama már benne van a beállított óraszámokban. A program indítása után a kijelzőn a program időtartama látható.
Temp.    (Hőmérséklet)	 -90 °C	A hőmérséklet beállítása °C-ban.

Gomb	Kiválasztás	Leírás
Spin Speed Reduction  (Centrifuga)	 -1600	A centrifuga-fordulatszám beállítása vagy a  (öblítés stop) bekapcsolása. A  kiválasztásával a készülék nem szivattyúzza ki a vizet, és a mosás végén kikapcsolja a centrifugálást. A kimosott ruha az öblítővízben marad.
 (hálózati kapcsoló)	<ul style="list-style-type: none"> ■ bekapcsolás ■ kikapcsolás 	A készülék bekapcsolása vagy kikapcsolása.
Remote Start  (Távolsági indítás)	<ul style="list-style-type: none"> ■ bekapcsolás ■ kikapcsolás ■ Home Connect menü megnyitása 	Ha röviden megnyomja a gombot, engedélyezi a készülék távoli indítását a Home Connect alkalmazáson keresztül. Ha kb. 3 másodpercig lenyomva tartja a gombot, megnyithatja a következő menüt: Home Connect. Megjegyzések <ul style="list-style-type: none"> ■ Biztonsági okokból a távoli indítás a következő körülmények esetén nem kapcsolható be: <ul style="list-style-type: none"> – Az ajtó nyitva van. – A mosószertartó fiók nincs teljesen betolva. ■ Biztonsági okokból a távoli indítás a következő körülmények esetén kikapcsol: <ul style="list-style-type: none"> – Nyissa ki az ajtót. – Nyomja meg a Start / Reload  gombot. – Nyomja meg a Remote Start  gombot. – Kapcsolja ki a készüléket. – Áramkimaradás után.
Child Lock  3 sec. (Gyerekszár 3 sec.)	<ul style="list-style-type: none"> ■ bekapcsolás ■ kikapcsolás 	Gyerekszár bekapcsolása vagy kikapcsolása. Biztosítsa a kezelőfelületet a véletlen működtetés ellen. Ha bekapcsolta a gyerekszárát, és kikapcsolja a készüléket, akkor a gyerekszár bekapcsolva marad. → "Gyerekszár", Oldal 38
Spin Speed Reduction  (Centrifuga)	Alapbeállítások	A készülék alapbeállításainak módosítása. → "Alapbeállítások módosítása", Oldal 48
Prewash  (Előmosás)	<ul style="list-style-type: none"> ■ bekapcsolás ■ kikapcsolás 	Előmosás be- vagy kikapcsolása, pl. erősen szennyezett ruhanemű mosásához. Megjegyzés: Ha be van kapcsolva az intelligens adagolórendszer, a készülék automatikusan adagolja a mosószert az elő- és a főmosáshoz. Ha ki van kapcsolva az intelligens adagolórendszer, az előmosáshoz Ön adagolja közvetlenül a dobba a mosószert.
Water Plus  (Többletvítés)	<ul style="list-style-type: none"> ■ bekapcsolás ■ kikapcsolás 	A mosáshoz használjon több vizet. Különösen érzékeny bőr esetén javasolt a kímélő kezeléshez.

Tartozékok

Eredeti tartozékokat használjon. Azok a készülékhez készültek. Itt áttekintést kap készülékének tartozékairól és azok használatáról.

	Használat	Rendelési szám
Vízbevezető tömlő hosszabbítása	Hidegvíz-bevezető vagy Aquastop-vízbevezető tömlő meghosszabbítása (2,50 m).	WMZ2380
Tartóhevederek	A készülék biztos elhelyezkedésének javítása.	WMZ2200

Az első használat előtt

Készítse elő a készüléket a használatra.

Üres mosás indítása

A készüléket a gyárból történő kiszállítás előtt behatóan átvizsgálták. Az esetleges maradék víz eltávolításához első alkalommal végezzen mosást ruhanevelő nélkül.

Megjegyzés: Vegye figyelembe a biztonsággal → *Oldal 4* kapcsolatos információkat, hogy biztonságosan használhassa a készülékét.

1. Nyomja meg a ① elemet.

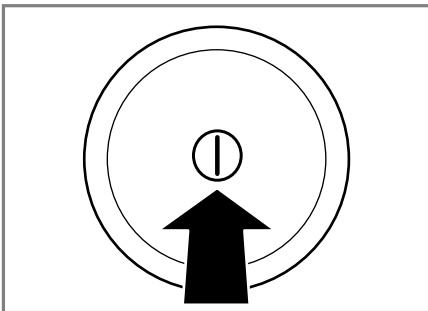

Eltarthat néhány másodpercig, amíg a készülék bekapcsol.

2. Állítsa be a **Dobtisztítás** programot.

3. Csupkja be az ajtót.
4. Húzza ki a mosószertartó fiókot.

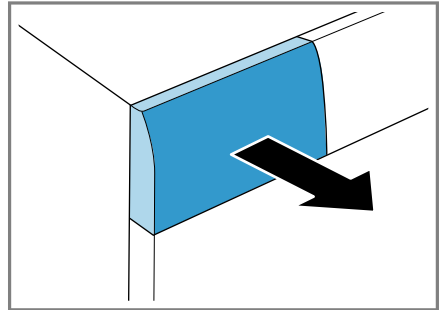

5. Töltön kb. 1 liter csapvizet a kézi adagolásra szolgáló kamrába.

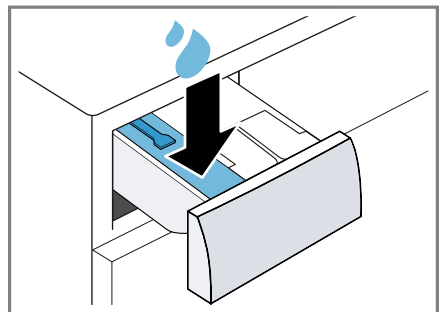

6. Töltön általános mosóport a kézi adagolásra szolgáló kamrába.

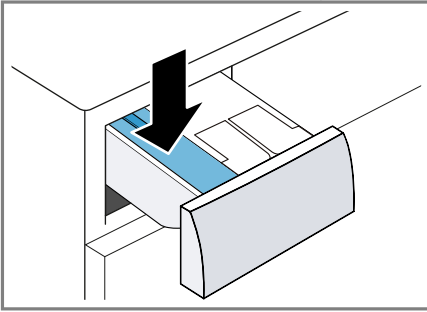

A habképződés elkerülése érdekében enyhe szennyeződéseknel csak a gyártó által javasolt mosószermennyiség felét használja. Ne használjon gyapjúmosószert vagy finommosószert.

7. Tolja be a mosószertartó fiókot.

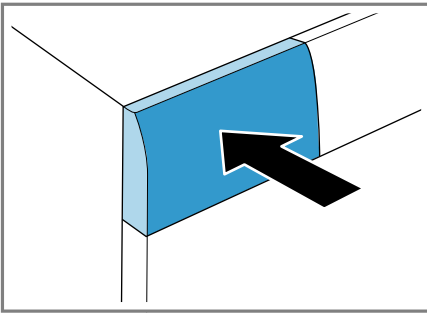

8. Nyomja meg a **Start / Reload**  **(Indítás / Újratöltés / Szünet)** gombot a program elindításához.

- ✓ A kijelző a programból hátralévő időt mutatja.
- ✓ A program befejezése után a kijelzőn megjelenik a következő: **End** .

9. Indítsa el az első mosást, vagy nyomja meg a  gombot a készülék kikapcsolásához.

→ "A kezelés alapjai", Oldal 35

Ruhanemű

A készülékben minden olyan ruhaneműt moshat, amelynek gyártója a kezelési címkén mosógépben moshatóként jelölte meg azt, illetve kézzel mosható gyapjúból készült ruhaneműket.

Ruhanemű előkészítése

FIGYELEM

A ruhaneműben maradó tárgyak kárt tehetnek a ruhaneműkben és a dobozban.

- ▶ A működtetés megkezdése előtt minden tárgyat vegyen ki ruhanemű zsebeiből.
- ▶ A készülék és a ruhanemű védelme érdekében készítse elő a ruhaneműt.
 - ürítse ki az összes zsebet
 - kefélje ki a homokot a zsebekből és a hajtókákból
 - gombolja össze a paplan- és párnahuzatokat
 - zárja az összes tépőzárát, kapcsot és patentot
 - az öveket és szalagokat kösse össze vagy mosózsákban mossa
 - távolítsa el a függőncsipeszeket és az ólomcsíkokat, vagy mossa a függőnyt mosózsákban
 - kis méretű mosnivalókhhoz, pl. gyepekhez, használjon mosózsákot
 - a mosnivalót hajtogassa szét és lazítsa fel
 - mossa együtt a nagy és a kicsi ruhadarabokat
 - a friss foltokat nyomkodja meg szappanos vízzel (de ne dörzsölje)
 - egyes makacs, beszáradt foltok csak többszöri mosással távolíthatók el

Ruhanemű szétválogatása

Megjegyzés: Vegye figyelembe a biztonsággal → *Oldal 4* kapcsolatos információkat, hogy biztonságosan használhassa a készülékét.

- ▶ A mosási eredmény javítása és az elszíneződések elkerülése érdekében az alábbi kritériumok szerint válogassa szét a ruhaneműt.

- Szövet- és száltípus
- fehér ruhanemű
- színes ruhanemű
 - Az új színes ruhaneműket az első alkalommal mossa más ruhaneműktől elkülönítve.
- Szennyezettség → *Oldal 33*
- A kezelési címkén → *Oldal 33* szereplő gyártói adatok

Szennyezettségi fokok

Szennyezettségi fok	Szennyezettség	Példák
enyhe	<ul style="list-style-type: none"> ■ nem láthatók szennyeződések vagy foltok ■ a ruhanemű szagokkal telítődött 	könnyű nyári ruházat vagy sportruházat, amelyet csak néhány órán át viseltek
normál	szennyeződések vagy kisebb foltok láthatók	<ul style="list-style-type: none"> ■ átizzadt vagy többször viselt pólók, ingek vagy blúzok ■ törölközők vagy ágyneműk, amelyeket legfeljebb egy hétig használtak
erős	erős szennyeződések vagy foltok láthatók	kéztörölkők, babakelengye vagy munkaruházat

Kezelési jelzések a kezelési címkéken

A szimbólumok a javasolt programot, a bennük olvasható számok a maximálisan ajánlott mosási hőmérsékletet jelentik.

Szimbólum	Mosási folyamat	Javasolt program
	normál	pamut
	kímélő	Kímélő
	különösen kímélő	Finom/Selyem kézi mosással
	kézi mosás	Gyapjú
	nem mosható mosógépben	-

Tipp: A www.ginetex.ch weboldalon talál további információkat a kezelési szimbólumokról.

Mosó- és ápolószer

A megfelelő mosó- és ápolószer kiválasztásával óvja a készüléket és a ruháneműt is. Bármely mosó- vagy ápolószer használhatja, amely háztartási mosógépekhez alkalmas.

Megjegyzés: Vegye figyelembe a biztonsággal → *Oldal 4* kapcsolatos információkat, hogy biztonságosan használhassa a készülékét.

A használatra és adagolásra vonatkozó gyártói adatokat a csomagoláson találja.

Megjegyzések

- folyékony mosószer választása esetén csak önmagában folyékony mosószerrel használjon
- ne keverje a különböző folyékony mosószereket
- ne keverje össze a mosószerrel és az öblítőt
- ne használjon túltárolt és nagyon besűrűsödött termékeket
- ne használjon oldószer tartalmazó, maró hatású vagy gázt felszabadító szereket (pl. folyékony fehérítőt)
- kevés színezőanyagot használjon, a só kikezdheti a nemesacélt
- ne használjon színtelenítőszerrel a készülékben

Ajánlott mosószerek

Az információk segítenek a megfelelő mosószer kiválasztásában az egyes textíliákhoz.

Textíliák	Mosószer	Program	Hőmérséklet
kifőzhető fehér vászon- vagy pamuttextíliák	általános mosószer optikai fehérítőszerrel	pamut	hidegtől legfeljebb 90 °C-ig
színes textíliák vászonból vagy pamutból	színes ruhákhoz való mosószer fehérítő és optikai fehérítőszer nélkül	pamut	hidegtől legfeljebb 60 °C-ig
színes textíliák könnyen kezelhető elemi szálakból vagy műszálból	Színes/finommosószer optikai fehérítőszer nélkül	Kímélő	hidegtől legfeljebb 60 °C-ig
kényes, finom textíliák selyemből vagy viszkózból	Kímélő mosószer	Finom/Selyem	hidegtől legfeljebb 40 °C-ig
Gyapjú	Gyapjúmosószer	Gyapjú	hidegtől legfeljebb 40 °C-ig

Tipp: A www.cleanright.eu weboldalon számos további információt talál a privát használatra alkalmas mosó-, ápoló- és tisztítószerrekről.

Mosószer adagolása

A mosószer megfelelő adagolásával optimális mosási eredményt érhet el, és takarékoskodhat a forrásokkal is. A mosószer adagolása a következők függvénye:

- Ruhanemű mennyisége

- Szennyezettségi fok
- Vízkeménység

A vízkeménységről a helyi vízművektől tájékozódhat, vagy megmérheti egy vízkeménység-ellenőrző teszttel is.

Vízkeménység

Keménységi tartomány	Teljes vízkeménység mmol/l-ben	Német keménységi fok °dH-ban
lágy (I)	0–1,5	0–8,4
közepes (II)	1,5–2,5	8,4–14
kemény (III)	2,5 felett	14 felett

Példa a mosószer gyártó által megadott adatára

Ezek a példaként megadott értékek 4–5 kg-os normál töltetre vonatkoznak.

Szennyezettség	enyhe	normál	erős
Vízkeménység: lágy/közepes	40 ml	55 ml	80 ml
Vízkeménység: kemény/nagyon kemény	55 ml	80 ml	105 ml

Az adagolási mennyiségeket a gyártó a csomagoláson tünteti fel.

- Manuális adagolás esetén az adagolási mennyiséget igazítsa a tényleges betöltési mennyiséghez.
- Ha bekapcsolta az intelligens adagolást, akkor ne igazítsa az adagolási mennyiséget a tényleges betöltési mennyiséghez. A mosószer és az öblítő mennyiségét az alap adagolási mennyiség → *Oldal 40* és a ruhanemű észlelt mennyisége alapján a rendszer automatikusan állapítja meg. A beállított alap adagolási mennyiség mindig feleljen meg egy 4,5 kg-os töltethez való adagolási mennyiségnek.

A kezelés alapjai

Itt megtudhatja a készülék kezeléséhez szükséges lényeges információkat.

A gép bekapcsolása

- ▶ Nyomja meg a ① elemet.

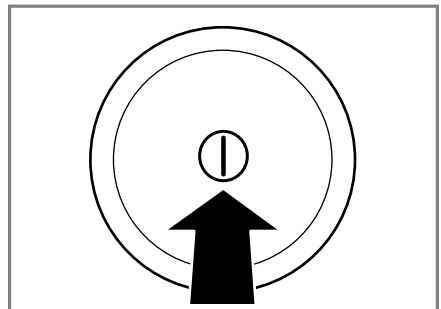

hu A kezelés alapjai

Eltarthat néhány másodpercig, amíg a készülék bekapcsol.

- ✓ A készülék hallható működési tesztet hajt végre a mosószeres fiókban.
→ "Zajok", Oldal 61

Megjegyzés: A készülék ajtajának kinyitása és becsukása után, valamint a program indítása után bekapcsol a dob világítása. A világítás automatikusan kikapcsol.

Program beállítása

1. Állítsa be a kívánt programot
→ Oldal 24 a programválasztóval.

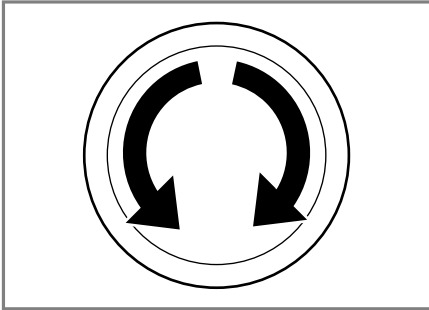

2. Szükség esetén módosítsa a programbeállításokat → Oldal 36.

Programbeállítások módosítása

A programtól és annak előrehaladásától függően módosíthatja és kapcsolhatja be és ki a rendelkezésre álló beállításokat.

Megjegyzés: Az összes programbeállítás áttekintése:
→ "Gombok", Oldal 29

Feltétel: Beállított egy programot.

- ▶ Módosítsa a programbeállításokat.

Utalás

- A rendszer nem menti tartósan a programnál a programbeállításokat.

- Ha be- vagy kikapcsolja az intelligens adagolórendszert, akkor a készülék menti a beállítást.

Ruhanemű behelyezése

Megjegyzések

- Vegye figyelembe a biztonsággal
→ Oldal 4 kapcsolatos információkat, hogy biztonságosan használhassa a készülékét.
- A gyűrődések csökkentéséhez vegye figyelembe a programhoz
→ Oldal 24 tartozó maximális betöltési mennyiséget.

Feltétel: Készítse elő és válogassa szét a ruhaneműket.

→ "Ruhanemű", Oldal 32

1. Nyissa ki az ajtót.

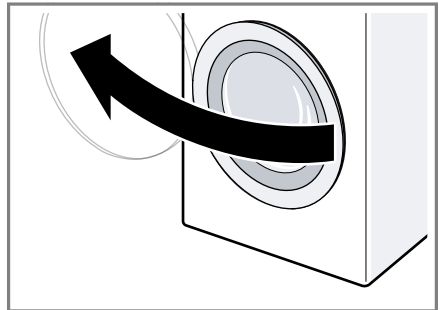

2. Ellenőrizze, hogy a dob üres-e.
3. A ruhaneműket széthajtogatva helyezze a dobba.
4. **Megjegyzés:** Mindig ellenőrizze, hogy nem akadt-e be ruhanemű az ajtóba.
Csukja be az ajtót.

Mosó- és ápolószer betöltése

Azoknál a programoknál, amelyeknél nem lehetséges vagy kívánatos az intelligens adagolás használata, a kamrán keresztül manuálisan is adagolhatja a mosószert.

Megjegyzés: Vegye figyelembe a biztonsággal → *Oldal 4* kapcsolatos információkat, hogy biztonságosan használhassa a készülékét.

Tipp: Az intelligens adagolás mellett a kézi adagolásra szolgáló kamrába további ápolószerek is adagolhatók, pl. folteltisztító só, keményítő vagy fehérítő. Ne adagoljon további mosószert a kézi adagolásra szolgáló kamrába, hogy megakadályozza a túlادagolást és a habképződést.

Feltétel: Tájékozódjon a mosó- és ápolószerek → *Oldal 34* optimális adagolásáról.

1. Húzza ki a mosószertartó fiókot.
2. Töltse be a mosószert.
→ *"Mosószertartó fiók", Oldal 20*
3. Szükség esetén töltse be az ápolószert.
4. Tolja be a mosószertartó fiókot.

Program indítása

Megjegyzés: Ha a program végéig hátralévő időt módosítani szeretné, először állítsa be a késleltetés idejét.

- ▶ Nyomja meg a **Start / Reload**  elemet.
- ✓ A dob forog, és megtörténik a töltetfelismerés, amely akár 2 percig is tarthat, ezután kerül sor a víz bevezetésére.
- ✓ A kijelzőn vagy a program időtartama, vagy a késleltetés ideje jelenik meg.
- ✓ A program befejezése után a kijelzőn megjelenik a következő: **End** .

Ruhanemű áztatása



Mosás előtt beáztathatja a ruhaneműt a készülékben, ha szünetelteti a programot.

Megjegyzés: Nincs szükség további mosószerre. Az áztatóvizet a készülék felhasználja a mosáshoz.

1. Indítsa el a programot.
2. Kb. 10 perc elteltével nyomja meg újra az **Start / Reload**  elemet a program szüneteltetéséhez.
3. A kívánt áztatási idő elteltével nyomja meg a **Start / Reload**  gombot a program folytatásához.

Ruhanemű hozzáadása

Megjegyzés: Vegye figyelembe a biztonsággal → *Oldal 4* kapcsolatos információkat, hogy biztonságosan használhassa a készülékét.

1. Nyomja meg a **Start / Reload**  elemet.
A készülék szünetelteti a működést, és ellenőrzi, hogy még lehetséges-e ruhanemű hozzáadása vagy kivétele. Vegye figyelembe a program állapotát.
→ *"Kijelző", Oldal 21*
2. Adja hozzá vagy vegye ki a ruhaneműt.
3. Csukja be az ajtót.
4. Nyomja meg a **Start / Reload**  elemet.

Program megszakítása

A program elindulása után bármikor megszakíthatja a programot.

Megjegyzés: Vegye figyelembe a biztonsággal → *Oldal 4* kapcsolatos információkat, hogy biztonságosan használhassa a készülékét.

1. Nyomja meg a **Start / Reload**  elemet.

hu Gyerekzár

2. Nyissa ki az ajtót.

Magas vízszint és magas hőmérséklet esetén a készülék ajtaja biztonsági okokból zárva marad.

- Magas hőmérséklet esetén indítsa el a **Öblítés** programot.
- Magas vízszint esetén indítsa el a **Centrifugálás** vagy a **Szivattyúzás** programot.

3. Vegye ki a ruhaneműt.

Program folytatása öblítés stop után

1. Állítsa be a **Centrifugálás** vagy a **Szivattyúzás** programot.
2. Nyomja meg a **Start / Reload**  elemet.

Ruhanemű kivétele

Megjegyzés: Vegye figyelembe a biztonsággal → *Oldal 4* kapcsolatos információkat, hogy biztonságosan használhassa a készülékét.

1. Nyissa ki az ajtót.
2. Vegye ki a ruhaneműt.

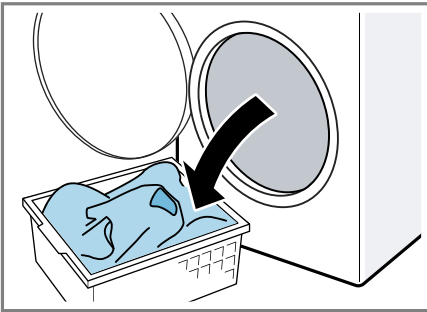

A készülék kikapcsolása

1. Nyomja meg a  elemet.

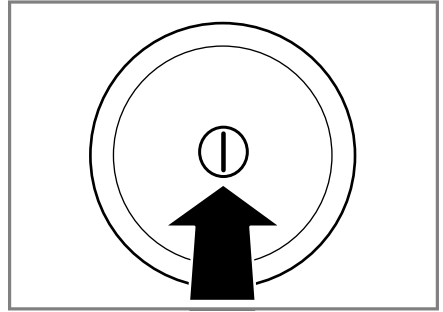

2. Törölje szárazra a gumitömítést és távolítsa el az idegen testet.

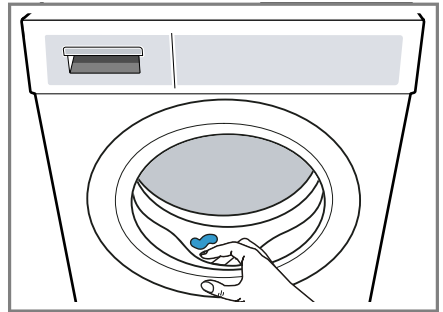



3. Hagyja nyitva az ajtót és a mosószertartó fiókot, hogy a maradék víz kiszáradhasson.

Gyerekzár

Biztosítsa a kezelőfelületet a kezelőelemek véletlen működtetése ellen.

A gyermekzár aktiválása

- ▶ Tartsa nyomva kb. 3 másodpercig mindkét **Child Lock**  **3 sec.** elemet.
- ✓ A kijelzőn megjelenik a következő: .
- ✓ A kezelőelemek zárolva vannak.
- ✓ A gyermekzár a készülék kikapcsolása után is aktív marad.

Gyerekszár kikapcsolása

Feltétel: A gyerekszár kikapcsolásához a készülék legyen bekapcsolva.

- ▶ Tartsa nyomva kb. 3 másodpercig mindkét **Child Lock**  **3 sec.** elemet.

Ha nem akarja a futó programot megszakítani, a programválasztónak a kimeneti programon kell állnia.

- ✓ A kijelzőn kialszik a  szimbólum.

Intelligens adagolórendszer

Készüléke intelligens adagolórendszerrel van felszerelve folyékony mosószer és öblítő számára.

A programtól és a beállításoktól függően a folyékony mosószer és az öblítő-szer optimális mennyiségének adagolása automatikusan történik. Az intelligens adagolás elsősorban az erre alkalmas programoknál → *Oldal 24* van gyárilag beállítva, és egyedileg kikapcsolható. Minden programnál hozzáadhat mosószert manuálisan.

→ *"Mosó- és ápolószer betöltése", Oldal 37*



Adagolótartály feltöltése

Az intelligens adagolás használatához töltsse fel az adagolótartályt.

Utalás



- Csak megfelelő mosó- és ápolószerrel → *Oldal 34* töltsse fel az adagoló-tartályt.
- Ha másik folyékony mosószert vagy öblítőt használ, előzőleg ürítse ki és tisztítsa ki az adagoló-tartályt.
→ *"A mosószertartó fiók tisztítása", Oldal 49*

- Ha mindkét adagoló-tartályt folyékony mosószerttel kívánja használni, állítsa be a következőt:
→ *"Az adagoló-tartály tartalma", Oldal 40.*

Feltétel: A  (mosószer) /  (Öblítő) villog.

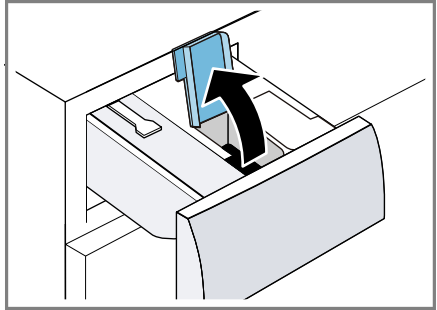
1. Húzza ki a mosószertartó fiókot.
2. Nyissa ki a betöltőfedelet.



3. A  (mosószer) folyékony mosószert és az  (Öblítő) öblítőt öntse a megfelelő adagoló-tartályba.
→ *"Mosószertartó fiók", Oldal 20*

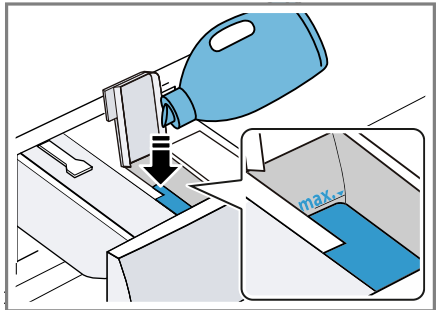

4. Csupkja le a betöltőfedelet.

Megjegyzés: A mosószer rászáradásának vagy kiszáradásának elkerülése érdekében ne hagyja hosszabb ideig nyitva a betöltőfedelet.

5. Tolja be a mosószertartó fiókot.
6. Módosítsa az alap adagolási mennyiséget → *Oldal 40.*

Az adagolótartály tartalma

Gyárilag az adagolótartály **⊗ (Öblítő)** öblítőhöz van beállítva. Az adagolótartályt ehelyett egy második **⊖ (mosószer)** folyékony mosószerrel is használhatja.

Megjegyzések

- Ha módosítja az adagolótartály tartalmát, akkor a készülék visszaállítja az adagolótartály alap adagolási mennyiségét.
- Ha mindkét adagolótartályt folyékony mosószerrel használja, akkor ki kell választania egy adagolótartályt, amelyet mosás közben kíván használni.

Az adagolótartály tartalmának beállítása

1. Tartsa nyomva kb. 3 másodpercig a **⌂ i-DOS** gombot.
2. A **⊖ (mosószer)** beállításához nyomja meg a **⌂ i-DOS** gombot.
 - ✓ A kijelző ezt mutatja: **⊖ (mosószer)**.
3. A **⊗ (Öblítő)** beállításához nyomja meg ismét a **⌂ i-DOS** gombot.
4. A beállítás befejezéséhez várjon egy keveset.

Alap adagolási mennyiség

Módosíthatja a folyékony mosószer és az öblítő előre beállított mennyiségét. Az alap adagolási mennyiség a mosószer gyártói adataihoz, a vízkeménységhez és a ruhanemű szennyezettségének mértékéhez igazodik. A beállított alap adagolási mennyiséget mindig 4,5 kg standard töltetnek megfelelő adagolási mennyiségként adja meg.

→ "Mosószer adagolása", Oldal 35

Alap adagolási mennyiség módosítása

Az alap adagolási mennyiséget a két adagolótartály számára külön-külön módosíthatja.

1. Tartsa nyomva kb. 3 másodpercig a **⌂ i-DOS** gombot.
 - ✓ A kijelzőn a következőhöz beállított alap adagolási mennyiség látható: **⊖ (mosószer)**.
2. A beállítás módosításához nyomja meg a **- / +** elemet.
3. A beállítás befejezéséhez várjon egy keveset.

Megjegyzés: Az **⊗ (Öblítő)** alap adagolási mennyiségének beállításához ismétlje meg a lépéseket a következővel: **⌂ i-DOS**.

Home Connect

Ez a készülék hálózatba kapcsolható. Kapcsolja össze készülékét egy mobil eszközzel, hogy a funkciókat a Home Connect alkalmazással működtesse, az alapbeállításokat módosítsa vagy az aktuális üzemállapotot figyelemmel kísérje.

A Home Connect szolgáltatások nem minden országban állnak rendelkezésre. A Home Connect funkció rendelkezésre állása attól függ, hogy az Ön országában rendelkezésre állnak-e a Home Connect szolgáltatások. Ezzel kapcsolatos információkat itt talál: www.home-connect.com.

A Home Connect funkció használatához először hozza létre a kapcsolatot az otthoni WLAN-hálózattal (Wi-Fi¹) vagy az otthoni LAN-hálózattal és a Home Connect alkalmazással. Készüléke felszereltségétől függően különböző lehetőségei vannak ahhoz, hogy létrehozza a kapcsolatot az otthoni hálózattal:

- → "Készülék csatlakoztatása az otthoni WLAN hálózathoz (Wi-Fi) WPS funkcióval", Oldal 43
- → "Készülék csatlakoztatása az otthoni WLAN hálózatra (Wi-Fi) WPS funkció nélkül", Oldal 43

A Home Connect alkalmazás végigvezeti Önt a teljes bejelentkezési folyamaton. A beállítások elvégzéséhez kövesse a Home Connect alkalmazásban adott utasításokat.

Home Connect-beállítások

A Home Connect-beállítások áttekintése

Itt a Home Connect-beállítások és a hálózati beállítások áttekintését láthatja.

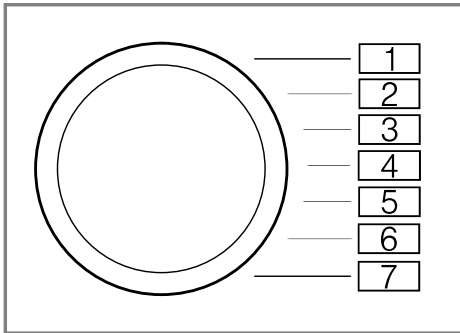

Alapbeállítás	Programpozíció	Érték	Leírás
Összekapcsolás WPS-funkcióval	1	Aut	Készülék csatlakoztatása az otthoni WLAN hálózatra (Wi-Fi) WPS funkcióval. → "Készülék csatlakoz-

Tipppek

- Ehhez tekintse meg a készülékhez mellékelt Home Connect dokumentációt.
- Vegye figyelembe a Home Connect alkalmazásban megjelenő útmutatásokat is.

Megjegyzések

- Ügyeljen a jelen használati útmutatóban található biztonsági előírásokra, és gondoskodjon arról, hogy ezeket akkor is betartsák, ha Ön nincs otthon, hanem a Home Connect alkalmazással működteti a készüléket.
→ "Biztonság", Oldal 4
- A készüléken végrehajtott műveletek mindig elsőbbséget élveznek. Ez idő alatt nem lehetséges a Home Connect alkalmazással való működtetés.



¹ Wi-Fi a Wi-Fi Alliance bejegyzett védjegye.

Alapbeállítás	Programpozíció	Érték	Leírás
			<i>tatása az otthoni WLAN hálózathoz (Wi-Fi) WPS funkcióval", Oldal 43</i>
Összekapcsolás WPS-funkció nélkül	2	SAP	Készülék csatlakoztatása az otthoni WLAN hálózatra (Wi-Fi) WPS funkció nélkül. → <i>"Készülék csatlakoztatása az otthoni WLAN hálózatra (Wi-Fi) WPS funkció nélkül", Oldal 43</i>
Csatlakozás a Home Connect alkalmazáshoz	3	APP	Készülék összekapcsolása a Home Connect alkalmazással. → <i>"Készülék összekapcsolása a Home Connect alkalmazással", Oldal 44</i>
Wi-Fi	4	Con	Wi-Fi bekapcsolása és kikapcsolása. → <i>"A Wi-Fi bekapcsolása a készüléken", Oldal 44</i> → <i>"A Wi-Fi kikapcsolása a készüléken", Oldal 45</i>
Szoftverfrissítés	5	UdP	A szoftverfrissítés telepítése. → <i>"Szoftverfrissítés", Oldal 45</i>
Hálózati beállítások visszaállítása	6	rES	A hálózati beállítások visszaállítása. → <i>"A készülék hálózati beállításainak visszaállítása", Oldal 45</i>
Csatlakozás az energiamenedzserhez	7	EnG	Energiamenedzser. → <i>"Készülék összekapcsolása az energiamenedzserrel", Oldal 46</i>



Készülék csatlakoztatása az otthoni WLAN hálózathoz (Wi-Fi) WPS funkcióval

A router WPS funkciójának használatával csatlakoztassa a készüléket az otthoni hálózathoz.

Feltétel: Ha routere rendelkezik WPS funkcióval, akkor a készüléket automatikusan is összekapcsolhatja az otthoni WLAN hálózattal (Wi-Fi).

1. Tartsa nyomva kb. 3 másodpercig a **Remote Start**  gombot.
 - ✓ A kijelzőn megjelenik a következő: **Aut**.
2. Nyomja meg a **Start / Reload**  elemet.
3. 2 percen belül nyomja meg a router WPS gombját.

Vegye figyelembe a router dokumentációjában szereplő információkat.

- ✓ A kijelzőn villog a .
- ✓ A készülék megpróbál csatlakozni az otthoni WLAN hálózathoz.
- ✓ Ha a kijelzőn megjelenik a **con**, és a  tartósan világít, akkor a készülék össze van kapcsolva az otthoni hálózattal.

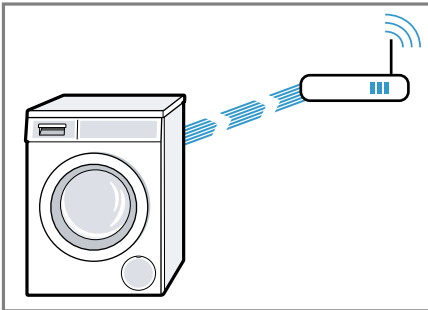

4. Ha a kijelzőn a **Err** jelenik meg, akkor a készülék nincs összekapcsolva az otthoni hálózattal.
 - Ellenőrizze, hogy a készülék az otthoni hálózat hatótávolságán belül van-e.

- A készüléket csatlakoztassa újra az otthoni WLAN hálózathoz (Wi-Fi) WPS funkcióval.

5. Kapcsolja össze a készüléket a Home Connect alkalmazással.
 - *Oldal 44*

Készülék csatlakoztatása az otthoni WLAN hálózatra (Wi-Fi) WPS funkció nélkül

Ha routere nem rendelkezik WPS-funkciókkal, akkor a készüléket manuálisan kell összekapcsolnia az otthoni WLAN hálózattal (Wi-Fi). A készülék átmenetileg létrehoz egy saját WLAN hálózatot. Összekapcsolhat egy mobil eszközt a WLAN hálózattal, és a WLAN hálózat (Wi-Fi) adatait átviheti a készülékére.

Feltétel: A Home Connect alkalmazás meg van nyitva és Ön bejelentkezett.

1. Tartsa legalább 3 másodpercig lenyomva a **Remote Start**  gombot.
 - ✓ A kijelzőn megjelenik a következő: **Aut**.
2. Állítsa be a 2. pozíción lévő programot.
 - *"A Home Connect-beállítások áttekintése", Oldal 41*
 - ✓ A kijelzőn megjelenik a következő: **SAP**.
3. Nyomja meg a **Start / Reload**  elemet.
 - ✓ A kijelzőn villog a .
 - ✓ A készülék létrehoz egy saját WLAN hálózatot HomeConnect hálózati néven (SSID).



4. Keresse meg a mobilszközön a WLAN-beállításokat.

Kapcsolja össze a mobilszközt a HomeConnect WLAN hálózattal, és adja meg a HomeConnect WLAN jelszót (Key).

- ✓ Mobilszköze összekapcsolódik a készülékkel. A kapcsolat létrehozása akár 60 másodpercig is eltarthat.

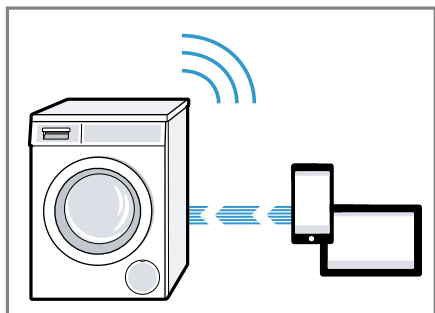

5. Mobilszközén nyissa meg a Home Connect alkalmazást, és kövesse az alkalmazásban megjelenő lépéseket.
6. A Home Connect alkalmazásban adja meg otthoni hálózata nevét (SSID) és jelszavát (Key).
7. Kövesse a Home Connect alkalmazásban megjelenő lépéseket a készülék csatlakoztatásához.
- ✓ Ha a kijelzőn megjelenik a **con**, és a Wi-Fi tartósan világít, akkor a készülék össze van kapcsolva az otthoni hálózattal.

8. Ha a kijelzőn a **Err** jelenik meg, akkor a készülék nincs összekapcsolva az otthoni hálózattal.
- Ellenőrizze, hogy a készülék az otthoni hálózat hatótávolságán belül van-e.
 - A készüléket csatlakoztassa újra az otthoni WLAN hálózathoz (Wi-Fi) WPS funkcióval.
9. Kapcsolja össze a készüléket a Home Connect alkalmazással
→ Oldal 44.

Készülék összekapcsolása a Home Connect alkalmazással

Feltételek

- A készülék össze van kapcsolva az otthoni WLAN hálózattal (Wi-Fi).
- A Home Connect alkalmazás meg van nyitva és Ön bejelentkezett.

1. Állítsa be a 3. pozíción lévő programot.

→ "Home Connect-beállítások", Oldal 41

- ✓ A kijelzőn megjelenik a következő: **APP**.

2. Nyomja meg a **Start / Reload**  elemet.



- ✓ A készülék összekapcsolódik a Home Connect alkalmazással.

3. Ha a készülék megjelenik a Home Connect alkalmazásban, kövesse a Home Connect alkalmazás utolsó lépéseit.

- ✓ Ha a kijelzőn megjelenik a **con**, akkor a készülék össze van kapcsolva a Home Connect alkalmazással.



A Wi-Fi bekapcsolása a készüléken

Megjegyzés: Ha bekapcsolja a Wi-Fi-t, az energiafogyasztás nő a fogyasztási értékek táblázatában megadott értékekhez képest.

1. Tartsa nyomva kb. 3 másodpercig a **Remote Start**  gombot.
2. Állítsa be a 4. pozícióban lévő programot.
→ "A Home Connect-beállítások áttekintése", Oldal 41
- ✓ A kijelzőn megjelenik a következő: **Con** .
3. Nyomja meg a **Start / Reload**  gombot, amíg a kijelzőn meg nem jelenik a következő: **On** .
- ✓ A Wi-Fi bekapcsol.

Megjegyzés: Ha a Wi-Fi be van kapcsolva, a készülék nem kapcsol ki automatikusan.



A Wi-Fi kikapcsolása a készüléken

1. Tartsa legalább 3 másodpercig lenyomva a **Remote Start**  gombot.
2. Állítsa be a 4. pozícióban lévő programot.
→ "A Home Connect-beállítások áttekintése", Oldal 41
- ✓ A kijelző ezt mutatja: **Con** .
3. Nyomja meg a **Start / Reload**  gombot, amíg a kijelzőn meg nem jelenik a következő: **OFF** .
- ✓ A Wi-Fi kikapcsol.

Megjegyzés: Ha a Wi-Fi-t kikapcsolta és a készülék előzőleg össze volt kapcsolva az otthoni hálózattal, a kapcsolat a Wi-Fi bekapcsolásakor automatikusan újra létrejön.

A készülék hálózati beállításainak visszaállítása



1. Tartsa legalább 3 másodpercig lenyomva a **Remote Start**  gombot.

2. Állítsa be az 5. pozícióban lévő programot.
→ "A Home Connect-beállítások áttekintése", Oldal 41
- ✓ A kijelző ezt mutatja: **rES** .
3. Nyomja meg a **Start / Reload**  gombot.
- ✓ A kijelző ezt mutatja: **YES** .
4. Nyomja meg a **Start / Reload**  gombot.
- ✓ A hálózati beállítások visszaállítása megtörtént.
- ✓ Ha a kijelzőn az **End** üzenet látható, a hálózati beállítások visszaállítása megtörtént.

Tipp: Ha a Home Connect alkalmazáson keresztül szeretné működtetni készülékét, ismét össze kell kapcsolnia az otthoni hálózattal és a Home Connect alkalmazással.

Szoftverfrissítés

Feltétel: A kijelzőn megjelenik a következő: **Upd** .



1. Tartsa nyomva kb. 3 másodpercig a **Remote Start**  gombot.
2. Állítsa be a 6. pozícióban lévő programot.
→ "A Home Connect-beállítások áttekintése", Oldal 41
- ✓ A kijelzőn megjelenik a következő: **UpD** .
3. Nyomja meg a **Start / Reload**  gombot.
- ✓ A szoftverfrissítés telepítése folyamatban.
- ✓ Ha a kijelzőn az **End** üzenet látható, a szoftverfrissítés telepítése megtörtént.

Megjegyzés: A szoftverfrissítés több percig is eltarthat. A szoftverfrissítés közben ne kapcsolja ki a készüléket.

Készülék összekapcsolása az energiamenedzserrel

Ha összekapcsolja a készüléket a Smart Energy rendszerrel (energiamenedzser), optimalizálhatja az energiafogyasztást. A készülék akkor indul el, ha saját napkollektor-berendezése elegendő energiát biztosít, vagy ha az áramtarifa kedvező.



Feltételek

- A Smart Energy rendszer (energiamenedzser) az EEBus Initiative kommunikációs standardját használja.
 - A Smart Energy rendszer (energiamenedzser) útmutatójában olvashatta, hogyan kapcsolódik össze a Smart Energy rendszer (energiamenedzser) a készülékével.
1. Tartsa nyomva kb. 3 másodpercig a **Remote Start**  gombot.
 - ✓ A kijelző ezt mutatja: **Aut** .
 2. Állítsa be a 7. pozícióban lévő programot.
→ "A Home Connect-beállítások áttekintése", Oldal 41
 - ✓ A kijelző ezt mutatja: **EnG** .
 3. Nyomja meg a **Start / Reload**  gombot.
 - ✓ A készülék összekapcsolódik a Smart Energy rendszerrel (energiamenedzserrel).
 - ✓ Ha a kijelzőn megjelenik a **con** és  , akkor a készülék sikeresen összekapcsolódott az energiamenedzserrel.
 4. Ha készülékét a Smart Energy System (energiamenedzser) rendszeren keresztül kívánja elindítani, kapcsolja be a Flexstart funkciót.
→ "Flexstart funkció bekapcsolása", Oldal 46

Flexstart funkció bekapcsolása

Kapcsolja be a Flexstart funkciót, hogy a Smart Energy rendszer (energiamenedzser) elindíthassa készülékét, amennyiben saját napkollektor-berendezése elegendő energiát biztosít, vagy ha az áramtarifa kedvező.

Feltétel: A Smart Energy rendszerrel (energiamenedzserrel) csak akkor tudja elindítani készülékét, ha a készülék és a Smart Energy rendszer (energiamenedzser) össze van kapcsolva.

1. Állítsa be a kívánt programot.
2. A kívánt időtartam beállításához nyomja meg az **- Finished in +**  elemet.
3. Nyomja meg az **Start / Reload**  elemet.
4. Nyomja meg a **Start / Reload** elemet.
 - ✓ A kijelzőn megjelenik a következő:  és a Flexstart bekapcsol. A készülék várja a Smart Energy rendszeren (energiamenedzseren) keresztüli indítást.
 - ✓ Ha a kijelzőn az idő pl. 8 h értékre vált, akkor a Smart Energy rendszer (energiamenedzser) rögzített egy időpontot, amikor a készülék elindul.
 - ✓ Ha a Smart Energy rendszer (energiamenedzser) nem indítja el a készüléket a beállított időn belül, akkor a készülék önállóan elindítja a programot a beállított időtartam lejárta előtt. A program véget ér az időtartam lefutásával.

Utalás

Biztonsági okokból a Flex Start a következő körülmények esetén kikapcsol:

- Nyomja meg a **Start / Reload**  elemet.
- Nyissa ki az ajtót.
- Kapcsolja ki a készüléket.
- Áramkimaradás.

Távdiagnosztika

A vevőszolgálat a távdiagnosztika segítségével hozzáférhet a készülékhez, amennyiben Ön erre irányuló kéréssel fordul a vevőszolgálathoz, a készülék csatlakozott a Home Connect szerverhez, valamint a távdiagnosztika az adott országban rendelkezésre áll.

Tipp: További információt, illetve útmutatást a távdiagnosztika elérhetőségével kapcsolatban a weboldal Segítségnyújtás és támogatás részén talál: www.home-connect.com

Adatvédelem

Vegye figyelembe az adatvédelmi útmutatásokat.

Amikor először csatlakoztatja készülékét egy internethez kapcsolódó otthoni hálózathoz, akkor készüléke a következő adatkategóriákat továbbítja a Home Connect szervernek (első regisztráció):

- Egyértelmű készülékazonosító (részei: készülékkulcsok, valamint a beépített Wi-Fi kommunikációs modul MAC-címe).
- A Wi-Fi kommunikációs modul biztonsági tanúsítványa (a kapcsolat informatikai biztonságáért).
- Otthoni készülékének aktuális szoftver- és hardververziója.

- Egy esetleges korábbi, gyári beállításokra való visszaállítás állapota.

Az első regisztráció előkészíti a Home Connect funkciók használatát, és csak abban az időpontban van rá szükség, amikor először kívánja használni a Home Connect funkciókat.

Megjegyzés: Vegye figyelembe, hogy a Home Connect funkciók csak a Home Connect alkalmazáshoz kapcsolódva használhatók. Az adatvédelemre vonatkozó információkat a Home Connect alkalmazásban talál.

Megfelelőségi nyilatkozat

A(z) Robert Bosch Hausgeräte GmbH ezennel kijelenti, hogy a Home Connect funkcióval ellátott készülék a(z)

2014/53/EU irányelvben foglalt alapvető követelményeknek és további vonatkozó rendelkezéseknek megfelel.

A részletes RED megfelelőségi nyilatkozatot megtalálja az interneten a www.bosch-home.com webhelyen, készüléke termékoldalán a kiegészítő dokumentumok között.



2,4 GHz sáv: 100 mW max.

5 GHz sáv: 100 mW max.



BE	BG	CZ	DK	HU	EE	IE	EL
ES	FR	HR	IT	CY	LV	LT	LU
HU	MT	NL	AT	PL	PT	RO	SI
SK	FI	SE	UK	NEM (NO)	CH	TR	

5 GHz-es WLAN (Wi-Fi): Csak beltéri használatra.

Alapbeállítások

Készülékét beállíthatja a saját igényei szerint.

Az alapbeállítások áttekintése

Itt találja a készülék alapbeállításainak áttekintését.

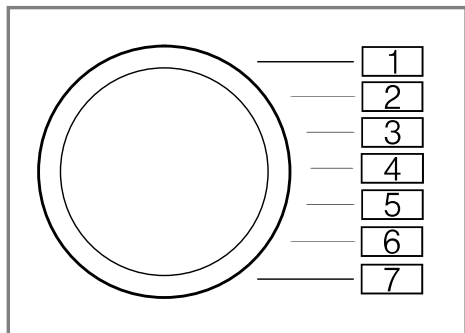

Alapbeállítás	Programpozíció	Érték	Leírás
Vége jelzés	2	0 (ki) 1 (halk) 2 (közepes) 3 (hangos) 4 (nagyon hangos)	A hangjelzés hangerejének beállítása a program befejeződése után.
Nyomógomb hangereje	3	0 (ki) 1 (halk) 2 (közepes) 3 (hangos) 4 (nagyon hangos)	A hangjelzés hangerejét a gomb kiválasztásakor állítsa be.
Dobtsíztítási emlékeztető	4	ON (be) OFF (ki)	A dobtsíztítási emlékeztető be- vagy kikapcsolása.

Alapbeállítások módosítása

1. A programválasztót állítsa az 1. pozícióra.

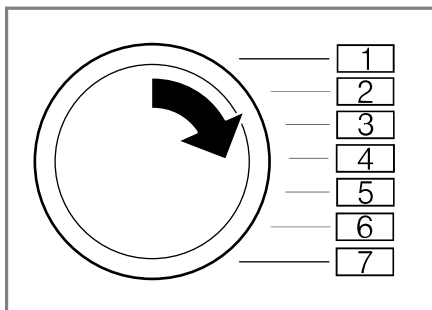

2. Nyomja meg a **Spin Speed Reduction**  gombot, és egyidejűleg állítsa a programválasztót a 2. pozícióba.
- ✓ A kijelző az aktuális értéket mutatja.
3. A programválasztót állítsa be a kívánt pozícióba.
4. Az érték módosításához nyomja meg az - / + elemet.
5. A módosítás mentéséhez kapcsolja ki a készüléket.

Tisztítás és ápolás

Annak érdekében, hogy készüléke hosszú ideig működőképes maradjon, tisztítsa és ápolja gondosan.

Tippek a készülék ápolásához

A készülék funkcióinak tartós megőrzéséhez vegye figyelembe a készülék ápolására vonatkozó tippeket.

A készülék burkolatát és a kezelőpanelt csak vízzel és puha, nedves kendővel törölje le.	A készülék alkatrészei tiszták és higiénikusak maradnak.
Azonnal távolítsa el minden mosószert- és permetmaradványt.	A friss lerakódások könnyebben távolíthatók el maradéktalanul.
Használat után hagyja nyitva a készülék ajtaját és a mosószertartó fiókot.	A maradék víz így kiszáradhat, csökkentve a szagképződést a készülékben.

Dobtisztítás

Tisztítsa meg a dobot, ha gyakran mos 40 °C-on vagy alacsony hőfokon, illetve ha hosszabb ideig nem használta a készüléket.

- ▶ Futtassa le a **Dobtisztítás** programot ruhanemű nélkül.
Ehhez általános mosóport használjon.

A mosószertartó fiók tisztítása

Ha másik mosószerre vált, vagy ha a mosószertartó fiók szennyezett, tisztítsa meg a mosószertartó fiókot és az intelligens adagolórendszer szivattyúegységét.

Megjegyzés: Vegye figyelembe a biztonsággal → *Oldal 4* kapcsolatos információkat, hogy biztonságosan használhassa a készülékét.

1. Kapcsolja ki a készüléket.
2. Húzza ki a mosószertartó fiókot.
3. Nyomja le a betétet, és vegye ki a mosószertartó fiókot.

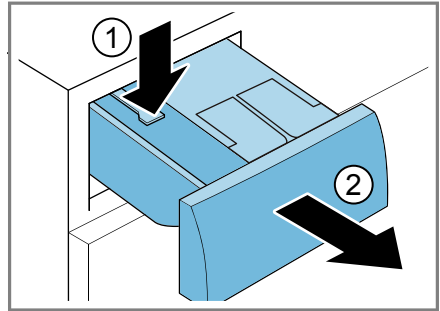

4. Vegye ki a szivattyúegységet.

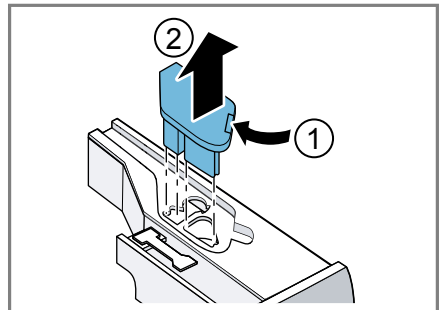

5. Pattintsa ki a mosószertartó fiók fedelét, és vegye le.

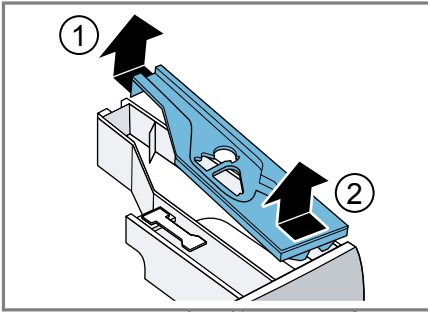

6. Űrítse ki a mosószertartó fiókot.

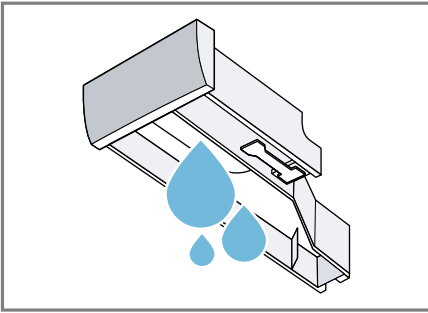

7. **FIGYELEM** A szivattyúegység elektromos alkatrészeket tartalmaz.

- ▶ A szivattyúegységet nem szabad mosogatógépben tisztítani vagy vízbe meríteni.
- ▶ A hátoldalon lévő elektromos csatlakozót védje a nedvességtől, illetve a mosószér- és öblítőmaradványoktól. A szivattyúegységet nedves kendővel tisztítsa.

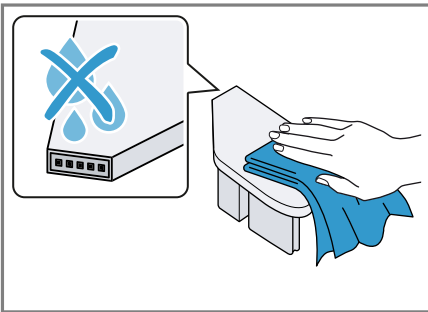

8. A mosószertartó fiókot és a fedelet puha, nedves kendővel vagy zuhanyfejjel tisztítsa.

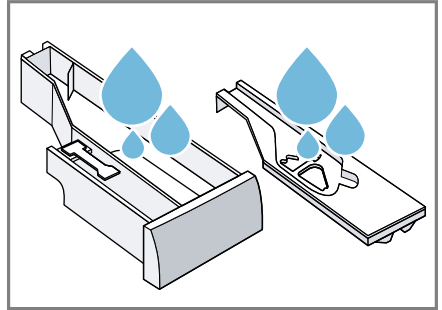

9. Szárítsa meg és helyezze vissza a mosószertartó fiókot, a fedelet és a szivattyúegységet.

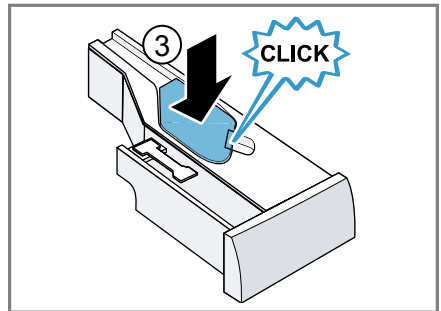
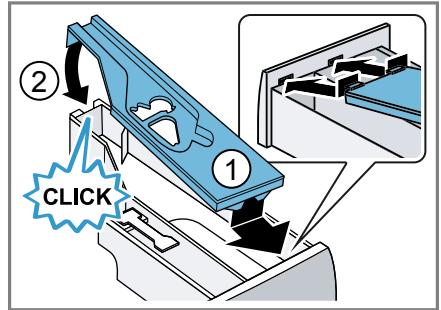

10. A mosószertartó fiók burkolatát tisztítsa meg a készülékben.

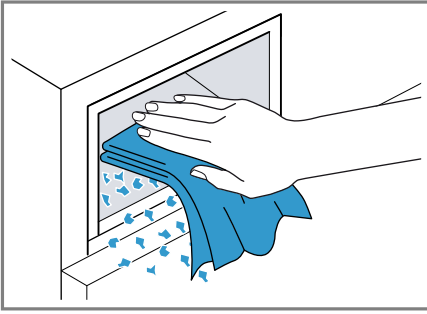

11. Tolja be a mosószertartó fiókot.

Vízkőmentesítés

Ha megfelelően adagolja a mosószert, akkor nincs szükség a készülék vízkőmentesítésére. Ha mégis szeretne vízkőmentesítőt használni, vegye figyelembe a gyártó használati útmutatóját.

FIGYELEM

Ha nem megfelelő, pl. kávéfőzőkhöz való vízkőmentesítőt használ, az károsíthatja a készüléket.

► A készülékhez csak olyan vízkőmentesítőt használjon, amelyet a gyártó internetes oldalán vagy ügyfélszolgálatán keresztül beszerezhet.

A mosóvízszivattyú tisztítása

Zavar, pl. dugulás vagy kattogó zaj esetén tisztítsa meg a mosóvízszivattyút.

A mosóvízszivattyú üritése

Megjegyzés: Vegye figyelembe a biztonsággal → *Oldal 4* kapcsolatos információkat, hogy biztonságosan használhassa a készülékét.

1. Zárja el a vízcsapot.
2. Kapcsolja ki a készüléket.
3. A készülék csatlakozódugóját húzza ki az elektromos hálózathoz.
4. Nyissa ki a szervizfedelelet.

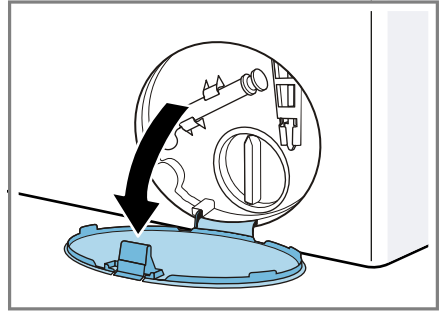

5. Vegye le a szervizfedelelet.

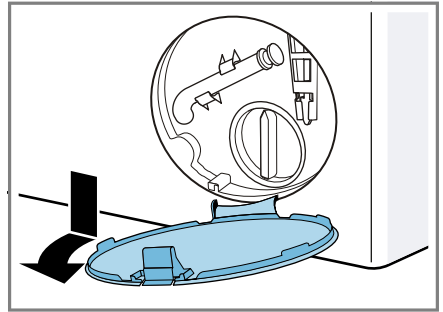

6. Helyezzen egy edényt a nyílás alá.

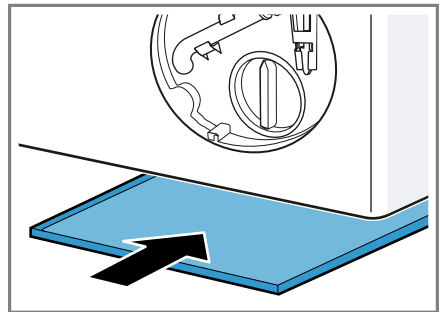

7. Vegye ki a vízleeresztő tömlőt a tartóból.

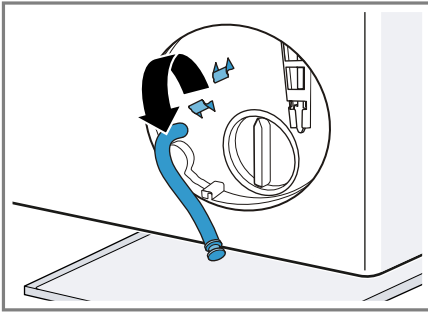

8. **⚠ VIGYÁZAT - Forrázásveszély!**

Magas hőmérsékleten végzett mosáskor a mosóvíz felforrósodik.

- ▶ Ne nyúljon a forró mosóvízbe.

Vegye le a zárókupakot, hogy a mosóvíz az edénybe folyjon.

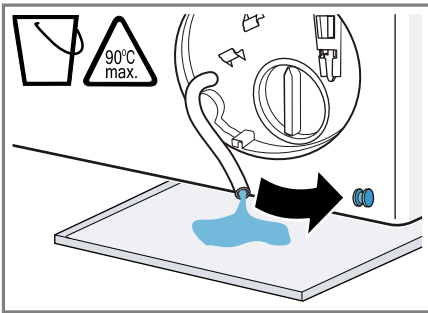

9. Helyezze vissza a zárókupakot.

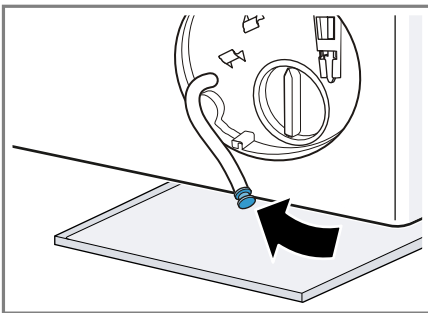

10. A vízleeresztő tömlőt tegye be a tartóba.

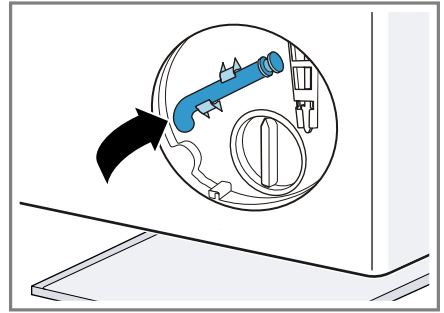

A mosóvízszivattyú tisztítása

Megjegyzés: Vegye figyelembe a biztonsággal → *Oldal 4* kapcsolatos információkat, hogy biztonságosan használhassa a készülékét.

Feltétel: A mosóvízszivattyú üres.
→ *Oldal 51*

1. Mivel még lehet maradék víz a mosóvízszivattyúban, óvatosan csavarja le a szivattyúfedelelet.
 - Durva szennyeződések következtében a szűrőbetét beszorulhat a szivattyúházba. Lazítsa fel a szennyeződések és vegye ki a szűrőbetétet.

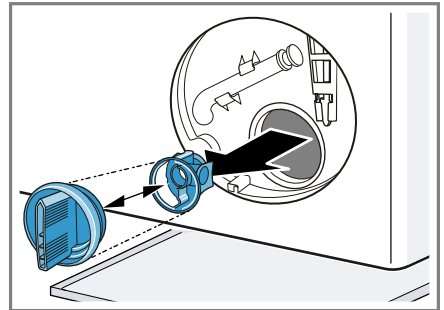

2. Tisztítsa meg a belső teret, a szivattyúfedél menetét és a szivattyúházat.

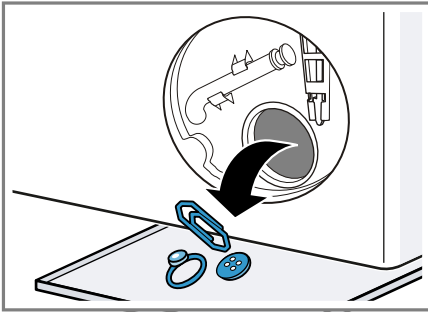

3. Ellenőrizze, hogy a mosóvízszivattyú lapátkereke forog-e.
4. Helyezze be a szivattyúfedelet.

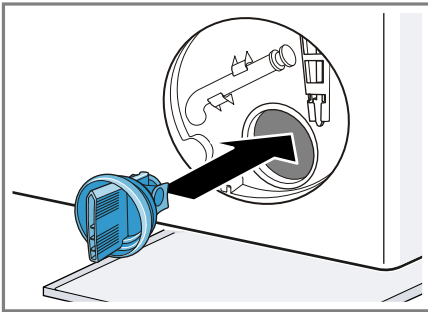

Ellenőrizze, hogy a szivattyúfedél alkatrészei szilárdan kapcsolódnak-e egymáshoz.

5. Csavarja be a szivattyúfedelet.

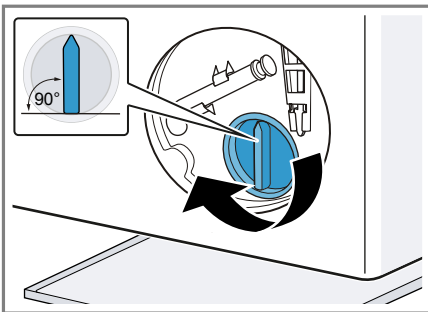

A szivattyúfedél fogantyújának függőlegesen kell állnia.

6. Helyezze be és pattintsa be a szervízfedelet.

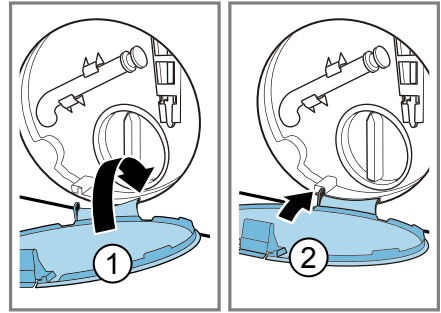

7. Csatolja be a szervízfedelet.

A következő mosás előtt

A mosóvízszivattyú üritése utáni mosásnál úgy akadályozhatja meg, hogy a mosószer használatlanul a lefolyóba áramoljon, ha elindítja a **Szivattyúzás** programot.

1. Nyissa ki a vízcsapot.
2. Dugja be a hálózati csatlakozódugót.
3. Kapcsolja be a készüléket.
4. Töltsön egy liter csapvizet a kézi adagolásra szolgáló kamrába.
5. Indítsa el a **Szivattyúzás** programot.

Vízvezető tömlő tisztítása a szifonnál

Ha a vízvezető tömlő eldugult a szifonnál, vagy nem sikerül a mosóvíz ki-szivattyúzása, akkor tisztítsa meg ezt a részt.

1. Kapcsolja ki a készüléket.
2. A készülék csatlakozódugóját húzza ki az elektromos hálózattól.
3. Lazítsa meg a tömlőbilincset, és óvatosan húzza le a vízvezető tömlőt.

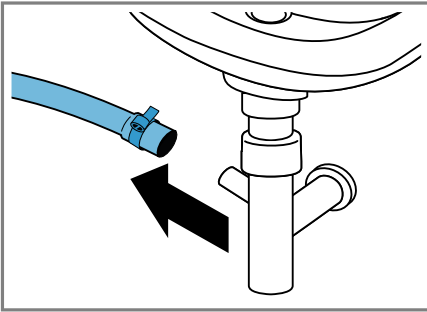

Maradék víz folyhat ki.

4. Tisztítsa meg a vízvezető tömlőt és a szifon csonkját.

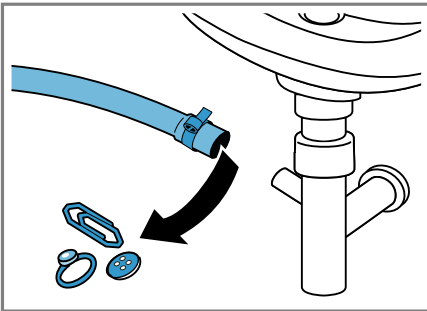

5. Csatlakoztassa a vízvezető tömlőt, és a csatlakozási helyet biztosítsa egy tömlőbilinccsel.

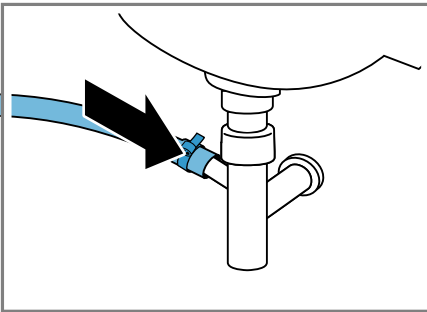

A vízbevezetésnél lévő szűrő megtisztítása

Dugulás vagy alacsony víznyomás esetén tisztítsa meg a vízbevezetésnél lévő szűrőt.

Vízvezető tömlő üritése

A szűrő megtisztításához először ürítse ki a vízvezető tömlőt.

1. Zárja el a vízcsapot.
2. Állítsa be a **Pamut** programot.
3. Indítsa el és kb. 70 másodpercig futtassa a programot.
4. Kapcsolja ki a készüléket.
5. A készülék csatlakozódugóját húzza ki az elektromos hálózathoz.

A vízcsapnál lévő szűrő tisztítása

Megjegyzés: Vegye figyelembe a biztonsággal → *Oldal 4* kapcsolatos információkat, hogy biztonságosan használhassa a készülékét.

Feltétel: A vízvezető tömlő üres.

1. A vízvezető tömlőt válassza le a vízcsapról.

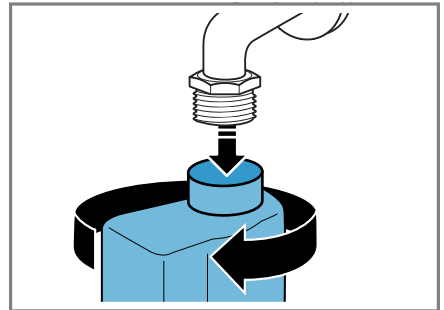

2. Egy kis kefével tisztítsa meg a szűrőt.

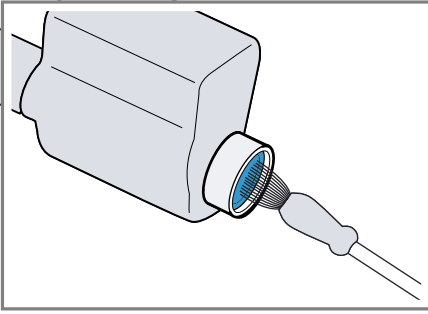

3. Csatlakoztassa a vízbevezető tömlőt és ellenőrizze a tömítettségét.

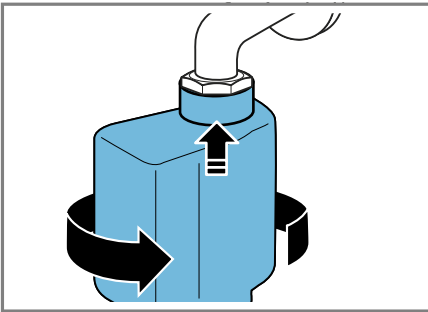

Zavarok elhárítása

A készüléken fellépő kisebb zavarokat saját maga is elháríthatja. Tanulmányozza a zavarelhárításról szóló információkat, mielőtt a vevőszolgálathoz fordulna. Ily módon elkerüli a felesleges költségeket.



FIGYELMEZTETÉS Áramütésveszély!



A szakszerűtlen javítás veszélyes.

- ▶ A készüléket csak szakképzett személyek javíthatják.
- ▶ A készülék javításához csak eredeti pótalkatrészeket szabad használni.
- ▶ Ha a készülék hálózati csatlakozóvezetéke megsérül, akkor azt a veszélyek elkerülése érdekében csak a gyártó, a gyártó vevőszolgálata vagy egy hasonlóan képzett személy cserélheti ki.



Hibakód/hibakijelzés/jel



Hiba	Ok	Hibaelhárítás
A kijelző elsötétül és az Start / Reload  villog.	Az Energiatakarékos üzemmód aktív.	<ul style="list-style-type: none"> ▶ Nyomjon meg egy tetszőleges gombot. ✓ A kijelző újra világít.
"E:30 / -80"	A lefolyócső vagy a vízvezető tömlő eldugult.	▶ Tisztítsa meg a lefolyócsövet és a vízvezető tömlőt.
	A lefolyócső vagy a vízvezető tömlő megtört vagy beszorult.	▶ Ellenőrizze, hogy a lefolyócső és a vízvezető tömlő nem tört-e meg vagy nem szorult-e be.
	A mosóvízszivattyú eldugult.	▶ → "A mosóvízszivattyú tisztítása", Oldal 51
	A vízvezető tömlőt túl magasán csatlakoztatták.	▶ A vízvezető tömlőt maximum 1 méter magasan szerelje fel. → "Műszaki adatok", Oldal 71
"E:36 / -25 / -26"	A mosóvízszivattyú eldugult.	▶ → "A mosóvízszivattyú tisztítása", Oldal 51





Hiba	Ok	Hibaelhárítás
"E:10 / -00 / -10 / -20"	Az intelligens adagolórendszer szivattyúja elakadt.	<ol style="list-style-type: none"> 1. Kapcsolja ki a készüléket. 2. Tisztítsa meg a szivattyúegységet. → "A mosószertartó fiók tisztítása", Oldal 49 3. Ha a kijelzés újra megjelenik, hívja a vevőszolgálatot. → "Vevőszolgálat", Oldal 68 <p>Megjegyzés: Elindíthatja a mosási programot, ha az intelligens adagolórendszerrel kikapcsolja és manuálisan adagolja a mosószert. → "Gombok", Oldal 29</p>
"E:60 / -2B"	A kiegyensúlyozatlanságot ellenőrző rendszer az egyenlőtlen ruhaelosztás miatt leállította a centrifugálást.	<p>▶ Ossa el újra a ruhaneműt a dobban.</p> <p>Megjegyzés: Lehetőleg kicsi és nagy ruhadarabokat is helyezzen a dobba. A különböző méretű ruhadarabok elosztása jobb centrifugálást eredményez.</p>
	A víznyomás alacsony.	Nem lehetséges az elhárítás.
	A vízbevezetésnél lévő szűrő eldugult.	▶ Tisztítsa meg a vízbevezetésnél lévő szűrőt → Oldal 54.
	Zárva van a vízcsap.	▶ Nyissa ki a vízcsapot.
	A vízbevezető tömlő megtört vagy beszorult.	▶ Ellenőrizze, hogy a vízbevezető tömlő nem tört-e meg vagy nem szorult-e be.
"E:35 / -10"	Víz van az alsó tálcában.	<p>▶ Zárja el a vízcsapot.</p> <p>▶ Hívja a vevőszolgálatot. → "Vevőszolgálat", Oldal 68</p>
	A készülék tömitése nem megfelelő.	<p>▶ Zárja el a vízcsapot.</p> <p>▶ Hívja a vevőszolgálatot. → "Vevőszolgálat", Oldal 68</p>
	A mosószertartó fiók nincs ütközésig betolva.	▶ Tolja be a mosószertartó fiókot ütközésig.
	A szivattyúegység nincs behelyezve.	<ol style="list-style-type: none"> 1. Helyezze be a szivattyúegységet a mosószertartó fiókba. → "A mosószertartó fiók tisztítása", Oldal 49 2. Tolja be a mosószertartó fiókot ütközésig.

Hiba	Ok	Hibaelhárítás
	Túl sok mosószert adagolt.	<ul style="list-style-type: none"> ▶ Azonnali intézkedés: Egy evőkanál öblítőszert keverjen össze 0,5 l vízzel, és öntse az oldatot a kézi adagolásra szolgáló kamrába (outdoor, sportruházat és pehelytollas textíliák esetében ne!). ▶ Ha az intelligens adagolás be van kapcsolva, csökkentse az alap adagolási mennyiséget → <i>Oldal 40.</i> ▶ Ha manuálisan adagolja a mosószert, az azonos mennyiségű ruhával végzett következő mosásnál csökkentse annak mennyiségét.
 villog.	Az ajtó nincs teljesen becsukva.	<ol style="list-style-type: none"> 1. Csukja be az ajtót. 2. A program indításához nyomja meg a Start / Reload  gombot.
Minden más hibakód.	Működési zavar	<ul style="list-style-type: none"> ▶ Hívja a vevőszolgálatot. → <i>"Vevőszolgálat", Oldal 68</i>

Működési zavarok

Hiba	Ok	Hibaelhárítás
A készülék nem működik.	A hálózati csatlakozóvezeték csatlakozódugója nincs bedugva.	▶ Csatlakoztassa a készüléket a villamos hálózatra.
	A biztosító meghiúsult.	▶ Ellenőrizze a biztosítót a biztosítódozban.
	Az áramellátás kimaradt.	▶ Ellenőrizze, hogy a helyiség világítása vagy a helyiségben lévő más készülékek működnek-e.
A program nem indul el.	Nem nyomta meg a Start / Reload  gombot.	▶ Nyomja meg a következőt: Start / Reload  .
	Az ajtó nincs teljesen becsukva.	<ol style="list-style-type: none"> 1. Csukja be az ajtót. 2. A program indításához nyomja meg a Start / Reload  gombot.
	A gyerekszár be van kapcsolva.	▶ → <i>"Gyerekszár kikapcsolása", Oldal 39</i>
	- Finished in +  be van kapcsolva.	▶ Ellenőrizze, hogy a - Finished in +  be van-e kapcsolva. → <i>"Gombok", Oldal 29</i>

Hiba	Ok	Hibaelhárítás
A program nem indul el.	A mosnivalót odacsukta az ajtóval.	<ol style="list-style-type: none"> 1. Nyissa ki újra az ajtót. 2. Távolítsa el a becsípődött mosnivalót. 3. Csukja be az ajtót. 4. A program indításához nyomja meg a Start / Reload  gombot.
	A mosószer tartó fiók nincs ütközésig betolva.	▶ Tolja be a mosószer tartó fiókot ütközésig.
	Az intelligens adagoló rendszer szivattyúja elakadt.	<ol style="list-style-type: none"> 1. Kapcsolja ki a készüléket. 2. Tisztítsa meg a szivattyúegységet. → "A mosószer tartó fiók tisztítása", Oldal 49 3. Ha a kijelzés újra megjelenik, hívja a vevőszolgálatot. → "Vevőszolgálat", Oldal 68 <p>Megjegyzés: Elindíthatja a mosási programot, ha az intelligens adagoló rendszert kikapcsolja és manuálisan adagolja a mosószeret. → "Gombok", Oldal 29</p>
Az ajtó nem nyílik ki.	 be van kapcsolva.	▶ Folytassa a programot a Centrifugálás vagy Szivattyúzás kiválasztásával és a Start / Reload  megnyomásával. → "Program folytatása öblítés stop után", Oldal 38
	A hőmérséklet túl magas.	▶ Várjon, amíg lecsökken a hőmérséklet. ▶ → "Program megszakítása", Oldal 37
	A vízszint túl magas.	▶ Indítsa el a Szivattyúzás programot.
	Áramkimaradás.	▶ Nyissa ki az ajtót a vészkioldóval. → "Vészkioldó", Oldal 66
A gép nem szivattyúzza le a mosóvizet.	A lefolyócső vagy a vízelvezető tömlő eldugult.	▶ Tisztítsa meg a lefolyócsövet és a vízelvezető tömlőt.
	A lefolyócső vagy a vízelvezető tömlő megtört vagy beszorult.	▶ Ellenőrizze, hogy a lefolyócső és a vízelvezető tömlő nem tört-e meg vagy nem szorult-e be.
	A mosóvízszivattyú eldugult.	▶ → "A mosóvízszivattyú tisztítása", Oldal 51

Hiba	Ok	Hibaelhárítás
A gép nem szivattyúzza le a mosóvizet.	 be van kapcsolva.	▶ Folytassa a programot a Centrifugálás vagy Szivattyúzás kiválasztásával és a Start / Reload  megnyomásával. → "Program folytatása öblítés stop után", Oldal 38
	A vízvezeték tömlőt túl magasán csatlakoztatták.	▶ A vízvezeték tömlőt maximum 1 méter magasán szerelje fel. → "Műszaki adatok", Oldal 71
Nem folyik be víz. A gép nem öblíti be a mosószert.	Nem nyomta meg a Start / Reload  gombot.	▶ Nyomja meg a következőt: Start / Reload  .
	A vízbevezetésnél lévő szűrő eldugult.	▶ Tisztítsa meg a vízbevezetésnél lévő szűrőt → Oldal 54.
	Zárva van a vízcsap.	▶ Nyissa ki a vízcsapot.
	A vízbevezető tömlő megtört vagy beszorult.	▶ Ellenőrizze, hogy a vízbevezető tömlő nem tört-e meg vagy nem szorult-e be.
Többszöri rövid centrifugálás.	A kiegyensúlyozatlanságot ellenőrző rendszer kiegyensúlyozatlanságot egyenlít ki a ruhanemű többszöri elosztásával.	▶ Nem hiba - nincs tennivaló. Megjegyzés: Betöltéskor lehetőleg kicsi és nagy ruhadarabokat is helyezzen a dobba. A különböző méretű ruhadarabok elosztása jobb centrifugálást eredményez.
A programidő megváltozik a mosási folyamat alatt.	A program lefolyását elektronikusan optimalizálja a készülék. Ilyenkor megváltozhat a programidő.	▶ Nem hiba - nincs tennivaló.
	A kiegyensúlyozatlanságot ellenőrző rendszer kiegyensúlyozatlanságot egyenlít ki a ruhanemű többszöri elosztásával.	▶ Nem hiba - nincs tennivaló. Megjegyzés: Betöltéskor lehetőleg kicsi és nagy ruhadarabokat is helyezzen a dobba. A különböző méretű ruhadarabok elosztása jobb centrifugálást eredményez.
	A habképződést ellenőrző rendszer nagy habképződés esetén bekapcsol még egy öblítést.	▶ Nem hiba - nincs tennivaló.
Nem látható víz a dobban.	A víz a látható tartomány alatt van.	▶ Nem hiba - nincs tennivaló.
A dob ránt a program indítása után.	Az ok egy belső motorteszt.	▶ Nem hiba - nincs tennivaló.

Hiba	Ok	Hibaelhárítás
A készülék rezeg és mozog centrifugálás közben.	A készülék nincs megfelelően beállítva.	▶ → "A készülék beállítása", Oldal 17
	A készülék lábai nincsenek rögzítve.	▶ Rögzítse a készülék lábait. → "A készülék beállítása", Oldal 17
	Nem távolította el a szállítási biztosítókat.	▶ → "Szállítási biztosítók eltávolítása", Oldal 15
A dob forog, nem folyik be víz.	A töltetfelismerés aktív.	▶ Nem hiba, nincs tennivaló. Megjegyzés: A töltetfelismerés akár 2 percig is eltarthat.
Erős habképződés.	Túl sok mosószert adagolt.	▶ Azonnali intézkedés: Egy evőkanál öblítőszert keverjen össze 0,5 l vízzel, és öntse az oldatot a kézi adagolásra szolgáló kamrába (outdoor, sportruházat és pehelytollas textiliák esetében ne!). ▶ Ha az intelligens adagolás be van kapcsolva, csökkentse az alap adagolási mennyiséget → Oldal 40. ▶ Ha manuálisan adagolja a mosószert, az azonos mennyiségű ruhával végzett következő mosásnál csökkentse annak mennyiségét.
[1] i-DOS [2] i-DOS nem működtethető.	Az intelligens adagolás ennél a programnál nem alkalmazható.	▶ Nem hiba - nincs tennivaló.
	A program ebben a szakaszában nem alkalmazható az intelligens adagolás.	Nem lehetséges az elhárítás.

Zajok

Hiba	Ok	Hibaelhárítás
Zúgó, sziszegő hang.	Nyomás alatt víz áramlik be a mosószertartó fiókba.	▶ Nem hiba - normális üzemzaj.
Hosszú surrogó hang a mosás vagy az öblítés kezdete előtt.	Az intelligens mosószertadagolás adagolja a mosószert vagy ápolószert.	▶ Nem hiba - normális üzemzaj.
Rövid surrogó hang a készülék bekapcsolása után.	Az intelligens mosószertadagolás működési tesztet hajt végre.	▶ Nem hiba - normális üzemzaj.

Hiba	Ok	Hibaelhárítás
Hangos zajok centrifugálás közben.	A készülék nincs megfelelően beállítva.	▶ → "A készülék beállítása", Oldal 17
	A készülék lábai nincsenek rögzítve.	▶ Rögzítse a készülék lábait. → "A készülék beállítása", Oldal 17
	Nem távolította el a szállítási biztosítókat.	▶ → "Szállítási biztosítók eltávolítása", Oldal 15
Zörgés, csörömpölés a mosóvízszivattyúban.	Idegen test került a mosóvízszivattyúba.	▶ → "A mosóvízszivattyú tisztítása", Oldal 51
Szörcsögő, ritmikus szívó hang.	A mosóvízszivattyú aktív, szivattyúzza a mosóvizet.	▶ Nem hiba - normális üzemzaj.

Eredménnyel kapcsolatos probléma

Hiba	Ok	Hibaelhárítás
Gyűrődések.	A centrifuga-fordulatszám túl magas.	▶ A következő mosásnál állítson be alacsonyabb centrifuga-fordulatszámot.
	A betöltött mennyiség túl nagy.	▶ A következő mosásnál csökkentse a betöltött mennyiséget.
	Nem a textiltípusnak megfelelő programot választott.	▶ Válasszon a textiltípusnak megfelelő programot. → "Programok", Oldal 24
A centrifugálás eredménye nem kielégítő. A ruhanemű túl nyirkos / túl nedves.	Túl alacsony centrifuga-fordulatszámot állított be.	▶ A következő mosásnál állítson be magasabb centrifuga-fordulatszámot.
	A kiegyensúlyozatlanságot ellenőrző rendszer az egyenlőtlen ruhaelosztás miatt leállította a centrifugálást.	▶ Ossa el újra a ruhaneműt a dobban. Megjegyzés: Lehetőleg kicsi és nagy ruhadarabokat is helyezzen a dobba. A különböző méretű ruhadarabok elosztása jobb centrifugálást eredményez.
Mosószermaradványok a nedves ruhaneműn.	A mosószerek vízben nem oldódó anyagokat tartalmazhatnak, amelyek lerakódnak a ruhaneműn.	▶ Indítsa el az Öblítés programot.
	Nem megfelelő mosószert töltöttek az intelligens mosószerszadagolás adagolótartályába.	<ol style="list-style-type: none"> 1. Ellenőrizze, hogy a használt mosószert megfelelő-e. → "Mosó- és ápolószert", Oldal 34 2. Űritse ki az adagolótartályt. → "A mosószertartó fiók tisztítása", Oldal 49 3. Tisztítsa meg az adagolótartályt.

Hiba	Ok	Hibaelhárítás
Mosószermaradványok a nedves ruhaneműn.		<p>4. Töltse fel újra az adagolótartályt. → <i>"Adagolótartály feltöltése", Oldal 39</i></p>
	Az alap adagolási mennyiség nincs megfelelően beállítva.	<p>▶ Ha az intelligens adagolás be van kapcsolva, csökkentse az alap adagolási mennyiséget → <i>Oldal 40.</i></p>
Mosószermaradványok a száraz ruhaneműn.	<p>A mosószeres vízben nem oldódó anyagokat tartalmazhatnak, amelyek lerakódnak a ruhaneműn.</p> <p>Nem megfelelő mosószeret töltöttek az intelligens mosószer-adagolás adagolótartályába.</p>	<p>▶ A mosás és szárítás után kefélje ki a ruhaneműt.</p> <p>1. Ellenőrizze, hogy a használt mosószer megfelelő-e. → <i>"Mosó- és ápolószer", Oldal 34</i></p> <p>2. Ürítse ki az adagolótartályt. → <i>"A mosószer tartó fiók tisztítása", Oldal 49</i></p> <p>3. Tisztítsa meg az adagolótartályt.</p> <p>4. Töltse fel újra az adagolótartályt. → <i>"Adagolótartály feltöltése", Oldal 39</i></p>
	Az alap adagolási mennyiség nincs megfelelően beállítva.	<p>▶ Ha az intelligens adagolás be van kapcsolva, csökkentse az alap adagolási mennyiséget → <i>Oldal 40.</i></p>
Nem megfelelő tisztíthatóság.	<p>Az alap adagolási mennyiség nincs megfelelően beállítva.</p> <p>A mosószer vagy öblítő besűrűsödött az intelligens mosószer-adagolás adagolótartályában.</p>	<p>▶ Ha az intelligens adagolás be van kapcsolva, állítsa be megfelelően az alap adagolási mennyiséget → <i>Oldal 40.</i></p> <p>1. Ellenőrizze, hogy a használt mosószer megfelelő-e. → <i>"Mosó- és ápolószer", Oldal 34</i></p> <p>2. Ürítse ki az adagolótartályt. → <i>"A mosószer tartó fiók tisztítása", Oldal 49</i></p> <p>3. Tisztítsa meg az adagolótartályt.</p> <p>4. Töltse fel újra az adagolótartályt. → <i>"Adagolótartály feltöltése", Oldal 39</i></p>
	Nem megfelelő mosószeret töltöttek az intelligens mosószer-adagolás adagolótartályába.	<p>1. Ellenőrizze, hogy a használt mosószer megfelelő-e. → <i>"Mosó- és ápolószer", Oldal 34</i></p>

Hiba	Ok	Hibaelhárítás
Nem megfelelő tisztíthatóság.		<ol style="list-style-type: none"> 2. Ürítse ki az adagolótartályt. → "A mosószer tartó fiók tisztítása", Oldal 49 3. Tisztítsa meg az adagolótartályt. 4. Töltse fel újra az adagolótartályt. → "Adagolótartály feltöltése", Oldal 39

Home Connecttel kapcsolatos probléma

Hiba	Ok	Hibaelhárítás
A Home Connect nem működik megfelelően.	Különböző okok lehetségesek.	<ul style="list-style-type: none"> ▶ Keresse fel a www.home-connect.com webhelyet.
Nincs kapcsolat az otthoni hálózattal.	<p>A Wi-Fi ki van kapcsolva.</p> <hr/> <p>A Wi-Fi be van kapcsolva, de nem sikerült csatlakozni az otthoni hálózathoz.</p>	<ul style="list-style-type: none"> ▶ → "A Wi-Fi bekapcsolása a készüléken", Oldal 44 <ol style="list-style-type: none"> 1. Bizonyosodjon meg arról, hogy az otthoni hálózat elérhető. 2. Csatlakoztassa újra a készüléket az otthoni hálózathoz. → "Készülék csatlakoztatása az otthoni WLAN hálózathoz (Wi-Fi) WPS funkcióval", Oldal 43 → "Készülék csatlakoztatása az otthoni WLAN hálózatra (Wi-Fi) WPS funkció nélkül", Oldal 43

Tömítetlenség

Hiba	Ok	Hibaelhárítás
A vízbevezető tömlőnél kifolyik a víz.	A vízbevezető tömlő nincs megfelelően csatlakoztatva/rögzítve.	<ol style="list-style-type: none"> 1. Csatlakoztassa megfelelően a vízbevezető tömlőt. → "A vízbevezető tömlő csatlakoztatása", Oldal 16 2. Húzza meg a csavarozást.
A vízvezető tömlőnél kifolyik a víz.	<p>A vízvezető tömlő sérült.</p> <hr/> <p>A vízvezető tömlő nincs megfelelően csatlakoztatva.</p>	<ul style="list-style-type: none"> ▶ Cserélje ki a sérült vízvezető tömlőt. ▶ Csatlakoztassa megfelelően a vízvezető tömlőt. → "A vízvezetés csatlakoztatási módjai", Oldal 17

Szagok

Hiba	Ok	Hibaelhárítás
A készülékben szagok képződnek.	A nedvesség és a mosószer-maradványok kedveznek a baktériumok elszaporodásának.	► → "Dobtisztítás", Oldal 49

Vészkioldó

A ruhanemű kivételéhez – például áramkimaradás esetén – az ajtó reteszelve manuálisan is oldható.

Ajtóreteszelés oldása

Feltétel: A mosóvízszivattyú üres.

→ Oldal 51

1. **FIGYELEM** A kifolyó víz anyagi károkat okozhat.

▶ Ne nyissa ki az ajtót, amíg vizet lát az üvegen.

A vészkioldót egy szerszámmal húzza lefelé, és engedje el.

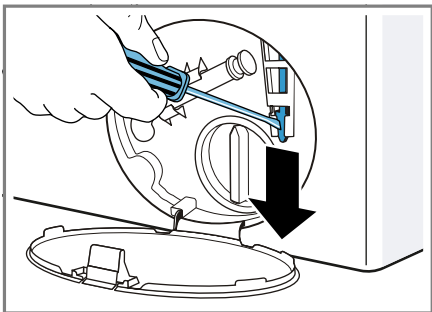

✓ Az ajtózár kioldott.

2. Helyezze be és pattintsa be a szervizfedelelet.

3. Csupja be a szervizfedelelet.

Szállítás, tárolás és ártalmatlanítás

Itt megtudhatja, hogyan készítse elő készülékét a szállításra és a tárolásra.

Ezenkívül megtudhatja, hogyan ártalmatlanítsa régi készülékét.

Készülék leszerelése

1. Zárja el a vízcsapot.

2. A

→ "Vízbevezető tömlő ürítése", Oldal 54.

3. Kapcsolja ki a készüléket.

4. Húzza ki a készülék hálózati csatlakozódugóját.

5. Engedje le a maradék mosóvizet.

→ "A mosóvízszivattyú tisztítása", Oldal 51

6. Szerelje le a tömlőket.

7. Ürítse ki az adagolótartályokat.

Szállítási biztosítók behelyezése

A károk elkerülése érdekében gondoskodjon a készülék biztonságos szállításáról a szállítási biztosítókkal.

1. Vegye le a négy védőkupakot.

– Szükség esetén használjon csavarhúzót a védőkupakok eltávolításához.

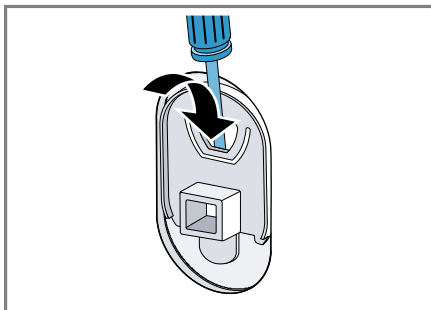

Őrizze meg a védőkupakokat.

2. Helyezze be a négy hüvelyt.

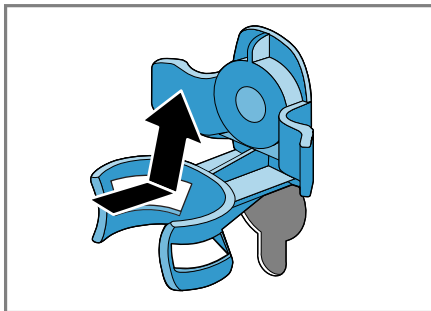

3. Helyezze be mind a négy szállítási biztosító csavarját, és kissé húzza meg.

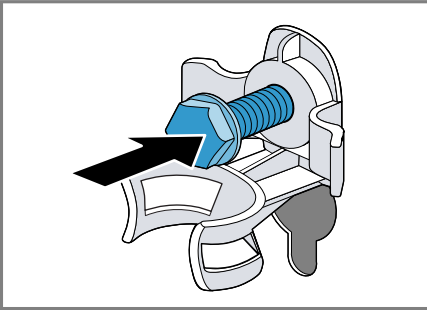

4. A hálózati csatlakozóvezetékét helyezze be a tartóba ①, és a szállítási biztosító négy csavarját húzza meg 13-as csavarkulccsal ②.

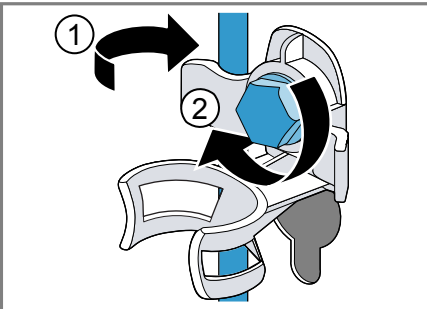

5. Helyezze be a tömlőt a tartóba.

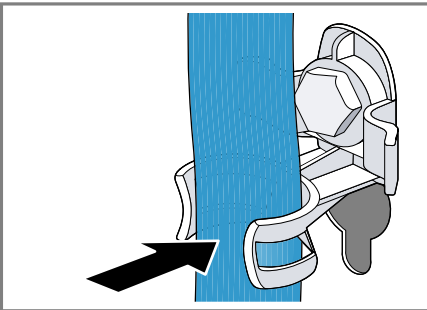

A készülék ismételt üzembe helyezése

1. Távolítsa el a szállítási biztosítókat → *Oldal 15.*
 2. Töltsön kb. 1 liter vizet a kézi adagolásra szolgáló kamrába.
 3. Indítsa el a **Szivattyúzás** programot.
- ✓ A mosószer következő alkalommal már nem folyik használatlanul a lefolyóba.

A régi készülék ártalmatlanítása

A környezetkímélő ártalmatlanításnak köszönhetően az értékes nyersanyagok újra felhasználhatók.

⚠ FIGYELMEZTETÉS

Egészségkárosodás veszélye!

A gyermekek bezárhatják magukat a készülékbe, és veszélyeztethetik az életüket.

- ▶ A készüléket ne állítsa ajtó mögé, mert az blokkolja vagy megakadályozza a készülék ajtajának kinyitását.
- ▶ A kiszolgált készülék hálózati csatlakozóvezetékének hálózati dugóját húzza ki, majd vágja át a hálózati csatlakozóvezetékét, és oly mértékben tegye tönkre a készülék ajtajának zárját, hogy az ajtót többé ne lehessen becsukni.

1. Húzza ki a hálózati csatlakozóvezeték dugóját.
2. Vágja el a hálózati csatlakozóvezetékét.
3. Környezetkímélő módon ártalmatlanítsa a készüléket.



Ez a készülék az elhasznált villamossági és elektronikai készülékekről szóló 2012/19/EU irányelvnek megfelelő jelölést kapott. Ez az irányelv a már nem használt készülékek visszavételének és hasznosításának EU-szerte érvényes kereteit határozza meg.

Vevőszolgálat

Ha a használatlalt kapcsolatban bármilyen kérdése van, ha nem tudja önállóan elhárítani a zavart a készüléken, vagy ha a készüléket meg kell javítani, forduljon vevőszolgálatunkhoz.

Számos problémát saját maga is megoldhat a jelen útmutatóban vagy a weboldalunkon található zavarelhárítási információk segítségével. Amennyiben ez nem sikerül, forduljon vevőszolgálatunkhoz.

Mi mindig megtaláljuk a megfelelő megoldást, és megpróbáljuk elkerülni a vevőszolgálati technikusok felesleges kiszállását.

Gondoskodunk arról, hogy készülékét szakképzett vevőszolgálati technikusok eredeti pótalkatrészekkel javítsák garanciális esetben és a gyártói garancia lejárta után.

Biztonsági okokból a készüléket csak szakképzett személyek javíthatják. A garanciaigény megszűnik, ha a javítást vagy beavatkozást olyan személy végzi, akinek nincs erre tőlünk felhatalmazása, vagy ha a készülékeinket olyan pótalkatrészekkel, kiegészítőkkel vagy tartozékokkal látják el, amelyek nem eredeti alkatrészek, és ezáltal meghibásodik a készülék.

A megfelelő környezetbarát tervezésről szóló rendelet szerint a működés szempontjából releváns eredeti pótalkatrészeket készülékének az Európai Gaz-

dasági Térségben való forgalomba hozatalától számítva legalább 10 évig beszerezheti vevőszolgálatunknál.

Megjegyzés: A vevőszolgálat tevékenysége a gyártói garanciális feltételek keretében ingyenes.

Az Ön országában érvényes garanciaidőről és garanciális feltételekről vevőszolgálatunktól, kereskedőjétől vagy weboldalunkról szerezhet részletes információkat.

Ha a vevőszolgálatához fordul, tartsa kéznél készüléke termékszámát (E-Nr.) és gyártási számát (FD).

A vevőszolgálat elérhetőségét megtalálja a vevőszolgálatok mellékelt jegyzékében vagy a weboldalunkon.

Termékszám (E-Nr.) és gyártási szám (FD)

A termékszámot (E-Nr.) és a gyártási számot (FD) a készülék típus tábláján találja.

Az adattábla a modelltől függően ezen a helyen található:

- az ajtó belső oldalán.
- a szervizfedél belső oldalán.
- a készülék hátoldalán.

Készüléke adatait és a vevőszolgálat telefonszámát gyorsan megtalálja, ha feljegyzí magának az adatokat.

AQUA-STOP garancia¹

Az eladóval szemben vállalt, az adásvételi szerződésből fakadó garanciális igények kiegészítéseképpen és gyártói garanciánk kiegészítéseként az alábbi feltételekkel teljesítjük a kártérítést.

- Ha Aqua-Stop rendszerünk hibája miatt vízkár keletkezett, akkor megtérítjük a magánfelhasználók kárát. A

¹ A készülék kivitelétől függően







vízellátás biztonságának garantálása érdekében a készüléket be kell kötni a villamos hálózatba.

- A felelősségi garancia a készülék teljes élettartama alatt fennáll.
- A garanciaigény feltétele, hogy az Aqua-Stop funkcióval rendelkező készüléket útmutatóknak megfelelően szakszerűen állítsák fel és csatlakoztassák; ez vonatkozik a szakszerűen felszerelt Aqua-Stop meghosszabbításra (eredeti tartozék) is. Garanciánk nem terjed ki a vízcsapon lévő Aqua-Stop csatlakozó előtti hibás vezetésekre vagy szerelvényekre.
- Az Aqua-Stop funkcióval rendelkező készülékeket alapvetően nem kell üzem közben felügyelnie, ill. utána a vízcsap elzárásával biztosítani. A vízcsapot csak akkor kell elzárni, ha hosszabb időn át, pl. többhetes szabadság alatt, nem tartózkodik a lakásában.

Fogyasztási értékek

A megadott fogyasztási értékek körülbelüli adatok.

Az értékek a víznyomástól, a vízkeménységtől, a víz bemeneti hőmérsékletétől, a helyiség-hőmérséklettől, a mosnivaló típusától, mennyiségétől és szennyezettségétől, a használt mosószertől, az áramellátás ingadozásától és a kiválasztott beállításoktól függően eltérhetnek a megadott értékektől.

Program	Hőmérséklet (°C)	Betölthető ruhamennyiség (kg)	Energiafogyasztás (kWh) ¹	Vízfogyasztás (l) ¹	Program-Idő (h) ¹	Maradék nedvesség (%) ^{1,2}
Pamut	20	10	0,50	95	3	44
Pamut ³	40	10	1,30	95	3 3/4	44
Pamut	60	10	2,10	95	3 3/4	44
 Pamut Eco ⁴		10	0,98	60	4 3/4	44
 Pamut Eco ⁴		5	0,55	50	4 1/4	44
 Pamut Eco ⁴		5	0,61	50	3	44
Pamut	90	10	2,50	110	3	44
Kímélő mosás ³	40	4	0,75	57	2 1/2	40
Gyors / Mix	40	4	0,65	44	1	60
Finom / Selyem	30	2	0,22	36	3/4	30
 Gyapjú / Kézi mosás	30	2	0,21	40	3/4	45

¹ Az EN60456 érvényes változata szerinti értékek

² Maradék nedvességtartalom adatai a programfüggő centrifugafordulatszám-korlátozás és a maximális betölthető mennyiség alapján.

³ Információ a vizsgálatot végző intézmények számára: Az érvényes EN60456 szabvánnyal összhangban történő vizsgálat esetén a maximális centrifuga-fordulatszámot kell választani, és ki kell kapcsolni az automatikus adagolást, mivel ez a funkció nem a vizsgálat tárgya.

⁴ Programbeállítás maximális fordulatszámmal a 2010/30/EU irányelv szerinti, hideg vízzel (15 °C) történő vizsgálathoz és energiafogyasztás címkézéséhez. A programok a normál mértékben szennyezett pamut textíliák mosására alkalmasak, és a kombinált energia- és vízfogyasztás tekintetében a leghatékonyabbak. A programhoz tartozó hőmérsékleti érték a textíliákon elhelyezett kezelési címkén feltüntetett hőmérséklethez igazodik. A tényleges mosási hőmérséklet energiatakarékossági okokból eltérhet a program megadott hőmérsékletétől, a mosóhatás megfelel a törvényi előírásoknak.

Műszaki adatok

A készülékkel kapcsolatos tények és adatok itt találhatóak.

Készülék magassága	850 mm
Készülék szélessége	600 mm
Készülék mélysége	640 mm
Súly	73 kg ¹
Maximális betöltési mennyiség	10 kg
Hálózati feszültség	220 - 440 V, 50 Hz
☞ Minimális szerelési biztosíték	10 A
Névleges teljesítmény	2300 W
Teljesítményfelvétel	<ul style="list-style-type: none"> ■ Kikapcsolt üzemmód: 0,1 W ■ Bekapcsolva hagyott üzemmód: 0,43 W ■ Hálózatvezérelt készenléti üzemmód időtartama (Wi-Fi): 20 perc ■ Hálózatvezérelt készenléti üzemmód (Wi-Fi): 1,1 W
Víznyomás	<ul style="list-style-type: none"> ■ Legalább: 100 kPa (1 bar) ■ Legfeljebb: 10 kPa (10 bar)
Vízbevezető tömlő hossza	1500 mm
Vízvezető tömlő hossza	1500 mm
Hálózati csatlakozóvezeték hossza	2100 mm
Maximális szivattyúzási magasság	100 cm
¹ A készülék kivételétől függően	



Thank you for buying a Bosch Home Appliance!

Register your new device on MyBosch now and profit directly from:

- **Expert tips & tricks for your appliance**
- **Warranty extension options**
- **Discounts for accessories & spare-parts**
- **Digital manual and all appliance data at hand**
- **Easy access to Bosch Home Appliances Service**

Free and easy registration – also on mobile phones:

www.bosch-home.com/welcome



Looking for help? You'll find it here.

Expert advice for your Bosch home appliances, help with problems or a repair from Bosch experts.

Find out everything about the many ways Bosch can support you:

www.bosch-home.com/service

Contact data of all countries are listed in the attached service directory.

Robert Bosch Hausgeräte GmbH

Carl-Wery-Straße 34

81739 München

GERMANY

www.bosch-home.com



9001430514 (990709)

hu