



BOSCH

Înregistrează-ti
noul
dispozitiv
acum pe MyBosch și
beneficiază de avantaje
gratuite:
[bosch-home.com/
welcome](https://bosch-home.com/welcome)



Uscător de rufe

WTW85461BY

ro Instrucțiuni de utilizare și de instalare

Noul dvs. uscător de rufe

V-ați decis pentru achiziționarea unui uscător de rufe marca Bosch.

Vă rugăm să vă acordați câteva minute pentru a citi și a descoperi avantajele uscătorului dvs. de rufe.

Pentru a răspunde cerințelor de calitate înalte ale mărcii Bosch, fiecare uscător de rufe care părăsește fabrica noastră a fost verificat cu atenție în ceea ce privește funcționarea și starea ireproșabilă.

Informații referitoare la produsele noastre, accesorii, piese de schimb și servicii se găsesc pe pagina noastră de Internet www.bosch-home.com sau adresați-vă Centrelor noastre de Servicii pentru Clienți.

Dacă instrucțiunile de utilizare și de instalare descriu diferite modele, la locurile corespunzătoare se vor indica diferențele.



Puneți uscătorul de rufe în funcțiune numai după citirea acestor instrucțiuni de utilizare și instalare!

Reguli de prezentare

Avertizare!

Această combinație de simbol și cuvânt semnal avertizează cu privire la o situație potențial periculoasă. Nerespectarea acesteia poate duce la moarte sau răni.

Atenție!

Acest cuvânt semnal avertizează cu privire la o situație potențial periculoasă. Nerespectarea acesteia poate duce la daune materiale și/sau asupra mediului.

Indicație / sugestie

Indicații pentru utilizarea optimă a aparatului / informații utile.

1. 2. 3. / a) b) c)

Etapele de acționare sunt prezentate prin cifre sau litere.

■ / -

Enumerările sunt prezentate printr-un pătrățel sau o liniuță.

Cuprins

 Destinația utilizării	4	Setarea programului	28
 Instrucțiuni de siguranță	4	Pornirea programului	28
Copii/adulți/animale	4	Derularea programului	29
Instalare	6	Modificarea programului sau adăugarea de rufe	29
Funcționare	8	Anularea programului	29
Curățare/întreținere	11	Sfârșitul programului	29
 Protecția mediului	13	Scoaterea rufelor și deconectarea uscătorului	29
Ambalajul/aparatul vechi	13	Curățarea sitei pentru scame	30
Agent frigorific	13	Golirea recipientului pentru apa de condens	31
Indicații de economisire	13	 Setare semnale	32
 Instalarea și racordarea	14	 Zgomote	33
Volumul de livrare	14	 Curățare	34
Instalarea și racordarea uscătorului	14	Curățarea uscătorului și a panoului de comandă	34
Accesorii opționale	16	Curățarea senzorilor de umiditate	34
Transportul și protecția împotriva înghețului	16	Curățarea sitei din recipientul pentru apa de condens	35
 Evacuarea apei de condens	17	 Defecțiuni, ce este de făcut?	36
 Aspectele cele mai importante pe scurt	20	 Unitățile service abilitate	38
 Familiarizarea cu aparatul	21	 Valori de consum	39
Uscătorul de rufe	21	Tabelul cu valori de consum	39
Panoul de comandă	22	Programul cel mai eficient pentru textile din bumbac	39
Panoul de afișare	23	 Date tehnice	40
 Rufe	24		
Pregătirea rufelor	24		
Sortarea rufelor după	24		
 Programele și tastele	25		
Programe	25		
Tastele	27		
 Operarea aparatului	28		
Introduceți rufele și conectați uscătorul	28		



Destinația utilizării

- Acest aparat este destinat exclusiv uzului casnic.
- Nu instalați și nu utilizați acest aparat în zone cu pericol de îngheț și/sau în spații exterioare. Există pericolul ca aparatul să sufere deteriorări dacă apa reziduală îngheață în interiorul acestuia. Dacă furtunurile îngheață, acestea se pot crăpa/pot plesni.
- Acest aparat este destinat exclusiv utilizării în medii casnice, pentru uscarea și împrăștierea rufelor constând din articole care au fost curățate cu apă și care sunt adecvate pentru uscarea la mașină (consultați eticheta de pe fiecare articol). Utilizarea aparatului în orice alt scop este necorespunzătoare cu destinația utilizării acestuia și, în consecință, strict interzisă.
- Acest aparat este destinat utilizării la o înălțime de maxim 4000 de metri peste nivelul mării.

Înainte de prima utilizare:

Verificați ca aparatul să nu prezinte semne vizibile de deteriorare. Nu utilizați aparatul dacă acesta este deteriorat. În cazul în care întâmpinați dificultăți, vă rugăm să contactați magazinul de specialitate local sau unitatea noastră de service.

Citiți și respectați instrucțiunile de utilizare și instalare și toate celelalte informații incluse în pachetul de livrare al acestui aparat.

Păstrați documentele, pentru utilizare ulterioară sau pentru viitorii proprietari.



Instrucțiuni de siguranță

Următoarele instrucțiuni și avertismente privind siguranța sunt prezentate cu scopul de a vă proteja împotriva rănirii și de a preveni pagubele materiale.

Totuși, este important să adoptați măsurile de precauție necesare și să acționați cu atenție când efectuați lucrările de instalare, întreținere, curățare și când porniți aparatul.

Copii/adulți/animale



Avertizare Pericol de moarte!

Copiii și alte persoane care nu pot evalua riscurile la care se pot expune în cazul utilizării aparatului se pot răni sau își pot pune viața în pericol. Prin urmare, vă rugăm să rețineți:

- Acest aparat poate fi folosit de copiii peste 8 ani și de persoane cu capacități fizice, senzoriale sau mentale reduse sau cu insuficientă experiență sau cunoștințe numai sub supravegherea unei persoane responsabile pentru siguranța acestora sau dacă au fost instruiți referitor la utilizarea în siguranță a aparatului și au înțeles pericolele care rezultă din această utilizare.

- Copiii nu trebuie să se joace cu aparatul.
- Nu permiteți copiilor să curețe sau să efectueze lucrări de întreținere a aparatului fără a fi supravegheați.
- Nu lăsați copiii cu vârsta sub 3 ani și animalele în apropierea acestui aparat.
- Nu lăsați aparatul nesupravegheat când în apropierea acestuia se află copii sau alte persoane care nu pot evalua riscurile la care se pot expune.

Avertizare

Pericol de moarte!

Copiii se pot bloca în mașină, punându-și viața în pericol.

- Nu amplasați aparatul în spatele unei uși, deoarece aceasta poate bloca hubloul aparatului sau poate împiedica deschiderea completă a acestuia.
- Odată ce aparatul a ajuns la sfârșitul duratei sale de viață utilă, scoateți ștecherul acestuia din priză **înainte** de a tăia cablul de alimentare, iar apoi distrugeți dispozitivul de blocare de la hubloul aparatului.

Avertizare

Pericol de asfixiere!

Dacă le este permis să se joace cu ambalajul/folia din plastic sau componente ale acestora, copiii se pot înfășura sau își pot acoperi capul cu acestea și se pot sufoca. Nu lăsați la îndemâna copiilor ambalajul, folia din plastic și componentele acestora.

Avertizare

Pericol de intoxicație!

Detergenții și soluțiile de tratare pot fi otrăvitoare dacă sunt înghițite.

Dacă înghițiți accidental, solicitați ajutor medical. Nu lăsați detergenții și soluțiile de tratare la îndemâna copiilor.

Avertizare

Iritații oculare/la nivelul pielii!

Contactul cu detergenții sau soluțiile de tratare poate cauza iritații ale ochilor/pielii. Clătiți bine ochii sau pielea dacă intră în contact cu detergenți sau soluții de tratare. Nu lăsați detergenții și soluțiile de tratare la îndemâna copiilor.

Instalare

Avertizare

Pericol de electrocutare/ incendiu/pagube materiale/ deteriorare a aparatului!

Dacă aparatul nu este instalat corespunzător, aceasta poate crea o situație periculoasă. Asigurați-vă că sunt respectate următoarele aspecte:

- Tensiunea de alimentare de la priza dumneavoastră de alimentare trebuie să se potrivească cu tensiunea nominală specificată pe aparat (plăcuța de identificare). Sarcinile conectate și protecția necesară a siguranței sunt specificate pe plăcuța de identificare.
- Aparatul nu trebuie alimentat printr-un dispozitiv extern de comutare, cum ar fi un temporizator, și nu trebuie conectat la un circuit care este pornit și întrerupt cu regularitate de un serviciu public.
- Ștecherul și priza cu contact de protecție trebuie să fie compatibile și sistemul de împământare trebuie să fie instalat corect.
- Instalația trebuie să prezinte o secțiune transversală adecvată.

- Ștecherul trebuie să fie accesibil tot timpul. Dacă acest lucru nu este posibil, pentru a respecta standardele de siguranță relevante, trebuie încorporat un comutator (de dezactivare bipolar) în instalația permanentă, în conformitate cu reglementările privind instalațiile electrice.
- Dacă utilizați un disjunctoare de curent rezidual, utilizați unul marcat cu următorul simbol: . Prezența acestui marcaj vă asigură de respectarea prescripțiilor în vigoare.

Avertizare

Pericol de electrocutare/ incendiu/pagube materiale/ deteriorare a aparatului!

În cazul în care cablul de alimentare al aparatului este deteriorat, s-ar putea produce electrocutări, scurtcircuite sau incendii din cauza supraîncălzirii. Cablul de alimentare nu trebuie să fie îndoit, strivit sau deteriorat și nu trebuie să intre în contact cu nicio sursă de căldură.

⚠️ Avertizare**Pericol de incendiu/pagube materiale/deteriorare a aparatului!**

Utilizarea de cabluri de legătură poate determina provocarea de incendii din cauza supraîncălzirii sau scurtcircuitării.

Racordați aparatul direct la o priză cu împământare care a fost instalată corect. Nu utilizați cabluri de legătură sau conectoare multiple.

⚠️ Avertizare**Pericol de rănire/pagube materiale/deteriorarea aparatului!**

■ Aparatul ar putea vibra sau s-ar putea deplasa în timpul funcționării, putând provoca răniri sau pagube materiale. Amplasați aparatul pe o suprafață curată, plană și solidă și, cu ajutorul unei nivele cu bulă de aer, echilibrați-l cu ajutorul piciorușelor filetate.

- Amplasarea (depozitarea) incorectă a acestui aparat deasupra unei mașini de spălat rufe poate avea ca rezultat rănirea, producerea de pagube materiale și/sau deteriorarea aparatului. Dacă acest aparat urmează să fie amplasat deasupra unei mașini de spălat, aceasta trebuie să aibă cel puțin aceeași adâncime și lățime precum aparatul și trebuie să fie fixată cu un set de montare corespunzător, dacă există în dotare.

→ *Pagina 16*

Aparatul TREBUIE să fie fixat cu acest set de racordare.

Depozitarea aparatului în orice alt mod este interzisă.

- Dacă apucați aparatul de oricare dintre componentele care ies în afară (de ex, hubloul aparatului), pentru a-l ridica sau deplasa, aceste componente se pot rupe și cauza răniri. Nu apucați aparatul de niciuna dintre componentele care ies în afară, pentru a-l ridica sau deplasa.

Avertizare

Pericol de rănire!

- Acest aparat este foarte greu. Ridicarea aparatului poate produce răni. Nu ridicați pe cont propriu aparatul.
- Aparatul are margini ascuțite care pot provoca tăierea mâinilor. Nu apucați aparatul de marginile ascuțite. Purtați mănuși de protecție când ridicați aparatul.
- Dacă furtunurile și cablurile de alimentare nu sunt direcționate corect, acestea pot reprezenta un pericol de împiedicare, provocând răni. Direcționați furtunurile și cablurile astfel încât să nu reprezinte un pericol de împiedicare.

Funcționare

Avertizare

Pericol de explozie/incendiu!

Rufele care au intrat în contact cu solvenți, ulei, ceară, produse de îndepărtare a cerii, vopsea, vaselină sau produse de îndepărtare a petelor se pot aprinde când sunt uscate în mașină sau pot chiar determina explozia aparatului. Prin urmare, vă rugăm să rețineți:

- Clătiți temeinic rufele, cu apă caldă și detergent, înainte de a le usca în mașină.
- Nu introduceți în acest aparat rufele care trebuie uscate dacă acestea nu au fost spălate în prealabil.
- Nu introduceți rufele în acest aparat dacă au fost curățate cu produse chimice industriale.

Avertizare

Pericol de explozie/incendiu!

- Dacă există materiale reziduale rămase în filtrul de scame, acestea se pot aprinde în timpul procesului de uscare sau pot provoca aprinderea sau explozia aparatului. Curățați filtrul de scame cu regularitate.
- Anumite obiecte se pot aprinde în timpul procesului de uscare sau pot provoca aprinderea sau explozia aparatului. Scoateți brichetele și chibriturile din buzunarele articolelor vestimentare.
- Dacă există praf de cărbune sau praf de piatră în aerul ambiant, se poate produce o explozie. Asigurați-vă că zona din jurul aparatului este menținută curată când acesta este în funcțiune.

⚠️ Avertizare
Pericol de incendiu/pagube materiale/deteriorare a aparatului!

Aparatul conține R290, un agent frigorific care este ecologic, dar inflamabil. Păstrați aparatul la distanță de flăcările deschise și sursele inflamabile.



⚠️ Avertizare
Pericol de incendiu/pagube materiale/deteriorare a aparatului!

Dacă un program se termină înainte de finalizarea ciclului de uscare, aceasta împiedică răcirea optimă a rufelor și poate determina aprinderea rufelor sau provoca pagube materiale sau deteriorarea aparatului.

- În timpul etapei finale a ciclului de uscare, rufele din tambur nu sunt încălzite (ciclu de răcire). Acest lucru asigură menținerea unei temperaturi care nu deteriorează rufele.
- Nu opriți aparatul înainte de finalizarea ciclului de uscare decât în cazul în care scoateți imediat toate articolele vestimentare din tambur și le întindeți (pentru a disipa căldura).

⚠️ Avertizare
Pericol de intoxicație/ producere de pagube materiale!

Apa de condens nu este apă potabilă și poate conține scame. Apa de condens contaminată poate fi periculoasă pentru sănătate și poate provoca pagube materiale.

Nu o beți și nu o reutilizați.

⚠️ Avertizare
Pericol de intoxicație!

Substanțele de curățat care conțin solvenți pot produce vapori toxici, de ex. solvenți de curățare.

Nu utilizați substanțe de curățat care conțin solvenți.

⚠️ Avertizare
Pericol de rănire!

- Dacă vă sprijiniți/vă așezați pe hubloul aparatului când acesta este deschis, aparatul se poate răsturna, provocând răni. Nu vă sprijiniți de hubloul aparatului când acesta este deschis.
- Dacă vă urcați pe aparat, blatul se poate rupe și vă puteți răni. Nu vă urcați pe aparat.
- Dacă atingeți tamburul atunci când acesta încă se rotește, vă puteți răni la mâini. Așteptați până când tamburul s-a oprit din rotație.

Atenție!

Pagube materiale/deteriorarea aparatului

- În cazul în care cantitatea de rufe din aparat depășește capacitatea maximă de încărcare a acestuia, acesta ar putea să nu funcționeze corespunzător sau se pot produce pagube materiale sau deteriorări ale aparatului. Nu depășiți capacitatea maximă de încărcare cu rufe uscate. Asigurați-vă că respectați capacitățile maxime de încărcare specificate pentru fiecare program. → *Pagina 25*
- Dacă utilizați aparatul fără a utiliza o sită de scame (de ex. filtru de scame, recipient pentru scame, în funcție de specificațiile aparatului) sau dacă sita de scame este incompletă sau defectă, aparatul poate suferi deteriorări. Nu utilizați aparatul fără a utiliza o sită de scame sau cu o sită de scame care este incompletă sau defectă.
- Obiectele ușoare, precum firele de păr sau scamele, pot fi aspirate în deschiderea de admisie a aerului când aparatul este în funcțiune. Nu permiteți pătrunderea acestora în aparat.
- Materialele spongioase și cauciucul spongios se pot deforma sau topi dacă sunt uscate în aparat. Nu uscați în aparat articole vestimentare care conțin materiale spongioase sau cauciuc spongios.
- În cazul în care turnați o cantitate necorespunzătoare de detergent sau produs de curățare în aparat, ar putea rezulta pagube materiale sau deteriorarea aparatului. Utilizați detergenți/soluții de tratare/substanțe de curățat și balsam în conformitate cu instrucțiunile producătorului.
- Dacă aparatul se supraîncălzește, acesta nu poate funcționa corespunzător, putând rezulta pagube materiale sau deteriorarea aparatului. Asigurați-vă că deschiderea de admisie a aerului nu este niciodată obstrucționată când aparatul este în funcțiune și că zona din jurul aparatului este ventilată corespunzător.

Curățare/întreținere

Avertizare

Pericol de moarte!

Aparatul este alimentat electric. Există pericol de electrocutare dacă intrați în contact cu componentele aflate sub tensiune. Prin urmare, vă rugăm să rețineți:

- Opriti aparatul. Deconectați aparatul de la rețeaua de alimentare cu energie electrică (scoateți ștecherul din priză).
- Nu apucați niciodată cu mâinile ude ștecherul.
- Când scoateți ștecherul din priză, apucați întotdeauna ștecherul și nu cablul de alimentare, în caz contrar pot rezulta deteriorări ale cablului de alimentare.
- Nu efectuați modificări tehnice asupra aparatului sau funcțiilor acestuia.
- Reparațiile și celelalte intervenții asupra aparatului trebuie să fie efectuate de către unitatea noastră de service sau de către un electrician. Aceleași principii se aplică și în cazul înlocuirii cablului de alimentare (când este necesar).
- Cablurile de alimentare de rezervă pot fi comandate de la unitatea noastră de service.

Avertizare

Pericol de intoxicație!

Substanțele de curățat care conțin solvenți pot produce vapori toxici, de ex. solvenți de curățare.

Nu utilizați substanțe de curățat care conțin solvenți.

Avertizare

Pericol de electrocutare/pagube materiale/deteriorare a aparatului!

Dacă umezeala penetrează aparatul, se poate produce un scurtcircuit.

Nu utilizați aparate de curățat cu presiune sau aparate de curățat cu aburi, furtun sau pistol de pulverizare pentru a curăța aparatul.

Avertizare

Pericol de rănire/pagube materiale/deteriorarea aparatului!

Utilizarea de piese de schimb și accesorii de altă marcă este periculoasă și poate avea ca rezultat rănirea, producerea de pagube materiale sau deteriorarea aparatului. Din motive de siguranță, utilizați numai piese de schimb și accesorii originale.

Atenție!

Pagube materiale/deteriorarea aparatului

Agenții de curățare și agenții pentru pretratarea rufelor (de ex. produsele pentru îndepărtarea petelor spray-urile de prespălare etc.) pot provoca deteriorări dacă vin în contact cu suprafețele aparatului. Prin urmare, vă rugăm să rețineți:

- Nu lăsați acești agenți să vină în contact cu suprafețele aparatului.
- Curățați aparatul numai cu apă și cu o lavetă moale și umedă.
- Îndepărtați imediat urmele de detergent, produse pulverizate și celelalte reziduuri.



Protecția mediului

Ambalajul/aparatul vechi



Evacuați ambalajul ca deșeu respectând normele de protecție a mediului. Acest aparat este marcat conform Directivei europene 2012/19/UE privind aparatele electrice și electronice vechi (waste electrical and electronic equipment – WEEE). Directiva stabilește cadrul valabil în toată UE pentru reprimirea și valorificarea aparatelor vechi.

Agent frigorific

Atenție!

Pericol de incendiu/pericol de intoxicare/daune materiale și deteriorarea aparatului

Aparatul conține agentul frigorific ecologic, însă inflamabil R290. O evacuare ca deșeu necorespunzătoare poate duce la incendii, precum și la intoxicații.

Eliminați aparatul corespunzător și nu deteriorați conductele circuitului de agent frigorific.

Indicații de economisire

- Centrifugați rufele înainte de uscare. Rufele mai uscate scurtează timpul de uscare și scad consumul de energie.
- Încărcați uscătorul cu cantitățile de umplere maxime.
Indicație: Nu depășiți cantitățile de umplere maxime ale programelor, deoarece acest lucru duce la o prelungire a timpului de uscare și la o creștere a consumului de energie.
- Aerisiți încăperea și mențineți liberă admisia aerului de la uscător, pentru asigurarea schimbului de aer.
- Curățați sita pentru scame după fiecare uscare. O sită de scame necurățată prelungeste timpul de uscare și mărește consumul de energie.
- **Modul de economisire a energiei:** în situația în care uscătorul nu se folosește mai mult timp, acesta se deconectează automat înainte de pornirea programului și după finalul programului pentru a economisi energie. Panoul de afișare și becurile indicatoare se sting după câteva minute și tasta de pornire se aprinde intermitent. Pentru activarea sistemului de iluminat, selectați o tastă oarecare, deschideți sau închideți ușa uscătorului, rotiți selectorul de programe.



Instalarea și racordarea

Volumul de livrare

- Uscător de rufe
- Instrucțiuni de utilizare și de instalare
- Coș pentru lână*
- Evacuare pentru apa de condens*

Instalarea și racordarea uscătorului



Avertizare **Pericol de moarte!**

Uscătorul funcționează cu curent electric și există pericol de electrocutare.

- Controlați uscătorul în privința daunelor vizibile. Nu este permisă utilizarea unui uscător deteriorat.
- Înainte de racordarea la alimentarea cu curent, asigurați-vă că tensiunea electrică indicată pe plăcuța de fabricație corespunde cu tensiunea de la priză.
- Utilizați numai un contactor de protecție diferențial cu acest semn .
- Aveți grijă ca respectivul cablu de rețea să nu fie îndoit, blocat și să nu intre în contact cu surse de căldură sau cu muchii ascuțite.



Avertizare **Copiii se pot închide în aparat și își pot pune viața în pericol!**

Nu instalați uscătorul în spatele unei uși batante sau al unei uși glisante, care să blocheze sau să împiedice deschiderea ușii uscătorului.



Avertizare **Pericol de incendiu/pericol de intoxicare/daune materiale și deteriorarea aparatului!**

Uscătorul conține agentul frigorific ecologic, însă inflamabil R290.

- Mențineți întotdeauna liberă admisia aerului de la uscător și asigurați o aerisire suficientă a încăperii.
- Nu folosiți foc deschis și surse de aprindere în apropierea uscătorului.

Atenție!

Pericol de rănire

- La ridicarea uscătorului, vă puteți răni din cauza greutatei mari a acestuia. Nu ridicați singuri uscătorul.
- Există pericolul să vă tăiați la mâini de muchiile ascuțite ale uscătorului. Nu prindeți uscătorul de muchiile ascuțite.
- Piese de ieșire în afară ale uscătorului se pot rupe la ridicarea sau la împingerea acestuia. Nu deplasați uscătorul folosindu-vă de părțile ieșite în afară ale acestuia.

* în funcție de model

Atenție!**Pericol de deteriorare a uscătorului sau a articolelor textile**

- Verificați dacă uscătorul prezintă deteriorări cauzate de transport. Nu utilizați uscătorul dacă este deteriorat.
- Apa reziduală din uscător poate îngheța și poate deteriora uscătorul. Nu instalați uscătorul în încăperi cu pericol de îngheț.

La instalare aveți grijă:

- ca suprafața de instalare să fie curată, plană și solidă,
- ca ștecherul să fie oricând accesibil,
- ca mediul ambiant al uscătorului să fie menținut curat și
- uscătorul să fie aliniat la orizontală cu ajutorul picioarelor filetate.

Indicație: Verificați alinierea aparatului cu o nivelă cu bulă de aer și dacă este necesar, corectați-o. Modificați înălțimea prin rotirea picioarelor mașinii. Toate picioarele mașinii trebuie să stea fix pe podea.

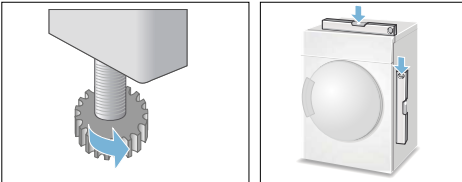

Alinierea incorectă poate fi cauza unor zgomote puternice, vibrații și mișcări defectuoase ale tamburului.

Indicație: Dacă aveți dubii, dispuneți racordarea mașinii de către un specialist.

Accesorii opționale

Comandați accesoriile opționale* la unitatea service:

■ Set de legătură pentru coloana spălare-uscare:

Pentru a economisi spațiu, uscătorul poate fi amplasat pe o mașină de spălat adecvată, cu aceeași adâncime și lățime.

Fixați neapărat uscătorul pe mașina de spălat cu acest set de legătură.

Număr de comandă cu placă de lucru extensibilă: **WTZ11400**;

Număr de comandă fără placă de lucru extensibilă: **WTZ20410**.

■ Podest:

Pentru o mai bună încărcare și descărcare, înălțați-vă uscătorul cu un podest.

Transportați rufele cu coșul de rufe integrat în partea de extragere a podestului.

Număr de comandă: **WMZ20500**.

■ Coș pentru lână:

Uscați textilele individuale din lână, pantofii pentru sport și animalele de pluș în coșul pentru lână.

Număr de comandă: **WMZ20600**.

Transportul și protecția împotriva înghețului

1. Goliți recipientul pentru apa de condens.
2. Poziționați selectorul de programe pe un program oarecare.
3. Selectați tasta start.
4. Așteptați 5 minute.
Indicație: Apa de condens va fi evacuată prin pompare.
5. Goliți din nou recipientul pentru apa de condens.
6. Deconectați uscătorul.

Indicație: În ciuda evacuării prin pompare, în uscător se află mereu o cantitate mică de apă reziduală.

Atenție!

Se poate scurge apă reziduală, provocând pagube materiale.

Transportați în poziție verticală.

Atenție!

Uscătorul conține agent frigorific și poate fi deteriorat.

Lăsați uscătorul să stea două ore înainte de punerea în funcțiune.

* în funcție de model

Evacuarea apei de condens

În timpul procesului de uscare se formează apă de condens în aparat.

Utilizați aparatul cu furtunul de evacuare racordat.

Dacă nu se utilizează un furtun de evacuare, apa de condens din aparat se scurge în rezervorul pentru apă de condens. În acest caz trebuie să goliți rezervorul pentru apă de condens în timpul fiecărei uscări și, de asemenea, atunci când este plin.

Racordați furtunul de evacuare conform următoarelor instrucțiuni:

1. Scoateți accesoriile din tamburul uscătorului.

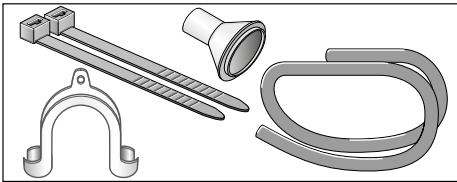

2. Starea de livrare a uscătorului: pentru evacuarea apei de condens în rezervorul apei condensate, furtunul este fixat la ștuț.
3. Desprindeți furtunul de la ștuț și aduceți-l în poziția oprită.

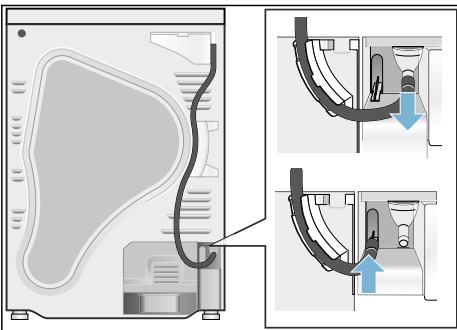

4. Luați furtunul de evacuare de la accesorii și fixați-l pe ștuțul liber.

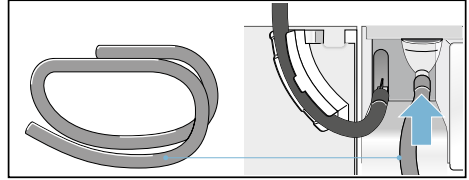

5. Fixați furtunul de evacuare cu restul de accesorii, în funcție de situația de racordare A, B sau C.

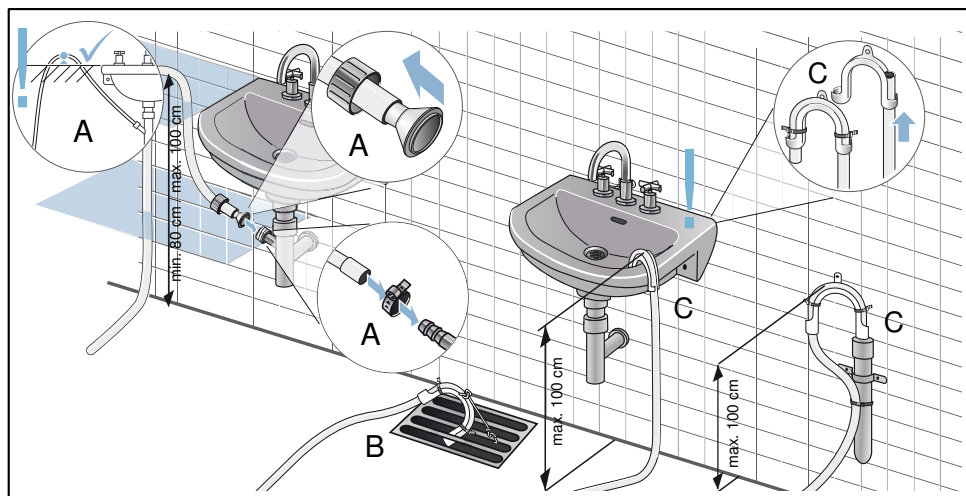

Atenție!

Apa acumulată poate fi aspirată înapoi în uscător și poate provoca pagube materiale.

Verificați dacă apa se scurge repede din chiuvetă. Nu este permis ca scurgerea să fie astupată sau înfundată.

Atenție!

Pagube materiale prin scurgeri sau revărsarea apei.

Asigurați furtunul de evacuare împotriva alunecării. Nu îndoiiți furtunul de evacuare. Respectați diferența de nivel dintre suprafața de instalare și scurgere, de max. 100 cm și de min. 80 cm la scurgerea într-un sifon.

6. Scoateți complet rezervorul pentru apa de condens.

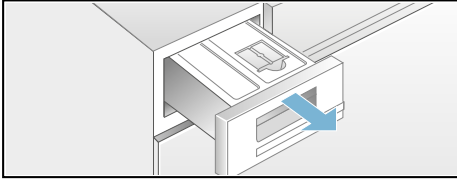

7. Rotiți recipientul pentru apa de condens cu 180° pe partea inferioară și îndepărtați dopul folosit. Rotiți recipientul pentru apa de condens înapoi și plasați dopul în cavitatea din partea superioară a recipientului pentru apa de condens.

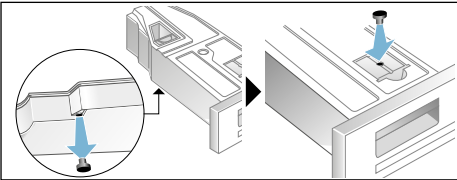

8. Scoateți filtrul din elementul de reținere și așezați-l în cavitatea pentru rezervorul apei de condens.

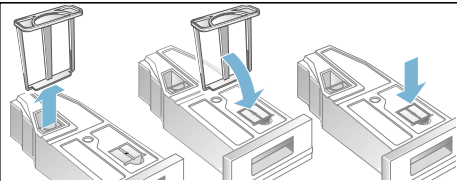



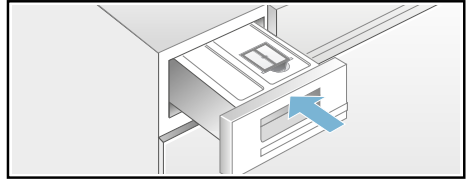

9. Introduceți recipientul pentru apa de condens și împingeți-l până se fixează.

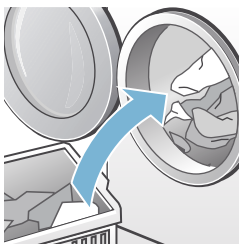
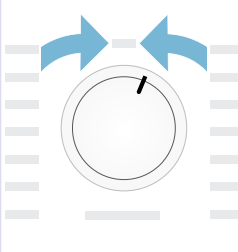
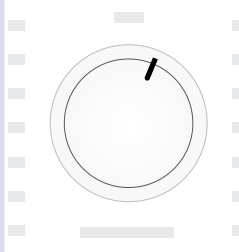
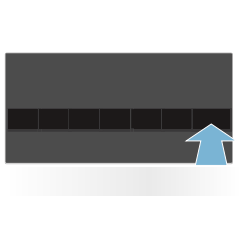

Apa de condens va fi condusă acum prin furtunul de evacuare în scurgere sau într-o chiuvetă

Indicație: Dacă doriți să modificați evacuarea apei de condens în rezervorul pentru apa de condens, vă rugăm să efectuați toți pașii în ordine inversă.

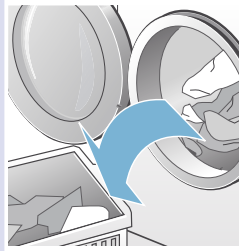
Aspectele cele mai importante pe scurt

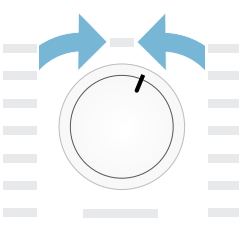
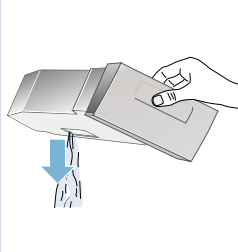
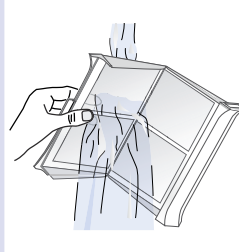
1		→		→	
	Încărcați rufe și închideți ușa.		Conectați uscătorul.		Selectați un program și adaptați presetările programului după nevoile dvs.
2		→		→	
	Selectați tasta de pornire  .		Uscare.		Scoateți rufe.
3		→		→	
	Deconectați uscătorul.		Goliți recipientul pentru apa de condens.		Curățați sita pentru scame.

Familiarizarea cu aparatul

Uscătorul de rufe

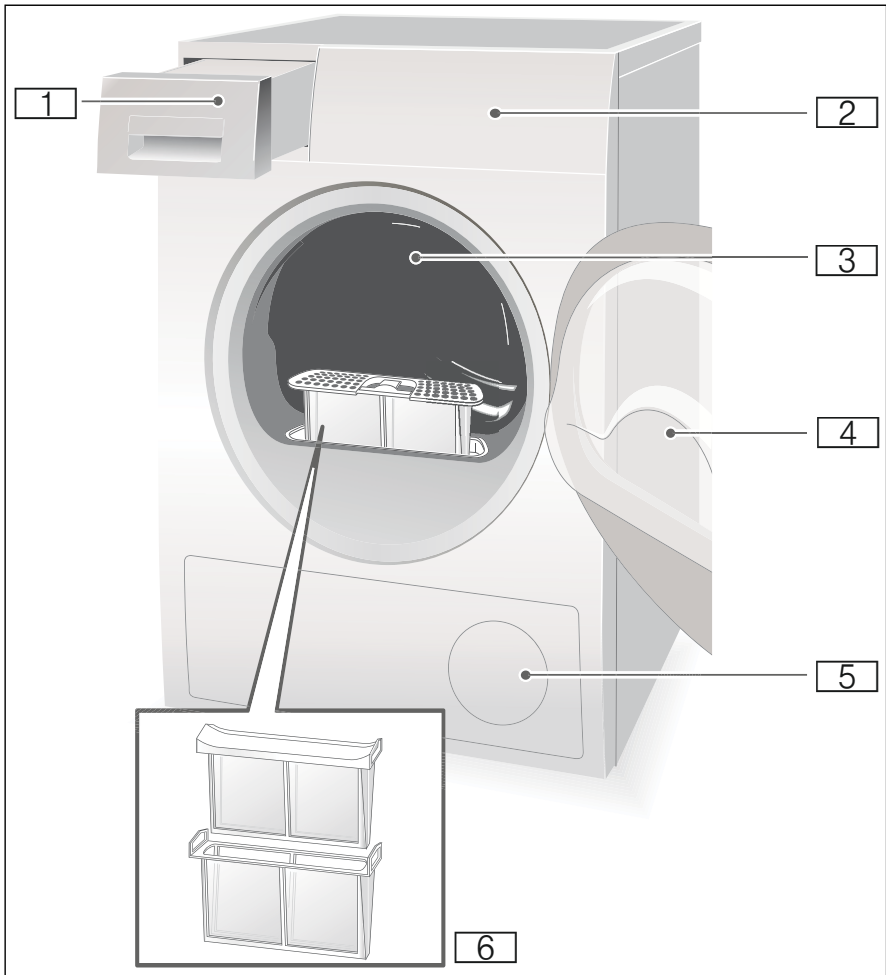

- 1** Recipient pentru apa de condens
- 2** Panou de comandă și de afișare
- 3** Iluminatul interior al tamburului (în funcție de model)
- 4** Ușa uscătorului
- 5** Intrarea de aer
- 6** Sita pentru scame

Panoul de comandă

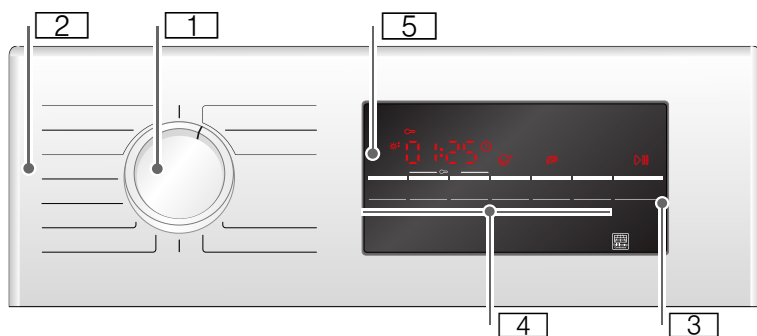

- 1** Selectorul de programe pentru conectare/deconectare și selectare program.
- 2** Programe → Pagina 25.
- 3** Tasta de pornire pentru pornirea sau întreruperea programului → Pagina 27.
- 4** Tastele → Pagina 27.
- 5** Panoul de afișare cu tastele → Pagina 23.

Panoul de afișare

Tastele din panoul de afișare

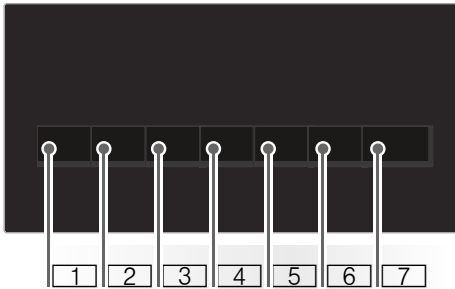







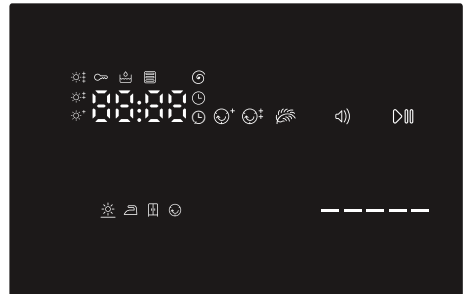







- 1 Selectarea **gradului de uscare**.
- 2 Selectarea **timpului de uscare**.
- 3 Selectarea **timpului Gata în**.
- 4 Selectarea **protecției contra șifonării**.
- 5 Selectarea **uscării ușoare**.
- 6 Conectarea sau deconectarea **semnalului**.
- 7 Se selectează **Start/Pauză**.

Descrierea amănunțită a tuturor tastelor începând cu → *Pagina 27*.

Panoul de afișare



-  S-a selectat protecția contra șifonării.
-  Ajustarea fină a gradului de uscare.
-  Program de timp selectat.
-  A fost selectat timpul Gata în.
-  A fost selectată siguranța pentru copii.
-  A fost selectată turația de centrifugare.
-  A fost selectată uscarea ușoară.
-  Semnal activ.
-  S-a selectat start sau pauză.
- 3 h** Întârzierea programului în ore la selectarea timpului Gata în.
- 1:27** Durata estimată a programului în ore și minute.
-   Evoluția programului: uscare; uscat pentru călcat, uscat pentru dulap; protecție împotriva șifonării; final și pauză.
-  Schimbătorul de căldură este curățat automat.
-  Golirea recipientului pentru apa de condens; → *Pagina 31*.
-  Curățarea sitelor pentru scame; → *Pagina 30*.



Rufele

Pregătirea rufelor



Avertizare

Pericol de explozie și de incendiu!

Scoateți brichetele și chibriturile din buzunarele articolelor textile.

Atenție!

Acestea pot cauza deteriorarea tamburului uscătorului și a textilelor.

Scoateți toate obiectele din buzunarele articolelor textile și acordați atenție următoarelor:

- Legați împreună cordoanele din material, bentițele șorțurilor etc. sau utilizați un sac pentru rufe.
- Închideți fermoarele, închizătorile de tip cârlig, închizătorile de tip ochet și nasturii. Încheiați nasturii articolelor voluminoase, ca de ex. lenjeriile de pat.
- Scoateți din textilele piesele metalice, ca de ex. clemele de birou.
- Pentru un rezultat uniform al uscării, sortați rufele după felul țesăturii și programul de uscare.
- Întotdeauna să uscați textilele mici, ca de exemplu ciorapii pentru bebeluși, cu articolele voluminoase, de exemplu, prosoape.
- Textilele tricotate, de tipul tricourilor sau lenjeriei din tricot, intră frecvent la apă la prima uscare. Utilizați un program protector.
- Nu uscați excesiv rufe ușor de întreținut. Acest lucru duce la formarea mai multor cute de șifonare în rufe.
- Pentru articolele individuale utilizați un program cu durată temporizată.
- Unii detergenți și soluții de tratare, de exemplu apret sau balsam conțin particule care se pot depune pe senzorul de umiditate. Aceasta poate afecta funcționarea senzorului și din această cauză, și rezultatul uscării.

Indicații

- La spălarea rufelor care urmează să fie uscate, dozați detergentul și soluția de tratare conform indicațiilor producătorului.
- Curățați senzorul de umiditate cu regularitate → *Pagina 34.*

Sortarea rufelor după

- Adecvate pentru uscător
- Uscare la temperatură normală
- Uscare la temperatură scăzută
- Nu se usucă în uscător

Indicație: Nu încărcăți rufele din mașina de spălat direct în uscător. Sortați rufele centrifugate înainte de a le pune în tamburul uscătorului.

În cazul în care uscați împreună textilele din material subțire, cu mai multe straturi sau din material gros, acestea se vor usca diferit. De aceea, uscați împreună numai rufe din același tip de țesătură și cu aceeași structură, pentru a obține un rezultat uniform al uscării. Dacă după aceea rufele vi se par încă prea umede, puteți alege un program cu durată temporizată pentru uscare ulterioară → *Pagina 25.*

Atenție!

Sunt posibile pagube materiale la uscător sau articolele textile.

Nu uscați următoarele textile în uscător:

- Rufe murdărite de petrol.
- Textile care nu au fost spălate.
- Textile impermeabile la aer, de ex. rufe cauciucate.
- Țesături delicate, de ex. mătase, perdele din material sintetic.

Programele și tastele

Programe

Programul și textilele	Încărcarea maximă și setările programului / Info
<p>Numele programului Pentru ce tip de articole textile este adecvat programul.</p>	<p>Încărcarea maximă relativ la greutatea textilelor în stare uscată setări posibile ale programelor</p>
<p>Cottons  (Bumbac) Cupboard Extra Dry * (uscat pentru dulap plus) Textile groase, în mai multe straturi, rezistente la uzură și la fierbere, din bumbac sau în, care se usucă greu.</p>	<p>9 kg</p>
<p>Cottons  (Bumbac) Cupboard Dry  (uscat pentru dulap) Textile normale, într-un strat, rezistente la uzură și la fierbere, din bumbac sau în.</p>	<p>9 kg</p>
<p>Cottons  (Bumbac) Iron Dry  (uscat pentru călcat) Textile normale, într-un strat, rezistente la uzură și la fierbere, din bumbac sau în, care după uscare trebuie să fie umede și adecvate pentru călcat sau pentru atârnat.</p>	<p>9 kg</p>
<p>Easy Care  (Ușor de îngrijit) Cupboard Extra Dry * (uscat pentru dulap plus) Textile groase în mai multe straturi din fibre sintetice sau țesături în amestec, care se usucă greu.</p>	<p>3,5 kg</p>
<p>Easy Care  (Ușor de îngrijit) Cupboard Dry  (uscat pentru dulap) Textile normale, într-un strat, din fibre sintetice sau țesături în amestec.</p>	<p>3,5 kg</p>
<p>Easy Care  (Ușor de îngrijit) Iron Dry  (uscat pentru călcat) Textile normale, într-un strat, din fibre sintetice sau țesături în amestec, care după uscare trebuie să fie umede și adecvate pentru călcat sau pentru atârnat.</p>	<p>3,5 kg</p>
<p>Sportswear  (Outdoor) Îmbrăcăminte de ploaie și outdoor acoperită cu o membrană și textile impermeabile.</p>	<p>1,5 kg</p>
<p>Towels  (Prosoape) Prosoape rezistente din bumbac.</p>	<p>6 kg</p>
<p>Mix  (Rapid/Mixte) Încărcătură mixtă constând din textile din bumbac și sintetice.</p>	<p>3 kg</p>

<p>Time Program Warm ☹️ (Timp cald)</p> <p>Toate tipurile de textile; program temporal.</p> <p>Adecvat pentru rufe preuscate sau ușor umezite și pentru uscarea ulterioară a rufelor groase, cu mai multe straturi.</p> <p>Indicații</p> <ul style="list-style-type: none"> ■ Uscăți hainele din lână, încălțăminte sport și animalele de pluș exclusiv în coșul de rufe → <i>Pagina 14</i>. ■ În programul temporal, umiditatea remanentă a rufelor nu este detectată automat. Dacă, după uscare, rufe sunt încă prea umede, repetați programul și prelungiți, dacă este cazul, durata programului. 	<p>3 kg</p> <p>Puteți modifica durata programului cu tasta pentru timpul de uscare.</p>
<p>Time Program Cold ☹️ (Timp Rece)</p> <p>Toate tipurile de textile. Pentru înprospătarea sau aerisirea rufelor puțin purtate.</p>	<p>3 kg</p> <p>Puteți modifica durata programului cu tasta pentru timpul de uscare.</p>
<p>Shirts/Blouses 🧥 (Cămași/bluze)</p> <p>Cămași/bluze care nu necesită călcare, din bumbac, in, fibre sintetice sau țesături în amestec.</p>	<p>1,5 kg</p>
<p>Super 🌀 40'</p> <p>Sintetice și țesături ușoare din bumbac.</p>	<p>1 kg</p>
<p>Wool Finish 🐑 (Conținut de lână)</p> <p>Textile din lână sau cu conținut de lână, adecvate pentru uscarea în uscător.</p>	<p>0,5 kg</p>
<p>Delicates 🧺 (Delicate)</p> <p>Pentru textile sensibile, lavabile, de ex. din satin, materiale sintetice sau țesături mixte.</p>	<p>2 kg</p>

Tastele

Tastele	Explicații și indicații
Indicație: Nu toate tastele și funcțiile acestora sunt selectabile în toate programele.	
Fine Adjust ☼ (Gradul de uscare)	În cazul în care rufele vi se par prea umede după uscare, puteți efectua o ajustare fină a obiectivelor de uscare, ca de ex. Uscat pentru dulap. Prin gradul de uscare, obiectivul de uscare poate fi mărit în trei trepte de la ☼* până la ☼†. După ce ați ajustat obiectivul de uscare, setarea va fi memorată pentru toate programele cu un obiectiv de uscare selectabil și după deconectarea uscătorului. Indicație: Cu cât este mai mare gradul de uscare, cu atât este mai lungă durata programului.
Drying Time ⌚ (Timp de uscare)	Ajustați durata programului pentru programele de timp. 20 de minute până la maxim 3 ore, în pași de 10 minute.
Finished in ⌚ (Timpul Gata în)	Programul se termină în 1 h până la 24 de ore. Setați timpul "Gata în" în pași de o oră și întârziati astfel pornirea programului. Numărul de ore dorit după ce programul se termină va fi afișat în panoul de afișare.
Less Ironing ☺ (Protecție la șifonare)	Tamburul mișcă rufele după uscare 60 sau 120 de minute, la fiecare program, în intervale regulate, pentru a evita șifonarea.
Gentle 🌿 (Protector)	Temperatura redusă pentru textilele sensibile, ca de ex. poliacril sau elastan, poate prelungi durata de uscare.
Signal 🔊 (Semnal sonor)	După terminarea programului se emite un semnal sonor.
3 sec (Siguranța pentru copii 3 sec.)	Activați sau dezactivați siguranța pentru copii menținând apăsată concomitent tasta pentru timpul Gata în și pentru timpul de uscare, timp de 3 secunde.
Start/Reload ▶⏸ (Start/Pauză)	Pornire și pauză a programului.



Operarea aparatului

Introduceți rufele și conectați uscătorul

Indicație: Uscătorul trebuie instalat și racordat corespunzător, → *Pagina 14.*

1. Așezați rufele în tambur.
2. Rotiți selectorul de programe pe un program oarecare, pentru a conecta uscătorul.
3. Închideți ușa uscătorului.

Atenție!

Sunt posibile pagube materiale la uscător sau articolele textile.

Nu prindeți rufe în ușă.

Setarea programului

Indicație: Dacă ați activat sistemul de siguranță împotriva accesului copiilor, trebuie mai întâi să-l dezactivați înainte de a seta un program, consultați → *Pagina 27.*

1. Alegeți programul dorit, găsiți informații detaliate cu privire la programe începând cu → *Pagina 25.*
2. Setati programul dorit de la selectorul de programe. În panoul de afișare apar presetările programului pentru programul ales.

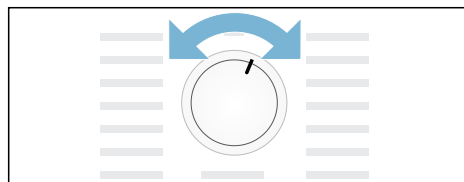

Indicație: Presetările programului sunt setări standard, care sunt stabilite deja la selectarea unui program. Presetările programului sunt vizualizabile în panoul de afișare după selectarea unui program.

3. Dacă doriți, puteți adapta presetările programului. Găsiți informații detaliate despre acestea începând cu → *Pagina 25.*

Pornirea programului

Selectați tasta Start.

Indicație: Dacă doriți să blocați programul pentru a preveni reglarea accidentală a acestuia, puteți selecta sistemul de siguranță împotriva accesului copiilor, consultați → *Pagina 27.*

Derularea programului

Starea programului se afișează în câmpul de afișare.

de ex. Durata estimată a programului în **1:27** ore și minute.

Indicație: La selectarea unui program, este afișată durata preconizată de uscare pentru încărcătura recomandată. În timpul procesului de uscare, senzorii de umiditate măsoară umiditatea reziduală din încărcătură și adaptează durata programului în funcție de aceasta (cu excepția programelor cu durate temporizate). Această durată devine vizibilă prin salturi de timp în timpul rămas.

☼	Uscat
☼	Uscat pentru călcat
☼	Uscat pentru dulap
☼	Protecție împotriva șifonării
- P -	Pauză
End	Sfârșit

Modificarea programului sau adăugarea de rufe

Pe parcursul uscării puteți scoate sau adăuga oricând rufe și puteți modifica sau ajusta programul.

1. Deschideți ușa uscătorului sau selectați tasta de pornire pentru o pauză.
2. Adăugați rufe sau scoateți textile.
3. Dacă doriți, selectați un alt program sau o funcție suplimentară.
4. Închideți ușa uscătorului.
5. Selectați tasta de pornire.

Indicație: Durata programului din panoul de afișare va fi actualizată în funcție de încărcare și de umiditatea reziduală din rufe. Valorile afișate se pot modifica după o modificare a programului sau după o ajustare a încărcării.

Anularea programului

Programul poate fi întrerupt oricând prin deschiderea ușii uscătorului sau selectarea tastei de pornire pentru o pauză.

Atenție!

Pericol de incendiu. Rufe se pot aprinde.

În cazul în care anulați programul, trebuie să scoateți toate hainele și să le întindeți astfel, încât să poată ieși căldura.

Sfârșitul programului

În panoul de afișare apare **End**.

Scoaterea rufelor și deconectarea uscătorului

1. Scoateți rufe.
2. Rotiți selectorul de programe pe poziția Oprit.

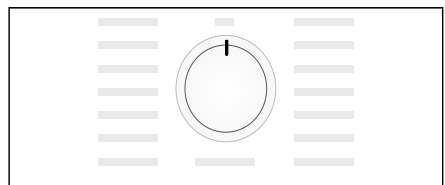

Curățarea sitei pentru scame

Indicație: La uscare, sunt colectate scame și fire de păr de pe rufe în sita de scame. O sită de scame înfundată sau murdară reduce fluxul de aer și uscătorul nu poate funcționa la întreaga sa capacitate. În plus, sitele de scame curate reduc consumul de energie electrică și timpul de uscare.

Curățați sita pentru scame **după fiecare** uscare:

1. Deschideți ușa uscătorului și îndepărtați toate scamele de pe ușă.
2. Scoateți sita pentru scame, compusă din două piese.

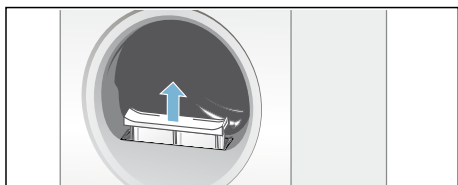

3. Îndepărtați scamele din adâncitura sitei pentru scame.

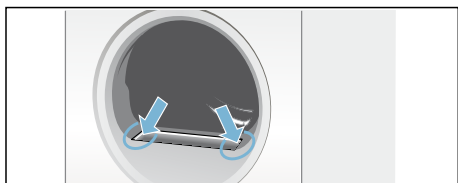

Indicație: Aveți grijă să nu cadă scame în canalul deschis.

4. Desfaceți sita pentru scame compusă din două piese.

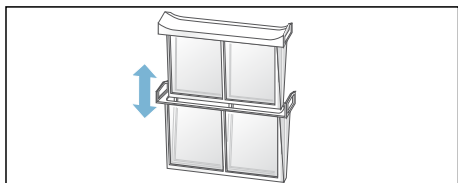

5. Desfaceți cele două site și îndepărtați toate scamele.

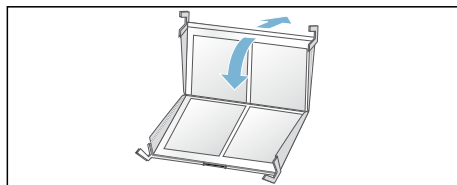

6. Îndepărtați scamele prin clătire sub jet de apă caldă de la robinet.

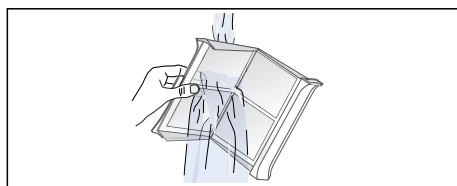

7. Uscăți sitele pentru scame, închideți-le și introduceți la loc sita pentru scame compusă din două piese.

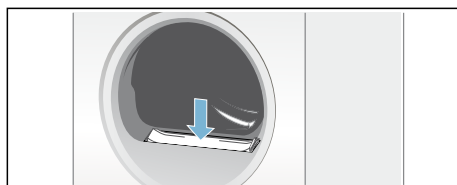

Atenție!

Uscătorul poate fi deteriorat.

Nu utilizați uscătorul fără sită pentru scame sau cu o sită pentru scame defectă.

Golirea recipientului pentru apa de condens

În timpul procesului de uscare se formează apă de condens în aparat.

Dacă nu se utilizează un furtun de evacuare, apa de condens din aparat se scurge în rezervorul pentru apă de condens. În acest caz trebuie să goliți rezervorul pentru apă de condens în timpul fiecărei uscări și, de asemenea, atunci când este plin.

1. Scoateți recipientul pentru apa de condens, trăgându-l orizontal.

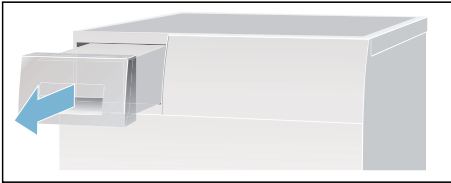

2. Goliți apa de condens.

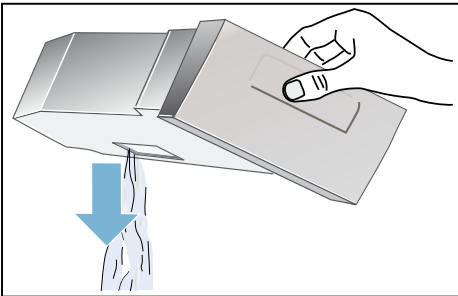

Atenție!

Apa de condens murdară poate provoca probleme de sănătate și daune materiale.

Apa de condens nu este potabilă și poate fi murdărită cu scame. Nu o beți și nu o refolosiți.

3. Introduceți la loc recipientul pentru apa de condens și împingeți-l până se fixează sesizabil în uscător.

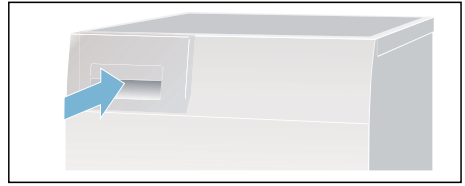

Indicație: Sita din recipientul pentru apa de condens filtrează apa de condens care este utilizată pentru spălarea automată a uscătorului dvs. Sita va fi curățată prin golirea apei de condens. Cu toate acestea, verificați regulat sita cu privire la depuneri rămase și îndepărtați-le. Vezi → *Pagina 35.*

Setare semnale

Puteți modifica următoarele setări:

- turația la care s-a realizat centrifugarea în mașina de spălat; exclusiv pentru o afișare mai exactă a duratei estimate de uscare,
- volumul pentru semnalul de la sfârșitul programului,
- volumul pentru semnalele tastelor.

În vederea modificării setărilor, este întotdeauna necesar ca mai întâi să activați modul de setare.

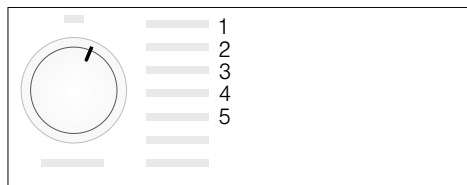

Activarea modului de setare

1. Conectați uscătorul.
2. Selectați programul Bumbac pe poziția 1 și așteptați 5 secunde. Modul de setare este acum activat, în panoul de afișare se sting simbolurile și apare durata programului.

1. Apăsăți tasta de pornire, mențineți-o apăsată și concomitent rotiți selectorul de programe spre dreapta, pe poziția 2.
2. Pe display apare valoarea pentru **turația de centrifugare**.
3. Modificați turația de centrifugare prin selectarea tastei pentru timpul Gata în sau a tastei pentru timpul de uscare.
4. Rotiți selectorul de programe spre dreapta pe poziția 3.

5. Pe display apare volumul pentru **semnalul de la sfârșitul programului**.

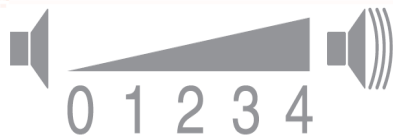

0 = oprit; 1 = încet, 2 = mediu, 3 = tare, 4 = foarte tare

6. Modificați volumul prin selectarea tastei pentru timpul Gata în sau a tastei pentru timpul de uscare.
7. Rotiți selectorul de programe spre dreapta pe poziția 4.
8. Pe display apare volumul pentru **semnalul tastelor**.

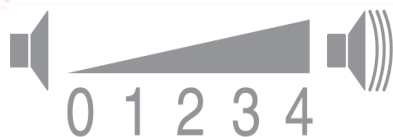

0 = oprit; 1 = încet, 2 = mediu, 3 = tare, 4 = foarte tare

9. Modificați volumul prin selectarea tastei pentru timpul Gata în sau a tastei pentru timpul de uscare.

Terminarea modului de setare

Rotiți selectorul de programe pe poziția Oprit, după ce ați setat turația dorită de centrifugare și volumul. Setările sunt acum memorate.

Zgomote

Indicație: În timpul procesului de uscare și în mod special, în timpul fazei de începere, se aud zgomote condiționate de funcționare, din cauza compresorului și pompei. Aceste zgomote sunt foarte normale și nu afectează funcționarea impecabilă a aparatului.

Compresorul din uscător produce din când în când un bâzâit. Volumul acestuia variază în funcție de program și de evoluția uscării.

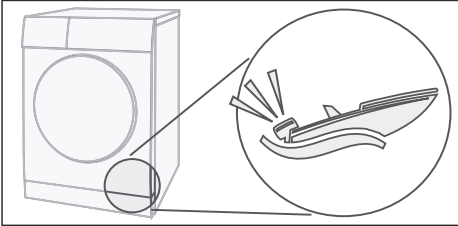

Compresorul este aerisit din când în când, de aceea se produce un zgomot de zumzâit.

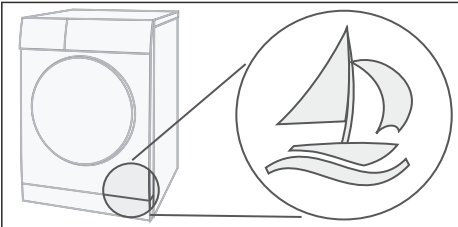

Curățarea automată a uscătorului produce un țâcănit.

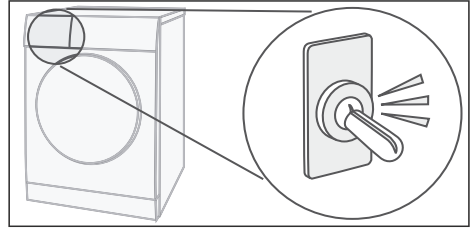

Apa de condens este pompată cu ajutorul unei pompe în recipientul pentru apa de condens. În acest proces sunt produse zgomote de pompare.

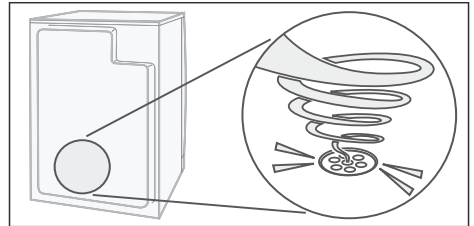



Curățare

Curățarea uscătorului și a panoului de comandă



Avertizare

Pericol de moarte!

Uscătorul funcționează cu curent electric și există pericol de electrocutare.

Înainte de curățare, decuplați uscătorul de la rețea.

Curățați uscătorul numai cu apă și cu o lavetă moale, umedă.

Îndepărtați toate resturile de detergent, resturile de la pulverizare sau reziduurile. Nu folosiți detergenți sau substanțe pentru tratarea preliminară a rufelor (de ex. soluții pentru pete, spray-uri de prespălare etc.). Nu utilizați dispozitive de curățat cu înaltă presiune sau cu jet de aburi pentru a curăța aparatul dumneavoastră.

Curățarea senzorilor de umiditate

Indicație: Uscătorul este echipat cu un senzor de umiditate din inox. Senzorul de umiditate măsoară gradul de umiditate al rufelor.

După o utilizare îndelungată, pe senzorul de umiditate se poate depune un strat fin de calcar sau de reziduuri de detergenți și soluții de tratare. Aceste depuneri trebuie îndepărtate cu regularitate deoarece în caz contrar afectează funcționarea senzorului și din această cauză, și rezultatul uscării.

Deschideți ușa și curățați senzorul de umiditate cu un burete ușor aspru.



Atenție!

Senzorul de umiditate poate fi deteriorat.

Nu curățați senzorul de umiditate cu agenți abrazivi și bureți de sârmă.

Curățarea sitei din recipientul pentru apa de condens

Indicație: Sita din recipientul pentru apa de condens curăță apa de condens care este utilizată pentru spălarea automată a uscătorului dvs.

1. Scoateți recipientul pentru apa de condens, trăgându-l orizontal.
2. Goliți apa de condens.
3. Scoateți sita.

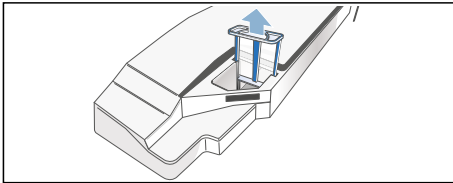

4. Curățați sita sub jet de apă caldă de la robinet sau în mașina de spălat vase.

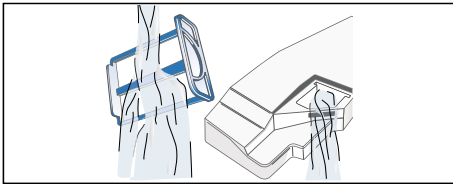

5. Introduceți sita până se fixează sesizabil.

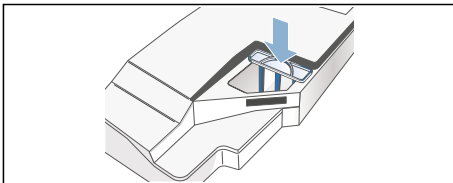



Atenție!

Uscătorul ar putea fi murdărit cu scame, astfel existând pericol de deteriorare.

Utilizați uscătorul numai cu sita montată.

6. Introduceți recipientul pentru apa de condens și împingeți-l până se fixează sesizabil.

Defecțiuni, ce este de făcut?

Störungen	Ursache/Abhilfe
 im Anzeigefeld und Trocknung wurde abgebrochen.	<ul style="list-style-type: none"> ■ Entleeren Sie den Kondenswasser-Behälter; → <i>Pagina 31</i> und den Trockner; → <i>Pagina 16</i>. ■ Ist der optionale Kondenswasser-Ablauf* installiert, kann der Schlauch des Ablaufes verstopft oder geknickt sein. Prüfen Sie den Schlauch auf Ablagerungen und spülen den Schlauch durch. Verlegen Sie den Schlauch knickfrei.
 im Anzeigefeld.	Reinigen Sie das Flusensieb und wählen die Starttaste → <i>Pagina 30</i> .
selfCleaning im  Anzeigefeld.	Kein Fehler. Der Wärmetauscher wird automatisch gereinigt. Kondenswasser-Behälter während der Anzeige nicht herausziehen.
Trockner startet nicht.	<ul style="list-style-type: none"> ■ Netzstecker eingesteckt oder Sicherung überprüft? ■ Programm gewählt? Programm wählen. ■ Trocknertür offen? Schließen Sie die Tür. ■ Kindersicherung aktiviert? Kindersicherung deaktivieren. ■ Fertig in-Zeit gewählt? Programm startet verzögert → <i>Pagina 27</i>.
Knitterbildung.	<ul style="list-style-type: none"> ■ Knitter entstehen, wenn Sie die Beladungsmenge überschritten oder das falsche Programm für Ihre Textilart gewählt haben. In der Programmtabelle finden Sie alle notwendigen Informationen → <i>Pagina 25</i>. ■ Entnehmen Sie die Kleidung gleich nach dem Trocknen, durch das Liegen in der Trommel entstehen Knitter.
Wasser tritt aus.	Kein Fehler, der Trockner könnte schräg stehen. Richten Sie den Trockner aus.
Angezeigte Programm-dauer ändert sich während des Trocknungs-vorgangs.	Kein Fehler. Die Feuchtigkeitsfühler bestimmen die Restfeuchte in der Beladung und passen die Programmdauer an (außer Zeitprogramme).
Wäsche wird nicht richtig trocken oder ist noch zu feucht.	<ul style="list-style-type: none"> ■ Warme Wäsche fühlt sich nach Programmende feuchter an als sie tatsächlich ist. Breiten Sie die Wäsche aus und lassen die Wärme entweichen. ■ Feinjustieren Sie das Trockenziel, dadurch verlängert sich die Trockenzeit, aber die Temperatur erhöht sich nicht. Ihre Wäsche wird trockener → <i>Pagina 27</i>. ■ Wählen Sie ein Programm mit längerer Trockenzeit oder erhöhen Sie das Trockenziel. Die Temperatur erhöht sich dabei nicht. ■ Wählen Sie ein Zeitprogramm zum Nachtrocknen noch feuchter Wäsche → <i>Pagina 25</i>. ■ Haben Sie die maximale Beladungsmenge des Programms überschritten, kann die Wäsche nicht richtig getrocknet werden. ■ Reinigen Sie den Feuchtigkeitsfühler in der Trommel. Eine feine Schicht aus Kalk oder Rückstände von Wasch- und Pflegemitteln können sich auf dem Fühler ablagern und seine Funktion beeinträchtigen. Ihre Wäsche wird nicht richtig trocken → <i>Pagina 34</i>. ■ Trocknung wurde abgebrochen durch Netzausfall, einen vollen Kondenswasser-Behälter oder durch Überschreiten der maximalen Trockenzeit. <p>Indicație: Beachten Sie auch die Tipps zur Wäsche → <i>Pagina 24</i>.</p>

* je nach Modell

Störungen	Ursache/Abhilfe
Trocknungszeit zu lang?	<ul style="list-style-type: none"> ■ Das Flusensieb kann verunreinigt sein und eine längere Trocknungszeit hervorrufen. Reinigen Sie das Flusensieb. ■ Ist der Lufteinlass am Trockner zugestellt oder nicht frei zugänglich, kann dies die Trocknungszeit erhöhen. Lufteinlass freihalten. ■ Die optimale Umgebungstemperatur beim Trocknen liegt zwischen 15°C und 30°C. Außerhalb dieses Bereiches kann sich die Trocknungszeit erhöhen. ■ Eine unzureichende Luftzirkulation im Raum kann die Trockenzeit erhöhen. Lüften Sie den Raum.
Anzeigefeld erloschen und Starttaste blinkt.	Kein Fehler. Energiespar-Modus ist aktiv → <i>Pagina 13.</i>
Restwasser im Kondenswasser-Behälter, obwohl der Trockner an den Kondenswasser-Ablauf* angeschlossen ist.	Kein Fehler. Ist der Kondenswasser-Ablauf installiert, verbleibt aufgrund der Selbstreinigungsfunktion des Trockners Restwasser im Kondenswasser-Behälter.
Feuchtigkeit im Raum steigt an.	Kein Fehler. Raum ausreichend lüften.
Stromausfall.	Das Trocknungsprogramm wird abgebrochen. Entnehmen Sie die Wäsche und breiten diese aus oder starten das Programm neu.
Ungewohnte Geräusche beim Trocknen.	Kein Fehler. Geräusche entstehen durch die automatische Reinigung des Wärmetauschers → <i>Pagina 33.</i>
Trockner fühlt sich trotz Trocknung kalt an.	Kein Fehler. Der Trockner mit Wärmepumpe trocknet effizient mit niedrigen Temperaturen.
* je nach Modell	

Indicație:

Können Sie eine Störung durch Aus- und Einschalten des Trockners nicht selbst beheben, wenden Sie sich an den Kundendienst.



Unitățile service abilitate

Unitățile service abilitate

Dacă nu puteți remedia singuri defecțiunea (Defecțiuni, ce este de făcut?), vă rugăm să vă adresați unității service abilitate. Noi găsim întotdeauna o soluție potrivită, chiar și pentru a evita vizite inutile ale tehnicienilor.

Găsiți datele de contact pentru cele mai apropiate unități service abilitate în lista atașată cu unitățile service.

Vă rugăm să indicați unității service abilitate numărul produsului (nr. E) și numărul de fabricație (FD) ale uscătorului.

E-Nr. _____ FD _____

Aceste date se găsesc pe partea din interior a ușii uscătorului sau pe partea din spate a uscătorului.

Aveți încredere în competența producătorului.

Adresați-vă nouă. Astfel veți fi siguri că reparația este executată de tehnicieni de service instruiți, echipați cu piese de schimb originale.



Valori de consum

Tabelul cu valori de consum

Program	Turația de centrifugare cu care au fost centrifugate rufe	Durată**		Consum de energie**	
		9 kg	4,5 kg	9 kg	4,5 kg
Bumbac		9 kg	4,5 kg	9 kg	4,5 kg
Uscat pentru dulap*	1400 rot/min	211 min	135 min	1,77 kWh	1,11 kWh
	1000 rot/min	238 min	151 min	2,05 kWh	1,25 kWh
	800 rot/min	266 min	167 min	2,33 kWh	1,39 kWh
Uscat pentru călcat*	1400 rot/min	153 min	96 min	1,26 kWh	0,80 kWh
	1000 rot/min	180 min	112 min	1,54 kWh	0,94 kWh
	800 rot/min	208 min	128 min	1,82 kWh	1,08 kWh
Ușor de îngrijit		3,5 kg		3,5 kg	
Uscat pentru dulap*	800 rot/min	74 min		0,55 kWh	
	600 rot/min	87 min		0,66 kWh	

* Setarea programului în conformitate cu norma EN61121, cu utilizarea furtunului de scurgere extern.
 ** Raportate la valorile indicate, prin activarea funcțiilor suplimentare, valorile pot diferi în funcție de tipul articolului textil, compoziția rufelor care trebuie uscate, umiditatea reziduală a articolului textil, gradul de uscare setat, cantitatea de încărcare, precum și de condițiile mediului ambiant.

Programul cel mai eficient pentru textilele din bumbac

Următorul "Program standard bumbac" (reprezentat prin ) este adecvat pentru uscarea rufelor de bumbac ude și este cel mai eficient în ceea ce privește consumul combinat de energie pentru uscarea rufelor de bumbac ude.

Programe standard pentru bumbac conform ordonanței UE actuale 932/2012			
Program	Încărcare	Consum de energie	Durata programului
 Bumbac + Uscat pentru dulap	9 kg/4,5 kg	2,05 kWh/1,25 kWh	238 min/151 min
Setare de program pentru verificări și etichetarea energiei conform Directivei 2010/30/UE.			



Date tehnice

Dimensiuni:

85 x 60 x 60 cm

Înălțime x lățime x adâncime

Greutate:

aprox. 56 kg

Cantitatea maximă de încărcare:

9 kg

Recipient pentru apa de condens:

4,6 l

Tensiunea de racordare:

220 - 240 V

Puterea de racordare:

max. 1000 W

Siguranță:

10 A

Iluminatul tamburului*

Temperatura mediului ambiant:

5 - 35°C

**Putere consumată în stare
deconectată:**

0,10 W

**Putere consumată în stare de standby
(stare nedeconectată):**

0,75 W

* în funcție de model



A series of horizontal lines for writing, consisting of 23 evenly spaced lines extending across the width of the page.





Îți mulțumim pentru că ai achiziționat un aparat electrocasnic Bosch!

Înregistrează-ți acum noul dispozitiv pe MyBosch și beneficiază imediat de:

- **Recomandări de specialitate pentru aparatul dumneavoastră**
- **Opțiuni de extindere a garanției**
- **Reduceri de preț la accesorii și piese de schimb**
- **Un manual digital și date complete privind aparatul**
- **Acces facil la Service Bosch Electrocasnice**

Înregistrare gratuită și ușoară – posibilă și de pe telefonul mobil:

www.bosch-home.com/welcome

BOSCH
HOME APPLIANCES
SERVICE

Ai nevoie de ajutor? Îl veți găsi aici.

Recomandări de specialitate privind aparatele tale electrocasnice Bosch, asistență pentru soluționarea problemelor sau privind reparațiile, direct de la experții Bosch.

Află tot ce trebuie să știi despre felurile în care Bosch te poate ajuta:

www.bosch-home.com/service

Datele de contact pentru toate țările sunt prezentate în registrul de service atașat.

Robert Bosch Hausgeräte GmbH

Carl-Wery-Straße 34

81739 München, GERMANY

www.bosch-home.com



9001404165 (9808)

ro