



Register your new Bosch now:
www.bosch-home.com/welcome



**Mașina de spălat
WLL...**



BOSCH

ro Instrucțiuni de utilizare și de instalare

Noua dvs. mașină de spălat

Ați decis să achiziționați o mașină de spălat marca Bosch.

Vă rugăm să vă acordați câteva minute pentru a citi și a descoperi avantajele mașinii dvs. de spălat.

Pentru a răspunde cerințelor de calitate înalte ale mărcii Bosch, fiecare mașină de spălat care părăsește fabrica noastră a fost verificată cu grijă în ceea ce privește funcționarea și starea ei ireproșabilă.

Informații referitoare la produsele noastre, accesorii, piese de schimb și service găsiți pe pagina noastră de internet www.bosch-home.com sau adresați-vă centrelor noastre de servicii pentru clienți.

Dacă Instrucțiunile de utilizare și de instalare descrie diferite modele, la locurile respective se vor semnala diferențele.



Puneți mașina de spălat în funcțiune abia după citirea acestor instrucțiuni de utilizare și instalare!

Reguli de prezentare

Avertizare!

Această combinație de simbol și cuvânt semnal avertizează cu privire la o situație potențial periculoasă. Nerespectarea acesteia poate duce la moarte sau răni.

Atenție!

Acest cuvânt semnal avertizează cu privire la o situație potențial periculoasă. Nerespectarea acesteia poate duce la daune materiale și/sau asupra mediului.

Indicație / sugestie

Indicații pentru utilizarea optimă a aparatului / informații utile.

1. 2. 3. / a) b) c)

Etapele de acționare sunt prezentate prin cifre sau litere.

■ / -

Enumerările sunt prezentate printr-un pătrățel sau o liniuță.

Cuprins

 Destinația utilizării	4	Economisirea energiei și detergentului	24
 Instrucțiuni de siguranță	5	P+ Presetărilor programelor	25
Copii/adulți/animale	5	Temperatura	25
Instalare	6	Turația de centrifugare	25
Funcționare	8	Timp Gata în	25
Curățare/întreținere	10	P+ Setări suplimentare de program .	26
 Protecția mediului	11	Speed Eco Perfect	26
Ambalajul/aparatul vechi	11	Protecție împotriva șifonării	26
Indicații de economisire	11	Apă&clătire+	26
 Instalarea și racordarea	12	Prespălare	26
Volum de livrare	12	 Operarea aparatului	27
Indicații de siguranță	13	Pregătirea mașinii de spălat	27
Suprafața de instalare	13	Alegerea programului/conectarea aparatului	27
Instalarea pe un soclu sau pe o placă de lemn	13	Modificarea presetărilor programelor	27
Montarea/încadrarea aparatului într-o structură modulară de bucătărie	14	Selectarea unor setări de program suplimentare	27
Îndepărtarea siguranțelor de transport	14	Așezarea rufelor în tambur	27
Lungimile furtunurilor și cablurilor	15	Dozarea și introducerea detergentului și soluțiilor de tratare	28
Alimentarea cu apă	15	Pornirea programului	29
Evacuarea apei	16	Siguranța împotriva accesului copiilor	29
Așezarea pe orizontală	17	Înmuiere	29
Racordul electric	17	Adăugarea de rufe	29
Înainte de prima spălare	17	Modificarea programului	30
Transportul	18	Anularea programului	30
 Familiarizarea cu aparatul	19	Sfârșitul programului la Rinse hold (Stop clătire)	30
Mașina de spălat	19	Sfârșitul programului	30
Panoul de comandă	20	Scoaterea rufelor/deconectarea aparatului	30
Câmpul de afișare	21	 Sistemul de senzori	31
 Rufele	22	Automatizare cantitate	31
Pregătirea rufelor	22	Sistemul de control al excentrării	31
Sortarea rufelor	23	VoltCheck	31
Apretare	23		
Colorare/decolorare	23		
 Detergent	24		
Alegerea corectă a detergentului	24		

	Setările aparatului	32
	Curățarea și întreținerea	33
	Carcasa mașinii/panoul de operare	33
	Tamburul de spălare	33
	Decalcificare	33
	Sertar pentru detergent și carcasă .	34
	Pompa pentru soluția de spălare este înfundată	34
	Furtunul de scurgere este astupat la sifon.	35
	Sitele în circuitul de apă sunt înfundate	35
	Deficiențe, ce-i de făcut?	36
	Deblocarea de urgență	36
	Indicații în câmpul de afișare	37
	Deficiențe, ce-i de făcut?	38
	Unitățile service abilitate	40
	Date tehnice	40
	Aquastop-Garanție	41

Destinația utilizării

- Acest aparat este destinat exclusiv uzului casnic.
- Nu instalați și nu utilizați acest aparat în zone cu pericol de îngheț și/sau în spații exterioare. Există pericolul ca aparatul să sufere deteriorări dacă apa reziduală îngheață în interiorul acestuia. Dacă furtunurile îngheață, acestea se pot crăpa/pot plesni.
- Acest aparat este destinat exclusiv utilizării în medii casnice, pentru spălarea rufelor constând din articole care pot fi spălate la mașină și articole de lână care se spală manual (consultați eticheta de pe fiecare articol). Utilizarea aparatului în orice alt scop este necorespunzătoare cu destinația utilizării acestuia și, în consecință, strict interzisă.
- Acest aparat este adecvat pentru utilizarea cu apă și detergenți și alte soluții de tratare disponibile în comerț (trebuie să fie adecvate pentru utilizarea într-o mașină de spălat).
- Acest aparat este destinat utilizării la o înălțime de maxim 4000 de metri peste nivelul mării.

Înainte de prima utilizare:

Verificați ca aparatul să nu prezinte semne vizibile de deteriorare. Nu utilizați aparatul dacă acesta este deteriorat. În cazul în care întâmpinați dificultăți, vă rugăm să contactați magazinul de specialitate local sau unitatea noastră de service.

Citiți și respectați instrucțiunile de utilizare și instalare și toate celelalte informații incluse în pachetul de livrare al acestui aparat.

Păstrați documentele, pentru utilizare ulterioară sau pentru viitorii proprietari.

Instrucțiuni de siguranță

Următoarele instrucțiuni și avertismente privind siguranța sunt prezentate cu scopul de a vă proteja împotriva rănirii și de a preveni pagubele materiale.

Totuși, este important să adoptați măsurile de precauție necesare și să acționați cu atenție când efectuați lucrările de instalare, întreținere, curățare și când porniți aparatul.

Copii/adulți/animale

Avertizare **Pericol de moarte!**

Copiii și alte persoane care nu pot evalua riscurile la care se pot expune în cazul utilizării aparatului se pot răni sau își pot pune viața în pericol. Prin urmare, vă rugăm să rețineți:

- Acest aparat poate fi folosit de copiii peste 8 ani și de persoane cu capacități fizice, senzoriale sau mentale reduse sau cu insuficientă experiență sau cunoștințe numai sub supravegherea unei persoane responsabile pentru siguranța acestora sau dacă au fost instruiți referitor la utilizarea în siguranță a aparatului și au înțeles pericolele care rezultă din această utilizare.

- Copiii nu trebuie să se joace cu aparatul.
- Nu permiteți copiilor să curețe sau să efectueze lucrări de întreținere a aparatului fără a fi supravegheați.
- Nu lăsați copiii cu vârsta sub 3 ani și animalele în apropierea acestui aparat.
- Nu lăsați aparatul nesupravegheat când în apropierea acestuia se află copii sau alte persoane care nu pot evalua riscurile la care se pot expune.

Avertizare **Pericol de moarte!**

Copiii se pot bloca în mașină, punându-și viața în pericol.

- Nu amplasați aparatul în spatele unei uși, deoarece aceasta poate bloca hubloul aparatului sau poate împiedica deschiderea completă a acestuia.
- Odată ce aparatul a ajuns la sfârșitul duratei sale de viață utilă, scoateți ștecherul acestuia din priză **înainte** de a tăia cablul de alimentare, iar apoi distrugeți dispozitivul de blocare de la hubloul aparatului.

Avertizare **Pericol de asfixiere!**

Dacă le este permis să se joace cu ambalajul/folia din plastic sau componente ale

acestora, copiii se pot înfășura sau își pot acoperi capul cu acestea și se pot sufoca. Nu lăsați la îndemâna copiilor ambalajul, folia din plastic și componentele acestora.

Avertizare

Pericol de intoxicație!

Detergenții și soluțiile de tratare pot fi otrăvitoare dacă sunt înghițite.

Dacă înghițiți accidental, solicitați ajutor medical. Nu lăsați detergenții și soluțiile de tratare la îndemâna copiilor.

Avertizare

Pericol de arsuri!

Când spălați la temperaturi ridicate, sticla hubloului aparatului devine fierbinte. Nu permiteți copiilor să atingă hubloul aparatului când acesta este fierbinte.

Avertizare

Iritații oculare/la nivelul pielii!

Contactul cu detergenții sau soluțiile de tratare poate cauza iritații ale ochilor/pielii.

Clățiți bine ochii sau pielea dacă intră în contact cu detergenți sau soluții de tratare. Nu lăsați detergenții și soluțiile de tratare la îndemâna copiilor.

Instalare

Avertizare

Pericol de electrocutare/ incendiu/pagube materiale/ deteriorare a aparatului!

Dacă aparatul nu este instalat corespunzător, aceasta poate crea o situație periculoasă. Asigurați-vă că sunt respectate următoarele aspecte:

- Tensiunea de alimentare de la priza dumneavoastră de alimentare trebuie să se potrivească cu tensiunea nominală specificată pe aparat (plăcuța de identificare). Sarcinile conectate și protecția necesară a siguranței sunt specificate pe plăcuța de identificare.
- Ștecherul și priza cu contact de protecție trebuie să fie compatibile și sistemul de împământare trebuie să fie instalat corect.
- Instalația trebuie să prezinte o secțiune transversală adecvată.
- Ștecherul trebuie să fie accesibil tot timpul. Dacă acest lucru nu este posibil, pentru a respecta standardele de siguranță relevante, trebuie încorporat un comutator (de dezactivare bipolar) în instalația permanentă, în conformitate cu reglementările privind instalațiile electrice.

- Dacă utilizați un disjunctor de curent rezidual, utilizați unul marcat cu următorul simbol: . Prezența acestui marcaj vă asigură de respectarea prescripțiilor în vigoare.

Avertizare

Pericol de electrocutare/ incendiu/pagube materiale/ deteriorare a aparatului!

În cazul în care cablul de alimentare al aparatului este deteriorat, s-ar putea produce electrocutări, scurtcircuite sau incendii din cauza supraîncălzirii.

Cablul de alimentare nu trebuie să fie îndoit, strivit sau deteriorat și nu trebuie să intre în contact cu nicio sursă de căldură.

Avertizare

Pericol de incendiu/pagube materiale/deteriorare a aparatului!

Utilizarea de cabluri de legătură poate determina provocarea de incendii din cauza supraîncălzirii sau scurtcircuitării.

Racordați aparatul direct la o priză cu împământare care a fost instalată corect. Nu utilizați cabluri de legătură sau conectoare multiple.

Avertizare

Pericol de rănire/pagube materiale/deteriorarea aparatului!

- Aparatul ar putea vibra sau s-ar putea deplasa în timpul funcționării, putând provoca răniri sau pagube materiale. Amplasați aparatul pe o suprafață curată, plană și solidă și, cu ajutorul unei nivele cu bulă de aer, echilibrați-l cu ajutorul picioarelor filetate.
- Dacă apucați aparatul de oricare dintre componentele care ies în afară (de ex, hubloul aparatului), pentru a-l ridica sau deplasa, aceste componente se pot rupe și cauza răniri. Nu apucați aparatul de niciuna dintre componentele care ies în afară, pentru a-l ridica sau deplasa.

Avertizare

Pericol de rănire!

- Acest aparat este foarte greu. Ridicarea aparatului poate produce răniri. Nu ridicați pe cont propriu aparatul.
- Aparatul are margini ascuțite care pot provoca tăierea mâinilor. Nu apucați aparatul de marginile ascuțite. Purtați mănuși de protecție când ridicați aparatul.

- Dacă furtunurile și cablurile de alimentare nu sunt direcționate corect, acestea pot reprezenta un pericol de împiedicare, provocând răni.
Direcționați furtunurile și cablurile astfel încât să nu reprezinte un pericol de împiedicare.

Atenție!

Pagube materiale/deteriorarea aparatului

- Dacă presiunea apei este prea ridicată sau prea scăzută, aparatul nu poate funcționa corespunzător, putând rezulta pagube materiale sau deteriorarea aparatului.
Asigurați-vă că presiunea apei alimentare este de cel puțin 100 kPa (1 bar) și nu depășește 1000 kPa (10 bari).
- Dacă furtunurile de alimentare cu apă sunt deteriorate, pot rezulta pagube materiale sau deteriorarea aparatului.
Furtunurile de alimentare cu apă nu trebuie să fie îndoite, strivite sau deteriorate.

- Utilizarea unor furtunuri de altă marcă pentru racordarea la sursa de alimentare cu apă poate avea ca rezultat producerea de pagube materiale sau deteriorarea aparatului.
Utilizați numai furtunurile furnizate împreună cu aparatul sau furtunuri de schimb originale.
- Acest aparat este fixat în timpul transportului cu dispozitive de fixare pentru transport. Dacă dispozitivele de fixare pentru transport nu sunt scoase înainte de pornirea aparatului, aparatul poate suferi deteriorări.
Este important să scoateți toate dispozitivele de fixare pentru transport înainte de prima utilizare a aparatului.
Asigurați-vă că păstrați separat aceste dispozitive de fixare pentru transport. Este important să montați la loc dispozitivele de fixare pentru transport dacă aparatul urmează să fie transportat, pentru a preveni deteriorarea aparatului în timpul transportului.

Funcționare

Avertizare

Pericol de explozie/incendiu!

Rufele tratate în prealabil cu substanțe de curățat care conțin solvenți, de ex. produse pentru îndepărtarea petelor/

solvenți de curățare, pot cauza explozii după introducerea lor în tambur.

Clătiți temeinic cu apă rufele înainte de a le introduce în mașină.

Avertizare

Pericol de intoxicație!

Substanțele de curățat care conțin solvenți pot produce vapori toxici, de ex. solvenți de curățare.

Nu utilizați substanțe de curățat care conțin solvenți.

Avertizare

Pericol de rănire!

- Dacă vă sprijiniți/vă așezați pe hubloul aparatului când acesta este deschis, aparatul se poate răsturna, provocând răni. Nu vă sprijiniți de hubloul aparatului când acesta este deschis.
- Dacă vă urcați pe aparat, blatul se poate rupe și vă puteți răni. Nu vă urcați pe aparat.
- Dacă atingeți tamburul atunci când acesta încă se rotește, vă puteți răni la mâini. Așteptați până când tamburul s-a oprit din rotație.

Avertizare

Pericol de opărire!

Când spălați la temperaturi ridicate, există pericolul de opărire dacă veniți în contact cu soluția de spălare fierbinte

(de ex. dacă soluția de spălare fierbinte se scurge într-o chiuvetă).

Nu introduceți mâinile în soluția fierbinte de spălare.

Avertizare

Iritații oculare/la nivelul pielii!

Detergentul și soluțiile de tratare se pot vărsa dacă sertarul pentru detergent este deschis în timp ce aparatul este în funcțiune.

Clătiți bine ochii sau pielea dacă intră în contact cu detergenți sau soluții de tratare. Dacă înghițiți accidental, solicitați ajutor medical.

Atenție!

Pagube materiale/deteriorarea aparatului

- În cazul în care cantitatea de rufe din aparat depășește capacitatea maximă de încărcare a acestuia, acesta ar putea să nu funcționeze corespunzător sau se pot produce pagube materiale sau deteriorări ale aparatului. Nu depășiți capacitatea maximă de încărcare cu rufe uscate. Asigurați-vă că respectați capacitățile maxime de încărcare specificate pentru fiecare program → Anexă la instrucțiunile de utilizare și instalare.

- În cazul în care turnați o cantitate necorespunzătoare de detergent sau produs de curățare în aparat, ar putea rezulta pagube materiale sau deteriorarea aparatului. Utilizați detergenți/soluții de tratare/substanțe de curățat și balsam în conformitate cu instrucțiunile producătorului.

Curățare/întreținere

Avertizare

Pericol de moarte!

Aparatul este alimentat electric. Există pericol de electrocutare dacă intrați în contact cu componentele aflate sub tensiune. Prin urmare, vă rugăm să rețineți:

- Opriiți aparatul. Deconectați aparatul de la rețeaua de alimentare cu energie electrică (scoateți ștecherul din priză).
- Nu apucați niciodată cu mâinile ude ștecherul.
- Când scoateți ștecherul din priză, apucați întotdeauna ștecherul și nu cablul de alimentare, în caz contrar pot rezulta deteriorări ale cablului de alimentare.
- Nu efectuați modificări tehnice asupra aparatului sau funcțiilor acestuia.

- Reparațiile și celelalte intervenții asupra aparatului trebuie să fie efectuate de către unitatea noastră de service sau de către un electrician. Aceleași principii se aplică și în cazul înlocuirii cablului de alimentare (când este necesar).
- Cablurile de alimentare de rezervă pot fi comandate de la unitatea noastră de service.

Avertizare

Pericol de intoxicație!

Substanțele de curățat care conțin solvenți pot produce vapori toxici, de ex. solvenți de curățare.

Nu utilizați substanțe de curățat care conțin solvenți.

Avertizare

Pericol de electrocutare/pagube materiale/deteriorare a aparatului!

Dacă umezeala penetrează aparatul, se poate produce un scurtcircuit.

Nu utilizați aparate de curățat cu presiune sau aparate de curățat cu aburi, furtun sau pistol de pulverizare pentru a curăța aparatul.

Avertizare **Pericol de rănire/pagube materiale/deteriorarea aparatului!**

Utilizarea de piese de schimb și accesorii de altă marcă este periculoasă și poate avea ca rezultat rănirea, producerea de pagube materiale sau deteriorarea aparatului. Din motive de siguranță, utilizați numai piese de schimb și accesorii originale.

Atenție! **Pagube materiale/deteriorarea aparatului**

Agenții de curățare și agenții pentru pretratarea rufelor (de ex. produsele pentru îndepărtarea petelor spray-urile de prespălare etc.) pot provoca deteriorări dacă vin în contact cu suprafețele aparatului. Prin urmare, vă rugăm să rețineți:

- Nu lăsați acești agenți să vină în contact cu suprafețele aparatului.
- Curățați aparatul numai cu apă și cu o lavetă moale și umedă.
- Îndepărtați imediat urmele de detergent, produse pulverizate și celelalte reziduuri.

Protecția mediului

Ambalajul/aparatul vechi



Evacuați ambalajul ca deșeu respectând normele de protecție a mediului. Acest aparat este marcat conform Directivei europene 2012/19/UE privind aparatele electrice și electronice vechi (waste electrical and electronic equipment – WEEE). Directiva stabilește cadrul valabil în toată UE pentru reprimirea și valorificarea aparatelor vechi.

Indicații de economisire

- Folosiți capacitatea maximă de încărcare cu rufe pentru fiecare program. Centralizatorul programelor → Anexă la instrucțiunile de utilizare și de instalare
 - Rufele cu grad de murdărire normal se vor spăla fără prespălare.
 - La rufe murdare ușor până la normal economisiți energie și detergent. → *Pagina 24*
 - Temperaturile selectabile vizează etichetele de îngrijire de la materiale. Temperaturile executate în mașină pot diferi de acestea, pentru a asigura un amestec optim între economisirea energiei și rezultatul spălării.
 - **Instrucțiuni pentru consumul de energie***: Afișajul furnizează informații despre mărimea relativă a consumului de energie în programele selectate. Cu cât se aprind mai multe becuri indicatoare, cu atât este mai mare consumul respectiv. Astfel puteți compara consumurile din programe în cazul alegerii
- * în funcție de model

ro Instalarea și racordarea

diverselor setări pentru programe și eventual puteți decide în favoarea unei setări de program cu economisirea energiei.

- **Modul de economisire a energiei:** iluminatul câmpului de afișare se stinge după câteva minute, iar tasta de pornire se aprinde intermitent. Pentru activarea iluminatului selectați o tastă oarecare. Modul de economisire a energiei nu se activează dacă un program este în curs.
- În cazul în care urmează uscarea rufelor în uscătorul de rufe, se alege turația de centrifugare recomandată de producătorul uscătorului.



Instalarea și racordarea

Volum de livrare

Indicație: Verificați dacă mașina prezintă deteriorări de la transport. Nu puneți în funcțiune mașina defectă. În caz de reclamații, adresați-vă distribuitorului de la care ați cumpărat aparatul sau unității noastre de service abilitate. → *Pagina 40*

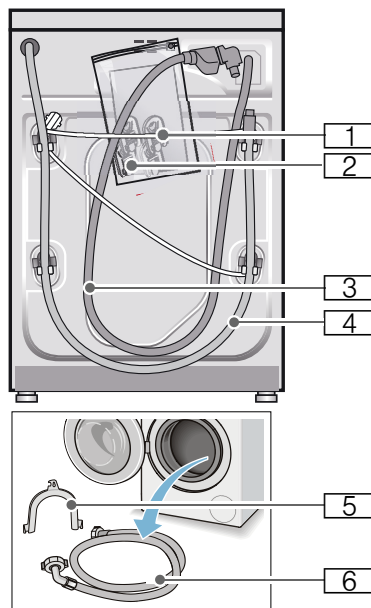

- 1 Cablu de rețea
 - 2 Sac:
 - Instrucțiuni de utilizare și de instalare
 - Lista unităților service*
 - Garanția*
 - Capace de acoperire pentru orificii după îndepărtarea siguranțelor de transport
 - 3 Furtun de alimentare cu apă la modelul Aquastop
 - 4 Furtun de evacuare a apei
 - 5 Cot pentru fixarea furtunului de evacuare a apei*
 - 6 Furtun de alimentare cu apă rece la modelele Standard/Aqua-Secure
- * în funcție de model

Suplimentar este nevoie, la racordarea furtunului de evacuare a apei la un sifon, de un colier de furtun \varnothing 24 - 40 mm (din comerțul de specialitate).

Scule utile

- Nivelă cu bulă de aer pentru așezare plană
- Cheie pentru șuruburi cu:
 - deschiderea 13 pentru desfacerea siguranțelor de transport și
 - deschiderea 17 pentru îndreptarea picioarelor aparatului

Indicații de siguranță



Avertizare

Pericol de rănire!

- Mașina de spălat este foarte grea. Fiți foarte atenți la ridicarea/transportul mașinii de spălat.
- La ridicarea mașinii de spălat se pot rupe componente ieșite în afară (de ex. hubloul) și se pot produce răniri. Nu ridicați mașina de spălat ținând-o de componentele ieșite în afară.
- Datorită dispunerii necorespunzătoare a furtunului și a cablurilor de rețea, există pericolul de împiedicare și de rănire. Așezați furtunul și cablurile în așa fel, încât să nu existe pericol de împiedicare și de rănire.

Atenție!

Deteriorări ale aparatului

Furtunurile înghețate pot suferi fisuri/crăpături.

Nu instalați mașina de spălat în zone cu pericol de îngheț și/sau în aer liber.

Atenție!

Pagube provocate de apă

Punctele de racordare pentru furtunul de alimentare cu apă și de evacuare a apei se află sub presiunea ridicată a apei. Pentru a evita scurgerile sau pagubele produse de apă, respectați obligatoriu indicațiile din acest capitol.

Indicații

- Suplimentar față de indicațiile menționate aici pot fi valabile și prescripții speciale ale societății de apă și de electricitate.
- Dacă aveți dubii, încredințați unui specialist lucrarea de racordare.

Suprafața de instalare

Indicație: Stabilitatea este importantă, pentru ca mașina de spălat să nu se mute din loc!

- Suprafața de așezare trebuie să fie solidă și plană.
- Nu sunt adecvate pardoselile/podelele moi.

Instalarea pe un soclu sau pe o placă de lemn

Atenție!

Deteriorări ale aparatului

Mașina de spălat se poate muta din loc la centrifugare și se poate răsturna, poate cădea de pe soclu.

Fixați obligatoriu picioarele aparatului cu benzi stabilizatoare.

Nr. comandă WMZ 2200.

Indicație: Instalați mașina de spălat pe pardosele din lemn:

- dacă este posibil, într-un colț,
- pe o placă de lemn rezistentă la apă (de minim 30 mm grosime) care este fixată cu șuruburi de pardoseală.

Montarea/încadrarea aparatului într-o structură modulară de bucătărie

Avertizare **Pericol de moarte!**

La contactul cu părțile conducătoare de curent există pericol de electrocutare. Nu scoateți capacul aparatului.

Indicații

- Este necesară o lățime a nișei de 60 cm.
- Amplasați mașina de spălat numai sub o placă de lucru continuă, strâns legată de dulapurile învecinate.

Îndepărtarea siguranțelor de transport

Atenție!

Deteriorări ale aparatului

- Mașina este asigurată pentru transport cu siguranțe de transport. Siguranțele de transport neîndepărtate pot deteriora de ex. tamburul la funcționarea mașinii. Înaintea primei utilizări, îndepărtați obligatoriu complet toate cele 4 siguranțe de transport. Păstrați siguranțele.
- Pentru a evita pagube de transport la un transport ulterior, montați din nou siguranțele înainte de transport.

Indicație: Păstrați șuruburile și bucșele.

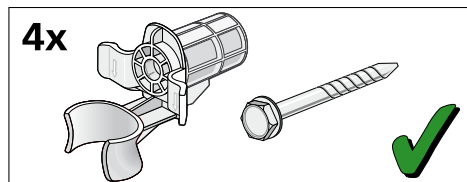

1. Scoateți furtunurile din suporturi.

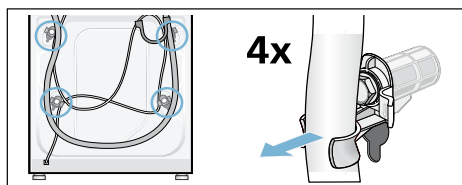

2. Slăbiți toate cele 4 siguranțe de transport și scoateți-le. Îndepărtați bucșele. Pentru aceasta, scoateți cablul de rețea din suporturi.

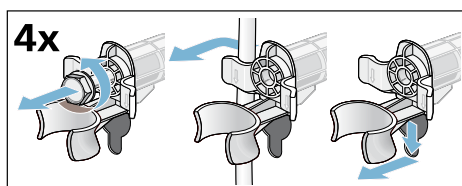

3. Montați capacele. Închideți bine capacele prin apăsare pe cârligele de fixare.

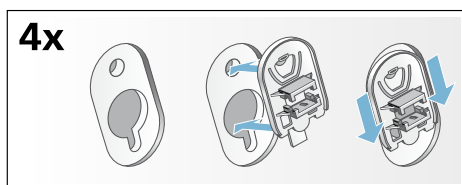

Lungimile furtunurilor și cablurilor

■ Racord pe partea stângă

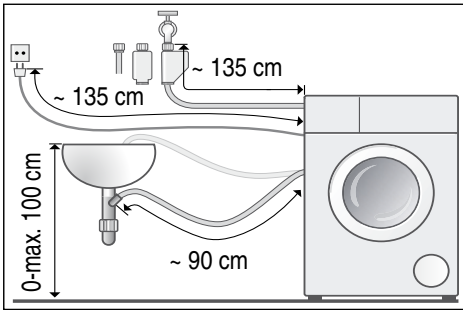

■ Racord pe partea dreaptă

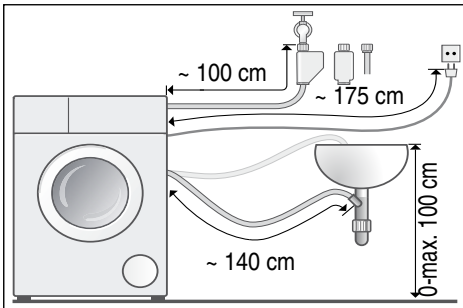

Recomandare: Sunt disponibile la comercianții de specialitate/unitățile service abilitate:

- o prelungire pentru Aqua-Stop respectiv furtunul de alimentare cu apă rece (cca. 2,50 m); nr.comandă WMZ2380.
- un furtun de alimentare mai lung (cca. 2,20 m), pentru modelul Standard

Alimentarea cu apă

Indicații

- Nu îndoiți, nu striviți, nu modificați și nu secționați furtunul de alimentare cu apă (rezistența nu mai este garantată).
- Strângeți racordurile filetate numai manual. Dacă șuruburile se strâng prea tare cu o sculă (clește), filetul se poate deteriora.

Presiunea optimă a apei în rețeaua de conducte: 100–1000 kPa (1–10 bar).

- Când robinetul de apă este deschis, curg cel puțin 8 l/min.
- La o presiune mai mare a apei, montați o supapă de reducere a presiunii.

Racordare

Racordați furtunul de alimentare cu apă la robinetul de apă ($\frac{3}{4}$ " = 26,4 m) și la mașină (nu este necesar la modelele cu Aquastop):

■ Aquastop

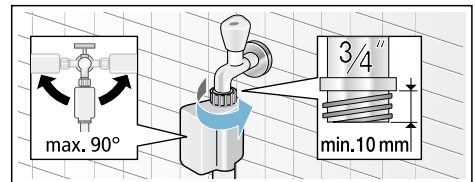

■ Standard

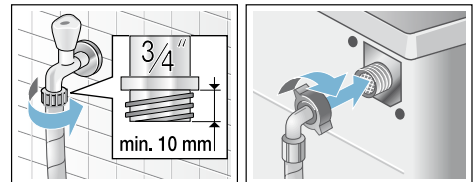

Deschideți robinetul de apă cu atenție și verificați etanșeitatea pozițiilor de racordare.

Indicație: Îmbinarea prin șuruburi se află sub presiunea conductei de apă.

Evacuarea apei

Atenție!

Pagube provocate de apă

Dacă furtunul de scurgere alunecă din chiuvetă din cauza presiunii mari a apei la pompare, apa scursă poate produce pagube.

Asigurați furtunul de evacuare împotriva alunecării.

Indicație: Nu îndoiți furtunul de evacuare a apei și nu-l trageți în lungime.

Puteți așeza astfel furtunul de evacuare a apei:

■ Scurgerea într-o chiuvetă



Avertizare

Pericol de opărire!

La spălarea cu temperaturi înalte se poate ajunge la opăriri în cazul contactului cu soluția de spălare fierbinte, de ex. la pomparea soluției fierbinți într-o chiuvetă.

Nu introduceți mâna în soluția de spălare fierbinte.

Atenție!

Deteriorări ale aparatului/la textile

În cazul în care capătul furtunului de scurgere se scufundă în apa pompată, apa poate fi reabsorbită în aparat, iar aparatul/textilele pot fi deteriorate.

Aveți grijă ca:

- dopul de la chiuvetă să nu închidă scurgerea.
- să nu se scufunde capătul furtunului de scurgere în apa pompată.
- apa să se scurgă suficient de repede.

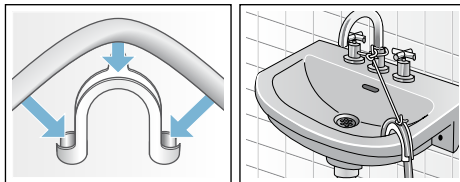

■ Evacuarea într-un sifon

Poziția de racordare trebuie asigurată cu o bridă de furtun, \varnothing 24–40 mm (din comerțul de specialitate).

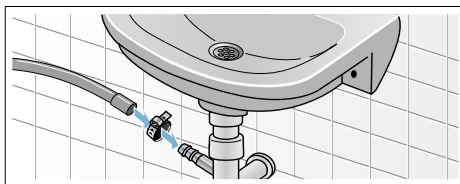

■ Evacuarea într-o țevă din material sintetic cu mufă de cauciuc sau într-o gură de scurgere

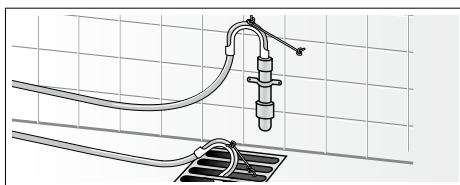

Așezarea pe orizontală

Vă rugăm să egalizați aparatul cu ajutorul unei nivele cu bulă cu aer.

Formarea de zgomot puternic, vibrațiile și „mutarea din loc” pot fi urmarea unei așezări incorecte!

1. Slăbiți contrapiulițele cu cheia, în sensul acelor de ceasornic.
2. Verificați planeitatea mașinii de spălat cu nivela cu bulă de aer, iar dacă este cazul corectați. Modificați înălțimea prin rotirea piciorului aparatului.
Toate cele patru picioare ale mașinii trebuie să stea fix pe podea.
3. Strângeți contrapiulița în direcția carcasei.
La aceasta, țineți ferm piciorul și nu îl deplasați pe înălțime.
Contrapiulițele tuturor picioarelor aparatului trebuie să fie înșurubate ferm în carcasă!



Racordul electric

⚠️ Avertizare

Pericol de moarte!

La contactul cu părțile conducătoare de curent există pericol de electrocutare.

- Nu apucați niciodată fișa de rețea cu mâinile ude.
- Țineți întotdeauna cablul de rețea de ștecăr și nu de cablu, deoarece acesta s-ar putea deteriora.
- Nu scoateți niciodată din priză în timpul funcționării.

Respectați următoarele indicații și asigurați-vă că:

Indicații



- tensiunea rețelei și indicația de tensiune de pe mașina de spălat (plăcuța aparatului) corespund. valoarea de conectare precum și siguranța necesară sunt indicate pe plăcuța de fabricație a aparatului.
- racordarea mașinii de spălat se face numai la curent alternativ printr-o priză de protecție instalată conform prescripțiilor.
- ștecărul și priza se potrivesc.
- secțiunea cablului este suficientă.
- sistemul de pământare este instalat conform prevederilor.
- înlocuirea cablului de rețea (dacă este necesară) se face numai de către un electrician. cablul de rețea de schimb se poate procura de la unitățile service.
- nu vor fi folosite ștecăre/cuplaje multiple și nici prelungitoare.
- la utilizarea unui întrerupător de protecție de curent fals va fi utilizat numai un tip cu acest semn .
Doar acest semn garantează îndeplinirea prevederilor în vigoare.
- stecherul trebuie să fie accesibil tot timpul. Dacă acest lucru nu este posibil, pentru a respecta standardele de siguranță relevante, trebuie încorporat un comutator (de dezactivare bipolar) în instalația permanentă, în conformitate cu reglementările privind instalațiile electrice.
- cablul de rețea nu este îndoit, strivit, modificat, secționat și nu intră în contact cu surse de căldură.

Înainte de prima spălare

Mașina de spălat a fost verificată amănunțit înainte de părăsirea fabricii. Pentru a îndepărta posibilele resturi de apă de verificare, spălați prima dată **fără** rufe.

Indicații

- Mașina de spălat **trebuie instalată și racordată regulamentar**. Începând cu → *Pagina 12*
- Nu puneți niciodată în funcțiune o mașină defectă. Informați unitatea dvs. service abilitată.

1. Controlați mașina.
2. Scoateți folia de protecție de pe panoul de operare.
3. Introduceți ștecărul de rețea.
4. Deschideți robinetul de apă.
5. Închideți hubloul (nu introduceți rufe!).
6. Setați în funcție de model, programul  **Drum Clean (Curățarea tamburului) 90 °C** sau  **Cottons (Bumbac) 90 °C**.
7. Deschideți sertarul pentru detergent.
8. Introduceți cca. 1 litru de apă în compartimentul **II**.
9. Introduceți detergentul complet în compartimentul **II**.

Indicație: Pentru a se evita formarea spumei, folosiți numai jumătate din cantitatea de detergent recomandată de producătorul detergentului. Nu folosiți detergenți pentru lână sau pentru rufe fine.

10. Închideți sertarul pentru detergent.
11. Selectați tasta .
12. După sfârșitul programului deconectați aparatul.

Mașina dvs. de spălat este acum gata de funcționare.

Transportul

De exemplu la schimbarea domiciliului

Lucrări pregătitoare:

1. Închideți robinetul de apă.
2. Reduceți presiunea apei în furtunul de alimentare.
Întreținere – Sita în alimentarea cu apă → *Pagina 35*
3. Evacuați restul de soluție de spălare.
Întreținere – Pompa de soluție de spălare este înfundată → *Pagina 34*

4. Separați mașina de spălat de rețea.
5. Demontați furtunurile.

Montați siguranțele de transport:

1. Scoateți învelitorile și păstrați-le.
Evtl. folosiți o cheie.

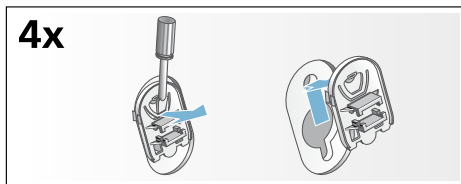

2. Montați toate cele 4 bușe.
Fixați cablul de rețea în suporturi.
Puneți șuruburile și strângeți-le.

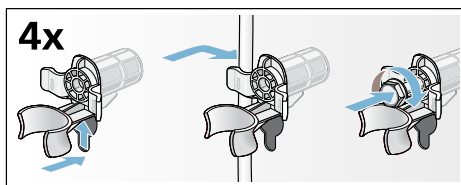

Înainte de o nouă punere în funcțiune:

Indicații

- Îndepărtați **obligatoriu** siguranțele de transport!
- Pentru a împiedica scurgerea detergentului nefolosit, la următoarea spălare: turnați cca. 1 litru de apă în compartimentul **II** și porniți programul Centrifugare/ Evacuare prin pompare (dacă este necesară numai evacuarea prin pompare: poziționați rot/min (turația de centrifugare) pe - 0 -).

Familiarizarea cu aparatul

Mașina de spălat

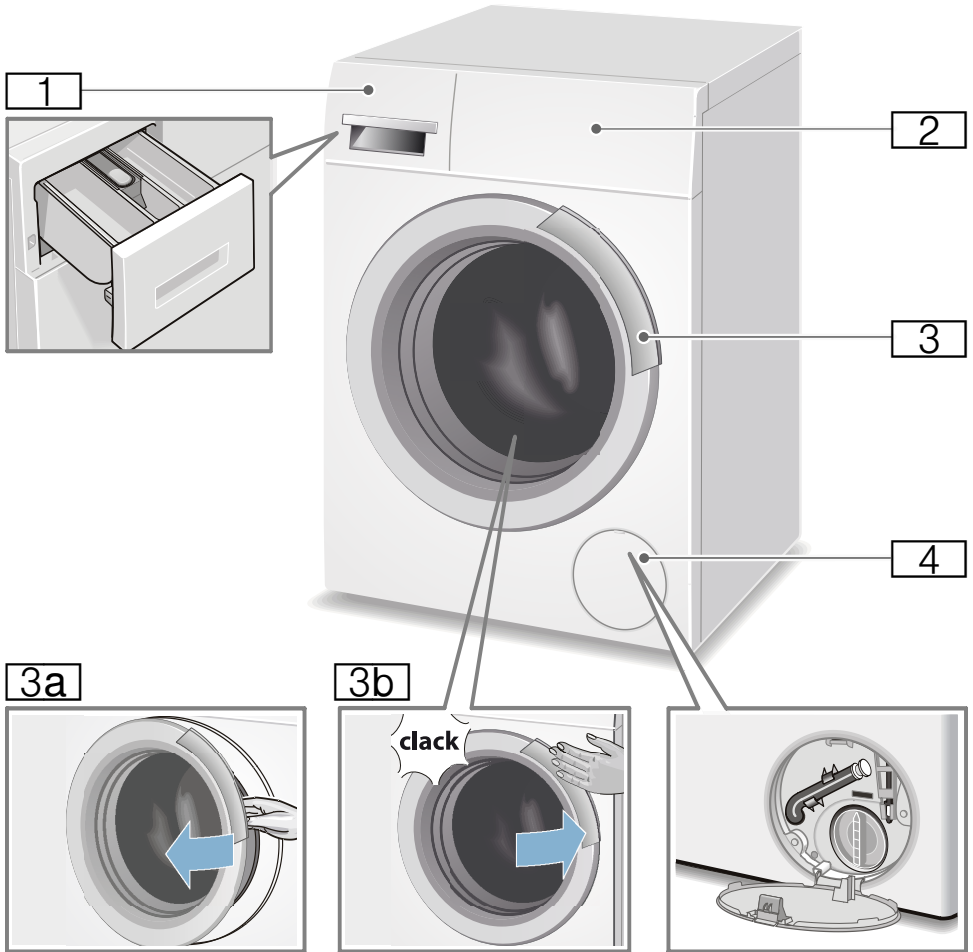

- 1** Sertarul pentru detergent
- 2** Panoul de comandă/câmpul de afișare
- 3** Hubloul cu clapetă
- 3a** Deschiderea hubloului
- 3b** Închiderea hubloului
- 4** Clapeta de service

Panoul de comandă

Panoul de comandă depinde de model

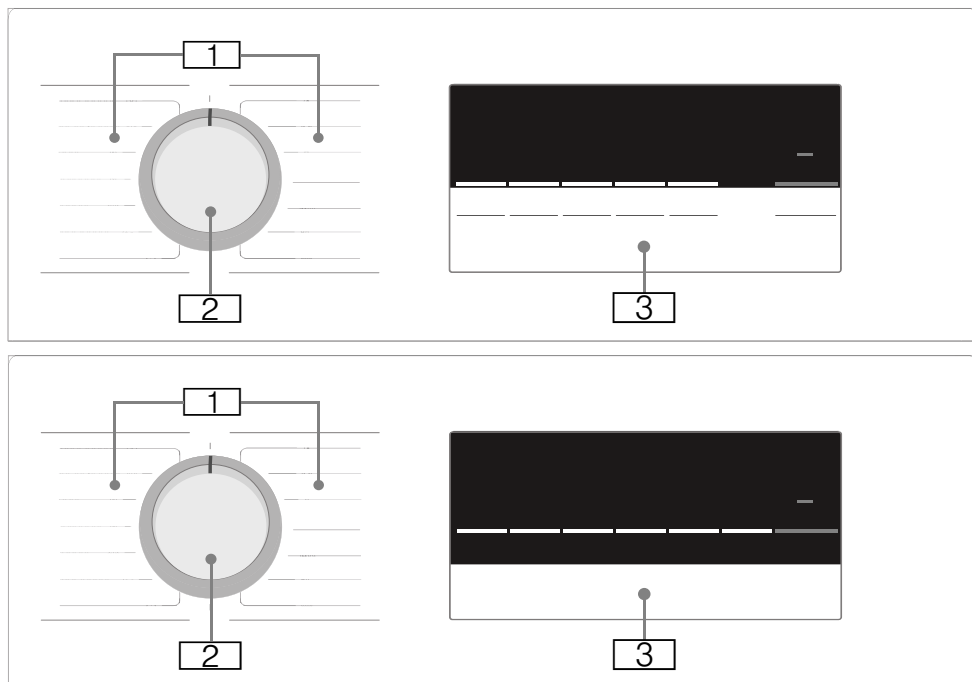

- 1 Programe
O listă a tuturor programelor se găsește în anexa la instrucțiunile de utilizare și de instalare.
- 2 Selectorul de programe:
 - pentru selectarea unui program
 - pentru pornirea și oprirea mașinii de spălat prin poziția oprit
- 3 Panoul de afișaj cu tastele și afișajele

Câmpul de afișare

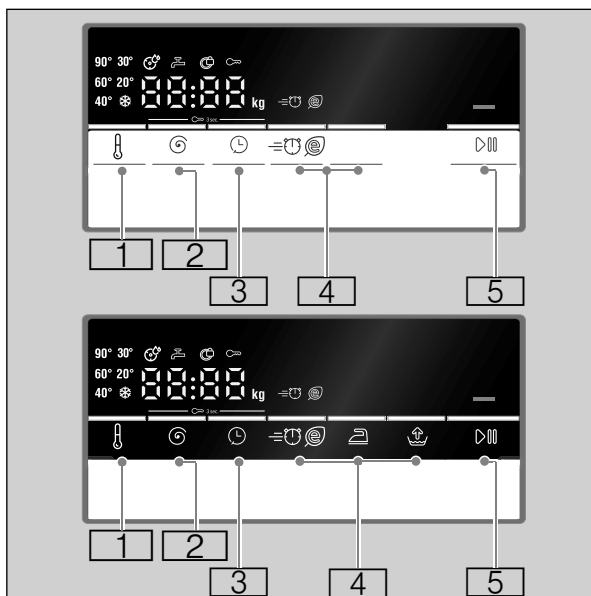

Buton	Indicator de pe afișaj	Descriere
1		Temperatura selectabilă * - 90 °C În °C; * = rece
2		Turația de centrifugare selectabilă ----, 0 - 1200** ⑤ În rot/min; 0 = fără ciclul de centrifugare, numai evacuare; --- = Oprire clătire
3		Temp Gata în de ex.. 2:30 Durata programului depinde de selectarea programului în h:min (ore:minute) 1 - 24 ④ Terminarea programului Tempul de programare după ...h (ore)
*		în funcție de model
**		în funcție de programul selectat, setări și model

Buton	Indicator de pe afișaj	Descriere
4		Setări suplimentare ale programelor: → Pagina 26
	≡ ⏸ Ⓞ	Speed/Eco
	Ⓢ	Apă&clătire+
	Ⓣ	Prespălare*
	Ⓜ	Protecție împotriva șifonării*
5	▶	Buton pentru pornirea unui program, întreruperea unui program, de ex.. pentru a adăuga rufe, și anularea unui program
*		în funcție de model
**		în funcție de programul selectat, setări și model

Informații suplimentare de pe afișaj

Indicator de pe afișaj	Descriere
6,5** kg	Cantitate de rufe recomandată
	Derularea programului:
End	Terminarea programului
----⊙	Terminarea programului în timpul opțiunii Fără centrifugare finală
⊙	Hubloul mașinii de spălat → "Adăugarea de rufe" la pagina 29 → Deficiențe, ce-i de făcut?" la pagina 36
⚓	Robinet → Deficiențe, ce-i de făcut?" la pagina 36
⚓	Sistem de siguranță împotriva accesului copiilor → "Pornirea programului" la pagina 29 → "Indicații în câmpul de afișare" la pagina 37
⚓	Lampă indicatoare pentru Curățarea tamburului program* → "Indicații în câmpul de afișare" la pagina 37 → Setările aparatului" la pagina 32
E:--	Afișaj defecțiuni → Deficiențe, ce-i de făcut?" la pagina 36
*	în funcție de model
**	în funcție de programul selectat, setări și model

Indicator de pe afișaj	Descriere
0-4	Setare semnal → Setările aparatului" la pagina 32
*	în funcție de model
**	în funcție de programul selectat, setări și model

 **Rufele**
Pregătirea rufelor**Atenție!****Deteriorări ale aparatului/la textile**

Corpurile străine (de ex. monede, agrafe de birou, ace, cuie) pot deteriora rufele sau componente ale mașinii de spălat.

La pregătirea rufelor dvs., respectați următoarele indicații:

- Goliți buzunarele.

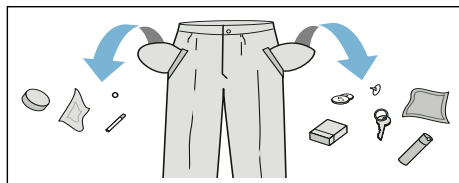







- Atenție la metale (agrafe de birou, etc.) și îndepărtați-le.
- Rufele sensibile (ciorapi, sutiene etc.) se vor spăla în plasă/pungă.
- Închideți fermoarele, încheiați husele.
- Extrageți prin periere nisipul din buzunare și de după revere.
- Scoateți inelele perdelelor sau legați-le în plasă/pungă.

Sortarea rufelor

Sortați rufele conform indicațiilor de întreținere și conform datelor producătorului de pe etichetele de întreținere:

- tipul țesăturii/al fibrei
- culoarea
 - Indicație:** Rufele se pot colora sau pot să nu se curețe bine. Spălați rufele albe separat de cele colorate. Spălați separat rufele colorate, noi pentru prima dată.
- Murdărirea
 - Spălați împreună rufele cu același grad de murdărie. Găsiți câteva exemple pentru gradele de murdărie → *Pagina 24*
 - **ușor:** nu prespălați, dacă este cazul selectați setarea suplimentară de program  Speed.
 - **normal**
 - **puternic:** introduceți mai puține rufe, alegeți program cu prespălare.
 - **Pete:** îndepărtați/tratați petele cât sunt încă recente. Mai întâi aplicați soluție de detergent/nu frecați. Spălați apoi rufele cu programul corespunzător. Petele dure/uscate pot fi îndepărtate uneori numai după mai multe spălări.

- Simboluri pe etichetele de îngrijire
 - Indicație:** Consultați numerele din simboluri pentru temperaturile de spălare maxime.

-  adecvat pentru procesul de spălare normal; de exemplu, programul Bumbac
-  este necesar un proces de spălare care menajează; de exemplu, programul Ușor de îngrijit
-  este necesar un proces de spălare care menajează în mod deosebit; de exemplu, programul Fine/Mătase
-  adecvat pentru rufe care se spală de mână; de exemplu, programul  Lână
-  Nu spălați rufele în mașină.

Apretare

Indicație: Este recomandabil ca rufele să nu fie tratate cu balsam.

Apretarea este posibilă în special în programele Clătire și Bumbac, cu apret lichid. Dozați apretul conform indicațiilor producătorului în compartimentul  (dacă este cazul, curățați în prealabil).

Colorare/decolorare

Vopsiți numai în măsura obișnuită în gospodărie. Sarea poate ataca oțelul inoxidabil! Respectați prescripțiile producătorului colorantului.

Nu decolorați rufe în mașina de spălat!

Detergent

Alegerea corectă a detergentului

Pentru alegerea corectă a detergentului, temperaturii și tratării rufelor este hotărâtoare caracteristica de întreținere, → și pagina web www.sartex.ch

Pe www.cleanright.eu găsiți numeroase informații folositoare despre mijloacele de spălare, îngrijire și curățare pentru folosință privată.

- **Detergent complet cu limpezitori optici**
adecvat pentru rufe albe rezistente la fierbere din in sau bumbac
Program: Cottons (Bumbac) / rece - max. 90 °C
- **Detergent pentru rufe colorate fără înălbitor și limpezitori optici**
adecvat pentru rufe colorate din in sau bumbac
Program: Cottons (Bumbac) / rece - max. 60 °C
- **Detergent pentru rufe colorate/fine fără limpezitori optici**
adecvat pentru rufe colorate din fibre ușor de îngrijit, sintetice
Program: Easy-Care (Ușor de îngrijit) / rece - max. 60 °C
- **Detergent fin**
adecvat pentru textile fine sensibile, mătase sau viscoză
Program: Delicate/Silk (Fine/ Mătase) / rece - max. 40 °C
- **Detergent pentru lână**
adecvat pentru lână
Program: Wool (Lână) / rece - max. 40 °C

Economisirea energiei și detergentului

La rufe murdărite ușor sau normal pot fi economisite energia (reducerea temperaturii de spălare) și detergentul:

Economisire	Murdărire/indicație
Temperatură și cantitate de detergent reduse conform recomandării de dozare	light (ușor) Nu se observă murdăria și pete. Hainele miros ușor a transpirație, de ex.: <ul style="list-style-type: none"> ■ Îmbrăcămintă ușoară de vară/sport (purată câteva ore) ■ Tricouri, cămăși, bluze (purate cel mult o zi) ■ Lenjerie de pat și prosoape pentru musafiri (folosite o zi)
	normal Murdărire vizibilă/sau se văd câteva pete ușoare, de ex.: <ul style="list-style-type: none"> ■ tricouri, cămăși, bluze (transpirate, purtate de mai multe ori) ■ prosoape, lenjerie (folosite până la 1 săptămână)
Temperatura conform etichetei de îngrijire și cantitatea de detergent conform recomandării de dozare pentru rufe foarte murdare	strong (puternic) Murdăriri și/sau pete care se văd clar de ex. prosoape de vase, îmbrăcămintă de sugari, îmbrăcămintă de lucru

Indicație: La dozarea tuturor substanțelor de spălare/auxiliare/de îngrijire și de curățare respectați obligatoriu indicațiile producătorului și instrucțiunile. → *Pagina 28*

P+ Presetărilor programelor

Presetările programului sunt afișate în câmpul de afișare după selectarea programului.

Puteți modifica presetările.

În acest scop, selectați în mod repetat tasta corespunzătoare, până când în câmpul de afișare apare valoarea setată dorită.

Indicație: La o apăsare mai lungă a tastei se derulează automat valorile de setare, până la valoarea finală. Apoi selectați încă o dată tasta și puteți modifica din nou valorile de setare.

O listă a tuturor setărilor posibile ale programelor se găsește în anexa la instrucțiunile de utilizare și de instalare.

Temperatura

(°C)

Tastă în funcție de model

Înainte și în timpul programului, în funcție de derularea programului, puteți modifica temperatura presetată.

Temperatura maximă care se poate seta depinde de programul ales.

Turația de centrifugare

(⊙)

Înainte și în timpul programului, puteți modifica turația de centrifugare (în rot/min; rotații pe minut) în funcție de derularea programului.

Setarea 0 : fără centrifugare finală, se va efectua doar evacuarea apei. Rufe rămân umede în tambur, de ex. pentru rufe care nu trebuie centrifugate.

Setare - - - -: Stop clătire = fără centrifugare finală, rufe rămân în apă după ultima clătire.

Puteți selecta Stop clătire pentru a evita șifonarea, atunci când la finalul programului rufe nu sunt scoase la fel din mașina de spălat.

Pentru continuarea/terminarea programului → *Pagina 30*

Turația maximă care se poate seta depinde de programul și de modelul ales.

Timp Gata în

(🕒)

Înainte de pornirea programului puteți preselecta sfârșitul programului (timpul de programare) în pași de ore (h=oră) până la maxim 24h.

În acest scop:

1. Selectați programul.
Se va afișa durata programului pentru programul selectat, de ex **2:30** (ore:minute).
2. Selectați tasta 🕒 **Timp Gata în** în mod repetat, până când apare numărul de ore dorit.
3. Selectați tasta ▶️. Programul pornește.
În câmpul de afișare va fi afișat numărul de ore selectat, de ex. **8h** și va fi decrementat până când începe programul de spălare. Apoi va fi afișată durata programului.

Indicație: Durata programului este adaptată automat în timp ce programul se derulează.

Durata programului poate fi influențată de anumiți factori, de exemplu:

- Setările programului,
- dozarea detergentului (eventuale cicluri suplimentare de clătire din cauza formării de spumă),
- cantitatea de încărcare/tipul de textile (neceasar de apă diferit),
- Excentricitățile (de exemplu, din cauza huselor pentru saltele) sunt compensate prin mai multe cicluri de centrifugare,

ro Setări suplimentare de program

- fluctuații ale tensiunii de rețea,
- presiunea apei (viteza de alimentare).

Puteți modifica numărul de ore preselectat **după pornirea programului** după cum urmează:

1. Selectați tasta ▷∞.
2. Modificați numărul de ore cu tasta **Timp Gata în**.
3. Selectați tasta ▷∞.

După pornirea programului puteți adăuga sau scoate rufe dacă este necesar. → *Pagina 29*

P+ Setări suplimentare de program

O listă a tuturor setărilor suplimentare posibile se găsește în anexa la instrucțiunile de utilizare și de instalare. Setările diferă în funcție de model.

Speed/Eco

(≡⏻ @, Speed/Eco)

Tastă cu două posibilități de reglare pentru adaptarea programului selectat:

- ≡⏻ **Speed**
Pentru spălarea într-un timp mai scurt, în condițiile unui efect de spălare comparabil, însă cu un consum mai mare de energie față de programul selectat fără setarea Speed/Eco.

Indicație: Nu depășiți încărcarea maximă.

- @ **Eco**
Spălare optimizată din punct de vedere energetic prin reducerea temperaturii, cu un efect de spălare comparabil cu programul selectat fără setarea ≡⏻@ Speed/Eco.

În acest scop, selectați tasta . Mai întâi vi se oferă setarea ≡⏻ **Speed**. Dacă selectați tasta încă o dată, se activează setarea @ **Eco**. Dacă setarea este activată, pe afișaj se aprinde simbolul corespunzător.

Dacă selectați tasta încă o dată, nu mai este activă nicio setare.

Protecție împotriva șifonării

(=)

Tastă în funcție de model

Reduce șifonarea printr-un ciclu special de centrifugare, urmat de o aerare și o turație redusă de centrifugare.

Indicație: Umiditatea reziduală a rufelor este mai mare.

Apă&clătire+

(=)

Tastă în funcție de model

Pentru o piele deosebit de sensibilă și pentru zonele în care apa are o durtate foarte mică se recomandă un nivel de apă mai mare și un ciclu suplimentar de clătire.

Prespălare

(=)

Tastă în funcție de model

Pentru rufe foarte murdare.

Indicație: Împărțiți detergentul în compartimentele I și II.



Operarea aparatului

Pregătirea mașinii de spălat

Indicație: Mașina de spălat **trebuie instalată și racordată corespunzător.**

→ *Pagina 12*

1. Introduceți ștecherul de rețea.
2. Deschideți robinetul de apă.
3. Deschideți hubloul.
4. Verificați dacă tamburul este golit complet. Dacă este cazul, goliți-l.

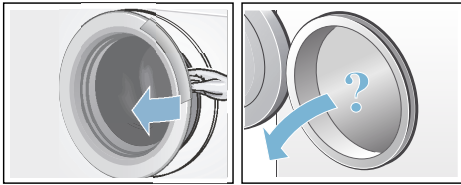

Alegerea programului/ conectarea aparatului

Indicație: Dacă este activat sistemul de siguranță împotriva accesului copiilor, acesta trebuie mai întâi dezactivat, înainte de a putea seta un program.

Cu selectorul de programe, alegeți programul dorit. Rotirea este posibilă în ambele sensuri.

Aparatul este conectat.

În câmpul de afișare apar **presetările programului** pentru programul ales:

- Temperatura*,
- durata programului alternativ cu încărcarea maximă și
- instrucțiuni pentru consumul de energie*.

* în funcție de model

Modificarea presetărilor programelor

Puteți utiliza presetările pentru acest ciclu, sau le puteți modifica.

În acest scop, selectați în mod repetat tasta corespunzătoare, până când este afișată setarea dorită.

Setările sunt active fără confirmare.

Ele nu se păstrează după deconectarea mașinii de spălat.

Presetările programelor → *Pagina 25*

Selectarea unor setări de program suplimentare

Prin selectarea unor setări suplimentare, puteți adapta mai bine procesul de spălare la rufele dumneavoastră.

Setările pot fi selectate sau deselectate în funcție de derularea programului.

Becurile indicatoare pentru butoanele respective se aprind dacă o setare este activă.

Setările nu se păstrează după deconectarea mașinii de spălat.

Setări suplimentare de program

→ *Pagina 26*

Așezarea rufelor în tambur

⚠️ Avertizare

Pericol de moarte!

Rufele tratate în prealabil cu soluții de curățare, de ex. cu produse pentru scoaterea petelor/neofalină, pot provoca o explozie după introducerea lor în mașină.

Clătiți în prealabil rufele temeinic, manual.

Indicații

- Amestecați rufe mari cu rufe mici. Rufe de dimensiuni diferite se distribuie mai bine la centrifugare. Rufe individuale pot duce la dezechilibrări.
 - Respectați încărcarea max. indicată. Supraîncărcarea diminuează rezultatul spălării și favorizează șifonarea.
1. Așezați în tamburul de spălare rufe presortate, despăturite.
 2. Aveți grijă să nu se prindă rufe între hublou și manșeta de cauciuc și închideți hubloul.

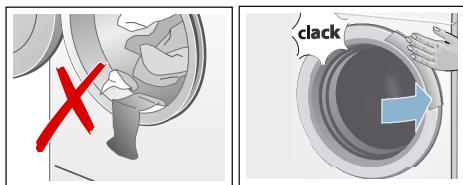

Dozarea și introducerea detergentului și soluțiilor de tratare

Atenție!

Deteriorări ale aparatului

Contactul cu substanțele de curățat și substanțele folosite la tratarea rufelor (de ex. soluții pentru pete, spray-uri de prespălare etc.) poate duce la deteriorarea suprafețelor mașinii de spălat.

Nu aduceți aceste substanțe în contact cu suprafețele mașinii de spălat. Dacă este cazul, ștergeți imediat resturile de la pulverizare și alte reziduuri / picături cu o lavetă umedă.

Dozare

Dozați detergentul și soluțiile de tratare corespunzător:

- durezzații apei (care se poate afla de la societatea dvs. de alimentare cu apă)

- indicațiilor de pe ambalaj ale producătorului
- cantității de rufe
- Murdărirea

Umplerea

1. Trageți sertarul pentru detergent.

⚠ Avertizare

Iritații oculare/la nivelul pielii!

La deschiderea sertarului pentru detergent în timpul funcționării pot sări stropi de soluție de spălare/îngrijire.

Deschideți sertarul cu grijă.

Clătiți bine ochii sau pielea în cazul contactului cu detergentul/soluțiile de tratare.

În cazul ingerării accidentale, solicitați sfatul medicului.

2. Adăugați detergent și/sau substanțe de tratare.

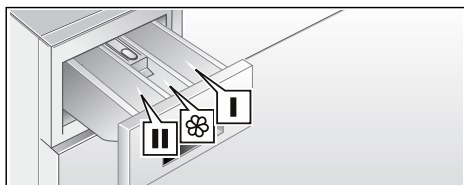



Compartimentul I	Detergentul pentru prespălare
Compartimentul ☼	balsamul, apret; nu depășiți max
Compartimentul II	detergent pentru spălarea principală, dedurizant, înălbitor, sare pentru pete

Indicații

- La dozarea tuturor substanțelor de spălare/auxiliare/de îngrijire și de curățare, respectați obligatoriile indicațiile producătorului.
- Balsamul și agentul de păstrare a formei vâscoase se diluează cu puțină apă. Împiedică înfundarea.
- Detergentul lichid se toarnă în compartimentul adecvat și rufe se așază în tambur.

Pornirea programului

Apăsați tasta . Becul indicator se aprinde și programul începe.

Indicație: Tasta  Start trebuie apăsată mai mult timp la pornirea programului. Astfel, pornirea accidentală a programului poate fi evitată printr-o atingere scurtă.

În timpul programului, afișajul indică timpul de programare Gata în sau, după începerea programului, durata programului și simbolurile pentru derularea programului.



Câmpul de afișare → *Pagina 21*

Dacă doriți să asigurați programul împotriva modificării accidentale a setărilor, selectați siguranța pentru copii, după cum urmează.

Siguranța împotriva accesului copiilor

(≈ 3 sec.)

Puteți bloca mașina de spălat pentru a preveni schimbarea accidentală a funcțiilor care au fost setate. Pentru aceasta, activați sistemul de siguranță împotriva accesului copiilor.

În vederea **activării/dezactivării** selectați timp de cca. 3 secunde, simultan, tastele  **Turația de centrifugare** și  **Timp Gata în**. Pe afișaj apare simbolul .

-  luminează: sistemul de siguranță împotriva accesului copiilor este activ.



-  clipește: sistemul de siguranță împotriva accesului copiilor este activ și selectorul de programe a fost reglat. Pentru a dezactiva siguranța pentru copii readuceți selectorul de programe pe programul de ieșire. Simbolul se aprinde din nou.

Indicație: Pentru a preveni o întrerupere a programului, nu răsuciți selectorul de programe peste poziția oprit.

Indicație: Siguranța pentru copii rămâne activă după terminarea programului și deconectarea aparatului. Trebuie să o dezactivați întotdeauna dacă doriți să porniți un program nou.

Înmuiere

După selectarea programului dorit puteți înmuia rufe:

1. Soluția de înmuiere/detergentul se adaugă conform indicațiilor producătorului, în compartimentul **II**.
2. Selectați tasta . Programul pornește.
3. După cca. 10 minute selectați tasta  pentru a opri programul.
4. După timpul de înmuiere dorit, selectați din nou tasta , în cazul în care doriți continuarea programului sau modificați programul.

Indicații

- Introduceți rufe de aceeași culoare.
- Nu este necesar detergent suplimentar, soluția de înmuiere va fi folosită pentru spălare.

Adăugarea de rufe

După pornirea programului puteți adăuga sau scoate rufe, după cum doriți.

În acest scop, selectați tasta .

ro Operarea aparatului

Becul indicator al tastei ▷00 se aprinde intermitent și mașina de spălat verifică dacă este posibilă o adăugare de rufe.

Atunci când pe câmpul de afișare:

- simbolul ④ este șters, este posibilă o adăugare de rufe.
- simbolul ④ se aprinde, nu este posibilă o adăugare de rufe.

Pentru continuarea programului, selectați tasta ▷00. Programul este continuat automat.

Indicații

- Nu lăsați hubloul să stea deschis prea mult timp – apa care iese din rufe ar putea să se scurgă.
- La un nivel ridicat al apei, temperatură înaltă sau când tamburul este în rotație, hubloul rămâne blocat din motive de siguranță și adăugarea nu este posibilă.
- La adăugarea de rufe, indicatorul de încărcare nu este activ.

Modificarea programului

1. Selectați tasta ▷00.
2. Selectați un alt program.
3. Selectați tasta ▷00. Noul program începe de la capăt.

Anularea programului

La programele cu temperatură înaltă:

1. Selectați tasta ▷00.
2. Răcirea rufelor: selectați **Rinse (Clătire)**.
3. Selectați tasta ▷00.

La programe cu temperatură mai mică:

1. Selectați tasta ▷00.
2. Centrifugare/Evacuare prin pompă se va selecta (dacă este necesară numai evacuarea prin pompă: poziționați rot./min (turația de centrifugare) pe - 0 -)
3. Selectați tasta ▷00.

Sfârșitul programului la Rinse hold (Stop clătire)

În câmpul de afișare apare - - - ④ și becul indicator pentru tasta ▷00 se aprinde intermitent.

Continuați programul selectând tasta ▷00 sau o turație de centrifugare .

Încheiați programul aducând selectorul de programe pe poziția Centrifugare/ Evacuare prin pompă (dacă este necesară numai evacuarea prin pompă : poziționați rot./min (turația de centrifugare) pe - 0 -) și după aceea selectați tasta ▷00.

Sfârșitul programului

În câmpul de afișare apare **End** (Sfârșit) și becul indicator pentru tasta ▷00 este stins.

Scoaterea rufelor/ deconectarea aparatului

1. Deschideți hubloul și scoateți rufele.
2. Rotiți selectorul de programe în poziția **Off** (Oprit). Aparatul este deconectat.
3. Închideți robinetul de apă.
Indicație: La modelele Aquastop nu este necesar.

Indicații

- Nu uitați rufe în tambur. Ele pot intra la apă la următoarea spălare sau pot păta cu culoare alte rufe.
- Îndepărtați eventuale corpuri străine din tambur și din manșeta de cauciuc – pericol de ruginire.
- Ștergeți manșeta de cauciuc pentru a o usca.

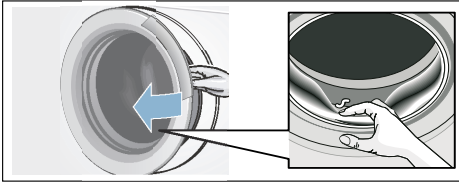

- Lăsați deschise hubloul și sertarul pentru detergent, pentru ca apa rămasă să se poată usca.
- Așteptați întotdeauna sfârșitul programului deoarece în caz contrar, aparatul s-ar putea bloca. Apoi conectați aparatul și așteptați deblocarea.
- La sfârșitul programului mașina de spălat comută pe modul de funcționare economică. Indicatoarele se sting. Pentru a părăsi modul de funcționare economică, apăsați o tastă la întâmplare.

Sistemul de senzori
Automatizare cantitate

În funcție de felul textilelor și de încărcare, automatizarea de cantitate adaptează în mod optim consumul de apă în fiecare program.

Sistemul de control al excentrării

Sistemul automat de control al excentrării recunoaște dezechilibrările și

are grijă de împărțirea egală a rufelor prin mai multe încercări de centrifugare. Din motive de siguranță, la o împărțire foarte nefavorabilă a rufelor se va reduce turația sau nu se va centrifuga.

Indicație: Puneți în tambur rufe mari și rufe mici. → *Pagina 38*

VoltCheck

Sistemul automat de control al tensiunii recunoaște scăderile nepermise ale tensiunii. Se oprește programul.

Indicație: De fiecare dată când există o tensiune prea joasă, clipește semnul "două puncte" în câmpul de afișare.

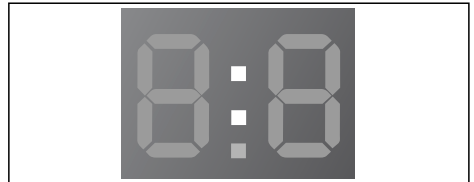

Când tensiunea de alimentare este din nou stabilă, programul se derulează mai departe. Semnul "două puncte" din câmpul de afișare nu mai clipește. Când întreruperea duce la o prelungire a programului, atunci clipește punctul în indicator.

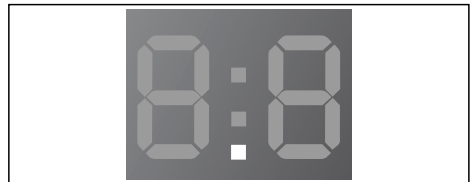

Sistemul de control al tensiunii se activează când se pornește un program.

Indicație: Procesul de spălare se întrerupe la penele de curent. Programul se desfășoară în continuare dacă a fost restabilită alimentarea de la rețea.

Setările aparatului

Puteți modifica următoarele setări:

- Volumul semnalelor pentru informații (de ex. la terminarea programului) și/sau
- Volumul semnalelor butoanelor și/sau
- Activați sau dezactivați avertizarea privind curățarea tamburului*.

Pentru a modifica aceste setări, va trebui să activați modul de setare.

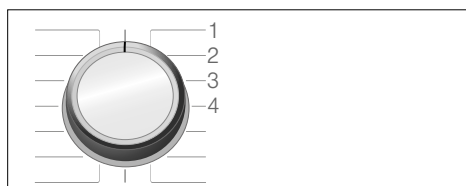

1/2/3/4... poziții pe selectorul de programe

Activarea modului de setare

1. Rotiți selectorul de programe în poziția 1. Mașina de spălat este pornită.
2. Apăsăți butonul și, în același timp, rotiți selectorul de programe în sens orar în poziția 2. Eliberați butonul.

Modul de setare este activat, iar volumul presetat al semnalelor pentru informații este afișat pe afișaj (de ex., la terminarea programului).

Modificarea volumului

- Pentru a modifica volumul **semnalelor pentru informații**, utilizați butonul **Timp Gata în** timp ce selectorul de programe rămâne în poziția 2.
- Pentru a modifica volumul **semnalelor acustice ale butoanelor**, rotiți selectorul de programe în poziția 3. Utilizați din nou butonul **Timp Gata în** pentru a modifica volumul.

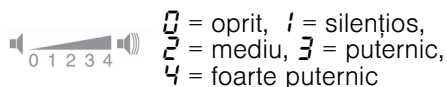

Pornirea sau oprirea avertizării de curățare a tamburului**

Pentru a activa/dezactiva avertizarea pentru curățarea tamburului, rotiți selectorul de programe în poziția 4. Folosiți butonul **Timp Gata în** pentru a activa sau dezactiva avertizarea.



Dacă setarea este activată, se va emite un semnal acustic.

Ieșirea din modul de setare

Acum, puteți încheia procesul și aduce selectorul de programe în poziția de oprire. Setările sunt salvate.

* în funcție de model

** în funcție de model



Curățarea și întreținerea

Avertizare

Pericol de moarte!

La contactul cu părțile conducătoare de curent există pericol de electrocutare. Deconectați aparatul și scoateți ștecărul.

Avertizare

Pericol de intoxicare!

La folosirea produselor de curățare care conțin solvenți, de ex. neofalină, se pot produce aburi toxici. Nu folosiți produse de curățare care conțin solvenți.

Atenție!

Deteriorări ale aparatului

Produsele de curățare care conțin solvenți, de ex. neofalină, pot deteriora suprafețele și componentele. Nu folosiți produse de curățare care conțin solvenți.

Astfel veți preveni formarea unor pelicule de microorganisme și mirosurile neplăcute:

Indicații

- Asigurați o bună ventilație a încăperii în care este instalată mașina de spălat.
- Lăsați hubloul și vasul de clătire ușor deschise atunci când nu utilizați mașina de spălat.
- Spălați ocazional cu un program **Bumbac 60 °C** cu utilizarea unui detergent universal pulbere.

Carcasa mașinii/panoul de operare

- Ștergeți carcasa și panoul de operare cu o lavetă moale, umedă.
- Îndepărtați imediat resturile de detergent.
- Curățarea cu jet de apă este interzisă.

Tamburul de spălare

Utilizați substanțe de curățare fără clor, nu folosiți burete de sârmă.

În cazul în care apar mirosuri în mașina de spălat, respectiv pentru curățarea tamburului de spălare, executați în funcție de model, programul

 **Drum Clean (Curățarea tamburului) 90 °C** sau

 **Cottons (Bumbac) 90 °C** fără rufe. În acest scop, utilizați detergenți universali pulbere.

Decalcificare

Decalcifierea nu este necesară în cazul dozării corecte a detergentului. Dacă este totuși necesară, procedați conform indicațiilor producătorului decalcifiantului. Substanțe de decalcifiere indicate se pot obține prin pagina noastră de internet sau prin unitățile noastre service.

Sertar pentru detergent și carcasă

Când există resturi de detergenți sau de balsam:

1. Trageți sertarul pentru detergent. Apăsăți caseta în jos și scoateți complet sertarul.
2. Scoaterea casetei: apăsați cu degetul caseta de jos în sus.

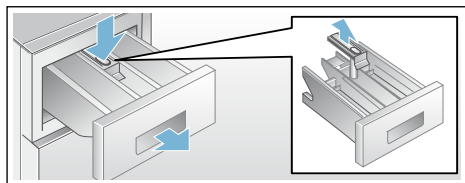

3. Curățați vasul de clătire și caseta cu apă și cu peria, apoi uscați-le. Curățați carcasa și în interior.
4. Așezați caseta și fixați-o (se așează cilindrul pe știftul de ghidare).
5. Împingeți sertarul pentru detergent.

Indicație: Lăsați deschis sertarul pentru detergent, pentru ca apa rămasă să se poată usca.

Pompa pentru soluția de spălare este înfundată

⚠ Avertizare
Pericol de opărire!

La spălarea la temperaturi mari, soluția de spălare este fierbinte. În cazul atingerii soluției de spălare fierbinți, pot fi provocate opăriri. Lăsați soluția de spălare să se răcească.

1. Închideți robinetul de apă, pentru a nu se adăuga altă apă, care să necesite evacuarea cu pompa pentru soluția de spălare.
2. Oprii aparatul. Scoateți ștecherul din priză.
3. Deschideți clapeta de service și scoateți-o.

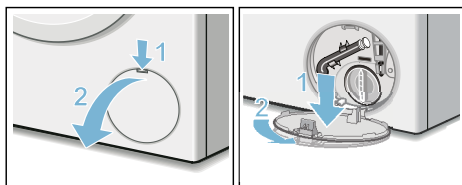

4. Scoateți furtunul de golire din suport. Scoateți capacul de închidere, lăsați soluția să se scurgă într-un vas potrivit. Apăsăți capacul de închidere și așezați furtunul de golire în suport.

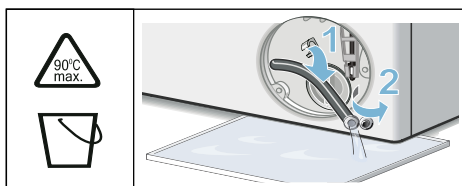

5. Deșurubați cu atenție capacul pompei, se poate scurge apă reziduală.
Curățați spațiul interior, filetul capacului pompei și carcasa pompei. Roata cu palete a pompei de evacuare trebuie să poată fi rotită.
Așezați din nou capacul pompei și înșurubați-l. Mânerul trebuie să stea vertical.

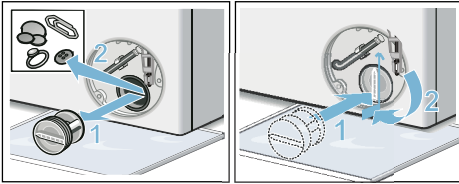

6. Așezați clapeta de întreținere, fixați-o și închideți-o.

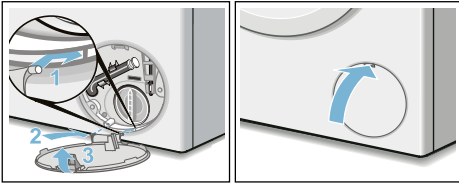

Indicație: Pentru a împiedica scurgerea detergentului nefolosit, la următoarea spălare: turnați 1 litru de apă în compartimentul II și porniți programul Centrifugare/Evacuare prin pompă (dacă este necesar numai evacuarea prin pompă; poziționați rot/min (turația de centrifugare) pe - 0 -).

Furtunul de scurgere este astupat la sifon

1. Opriți aparatul. Scoateți ștecărul din priză.
2. Desfaceți colierul de furtun. Scoateți cu grijă furtunul de evacuare, apa reziduală se poate scurge.
3. Curățați furtunul de evacuare și ștuțul sifonului.

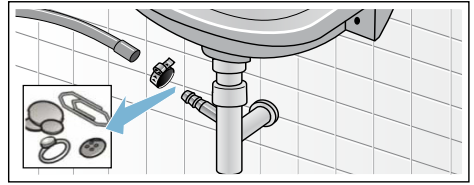

4. Montați din nou furtunul de evacuare și asigurați locul de racordare cu brida furtunului.

Sitele în circuitul de apă sunt înfundate

Pentru aceasta, eliminați mai întâi presiunea apei în conducta de alimentare:

1. Închideți robinetul de apă.
2. Se selectează programul dorit (în afară de Rinse//Spin/Drain (Clătire//Centrifugare/Evacuare)).
3. Selectați tasta >|||. Se lasă programul să ruleze cca. 40 secunde.
4. Rotiți selectorul de programe în poziția **Off** (oprit). Scoateți ștecărul din priză.
5. Curățați sita de la racordul de apă: Scoateți furtunul de la robinetul de apă.
Curățați sita cu o perie mică.

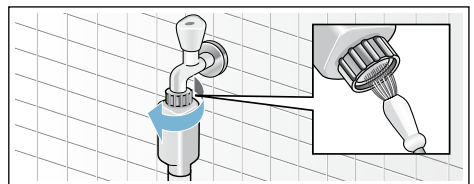

ro Deficiențe, ce-i de făcut?

6. La modelele Standard și Aqua-Secure, curățați sita de pe partea din spate a aparatului:
Scoateți furtunul de pe partea din spate a aparatelor,
Scoateți sita cu cleștele și curățați-o.

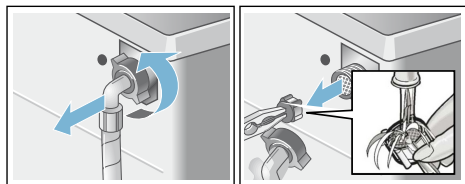

7. Racordați furtunul și verificați etanșeitatea.

? Deficiențe, ce-i de făcut?

Deblocarea de urgență

de ex. în caz de pană de curent

Programul se desfășoară în continuare, dacă a fost restabilită alimentarea de la rețea.

Dacă trebuie totuși să se scoată rufe, hubloul poate fi deschis după cum este descris în continuare:

⚠ Avertizare Pericol de opărire!

La spălarea cu temperaturi înalte se poate ajunge la opăririi în cazul contactului cu soluția de spălare fierbinte și cu rufe.
Evtl. lăsați mai întâi să se răcească.

⚠ Avertizare Pericol de rănire!

La introducerea mâinilor în tamburul în rotație vă puteți răni la mâini.
Nu introduceți mâinile în tamburul în rotație.
Așteptați până când tamburul nu se mai rotește.







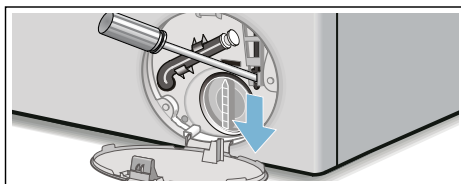

Atenție! Pagube produse de apă

Apa care se scurge poate duce la pagube de inundare.
Nu deschideți hubloul mașinii de spălat dacă apa este vizibilă prin geam.

1. Opriți aparatul. Scoateți ștecărul din priză.
2. Evacuați soluția de spălare.
3. Trageți deblocarea de urgență în jos cu o sculă și eliberați-o.
După aceea hubloul se poate deschide.



Indicații în câmpul de afișare







Afișaj	Cauză/remediere
 se aprinde	<ul style="list-style-type: none"> ■ Temperatura este prea ridicată. Așteptați să scadă temperatura. ■ Nivelul apei este prea ridicat. Nu este posibilă adăugarea rufelor. Închideți imediat hubloul, dacă este necesar. Apăsăți butonul  pentru a continua derularea programului.
 clipește	<ul style="list-style-type: none"> ■ Este posibil ca rufele să fie prinse. Deschideți și închideți la loc hubloul, apoi apăsați butonul . ■ Dacă este necesar, închideți hubloul sau scoateți câteva rufe și apoi închideți-l la loc. ■ Dacă este necesar, opriți aparatul și porniți-l din nou; setați programul și efectuați setările individuale; porniți programul.
 se aprinde	<ul style="list-style-type: none"> ■ Deschideți complet robinetul de alimentare cu apă rece, ■ Furtun de alimentare îndoit/obturat, ■ Presiunea apei este prea scăzută. Curățați sita. → <i>Pagina 35</i>
E:18	<ul style="list-style-type: none"> ■ Pompa pentru soluția de spălare înfundată. Curățați pompa pentru soluția de spălare. → <i>Pagina 34</i> ■ Furtunul de evacuare/țeava de evacuare este înfundat/ă. Curățați furtunul de evacuare la sifon. → <i>Pagina 35</i>
E:23	Apă în vana de pardoseală, neetanșitate a aparatului. Închideți robinetul de apă. Chemați unitatea de service abilitată! → <i>Pagina 40</i>
E:32	se aprinde intermitent și alternativ cu End (Sfârșit) la sfârșitul programului. Nu este o defecțiune - sistemul de control al dezechilibrului a anulat centrifugarea din cauza unei repartizări neuniforme a rufelor. Distribuiți rufele mici și mari în tambur. Dacă este cazul, centrifugați încă o dată rufele.
	Sistemul de siguranță împotriva accesului copiilor este activat – dezactivați-l.
Lampa indicatoare  pentru programul  Drum Clean (Curățarea tamburului)* clipește	<p>Rulați programul  Drum Clean (Curățarea tamburului)* sau un program la 60 °C pentru a curăța și întreține tamburul și cuva exterioră.</p> <p>Indicații</p> <ul style="list-style-type: none"> ■ Rulați programul fără rufe. ■ Utilizați detergent pudră sau un detergent care conține înălbitor. Pentru a preveni formarea spumei, utilizați numai jumătate din cantitatea de detergent recomandată de producătorul detergentului. Nu utilizați detergenți pentru țesături din lână sau țesături delicate. ■ Oprirea/pornirea semnalului pentru informații → <i>Pagina 32</i>
: timpul programabil se aprinde intermitent	Tensiune de rețea prea mică.
* în funcție de model	

ro Deficiențe, ce-i de făcut?

Afișaj	Cauză/remediere
. timpul programabil se aprinde intermitent	Tensiune joasă la programul de spălare. Programul este prelungit.
Alte afișaje	Oprii aparatul, așteptați timp de cinci secunde, apoi reporniți-l. Dacă afișajul reappare, contactați unitatea de service abilitată. → <i>Pagina 40</i>
* în funcție de model	

Deficiențe, ce-i de făcut?

Defecțiuni	Cauză/remediere
Se scurge apă din aparat.	<ul style="list-style-type: none">■ Montați corect furtunul de evacuare sau înlocuiți-l.■ Înșurubați complet racordul furtunului de evacuare.
Mașina de spălat nu se umple cu apă.	<ul style="list-style-type: none">■ Ați apăsat butonul ▷00?■ Ați deschis robinetul de alimentare?
Detergentul nu este dozat.	<ul style="list-style-type: none">■ Este posibil ca sita să fie înfundată? Curățați sita. → <i>Pagina 35</i>■ Furtunul de alimentare este îndoit sau obturat?
Hubloul nu poate fi deschis.	<ul style="list-style-type: none">■ Funcția de siguranță este activă. Întreruperea programului? → <i>Pagina 30</i>■ ☞ A fost activat sistemul de siguranță împotriva accesului copiilor? Dezactivați. → <i>Pagina 29</i>■ A fost selectat ---- (stop clătire = fără centrifugare finală)? → <i>Pagina 30</i>■ Deschiderea este posibilă numai cu deblocarea de urgență? → <i>Pagina 36</i>
Programul nu va porni.	<ul style="list-style-type: none">■ Ați apăsat butonul ▷00? → <i>Pagina 29</i>■ S-a selectat ☹ Timp Gata în?■ Hubloul este închis?■ Sistemul de siguranță împotriva accesului copiilor ☞ este activat? Dezactivați. → <i>Pagina 29</i>
Tamburul se zdruncină sau trepidează ușor după pornirea programului.	Acesta este un fenomen normal – testarea motorului intern poate cauza zdruncinarea sau trepidarea ușoară a tamburului la pornirea programului de spălare.
Apa nu este evacuată.	<ul style="list-style-type: none">■ Este selectat ---- (Oprire clătire = fără centrifugare finală)? → <i>Pagina 30</i>■ Curățați pompa de evacuare. → <i>Pagina 34</i>■ Curățați conducta de evacuare și/sau furtunul de evacuare.
Apa din tambur nu este vizibilă.	Acesta este un fenomen normal – apa se află sub domeniul de vizibilitate.
Rezultatul centrifugării nu este satisfăcător. Rufele sunt ude/prea umede.	<ul style="list-style-type: none">■ Acesta este un fenomen normal – sistemul de detectare a distribuției neuniforme a întrerupt ciclul de centrifugare deoarece rufele nu sunt distribuite uniform. Repartizați uniform rufele de dimensiuni mari și mici în tambur.■ S-a selectat ≡ Protecție împotriva șifonării*■ Ați selectat o turație prea mică?
* în funcție de model	

Defecțiuni	Cauză/remediere
Ciclul de centrifugare este reluat de mai multe ori.	Acesta este un fenomen normal – sistemul de detectare a distribuției neuniforme uniformizează rufe.
Durata programului este mai lungă decât de obicei.	<ul style="list-style-type: none"> ■ Acesta este un fenomen normal – sistemul de detectare a distribuției neuniforme uniformizează rufe prin distribuția lor continuă. ■ Acesta este un fenomen normal – sistemul de detectare a spumei este activ – un ciclu de clătire a fost activat.
Durata programului se modifică în timpul ciclului de spălare.	Acesta este un fenomen normal – derularea programului este optimizată pentru procesul de spălare specific. Acest lucru poate modifica durata programului prezentată pe afișaj.
Apă reziduală în compartimentul  pentru soluții de tratare.	<ul style="list-style-type: none"> ■ Acesta este un fenomen normal – efectul soluției de tratare este corespunzător. ■ Curățați caseta, dacă este necesar.
Mirosuri neplăcute sau depuneri de grăsime în mașina de spălat.	<p>În funcție de model, rulați programul  Drum Clean (Curățarea tamburului)* sau  Cottons (Bumbac) 90 °C, fără rufe.</p> <p>Adăugați detergent pudră sau un detergent care conține înălbitor.</p> <p>Indicație: Pentru a preveni formarea spumei, utilizați numai jumătate din cantitatea de detergent recomandată de producătorul detergentului. Nu utilizați detergenți destinați țesăturilor din lână sau țesăturilor delicate.</p>
Producerea de zgomote puternice, vibrații și “mutarea din loc” la centrifugare.	<ul style="list-style-type: none"> ■ Aparatul este îndreptat? Aliniați corect aparatul. → <i>Pagina 17</i> ■ Sunt bine fixate picioarele aparatului? Asigurați picioarele aparatului. → <i>Pagina 17</i> ■ Au fost îndepărtate siguranțele de transport? Îndepărtați siguranțele de transport. → <i>Pagina 14</i>
Afișajul/indicatoarele luminoase nu sunt activate în timpul funcționării aparatului.	<ul style="list-style-type: none"> ■ A avut loc o pană de curent? ■ S-au ars siguranțele? Reglați/inlocuiți siguranțele. ■ Dacă defecțiunea are loc în mod repetat, contactați unitatea de service abilitată.
Există urme de detergent pe rufe.	<ul style="list-style-type: none"> ■ Unii detergenții fără fosfați conțin componente insolubile în apă. ■ Selectați  Rinse (Clătire) sau periați rufe după spălare.
Simbolul  se aprinde pe afișaj în modul de întrerupere temporară.	<ul style="list-style-type: none"> ■ Nivelul apei este prea ridicat. Nu este posibilă adăugarea rufelor. Închideți imediat hubloul, dacă este necesar. ■ Apăsăți butonul  pentru a continua derularea programului.
În modul de întrerupere temporară, simbolul  de pe afișaj se stinge.	Hubloul este deblocat. Adăugarea rufelor este posibilă.
Dacă sunt necesare reparații sau în cazul unor defecțiuni pe care nu le puteți remedia singuri (după oprirea și repornirea mașinii), procedați astfel:	<ul style="list-style-type: none"> ■ Opriti aparatul și scoateți ștecherul din priză. ■ Închideți robinetul și contactați unitatea de service abilitată.
* în funcție de model	



Unitățile service abilitate

În cazul în care nu puteți remedia dvs. înșivă defecțiunea, vă rugăm să vă adresați unității service abilitate. → Coperta

Noi găsim întotdeauna o soluție potrivită, chiar și pentru a evita o vizită inutilă a tehnicianului.

Vă rugăm să indicați unității service numărul produsului (Nr. E) și numărul de fabricație al aparatului (FD).

E-Nr. _____	FD _____
-------------	----------

Nr. E Numărul de produs
FD Numărul de fabricație

Aceste date le găsiți *în funcție de model:

în hublou în interior*/pe clapeta de service deschisă* și pe partea din spate a aparatului.

Aveți încredere în competența producătorului.

Adresați-vă nouă. În acest fel vă asigurați că reparația va fi executată de tehnicieni de service școlarizați, cu piese de schimb originale.



Date tehnice

Dimensiuni:

84,8 x 60 x 44,5 cm
(Înălțime x lățime x adâncime)

Greutate:

65 kg

Racordare la rețea:

Tensiune nominală 220-240 V, 50 Hz

Intensitate nominală 10 A

Putere nominală 2300 W

Presiunea apei:

100–1000 kPa (1–10 bar)

Putere consumată în stare deconectată:

0,12 W

Putere consumată în stare pregătită (stare neoprită):

0,48 W



Aquastop-Garanție

numai pentru aparate cu Aquastop

Suplimentar la cerințele de garanție față de vânzătorul din contractul de cumpărare și suplimentar la garanția noastră pentru aparat noi plătim despăgubiri în următoarele condiții:

1. Dacă printr-o deficiență a sistemului nostru Aquastop va avea loc o pagubă provocată de apă, atunci noi despăgubim pagubele utilizatorilor privați.
2. Răspunderea privind garanția este valabilă pe durata de serviciu a aparatului.
3. Premisa dreptului de garanție este ca aparatul cu Aquastop să fie instalat și racordat profesional conform instrucțiunii noastre; ea include și prelungirea profesională Aquastop (accesoriu original). Garanția noastră nu se extinde asupra conductelor și armăturilor defecte până la racordul Aquastop la robinetul cu apă.
4. Aparatele cu Aquastop nu trebuie de regulă supravegheate în timpul funcționării respectiv asigurate după aceea prin închiderea robinetului de apă.
Numai în cazul unei absențe mai îndelungate din locuința dvs, de ex. în cazul unui concediu de câteva săptămâni, robinetul de apă trebuie închis.

Datele de contact ale tuturor țărilor le găsiți în lista de servicii pentru clienți anexată.

Robert Bosch Hausgeräte GmbH
Carl-Wery-Straße 34
81739 München, GERMANY



9001390359 (9807)