



**BOSCH**



**Register** your  
new device on  
MyBosch now and  
get free benefits:  
**[bosch-home.com/  
welcome](https://bosch-home.com/welcome)**

# Polje za kuhanje

PXY...J...

**[hr]** Upute za uporabu

Polje za kuhanje



		$g^*$	$b^*$
<b>A / B</b>		2.200 W	3.700 W
		3.300 W	3.700 W
		2.600 W	3.700 W
		3.300 W	3.700 W

\* IEC 60335-2-6

# Kazalo

 <b>Namjenska uporaba</b> . . . . .	<b>5</b>	 <b>Funkcija ShortBoost</b> . . . . .	<b>20</b>
 <b>Važne sigurnosne napomene</b> . . . . .	<b>6</b>	Preporuke za korištenje . . . . .	20
 <b>Uzroci oštećenja</b> . . . . .	<b>7</b>	Aktiviranje . . . . .	20
Pregled . . . . .	7	Deaktiviranje . . . . .	21
 <b>Zaštita okoliša</b> . . . . .	<b>8</b>	 <b>Funkcija održavanja topline</b> . . . . .	<b>21</b>
Savjeti za uštedu energije . . . . .	8	Aktiviranje . . . . .	21
Ekološki prihvatljivo zbrinjavanje . . . . .	8	Deaktiviranje . . . . .	21
 <b>Kuhanje pomoću indukcije</b> . . . . .	<b>8</b>	 <b>Prijenos postavki</b> . . . . .	<b>22</b>
Prednosti kod kuhanja s indukcijom . . . . .	8	Aktiviranje . . . . .	22
Posude . . . . .	8	 <b>Funkcije pomoći pri kuhanju</b> . . . . .	<b>23</b>
 <b>Upoznavanje Vašeg uređaja</b> . . . . .	<b>10</b>	Vrste funkcija asistenta pri kuhanju . . . . .	23
Upravljačka ploča . . . . .	10	Prikladno posuđe za kuhanje . . . . .	24
Kuhališta . . . . .	11	Senzori i poseban pribor . . . . .	24
Pregled izbornika . . . . .	11	Funkcije i stupnjevi kuhanja . . . . .	24
Indikator preostale topline . . . . .	12	Preporučena jela . . . . .	27
 <b>Upravljanje uređajem</b> . . . . .	<b>12</b>	Teppan Yaki i Grill za Flex zonu . . . . .	35
Prva uporaba . . . . .	12	Asistent . . . . .	37
Uključivanje i isključivanje ploče za kuhanje . . . . .	12	 <b>Bežični senzor temperature</b> . . . . .	<b>37</b>
Namještanje zone za kuhanje . . . . .	12	Priprema i čišćenje bežičnog senzora temperature . . . . .	37
Preporuke za kuhanje . . . . .	13	Povezivanje bežičnog senzora temperature s upravljačkom pločom . . . . .	38
 <b>Flex zona</b> . . . . .	<b>16</b>	Čišćenje . . . . .	38
Savjeti za uporabu posuda . . . . .	16	Zamjena baterije . . . . .	39
Kao dva zasebna kuhališta . . . . .	16	Izjava o sukladnosti . . . . .	39
Kao jedino kuhalište . . . . .	16	 <b>Zaštita za djecu</b> . . . . .	<b>40</b>
 <b>Funkcija Move</b> . . . . .	<b>17</b>	Aktiviranje i deaktiviranje zaštite za djecu . . . . .	40
Aktiviranje . . . . .	17	Automatska zaštita za djecu . . . . .	40
Deaktiviranje . . . . .	17	 <b>Zaštita od brisanja</b> . . . . .	<b>40</b>
 <b>Zona FlexPlus</b> . . . . .	<b>18</b>	Aktiviranje . . . . .	40
Napomene za posude za kuhanje . . . . .	18	Deaktiviranje . . . . .	40
Aktiviranje . . . . .	18	 <b>Automatsko isključivanje</b> . . . . .	<b>40</b>
Deaktiviranje . . . . .	18	 <b>Osnovne postavke</b> . . . . .	<b>41</b>
 <b>Vremenske funkcije</b> . . . . .	<b>19</b>	Za pristup osnovnim postavkama: . . . . .	41
Programiranje vremena kuhanja . . . . .	19	Izbornik Osnovne postavke . . . . .	41
Timer . . . . .	19	Izlaz iz osnovnih postavki . . . . .	41
Funkcija štoperice . . . . .	19	Spremanje ili odbacivanje promjena . . . . .	41
 <b>PowerBoost funkcija</b> . . . . .	<b>20</b>		
Aktiviranje . . . . .	20		
Deaktiviranje . . . . .	20		

	<b>Prikaz potrošnje energije</b> .....	<b>42</b>
	<b>Ispit posuda</b> .....	<b>42</b>
	<b>Power-Manager</b> .....	<b>43</b>
	<b>Home Connect</b> .....	<b>43</b>
	Uređivanje .....	43
	Postavke Home Connect .....	45
	Ažuriranje softvera .....	47
	Dijagnoza na daljinu .....	48
	Napomena o zaštiti podataka .....	48
	Izjava o sukladnosti .....	48
	<b>Povezivanje nape</b> .....	<b>48</b>
	Uređivanje .....	49
	Odvojiti s mreže .....	49
	Upravljanje napom iznad ploče za kuhanje .....	50
	Postavke upravljanja napom .....	51
	<b>Čišćenje</b> .....	<b>52</b>
	Ploča za kuhanje .....	52
	Okvir ploče za kuhanje .....	52
	<b>Česta pitanja i odgovori (FAQ)</b> .....	<b>53</b>
	<b>Što učiniti kod smetnji?</b> .....	<b>54</b>
	Napomene, upozorenja i dojava pogreški .....	54
	Savjeti .....	54
	Demonstracijski način rada .....	55
	<b>Servisna služba</b> .....	<b>56</b>
	Proizvodni broj (E-br.) i tvornički broj (FD-br.) .....	56
	<b>Probna jela</b> .....	<b>57</b>

---

Više informacija o proizvodima, priboru, rezervnim dijelovima i uslugama naći ćete na internetu:  
**[www.bosch-home.com](http://www.bosch-home.com)** i u internetskoj trgovini:  
**[www.bosch-eshop.com](http://www.bosch-eshop.com)**

## Namjenska uporaba

Pažljivo pročitajte ove upute za uporabu. Upute za uporabu i montažu te informacije o uređaju sačuvajte za kasniju uporabu ili za sljedećeg korisnika.

Nakon vađenja iz ambalaže, provjerite uređaj. U slučaju da je došlo do oštećenja prilikom transporta, nemojte priključivati uređaj, kontaktirajte tehnički servis i zabilježite nastala oštećenja, u suprotnom ćete izgubiti pravo na bilo kakvu odštetu.

Ugradnju uređaja treba izvršiti prema priloženoj uputi za montažu.

Ovaj uređaj namijenjen je za uporabu u privatnim kućanstvima te unutar kuće. Uređaj koristite samo za pripremu jela i pića. Postupak kuhanja potrebno je nadzirati. Kratkotrajni postupak kuhanja potrebno je neprestano nadzirati. Uređaj koristite samo u zatvorenim prostorima.

Ovaj uređaj predviđen je za korištenje do visine od maksimalno 4000 metara iznad morske razine.

Nemojte koristiti pokrivala za ploču za kuhanje. Zbog pregrijavanja, paljenja ili rasprskavajućih materijala mogla bi uzrokovati nezgode.

Koristite isključivo zaštitne naprave ili rešetku za zaštitu djece koje smo odobrili. Neprimjerene zaštitne naprave ili rešetke za djecu mogu prouzročiti nezgode.

Ovaj uređaj nije namijenjen za korištenje sa satom za vremensko uključivanje ili daljinskim upravljačem.

Ovaj uređaj mogu koristiti djeca od 8 godina nadalje i osobe smanjenih tjelesnih, osjetilnih ili mentalnih sposobnosti ili osobe s nedovoljnim iskustvom ili znanjem ako su pod nadzorom osobe odgovorne za njihovu sigurnost ili ako ih je osoba uputila glede sigurnog korištenja uređaja i ako su razumjeli opasnosti koje iz toga proizlaze.

Djeca se ne smiju igrati s uređajem. Djeca ne smiju čistiti i održavati uređaj ukoliko nemaju 15 godina i više i ako su pod nadzorom.

Djecu mlađu od 8 godina držite na sigurnoj udaljenosti od priključnog voda.

Valja nadzirati postupak kuhanja. Stalno valja nadzirati kraći postupak kuhanja.

U slučaju da imate ugrađen elektrostimulator srca (pacemaker) ili sličan medicinski uređaj, budite posebno oprezni pri korištenju ili približavanju indukcijskoj ploči za kuhanje dok je uključena. Zatražite savjet liječnika ili proizvođača medicinskog uređaja kako biste provjerili da li zadovoljava važeće propise i kako biste se informirali o mogućim neusklađenostima.

Ako imate aktivni implantirani medicinski uređaj (npr. srčani stimulator ili defibrilator), u tom slučaju provjerite kod svojeg liječnika odgovara li isti direktivi Vijeća 90/385/EEZ od 20. lipnja 1990. kao i normi DIN EN 45502-2-1 i DIN EN 45502-2-2 i je li odabran, implantiran i programiran sukladno VDE-AR-E 2750-10. Ako su ovi preduvjeti ispunjeni i uz to ne koristite nemetalni kuhinjski pribor i posuđe s nemetalnim ručkama, korištenje ove indukcijske ploče za kuhanje je neopasno kod namjenske uporabe.

## **Važne sigurnosne napomene**

### **Upozorenje – Opasnost od požara!**

- Vruće ulje i mast mogu se zapaliti jako brzo. Vruće ulje i mast nikada ne ostavljajte bez nadzora. Požar nikada ne gasite vodom. Isključite kuhalište. Plamen pažljivo gasite s poklopcem, dekom za gašenje požara ili sličnim.
- Kuhališta postaju jako vruća. Na ploču za kuhanje nikada ne postavljajte zapaljive predmete. Na ploči za kuhanje ne držite nikakve predmete.
- Uređaj je vruć. Nikada ne držite zapaljive predmete ili sprejeve u ladicama direktno ispod ploče za kuhanje.
- Ploča za kuhanje se sama isključuje i ne možete više s njom rukovati. Kasnije se može nehotice uključiti. Iskopčajte osigurač u ormariću za osigurače. Pozovite servisnu službu.
- Uporaba pokrivala za ploču za kuhanje nije dopuštena. Zbog pregrijavanja, zapaljenja ili rasprskavajućih materijala mogla bi uzrokovati nezgode.

### **Upozorenje – Opasnost od opekline!**

- Kuhališta i predmeti oko njih, pogotovo eventualno prisutni okviri kuhališta izrazito su vrući. Nikada ne dodirujte vruće površine. Djecu držite podalje od kuhališta.
- Kuhalište se zagrijava ali indikator ne funkcionira. Isključite osigurač u ormariću s osiguračima. Nazovite servis.
- Metalni predmeti na kuhalištu ubrzo postaju vrući. Na kuhalištu nikada ne odlažite metalne predmete, poput primjerice noževa, vilica, žlica i poklopaca.
- Nakon svake upotrebe, ploču za kuhanje obavezno isključite pomoću glavnog prekidača. Nemojte čekati da se ploča za kuhanje automatski isključi jer na njoj više nema posude za kuhanje.

### **Upozorenje – Opasnost od strujnog udara!**

- Nestručni popravci su opasni. Popravke smije vršiti samo serviser koji je prošao našu obuku i smije zamijeniti priključne vodove. Ako je uređaj neispravan, izvucite mrežni utikač ili isključite osigurač u ormariću s osiguračima. Nazovite servisnu službu.
- Prodrta vlaga može uzrokovati strujni udar. Ne koristite visokotlačni ili parni čistač.
- Neispravan uređaj može uzrokovati strujni udar. Nikada ne uključujte neispravan uređaj. Izvucite mrežni utikač ili isključite osigurač u ormariću s osiguračima. Nazovite servisnu službu.
- Pukotine ili oštećenja na staklokeramičkoj ploči mogu uzrokovati strujne udare. Isključite osigurač u ormariću s osiguračima. Nazovite servis.

### **Upozorenje – Opasnost zbog magnetizma!**

Bežični senzor temperature ima u sebi ugrađen magnet. Elementi s ugrađenim magnetom mogu oštetiti elektronske implantate, npr. srčane stimulatore ili inzulinske pumpe. Kao osoba s ugrađenim elektronskim implantatima ne smijete držati senzor temperature u džepovima svoje odjeće i s obzirom na svoj srčani stimulator ili sličan medicinski uređaj morate se pridržavati najmanjeg razmaka od 10 cm od upravljačke ploče.

### **Upozorenje – Opasnost od kvara!**

Ova je ploča za kuhanje opremljena ventilatorom na donjoj strani. Ako se ispod ploče za kuhanje nalazi ladica, tamo ne čuvajte male ili šiljaste predmete, papir i kuhinjske krpe. Mogu se usisati i oštetiti ventilator ili utjecati na hlađenje. Trebate se pridržavati minimalnog razmaka od 2 cm između sadržaja ladice i ulaza ventilatora.

**⚠ Upozorenje – Opasnost od ozljede!**

- Bežični senzor za kuhanje ima bateriju koja se može oštetiti ako je izložena visokim temperaturama. Skinite senzor s posude za kuhanje i čuvajte dalje od svakog izvora topline.
- Senzor temperature može biti jako vruć kada ga skidate s lonca. Za skidanje koristite kuhinjske rukavice ili kuhinjsku krp.
- Pri kuhanju po principu bain-marie, ploča za kuhanje i posuda za kuhanje mogu puknuti zbog pregrijavanja. Posuda za kuhanje po principu bain-marie ne smije izravno dodirivati dno posude koja sadrži vodu. Koristite samo posude za kuhanje otporne na visoke temperature.
- Posude može zbog tekućine koja se nalazi između dna lonca i kuhališta naglo skočiti u zrak. Kuhališta i dno lonca uvijek držite suhima.

**🔧 Uzroci oštećenja****Oprez!**

- Gruba dna posuda mogu ogrebat ploču za kuhanje.
- Nikada nemojte stavljati prazne posude na grijaće površine. Može doći do oštećenja.
- Nemojte stavljati vruće posude na upravljačku ploču, na dijelove s pokazivačima ili na marku ploče. Može doći do oštećenja.
- Pad tvrdih ili šiljatih predmeta na ploču za kuhanje može uzrokovati oštećenja.
- Aluminijska folija i plastične posude se rastapaju na vrućim grijaćim površinama. Ne preporučuje se uporaba zaštitnih folija na ploči za kuhanje.

**Pregled**

U slijedećoj tablici naći ćete najčešća oštećenja:

Oštećenja	Uzrok	Mjera
Mrlje	Prekipjela hrana.	Odmah uklonite prekipjelu hranu pomoću strugača za staklo.
	Neprikladna sredstva za čišćenje.	Koristite samo sredstva za čišćenje koja su prikladna za ploče za kuhanje ove vrste.
Ogrebotine	Sol, šećer i pijesak.	Ploču za kuhanje ne koristite kao radnu površinu ili površinu za odlaganje.
	Hrapava dna posuda za kuhanje mogu ogrebat ploču za kuhanje.	Provjerite posude.
Promjene boje	Neprikladna sredstva za čišćenje.	Koristite samo sredstva za čišćenje koja su prikladna za ploče za kuhanje ove vrste.
	Ogrebotine od lonca.	Pri pomicanju podignite lonce i tave.
Stvaranje mjehurića	Šećer, jela koja sadrže puno šećera.	Odmah uklonite prekipjelu hranu pomoću strugača za staklo.

## Zaštita okoliša

U ovom poglavlju ćete dobiti informacije o uštedi energije i zbrinjavanju uređaja.

### Savjeti za uštedu energije

- Lonce uvijek poklopite odgovarajućim pokrova. Kuhanje bez pokrova troši znatno više energije. Koristite stakleni pokrov kako biste bolje vidjeli u lonac a da pritom ne morate skidati pokrov.
- Koristite lonce i tave s ravnim dnom. Neravna dna povećavaju potrošnju energije.
- Promjer dna lonca i tave treba odgovarati veličini kuhališta. Molimo uzmite u obzir slijedeće: proizvođači posuđa često navode gornji promjer lonca koji je često veći od promjera dna lonca.
- Za male količine koristite manji lonac. Za veći, samo djelomično napunjeni lonac potrebno je više energije.
- Kuhajte s malo vode. To štedi energiju. Kod povrća vitamini i minerali ostaju sačuvani.
- Pravovremeno smanjite na niži stupanj za kuhanje. Tako štedite energiju.

### Ekološki prihvatljivo zbrinjavanje

Ambalažu zbrinite ekološki prihvatljivo.



Ovaj uređaj je označen u skladu s europskom direktivom 2012/19/EU o električnim i elektroničkim starim uređajima (waste electrical and electronic equipment - WEEE). Direktiva zadaje okvir za vraćanje i preradu starih uređaja važeću u cijeloj EU.

Bežični senzor temperature je opremljen baterijom. Istrošenu bateriju zbrinite na ekološki prihvatljiv način.

## Kuhanje pomoću indukcije

### Prednosti kod kuhanja s indukcijom

Kuhanje s indukcijom se bitno razlikuje od dosadašnjeg kuhanja jer toplina nastaje izravno u posudi za kuhanje. To pruža cijeli niz prednosti:

- Uštedu vremena kod kuhanja i pečenja.
- Uštedu energije.
- Jednostavnije čišćenje i održavanje. Prekipjela hrana ne zagori brzo.
- Kontrola topline i sigurnost; ploča za kuhanje odmah povećava ili smanjuje dovod topline nakon svakog korištenja. Kuhalište s indukcijom odmah prekida dovod topline u trenutku kada maknete posudu s kuhališta, a da ga prethodno niste isključili.

### Posude

Koristite samo feromagnetsko posuđe za kuhanje s indukcijom, primjerice:

- Posuđe od emajliranog čelika
- Posuđe od lijevanog željeza
- Posebno posuđe od plemenitog čelika prikladno kuhanje za indukcijskim pločama.

Kako biste provjerili je li posuđe prikladno za indukciju, možete pogledati u poglavlju → "Ispit posuđa".

Za dobar rezultat kuhanja feromagnetsko područje dna lonca treba odgovarati veličini kuhališta. Ukoliko posuda za kuhanje na kuhalištu nije prepoznata, pokušajte je još jednom staviti na kuhalište s manjim promjerom.

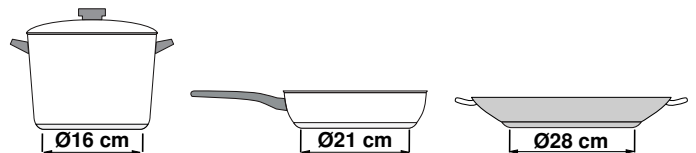

Kada se fleksibilna zona za kuhanje koristi kao pojedinačno kuhalište, možete koristiti veće posude koje su posebno prikladne za ovo područje. Informacije o pozicioniranju posude za kuhanje naći ćete u poglavlju → "Flex zona".





Također postoji indukcijsko posuđe čije dno nije u potpunosti feromagnetsko:

- Ako je dno posude za kuhanje samo djelomice feromagnetsko, zagrijava se samo feromagnetska površina. Stoga se može dogoditi da se toplina ne raspoređuje ravnomjerno. Područje koje nije feromagnetsko moglo bi postići nižu temperaturu kuhanja.

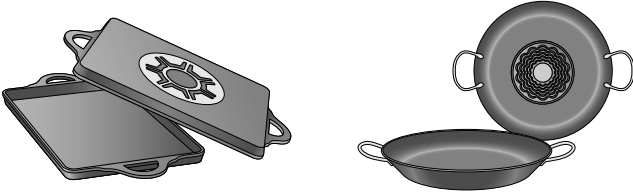

- Ukoliko je dno posude izrađeno od aluminija, smanjuje se feromagnetska površina. Može se dogoditi da se posuda neće dovoljno ili uopće zagrijati.

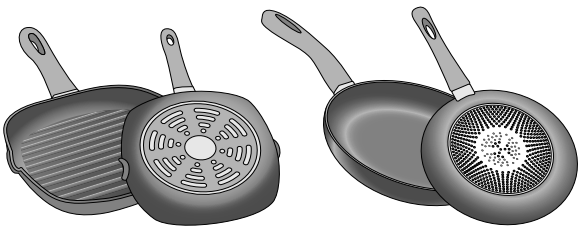

### Neprikladne posude

Nikada nemojte koristiti prijenosne ploče niti posude od:

- finog običnog čelika
- stakla
- gline
- bakra
- aluminija

### Svojstva dna posude

Svojstva dna posude mogu utjecati na rezultat kuhanja. Koristite lonce i tave izrađene od materijala koji ravnomjerno raspoređuju toplinu u loncu odnosno loncima s višeslojnim dnom od plemenitog čelika kako biste uštedjeli vrijeme i energiju.

Koristite posuđe s ravnim dnom jer neravna dna utječu na dovod topline.

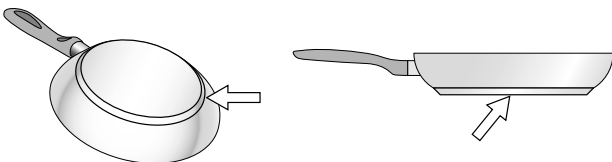

### Posuda nije na ploči ili veličina nije odgovarajuća

Ako se na odabranu grijaću površinu ne postavi posuda, ili posuda nije od odgovarajućeg materijala ili je neprikladne veličine, razina snage koja se prikazuje na pokazivaču za grijaću površinu će treperiti. Postavite odgovarajuću posudu da bi prestala treperiti. Ako ne postavite posudu unutar 90 sekundi, grijaća površina se automatski isključuje.

### Prazne posude ili posude s tankim dnom

Nemojte grijati prazne posude niti koristiti posude s tankim dnom. Ploča za kuhanje je opremljena ugrađenim sustavom zaštite, ali prazna posuda se može zagrijati tako brzo da funkcija "automatskog isključivanja" ne stigne reagirati i može doći do vrlo visoke temperature. Dno posude se može rastopiti i oštetiti staklo ploče. U tom slučaju, nemojte dirati posudu i isključite grijaću površinu. Ako nakon hlađenja ne radi, kontaktirajte tehnički servis.

### Prepoznavanje lonca

Ispod svakog kuhališta nalazi se senzor za prepoznavanje lonca, a ovisi o feromagnetskom promjeru i materijalu dna posude za kuhanje. Stoga uvijek trebate koristiti kuhalište koje je najprikladnije promjeru dna lonca.

## Upoznavanje Vašeg uređaja

Informacije o dimenzijama i snazi kuhališta naći ćete u → *Stranica 2*

**Napomena:** . Ovisno o tipu uređaja moguća su odstupanja u bojama i pojedinostima.

### Upravljačka ploča



Površine za upravljanje	
①	Glavni prekidač
🔒	Blokiranje upravljačke ploče u svrhu čišćenja Zaštita za djecu
⚙️	Osnovne postavke
i	Info izbornik
🕒	Funkcija štoperice
⌚	Timer
☐ / ☐	Flex zona
0...Boost	Područje namještanja
1...9	Stupnjevi kuhanja
🔥	Funkcija održavanja topline
⬆️	Funkcija Powerboost
⬆️	Funkcija Shortboost
menu	Izbornik Načini kuhanja:
☐	Stupnjevi kuhanja
👤	Asistent
🔥	Funkcije kuhanja
🔥	Senzor za pečenje
🔄	Funkcija Move
🕒	Programiranje vremena kuhanja
🌀	Upravljanje odvodom pare
📶	WLAN



### Senzorska polja

Senzorska polja su polja osjetljiva na dodir. Za odabir neke funkcije dodirnite odgovarajući simbol. Na zaslonu su pojavljuju raspoložive funkcije.

### Napomene

- Pobrinite se da je upravljačka ploča uvijek čista i suha. Vlaga može utjecati na rad ploče za kuhanje.
- Nikada ne stavljajte vruću posudu za kuhanje na zaslon osjetljiv na dodir. Elektronika se može pregrijati.

## Kuhališta

Kuhališta		
	Jednostruko kuhalište	Koristite posude za kuhanje primjerene veličine.
	Fleksibilna zona za kuhanje	Vidi odlomak → "Flex zona"
	Zona za kuhanje FlexPlus	Zona za kuhanje FlexPlus uvijek se uključuje zajedno s odgovarajućom desnom ili lijevom zonom za kuhanje. Vidi odlomak → "Zona FlexPlus"

Koristite samo posude za kuhanje koje su primjerene za indukcijsko kuhanje, vidi odlomak → "Kuhanje pomoću indukcije"

## Pregled izbornika

Intuitivna struktura izbornika vaše ploče za kuhanje vam pomaže da se brzo snađete. Ovdje ćete saznati više o najvažnijim izbornicima.

### Glavni zaslon

Na glavnom zaslonu se pojavljuje pregled sa zonama za kuhanje koje ima ploča za kuhanje. U aktivnim zonama za kuhanje prikazuju se načini kuhanja, stupnjevi kuhanja i vremenske funkcije.

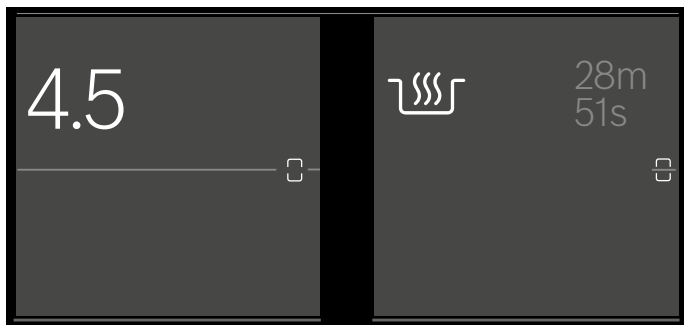

### Područje namještanja

U području namještanja neke zone za kuhanje možete konfigurirati stupnjeve kuhanja, vrijeme kuhanja i razne načine kuhanja za tu zonu za kuhanje.

Kako biste došli u područje namještanja, dodirnite željenu zonu za kuhanje.

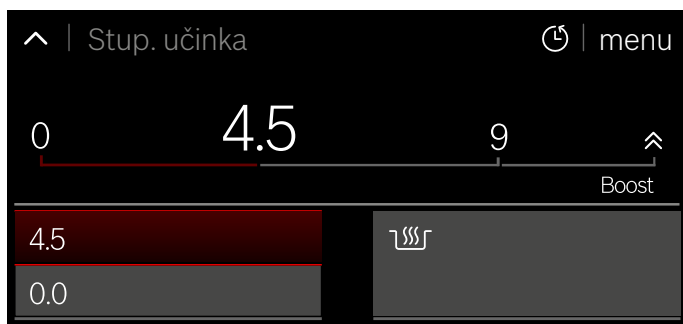

## Statusni redak

U statusnom retku pojavljuju se timer, funkcija štoperice i ostala izvršena postavljanja.

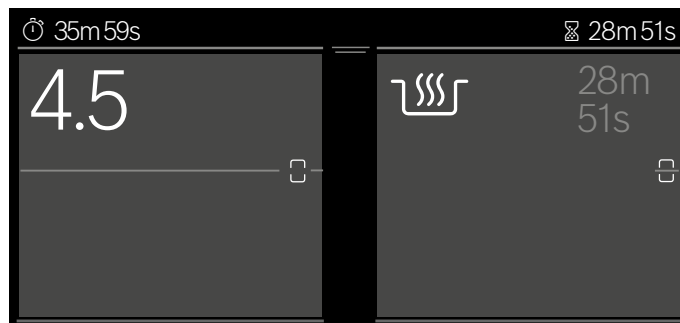

Za prikaz statusnog retka povucite prstom odozgo prema dolje preko zaslona.

Statusni redak se prikazuje samo prema izvršenom namještanju.

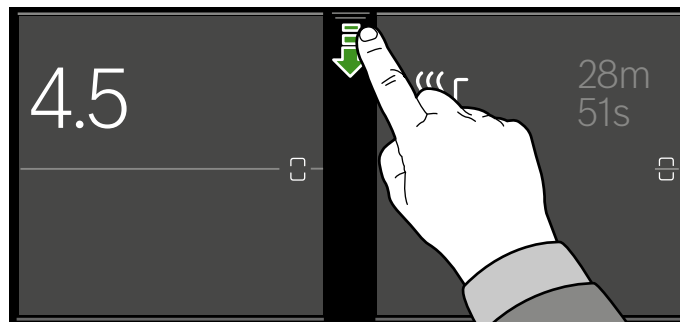

Za skrivanje statusnog retka ponovno povucite prema gore.

U nekim se slučajevima statusni redak automatski sakrije nakon nekoliko sekundi.

## Info izbornik

U info izborniku možete pozvati informacije o uređaju.





Kako biste došli u info izbornik, dodirnite senzor .

Za povratak na glavni zaslon dodirnite simbol .

Dodatno možete pozvati informacije o trenutnim funkcijama. U tu svrhu držite pritisnut simbol željene funkcije nekoliko sekundi. Na zaslonu se pojavljuje se info prozor koji opisuje trenutnu funkciju.

## Izbornik Načini kuhanja

Ploča za kuhanje ima razne načine kuhanja.

Načini kuhanja	Funkcija
 Stupnjevi snage	Odabir temperature zone za kuhanje.
 Assist	Pečenje i kuhanje s predodabirom jela.
 Funkcije kuhanja	Kuhanje s automatskim prepoznavanjem temperature bežičnog senzora za kuhanje. <b>Napomena:</b> Funkcija je raspoloživa tek kada je uspostavljena veza između bežičnog senzora za kuhanje i upravljačke ploče.
 Senzor za pečenje	Pečenje s automatskim prepoznavanjem temperature ploče za kuhanje.
 MoveMode	Reguliranje temperature pomoću položaja posude na zonama za kuhanje.

Kako biste došli u izbornik Načini kuhanja, u području namještanja zone za kuhanje dodirnite menu.

## Indikator preostale topline

Ploča za kuhanje ima za svaku zonu za kuhanje jedan indikator preostale topline. Indikator pokazuje je li zona za kuhanje još vruća. Ne dodirujte zonu za kuhanje sve dok njezino polje na zaslonu ima crvenu pozadinu.

Kada se zona za kuhanje isključi nakon kuhanja, onda svijetli indikator preostale topline. Čak i kada je ploča za kuhanje već isključena, svijetli indikator preostale topline sve dok je zona za kuhanje i dalje topla.

## Upravljanje uređajem

U ovom poglavlju možete pročitati kako ćete namjestiti kuhalište. U tablici ćete pronaći stupnjeve za kuhanje i vrijeme kuhanja za različita jela.

### Prva uporaba

Pri prvom uključivanju uređaja se na kontrolnoj ploči pojavljuje izbornik kako biste izvršili prvo namještanje. Zatim se prikazuje glavni zaslon.

**Napomena:** Jezik i svaku drugu postavku možete uvijek promijeniti. Ostale informacije o odabiru jezika naći ćete u poglavlju → "Osnovne postavke".

### Uključivanje i isključivanje ploče za kuhanje

Ploču za kuhanje uključite i isključite glavnim prekidačem.

**Uključivanje:** Dodirnite senzor ①. Javlja se zvučni signal, a zaslon osjetljiv na dodir svijetli. Nakon kratkog vremena uključivanja ploča za kuhanje je spremna za rad.

**Isključivanje:** Dodirnite simbol ① i držite ga pritisnutog sve dok se indikator uz glavni prekidač ne ugasi. Indikator preostale topline svijetli sve dok se zone za kuhanje dovoljno ne ohlade.

### Napomene

- Ploča za kuhanje se isključuje automatski kada su sve zone za kuhanje isključene duže od 30 sekundi.
- Odabrane postavke ostaju pohranjene prvih 10 minuta nakon isključivanja ploče za kuhanje. Ako u tom vremenu ponovno uključite ploču za kuhanje, preuzimaju se prethodne postavke. Informacije o promjeni vremena, u kojem se pohranjuju odabrane postavke, naći ćete u poglavlju → "Osnovne postavke".

### Namještanje zone za kuhanje

Namjestite željeni stupanj snage od 1 do 9.

Stupanj snage 1 = najniži stupanj.

Stupanj snage 9 = najviši stupanj.

Svaki stupanj snage ima i međustupanj.

### Napomene

- Radi zaštite osjetljivih dijelova uređaja od pregrijavanja ili strujnog preopterećenja ploča za kuhanje može privremeno smanjiti snagu.
- Radi sprječavanja nastajanja buke uređaja ploča za kuhanje može privremeno smanjiti snagu.

## Odabir kuhališta i podešavanje stupnja za kuhanje

Ploča za kuhanje mora biti uključena.

1. Dodirnom odgovarajućeg indikatora odaberite željeno kuhalište. Na kontrolnoj ploči se prikazuje područje namještanja odabranog kuhališta.

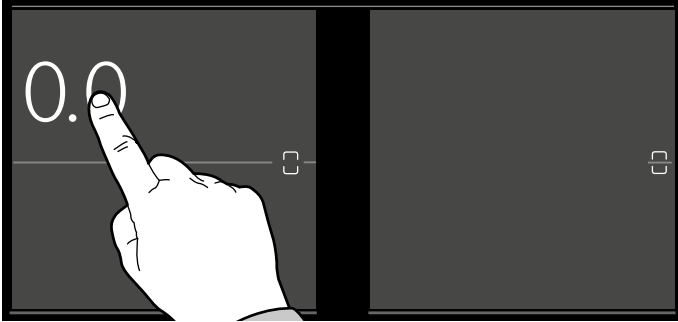

2. Prstom prijedite preko područja namještanja i dodirnite željeni stupanj za kuhanje.

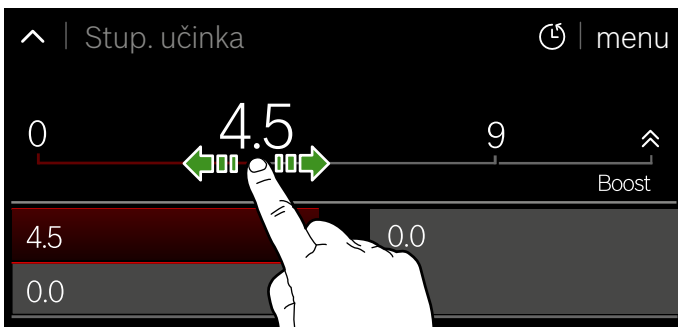

Stupanj za kuhanje je podešen.

Za povratak na glavni zaslon ponovno dodirnite aktivno kuhalište.

**Napomena:** Ako se na aktivnom kuhalištu ne nalazi posuda za kuhanje, onda treperi odabrani stupanj za kuhanje. Kuhalište se nakon određenog vremena isključuje.

### Promjena stupnja za kuhanje

Odaberite kuhalište i u području namještanja namjestite novi stupanj za kuhanje.

### Isključivanje kuhališta

Odaberite kuhalište i u području namještanja namjestite stupanj za kuhanje 0. Kuhalište se isključuje i svijetli indikator preostale topline.

### Funkcija brzog biranja

Prstom prijedite udesno preko zone za kuhanje kako biste namjestili stupanj snage na 9.0 ili ulijevo na 0.0. Dodatne informacije o aktiviranju ove funkcije nalaze se u poglavlju → "Osnovne postavke"

## Preporuke za kuhanje

### Preporuke

- Kod zagrijavanja pirea, krem juha i gustih umaka promiješajte povremeno.
- Za zagrijavanje namjestite stupanj za kuhanje 8 - 9.
- Kod kuhanja s poklopcem smanjite stupanj za kuhanje čim između poklopca i posude za kuhanje počne izlaziti para. Za dobar rezultat kuhanja nije potrebno izlaženje pare.
- Nakon kuhanja posudu za kuhanje držite zatvorenu sve do posluživanja.
- Za kuhanje u ekspres loncu pridržavajte se uputa proizvođača.
- Hranu nemojte predugo kuhati kako bi sačuvala hranjive vrijednosti. Pomoću kuhinjskog sata možete podesiti optimalno vrijeme kuhanja.
- Za zdraviji rezultat kuhanja trebate izbjegavati ulje koje se počinje dimiti.
- Kako bi jelo dobilo posebno lijepu boju, pecite jedno za drugim u malim porcijama.
- Posuda za kuhanje može postići visoke temperature kod kuhanja. Preporučamo korištenje kuhinjske krpe.
- Preporuke za energetski učinkovito kuhanje naći ćete u poglavlju → "Zaštita okoliša"

**Tablica kuhanja**

U tablici je prikazano koji stupanj za kuhanje je prikladan za svako jelo. Vrijeme kuhanja može varirati ovisno o načinu, težini, debljini i kvaliteti jela.

	Stupanj kuhanja	Vrijeme kuhanja (min)
<b>Topljenje</b>		
Čokolada, kuvertura	1 - 1.5	-
Maslac, med, želatina	1 - 2	-
<b>Zagrijavanje i održavanje topline</b>		
Varivo, npr. varivo od leće	1.5 - 2	-
Mlijeko*	1.5 - 2.5	-
Zagrijavanje hrenovki u vodi*	3 - 4	-
<b>Odmrzavanje i zagrijavanje</b>		
Smrznuti špinat	3 - 4	15 - 25
Smrznuti gulaš	3 - 4	35 - 55
<b>Kuhanje, prokuhavanje na laganoj vatri</b>		
Okruglice od krumpira*	4.5 - 5.5	20 - 30
Riba*	4 - 5	10 - 15
Bijeli umaci, npr. bešamel umak	1 - 2	3 - 6
Pjenasti umaci, npr. umak Bernaise, umak Holandez	3 - 4	8 - 12
<b>Kuhanje, kuhanje na pari, pirjanje</b>		
Riža (s dvostrukom količinom vode)	2.5 - 3.5	15 - 30
Riža na mlijeku***	2 - 3	30 - 40
Krumpir kuhan u ljusci	4.5 - 5.5	25 - 35
Oguljeni kuhani krumpir	4.5 - 5.5	15 - 30
Tjestenina*	6 - 7	6 - 10
Varivo	3.5 - 4.5	120 - 180
Juhe	3.5 - 4.5	15 - 60
Povrće	2.5 - 3.5	10 - 20
Povrće, duboko zamrznuto	3.5 - 4.5	7 - 20
Kuhanje u ekspres loncu	4.5 - 5.5	-
<b>Pirjanje</b>		
Rolade	4 - 5	50 - 65
Pirjano pečenje	4 - 5	60 - 100
Gulaš***	3 - 4	50 - 60

\* Bez poklopca

\*\* Češće okrenuti

\*\*\* Zagrijati na stupnju kuhanja 8 - 8.5

	Stupanj kuhanja	Vrijeme kuhanja (min)
<b>Pirjanje / Pečenje s malo ulja*</b>		
Odresci, naravni ili panirani	6-7	6-10
Odresci, duboko zamrznuti	6-7	6-12
Kotlet, naravni ili panirani**	6-7	8-12
Odresci (debljine 3 cm)	7-8	8-12
Prsa od peradi (debljine 2 cm)**	5-6	10-20
Prsa od peradi, duboko smrznuta**	5-6	10-30
Kosani odresci (debljine 3 cm)**	4.5-5.5	20-30
Hamburger (debljine 2 cm)**	6-7	10-20
Riba i riblji fileti, naravni	5-6	8-20
Riba i riblji fileti, panirani	6-7	8-20
Riba, panirana i duboko smrznuta, npr. riblji štapići	6-7	8-15
Škamp, račići	7-8	4-10
Sotiranje povrća i svježih gljiva	7-8	10-20
Jela iz tave, povrće, meso izrezano na trakice na azijski način	7-8	15-20
Jela iz tave, duboko zamrznuta	6-7	6-10
Palačinke (peći zasebno)	6.5-7.5	-
Omlet (peći zasebno)	3.5-4.5	3-10
Jaja na oko	5-6	3-6
<b>Prženje* (150-200 g po porciji u 1-2 l ulja, prženje u porcijama)</b>		
Duboko zamrznuti proizvodi, npr. pommes frites, pileći nuggets	8-9	-
Kroketi, duboko zamrznuti	7-8	-
Meso, npr. pileći komadi	6-7	-
Riba, panirana ili u pivskom tijestu	6-7	-
Povrće, gljive, panirane ili u pivskom tijestu, u tempuri	6-7	-
Sitno pecivo, npr. krafne, voće u pivskom tijestu	4-5	-
* Bez poklopca		
** Češće okrenuti		
*** Zagrijati na stupnju kuhanja 8-8.5		

## Flex zona

Po potrebi se može koristiti kao pojedinačno kuhalište ili kao dva zasebna kuhališta.

Ima četiri induktora koji rade odvojeno. Kada radi fleksibilna zona za kuhanje, aktivira se samo područje na kojem se nalazi posuda za kuhanje.

### Savjeti za uporabu posuda

Kako bi se osiguralo dobro prepoznavanje i raspodjela topline, preporučuje se dobro centrirati posudu:

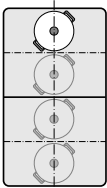
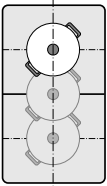
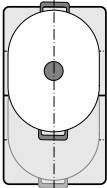
Kao jedino kuhalište	
	Promjer 13 cm ili manji Stavite posudu u jedan od četiri položaja koje možete vidjeti na slici.
	Promjer preko 13 cm Stavite posudu u jedan od tri položaja koja možete vidjeti na slici.
	Ako je promjer posude za kuhanje veći od kuhališta, stavite je uz gornji ili donji rub fleksibilne zone za kuhanje.

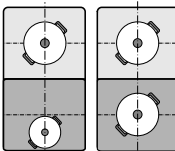
Kao dva zasebna kuhališta	
	Možete odvojeno koristiti prednja i stražnja kuhališta s dva odgovarajuća induktora. Za svako pojedinačno kuhalište namjestite željeni stupanj za kuhanje. Koristite samo jednu posudu za kuhanje na svakom kuhalištu.

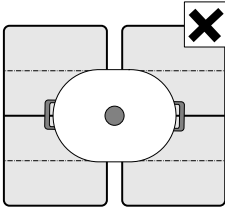
Preporuke	
	Kod ploča za kuhanje s više od jedne fleksibilne zone za kuhanje stavite posudu tako da prekrije samo jednu od fleksibilnih zona za kuhanje. Kuhališta se inače neće propisno uključiti i nećete postići dobar rezultat kuhanja.

### Kao dva zasebna kuhališta

Fleksibilnu zonu za kuhanje možete koristiti kao dva zasebna kuhališta.



#### Aktiviranje

Vidi poglavlje → "Upravljanje uređajem"

### Kao jedino kuhalište

Korištenje cijele zone za kuhanje spajanjem dva kuhališta.

#### Povezivanje kuhališta

1. Stavite posudu za kuhanje.
2. Dodirnite simbol  zone za kuhanje na kojoj se nalazi posuda za kuhanje.  
Indikator  svijetli.
3. Odaberite fleksibilnu zonu za kuhanje i namjestite stupanj za kuhanje.

Fleksibilna zona za kuhanje je aktivirana.

#### Promjena stupnja za kuhanje

Odaberite fleksibilnu zonu za kuhanje i u području namještanja promijenite željeni stupanj za kuhanje.

#### Dodavanje nove posude za kuhanje

Stavite novu posudu za kuhanje na fleksibilnu zonu za kuhanje i slijedite upute na kontrolnoj ploči.

**Napomena:** Ako posudu za kuhanje pomaknete na korišteno kuhalište ili je podignete, ploča za kuhanje automatski započinje pretraživanje i ostaje pohranjen prethodno odabrani stupanj za kuhanje.

#### Odvajanje kuhališta

Dodirnite simbol .

Flex zona je deaktivirana. Obje zone za kuhanje dalje rade kao dvije odvojene zone za kuhanje.

#### Napomene

- Ako ploču za kuhanje isključite te kasnije ponovno uključite, fleksibilna zona za kuhanje će opet raditi kao dva odvojena kuhališta.
- Za promjenu postavke za konfiguriranje fleksibilne zone, pogledajte u poglavlju → "Osnovne postavke".



## Funkcija Move

Pomoću ove funkcije aktivira se cijela fleksibilna zona za kuhanje koja je podijeljena u tri područja kuhanja i čiji su stupnjevi za kuhanje prethodno podešeni.

Koristite samo jednu posudu za kuhanje. Veličina područja kuhanja ovisi o korištenoj posudi za kuhanje i pravilnom pozicioniranju iste.

### Područja kuhanja

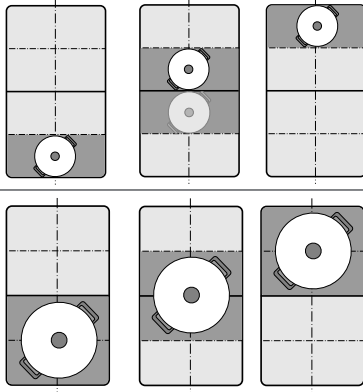

Na ovaj način posudu za kuhanje možete pomaknuti za vrijeme kuhanja na neko drugo područje kuhanja s nekim drugim stupnjem za kuhanje:

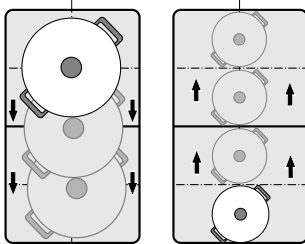

Prethodno podešeni stupnjevi snage:

Prednje područje = stupanj snage 9.0

Područje u sredini = stupanj snage 5.0



Stražnje područje = stupanj snage 150

Prethodno podešene stupnjeve snage možete promijeniti odvojeno. Kako ih možete promijeniti, pogledajte u poglavlju → "Osnovne postavke".

### Napomene

- Ako kuhalište prepozna više od jedne posude za kuhanje na fleksibilnoj zoni za kuhanje, funkcija se deaktivira.
- Ako posudu za kuhanje pomaknete unutar fleksibilne zone za kuhanje ili je podignete, ploča za kuhanje automatski započinje pretraživanje i podešava se stupanj za kuhanje područja na kojem je kuhalište prepoznalo posudu za kuhanje.
- Dodatne informacije o veličini i pozicioniranju posude za kuhanje naći ćete u poglavlju → "Flex zona"

## Aktiviranje

1. Odaberite jedno kuhalište fleksibilne zone za kuhanje.
2. Dodirnite menu.
3. Odaberite opciju  MoveMode.  
Indikator  aktivne zone za kuhanje svijetli.  
Funkcija je sada aktivirana.

## Promjena stupnja za kuhanje

Stupnjevi kuhanja pojedinačnih područja kuhanja mogu se promijeniti za vrijeme kuhanja. Dodirnite željeno područje kuhanja te u području namještanja promijenite stupanj za kuhanje.

**Napomena:** Ako se funkcija deaktivira, stupnjevi za kuhanje sva tri područja kuhanja vraćaju se na prethodno podešene vrijednosti.

## Deaktiviranje

Odaberite područje kuhanja i u području namještanja dodirnite gumb . Kuhalište se isključuje i pojavljuje se indikator preostale topline.

Funkcija je deaktivirana.

## Zona FlexPlus

Ploča za kuhanje ima zonu za kuhanje FlexPlus koja se nalazi između dvije fleksibilne zone za kuhanje i koja se uključuje zajedno s odgovarajućom desnom ili lijevom zonom za kuhanje. Stoga možete koristiti veće posude za kuhanje i postići bolje rezultate kuhanja.

Zona za kuhanje FlexPlus uvijek se uključuje zajedno s jednom od ove dvije fleksibilne zone za kuhanje. Ne postoji mogućnost da je odvojeno aktivirate.

### Napomene za posude za kuhanje

Za dobro prepoznavanje i raspodjelu topline posudu za kuhanje trebate staviti u sredinu.

Posuda za kuhanje treba prekrivati bočno kuhalište i zonu za kuhanje FlexPlus.

Ovisno o veličini posude za kuhanje možete uključiti fleksibilnu zonu za kuhanje kao dva odvojena kuhališta ili kao jedno kuhalište:

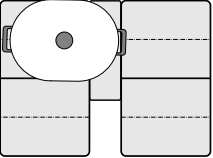
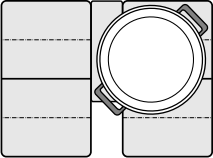
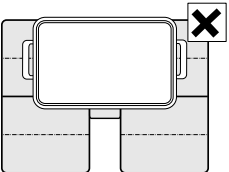
Stavljanje posude za kuhanje	
	Ovalna posuda za kuhanje Uključite fleksibilnu zonu za kuhanje kao dva odvojena kuhališta ili kao jedno kuhalište.
	Velika okrugla posuda za kuhanje Uključite fleksibilnu zonu za kuhanje kao samo jedno kuhalište.
	Posuda za kuhanje ne smije istodobno prekrivati dvije bočne zone za kuhanje i zonu za kuhanje FlexPlus.

### Aktiviranje

1. Posudu za kuhanje stavite na kuhalište i pazite da prekriva i zonu za kuhanje FlexPlus.
2. Odaberite zonu za kuhanje i željeni stupanj kuhanja. Indikator zone FlexPlus svijetli.

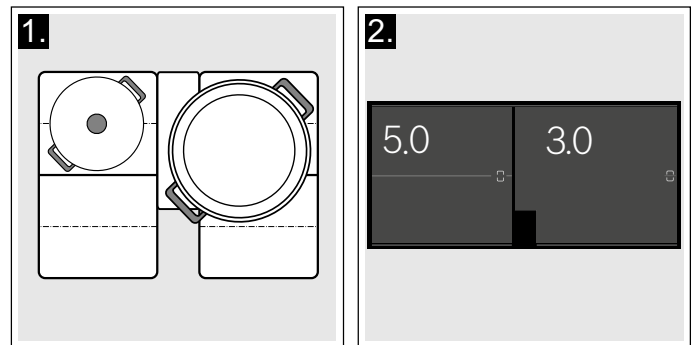

Zona za kuhanje FlexPlus je aktivirana.

**Napomena:** Ako su na dvije zone za kuhanje pokraj FlexPlus zone za kuhanje stavljene posude za kuhanje, može treperiti indikator FlexPlus zone za kuhanje.

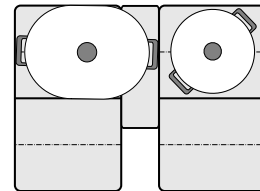

Kako biste FlexPlus zonu za kuhanje dodijelili odgovarajućoj zoni za kuhanje, podignite posudu za kuhanje i ponovno je stavite na zonu za kuhanje prije nego što odaberete stupanj snage.

### Deaktiviranje

Maknite posudu za kuhanje s kuhališta. Indikatori se gase.

Zona za kuhanje FlexPlus je deaktivirana.

## Vremenske funkcije



Vaša ploča za kuhanje ima tri funkcije timera:

- Programiranje vremena kuhanja
- Kuhinjski alarm
- Funkcija štoperice

### Programiranje vremena kuhanja

Kuhalište se automatski isključuje nakon isteka podešenog vremena.

#### Podešavanje obavljajte ovako:

1. Odaberite zonu za kuhanje i željeni stupanj snage.
2. U području namještanja zone za kuhanje dodirnite simbol .
3. Namjestite željeno vrijeme.  
Kako biste namjestili sate, dodirnite 00 h i odaberite vrijeme u području namještanja.  
Kako biste namjestili minute, dodirnite 00 m i odaberite vrijeme u području namještanja.
4. Dodirnite simbol .

Vrijeme započinje teći.

Nakon nekoliko sekundi pojavljuje se vrijeme na indikatoru zone za kuhanje.

#### Napomene

- Ako Flex zonu odaberete kao jednu zonu za kuhanje, namješteno vrijeme kuhanja je isto za cijelu zonu za kuhanje.
- Ako odaberete funkciju Move, namješteno vrijeme je isto za sva tri kuhališta.

#### Senzor pečenja

Ako ste programirali vrijeme kuhanja za neko kuhalište i ako je aktiviran senzor pečenja, vrijeme kuhanja započinje teći tek kada je postignut željeni stupanj temperature.

#### Funkcije kuhanja



Ako programirate vrijeme kuhanja za jedno kuhalište i aktivirana je jedna od funkcija kuhanja, onda će namješteno vrijeme kuhanja početi teći kada je postignuta temperatura za odabrano područje.

#### Promjena ili brisanje vremena

Kako biste došli do vremena kuhanja, najprije dodirnite zonu za kuhanje, a zatim simbol .

Za promjenu vremena kuhanja odaberite novo vrijeme kuhanje i dodirnite simbol .

Za brisanje vremena kuhanja dodirnite simbol .

Za povratak na glavni zaslon najprije dodirnite simbol , a zatim simbol .

#### Nakon isteka vremena



Zona za kuhanje se isključuje. Javlja se zvučni signal, a stupanj snage se postavlja na 0.0.

Dodirom na zonu za kuhanje gase se indikator vremena i zvučni signal.

### Timer

Timer radi neovisno o zonama za kuhanje i ostalim postavkama. Nakon isteka vremena javlja se zvučni signal. Ova funkcija ne isključuje automatski neku zonu za kuhanje.

#### Podešavanje obavljajte ovako

1. Dodirnite senzor .
2. Namjestite željeno vrijeme.  
Kako biste namjestili sate, dodirnite 00 h i odaberite vrijeme u području namještanja.  
Kako biste namjestili minute, dodirnite 00 m i odaberite vrijeme u području namještanja.
3. Dodirnite simbol .

Vrijeme započinje teći.

Nakon nekoliko sekundi pojavljuje se vrijeme na glavnom zaslonu.

#### Promjena ili brisanje vremena

Kako biste došli do timera, dodirnite senzor .

Za promjenu vremena odaberite novo vrijeme i dodirnite simbol .

Za brisanje vremena dodirnite simbol .

Za povratak na glavni zaslon dodirnite simbol .

#### Nakon isteka vremena

Nakon isteka vremena javlja se zvučni signal, a na indikatoru vremena svijetli 00:00.

Dodirom na simbol  gase se indikator vremena i zvučni signal.

### Funkcija štoperice

Funkcija štoperice prikazuje vrijeme proteklo nakon aktiviranja funkcije.

Radi neovisno o zonama za kuhanje i ostalim postavkama. Ova funkcija ne isključuje automatski neku zonu za kuhanje.

#### Aktiviranje

Dodirnite senzor .

Vrijeme započinje teći.

#### Deaktiviranje

Najprije dodirnite senzor , a zatim simbol .

Indikator vremena postavlja se na 00m 00s.

Funkcija je deaktivirana.

Za ponovno aktiviranje indikatora vremena dodirnite simbol .

Za povratak na glavni zaslon dodirnite simbol .

## PowerBoost funkcija

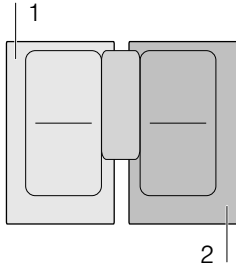

Pomoću funkcije PowerBoost možete brže zagrijati veliku količinu vode nego pomoću stupnja za kuhanje 9.

Ovu funkciju moguće je aktivirati za jedno kuhalište u slučaju kada druga kuhališta iste skupine nisu u radu (vidi sliku).



**Napomena:** U fleksibilnom području se može također aktivirati Powerboost funkcija kada se zona za kuhanje koristi kao jedino kuhalište.

### Aktiviranje

1. Odaberite kuhalište.
2. U području namještanja odaberite simbol  i držite ga pritisnutog. Simboli  i  svijetle.

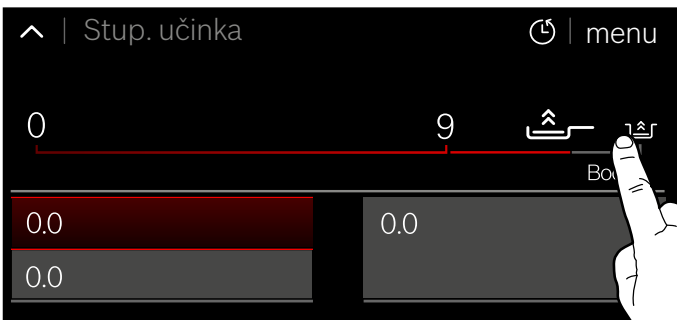

3. Odaberite simbol  bez podizanja prsta. Podignite prst. Funkcija je sada aktivirana.

### Deaktiviranje

Odaberite kuhalište i u području namještanja namjestite neki drugi stupanj za kuhanje.

Funkcija je deaktivirana.

**Napomena:** Pod određenim okolnostima možete isključiti automatski funkciju PowerBoost kako biste zaštitili elektroničke elemente u unutrašnjosti ploče za kuhanje.

## Funkcija ShortBoost

Pomoću funkcije ShortBoost možete brže zagrijati posudu za kuhanje nego pomoću stupnja za kuhanje 9. Nakon deaktiviranja funkcije odaberite primjeren stupanj za kuhanje Vaših jela.

Ovu funkciju moguće je aktivirati za jedno kuhalište u slučaju kada druga kuhališta iste skupine nisu u radu (vidi sliku).

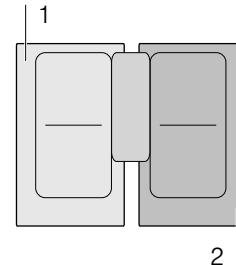



**Napomena:** Kod fleksibilne zone za kuhanje možete aktivirati i funkciju Shortboost ako se koristi kao samo jedno kuhalište.

### Preporuke za korištenje

- Uvijek koristite posude koje prije nije zagrijano.
- Koristite lonce i tave s ravnim dnom. Ne koristite posude s tankim dnom.
- Nikada bez nadzora ne zagrijavajte praznu posudu za kuhanje, ulje, maslac ili mast.
- Ne stavljate poklopac na posudu za kuhanje.
- Stavite posudu za kuhanje u sredinu kuhališta. Pazite da promjer dna posude za kuhanje odgovara veličini kuhališta.
- Informacije o vrsti, veličini i pozicioniranju posude za kuhanje naći ćete u odlomku → "Kuhanje pomoću indukcije"

### Aktiviranje

1. Odaberite kuhalište.
2. U području namještanja odaberite simbol  i držite ga pritisnutog. Simboli  i  svijetle.



3. Odaberite simbol  bez podizanja prsta. Podignite prst. Funkcija je sada aktivirana.

## Deaktiviranje

Odaberite kuhalište i u području namještanja namjestite neki drugi stupanj za kuhanje.

Funkcija je deaktivirana.



**Napomena:** Ova funkcija se isključuje automatski nakon 30 sekundi.



## Funkcija održavanja topline

Ova funkcija primjerena je za topljenje čokolade ili maslaca i za držanje jela na toplome.

### Aktiviranje

1. Odaberite kuhalište.
2. U području namještanja odaberite simbol .  
Indikator  svijetli.

Funkcija je sada aktivirana.

### Deaktiviranje

1. Odaberite kuhalište.
2. U području namještanja namjestite stupanj kuhanja na 0.

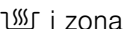
Indikator  i zona za kuhanje se isključuju.

Funkcija je deaktivirana.

## Prijenos postavki

Pomoću ove funkcije mogu se prenositi stupanj kuhanja, programirano vrijeme kuhanja i odabrana funkcija kuhanja s jednog kuhališta na drugo.

Za prijenos postavki pomaknite posudu za kuhanje s uključenog kuhališta na neko drugo kuhalište.

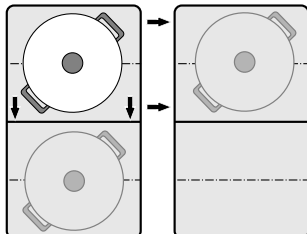

**Napomena:** Dodatne informacije o pravilnom pozicioniranju posude za kuhanje naći ćete u poglavlju → "Flex zona"

### Aktiviranje

1. Posudu za kuhanje prebacite s aktivne zone za kuhanje na neku drugu zonu.  
Zona za kuhanje će prepoznati posudu za kuhanje. Nakon kratkog vremena na zaslonu se pojavljuje pitanje želite li preuzeti dosadašnje postavke za novu zonu za kuhanje.
2. Potvrdite postavke.

Postavke se prenose na novu zonu za kuhanje. Prvobitna zona za kuhanje se deaktivira.

### Napomene

- Kada posudu za kuhanje ponovno stavite u isti položaj, postavke se zadržavaju.
- Posudu za kuhanje pomaknite samo na neku zonu za kuhanje, koja nije uključena ili koju niste prethodno podesili ili na kojoj se prije nije nalazila neka druga posuda za kuhanje.
- Funkciju PowerBoost ili ShortBoost možete pomicati samo s lijeve na desnu stranu ili s desne na lijevu stranu ako nije aktivna niti jedna zona za kuhanje.
- Ako pomičete više od jedne posude, onda je funkcija raspoloživa samo za zadnje pomaknutu posudu.

## Funkcije pomoći pri kuhanju

Funkcije pomoći pri kuhanju jamče jednostavno kuhanje i obećavaju odlične rezultate kuhanja. Preporučeni stupnjevi temperature su prikladni za svaki način kuhanja.

Oni vam omogućavaju kuhanje bez suvišnog zagrijavanja i obećavaju savršene rezultate kuhanja i pečenja.

Senzori tijekom kuhanja mjere temperaturu posude za kuhanje. Na taj se način može regulirati stupanj za kuhanje kako bi se održala prava temperatura.

Ako je postignuta odabrana temperatura, onda možete dodati namirnice. Temperatura se automatski održava stalnom, a da ne morate promijeniti stupanj temperature.

Funkcije kuhanja su raspoložive za sve zone za kuhanje ukoliko postoji bežični senzor za kuhanje.













U ovom poglavlju dobit ćete informacije o:

- funkcijama pomoći pri kuhanju
- prikladnom posuđu za kuhanje
- senzorima i posebnom priboru
- funkcijama i stupnjevima kuhanja
- preporučenim jelima

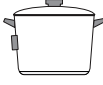
### Vrste funkcija asistenta pri kuhanju

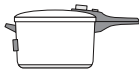
S funkcijama pomoći pri kuhanju možete za svako jelo najbolje odabrati odgovarajući način pripreme.

U tablici su prikazane različite raspoložive postavke funkcija asistenta pri kuhanju:

Funkcije pomoći pri kuhanju	Stupnjevi temperature	Posuda za kuhanje	Raspoloživost	Aktiviranje
<b>Senzor za pečenje</b>				
Pirjanje/pečenje s malo masti	1, 2, 3, 4, 5		Sve zone za kuhanje	
<b>Funkcije kuhanja</b>				
Zagrijavanje / održavanje topline	1 / 70 °C		Sve zone za kuhanje	
Kuhanje na laganoj vatri	2 / 90 °C		Sve zone za kuhanje	
Kuhanje	3 / 100 °C		Sve zone za kuhanje	
Kuhanje u ekspres loncu	4 / 120 °C		Sve zone za kuhanje	
Prženje s puno ulja u loncu*	5 / 170 °C		Sve zone za kuhanje	

\*Zagrijavanje s poklopcem i prženje bez poklopca.

Ako ploča za kuhanje nema bežični senzor za kuhanje, onda ga možete naknadno kupiti u specijaliziranim trgovinama, kod naše servisne službe ili putem naše službene internetske stranice.

## Prikladno posuđe za kuhanje

Odaberite zonu za kuhanje koja najbolje odgovara promjeru dna posude i posudu stavite u sredinu na ovu zonu za kuhanje.

Za funkcije kuhanja koristite posudu za kuhanje koja je toliko visoka da je potrebna količina vode iznad silikonske pločice bežičnog senzora za kuhanje.

Postoje tave koje su optimalno prikladne za senzor za pečenje. Možete ih naknadno kupiti u specijaliziranim trgovinama, kod naše servisne službe ili putem naše službene internetske stranice. Navedite odgovarajući referentni broj:

- HEZ390210 tava promjera 15 cm.
- HEZ390220 tava promjera 19 cm.
- HEZ390230 tava promjera 21 cm.
- HEZ390250 tava promjera 28 cm. Preporučuje se samo za zonu za kuhanje FlexPlus.
- HEZ390512 Teppan Yaki. Preporučuje se samo za fleksibilnu zonu za kuhanje.
- HEZ390522 ploča za roštiljanje. Preporučuje se samo za fleksibilnu zonu za kuhanje.

Ove tave imaju sloj protiv prijanjanja tako da je moguće pečenje s malo ulja.

### Napomene

- Senzor za pečenje je posebno podešen za ovu vrstu i veličinu tava.
- Na fleksibilnim zonu za kuhanje je moguće da se senzor za pečenje neće aktivirati ako veličina tave ne odgovara ili ako tave nisu dobro pozicionirane. Vidi poglavlje → "Flex zona".
- Druge vrste tava mogu se pregrijati i možete namjestiti nižu ili višu temperaturu od odabranog stupnja temperature. Najprije isprobajte najniži stupanj temperature i po potrebi promijenite.

Za funkcije kuhanja je svaka posuda prikladna koja se može koristiti za kuhanje s indukcijom. Informacije o posudama za kuhanje, koje su prikladne za indukciju, naći ćete u poglavlju → "Kuhanje pomoću indukcije".

U tablici funkcija pomoći pri kuhanju je za svaku funkciju navedena prikladna posuda za kuhanje.

## Senzori i poseban pribor

Senzori tijekom kuhanja mjere temperaturu posude za kuhanje. Time se regulira snaga kuhanja s velikom preciznošću kako bi se održala ispravna temperatura i kako bi se postigli savršeni rezultati kuhanja.

Vaša ploča za kuhanje ima dva različita sustava za mjerenje temperature kako biste mogli postići najbolje rezultate:

- Kontrolirajte osjetnike temperature, koji se nalaze u ploči za kuhanje, i temperaturu dna posude. Prikladno za senzor za pečenje.
- Bežični senzor za kuhanje koji prenosi informacije o temperaturi posude upravljačkoj ploči. Prikladno za funkcije kuhanja.

Senzor za kuhanje je prijeko potreban za uporabu funkcija kuhanja.

Ukoliko vaša ploča za kuhanje nema bežični senzor za kuhanje, možete ga naknadno kupiti u specijaliziranim trgovinama, kod naše servisne službe ili putem naše službene internetske stranice tako da navedete referentni broj HEZ39050.

Informacije o senzoru za kuhanje naći ćete u odlomku → "Priprema i čišćenje bežičnog senzora temperature"

## Funkcije i stupnjevi kuhanja

### Senzor pečenja

Pomoću ove funkcije se kod pečenja održava prikladna temperatura tave.

### Prednosti

- Kuhalište grije samo kad je to potrebno za održavanje temperature. Na ovaj način se štedi energija i ulje ili mast se neće pregrijati.
- Senzor za pečenje javlja kada je prazna tava postigla optimalnu temperaturu za dodavanje ulja, a potom i namirnica.

### Napomene

- Ne stavljajte poklopac na tavu. U suprotnom se funkcija ne aktivira ispravno. Možete koristiti zaštitu od prskanja kako biste izbjegli mrlje od masnoće.
- Koristite odgovarajuće ulje ili mast. Ako koristite maslac, margarin, hladno prešano maslinovo ulje ili svinjsku mast, namjestite stupanj temperature 1 ili 2.
- Nikada ne zagrijavajte mast ili ulje bez nadzora.
- Ako zona za kuhanje ima višu temperaturu od posude za kuhanje ili obrnuto, onda se senzor za kuhanje neće ispravno aktivirati.
- Za pečenje s velikom količinom ulja uvijek koristite funkciju kuhanja: Prženje s velikom količinom ulja u jednoj posudi, stupanj 5.





**Stupnjevi temperature**

Stupanj temperature	Prikladan za
1 jako niski	pripremu i reduciranje umaka, pirjanje povrća i pečenje hrane na ekstra djevičanskom maslinovom ulju, maslacu ili margarinu.
2 niski	pečenje hrane na ekstra djevičanskom maslinovom ulju, maslacu ili margarinu, npr. omleta.
3 srednji - niski	pečenje ribe i debelih namirnica, npr. kosanih odrezaka i kobasica.
4 srednji - visoki	pečenje odrezaka, jako pečeni, paniranih duboko smrznutih proizvoda, tankih namirnica, npr. odrezaka, sjeckanog mesa i povrća.
5 visoki	pečenje hrane na visokim temperaturama, npr. odrezaka, krvavo ili srednje pečeni, popečaka od krumpira i pečenog krumpira.

**Podešavanje obavljajte ovako**

Iz tablice odaberite odgovarajući stupanj temperature. Praznu posudu za kuhanje stavite na zonu za kuhanje.

1. Odaberite kuhalište.
2. Dodirnite menu i odaberite opciju  Senzor za pečenje.
3. Za povratak na glavni zaslon odaberite željeni stupanj temperature i dodirnite simbol . Funkcija je sada aktivirana. Stupanj temperature i indikator  svijetle. Indikator temperature jače svijetli crveno sve dok se ne namjesti željeni stupanj temperature. Ako je postignuta odabrana temperatura, javlja se zvučni signal.
4. Kada je postignuta temperatura pečenja, stavite ulje u tavu te zatim u nju stavite hranu koju ćete pripremati.

**Napomena:** Okrećite hranu kako ne bi zagorjela.

**Deaktiviranje senzora za pečenje**

1. Odaberite kuhalište.
2. Stupanj temperature namjestite na 0. Funkcija je deaktivirana.

**Napomena:** Kako biste izašli iz načina Senzor za pečenje, odaberite neki drugi način kuhanja.

**Rasponi i stupnjevi temperature**

Funkcije kuhanja	Stupanj temperature	Raspon temperature	Prikladno za
Zagrijavanje, održavanje topline	1/70 °C	60 - 70 °C	npr. juhe, punč
Kuhanje na laganoj vatri	2/90 °C	80 - 90 °C	npr. riža, mlijeko
Kuhanje	3/100 °C	90 - 100 °C	npr. tjestenina, povrće
Kuhanje u ekspres loncu	4/120 °C	110 - 120 °C	npr. pile, varivo.
Prženje s puno ulja u loncu	5/170 °C	170 - 180 °C	npr. krafne, mesne okruglice

**Funkcije kuhanja**

Pomoću ovih funkcija možete zagrijati, kuhati namirnice, kuhati ih u ekspres loncu ili ih pržiti u loncu s puno ulja na kontroliranoj temperaturi.

Ove funkcije su raspoložive za sva kuhališta.

**Prednosti**

- Zona za kuhanje grije samo kad je to potrebno za održavanje temperature. To štedi energiju i ulje ili mast se neće pregrijati.
- Temperatura se stalno kontrolira. Na taj se način sprječava da hrana prekupi. Osim toga ne morate mijenjati stupanj temperature.
- Zvučni signal javlja kada je voda ili ulje postiglo optimalnu temperaturu za stavljanje namirnica. Ukoliko nije potrebno odmah na početku dodati neku namirnicu, onda ćete to vidjeti u tablici.

**Napomene**

- Koristite lonce i tave s ravnim i debelim dnom. Ne koristite lonce i tave s tankim ili izobličanim dnom.
- Lonac napunite tako da sadržaj dosegne visinu kako bi prekrilo silikonsku pločicu senzora za kuhanje.
- Senzor za pečenje koristite za pečenje s malo ulja.
- Posudu za kuhanje stavite tako da senzor za kuhanje pokazuje na bočnu vanjsku površinu ploče za kuhanje.
- Senzor za kuhanje ne skidajte s lonca za vrijeme kuhanja.
- Nakon kuhanja skinite senzor za kuhanje s lonca. Oprez, senzor za kuhanje može biti jako vruć.

## Savjeti za kuhanje s funkcijama kuhanja

- Funkcija Zagrijavanje /održavanje topline: duboko smrznuti proizvodi u porcijama, npr. špinat. Stavite duboko smrznuti proizvod u posudu za kuhanje. Dodajte količinu vode navedenu od strane proizvođača. Posudu za kuhanje poklopite i odaberite stupanj 1 / 70 °C. Pritom povremeno promiješajte.
- Funkcija Kuhanje na laganoj vatri: ova funkcija je prikladna za kuhanje namirnica pri niskim temperaturama i za zgušnjavanje umaka i variva. Odaberite stupanj 2 / 90 °C.
- Funkcija Kuhanje: ova funkcija omogućuje da voda zakuha sa zatvorenim poklopcem, a da se ne prelije. Zahvaljujući kontroli temperature možete učinkovito kuhati. Odaberite stupanj 3 / 100 °C.
- Funkcija Kuhanje u ekspres loncu: pridržavajte se preporuka proizvođača. Nakon zvučnog signala nastavite kuhati koliko je preporučeno. Odaberite stupanj 4 / 120 °C.
- Funkcija Prženje s puno ulja u loncu: ulje zagrijte s poklopcem. Nakon zvučnog signala skinite poklopac i dodajte namirnicu (ako u tablici Preporučena jela nije drukčije navedeno). Odaberite stupanj 5 / 170 °C.

## Napomene

- Uvijek kuhajte s poklopcem. Iznimka: "Prženje s puno ulja u loncu", stupanj temperature 5/170 °C.
- Ako se ne javi zvučni signal, provjerite nalazi li se poklopac na loncu.
- Nikada ne zagrijavajte ulje bez nadzora. Koristite ulje za prženje ili mast. Ne koristite mješavinu različitih masti za prženje, npr. ulje sa svinjskom mašću. Vruće mješavine masti mogu se zapjeniti.
- Ako rezultat kuhanja nije zadovoljavajući, npr. kod kuhanja krumpira, onda sljedeći put koristite više vode, ali zadržite preporučeni stupanj temperature.

## Namještanje trenutka kuhanja

Trenutak, u kojem voda zakuha, ovisi o visini mjesta stanovanja iznad razine mora. Ako voda kuha prejako ili preslabo, možete namjestiti trenutak kuhanja. Pritom postupite na sljedeći način:

- Odaberite osnovnu postavku Namještanje vrelišta, vidi poglavlje → "Osnovne postavke"
- Osnovna postavka je standardno namještena na 200 - 400 m. Ako se mjesto stanovanja nalazi na visini između 200 i 400 metara iznad razine mora, nije potrebno namjestiti trenutak kuhanja. U suprotnom odaberite postavku koja odgovara visini mjesta stanovanja iznad razine mora.



**Napomena:** Stupanj temperature 3/100 °C je dovoljan za učinkovito kuhanje, čak i kada voda pritom ne ključa prejako. Trenutak kuhanja možete promijeniti. Ako primjerice želite da voda jače ključa, možete odabrati manju visinu.

## Podešavanje obavljajte ovako

Prije prve uporabe funkcija kuhanja potrebno je uspostaviti vezu između bežičnog senzora za kuhanje i upravljačke ploče. Pogledajte u poglavlju → "Bežični senzor temperature"

1. Pričvrstite senzor temperature na lonac, vidi poglavlje → "Priprema i čišćenje bežičnog senzora temperature"
2. Stavite lonac s dovoljno tekućine na željeno kuhalište i uvijek ga poklopite.
3. Za kuhanje sa senzorom za kuhanje odaberite zonu za kuhanje na kojoj se nalazi posuda za kuhanje.
4. Dodirnite menu i odaberite opciju  Funkcije kuhanja.

**Napomena:** Način Funkcije kuhanja je raspoloživ kada je uspostavljena veza između senzora za kuhanje i upravljačke ploče. Vidi poglavlje → "Bežični senzor temperature"

5. Dodirnite simbol  bežičnog senzora za kuhanje.
6. Iz tablice odaberite odgovarajući stupanj temperature. Funkcija je sada aktivirana. Stupanj temperature i indikator  svijetle. Indikator temperature jače svijetli crveno sve dok voda ili ulje ne postigne optimalnu temperaturu za dodavanje namirnica. Kada je postignuta temperatura, javlja se zvučni signal.
7. Nakon zvučnog signala dignite poklopac i dodajte namirnice. Tijekom kuhanja lonac mora biti poklopljen.

**Napomena:** Kod funkcije "Prženje s puno ulja u loncu" nemojte poklopiti lonac.



## Deaktiviranje funkcija kuhanja























1. Odaberite kuhalište.
2. Stupanj temperature namjestite na 0. Funkcija je deaktivirana.

## Preporučena jela

U sljedećoj tablici je naveden odabir jela koji je sortirana prema namirnicama. Temperatura i vrijeme kuhanja ovise o količini, stanju i kvaliteti namirnica.

Funkcije pomoći pri kuhanju:

	Senzor za pečenje u tavi
	Senzor za kuhanje

Meso	Funkcije pomoći pri kuhanju	Stupanj temperature	Ukupno vrijeme kuhanja od zvučnog signala (min)
<b>Pečenje s malo ulja</b>			
Odresci, naravni <sup>1</sup>		4	6 - 10
Odresci, panirani <sup>1</sup>		4	6 - 10
File <sup>2</sup>		4	6 - 10
Kotleti <sup>1</sup>		3	10 - 15
Cordon bleu <sup>1</sup>		4	10 - 15
Bečki odrezak <sup>1</sup>		4	10 - 15
Odrezak, krvavo pečen (debljine 3 cm) <sup>2</sup>		5	6 - 8
Odrezak, srednje pečen (debljine 3 cm) <sup>2</sup>		5	8 - 12
Odrezak, jako pečen (debljine 3 cm) <sup>1</sup>		4	8 - 12
Prsa od peradi (debljine 2 cm) <sup>1</sup>		3	10 - 20
Meso izrezano na trakice <sup>3</sup>		4	7 - 12
Gyros <sup>3</sup>		4	7 - 12
Slanina <sup>1</sup>		2	5 - 8
Mljeveno meso <sup>3</sup>		4	6 - 10
Hamburger (debljine 1,5 cm) <sup>1</sup>		3	6 - 15
Kosani odresci (debljine 2 cm) <sup>1</sup>		3	10 - 20
Punjeni kosani odresci <sup>1</sup>		3	10 - 20
Kuhane kobasice <sup>1</sup>		3	8 - 20
Hrenovke, sirove <sup>1</sup>		3	8 - 20
<b>Kuhanje na laganoj vatri</b>			
Hrenovke <sup>4</sup>		2 - 90 °C	10 - 20
<b>Kuhanje</b>			
Okruglice od mesa <sup>4</sup>		3 - 100 °C	20 - 30
Kokoš za juhu <sup>4</sup>		3 - 100 °C	60 - 90
Kuhana govedina <sup>4</sup>		3 - 100 °C	60 - 90

<sup>1</sup> Češće okrenuti.





<sup>2</sup> Ulje i namirnice staviti nakon zvučnog signala.

<sup>3</sup> Redovito promiješati.









<sup>4</sup> Zagrijavanje i kuhanje s poklopcem. Dodati namirnice nakon zvučnog signala.

<sup>5</sup> Dodati namirnice na početku.

<sup>6</sup> Ulje zagrijati s poklopcem. Peći zasebno i bez poklopca.

Meso	Funkcije pomoći pri kuhanju	Stupanj temperature	Ukupno vrijeme kuhanja od zvučnog signala (min)
<b>Kuhanje u ekspres loncu</b>			
Kokoš za juhu <sup>5</sup>		4 - 120 °C	15 - 25
Kuhana govedina <sup>5</sup>		4 - 120 °C	15 - 25
<b>Prženje s puno ulja</b>			
Prženje komada piletine <sup>6</sup>		5 - 170 °C	10 - 15
Prženje okruglica od mesa <sup>6</sup>		5 - 170 °C	10 - 15

<sup>1</sup> Češće okrenuti.  
<sup>2</sup> Ulje i namirnice staviti nakon zvučnog signala.  
<sup>3</sup> Redovito promiješati.  
<sup>4</sup> Zagrijavanje i kuhanje s poklopcem. Dodati namirnice nakon zvučnog signala.  
<sup>5</sup> Dodati namirnice na početku.  
<sup>6</sup> Ulje zagrijati s poklopcem. Peći zasebno i bez poklopca.

Riba	Funkcije pomoći pri kuhanju	Stupanj temperature	Ukupno vrijeme kuhanja od zvučnog signala (min)
<b>Pečenje s malo ulja</b>			
Riblji file, naravni <sup>1</sup>		4	10 - 20
Riblji file, panirani <sup>1</sup>		3	10 - 20
Rakovi <sup>1</sup>		4	4 - 8
Račići <sup>1</sup>		4	4 - 8
Pečena cijela riba <sup>1</sup>		3	10 - 20
<b>Kuhanje na laganoj vatri</b>			
Pirjana riba <sup>2</sup>		2 - 90 °C	15 - 20
<b>Prženje s puno ulja</b>			
Prženje ribe u pivskom tijestu <sup>3</sup>		5 - 170 °C	10 - 15
Prženje panirane ribe <sup>3</sup>		5 - 170 °C	10 - 15

<sup>1</sup> Češće okrenuti.  
<sup>2</sup> Zagrijavanje i kuhanje s poklopcem. Dodati namirnice nakon zvučnog signala.  
<sup>3</sup> Ulje zagrijati s poklopcem. Peći zasebno i bez poklopca.

Jela s jajima	Funkcije pomoći pri kuhanju	Stupanj temperature	Ukupno vrijeme kuhanja od zvučnog signala (min)
<b>Pečenje s malo ulja</b>			
Jaja na oko, na maslacu <sup>1</sup>		2	2 - 6
Jaja na oko <sup>2</sup>		4	2 - 6
Kajgana <sup>3</sup>		2	4 - 9
Omlet <sup>4</sup>		2	3 - 6
Palačinke <sup>4</sup>		5	1,5 - 2,5
Pohani kruh <sup>4</sup>		3	4 - 8
Carski drobljenac <sup>4</sup>		3	10 - 15

<b>Kuhanje</b>			
Kuhana jaja <sup>5</sup>		3 - 100 °C	5 - 10











<sup>1</sup> Maslac i namirnice staviti nakon zvučnog signala.

<sup>2</sup> Ulje i namirnice staviti u tavu nakon zvučnog signala.

<sup>3</sup> Redovito promiješati.

<sup>4</sup> Ukupno trajanje po porciji. Peći zasebno.

<sup>5</sup> Dodati namirnice na početku.

Povrće i mahunarke	Funkcije pomoći pri kuhanju	Stupanj temperature	Ukupno vrijeme kuhanja od zvučnog signala (min)
<b>Pečenje s malo ulja</b>			
Češnjak <sup>1</sup>		2	2 - 10
Luk, pirjani <sup>1</sup>		2	2 - 10
Luk narezan na kolutiće <sup>1</sup>		3	5 - 10
Tikvice <sup>2</sup>		3	4 - 12
Patlidžani <sup>2</sup>		3	4 - 12
Paprika <sup>1</sup>		3	4 - 15
Pečenje zelenih šparoga <sup>2</sup>		3	4 - 15
Gljive <sup>1</sup>		4	10 - 15
Pirjanje povrća u ulju <sup>1</sup>		1	10 - 20
Glazirano povrće <sup>1</sup>		3	6 - 10















<sup>1</sup> Redovito promiješati.

<sup>2</sup> Češće okrenuti.







<sup>3</sup> Zagrijavanje i kuhanje s poklopcem. Namirnice staviti u tavu nakon zvučnog signala.

<sup>4</sup> Dodati namirnice na početku.



<sup>5</sup> Ulje zagrijati s poklopcem. Peći zasebno i bez poklopca.

Povrće i mahunarke	Funkcije pomoći pri kuhanju	Stupanj temperature	Ukupno vrijeme kuhanja od zvučnog signala (min)
<b>Kuhanje</b>			
Brokula <sup>3</sup>		3 - 100 °C	10 - 20
Cvjetača <sup>3</sup>		3 - 100 °C	10 - 20
Kelj pupčar <sup>3</sup>		3 - 100 °C	30 - 40
Zelene mahune <sup>3</sup>		3 - 100 °C	15 - 30
Slanutak <sup>4</sup>		3 - 100 °C	60 - 90
Grašak <sup>3</sup>		3 - 100 °C	15 - 20
Leća <sup>4</sup>		3 - 100 °C	45 - 60
<b>Kuhanje u ekspres loncu</b>			
Povrće u ekspres loncu <sup>4</sup>		4 - 120 °C	3 - 6
Slanutak u ekspres loncu <sup>4</sup>		4 - 120 °C	25 - 35
Bijeli grah u ekspres loncu <sup>4</sup>		4 - 120 °C	25 - 35
Leća u ekspres loncu <sup>4</sup>		4 - 120 °C	10 - 20
<b>Prženje s puno ulja</b>			
Prženje paniranog povrća <sup>5</sup>		5 - 170 °C	4 - 8
Prženje povrća u pivskom tijestu <sup>5</sup>		5 - 170 °C	4 - 8
Prženje paniranih gljiva <sup>5</sup>		5 - 170 °C	4 - 8
Prženje gljiva u pivskom tijestu <sup>5</sup>		5 - 170 °C	4 - 8







<sup>1</sup> Redovito promiješati.  
<sup>2</sup> Češće okrenuti.  
<sup>3</sup> Zagrijavanje i kuhanje s poklopcem. Namirnice staviti u tavu nakon zvučnog signala.  
<sup>4</sup> Dodati namirnice na početku.  
<sup>5</sup> Ulje zagrijati s poklopcem. Peći zasebno i bez poklopca.

Krumpir	Funkcije pomoći pri kuhanju	Stupanj temperature	Ukupno vrijeme kuhanja od zvučnog signala (min)
<b>Pečenje s malo ulja</b>			
Pečeni krumpir od krumpira kuhanog u ljusci <sup>1</sup>		5	6 - 12
Pomfrit (od sirovih krumpira) <sup>1</sup>		4	15 - 25
Popečci od krumpira <sup>2</sup>		5	2,5 - 3,5
Švicarski prženi ribani krumpir <sup>3</sup>		2	50 - 55
Glazirani krumpir <sup>1</sup>		3	10 - 15
<b>Kuhanje na laganoj vatri</b>			
Kuhanje okruglica od krumpira <sup>4</sup>		2 - 90 °C	30 - 40





<sup>1</sup> Redovito promiješati.  
<sup>2</sup> Ukupno trajanje po porciji. Peći zasebno.  
<sup>3</sup> Ulje i namirnice staviti u tavu nakon zvučnog signala.  
<sup>4</sup> Zagrijavanje i kuhanje s poklopcem. Dodati namirnice nakon zvučnog signala.  
<sup>5</sup> Dodati namirnice na početku.

Krumpir	Funkcije pomoći pri kuhanju	Stupanj temperature	Ukupno vrijeme kuhanja od zvučnog signala (min)
<b>Kuhanje</b> Kuhanje krumpira <sup>5</sup>		3 - 100 °C	30 - 45
<b>Kuhanje u ekspres loncu</b> Krumpir u ekspres loncu <sup>5</sup>		4 - 120 °C	10 - 20





<sup>1</sup> Redovito promiješati.  
<sup>2</sup> Ukupno trajanje po porciji. Peći zasebno.  
<sup>3</sup> Ulje i namirnice staviti u tavu nakon zvučnog signala.  
<sup>4</sup> Zagrijavanje i kuhanje s poklopcem. Dodati namirnice nakon zvučnog signala.  
<sup>5</sup> Dodati namirnice na početku.







Tjestenina i žitarice	Funkcije pomoći pri kuhanju	Stupanj temperature	Ukupno vrijeme kuhanja od zvučnog signala (min)
<b>Kuhanje na laganoj vatri</b> Riža <sup>1</sup> Palenta <sup>2</sup> Griz s mlijekom <sup>2</sup>	  	2 - 90 °C 2 - 90 °C 2 - 90 °C	25 - 35 3 - 8 5 - 10
<b>Kuhanje</b> Tjestenina <sup>2</sup> Punjena tjestenina <sup>2</sup>	 	3 - 100 °C 3 - 100 °C	7 - 10 6 - 15
<b>Kuhanje u ekspres loncu</b> Riža u ekspres loncu <sup>3</sup>		4 - 120 °C	5 - 8

<sup>1</sup> Zagrijavanje i kuhanje s poklopcem. Dodati namirnice nakon zvučnog signala.  
<sup>2</sup> Redovito promiješati.  
<sup>3</sup> Dodati namirnice na početku.

















Juhe	Funkcije pomoći pri kuhanju	Stupanj temperature	Ukupno vrijeme kuhanja od zvučnog signala (min)
<b>Kuhanje na laganoj vatri</b> Instant krem juhe <sup>1</sup>		2 - 90 °C	10 - 15
<b>Kuhanje</b> Domaće juhe <sup>2</sup> Instant juhe <sup>1</sup>	 	3 - 100 °C 3 - 100 °C	60 - 90 5 - 10
<b>Kuhanje u ekspres loncu</b> Domaća juha u ekspres loncu <sup>2</sup>		4 - 120 °C	20 - 30

<sup>1</sup> Redovito promiješati.  
<sup>2</sup> Dodati namirnice na početku.

Umaci	Funkcije pomoći pri kuhanju	Stupanj temperature	Ukupno vrijeme kuhanja od zvučnog signala (min)
<b>Pečenje s malo ulja</b>			
Umak od rajčice s povrćem <sup>1</sup>		1	25 - 35
Bešamel umak <sup>1</sup>		1	10 - 20
Umak od sira <sup>1</sup>		1	10 - 20
Reduciranje umaka <sup>1</sup>		1	25 - 35
Slatki umaci <sup>1</sup>		1	15 - 25
<sup>1</sup> Redovito promiješati.			

Slastice	Funkcije pomoći pri kuhanju	Stupanj temperature	Ukupno vrijeme kuhanja od zvučnog signala (min)
<b>Kuhanje na laganoj vatri</b>			
Riža na mlijeku <sup>1</sup>		2 - 90 °C	40 - 50
Zobena kaša <sup>1</sup>		2 - 90 °C	10 - 15
Puding od čokolade <sup>1</sup>		2 - 90 °C	3 - 5
<b>Kuhanje</b>			
Kompot <sup>2</sup>		3 - 100 °C	15 - 25
<b>Prženje s puno ulja</b>			
Prženje krafni <sup>3</sup>		5 - 170 °C	5 - 10
Prženje američkih krafni <sup>3</sup>		5 - 170 °C	5 - 10
Prženje buñuelos <sup>3</sup>		5 - 170 °C	5 - 10
<sup>1</sup> Redovito promiješati.			
<sup>2</sup> Dodati namirnice na početku.			
<sup>3</sup> Ulje zagrijati s poklopcem. Peći zasebno i bez poklopca.			











Duboko smrznuti proizvodi	Funkcije pomoći pri kuhanju	Stupanj temperature	Ukupno vrijeme kuhanja od zvučnog signala (min)
<b>Pečenje s malo ulja</b>			
Odresci <sup>1</sup>		4	15 - 20
Cordon bleu <sup>1</sup>		4	10 - 30
Prsa od peradi <sup>1</sup>		4	10 - 30
Pileći nuggets <sup>1</sup>		4	10 - 15
Gyros <sup>2</sup>		4	10 - 15
Kebab <sup>2</sup>		4	10 - 15
Riblji file, naravni <sup>1</sup>		3	10 - 20
Riblji file, panirani <sup>1</sup>		3	10 - 20
Riblji štapići <sup>1</sup>		4	8 - 12
Pečenje pomfrita <sup>2</sup>		5	4 - 6
Jela iz tave <sup>2</sup>		3	6 - 10
Proletne rollice <sup>1</sup>		4	10 - 30
Camembert <sup>1</sup>		3	10 - 15
<b>Održavanje topline, zagrijavanje</b>			
Povrće u umaku od vrhnja <sup>2</sup>		1 - 70 °C	15 - 20
<b>Kuhanje</b>			
Zelene mahune, duboko zamrznute <sup>3</sup>		3 - 100 °C	15 - 30
<b>Prženje s puno ulja</b>			
Prženje pomfrita <sup>4</sup>		5 - 170 °C	4 - 8

<sup>1</sup> Češće okrenuti.

<sup>2</sup> Redovito promiješati.

<sup>3</sup> Zagrijavanje i kuhanje s poklopcem. Dodati namirnice nakon zvučnog signala.

<sup>4</sup> Ulje zagrijati s poklopcem. Peći zasebno i bez poklopca.

Ostalo	Funkcije pomoći pri kuhanju	Stupanj temperature	Ukupno vrijeme kuhanja od zvučnog signala (min)
<b>Pečenje s malo ulja</b>			
Camembert <sup>1</sup>		3	7 - 10
Krutoni <sup>2</sup>		3	6 - 10
Gotova jela iz vrećice <sup>3</sup>		1	5 - 10
Prženje badema <sup>4</sup>		4	3 - 15
Prženje oraha <sup>4</sup>		4	3 - 15
Prženje pinjola <sup>4</sup>		4	3 - 15
<b>Održavanje topline, zagrijavanje</b>			
Zagrijavanje gulaš juhe <sup>5</sup>		1 - 70 °C	10 - 20
Zagrijavanje kuhanog vina <sup>5</sup>		1 - 70 °C	5 - 15
<b>Kuhanje na laganoj vatri</b>			
Zagrijavanje mlijeka <sup>5</sup>		2 - 90 °C	3 - 10

<sup>1</sup> Češće okrenuti.

<sup>2</sup> Redovito promiješati.

<sup>3</sup> Nakon zvučnog signala dodati vodu. Namirnice dodati kada voda zakuha.

<sup>4</sup> Dodati namirnice nakon zvučnog signala.

<sup>5</sup> Dodati namirnice na početku.

## Teppan Yaki i Grill za Flex zonu

Pribor Teppan Yaki i Grill su idealni za Flex zonu i optimalni za korištenje senzora za pečenje.

### Grill

































Grill se ne prilagođava Flex zoni. Možete zdravo i jednostavno pripremati velike i male količine mesa, ribe, svježeg povrća i kruha s jako malo ulja. Rebrasti oblik osigurava da je namirnica upiju manje masnoće. Jednostavno rukovanje omogućuje roštiljanje namirnica koje izgledaju i ukusne su kao da su pripremljene na tradicionalnom roštilju. Stavite malo ulja na roštilj ili na površinu namirnice kako bi se olakšao prijenos topline.

### Teppan Yaki

Teppan Yaki omogućuje vam jednostavnu i zdravu pripremu mesa, ribe, morskih plodova, povrća, slastica i kruha s jako malo ulja. Teppan Yaki savršeno se prilagođava Flex zoni. Zbog izravnog kontakta s pločom i ravnomjernog prijenosa topline, konzistencija, boja i sočnost namirnica ostaju sačuvane pri zapečenju i zapečenju do smeđe boje.

U sljedećoj tablici je naveden odabir jela koji je sortiran prema namirnicama. Temperatura i vrijeme kuhanja ovise o količini, stanju i kvaliteti namirnica.

**Napomena:** Namjestite Flex zonu kao jednu zonu za kuhanje kako biste ispravno aktivirali funkciju.

	Posude za kuhanje	Stupanj temperature	Ukupno vrijeme pečenja od javljanja zvučnog signala (min)
<b>Meso</b>			
Odresci, naravni <sup>1</sup>	 / 	4	6-10
File <sup>1</sup>	 / 	4	6-10
Kotleti <sup>1</sup>	 / 	3	10-15
Odrezak, krvavo pečen (debljine 3 cm) <sup>1</sup>	 / 	5	6-8
Odrezak, srednje pečen (debljine 3 cm) <sup>1</sup>	 / 	5	8-12
Odrezak, jako pečen (debljine 3 cm) <sup>1</sup>	 / 	4	8-12
Prsa od peradi (debljine 2 cm) <sup>1</sup>	 / 	3	10-20
Slanina <sup>1</sup>	 / 	3	5-8
Hamburger <sup>1</sup>	 / 	3	6-15
Kuhane kobasice <sup>1</sup>	 / 	4	8-20
Hrenovke, sirove <sup>1</sup>	 / 	4	8-20
Gyros <sup>2</sup>		4	7-12
Mljeveno meso <sup>2</sup>		4	6-10
<b>Riba i plodovi mora</b>			
Riblji file, naravni <sup>1</sup>	 / 	4	10-20
Rakovi <sup>1</sup>	 / 	4	4-8
Račići <sup>1</sup>	 / 	4	4-8
Pečenje cijele ribe <sup>1</sup>	 / 	3	15-30

<sup>1</sup> Ulje (ako je potrebno) i namirnice staviti nakon zvučnog signala. Okrenuti ako je potrebno















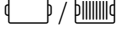

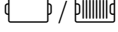











<sup>2</sup> Ulje (ako je potrebno) i namirnice staviti nakon zvučnog signala. Redovito promiješati.

<sup>3</sup> Maslac i namirnice staviti nakon zvučnog signala. Okrenuti ako je potrebno.

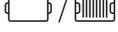
<sup>4</sup> Ulje (ako je potrebno) i namirnice staviti nakon zvučnog signala. Ukupno trajanje po porciji. Peći zasebno.

<sup>5</sup> Ulje (utrljati površinu namirnice) i namirnice staviti nakon zvučnog signala. Okrenuti ako je potrebno.

<sup>6</sup> Namirnice staviti nakon zvučnog signala.

	Posude za kuhanje	Stupanj temperature	Ukupno vrijeme pečenja od javljanja zvučnog signala (min)
<b>Povrće</b>			
Tikvice <sup>1</sup>	 / 	3	4 - 12
Patlidžani <sup>1</sup>	 / 	3	4 - 12
Paprika <sup>1</sup>	 / 	3	4 - 15
Pečenje zelenih šparoga <sup>1</sup>	 / 	3	4 - 15
Gljive <sup>2</sup>	 / 	4	10 - 15
Češnjak <sup>2</sup>		2	2 - 10
Pirjanje luka <sup>2</sup>		2	2 - 10
Glaziranje povrća <sup>2</sup>		3	6 - 10
<b>Krumpir</b>			
Pečeni krumpir od krumpira kuhanog u ljusci <sup>2</sup>		5	6 - 12
Popečci od krumpira <sup>4</sup>		5	2,5 - 3,5
Glazirani krumpir <sup>2</sup>		3	10 - 15
<b>Jela s jajima</b>			
Jaja na oko, na maslacu <sup>3</sup>		2	2 - 6
Jaja na oko, na ulju <sup>1</sup>		4	2 - 6
Kajgana <sup>2</sup>		2	4 - 9
Omlet <sup>4</sup>		2	3 - 6
Palačinke <sup>4</sup>		5	1,5 - 2,5
Pohani kruh <sup>4</sup>		3	4 - 8
Carski drobljenac <sup>4</sup>		3	10 - 15
<b>Ostalo</b>			
Prženje <sup>5</sup>	 / 	4	4 - 6
Krutoni <sup>2</sup>		3	6 - 10
Prženje badema <sup>6</sup>		4	3 - 15
Prženje oraha <sup>6</sup>		4	3 - 15
Prženje pinjola <sup>6</sup>		4	3 - 15

<sup>1</sup> Ulje (ako je potrebno) i namirnice staviti nakon zvučnog signala. Okrenuti ako je potrebno

<sup>2</sup> Ulje (ako je potrebno) i namirnice staviti nakon zvučnog signala. Redovito promiješati.

<sup>3</sup> Maslac i namirnice staviti nakon zvučnog signala. Okrenuti ako je potrebno.

<sup>4</sup> Ulje (ako je potrebno) i namirnice staviti nakon zvučnog signala. Ukupno trajanje po porciji. Peći zasebno.

<sup>5</sup> Ulje (utrljati površinu namirnice) i namirnice staviti nakon zvučnog signala. Okrenuti ako je potrebno.

<sup>6</sup> Namirnice staviti nakon zvučnog signala.

## Asistent

Pomoću ove funkcije možete pripremati različita jela. Uređaj sam odabire optimalnu postavku.

### Odabir programa i namještanje

1. Odaberite kuhalište.
2. Dodirnite menu i odaberite opciju Assist.
3. Odaberite željenu grupu programa.
4. Odaberite željeno jelo.

Postupak namještanja odabranog jela će vas u potpunosti voditi i dobit ćete upute za pripremu.

### Prekid programa

Odaberite stupanj snage 0 ili promijenite vrstu grijanja kako biste prekinuli program.

## Bežični senzor temperature

Prije prve uporabe funkcija kuhanja potrebno je uspostaviti vezu između bežičnog senzora temperature i upravljačke ploče.

### Priprema i čišćenje bežičnog senzora temperature

U ovom odlomku dobit ćete informacije o:

- lijepljenje silikonske pločice
- postavljanju bežičnog senzora za kuhanje
- čišćenju
- zamjeni baterije

Silikonsku pločicu i senzor za kuhanje možete naknadno kupiti u specijaliziranim trgovinama, kod naše servisne službe ili putem naše službene internetske stranice. U tu svrhu navedite odgovarajući referentni broj:

00577921	Komplet sa 5 silikonskih pločica
HEZ39050	Senzor za kuhanje i komplet sa 5 silikonskih pločica

### Lijepljenje silikonske pločice

Silikonska pločica fiksira senzor temperature na posudi za kuhanje.

Ako posudu za kuhanje koristite prvi put s funkcijama kuhanja, onda je potrebno staviti silikonsku pločicu direktno na ovu posudu. Stoga je važno sljedeće:

1. Mjesto za lijepljenje na posudi za kuhanje ne smije biti masno. Operite posudu za kuhanje, dobro je obrišite, a mjesto za lijepljenje obrišite npr. alkoholom.
2. Skinite zaštitnu foliju sa silikonske pločice. Pomoću priložene šablone zalijepite silikonsku pločicu na odgovarajućoj visini izvana na posudi za kuhanje.

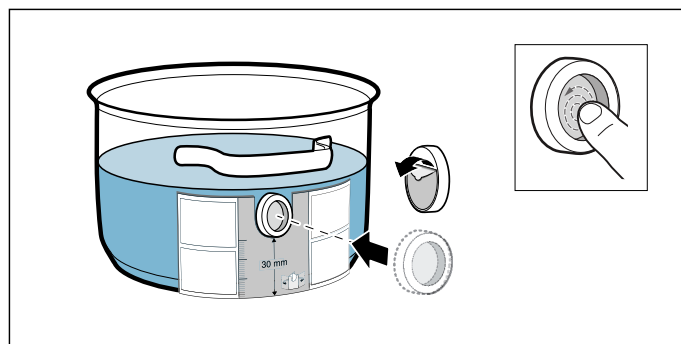

3. Pritisnite cijelu površinu silikonske pločice, čak i unutarnji dio.

Ljepilu je potrebno da se ispravno stvrdne 1 sat. Za to vrijeme ne upotrebljavajte niti čistite posudu za kuhanje.

### Napomene

- Posudu za kuhanje sa silikonskom pločicom ne ostavljajte dulje vrijeme u sapunici.
- Ukoliko se silikonska pločica odvoji, potrebno je upotrijebiti novu.

### Postavljanje bežičnog senzora temperature

Stavite senzor temperature na silikonsku pločicu tako da se savršeno prilagodi.

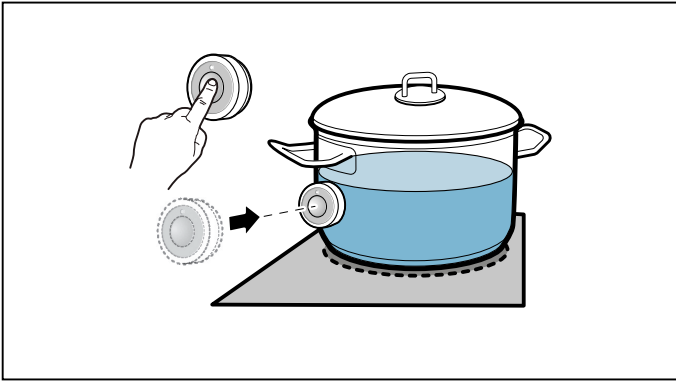

#### Napomene

- Uvjerite se da je silikonska pločica potpuno suha prije stavljanja senzora temperature.
- Posudu za kuhanje stavite tako da senzor temperature pokazuje na bočnu vanjsku površinu ploče za kuhanje.
- Senzor temperature ne smijete usmjeriti na neku drugu posudu za kuhanje kako biste spriječili pregrijavanje.
- Nakon kuhanja skinite senzor temperature s lonca. Čuvajte ga na čistom, sigurnom mjestu i ne držite ga blizu izvora topline.
- Možete istodobno koristiti do tri senzora temperature.

### Povezivanje bežičnog senzora temperature s upravljačkom pločom

Za povezivanje bežičnog senzora temperature s upravljačkom pločom postupite na sljedeći način:

1. Otvorite osnovne postavke i odaberite stavku izbornika Senz. kuh.
2. Odaberite opciju Dodavanje novog senzora kuhanja. U roku od 30 sekundi pritisnite simbol  na bežičnom senzoru temperature. Nakon nekoliko sekundi na zaslonu se pojavljuje rezultat povezivanja senzora temperature s upravljačkom pločom.

Čim se senzor za kuhanje ispravno spoji s upravljačkom pločom, funkcije kuhanja su raspoložive.

#### Napomene

- Do neispravnog povezivanja uslijed neke smetnje na senzoru za kuhanje može doći iz sljedećih razloga:
  - Pogreška u komunikaciji Bluetooth.
  - Simbol na senzoru za kuhanje niste pritisnuli u roku od 30 sekundi.
  - Baterija senzora za kuhanje je istrošena.Resetirajte senzor za kuhanje i ponovno provedite postupak povezivanja.
- U slučaju neispravnog povezivanja zbog pogreške u prijenosu ponovno provedite postupak povezivanja. Ako je povezivanje i dalje neispravno, obavijestite tehničku servisnu službu.

### Resetiranje bežičnog senzora temperature

1. Simbol  senzora za kuhanje držite pritisnut otprilike 8-10 sekundi. Za to vrijeme LED indikator senzora temperature zasvijetli tri puta. Kada treći put zasvijetli LED indikator, počinje resetiranje. U ovom trenutku nemojte više dodirnuti simbol. Kada se LED indikator ugasi, bežični senzor temperature je resetiran.
2. Ponovite postupak povezivanja.

### Čišćenje

Bežični senzor temperature ne smijete prati u perilici posuđa.

#### Senzor temperature

Senzor temperature očistite vlažnom krpom. Nikada ga ne perite u perilici posuđa. Nemojte ga uroniti u vodu i prati pod mlazom vode.

Nakon kuhanja skinite senzor temperature s posude za kuhanje. Čuvajte ga na čistom, sigurnom mjestu, primjerice u ambalaži, i ne držite ga blizu izvora topline.

#### Silikonska pločica

Očistite i osušite prije stavljanja na senzor temperature. Prikladna za pranje u perilici posuđa.

#### Napomena:

Posude sa silikonskom pločicom ne ostavljajte dulje vrijeme u sapunici.

#### Prozorčić na senzoru temperature

Prozorčić na senzoru uvijek mora biti čist i suh. Postupajte na sljedeći način:

- Redovito uklonite nečistoću i kapljice masnoće.
- Za čišćenje koristite meku krpu ili štapić s vatom i sredstvo za čišćenje prozora.

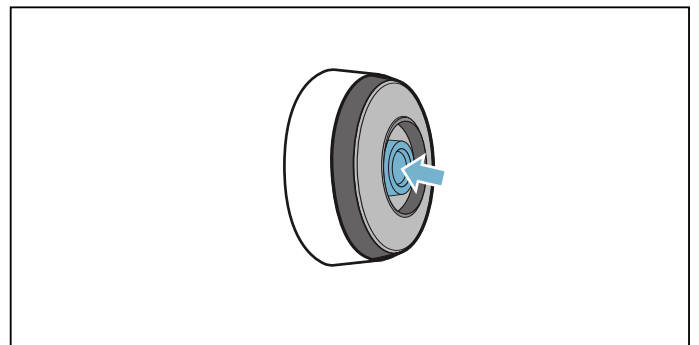

#### Napomene

- Ne koristite abrazivna sredstva za čišćenje kao što su abrazivne spužvice i abrazivne četkice ili mlijeko za čišćenje.
- Prozorčić na senzoru ne dodirujte prstima. Mogao bi se zaprljati ili izgresti.

## Zamjena baterije

Ako senzor temperature ne zasvijetli iako ste pritisnuli simbol, onda se baterija ispraznila.

Zamjena baterije:

1. Silikonski poklopac skinite s donjeg dijela kućišta senzora temperature i izvadite oba vijka odvijačem.

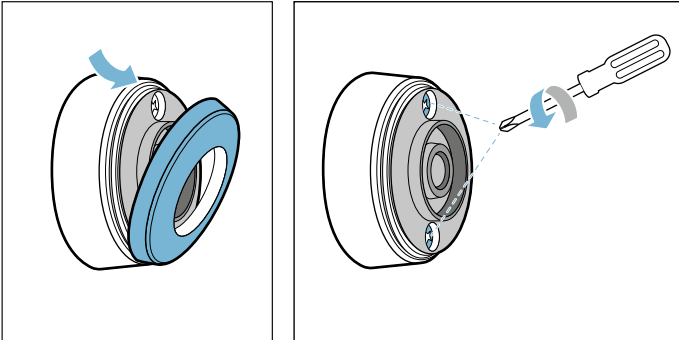

2. Otvorite zatvarač senzora temperature. Izvadite bateriju iz donjeg dijela kućišta i umetnite novu bateriju (pritom pazite na ispravan pol baterije).

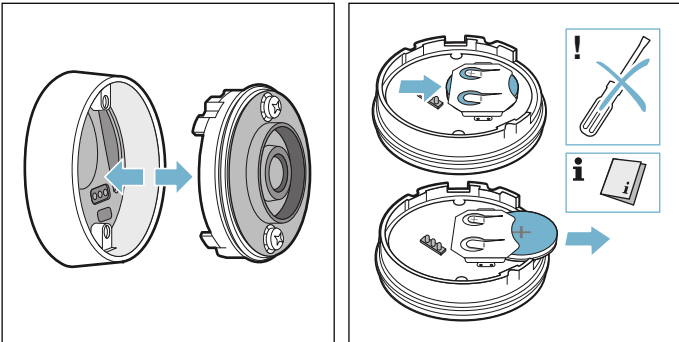

### Oprez!

Za vađenje baterije ne koristite metalne predmete. Ne dodirujte priključne točke baterije.

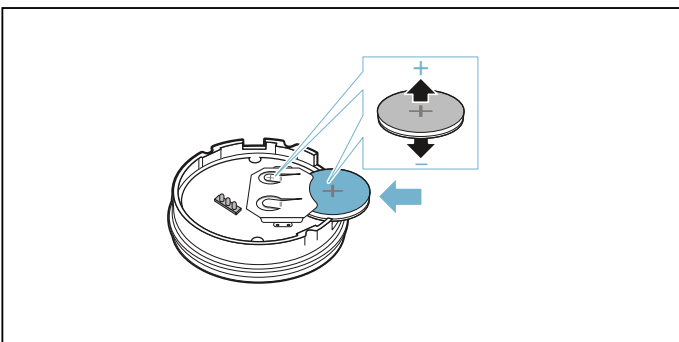

3. Zatvorite zatvarač senzora temperature (otvori za vijke na zatvaraču moraju se podudarati s udubljenjima na donjem dijelu kućišta). Vijke pritegnite odvijačem.

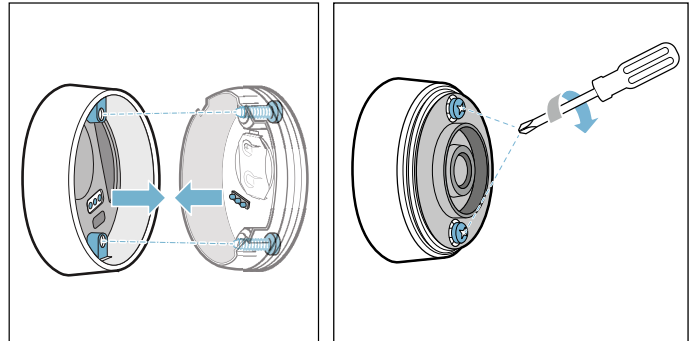

4. Silikonski poklopac ponovno stavite na donji dio kućišta senzora temperature.

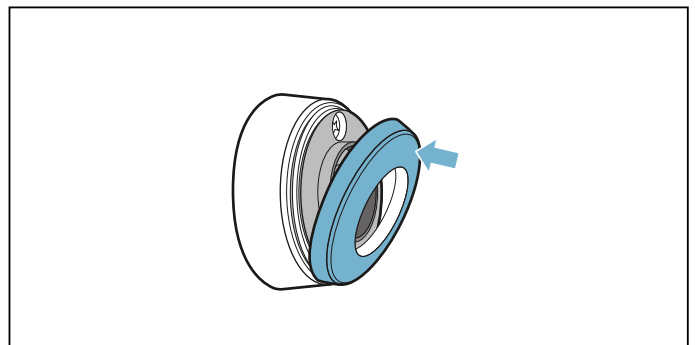

### Napomena:

Koristite isključivo kvalitetne baterije tipa CR2032 kako biste osigurali dulji životni vijek.

## Izjava o sukladnosti

Ovime tvrtka Robert Bosch Hausgeräte GmbH izjavljuje da uređaj s funkcijom bežični senzor temperature odgovara osnovnim zahtjevima i svim relevantnim odredbama direktive 2014/53/EU.

Opširnu RED izjavu o sukladnosti naći ćete na internetu pod [www.bosch-home.com](http://www.bosch-home.com) na stranici proizvoda vašeg uređaja kod dodatne dokumentacije.

Logotipovi i marka Bluetooth® su registrane robne marke i vlasništvo Bluetooth SIG, Inc. i svako korištenje ovih marki od strane Robert Bosch Hausgeräte GmbH je pod licencom. Sve druge marke i nazivi marke su vlasništvo dotičnih tvrtki.

## Zaštita za djecu

Pomoću zaštite za djecu možete spriječiti da djeca uključe ploču za kuhanje.

### Aktiviranje i deaktiviranje zaštite za djecu

Sve zone za kuhanje moraju biti isključene.

#### Aktiviranje

Dodirnite senzorsko polje  i slijedite upute na kontrolnoj ploči.

Zaštita za djecu je aktivirana. Ploča za kuhanje je blokirana.

#### Deaktiviranje

Slijedite upute na kontrolnoj ploči.

Blokada je deaktivirana.

### Automatska zaštita za djecu

S ovom funkcijom, zaštita za djecu automatski se uključuje uvijek kada se isključi ploča za kuhanje.

#### Uključivanje i isključivanje

Kako ćete uključiti automatsku zaštitu za djecu, saznat ćete u poglavlju → "Osnovne postavke"

## Zaštita od brisanja

Kada brišete upravljačku ploču dok je ploča za kuhanje uključena, mogu se promijeniti postavke. Kako biste to izbjegli, ploča za kuhanje ima funkciju za blokiranje upravljačke ploče u svrhu čišćenja.

### Aktiviranje

Dodirnite senzor .

Javlja se zvučni signal. Upravljačka ploča je blokirana tijekom 30 sekundi.

Sada možete očistiti površinu upravljačke ploče, a da se ne promijene postavke.

### Deaktiviranje

Nakon 30 sekundi javlja se zvučni signal i upravljačka ploča se deblokira. Za prijevremeno deaktiviranje funkcije slijedite upute na kontrolnoj ploči.

**Napomena:** Blokada čišćenja ne utječe na glavni prekidač. Ploča za kuhanje se u svakom trenutku može isključiti.

## Automatsko isključivanje

Ako neka zona za kuhanje predugo radi i niste promijenili postavku, aktivirat će se automatsko sigurnosno isključivanje.

Pritom će zona za kuhanje prestati grijati. Na zaslonu se pojavljuje napomena.

Ako dodirnete bilo koji simbol, indikator će se isključiti. Sada ponovno možete namjestiti zonu za kuhanje.

Vrijeme kada će se aktivirati automatsko sigurnosno isključivanje ovisi o namještenom stupnju snage (nakon 1 do 10 sati).



## Osnovne postavke

Uređaj nudi različite osnovne postavke. Ove postavke možete prilagoditi vašim potrebama.

Postavke	Opis i opcije
Jezik	Možete promijeniti jezik uređaja.
Home Connect	Uređaj možete povezati s kućnom mrežom i mobilnim krajnjim uređajem.
Upravljanje napom	Putem ploče za kuhanje možete upravljati bitnim funkcijama kuhinjske nape, npr. stupnjem ventilacije i svjetlom.
Zvučni signal	Možete odabrati koje zvučne signale uređaj treba reproducirati.
Trajanje signala	Možete promijeniti trajanje zvučnog signala.
Zvuk tipaka	Možete odabrati treba li uređaj reproducirati zvuk prilikom pritiska na polja i simbole na zaslonu osjetljivom na dodir.
Svjetlost upravljačke ploče	Možete promijeniti svjetlinu zaslona.
FlexInduction zona	Možete odabrati trebaju li Flex područja prilikom uključivanja ploče za kuhanje raditi kao cjelina ili odvojeno.
MoveMode stupnjevi	Možete promijeniti unaprijed namještene stupnjeve područja za kuhanje za funkciju Move.
Zaštita djece	Pomoću zaštite za djecu možete blokirati ploču za kuhanje i spriječiti da je djeca neovlašteno koriste.
Funkcija brzog biranja	Omogućuje brzo namještanje stupnjeva kuhanja na 0.0 ili 9.0 izravno putem glavnog zaslona.
Logotip marke	Možete namjestiti treba li se logotip prikazati prilikom uključivanja ploče za kuhanje.
ReStart	Možete namjestiti koliko će dugo nakon isključivanja uređaj zadržati u memoriji zadnje korištene postavke.
Maksimalna primljena snaga	Možete ograničiti ukupnu snagu ploče za kuhanje i prilagoditi je lokalnom mrežnom priključku.
Potrošnja energije	Možete odabrati treba li uređaj nakon isključivanja prikazati potrošnju energije.
Senz. kuh.	Možete dodati novi senzor temperature.
Namještanje vrelišta	Možete unijeti visinu vašeg mjesta stanovanja iznad razine more kako bi senzor za kuhanje preciznije radio.
Test kuhinjskog posuđa	Možete provjeriti je li posuđe prikladno za kuhanje s indukcijom.
Informacije o uređaju	Možete dobiti informacije o uređaju.
Tvorničke postavke	Sve postavke možete vratiti na stanje isporuke.

### Za pristup osnovnim postavkama:

Dodirnite senzor . Sva kuhališta moraju biti isključena.

### Izbornik Osnovne postavke

Prst pomičite prema gore ili prema dolje za prelistavanje raspoloživih postavki. Dodirnite neku postavku kako biste u podizborniku zadržali ostale opcije.

Unutar nekog podizbornika dodirnite simbol  za povratak na prethodni izbornik.

### Izlaz iz osnovnih postavki

Dodirnite simbol  za izlaz iz izbornika Osnovne postavke.

### Spremanje ili odbacivanje promjena

Kada su izvršene sve promjene, prilikom izlaza iz osnovnih postavki pojavljuje se dijaloški okvir za potvrdu radi spremanja ili odbacivanja izvršenih promjena.

## Prikaz potrošnje energije

Ova funkcija prikazuje ukupnu potrošnju energije kod zadnjeg kuhanja na ploči za kuhanje.

Nakon isključivanja u trajanju od 10 sekundi prikazuje se potrošnja u kWh.

Kako ćete uključiti ovu funkciju, saznat ćete u poglavlju → "Osnovne postavke"

## Ispit posuđa

Pomoću ove funkcije možete provjeriti brzinu i kvalitetu kuhanja ovisno o posuđu.

Rezultat je preporučena vrijednost i ovisi o svojstvima posuđa i korištenom kuhalištu.

1. Stavite posudu u koju ste prethodno dodali oko 200 ml vode u sredinu kuhališta koji svojim promjerom najbolje odgovara dnu posude za kuhanje.
2. Pozovite osnovne postavke i odaberite opciju Ispit posuđa. Slijedite upute na kontrolnoj ploči. Funkcija je sada aktivirana.

Nakon 10 sekundi se na indikatorima kuhališta pojavljuje informacija o kvaliteti i brzini kuhanja.

Ako rezultat ispita nije optimalan, ponovno ispitajte posudu za kuhanje na manjem kuhalištu.

Kako biste ponovili ispit, ponovno pozovite osnovne postavke i odaberite opciju Ispit posuđa.

### Napomene

- Fleksibilna zona za kuhanje je jedno kuhalište; koristite samo jednu posudu za kuhanje.
- Ako je kuhalište koje ćete koristiti manje od promjera posude za kuhanje, vjerojatno će se zagrijati samo sredina posude, a rezultat kuhanja neće biti najbolji ili zadovoljavajući.
- Informacije o ovoj funkciji naći ćete u poglavlju → "Osnovne postavke".
- Informacije o vrsti, veličini i pozicioniranju posude za kuhanje naći ćete u poglavljima → "Kuhanje pomoću indukcije" i → "Flex zona".

## Power-Manager

Pomoću funkcije Power-Manager možete namjestiti ukupnu snagu ploče za kuhanje.

Ploča za kuhanje je tvornički unaprijed namještena. Njezina najveća snaga navedena je na označnoj pločici. Pomoću funkcije Power-Manager možete promijeniti vrijednost prema zahtjevima odgovarajuće električne instalacije.

Kako se ova namještena vrijednost ne bi prekoračila, ploča za kuhanje ima niz komponenti kako bi inteligentno raspodijelila automatski raspoloživu snagu na uključene zone za kuhanje.

Sve dok je aktivirana funkcija Power-Manager, snaga neke zone za kuhanje može privremeno pasti ispod nominalne vrijednosti. Ako je uključena neka zona za kuhanje i postignuta najveća snaga, na prikazu se pojavljuje odgovarajuća poruka. Uređaj sam regulira i odabire najveći mogući stupanj snage.

Za ostale informacije o tome kako se može promijeniti ukupna snaga ploče za kuhanje vidi poglavlje → "Osnovne postavke"

## Home Connect

Ovaj se uređaj može povezati s WLAN mrežom, a postavke je moguće poslati uređaju preko mobilnog uređaja.

Ako uređaj nije povezan s kućnom mrežom, onda radi kao ploča za kuhanje bez mrežne veze. Pločom za kuhanje može se uvijek rukovati preko upravljačkog polja.

Raspoloživost funkcije Home Connect ovisi o raspoloživosti usluga Home Connect u vašoj zemlji. Usluge Home Connect nisu dostupne u svim zemljama. Ostale informacije naći ćete na [www.home-connect.com](http://www.home-connect.com).

### Napomene

- Ploče za kuhanje nisu namijenjene za korištenje bez nadzora – postupak kuhanja treba nadzirati.
- Pridržavajte se sigurnosnih napomena iz ovih uputa za uporabu i uvjerite se da se iste poštuju i onda kada uređaj upotrebljavate putem aplikacije Home Connect. Pridržavajte se i uputa iz aplikacije Home Connect. → "Važne sigurnosne napomene" na strani 6
- Postavke na svoj uređaj možete poslati uz pomoć aplikacije Home Connect, a potom ih treba potvrditi na uređaju. Nije moguće rukovati uređajem dok ste na putu.
- Upravljanje na uređaju uvijek ima prednost. Rukovanje putem aplikacije Home Connect tada nije moguće.

### Uređivanje

Kako biste mogli izvršiti podešavanja putem Home Connect, potrebno je instalirati i postaviti aplikaciju Home Connect na vašem krajnjem mobilnom uređaju.

Za to se pridržavajte isporučениh dokumenata vezanih uz Home Connect.

Slijedite korake navedene u aplikaciji kako biste izvršili postavke.

Za postavljanje aplikacija mora biti otvorena.

### Automatska prijava na kućnu mrežu

Potreban vam je router s funkcijom WPS.

Potreban vam je pristup routeru. Ako to nije slučaj, slijedite korake „Ručna prijava na kućnu mrežu”.

1. Otvorite osnovne postavke pritiskom na tipku osjetljivu na dodir .
2. Dodirnite postavku “Home Connect”.
3. Dodirnite “Namještanje s asistentom” za pokretanje Home Connect asistenta.

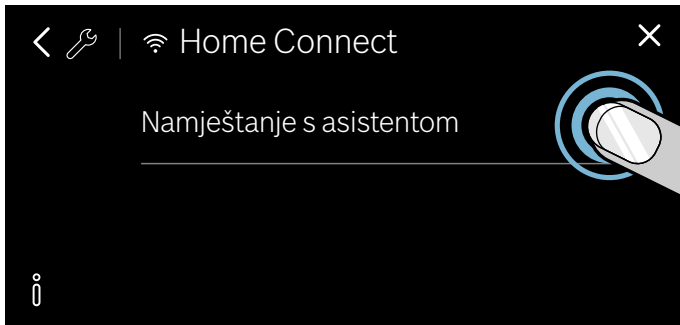

Pojavljuje se napomena za mobilni krajnji uređaj.

4. Dodirnite “Dalje” za nastavak.
5. Unutar 2 minute pritisnite tipku WPS na routeru. Ako je ploča za kuhanje povezana s kućnom mrežom, pojavljuje se odgovarajuća poruka.

#### Napomena:

Ako se ne može uspostaviti veza, ponovno pokrenite asistenta ili ručno prijavite uređaj na kućnu mrežu. Pojavljuje se poruka da se uređaj sada može povezati s aplikacijom.

6. Dodirnite “Dalje” za pokretanje povezivanja s aplikacijom.

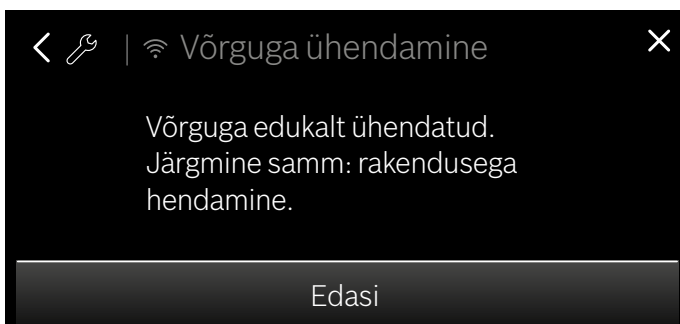

Ako je postupak prijave uspješno završen, pojavljuje se odgovarajuća poruka. U glavnom području upravljačke ploče pojavljuje se simbol .

### Ručna prijava na kućnu mrežu

1. Otvorite osnovne postavke pritiskom na tipku osjetljivu na dodir .
2. Dodirnite postavku “Home Connect”.
3. Dodirnite “Namještanje s asistentom” za pokretanje Home Connect asistenta.

Od vas se traži da dodirnete tipku WPS na svojem routeru.

4. Odaberite “Nema funkcije WPS”.

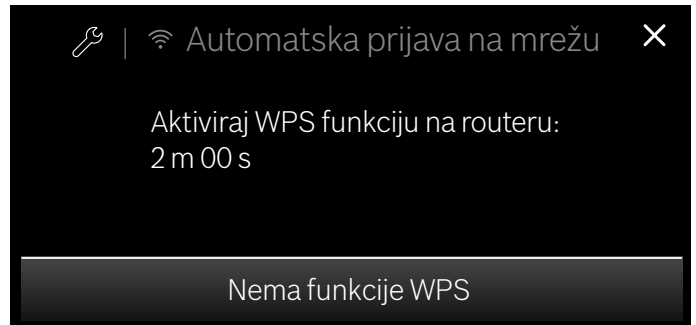

5. Pridržavajte se napomene i dodirnite “Početak” za nastavak.
6. Otvorite postavke mreže mobilnog krajnjeg uređaja i prijavite krajnji uređaj na mrežu ploče za kuhanje sa SSID “HomeConnect” i lozinkom “HomeConnect”.

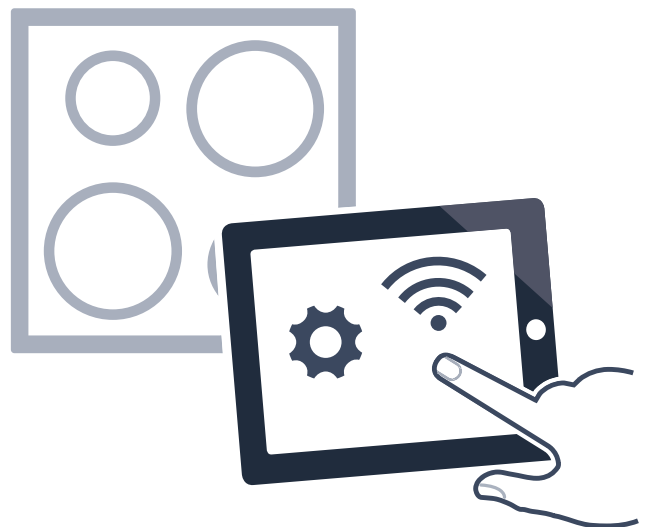

#### Napomena:

Ako se ne može uspostaviti veza, ponovno pokrenite asistenta i ručno prijavite uređaj na kućnu mrežu.

7. Slijedite zahtjev u aplikaciji i unesite naziv mreže i lozinku svoje kućne mreže (WLAN).  
Pojavljuje se poruka da se uređaj sada može povezati s aplikacijom.
8. Dodirnite “Dalje” za pokretanje povezivanja s aplikacijom.

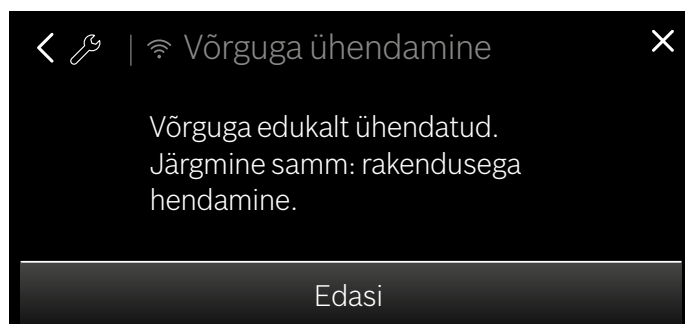

Ako je postupak prijave uspješno završen, pojavljuje se odgovarajuća poruka. U glavnom području upravljačke ploče pojavljuje se simbol .

## Postavke Home Connect

Home Connect uvijek možete prilagoditi svojim potrebama.

U osnovnim postavkama ploče za kuhanje prijedite na postavke za Home Connect kako bi se prikazale informacije o mreži i uređaju.

Postavka	Opis i opcije
Namještanje s asistentom	Ploču za kuhanje možete automatski ili ručno prijaviti na kućnu mrežu. <ul style="list-style-type: none"> <li>■ Namještanje s asistentom (automatska prijava na kućnu mrežu)*.</li> <li>■ Namještanje s asistentom: Nema funkcije WPS (ručna prijava na kućnu mrežu).</li> </ul> <b>Napomena:</b> Postavka se prikazuje samo onda kada ploča za kuhanje još nije povezana s kućnom mrežom.
Povezivanje s aplikacijom	Vežu možete uspostaviti s jednim ili nekoliko računara Home Connect. <b>Napomena:</b> Postavka se prikazuje samo onda kada je ploča za kuhanje povezana s kućnom mrežom.
Namještanje putem aplikacije	Možete namjestiti je li slanje postavki kuhanja treba biti moguće. <ul style="list-style-type: none"> <li>■ Ne - U aplikaciji se isključivo prikazuju trenutna stanja ploče za kuhanje.</li> <li>■ Da* - Postavke kuhanja mogu se poslati s aplikacije na ploču za kuhanje. Poslane postavke kuhanja trebate potvrditi na ploči za kuhanje.</li> </ul> <b>Napomena:</b> Postavka se prikazuje samo onda kada je ploča za kuhanje povezana s kućnom mrežom.
Wi-Fi	Možete isključiti radijski modul ploče za kuhanje i na taj način prekinuti vezu s WLAN-om. <ul style="list-style-type: none"> <li>■ Isključeno - Radijski modul isključen.</li> <li>■ Uključeno* - Radijski modul uključen.</li> </ul> <b>Napomena:</b> Postavka se prikazuje samo onda kada je ploča za kuhanje povezana s kućnom mrežom.
Prekid veze	Uvijek možete resetirati spremljene veze s kućnom mrežom. <b>Napomena:</b> Postavka se prikazuje samo onda kada je ploča za kuhanje povezana s kućnom mrežom.
Informacija o uređaju	Prikazuju se informacije o Home Connect i mreži. <b>Napomena:</b> Postavka se prikazuje samo onda kada je ploča za kuhanje povezana s kućnom mrežom.

\* Unaprijed namještena postavka kod isporuke

### Napomena:

“Namještanje s asistentom” se prikazuje samo onda kada ne postoji veza s kućnom mrežom. Sve ostale postavke se prikazuje samo onda kada je već uspostavljena veza s kućnom mrežom.

## WLAN simboli

Prikaz WLAN mreže na upravljačkoj ploči mijenja se ovisno o stanju i kvaliteti veze te dostupnosti Home Connect poslužitelja.

Možete zatražiti prikaz opisa prikazanog simbola. U tu svrhu dodirnite simbol u trajanju od najmanje 2 sekunde ili sve soka se ne pojavi opis.

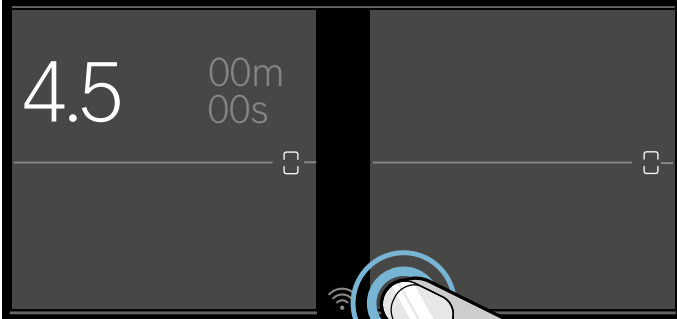

## Deaktiviranje WLAN mreže

Ako je aktivirana Wi-Fi mreža, možete koristiti funkcije Home Connect.

### Napomena:

U umreženom stanju pripravnosti vašem je uređaju potrebno maks. 2 W.

1. Otvorite osnovne postavke pritiskom na tipku osjetljivu na dodir .
2. Dodirnite postavku "Home Connect".
3. Dodirnite "Wi-Fi".
4. Dodirnite "Isključeno".

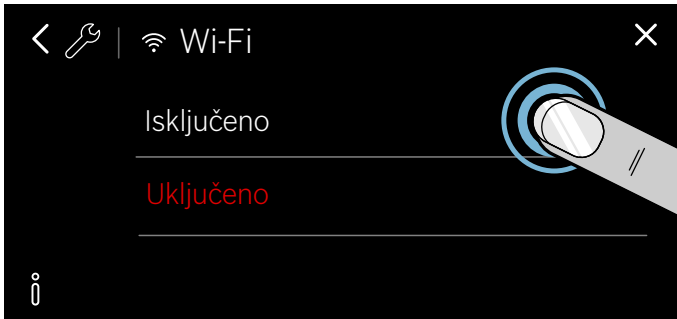

WLAN mreža je deaktivirana, a na upravljačkoj se ploči isključuje simbol .

## Odvojiti s mreže

Vezu svoje ploče za kuhanje s mrežom možete prekinuti u bilo kojem trenutku.

### Napomena:

Ako vaša ploča za kuhanje nije povezana s mrežom, ni rukovanje pomoću Home Connect nije moguće.

1. Otvorite osnovne postavke pritiskom na tipku osjetljivu na dodir .
2. Dodirnite postavku "Home Connect".
3. Dodirnite "Prekid veze".
4. Potvrdite pritiskom na "Dalje".

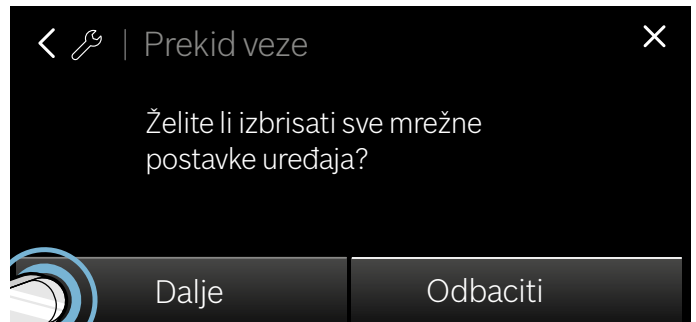

Veza uređaja s kućnom mrežom se prekida, a simbol  na upravljačkoj ploči se gasi.

### Napomena:

Mrežna veza će se izbrisati kada uređaj vratite na tvorničke postavke.

## Povezivanje s mrežom

1. Otvorite osnovne postavke pritiskom na tipku osjetljivu na dodir .
2. Dodirnite postavku "Home Connect".
3. Dodirnite "Namještanje s asistentom" za pokretanje Home Connect asistenta.
4. Slijedite upute prema → "Automatska prijava na kućnu mrežu" ili → "Ručna prijava na kućnu mrežu".

## Povezivanje s aplikacijom

Ako je na vašem mobilnom krajnjem uređaju instalirana aplikacija Home Connect, možete ga povezati s vašom pločom za kuhanje.

### Napomene

- Uređaj mora biti povezan s mrežom.
- Aplikaciju je potrebno otvoriti i namjestiti.
- Ako je uspostavljena izravna veza s napom, najprije prekinite vezu između ploče za kuhanje i kućne mreže i potom je ponovno uspostavite. → "Odvojiti s mreže" na strani 46 → "Povezivanje s mrežom" na strani 46

1. Otvorite osnovne postavke pritiskom na tipku osjetljivu na dodir .
2. Dodirnite postavku "Home Connect".
3. Dodirnite "Povezivanje s aplikacijom".

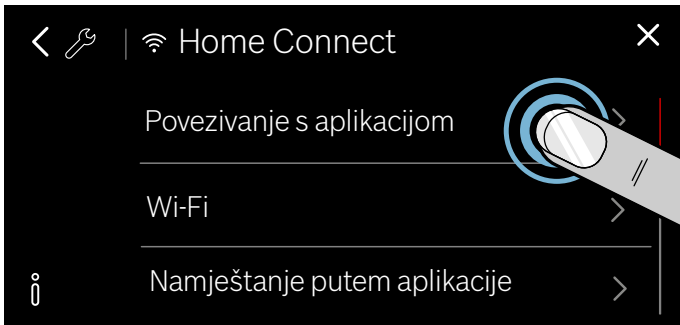

Možete povezati i neki drugi Home Connect račun s pločom za kuhanje. U tu svrhu dodirnite "Povezivanje s aplikacijom".

4. Slijedite upute u aplikaciji kako biste završili postupak povezivanja.

### Postavke putem aplikacije

Uz pomoć aplikacije Home Connect jednostavno možete pristupiti osnovnim postavkama svoje ploče za kuhanje i poslati postavke za zone za kuhanje na ploču za kuhanje.

### Napomene

- Za promjenu osnovnih postavki ploča za kuhanje mora biti isključena.
- Upravljanje na uređaju uvijek ima prednost. Tada nije moguće upravljanje putem aplikacije Home Connect.
- U isporučenom je stanju prijenos postavki aktiviran.
- Ako je prijenos postavki deaktiviran, onda se u aplikaciji Home Connect prikazuju isključivo radna stanja ploče za kuhanje.

1. Otvorite osnovne postavke pritiskom na tipku osjetljivu na dodir .
2. Dodirnite postavku "Home Connect".
3. Dodirnite "Namještanje putem aplikacije".

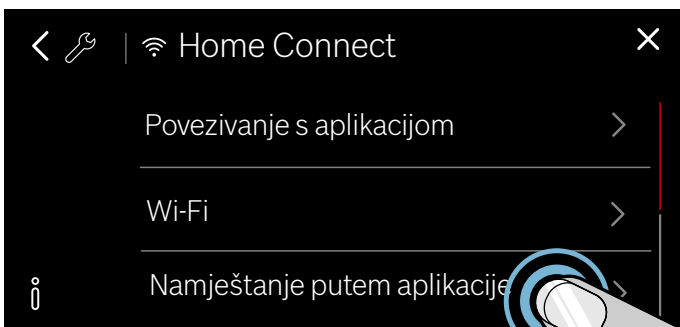

4. Za aktiviranje prijensa dodirnite "Da", a za deaktiviranje prijensa dodirnite "Ne".

### Potvrda postavki za kuhanje

Kada se postavke kuhanja prenose na neku zonu za kuhanje, pojavljuje se poruka na ploči za kuhanje. Postavlja vam se pitanje treba li preuzeti postavke. Za potvrdu postavki dodirnite "Preuzimanje". Za odbacivanje postavki dodirnite "Odbaciti".

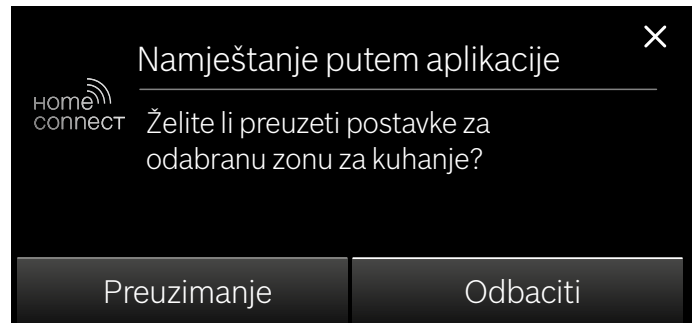

### Ažuriranje softvera

Pomoću funkcije Ažuriranje softvera pokreće se ažuriranje softvera vaše ploče za kuhanje (npr. optimizacija, otklanjanje pogrešaka, ažuriranja važna za sigurnost). Pod uvjetom da ste registrirani korisnik aplikacije Home Connect, da ste je instalirali na svom mobilnom krajnjem uređaju te da ste povezani s poslužiteljem Home Connect.

Čim ažuriranje softvera bude na raspolaganju, aplikacija Home Connect obavijestite će vas o tome pa ga preko aplikacije ili ploče za kuhanje možete pokrenuti. U tu svrhu otvorite osnovne postavke svoje ploče za kuhanje. Pojavljuje se asistent koji vas vodi kroz ažuriranje.

Nakon uspješnog preuzimanja možete pokrenuti instalaciju putem aplikacije Home Connect kada ste na lokalnoj mreži.

Nakon uspješne instalacije bit ćete obaviješteni preko aplikacije Home Connect.

### Napomene

- Tijekom preuzimanja i dalje možete upotrebljavati ploču za kuhanje.
- Ovisno o osobnim postavkama u aplikaciji, ažuriranje softvera može se i automatski preuzeti.
- U slučaju ažuriranja važnog za sigurnost preporučuje se izvršiti postupak instalacije u što kraćem roku.

## Dijagnoza na daljinu

U slučaju smetnji servisna služba može pristupiti vašem uređaju putem dijagnoze na daljinu.

Kontaktirajte servisnu službu i uvjerite se da je vaš uređaj povezan s poslužiteljem Home Connect i provjerite je li usluga dijagnoze na daljinu dostupna u vašoj zemlji.

### Napomena:

Za dodatne informacije i dostupnost usluge dijagnoze na daljinu u vašoj zemlji potražite pomoć i podršku na internetskoj stranici Home Connect vaše zemlje: [www.home-connect.com](http://www.home-connect.com)

## Napomena o zaštiti podataka

Kada prvi put povežete vaš uređaj s nekom WLAN mrežom spojenom na internet, isti prenosi sljedeće kategorije podataka na Home Connect server (prva registracija):

- Jedinstveni identifikator uređaja (sastoji se od ključeva uređaja kao i MAC adrese instaliranog Wi-Fi komunikacijskog modula).
- Sigurnosni certifikat Wi-Fi komunikacijskog modula (za informacijsku i tehničku zaštitu internet veze).
- Aktualnu verziju softvera i hardvera vašeg kućanskog aparata.
- Status eventualnog prethodnog povratka na tvorničke postavke.

Ova prva registracija je priprema za korištenje funkcija Home Connect i potrebna je tek u trenutku kada prvi put želite koristiti funkcije Home Connect.

### Napomena:

Vodite računa da se funkcije Home Connect mogu koristiti samo zajedno s aplikacijom Home Connect. Informacije o zaštiti podataka možete pozvati u aplikaciji Home Connect.

## Izjava o sukladnosti

Ovime tvrtka Robert Bosch Hausgeräte GmbH izjavljuje da je uređaj s funkcionalnošću Home Connect u skladu s osnovnim zahtjevima i relevantnim odredbama Direktive 2014/53/EU.

Opširnu RED izjavu o sukladnosti naći ćete na internetu pod [www.bosch-home.com](http://www.bosch-home.com) na stranici proizvoda vašeg uređaja kod dodatne dokumentacije.



2,4 GHz pojas: 100 mW maks.

5 GHz pojas: 100 mW maks.



BE	BG	CZ	DK	DE	EE	IE	EL
ES	FR	HR	IT	CY	LV	LT	LU
HU	MT	NL	AT	PL	PT	RO	SI
SK	FI	SE	UK	NO	CH	TR	

5 GHz WLAN (Wi-Fi): Samo za uporabu u unutarnjim prostorima



## Povezivanje nape

Ovaj uređaj možete povezati s odgovarajućom napom i tako upravljati funkcijama nape putem vaše ploče za kuhanje.

Imate razne mogućnosti međusobnog povezivanja uređaja:

### Home Connect

Ako oba uređaja imaju mogućnost povezivanja putem aplikacije Home Connect, onda je takvo povezivanje moguće.

Moguće je upravljati obama uređajima putem aplikacije i putem upravljačke ploče.

Za to se pridržavajte isporučениh dokumenata vezanih uz Home Connect i poglavlja Home Connect.

→ "Home Connect" na strani 43



### Izravno povezivanje uređaja

Ako se uređaj izravno povezuje s napom, moguće je upravljati napom putem ploče za kuhanje. Povezivanje s kućnom mrežom ili putem aplikacije više nije moguće za oba uređaja. Moguće je upravljati obama uređajima putem upravljačke ploče.

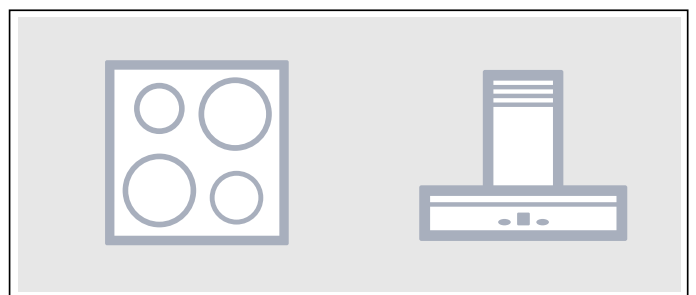



## Povezivanje uređaja putem kućne mreže

Koristite ovu vrstu povezivanja ako je niti jedan ili samo jedan oba uređaja povezan putem aplikacije Home Connect.

Ako se uređaji međusobno povezuju putem kućne mreže, onda za ploču za kuhanje možete upotrebljavati upravljanje napom i Home Connect.

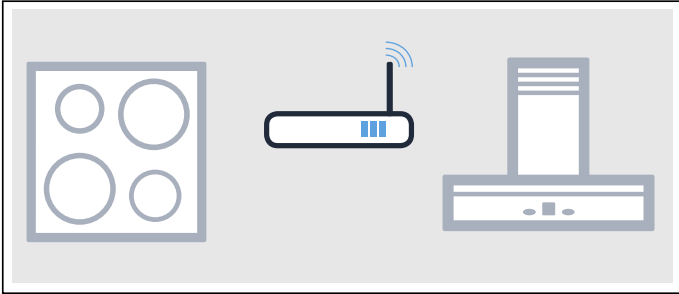

### Napomene

- Pridržavajte se sigurnosnih napomena iz uputa za uporabu vaše nape i uvjerite se da se iste poštuju i onda kada uređajem rukujete putem upravljanja napom preko ploče za kuhanje. → "Važne sigurnosne napomene" na strani 6
- Rukovanje na napi uvijek ima prednost. Rukovanje putem upravljanja napom preko ploče za kuhanje tada nije moguće.
- U umreženom stanju pripravnosti vašem je uređaju potrebno maks. 2 W.

## Uređivanje

Kako biste namjestili vezu između ploče za kuhanje i nape, ploča za kuhanje mora biti uključena.

### Izravno povezivanje

Provjerite je li napa isključena.

U tu svrhu obratite pozornost na poglavlje "Povezivanje ploče za kuhanje" u uputama za uporabu vaše nape.

### Napomena:

Ako ploču za kuhanje izravno povežete s napom, povezivanje s kućnom mrežom više neće biti moguće i više nećete moći upotrebljavati Home Connect.

1. Otvorite osnovne postavke pritiskom na tipku osjetljivu na dodir .
2. Dodirnite postavku "Upravljanje napom".
3. Dodirnite "Izravno povezivanje".
4. Pokrenite povezivanje na napi unutar 2 minute. Ako je ploča za kuhanje povezana s napom, pojavljuje se odgovarajuća poruka. U području namještanja prikazuju se simboli za upravljanje napom preko ploče za kuhanje.

## Povezivanje preko kućne mreže

Potreban vam je router s funkcijom WPS.

Potreban je pristup routeru. U suprotnom slijedite korake pod „Izravno povezivanje“.

Provjerite prije početka je li napa povezana s istom kućnom mrežom.

1. Otvorite osnovne postavke pritiskom na tipku osjetljivu na dodir .
2. Dodirnite postavku "Upravljanje napom".
3. Dodirnite "Povezivanje s mrežom".
4. Unutar 2 minute pritisnite tipku WPS na routeru. Ako je ploča za kuhanje povezana s kućnom mrežom, pojavljuje se odgovarajuća poruka.
5. Pokrenite povezivanje na napi unutar 2 minute. Ako je ploča za kuhanje povezana s napom, pojavljuje se odgovarajuća poruka. U području namještanja prikazuju se simboli za upravljanje napom preko ploče za kuhanje.

### Napomena:

Vežu je moguće uspostaviti samo onda kada su oba uređaja povezana s kućnom mrežom i nalaze se u postupku povezivanja. Ako vrijeme za postupak povezivanja istekne na jednom od uređaja, ponovno pokrenite povezivanje.

## Odvojiti s mreže

Uvijek možete resetirati spremljene veze s kućnom mrežom i napom.

1. Otvorite osnovne postavke pritiskom na tipku osjetljivu na dodir .
2. Dodirnite postavku "Upravljanje napom".
3. Dodirnite "Prekid veze".  
Veza je ponovno uspostavljena.



## Upravljanje napom iznad ploče za kuhanje

U osnovnim postavkama vaše ploče za kuhanje možete namjestiti ponašanje nape ovisno o uključivanju i isključivanju ploče za kuhanje ili pojedinačnih zona za kuhanje. → "Postavke upravljanja napom" na strani 51

Preko ploče za kuhanje možete unijeti i ostale postavke.

### Namještanje ventilatora

#### Aktiviranje

1. U statusnom retku dodirnite simbol .  
Na zaslonu se prikazuje prethodno podešeni stupanj ventilatora.
2. Odaberite željeni stupanj ventilatora.  
Za odabir intenzivnog stupnja dodirnite **boost**   
ili **power boost** .



Ventilator je aktiviran.

#### Deaktiviranje



1. U statusnom retku dodirnite simbol .
2. Odaberite stupanj ventilatora 0.  
Ventilator je deaktiviran.

### Namještanje automatskog pogona

#### Aktiviranje

1. U statusnom retku dodirnite simbol .
  2. Odaberite auto .
- Automatski način rada je aktiviran.  
Stvaranje pare automatski pokreće ventilator.

#### Deaktiviranje

1. U statusnom retku dodirnite simbol .
  2. Odaberite auto .
- Automatski način rada je deaktiviran.

### Namještanje osvjetljenja nape

Svjetlo nape možete uključiti i isključiti preko upravljačke ploče na ploči za kuhanje.

U statusnom retku dodirnite simbol .

## Postavke upravljanja napom

Upravljanjem napom preko ploče za kuhanje uvijek možete prilagoditi svojim potrebama.

### Napomena:

Postavke se prikazuju samo kada je uređaj povezan s napom.

Postavka	Opis i opcije
Upravljanje ventilatorom (Automatsko pokretanje)	<p>Možete namjestiti hoće li se ventilator uključiti nakon uključivanja ploče za kuhanje i kako će se uključiti.</p> <ul style="list-style-type: none"> <li>■ Isključeno - Napu po potrebi treba ručno uključiti.</li> <li>■ Uključivanje u automatskom načinu rada* - Napa se prilikom uključivanja zone za kuhanje uključuje u automatskom pogonu.</li> <li>■ Uključivanje u standardnom pogonu - Napa se prilikom uključivanja zone za kuhanje uključuje u fiksnom stupnju.</li> </ul>
Nastavak ventilacije	<p>Nastavak ventilacije osigurava uklanjanje preostalih mirisa, zatim se ventilator samostalno isključuje.</p> <ul style="list-style-type: none"> <li>■ Ventilacija isključena.</li> <li>■ Uključivanje u automatskom načinu rada.*</li> <li>■ Uključivanje u standardnom nastavku ventilacije.</li> <li>■ Nema promjena postavki ventilacije pri isključivanju ploče za kuhanje.</li> </ul>
Svjetlo uključeno automatski	<p>Možete namjestiti treba li se svjetlo nape automatski uključiti s pločom za kuhanje.</p> <ul style="list-style-type: none"> <li>■ Isključeno</li> <li>■ Uključeno* - Osvjetljenje se uključuje pri uključivanju ploče za kuhanje.</li> </ul>
Svjetlo isključeno automatski	<p>Možete namjestiti treba li se svjetlo nape automatski isključiti s pločom za kuhanje.</p> <ul style="list-style-type: none"> <li>■ Isključeno*</li> <li>■ Uključeno* - Osvjetljenje se isključuje pri isključivanju ploče za kuhanje.</li> </ul>
Prekid veze	Uvijek možete resetirati spremljene veze s kućnom mrežom i napom.

\* Unaprijed namještena postavka kod isporuke

## Čišćenje

Prikladna sredstva za čišćenje i njegu možete kupiti kod naše servisne službe ili u našoj online trgovini.

### Ploča za kuhanje

#### Čišćenje

Ploču za kuhanje uvijek očistite nakon svakog kuhanja. Tako se ostaci hrane neće zapeći. Ploču za kuhanje očistite tek kada se ugasi indikator preostale topline.

Ploču za kuhanje očistite vlažnom krpom za pranje posuđa te obrišite suhom krpom kako ne bi nastale mrlje od kamenca.

Koristite samo sredstva za čišćenje koja su prikladna za ploče za kuhanje ove vrste. Molimo pridržavajte se podataka proizvođača na ambalaži proizvoda.

Ni u kom slučaju nemojte koristiti:

- Nerazrijeđeno sredstvo za pranje posuđa
- Sredstvo za čišćenje perilice posuđa
- Abrazivna sredstva
- Oštra sredstva za čišćenje kao što su raspršivač za pećnicu ili sredstvo za uklanjanje mrlja
- Spužvice za ribanje
- Visokotlačne ili parne čistače

Tvr dokornu prljavštinu najbolje uklonite staklenim strugačem kojeg možete kupiti u trgovini. Pridržavajte se podataka proizvođača.

Prikladne staklene strugače možete kupiti kod naše servisne službe ili u našoj online trgovini.

Posebnim spužvicama za čišćenje staklokeramičkih ploča za kuhanje postići ćete dobre rezultate čišćenja.

Moguće mrlje	
Ostaci kamenca i vode	Ploču za kuhanje očistite čim se ohladi. Možete koristiti prikladno sredstvo za čišćenje staklokeramičkih ploča za kuhanje.*
Šećer, škrob ili plastika	Odmah očistite. Koristite stakleni strugač. Oprez: Opasnost od opekline.*

\* Potom očistite vlažnom krpom za pranje posuđa te osušite suhom krpom.

**Napomena:** Ne koristite sredstva za čišćenje dok je ploča za kuhanje vruća jer mogu nastati mrlje. Provjerite da ste uklonili sve ostatke korištenog sredstva za čišćenje.

### Okvir ploče za kuhanje

Kako biste izbjegli oštećenja okvira ploče za kuhanje, pridržavajte se slijedećih napomena:

- Koristite samo toplu sapunicu
- Dobro isperite nove spužvaste krpe prije uporabe.
- Ne koristite oštra ili abrazivna sredstva za čišćenje.
- Nemojte rabiti stakleni strugač ili šiljaste predmete.

## Česta pitanja i odgovori (FAQ)

### Korištenje

#### Na kontrolnoj ploči ne prikazuje se niti jedna slika.

Možda svjetlina nije ispravno namještena. Zaslom pogledajte odozgo i namjestite svjetlinu u osnovnim postavkama. Dodatne informacije o postavkama naći ćete u poglavlju → "Osnovne postavke"

#### Zašto se ne mogu aktivirati funkcije pomoći pri kuhanju?

Postignuta je maksimalna ulazna snaga uređaja ili je aktivirana funkcija PowerManager. Isključite ili smanjite stupnjeve snage aktivnih zona za kuhanje. Dodatne informacije o ovoj funkciji naći ćete u poglavlju → "Power-Manager"

### Zvukovi

#### Zašto se za vrijeme kuhanja čuju zvukovi?

Ovisno o svojstvu dna posude za kuhanje mogu se pojaviti zvukovi za vrijeme rada ploče za kuhanje. Ovi zvukovi su normalna pojava koja je sastavni dio tehnologije indukcije i ne znači da je uređaj u kvaru.

#### Mogući zvukovi:

##### Duboki zvuk zujanja kao kod transformatora:

Takav zvuk nastaje prilikom kuhanja na višem stupnju za kuhanje. Zvuk slabi ili prestaje kada se smanji stupanj za kuhanje.

##### Duboki zvuk zviždanja:

Takav zvuk nastaje kada je posuda za kuhanje prazna. Ovaj zvuk prestaje kada se u posudu za kuhanje ulije voda ili stavi hrana.

##### Pucketanje:

Takav zvuk nastaje u posudama za kuhanje koje su napravljene od slojeva različitih materijala ili kada se istovremeno koristi posuda za kuhanje različite veličine i različitog materijala. Jačina zvuka može varirati ovisno o količini i načinu pripremanja jela.

##### Visoki zvuk zviždanja:

Zvukovi mogu nastati kada istovremeno rade dva kuhališta na najvišem stupnju za kuhanje. Zviždanje prestaje ili se smanji kada se smanji stupanj za kuhanje.

##### Buka ventilatora:

Ploča za kuhanje je opremljena ventilatorom koji se uključuje na visokim temperaturama. Ventilator može nastaviti raditi i nakon isključivanja ploče za kuhanje ako je izmjerena temperatura pretjerano visoka.

### Posude za kuhanje

#### Koje su posude za kuhanje prikladne za indukcijsku ploču?

Informacije o posudama za kuhanje koje su prikladne za indukciju, naći ćete u poglavlju → "Kuhanje pomoću indukcije".

#### Zašto se kuhalište ne zagrijava, a treperi stupanj za kuhanje?

Nije uključeno kuhalište na kojem se nalazi posuda za kuhanje. Provjerite je li uključeno kuhalište na kojem se nalazi posuda za kuhanje.

Posuda za kuhanje je premala za uključeno kuhalište ili nije prikladna za indukciju.

Provjerite je li posuda za kuhanje prikladna za indukciju i nalazi li se na kuhalištu čija veličina najbolje odgovara posudi. Informacije o vrsti, veličini i pozicioniranju posude za kuhanje naći ćete u poglavljima → "Kuhanje pomoću indukcije", → "Flex zona" i → "Funkcija Move".

#### Zašto je potrebno puno vremena dok se posuda za kuhanje ne zagrije odnosno zašto se nedovoljno zagrijava iako je namješten viši stupanj za kuhanje?

Posuda za kuhanje je premala za uključeno kuhalište ili nije prikladna za indukciju.

Provjerite je li posuda za kuhanje prikladna za indukciju i nalazi li se na kuhalištu čija veličina najbolje odgovara posudi. Informacije o vrsti, veličini i pozicioniranju posude za kuhanje naći ćete u poglavljima → "Kuhanje pomoću indukcije", → "Flex zona" i → "Funkcija Move".

## Čišćenje

### Kako se čisti ploča za kuhanje?

Optimalne rezultate postići ćete posebnim sredstvima za čišćenje staklokeramike. Preporučamo da ne koristite nagrizajuća ili abrazivna sredstva za čišćenje, sredstva za čišćenje perilice posuđa (koncentrate) ili krpe za pranje poda.

Ostale informacije o čišćenju i održavanju ploče za kuhanje naći ćete u poglavlju → "Čišćenje"

## ? Što učiniti kod smetnji?

Kada se pojavi smetnja, često je riječ samo o sitnici. Prije nego što nazovete servisnu službu, uzmite u obzir sljedeće napomene i savjete.

### Napomene, upozorenja i dojave pogreški

Ako se pojavi problem, onda se na zaslonu automatski prikazuju napomene, upozorenja ili dojave pogreški. Slijedite upute na zaslonu osjetljivom na dodir kako biste otklonili problem.

#### Napomene

- Kod nekih upozorenja se usto prikazuje kôd pogreške. Ako je potrebno, navedite kôd pogreške servisnoj službi.
- Ako se pojavi pogreška, uređaj se ne prebacuje u stanje mirovanja.

### Savjeti

Problem	Rješenje
Ploča za kuhanje ne može se uključiti.	Pomoću drugih električnih uređaja provjerite je li došlo do kratkog spoja u napajanju. Uvjerite se da je uređaj priključen prema spojnoj shemi. Ako ne možete ukloniti smetnju, obavijestite tehničku servisnu službu.
Zaslon osjetljiv na dodir ne reagira ili je blokiran.	Upravljačka ploča je vlažna ili se na njoj nalazi predmet. Osušite upravljačku ploču ili maknite predmet.
Stupanj snage zone za kuhanje ne može se povećati.	Ograničena je ukupna snaga ploče za kuhanje. Prilagodite ukupnu snagu u osnovnim postavkama pod Maksimalni prihvat snage. Jako velika posuda za kuhanje može utjecati na najviši stupanj snage na istoj polovici ploče za kuhanje. Ponovno stavite posudu za kuhanje.
Javlja se zvučni signal kada se predmet nalazi na zaslonu osjetljivom na dodir.	Maknite predmet i ponovno namjestite ploču za kuhanje. Ne stavljajte vruću posudu za kuhanje na upravljačku ploču.
Ploča za kuhanje reagira neuobičajeno ili njome ne možete više ispravno rukovati.	Isključite uređaj tako da iskopčate osigurač ili zaštitnu sklopku u ormariću s osiguračima. Pričekajte nekoliko sekundi i ponovno priključite uređaj.
Elektronika se pregrijala i isključila odgovarajuću zonu za kuhanje. Elektronika se pregrijala i sve zone za kuhanje su isključene.	Pričekajte dok se elektronika dovoljno ne ohladi. Kada se indikator pogreške ugasi, možete dalje kuhati.
Vruća posuda za kuhanje nalazi se u području upravljačke ploče. Radi zaštite elektronike zona za kuhanje se isključila.	Maknite odgovarajuću posudu za kuhanje. Pričekajte nekoliko sekundi. Kada se indikator pogreške ugasi, možete dalje kuhati.
Zona za kuhanje je pregrijana i isključila se radi zaštite radne površine.	Pričekajte dok se elektronika dovoljno ne ohladi i ponovno uključite zonu za kuhanje.
Funkcija prijenosa postavki ne može se aktivirati.	Potvrdite indikator pogreške, u tu svrhu dodirnite bilo koje senzorsko polje. Možete kuhati na uobičajen način, a da ne koristite funkciju prijenosa postavki. Kontaktirajte tehničku servisnu službu.
Zona za kuhanje FlexPlus ne može se aktivirati.	Potvrdite indikator pogreške, u tu svrhu dodirnite bilo koje senzorsko polje. Možete kuhati na drugim zonama za kuhanje na uobičajen način. Kontaktirajte tehničku servisnu službu.

Problem	Rješenje
Zona za kuhanje je radila duže vrijeme i bez prekida.	Aktivirano je automatsko sigurnosno isključivanje. Vidi poglavlje
Ploča za kuhanje ne može uspostaviti vezu s kućnom mrežom ili napom. <b>E 70 10</b>	Potvrdite indikator pogreške, u tu svrhu dodirnite bilo koje senzorsko polje. Možete kuhati na uobičajen način bez uspostavljene veze. Ako se prikaz ponovno pojavi, kontaktirajte tehničku servisnu službu.
Senzor za kuhanje je pregrijan i zona za kuhanje je isključena. <b>E8202</b>	Pričekajte dok se senzor za kuhanje dovoljno ne ohladi i ponovno aktivirajte funkciju.
Senzor za kuhanje je pregrijan i sve zone za kuhanje su isključene. <b>E8203</b>	Ako ne koristite senzor za kuhanje, skinite ga s posude za kuhanje i držite ga dalje od ostalih zona za kuhanje ili izvora topline. Ponovno uključite zone za kuhanje.
Baterija senzora za kuhanje je gotovo istrošena. <b>E8204</b>	Zamijenite bateriju 3V CR2032. Vidi odlomak → "Zamjena baterije"
Veza sa senzorom za kuhanje je prekinuta. <b>E8205</b>	Funkciju isključite i zatim ponovno uključite.
Senzor za kuhanje je neispravan. <b>E8206</b>	Kontaktirajte tehničku servisnu službu.
Indikator senzora za kuhanje ne svijetli i senzor za kuhanje ne reagira.	Zamijenite bateriju 3V CR2032. Vidi odlomak → "Zamjena baterije" Ako problem i dalje postoji, držite pritisnut simbol na senzoru za kuhanje u trajanju od 8-10 sekundi i ponovno spojite senzor za kuhanje s pločom za kuhanje. Vidi odlomak Ako problem i dalje postoji, kontaktirajte tehničku servisnu službu.
Indikator na senzoru zatreperi dva puta. Baterija senzora za kuhanje je gotovo istrošena. Sljedeće kuhanje može se prekinuti zbog istrošene baterije.	Zamijenite bateriju 3V CR2032. Vidi odlomak → "Zamjena baterije"
Indikator na senzoru zatreperi tri puta. Veza sa senzorom za kuhanje je prekinuta.	Držite pritisnut simbol na senzoru za kuhanje u trajanju od 8-10 sekundi i ponovno spojite senzor za kuhanje s pločom za kuhanje. Vidi odlomak → "Povezivanje bežičnog senzora temperature s upravljačkom pločom"
Radni napon je pogrešan, izvan normalnog područja rada. <b>E9000/E90 10</b>	Kontaktirajte distributera struje.
Ploča za kuhanje nije ispravno priključena <b>U400</b>	Isključite ploču za kuhanje iz električne mreže. Uvjerite se da je priključena prema spojnoj shemi.

## Demonstracijski način rada

Kada se simbol  prikazuje na zaslonu, onda je aktivan demonstracijski način rada. Uređaj ne grije u demonstracijskom načinu rada. Uređaj isključite iz električne mreže. Pričekajte nekoliko sekundi i ponovno uključite uređaj. Zatim deaktivirajte demonstracijski način rada u osnovnim postavkama u roku od 3 minute nakon uključivanja.

## Servisna služba

Ako se Vaš uređaj mora popraviti, stoji Vam na raspolaganju naša servisna služba. Uvijek ćemo naći odgovarajuće rješenje i kako biste izbjegli nepotreban dolazak servisera.

### Proizvodni broj (E-br.) i tvornički broj (FD-br.)

Kada nazovete našu servisnu službu, molimo navedite proizvodni broj (E-br.) i tvornički broj (FD-br.) uređaja.

Označnu pločicu s brojevima naći ćete:

- Na informacijama o uređaju.
- Na donjoj strani ploče za kuhanje.

Proizvodni broj (E-br.) možete naći također na staklokeramici ploče za kuhanje. Proizvodni broj (E-br.), popis servisne službe (KI) i tvornički broj (FD-br.) možete provjeriti na način da odete u osnovne postavke. Pogledajte u poglavlju → "Osnovne postavke".

Molimo uzmite u obzir da posjet servisnog tehničara u slučaju neispravnog rukovanja nije besplatan niti tijekom jamstvenog roka.

Kontakt podatke svih zemalja za najbližu servisnu službu naći ćete ovdje odn. u priloženom popisu servisnih službi.

Imajte povjerenja u kompetentnost proizvođača. Tako ćete biti sigurni da će popravak izvršiti obučeni serviseri koji raspolažu originalnim rezervnim dijelovima za vaš uređaj.



## Probna jela

Tablica je sastavljena za ispitne institute kako bi se olakšalo testiranje naših uređaja.

Podaci iz tabele odnose se na naš pribor posuda za kuhanje tvrtke Schulte-Ufer (4-dijelni komplet lonaca za indukcijske štednjake HEZ 390042) slijedećih dimenzija:

- Lonac s drškom Ø 16 cm, 1,2 l za kuhališta s Ø 14,5 cm
- Lonac Ø 16 cm, 1,7 l za kuhališta s Ø 14,5 cm
- Lonac Ø 22 cm, 4,2 l za kuhališta s Ø 18 cm
- Tava Ø 24 cm, za kuhališta s Ø 18 cm

Probna jela	Posude	Stupanj kuhanja	Zagrijavanje		Kuhanje		
			Trajanje (min:sek)	Poklopac	Stupanj kuhanja	Poklopac	
<b>Topljenje čokolade</b>							
Kuvertura (npr. marka Dr. Oetker, tamna čokolada s 55 % kaka, 150 g)	Posuda s drškom Ø 16 cm	-	-	-	1.5	Ne	
<b>Zagrijavanje i održavanje topline variva od leće</b>							
Varivo od leće* Početna temperatura 20 °C							
Količina: 450 g	Kuhinjski lonac Ø 16 cm	9	1:30 (bez miješanja)	Da	1.5	Da	
Količina: 800 g	Kuhinjski lonac Ø 22 cm	9	2:30 (bez miješanja)	Da	1.5	Da	
Varivo od leće iz konzerve Npr. terina od leće s hrenovkama od Erasca. Početna temperatura 20 °C							
Količina: 500 g	Kuhinjski lonac Ø 16 cm	9	oko 1:30 (promiješati nakon otprilike 1 min)	Da	1.5	Da	
Količina: 1 kg	Kuhinjski lonac Ø 22 cm	9	oko 2:30 (promiješati nakon otprilike 1 min)	Da	1.5	Da	
<b>Priprema bešamel umaka</b>							
Temperatura mlijeka: 7 °C Sastojci: 40 g maslaca, 40 g brašna, 0,5 l mlijeka (3,5 % mliječne masti) i prstohvat soli							
1. Otopite maslac, umiješajte brašno i sol te zagrijte smjesu.	Posuda s drškom Ø 16 cm	2	oko 6:00	Ne	-	-	
2. Dodajte mlijeko u zapršku i uz neprestano miješanje kuhajte dok ne provrije.		7	oko 6:30	Ne	-	-	
3. Kada bešamel umak provrije, ostavite ga još 2 minute na kuhalištu uz neprestano miješanje.		-	-	-	2	Ne	

\*Recept prema DIN 44550

\*\*Recept prema DIN EN 60350-2

Probna jela	Posude	Stupanj kuhanja	Zagrijavanje		Kuhanje	
			Trajanje (min:sek)	Poklopac	Stupanj kuhanja	Poklopac
<b>Kuhanje riže na mlijeku</b>						
Riža na mlijeku, kuhana s poklopcem Temperatura mlijeka: 7 °C Zagrijte mlijeko dok ne zakipi. Namjestite preporučeni stupanj za kuhanje i u mlijeko dodajte rižu, šećer i sol. Vrijeme kuhanja uključujući i zagrijavanje oko 45 min.						
Sastojci: 190 g riže okruglog zrna, 90 g šećera, 750 ml mlijeka (3,5 % mliječne masti) und 1 g soli	Kuhinjski lonac Ø 16 cm	8.5	oko 5:30	Ne	3 (promiješati nakon 10 min)	Da
Sastojci: 250 g riže okruglog zrna, 120 g šećera, 1 l mlijeka (3,5 % mliječne masti) i 1,5 g soli	Kuhinjski lonac Ø 22 cm	8.5	oko 5:30	Ne	3 (promiješati nakon 10 min)	Da
Riža na mlijeku, kuhana bez poklopca Temperatura mlijeka: 7 °C Sastojke dodajte u mlijeko i uz neprestano miješanje zagrijavajte. Odaberite preporučeni stupanj za kuhanje, kada je mlijeko doseglo otprilike 90 °C, ostavite da se kuha na nižem stupnju oko 50 min.						
Sastojci: 190 g riže okruglog zrna, 90 g šećera, 750 ml mlijeka (3,5 % mliječne masti) und 1 g soli	Kuhinjski lonac Ø 16 cm	8.5	oko 5:30	Ne	3	Ne
Sastojci: 250 g riže okruglog zrna, 120 g šećera, 1 l mlijeka (3,5 % mliječne masti) i 1,5 g soli	Kuhinjski lonac Ø 22 cm	8.5	oko 5:30	Ne	2.5	Ne
<b>Kuhanje riže*</b>						
Temperatura vode: 20 °C						
Sastojci: 125 g riže dugog zrna, 300 g vode i prstohvat soli	Kuhinjski lonac Ø 16 cm	9	oko 2:30	Da	2	Da
Sastojci: 250 g riže dugog zrna, 600 g vode i prstohvat soli	Kuhinjski lonac Ø 22 cm	9	oko 2:30	Da	2.5	Da
<b>Pečenje svinjskog filea</b>						
Početna temperatura filea: 7 °C						
Količina: 3 svinjska filea (ukupna težina oko 300 g, debljine 1 cm) i 15 ml suncokretovog ulja	Tava Ø 24 cm	9	oko 1:30	Ne	7	Ne
<b>Priprema palačinki**</b>						
Količina: 55 ml tijesta po palačinki	Tava Ø 24 cm	9	oko 1:30	Ne	7	Ne
<b>Prženje duboko smrznutih krumpirića (pommes frites)</b>						
Količina: 2 l suncokretovog ulja, po porciji: 200 g duboko smrznutih krumpirića (pommes frites) (npr. McCain 123 Frites Original)	Kuhinjski lonac Ø 22 cm	9	Dok temperatura ulja ne dosegne 180 °C	Ne	9	Ne

\*Recept prema DIN 44550

\*\*Recept prema DIN EN 60350-2





## Thank you for buying a Bosch Home Appliance!

Register your new device on MyBosch now and profit directly from:

- **Expert tips & tricks for your appliance**
- **Warranty extension options**
- **Discounts for accessories & spare-parts**
- **Digital manual and all appliance data at hand**
- **Easy access to Bosch Home Appliances Service**

Free and easy registration – also on mobile phones:

**[www.bosch-home.com/welcome](http://www.bosch-home.com/welcome)**



## Looking for help? You 'll find it here.

Expert advice for your Bosch home appliances, need help with problems or a repair from Bosch experts.

Find out everything about the many ways Bosch can support you:

**[www.bosch-home.com/service](http://www.bosch-home.com/service)**

**Contact data of all countries are listed in the attached service directory.**

**Robert Bosch Hausgeräte GmbH**

Carl-Wery-Straße 34

81739 München

Germany

**[www.bosch-home.com](http://www.bosch-home.com)**



9001387873

981024(01)