



BOSCH



Register your
new device on
MyBosch now and
get free benefits:
**[bosch-home.com/
welcome](https://bosch-home.com/welcome)**

Fogão de instalação livre

HKA050020

[pt] Instruções de serviço

Índice

	Utilização adequada	4
	Instruções de segurança importantes	4
	Lâmpada de halogénio	6
	Causas de danos	6
	Placa de cozinhar	6
	Danos no forno	6
	Danos na gaveta inferior	7
	Protecção do meio ambiente	7
	Poupança energética	7
	Poupar energia na placa de cozinhar	8
	Eliminação ecológica	8
	Instalar e ligar	9
	Ligação eléctrica	9
	Nivelar o fogão	9
	Móveis adjacentes	9
	Fixação à parede	9
	Medidas a considerar durante o transporte	9
	Conhecer o aparelho	10
	Generalidades	10
	Área de cozedura	10
	Painel de comandos	11
	Interior do aparelho	12
	Acessórios	12
	Acessórios incluídos	12
	Inserir o acessório	12
	Acessórios especiais	13
	Antes da primeira utilização	14
	Limpar o interior do forno e os acessórios	14
	Limpar os acessórios	14
	Regular o interior do aparelho	14
	Como regular	14
	Tabela para cozinhar	14
	Utilizar o aparelho	16
	Ligar e desligar o aparelho	16
	Regular o tipo de aquecimento e a temperatura	16
	Limpeza	16
	Produto de limpeza	16
	Manter o aparelho limpo	19
	Estruturas de suporte	19
	Engatar e desengatar as estruturas de suporte	19
	Porta do aparelho	20
	Engatar e desengatar a porta do forno	20
	Desmontar e montar os vidros da porta	21
	Defeito: O que fazer?	22
	Tabela de avarias	22
	Substituir a lâmpada na parte superior do interior do forno	22
	Serviços Técnicos	23
	Número E e número FD	23
	Testado para si no nosso estúdio de cozinha 23	
	Indicações gerais	23
	Bolos e biscoitos	24
	Soufflés e gratinados	27
	Aves, carne e peixe	28
	Legumes e acompanhamentos	31
	logurte	31
	Acrilamida nos alimentos	31
	Fazer compotas	32
	Deixar levedar a massa	32
	Refeições de teste	33

Obtenha mais informações relativas a produtos, acessórios, peças sobresselentes e Assistência Técnica na Internet: **www.bosch-home.com** e na loja Online: **www.bosch-eshop.com**



Utilização adequada

Leia atentamente o presente manual. Só assim poderá utilizar o seu aparelho de forma segura e correcta. Guarde as instruções de utilização e montagem para consultas futuras ou para futuros utilizadores.

As imagens apresentadas ao longo das instruções servem apenas para orientação.

Examine o aparelho depois de o desembalar. Se forem detectados danos de transporte, não ligue o aparelho.

Apenas os técnicos licenciados estão autorizados a ligar aparelhos sem ficha. A garantia não cobre danos causados por uma ligação incorrecta.

Este aparelho destina-se exclusivamente a uso privado e doméstico. Use o aparelho apenas para a preparação de refeições e bebidas. O processo de cozedura tem de ser vigiado. Um processo de cozedura curto tem de ser vigiado ininterruptamente. Utilize o aparelho apenas em espaços fechados.

O aparelho foi concebido para ser utilizado até a uma altitude de 4000 metros acima do nível do mar, no máximo.

Este aparelho não está concebido para o funcionamento com um relógio externo ou um comando à distância.

Não utilize dispositivos de proteção inadequados ou grelhas de proteção para crianças. Podem provocar acidentes.

Este aparelho pode ser usado por crianças com mais de 8 anos e por pessoas com limitações físicas, sensoriais ou mentais ou com pouca experiência ou conhecimentos, se estiverem sob vigilância de uma pessoa responsável pela sua segurança ou tiverem sido instruídas acerca da utilização segura do aparelho e tiverem compreendido os perigos decorrentes da sua utilização.

As crianças não devem brincar com o aparelho. As tarefas de limpeza e manutenção por parte do utilizador não devem ser efectuadas por crianças, a não ser que tenham mais de 15 anos e estejam sob vigilância.

As crianças menores de 8 anos devem manter-se afastadas do aparelho e do cabo de ligação.

Insira sempre os acessórios com o lado correto no interior do aparelho.

→ "Acessórios" na página 12



Instruções de segurança importantes

⚠ Aviso – Perigo de incêndio!

- Os objectos inflamáveis guardados no interior do aparelho podem incendiar-se. Nunca guarde objectos inflamáveis dentro do aparelho. Nunca abra a porta do aparelho se surgir fumo no interior. Desligue o aparelho e puxe a ficha da tomada ou desligue o disjuntor no quadro eléctrico.
- Ao abrir a porta do aparelho, forma-se uma corrente de ar. O papel vegetal pode tocar nas resistências e incendiar-se. Durante o pré-aquecimento, nunca coloque papel vegetal solto no acessório. Coloque sempre um recipiente ou uma forma em cima do papel vegetal para o segurar. Forre apenas a área necessária com papel vegetal. O papel vegetal não deve sobressair do acessório.
- O óleo e a gordura quentes incendeiam-se rapidamente. Nunca deixe óleo ou gordura quentes sem vigilância. Nunca apague fogo com água. Desligue a zona de cozinhar. Abafe as chamas com uma tampa, manta de amianto ou um objecto equivalente.
- As zonas de cozinhar ficam muito quentes. Nunca coloque objectos inflamáveis sobre a placa de cozinhar. Não guarde objectos sobre a placa de cozinhar.
- O aparelho fica muito quente; materiais inflamáveis podem incendiar facilmente. Não guardar ou utilizar objectos inflamáveis (p. ex., latas de spray, produtos de limpeza) por baixo ou junto ao forno. Não guardar objectos inflamáveis no forno ou sobre este.
- As superfícies da gaveta inferior podem ficar muito quentes. Na gaveta, guarde apenas acessórios do forno. Objectos inflamáveis não podem ser guardados na gaveta inferior.

⚠️ Aviso – Perigo de queimaduras!

- O aparelho fica muito quente. Nunca toque nas superfícies interiores quentes do aparelho, nem nas resistências. Deixe sempre arrefecer o aparelho. Mantenha as crianças afastadas.
- Os acessórios ou recipientes ficam muito quentes. Use sempre uma pega de cozinha para retirar os acessórios ou recipientes quentes do interior do aparelho.
- Os vapores de álcool podem incendiar-se no interior quente do aparelho. Nunca prepare refeições com grandes quantidades de bebidas com elevado teor de álcool. Use apenas pequenas quantidades de bebidas com elevado teor de álcool. Abra a porta do aparelho com cuidado.
- As zonas de cozinhar e as suas imediações, nomeadamente uma estrutura da placa de cozinhar, eventualmente existente, ficam muito quentes. Nunca toque nas superfícies quentes. Mantenha as crianças afastadas.
- Durante o funcionamento as superfícies do aparelho ficam quentes. Não tocar nas superfícies quentes. Mantenha as crianças afastadas do aparelho.
- A zona de cozinhar aquece, mas a indicação não está a funcionar. Desligue o disjuntor no quadro eléctrico. Contacte o serviço de assistência técnica.
- O aparelho aquece durante o funcionamento. Deixe o aparelho arrefecer antes de realizar a limpeza.

⚠️ Aviso – Perigo de queimaduras!

- As peças que se encontram acessíveis ficam quentes durante o funcionamento do aparelho. Nunca toque nas peças quentes. Manter fora do alcance das crianças.
- Ao abrir a porta do aparelho, pode sair vapor quente. Dependendo da temperatura, o vapor pode não ser visível. Ao abrir, não se aproxime muito do aparelho. Abra a porta do aparelho com cuidado. Mantenha as crianças afastadas.
- A água no interior quente do aparelho pode transformar-se em vapor de água quente. Nunca deite água no interior quente do aparelho.

⚠️ Aviso – Perigo de ferimentos!

- O vidro riscado da porta do aparelho pode rachar. Não use raspadores de vitrocerâmica, nem detergentes agressivos ou abrasivos.

- Os recipientes de cozinhar podem saltar repentinamente devido a líquidos entre a base do recipiente e a zona de cozinhar. Mantenha a zona de cozinhar e a base do recipiente sempre secas.
- Se o aparelho for colocado em cima de uma base solto, poderá deslizar da base. O aparelho tem de ser fixado de forma segura à base.
- As dobradiças da porta do aparelho movimentam-se ao abrir e fechar a porta e pode entalar-se. Não colocar as mãos na zona das dobradiças.
- O embate com a porta aberta do aparelho pode provocar ferimentos. A porta do aparelho tem de estar fechada durante e após o funcionamento.

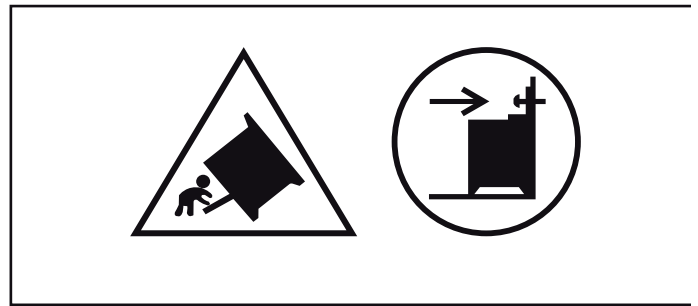
⚠️ Aviso – Perigo de tombar!

Aviso: Para evitar que o aparelho tombe é necessário montar uma protecção correspondente. Leia as instruções de montagem.

⚠️ Aviso – Perigo de choque eléctrico!

- As reparações indevidas são perigosas. As reparações só podem ser efectuadas por técnicos especializados do serviço de assistência técnica. Se o aparelho estiver avariado, puxe a ficha da tomada ou desligue o disjuntor no quadro eléctrico. Contacte o serviço de assistência técnica.
- O isolamento dos cabos de electrodomésticos pode derreter em contacto com partes quentes do aparelho. Nunca coloque os cabos de electrodomésticos em contacto com partes quentes do aparelho.
- A humidade que se infiltra no aparelho pode dar origem a um choque eléctrico. Não utilize aparelhos de limpeza a alta pressão ou de limpeza a vapor.

- Um aparelho avariado pode causar choques eléctricos. Nunca ligue um aparelho avariado. Puxe a ficha da tomada ou desligue o disjuntor no quadro eléctrico. Contacte o Serviço de Assistência Técnica.
- Se a vitrocerâmica estiver estalada ou apresentar falhas pode dar origem a choques eléctricos. Desligue o disjuntor no quadro eléctrico. Contacte o serviço de assistência técnica.

Lâmpada de halogénio

⚠ Aviso – Perigo de queimaduras!

As lâmpadas do forno ficam muito quentes. Mesmo algum tempo depois de desligar, continua a existir o perigo de queimaduras. Não toque na cobertura de vidro. Ao limpar, evite o contacto com a pele.

⚠ Aviso – Perigo de choque eléctrico!

Ao substituir a lâmpada no interior do aparelho, os contactos do casquilho da lâmpada encontram-se sob tensão. Antes de proceder à substituição, puxe a ficha da

tomada ou desligue o disjuntor no quadro eléctrico.

Causas de danos

Placa de cozinhar

Atenção!

- As bases ásperas dos recipientes riscam a placa de vitrocerâmica.
- Evite ligar zonas de cozinhar com tachos vazios sobre as mesmas, pois pode danificá-los.
- Não coloque frigideiras e tachos quentes sobre o painel de comandos, a zona indicadora ou o friso da placa, pois pode danificá-los.
- A queda de objectos duros ou pontiagudos sobre a placa de cozinhar pode provocar danos.
- Se colocar folha de alumínio ou recipientes de plástico sobre as zonas de cozinhar quentes, estes derretem e agarram-se à placa. A utilização de película de protecção para fogões não é indicada para a sua placa de cozinhar.

Vista geral

Na tabela seguinte pode encontrar os danos que

Danos	Causa	Medida
Manchas	Alimentos derramados	Remova imediatamente os alimentos derramados com um raspador para vidros.
	Produtos de limpeza inadequados	Utilize apenas produtos de limpeza adequados à vitrocerâmica
Riscos	Sal, açúcar e areia	Não utilize a placa de cozinhar como bancada ou superfície de trabalho
	As bases ásperas de tachos e frigideiras riscam a vitrocerâmica.	Verifique a sua loiça.
Descolorações	Produtos de limpeza inadequados	Utilize apenas produtos de limpeza adequados à vitrocerâmica
	Fricção das panelas (por ex., alumínio)	Levante os tachos e as frigideiras ao deslocá-los.
Lascas	Açúcar, alimentos com elevado teor de açúcar	Remova imediatamente os alimentos derramados com um raspador para vidros.

Danos no forno

Atenção!

- Acessórios, película, papel vegetal ou recipientes sobre a base do forno: não coloque quaisquer acessórios sobre a base do forno. Não forre a base do forno com película, seja de que tipo for, nem com papel vegetal. Não pouse recipientes na base do forno se tiver regulado uma temperatura superior a 50 °C. Provoca retenção do calor. Os tempos de cozedura e de assadura deixam de ser os mesmos e danifica o esmalte.
- Papel de alumínio: o papel de alumínio no interior do aparelho não pode entrar em contacto com o vidro da porta. Tal poderá dar origem a descolorações permanentes no vidro da porta.
- Água no interior quente do aparelho: nunca deite água no interior do aparelho, quando este estiver quente. Cria vapor de água. A mudança de temperatura pode danificar o esmalte.
- Humidade no interior do aparelho: a presença prolongada de humidade no interior do aparelho pode originar corrosão. Após a utilização deixe secar o interior do aparelho. Não guarde alimentos húmidos durante muito tempo dentro do aparelho fechado. Não guarde alimentos no interior do aparelho.
- Deixar arrefecer com a porta do aparelho aberta: após um funcionamento com temperaturas elevadas, deixe o interior do aparelho arrefecer sempre com a porta fechada. Não entale nada na porta do aparelho. Mesmo que a porta esteja apenas entreaberta, as frentes dos móveis contíguos podem, com o tempo, ser danificadas. Deixar o interior do aparelho secar aberto, apenas com um funcionamento com muita humidade.
- Sumo de fruta: se estiver a confeccionar bolos de fruta muito sumarenta, não encha demasiado o tabuleiro. O sumo de fruta que pinga do tabuleiro deixa manchas que nunca mais saem. Se possível, utilize o tabuleiro universal mais fundo.

- Vedante da porta muito sujo: se o vedante da porta estiver muito sujo, a porta do aparelho deixa de fechar bem durante o funcionamento. As frentes dos móveis contíguos podem ser danificadas. Mantenha o vedante sempre limpo. → "Limpeza" na página 16
- Porta do aparelho como assento ou suporte: não se ponha em pé, sente ou pendure na porta do aparelho. Não coloque recipientes ou acessórios em cima da porta do aparelho.
- Inserir o acessório: dependendo do modelo do aparelho, ao fechar a porta, o acessório pode riscar o vidro da porta. Insira sempre o acessório no aparelho até ao batente.
- Transportar o aparelho: não transporte nem segure o aparelho pela pega da porta. A pega não suporta o peso do aparelho e pode partir-se.
- Grelhar: ao grelhar, não insira o tabuleiro ou o tabuleiro universal nos níveis acima do 3. Estes deformam-se com o forte calor e danificam o esmalte ao serem retirados do aparelho. Grelhe nos níveis 4 e 5 apenas directamente sobre a grelha.

Danos na gaveta inferior

Atenção!

Não coloque objectos quentes na gaveta inferior. Ela pode ser danificada.

Protecção do meio ambiente

O seu novo aparelho é especialmente eficiente do ponto de vista energético. Nesta secção encontrará conselhos para poupar ainda mais energia ao utilizar o seu aparelho e para o eliminar de forma adequada.

Poupança energética

- Pré-aqueça o aparelho apenas quando houver uma referência nesse sentido na receita ou nas tabelas do manual de instruções.
- Deixe os alimentos congelados descongelarem, antes de os colocar no interior do aparelho.

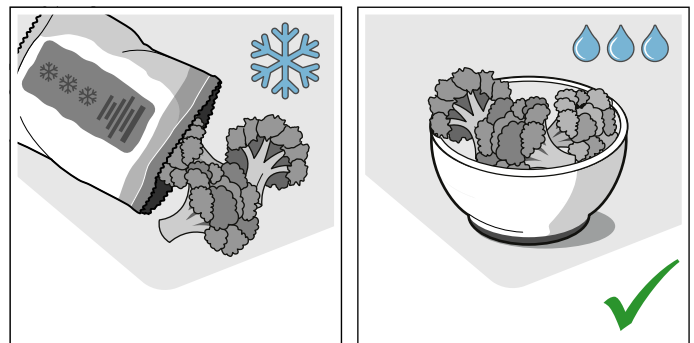

- Utilize, de preferência, formas escuras, pintadas ou esmaltadas a preto, pois estas absorvem particularmente bem o calor.

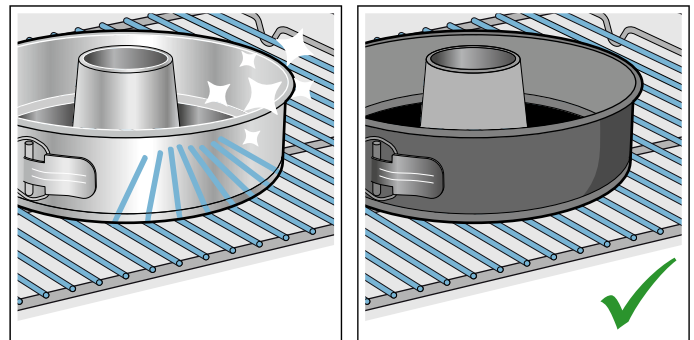

- Retire do seu interior os acessórios de que não necessita.

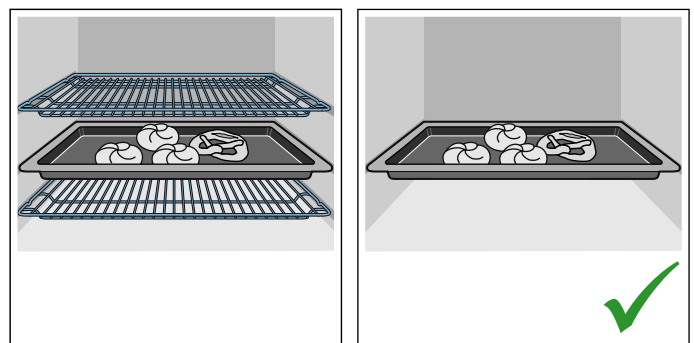

- Abra a porta do aparelho o menos possível durante o funcionamento.

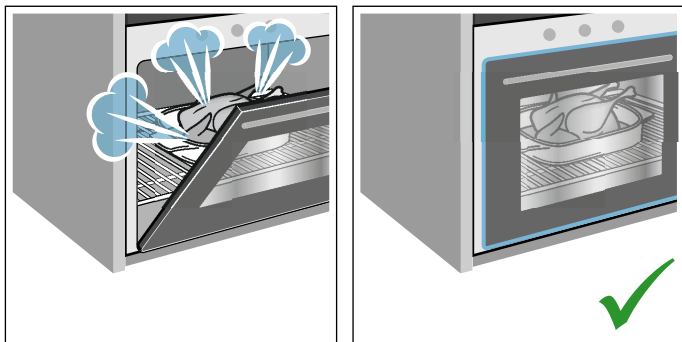

- Quando fizer mais do que um bolo, é aconselhável cozê-los uns a seguir aos outros. O aparelho ainda está quente e, assim, reduz-se o tempo de cozedura do segundo bolo. Também pode colocar 2 formas retangulares lado a lado no interior do forno.

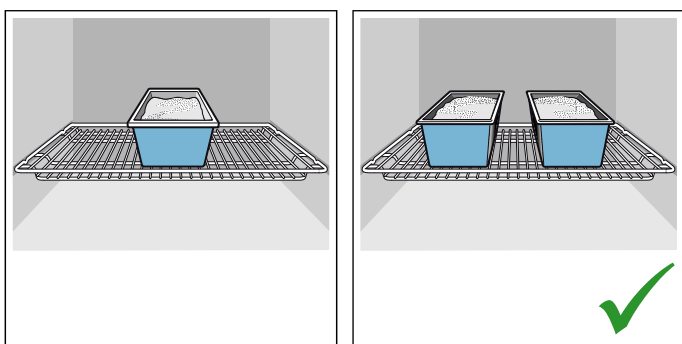

- No caso de tempos de cozedura mais longos, poderá desligar o aparelho 10 minutos antes de terminar o tempo de cozedura e aproveitar o calor residual para terminar a cozedura.

Poupar energia na placa de cozinhar

- Utilize tachos e frigideiras com bases espessas e planas. O consumo de energia aumenta se as bases não forem planas.
- O diâmetro da base do tacho ou da frigideira deve corresponder ao tamanho da zona de cozinhar. Sobretudo a utilização de tachos demasiado pequenos para a zona de cozinhar provoca perdas de energia. Tenha em atenção o seguinte: muitos fabricantes indicam o diâmetro superior do tacho, que na maior parte das vezes é superior ao diâmetro da base.
- Para pequenas porções, utilize um tacho pequeno. Um tacho grande pouco cheio necessita de muita energia.
- Tape sempre os tachos com a respectiva tampa. Ao cozinhar sem tampa, necessita de muito mais energia.
- Cozinhe com pouca água. Assim poupa energia e os legumes mantêm as vitaminas e os minerais.
- Reduza atempadamente a potência de cozedura para um nível mais baixo.
- Aproveite o calor residual. No caso de tempos de cozedura mais longos, desligue a zona de cozinhar 5 a 10 minutos antes de terminar o tempo de cozedura.

Eliminação ecológica

Elimine a embalagem de forma ecológica.



Este aparelho está marcado em conformidade com a Directiva 2012/19/UE relativa aos resíduos de equipamentos eléctricos e electrónicos (waste electrical and electronic equipment - WEEE).

A directiva estabelece o quadro para a criação de um sistema de recolha e valorização dos equipamentos usados válido em todos os Estados Membros da União Europeia.

Instalar e ligar

Não monte o aparelho atrás de uma porta decorativa ou de um móvel. Há risco de aquecimento excessivo.

Ligação eléctrica

O aparelho apenas pode ser ligado por técnicos concessionados. Os requisitos da empresa responsável pelo abastecimento de eletricidade têm de ser impreterivelmente cumpridos.

Se o aparelho for incorretamente ligado e surgirem danos, é anulado o direito à garantia.

Atenção!

Se o cabo de rede for danificado, deve ser substituído pelo fabricante, pelo respectivo Serviço de Assistência Técnica ou por uma pessoa com qualificação equivalente.

Aviso – Perigo de morte!

No contacto com peças condutoras de tensão existe perigo de choque eléctrico.

- Segure na ficha apenas com as mãos secas.
- Retire sempre o cabo eléctrico puxando directamente pela ficha e nunca pelo cabo, porque pode ficar danificado.
- Nunca retire a ficha durante o funcionamento.

Respeite as seguintes indicações e assegure que:

Conselhos

- A ficha e a tomada são compatíveis.
- A secção transversal do cabo é suficiente.
- A ligação à terra está instalada corretamente.
- A mudança do cabo eléctrico (caso necessário) só é efetuada por um electricista. Um cabo eléctrico de substituição pode ser adquirido na Assistência Técnica.
- Não são utilizadas fichas múltiplas/acoplamentos múltiplos nem extensões.
- Na utilização de um disjuntor de corrente de fuga é utilizado apenas um tipo com o sinal . Só este sinal garante o cumprimento das normas atualmente em vigor.
- A ficha está sempre acessível.
- O cabo de alimentação não é dobrado, esmagado, modificado ou cortado.
- O cabo de alimentação não entra em contacto com fontes de calor.

Instruções para o instalador

- A instalação deverá ter um dispositivo de corte omipolar com uma abertura de contacto mínima de 3 mm. Tal não é necessário, se a ligação for feita através de uma ficha e esta estiver acessível ao utilizador.
- Protecção eléctrica: o fogão consiste num aparelho com a classe de protecção I e deve apenas funcionar quando ligado a um condutor de protecção.
- Na ligação do aparelho deve ser usado um cabo do tipo H 05 VV-F ou equivalente.

Nivelar o fogão

Coloque o fogão directamente no chão.

1. Puxe a gaveta de rodapé para fora e retire-a, puxando-a para cima. Os pés reguláveis encontram-se à frente e atrás, na parte interior do rodapé.
2. Rode os pés com a chave sextavada para cima ou para baixo, conforme necessário, até o fogão ficar nivelado (figura A).
3. Insira novamente a gaveta de rodapé (figura B).

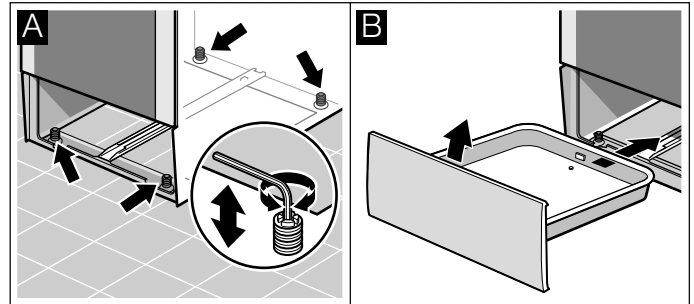

Móveis adjacentes

Os móveis adjacentes devem ser compostos por materiais não inflamáveis. As frentes dos móveis adjacentes têm de ser resistentes a temperaturas até 90°C, pelo menos.

Fixação à parede

Para garantir que o fogão não tombe, tem de fixá-lo à parede com o ângulo fornecido. Siga as instruções de montagem sobre a fixação à parede.

Medidas a considerar durante o transporte

Fixe todas as peças móveis no e sobre o aparelho com uma fita adesiva, que possa ser removida sem deixar vestígios. Insira todos os acessórios (p. ex., tabuleiro) nos respectivos compartimentos, com uma caixa de cartão fina nos bordos, para evitar uma danificação do aparelho. Coloque uma caixa de cartão ou semelhante entre a parte dianteira e traseira, para evitar um esbarramento na face interior da porta de vidro. Fixe a porta e, se existente, a tampa aos lados do aparelho, utilizando uma fita adesiva.

Guarde a embalagem original do aparelho. Transporte o aparelho apenas na embalagem original. Observe as setas de transporte na embalagem.

Se a embalagem original já não estiver disponível

Acondicione o aparelho numa embalagem protectora, para assegurar uma protecção suficiente contra eventuais danos de transporte.

Transporte o aparelho na posição vertical. Não segure no aparelho pelo manípulo da porta ou pelas ligações na parte traseira, dado que estas poderão danificar-se. Não coloque objectos pesados sobre o aparelho.

Conhecer o aparelho

Neste capítulo explicamos as indicações e os elementos de comando. Além disso, ficará a conhecer as diferentes funções do seu aparelho.

Generalidades

A versão depende do respectivo modelo.

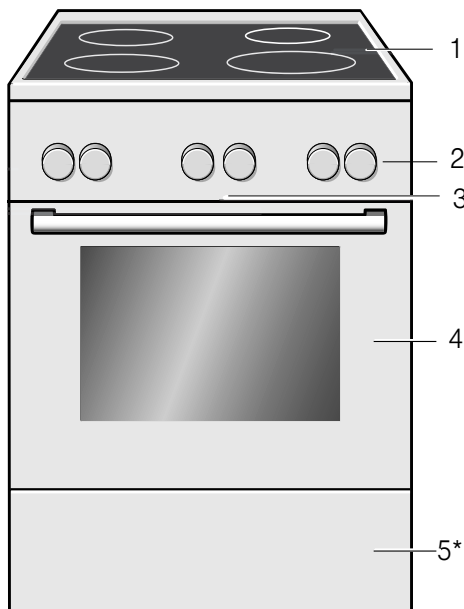

Esclarecimentos	
1	Placa de cozinhar**
2	Painel de comandos**
3	Ventoinha de arrefecimento
4	Porta do forno**
5*	Gaveta de rodapé**
* Opcional (disponível para alguns aparelhos)	
** Poderão ocorrer diferenças de pormenor em função do modelo.	

Conselho: Dependendo do tipo de aparelho, poderá haver diferenças nas cores e nos pormenores.

Área de cozedura

Aqui recebe uma visão geral sobre o painel de comandos. A versão depende do respectivo modelo.

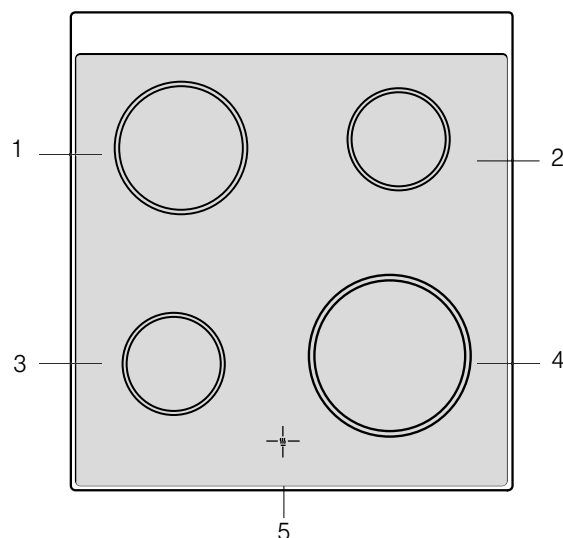

Esclarecimentos	
1	Zona de cozinhar de 18 cm
2	Zona de cozinhar de 14,5 cm
3	Zona de cozinhar de 14,5 cm
4	Zona de cozinhar de 21 cm
5	Indicação de calor residual

Indicação de calor residual

A placa de cozinhar dispõe de uma indicação de calor residual para cada zona de cozinhar. Estas indicam as zonas de cozinhar que ainda estão quentes. Mesmo com a placa de cozinhar desligada, a indicação mantém-se acesa até a zona de cozinhar estar suficientemente arrefecida.

Pode utilizar o calor residual de forma económica, por exemplo, aquecendo uma pequena refeição.





Painel de comandos

Poderão ocorrer diferenças de pormenor em função do modelo.

Tipos de aquecimento e funções

O seletor de funções permite regular tipos de aquecimento e outras funções.

Para que encontre sempre o tipo de aquecimento adequado para o seu prato, explicamos aqui as diferenças e os modos de aquecimento.

Tipo de aquecimento	Utilização
 Calor superior/inferior	Para cozer e assar tradicionalmente num só nível. Especificamente adequado para cozinhar com cobertura succulenta. O calor vem homogeneamente de cima e de baixo. Este tipo de aquecimento é utilizado para determinar o consumo de energia no modo convencional.
 Calor superior/inferior suave	Para uma cozedura saborosa de alimentos selecionados. O calor entra de cima e de baixo. Este tipo de aquecimento é utilizado para determinar o consumo de energia no modo convencional.
 Calor inferior	Para cozinhar em banho-maria e dar uma cozedura final. O calor vem de baixo.
 Grelhar, pequena superfície	O tipo de aquecimento é adequado para grelhar bifes, salsichas, peixe e tostas em pequenas quantidades. A zona central da resistência fica quente.
 Grelhar, grandes quantidades	Para grelhar alimentos planos, tais como bifes, salsichas ou tostas e para gratinar. Toda a superfície sob a resistência fica quente.

Outras funções



O seu forno oferece-lhe ainda outras funções que iremos explicar brevemente a seguir.

Função	Utilização
 Iluminação do interior do aparelho	Ligar a iluminação do interior do aparelho; as restantes funções estão desativadas. Facilita, p. ex., a limpeza do interior do aparelho.

Temperatura

A temperatura no interior do aparelho é regulada com o seletor de temperatura. Além disso são selecionados os níveis para outras funções.

No caso de temperaturas muito elevadas o aparelho baixa um pouco a temperatura após um período mais longo.

Posição	Significado
●	Posição zero O aparelho não aquece.
50-275	Intervalo de temperaturas A temperatura regulável no interior do aparelho em °C.
1, 2, 3 ou I, II, III	Potências do grelhador Os níveis regulados para grelhar, grande superfície  e pequena superfície  (conforme o tipo de aparelho). Nível 1 = fraco Nível 2 = médio Nível 3 = forte

Indicação de temperatura

A lâmpada indicadora por cima do seletor de temperatura acende-se quando o aparelho está a

aquecer, apagando-se durante as pausas de aquecimento.

Se preaquecer o forno, o momento ideal para colocar o seu prato é atingido quando a lâmpada indicadora se apagar da primeira vez.

Conselho: Devido à inércia térmica, a temperatura indicada pode diferir um pouco da temperatura realmente existente no interior do aparelho.

Selectores das zonas de cozinhar

Os quatro selectores das zonas de cozinhar permitem-lhe regular a potência de aquecimento das respectivas zonas de cozinhar.

Posição	Significado
0	Posição zero A zona de cozinhar está desligada.
1-9	Potências de cozedura 1 = potência mais baixa 9 = potência mais elevada

Ao ligar uma zona de cozinhar, a lâmpada indicadora acende-se.

Interior do aparelho

Diversas funções no interior do aparelho facilitam o funcionamento deste. O interior do aparelho tem, p. ex., superfícies grandes iluminadas e uma ventoinha de arrefecimento protege o aparelho contra sobreaquecimento.

Abrir a porta do aparelho

Se abrir a porta do aparelho enquanto este estiver a funcionar, o funcionamento não é interrompido.

Iluminação do interior do aparelho

Na maioria dos tipos de aquecimento e das funções a iluminação do interior do aparelho está ligada durante o funcionamento. Ela desliga-se se terminar o funcionamento com o seletor de funções.

Com a posição Iluminação do interior do aparelho no seletor de funções poderá acender a iluminação sem ligar o aquecimento. Isso torna-se útil por ex. na limpeza do seu aparelho.

Turbina de arrefecimento

A turbina de arrefecimento liga e desliga-se conforme for necessário. O ar quente sai por cima da porta.

Atenção!

Não tape as ranhuras de ventilação. Caso contrário, o aparelho aquece demasiado.

Para que o interior do aparelho arrefeça mais depressa depois da utilização, a turbina de arrefecimento continua a trabalhar durante algum tempo.

Acessórios

O seu aparelho inclui vários acessórios: Aqui tem uma panorâmica sobre os acessórios incluídos e utilização correta dos mesmos.

Acessórios incluídos

O seu aparelho está equipado com os seguintes acessórios:

	<p>Grelha Para loiça, formas de bolos e de soufflé. Para assados e grelhados e refeições ultracongeladas.</p>
	<p>Tabuleiro universal Para bolos sumarentos, biscoitos, alimentos ultracongelados e assados grandes. Pode ser utilizado como recipiente de recolha de gordura se grelhar diretamente sobre a grelha.</p>

Utilize apenas acessórios originais, pois destinam-se especificamente ao seu aparelho.

Poderá adquirir acessórios no Serviço de Assistência Técnica, numa loja especializada ou através da Internet.

Conselho: Quando o acessório aquece, pode ficar deformado. Isto não tem qualquer influência sobre a função. Assim que arrefecer novamente, a deformação desaparece.

Inserir o acessório

O interior do aparelho tem 5 níveis de inserção. Os níveis são contados de baixo para cima.

No interior do aparelho o nível de inserção mais alto está identificado em alguns aparelhos com um símbolo de grelha.

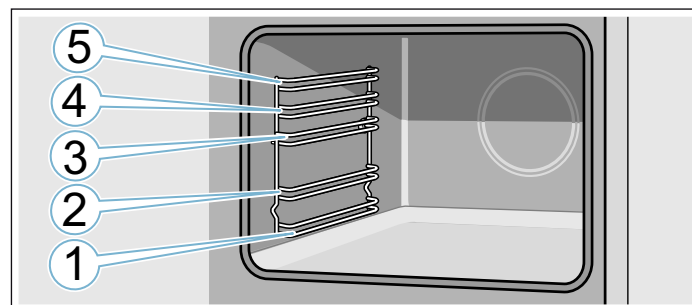

Insira o acessório sempre entre as duas hastes guias de um nível de inserção.

O acessório pode ser puxado até cerca de metade, sem que o mesmo vire.

Ao inserir no interior do aparelho, certifique-se de que a saliência se encontra na parte de trás do acessório. Só assim ele encaixa.

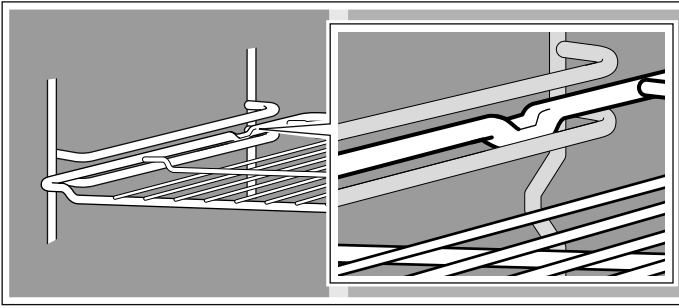

Conselhos

- Agarre o tabuleiro com ambas as mãos, dos dois lados, e insira-o paralelamente na estrutura. Ao inserir, não mova o tabuleiro lateralmente para trás e para a frente. Caso contrário, é difícil inserir o tabuleiro. As superfícies esmaltadas podem ficar danificadas.
- Assegure-se de que insere sempre o acessório com o lado correto no interior do aparelho.
- Insira o acessório sempre por completo no interior do aparelho, sem que ele toque na porta do aparelho.
- Retire do interior do aparelho o acessório de que não necessita durante o funcionamento.

Acessórios especiais

Poderá adquirir acessórios especiais na Assistência Técnica, numa loja especializada ou na Internet. Poderá encontrar uma vasta gama de acessórios para o seu aparelho nos nossos prospectos ou na Internet.

A disponibilidade e a possibilidade de encomenda online diferem de país para país. Consulte os seus documentos de venda.

Conselho: Os acessórios especiais não são compatíveis com todos os aparelhos. Ao efetuar a compra, indique sempre a designação exata (N.º E) do seu aparelho. → "Serviços Técnicos" na página 23

Acessórios especiais

Grelha

Para loiça, formas de bolos e de soufflé, bem como para assados e grelhados.

Tabuleiro

Para bolos de tabuleiro e bolos pequenos.

Tabuleiro universal

Para bolos sumarentos, biscoitos, alimentos ultracongelados e assados grandes.

Pode ser utilizado como recipiente de recolha de gordura se grelhar diretamente sobre a grelha.

Grelha de forno

Para carne, aves e peixe.

Para inserir no tabuleiro universal, para recolher os pingos de gordura e suco da carne.

Tabuleiro universal, com revestimento antiaderente

Para bolos sumarentos, biscoitos, alimentos ultracongelados e assados grandes.

Os biscoitos e assados soltam-se mais facilmente do tabuleiro universal.

Tabuleiro, com revestimento antiaderente

Para bolos de tabuleiro e bolos pequenos.

Os biscoitos soltam-se mais facilmente do tabuleiro.

Tabuleiro profissional

Para cozinhar grandes quantidades. Ideal para confeccionar, p. ex., moussaka.

Tabuleiro profissional com grelha de forno

Para cozinhar grandes quantidades.

Tampa para o tabuleiro profissional

A tampa faz do tabuleiro profissional uma assadeira profissional.

Tabuleiro de pizza

Para pizza e bolos grandes e redondos.

Chapa para grelhados

Para grelhar em vez da grelha ou como proteção contra salpicos. Utilizar apenas no tabuleiro universal.

Pedra para fazer pão

Para pão, pãezinhos e pizza feitos em casa, cuja base se deseja estaladiça.

A pedra para fazer pão tem de ser preaquecida à temperatura recomendada.

Assadeira de vidro

Para estufados e soufflés.

Sistema extensível de 1 nível

Com as calhas extensíveis no nível 2, é possível puxar o acessório mais para fora sem que este tombe.

Sistema extensível de 2 níveis

Com as calhas extensíveis no nível 2 e 3, é possível puxar o acessório mais para fora sem que este tombe.

Sistema extensível de 3 níveis

Com as calhas extensíveis no nível 1, 2 e 3, é possível puxar o acessório mais para fora sem que este tombe.

Antes da primeira utilização

Antes de poder utilizar o seu novo aparelho, terá de efetuar algumas regulações. Lave também o interior do forno e os acessórios.

Limpar o interior do forno e os acessórios

Antes de preparar refeições, pela primeira vez, com o aparelho, limpe o interior do mesmo e o acessório.

Limpar o interior do aparelho

Para eliminar o cheiro a novo, aqueça o interior do aparelho vazio e fechado.

Verifique se não ficaram restos da embalagem, p. ex., bolinhas de poliestireno, no interior do aparelho. Antes de aquecer, limpe as superfícies lisas no interior do aparelho com um pano macio e húmido. Areje a cozinha enquanto o aparelho estiver a aquecer.

Efetue as regulações indicadas. Saiba, no capítulo seguinte, como proceder à regulação do tipo de aquecimento e da temperatura. → "Utilizar o aparelho" na página 16

Regulações	
Tipo de aquecimento	Calor superior/inferior <input type="checkbox"/>
Temperatura	240 °C
Duração	1 hora

Desligue o aparelho após o tempo de duração indicado.

Depois de o interior do aparelho arrefecer, limpe as superfícies lisas com uma solução à base de detergente e um pano multiusos.

Limpar o acessório

Lave bem os acessórios com uma solução à base de detergente e um pano multiuso.

Limpar os acessórios

Antes da primeira utilização, lave bem os acessórios com uma solução de água quente e detergente e um pano macio.

Regular o interior do aparelho

Neste capítulo pode ler como regular uma zona de cozinhar. Na tabela poderá encontrar as potências e os tempos de cozedura para diversos pratos.

Como regular

Os selectores das zonas de cozinhar permitem-lhe regular a potência de aquecimento das respectivas zonas de cozinhar.

Posição 0 = desligado

Posição 1 = potência mais baixa

Posição 9 = potência máxima

Ao ligar uma zona de cozinhar, a lâmpada indicadora acende-se.

Tabela para cozinhar

A tabela que se segue contém alguns exemplos.

Os tempos e as potências de cozedura dependem do tipo, do peso e da qualidade dos alimentos, pelo que são possíveis divergências.

Ao aquecer alimentos espessos, mexe-os regularmente.

Para o início forte de cozedura utilize a potência de cozedura 9.

	Potência de continuação de cozedura	Duração da continuação de cozedura em minutos
Derreter		
Chocolate, coberturas, gelatina	1	-
Manteiga	1-2	-
Aquecer e manter quente		
Guisado (p. ex., guisado de lentilhas)	1-2	-
Leite**	1-2	-
Cozer em lume brando, abaixo do ponto de ebulição		
Bolinhas, bolinhos de batata	4*	20-30 min.
Peixe	3*	10-15 min.
Molhos brancos, p. ex., molho béchamel	1	3-6 min.
* Cozedura contínua sem tampa		
** Sem tampa		

	Potência de continuação de cozedura	Duração da continuação de cozedura em minutos
Cozer, cozinhar a vapor, estufar		
Arroz (com o dobro da quantidade de água)	3	15-30 min.
Batatas cozidas, com pele	3-4	25-30 min.
Batatas cozidas	3-4	15-25 min.
Massas alimentícias, massa	5*	6-10 min.
Guisado, sopas	3-4	15-60 min.
Legumes	3-4	10-20 min.
Legumes, ultracongelados	3-4	10-20 min.
Cozinhar na panela de pressão	3-4	-
Estufar		
Rolinhos de carne	3-4	50-60 min.
Carne para estufar	3-4	60-100 min.
Carne de vaca estufada	3-4	50-60 min
Assar**		
Escalope, simples ou panado	6-7	6-10 min.
Escalope, ultracongelado	6-7	8-12 min.
Bife (3 cm de espessura)	7-8	8-12 min.
Peixe e filete de peixe simples	4-5	8-20 min.
Peixe e filete de peixe panado	4-5	8-20 min.
Peixe e filete de peixe, panado e ultracongelado, p. ex., barrinhas de peixe	6-7	8-12 min.
Refeições de tabuleiro ultracongeladas	6-7	6-10 min
Panquecas	5-6	contínua
* Cozedura contínua sem tampa		
** Sem tampa		

Utilizar o aparelho

Já está familiarizado com os elementos de comando e o seu modo de funcionamento. Agora explicamos como poderá regular o seu aparelho.

Ligar e desligar o aparelho

O seletor de funções liga e desliga o aparelho. O aparelho é ligado assim que o rodar para uma posição fora da posição zero. Para desligar o aparelho, basta rodar sempre o seletor de funções para a posição zero.

Regular o tipo de aquecimento e a temperatura

O seletor de funções e de temperatura permite-lhe regular o seu aparelho de forma muito fácil. No início do manual de instruções poderá consultar qual o tipo de aquecimento mais adequado a cada prato.

Exemplo na figura: calor superior/inferior  a 190 °C.

1. Regule o tipo de aquecimento com o seletor de funções.

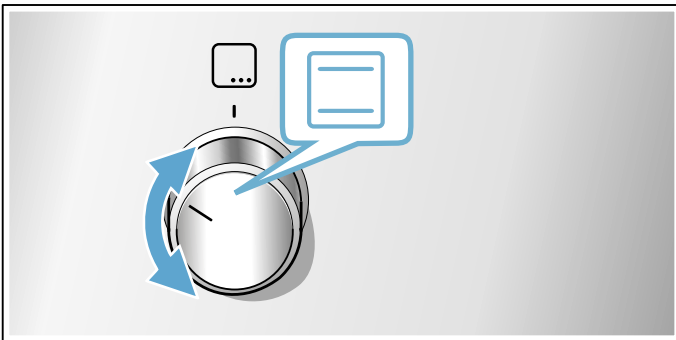

2. Regule a temperatura ou a potência do grelhador com o seletor de temperatura.

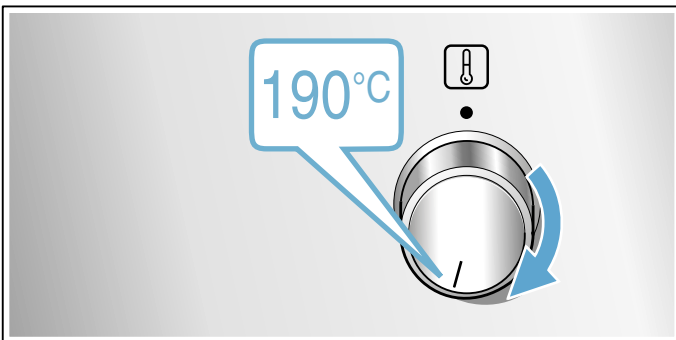

O aparelho começa a aquecer após alguns segundos.

Quando o prato estiver pronto, desligue o aparelho, rodando o seletor de funções para a posição zero.

Alterar

É possível alterar o tipo de aquecimento e a temperatura a qualquer altura, com o respetivo seletor.

Limpeza

Com uma manutenção e limpeza cuidadosas, garante a conservação e o correto funcionamento do seu aparelho. No presente capítulo explicar-lhe-emos como deverá proceder à correta manutenção e limpeza do seu aparelho.

Produto de limpeza

Para que as diferentes superfícies não sejam danificadas devido a produtos de limpeza errados, observe as seguintes indicações.

Durante a limpeza da placa de cozinhar, não utilizar

- detergente da loiça não diluído ou detergente para máquinas de lavar loiça,
- esponjas abrasivas,
- produtos de limpeza agressivos, como produtos de limpeza para fornos ou tira-nódoas,
- equipamentos de limpeza a alta pressão ou pistolas de vapor.
- Não limpar peças individuais na máquina de lavar loiça.

Durante a limpeza do forno, não utilizar

- produtos de limpeza afiados ou abrasivos,
- produtos de limpeza com elevado teor de álcool,
- esponjas abrasivas,
- equipamentos de limpeza a alta pressão ou pistolas de vapor.
- Não limpar peças individuais na máquina de lavar loiça.

Lave correctamente as esponjas novas antes da primeira utilização.

Aviso – Perigo de queimaduras!

O aparelho fica muito quente. Nunca toque nas superfícies interiores quentes do aparelho, nem nas resistências. Deixe sempre arrefecer o aparelho. Mantenha as crianças afastadas.

Zona	Produto de limpeza
Superfícies de aço inoxidável* (conforme o tipo de aparelho)	Solução quente à base de detergente: Limpe com um pano multiusos e seque com um pano macio. Em superfícies de aço inoxidável, limpar sempre paralelamente à textura natural. Caso contrário, podem surgir riscos. Remova imediatamente manchas de calcário, gordura, amido ou albumina. Sob estas manchas pode ocorrer corrosão. No Serviço de Assistência Técnica ou no comércio especializado, poderá adquirir produtos de tratamento específicos para aço inoxidável, adequados para superfícies quentes. Aplique um pouco desse produto com um pano macio.
Superfícies esmaltadas, lacadas, em plástico e com impressões* (conforme o tipo de aparelho)	Solução quente à base de detergente: Limpe com um pano multiusos e seque com um pano macio. Não limpe com limpa-vidros nem com raspadores para vidros.
Painel de comandos	Solução quente à base de detergente: Limpe com um pano multiusos e seque com um pano macio. Não limpe com limpa-vidros nem com raspadores para vidros.
Tampa de vidro superior* (conforme o tipo de aparelho)	Limpa-vidros: Limpe com um pano macio. A tampa de vidro superior pode ser removida para ser limpa. Para isso, observe o capítulo Tampa de vidro superior!
Botões rotativos Não remover!	Solução quente à base de detergente: Limpe com um pano multiusos e seque com um pano macio.
Aro da placa de cozinhar	Solução quente à base de detergente: Não limpe com um raspador de vidros, limão ou vinagre.
Placa de cozinhar a gás e suporte para panelas* (conforme o tipo de aparelho)	Solução de água quente e detergente. Utilize pouca água e evite que esta penetre no interior do aparelho através das bases dos queimadores. Limpe imediatamente os alimentos derramados e restos de alimentos. Pode retirar o suporte para panelas. Suporte para panelas em ferro fundido*: Não coloque na máquina de lavar louça.
Queimadores a gás* (conforme o tipo de aparelho)	Remova a cabeça do queimador e a tampa, limpe com solução quente à base de detergente. Não lave na máquina de lavar louça. As aberturas de saída do gás têm de estar sempre desobstruídas. Velas de acendimento: escova macia pequena. Os queimadores a gás só funcionam se as velas de acendimento estiverem secas. Seque bem todas as peças. Quando voltar a colocá-las, verifique se ficam bem encaixadas. As tampas dos queimadores são de esmalte preto. Com o tempo, a sua cor altera-se. Isto não tem qualquer influência sobre a função.

* Opcional (disponível para alguns aparelhos, conforme o tipo de aparelho.)

Zona	Produto de limpeza
Zona de cozinhar eléctrica* (conforme o tipo de aparelho)	Produtos abrasivos ou esponja abrasiva: Após a limpeza, ligue o disco durante alguns instantes para secá-lo. Os discos húmidos ganham ferrugem com o passar do tempo. Aplicar um produto de conservação no final. Limpe imediatamente os alimentos derramados e restos de alimentos.
Aro do disco eléctrico* (conforme o tipo de aparelho)	Remova as descolorações com brilho amarelo e azulado no aro do disco eléctrico com um produto próprio para limpeza de superfícies em aço. Não utilize produtos abrasivos.
Placa de cozinhar de vitrocerâmica* (conforme o tipo de aparelho)	Conservação: produtos de tratamento e proteção para vitrocerâmica Limpeza: produtos de limpeza adequados para vitrocerâmica. Observe as indicações de limpeza na embalagem. ⚠ Raspador de vidros para sujidade forte: retire o dispositivo de segurança e limpe apenas com a lâmina. Atenção, a lâmina é muito afiada. Perigo de ferimentos. Após a limpeza, volte a colocar a proteção na lâmina. Substituir de imediato as lâminas danificadas.
Placa de cozinhar de vidro* (conforme o tipo de aparelho)	Conservação: produtos de tratamento e proteção para vidro Limpeza: produtos de limpeza para vidro. Observe as indicações de limpeza na embalagem. ⚠ Raspador de vidros para sujidade forte: retire o dispositivo de segurança e limpe apenas com a lâmina. Atenção, a lâmina é muito afiada. Perigo de ferimentos. Após a limpeza, volte a colocar a proteção na lâmina. Substituir de imediato as lâminas danificadas.
Vidro	Limpa-vidros: Limpe com um pano macio. Não use o raspador. A porta pode ser removida para facilitar a limpeza. Para isso, observe o capítulo Desengatar e engatar a porta do forno!
Fecho de segurança para crianças* (conforme o tipo de aparelho)	Solução quente à base de detergente: Limpe com um pano multiusos. Caso esteja aplicada uma proteção para crianças na porta do forno, ela deve ser removida antes da limpeza. Em caso de forte sujidade, a proteção para crianças deixa de funcionar corretamente.
Vedante Não remover!	Solução quente à base de detergente: Limpe com um pano multiusos. Não esfregue.

* Opcional (disponível para alguns aparelhos, conforme o tipo de aparelho.)

Zona	Produto de limpeza
Zona de cozinhar	Solução quente à base de detergente ou água com vinagre: Limpe com um pano multiusos. Em caso de forte sujidade, utilize um esfregão em aço inoxidável ou um produto limpa-fornos. Use apenas no interior do aparelho frio. ⚠ No caso de superfícies com auto-limpeza, utilize a função de auto-limpeza. Para isso, consulte o capítulo Auto-limpeza! Atenção! Para limpar superfícies com auto-limpeza nunca utilize produtos de limpeza para fogões.
Tampa de vidro da lâmpada do forno	Solução quente à base de detergente: Limpe com um pano multiusos.
Estrutura de suporte	Solução quente à base de detergente: Limpe com um pano multiusos ou uma escova. A estrutura de suporte pode ser removida para ser limpa. Para isso, observe o capítulo Desengatar e engatar a estrutura de suporte! Extensão telescópica* (conforme o tipo de aparelho) Solução quente à base de detergente: Limpe com um pano multiusos ou uma escova. Não remover a massa lubrificante dos rails, lavar de preferência com os rails fechados. Não coloque dentro de água nem lave na máquina de lavar louça ou em conjunto com a auto-limpeza. Pode danificar a estrutura de suporte e limitar o seu funcionamento.
* Opcional (disponível para alguns aparelhos, conforme o tipo de aparelho.)	

Zona	Produto de limpeza
Acessórios	Solução quente à base de detergente: Deixe amolecer e limpe com um pano da louça ou uma escova. Tabuleiro de alumínio*: (conforme o tipo de aparelho) Secar com um pano macio. Não lave na máquina de lavar louça. Nunca utilizar um produto limpa-fornos. Para evitar riscos, nunca tocar nas superfícies metálicas com uma faca ou um objeto afiado semelhante. Os produtos de limpeza agressivos, as esponjas ásperas e panos de limpeza ásperos são inapropriados. Caso contrário, podem surgir riscos. Espeto rotativo* (conforme o tipo de aparelho) Solução quente à base de detergente: Limpe com um pano multiusos ou uma escova. Não coloque na máquina de lavar louça. Termómetro de cozedura* (conforme o tipo de aparelho) Solução quente à base de detergente: Limpe com um pano multiusos ou uma escova. Não coloque na máquina de lavar louça.
Gaveta de rodapé* (conforme o tipo de aparelho)	Solução quente à base de detergente: Limpe com um pano multiusos.
* Opcional (disponível para alguns aparelhos, conforme o tipo de aparelho.)	

Conselhos

- Podem ocorrer pequenas diferenças de cor na frente do aparelho provocadas por diversos materiais, como, p. ex., vidro, plástico ou metal.
- Sombras nos vidros da porta, semelhantes a estrias, são reflexos luminosos da iluminação do interior do aparelho.
- O esmalte é aplicado a temperaturas muito elevadas, o que poderá originar pequenas diferenças de coloração. Isso é normal e não tem qualquer influência na função que desempenha. Não é possível esmaltar totalmente as arestas de chapas finas. Como tal, as mesmas podem apresentar-se ásperas. A protecção anti-corrosão não é prejudicada.

Manter o aparelho limpo

Para evitar a formação de sujidade grosseira, mantenha o aparelho sempre limpo e remova a sujidade de imediato.

⚠️ Aviso – Perigo de incêndio!

Os restos de comida soltos, gorduras e molhos de assados podem inflamar-se. Antes de utilizar, remova a sujidade grosseira do interior do aparelho, dos elementos de aquecimento e dos acessórios.

Dicas

- Limpe o interior do aparelho após cada utilização. Deste modo, a sujidade não pode queimar.
- Remova sempre de imediato as manchas de calcário, gordura, amido e albumina.
- Utilize o tabuleiro universal para cozer bolos muito húmidos.
- Para assar, utilize um recipiente adequado, p. ex., uma assadeira.

Estruturas de suporte

Com uma manutenção e limpeza cuidadosas, garante a conservação e o correto funcionamento do seu aparelho. Aqui ficará a saber como desencaixar e limpar a estrutura de suporte.

Engatar e desengatar as estruturas de suporte

Pode retirar as estruturas de suporte para fins de limpeza. O forno tem de estar frio.

Retirar as estruturas

1. Extrair a estrutura em baixo e puxá-la um pouco para a frente. Extrair os encaixes de prolongamento na zona inferior da estrutura das aberturas de fixação (Imagem A).
2. De seguida, levantar a estrutura e retirá-la com precaução (Imagem B).

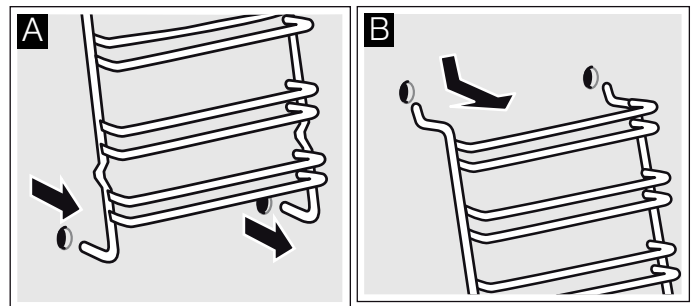

Limpe as estruturas com detergente de loiça e uma esponja de limpeza. Utilize em caso de fortes sujidades uma escova.

Colocar as estruturas

1. Introduzir os dois ganchos cuidadosamente nos orifícios superiores. (Imagem A-B)

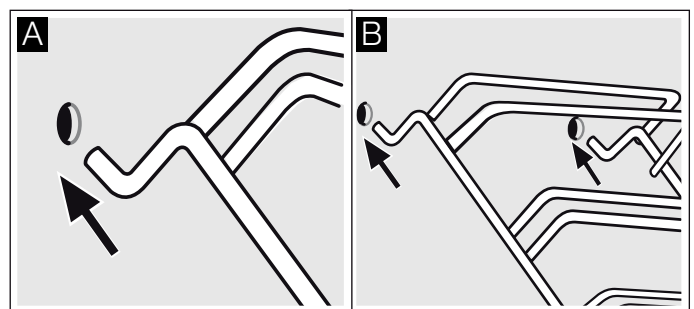

⚠ Aviso

Montagem errada!

Nunca mover a estrutura antes de os dois ganchos estarem completamente fixos nos orifícios superiores. O esmalte pode ficar danificado e partir (imagem C).

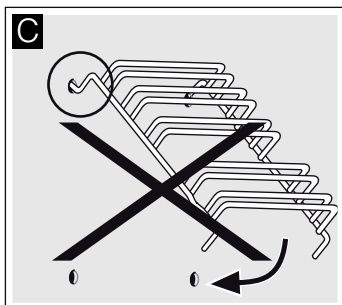

2. os dois ganchos devem estar totalmente encaixados nos orifícios superiores. Agora, mover a estrutura lenta e cuidadosamente para baixo e encaixar nos orifícios inferiores (imagem D).
3. Encaixar ambas as estruturas nas paredes laterais do forno (imagem E).

Com as estruturas correctamente montadas, a distância entre os dois níveis do tabuleiro superiores é maior.

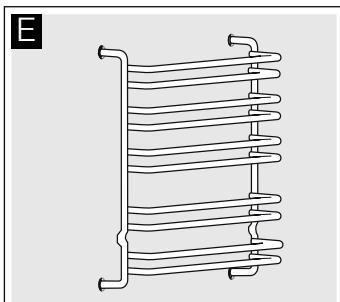
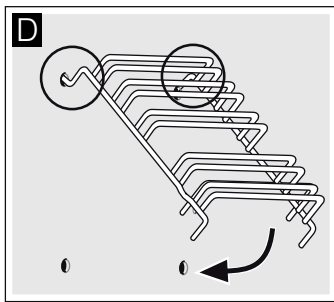

Porta do aparelho

Com uma manutenção e limpeza cuidadosas, garante a conservação e o correto funcionamento do seu aparelho. Aqui ficará a saber como desengatar e limpar a porta do aparelho.

Engatar e desengatar a porta do forno

Para limpar e desmontar os vidros da porta, pode desengatar a porta do forno.

Ambas as dobradiças da porta do forno dispõem de uma alavanca de bloqueio. Quando a alavanca de bloqueio está fechada (figura A), a porta do forno está segura, ou seja, não pode ser desengatada. Quando as alavancas de bloqueio estão abertas para desengatar a porta do forno (figura B), as dobradiças estão seguras, ou seja, não podem fechar.

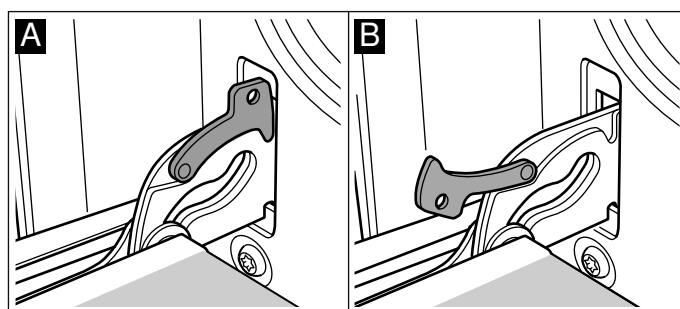

⚠ Aviso – Perigo de ferimentos!

Quando as dobradiças não estão seguras, fecham com grande força. Certifique-se de que as alavancas de bloqueio estão sempre bem fechadas e ao desengatar a porta do forno estão bem abertas.

Desengatar a porta

1. Abra completamente a porta do forno.
2. Abra as alavancas de bloqueio esquerda e direita (figura A).
3. Feche a porta do forno até ao batente. Segure-a com as duas mãos, à esquerda e à direita. Feche-a um pouco mais e puxe-a para fora (figura B).

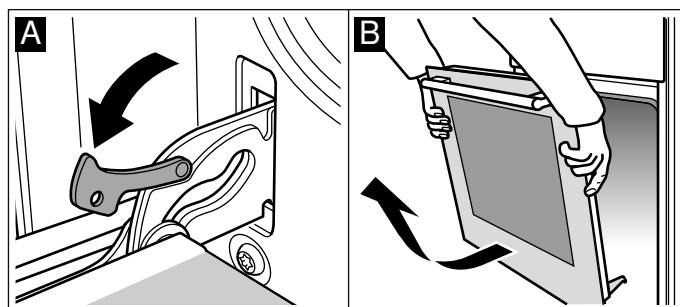

Engatar a porta

Volte a engatar a porta do forno seguindo a ordem inversa.

1. Ao engatar a porta do forno, certifique-se de que ambas as dobradiças entram direitas na abertura (figura A).
2. Os entalhes das dobradiças têm de ficar engatados em ambos os lados (figura B).

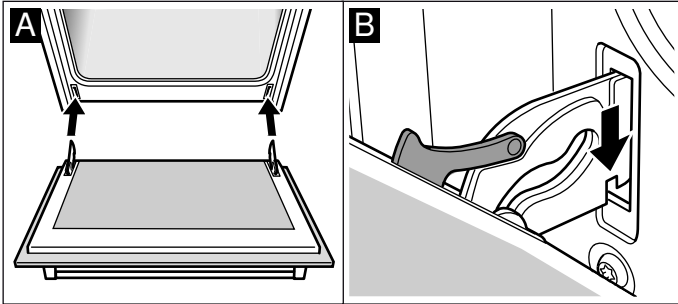

3. Volte a fechar ambas as alavancas de bloqueio (figura C). Feche a porta do forno.

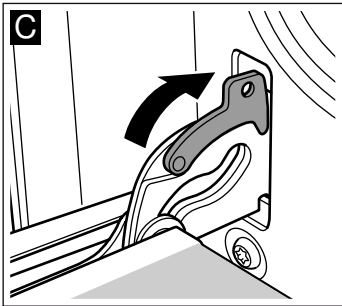

⚠ Aviso – Perigo de ferimentos!

Se a porta do forno descair para fora inadvertidamente ou uma dobradiça se fechar, não agarre na dobradiça. Contacte o Serviço de Assistência Técnica.

Desmontar e montar os vidros da porta

Para uma melhor limpeza, pode desmontar os vidros da porta do forno.

Desmontar

1. Desenganche a porta do forno e deite-a com a pega para baixo sobre um pano.
2. Remova a cobertura que se encontra no topo da porta do forno. Para isso, pressione a patilha de ambos os lados com os dedos (Figura A).
3. Levante o vidro superior e retire-o para fora (Figura B).

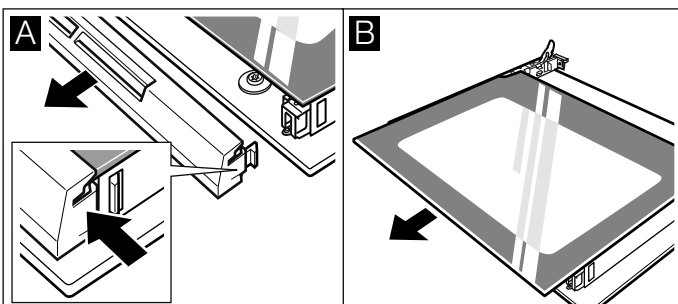

4. Levante o vidro e retire-o para fora (Figura C).

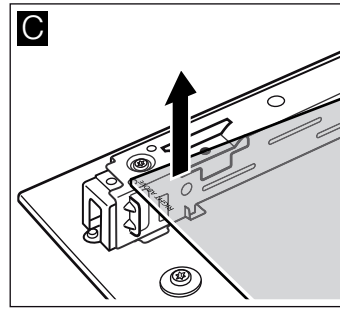

Limpe os vidros com um produto limpa-vidros e um pano macio.

⚠ Aviso – Perigo de ferimentos!

O vidro riscado da porta do aparelho pode rachar. Não use raspadores de vitrocerâmica, nem detergentes agressivos ou abrasivos.

Montar

Ao montar, certifique-se de que a inscrição “right above” se encontra no canto inferior esquerdo, de pernas para o ar.

1. Insira o vidro na diagonal, empurrando-o para trás (Figura A).
2. Insira o vidro superior inclinado para trás nos dois suportes. A superfície lisa tem de ficar virada para fora. (Figura B).

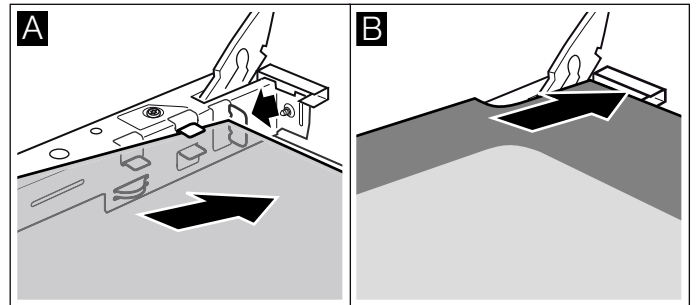

3. Coloque a cobertura e pressione-a.
4. Engate a porta do forno.

Só volte a usar o forno depois de os vidros estarem correctamente montados.

Defeito: O que fazer?

Quando ocorre uma avaria, trata-se, muitas vezes, de uma situação simples de resolver. Antes de ligar para a assistência técnica, tente eliminar a avaria pelos seus próprios meios, com o auxílio da tabela.

Tabela de avarias

Se não conseguir confeccionar algum alimentos, consulte a secção *. Testamos os alimentos por si no nosso estúdio de cozinha.* Aqui encontra dicas e informações úteis para cozer, confeccionar e assar.

Avaria	Causa possível	Resolução/informações
O forno não funciona.	O fusível está avariado.	Verificar se o fusível está avariado na caixa dos fusíveis.
	Falha de corrente eléctrica	Verificar se a lâmpada da cozinha ou outros aparelhos da cozinha funcionam.
O forno não aquece.	Pó nas peças de contacto.	Rodar os manipuladores algumas vezes para a direita e para a esquerda.

Aviso – Perigo de choque eléctrico!!

Reparações efectuadas de forma incorrecta são perigosas. As reparações só podem ser efectuadas por um dos técnicos do nosso Serviço de Assistência.

Substituir a lâmpada na parte superior do interior do forno

Se a lâmpada do forno se fundir, deverá ser substituída. Lâmpadas de halogéneo de 230V, 25Watt, resistentes a altas temperaturas, podem ser adquiridas junto da assistência técnica ou no comércio especializado.

Segure a lâmpada de halogéneo com um pano seco. Desta forma, poderá aumentar o tempo de vida útil da lâmpada. Use apenas essas lâmpadas.

Aviso – Perigo de choque eléctrico!

Ao substituir a lâmpada no interior do aparelho, os contactos do casquilho da lâmpada encontram-se sob tensão. Antes de proceder à substituição, puxe a ficha da tomada ou desligue o disjuntor no quadro eléctrico.

Aviso – Perigo de queimaduras!

O aparelho fica muito quente. Nunca toque nas superfícies interiores quentes do aparelho, nem nas resistências. Deixe sempre arrefecer o aparelho. Mantenha as crianças afastadas.

1. Coloque um pano da loiça no interior do forno frio, para evitar danos.
2. Retire a tampa de vidro, rodando-a para a esquerda (figura **1**).
3. Puxe a lâmpada para fora - não a rode (figura **2**). Coloque uma lâmpada nova, tendo atenção à posição dos pinos. Encaixe bem a lâmpada.

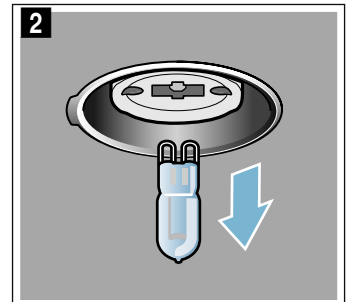
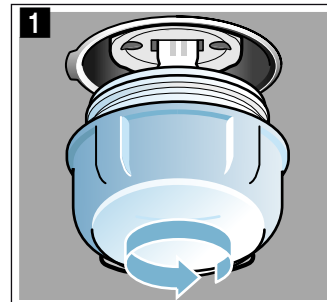

4. Enrosque novamente a tampa de vidro. Conforme o tipo de aparelho, a tampa de vidro está equipada com um anel de vedação. Volte a colocar o anel de vedação antes de enroscar.
5. Retire o pano da loiça e ligue o disjuntor.

Serviços Técnicos

Se o seu aparelho precisar de ser reparado, o nosso Serviço de Assistência Técnica está à sua disposição. Nós encontramos sempre uma solução adequada, também para evitar deslocações inúteis de funcionários da assistência técnica.

Número E e número FD

Quando telefonar, indique o número de artigo (N.º E) e o número de fabrico (N.º FD), para que possamos prestar um serviço de qualidade. A placa de características com os números encontra-se na parte lateral da porta do forno. Para que em caso de necessidade, não tenha de procurar durante muito tempo, pode inserir aqui os dados do seu aparelho e o n.º de telefone do Serviço de Assistência Técnica.

N.º E	N.º FD
Serviço de Assistência Técnica 	

Tenha em atenção que no caso de utilização incorrecta, a deslocação do técnico do serviço de assistência não é gratuita, mesmo durante o período de garantia.

Os dados para contacto com todos os países encontram-se no índice dos Serviços Técnicos anexo.

Ordem de reparação e apoio em caso de anomalias

PT 21 4250 730
PT 0,10€/min. Mobile 0,25€/min

Confie na competência do fabricante. Assim, poderá ter a certeza de que a reparação é executada por técnicos especializados com a devida formação e com as peças de reparação originais para o seu aparelho.

Testado para si no nosso estúdio de cozinha

Nesta secção encontrará uma seleção de pratos, bem como as regulações ideais para prepará-los. Indicamos-lhe o tipo de aquecimento e a temperatura mais adequados para o prato que pretende preparar. Ficará a saber quais os acessórios adequados e em que nível devem ser introduzidos. Encontrará também conselhos sobre os recipientes e sobre o modo de preparação.

Conselho: Durante a preparação de alimentos pode formar-se muito vapor de água no interior do aparelho. O seu aparelho é muito eficiente do ponto de vista energético e, em funcionamento, desperdiça muito pouco calor para o exterior. Devido à elevada diferença de temperatura entre o interior do aparelho e as respetivas partes exteriores, pode formar-se água de condensação junto à porta, ao painel de comando ou às frentes dos móveis adjacentes. Esta é uma situação normal causada por fenómenos físicos. A condensação pode ser reduzida mediante o pré-aquecimento ou a abertura cuidadosa da porta.

Indicações gerais

Valores de regulação recomendados

Na tabela encontra o tipo de aquecimento ideal para diversos pratos. A temperatura e o tempo de duração dependem da quantidade e da receita. Por esse motivo, são indicadas zonas de regulação. Experimente primeiro o valor mais baixo. Uma temperatura mais baixa permite tostar os bolos de um modo uniforme. Se necessário, regule uma temperatura mais alta da próxima vez.

Conselho: Os tempos de cozedura não podem ser reduzidos aumentando a temperatura. Isso faria com que os alimentos ficassem cozinhados apenas por fora, mas crus por dentro.

Os valores de regulação são aplicáveis à introdução do prato no aparelho frio. Assim, poderá poupar energia. Ao pré-aquecer, estará a reduzir os tempos de cozedura indicados em alguns minutos.

Determinados pratos requerem um pré-aquecimento que está indicado na tabela. Coloque o seu prato e acessórios no interior do aparelho apenas após o pré-aquecimento.

Se pretender utilizar a sua própria receita, oriente-se por um prato semelhante da tabela. Encontra informações adicionais nas dicas no final da tabela dos valores de regulação.

Retire os acessórios não utilizados do interior do aparelho. Assim, obterá um ótimo resultado de cozedura e poupará energia.

Tipo de aquecimento Calor superior/inferior suave

Calor superior/ inferior suave é um tipo de aquecimento inteligente para uma preparação cuidadosa de carne, peixe e produtos de pastelaria. O aparelho regula na perfeição a alimentação de energia no interior do aparelho. Os alimentos são preparados por fases com calor residual. Ficam assim mais suculentos e menos tostados. Conforme a preparação e os alimentos é possível poupar energia. Este efeito perde-se se, durante a cozedura, abrir previamente ou pré-aquecer a porta do aparelho.

Utilize apenas os acessórios originais do seu aparelho. Eles estão perfeitamente adaptados ao interior do aparelho e aos tipos de aquecimento. Retire do interior do aparelho os acessórios de que não necessita.

Insira os alimentos no interior frio e vazio do aparelho. Selecione uma temperatura entre 120 °C e 250 °C. Mantenha a porta do aparelho fechada durante a cozedura. Cozinhe num só nível.

Calor superior/inferior suave é usado para determinar o consumo de energia no modo de recirculação de ar e a classe de eficiência energética.

Cozer num só nível

Para cozer num só nível utilize os seguintes níveis:

- nível 2, bolos altos ou forma sobre a grelha
- nível 3, bolos planos ou tabuleiro

Acessórios

Utilize apenas acessórios originais do seu aparelho. Eles adequam-se na perfeição ao interior do aparelho e aos modos de funcionamento.

Certifique-se de que utiliza sempre acessórios adequados e que os introduz corretamente.

→ "Acessórios" na página 12

Papel vegetal

Utilize apenas papel vegetal, que é apropriado para a temperatura selecionada. Corte sempre o papel vegetal em excesso.

Bolos na forma

Prato	Acessórios/recipiente	Nível	Tipo de aquecimento	Temperatura em °C	Tempo de duração em min.
Bolo de massa batida, simples	Forma redonda baixa com abertura/de bolo inglês	2		160-180	50-60
Bolo de massa batida, fino	Forma redonda baixa com abertura/de bolo inglês	2		150-170	60-80
Base de tarte de massa batida	Forma de tarte	3		160-180	30-40
Tarte de fruta ou queijo fresco batido com base de massa quebrada	Forma de mola com Ø 26 cm	2		160-180	70-90
Tarte	Forma de tarte	1		200-240	25-50
Scones	Forma de mola com Ø 28 cm	2		160-180	25-35
Panettone	Forma de panettone	2		150-170	60-80

Bolos e biscoitos

O seu aparelho permite-lhe escolher entre inúmeros tipos de aquecimento para a preparação de bolos grandes e pequenos. Nas tabelas dos valores de regulação encontra as regulações ideais para muitos pratos.

Respeite também as instruções na secção relativa a Deixar levedar a massa.

Formas

Para um resultado de cozedura ideal recomendamos a utilização de formas escuras em metal.

As formas em folha-de-flandres, cerâmica e vidro prolongam o tempo de cozedura e o bolo não coze de modo uniforme.

Se pretender utilizar formas de silicone, siga as indicações e receitas do fabricante das formas. As formas de silicone costumam ser mais pequenas do que as formas normais. As indicações relativas às quantidades e à receita podem variar.

Produtos ultracongelados

Não utilize produtos ultracongelados cobertos de gelo. Remova o gelo do alimento.

Os produtos ultracongelados ficam pré-cozidos apenas parcialmente. Mesmo depois de cozidos, mantêm um tom tostado irregular.

Pão e pãezinhos

Atenção!

Nunca deite água no interior do aparelho quente nem coloque recipientes com água sobre o fundo do interior do aparelho. As mudanças de temperatura podem danificar o esmalte.

Algumas receitas resultam melhor se forem confeccionadas em várias etapas. Estas etapas são indicadas na tabela.

Os valores de regulação para a massa para pão aplicam-se quer a massas em tabuleiro quer a massas em formas de bolo inglês.

Prato	Acessórios/recipiente	Nível	Tipo de aquecimento	Temperatura em °C	Tempo de duração em min.
Bolo de 4 quartos, 3 ovos	Forma de mola com Ø 26 cm	2		160-180	30-40
Bolo de 4 quartos, 6 ovos	Forma de mola com Ø 28 cm	2		160-180	35-45

Bolos no tabuleiro

Prato	Acessórios/recipiente	Nível	Tipo de aquecimento	Temperatura em °C	Tempo de duração em min.
Bolo de massa batida com cobertura	Tabuleiro universal	3		160-180	20-45
Bolo com massa quebrada e cobertura seca	Tabuleiro universal	2		170-190	25-35
Bolo de massa quebrada com cobertura húmida	Tabuleiro universal	2		160-180	60-90
Bolo de massa lêveda com cobertura seca	Tabuleiro universal	3		170-180	25-35
Bolo de massa lêveda com cobertura húmida	Tabuleiro universal	3		160-180	30-50
Trança/coroa levedada	Tabuleiro universal	2		160-170	35-40
Torta enrolada	Tabuleiro universal	2		170-190*	15-20
"Strudel", doce	Tabuleiro universal	2		190-210	55-65
"Strudel", congelado	Tabuleiro universal	3		200-220	35-40

* pré-aquecer 10 minutos

Bolos pequenos

Prato	Acessórios/recipiente	Nível	Tipo de aquecimento	Temperatura em °C	Tempo de duração em min.
Queques	Tabuleiro para queques	2		170-190	20-40
Bolos pequenos	Tabuleiro universal	3		160-180	25-35
Folhados	Tabuleiro universal	3		200-220	20-30
Bolo de massa de choux	Tabuleiro universal	3		190-210	35-50

Bolachas

Prato	Acessórios/recipiente	Nível	Tipo de aquecimento	Temperatura em °C	Tempo de duração em min.
Biscoitos	Tabuleiro universal	3		140-150*	30-40
Bolachas	Tabuleiro universal	3		140-160	20-30
Suspiros	Tabuleiro universal	3		80-100	100-150
Macarons	Tabuleiro universal	2		100-120	30-40

* pré-aquecer

Pão e pãezinhos

Prato	Acessórios/recipiente	Nível	Tipo de aquecimento	Passo	Temperatura em °C	Tempo de duração em min.
Pão, 750 g (em forma de bolo inglês e sem forma)	Tabuleiro universal ou forma de bolo inglês	2		-	180-200	50-60
Pão, 1000 g (em forma de bolo inglês e sem forma)	Tabuleiro universal ou forma de bolo inglês	2		-	200-220	35-50
Pão, 1500 g (em forma de bolo inglês e sem forma)	Tabuleiro universal ou forma de bolo inglês	2		-	180-200	60-70
Pão árabe	Tabuleiro universal	2		-	240-250	25-30
Pãezinhos, doces, frescos	Tabuleiro universal	3		-	170-180*	20-30
Pãezinhos, frescos	Tabuleiro universal	3		-	200-220	20-30
Gratinar tostas, 4 unidades	Grelha	3		-	200-220	15-20
Gratinar tostas, 12 unidades	Grelha	3		-	220-240	15-25

* pré-aquecer

Pizza, quiches e bolos salgados

Prato	Acessórios/recipiente	Nível	Tipo de aquecimento	Temperatura em °C	Tempo de duração em min.
Pizza, fresca	Tabuleiro universal	2		190-210	20-30
Pizza, fresca, base de massa fina	Tabuleiro universal	2		250-270*	20-30
Pizza, refrigerada	Tabuleiro universal	3		190-210*	10-15
Pizza, congelada, com massa fina 1 unidade	Grelha	2		190-210	15-25
Pizza, ultracongelada, com massa alta 1 unidade	Grelha	2		200-210	20-30
Mini-pizzas	Tabuleiro universal	3		190-210	10-20
Tartes salgadas em forma	Forma de mola com Ø 28 cm	3		170-190	50-60
Quiche	Forma de tarte	1		210-230	40-50
Tarte	Forma para gratinados	2		180-200	55-65
Empanada	Tabuleiro universal	2		180-200	40-50
Börek	Tabuleiro universal	2		220-240	30-40

* pré-aquecer

Sugestões para cozer bolos

Pretende verificar se o bolo já está cozido.	Espete um palito na parte mais alta do bolo. Se não vier massa agarrada ao palito, quer dizer que o bolo está pronto.
O bolo desfez-se.	Use menos líquido da próxima vez. Ou baixe a temperatura uns 10 °C e prolongue o tempo de cozedura. Respeite os ingredientes e as instruções de preparação indicados na receita.
O bolo cresceu muito no meio e pouco nas bordas.	Unte apenas o fundo da forma de mola. Depois de cozer, desenforme o bolo cuidadosamente com uma faca.
O sumo da fruta transborda.	Utilize o tabuleiro universal da próxima vez.
Os bolos pequenos colam-se uns aos outros durante a cozedura.	Entre cada bolo tem de haver um espaço de aprox. 2 cm. Desta forma, os bolos têm espaço suficiente para crescerem e tostarem a toda a volta.
O bolo ficou demasiado seco.	Aumente a temperatura uns 10 °C e reduza o tempo de cozedura.
O bolo ficou demasiado claro.	Estando a usar o nível e os acessórios corretos, aumente, se necessário, a temperatura ou prolongue o tempo de cozedura.
O bolo ficou demasiado claro em cima e demasiado escuro em baixo.	Para a próxima vez, coloque-o um nível acima.
O bolo ficou demasiado escuro em cima e demasiado claro em baixo.	Para a próxima vez, coloque-o um nível abaixo. Selecione uma temperatura mais baixa e prolongue o tempo de cozedura.
O bolo na forma ou em forma de bolo inglês fica demasiado escuro atrás.	Não coloque a forma para bolos diretamente na parede traseira, mas no centro, sobre o acessório.
O bolo ficou muito escuro.	Para a próxima vez, selecione uma temperatura mais baixa e, se necessário, prolongue o tempo de cozedura.
O bolo não ficou uniformemente tostado.	Selecione uma temperatura um pouco mais baixa. Papel vegetal em excesso pode influenciar a circulação de ar. Corte sempre o papel vegetal em excesso. Certifique-se de que a forma para bolos não fica diretamente por baixo das aberturas da parede traseira do interior do aparelho. Os bolos pequenos devem, se possível, ter o mesmo tamanho e a mesma espessura.
O bolo tem bom aspeto, mas não ficou bem cozido.	Utilize uma temperatura mais baixa e um tempo de cozedura mais prolongado. Se necessário, adicione um pouco de líquido. No caso de bolos com uma cobertura suculenta, coza primeiro a base do bolo. Polvilhe o bolo com amêndoas ou pão ralado e adicione a cobertura de seguida.
O bolo não desenforma depois de virar a forma.	Depois de cozer, deixe o bolo arrefecer entre 5 a 10 minutos. Se, mesmo assim, não conseguir desenformar o bolo, descole cuidadosamente as bordas com uma faca. Volte a virar a forma do bolo e cubra a forma com um pano húmido e frio. Da próxima vez, unte a forma e polvilhe com pão ralado.

Soufflés e gratinados

O seu aparelho permite-lhe escolher entre inúmeros tipos de aquecimento para a preparação de soufflés. Nas tabelas dos valores de regulação encontra as regulações ideais para muitos pratos.

O estado de cozedura de um soufflé depende do tamanho do recipiente e do nível de inserção do soufflé.

Para soufflés e gratinados utilize um recipiente largo e plano. Os alimentos preparados num recipiente alto e

estreito precisam de mais tempo e ficam mais escuros em cima.

Utilize sempre os níveis indicados.

Pode preparar os pratos num só nível em formas ou com o tabuleiro universal.

- Formas sobre a grelha: nível 2
- Tabuleiro universal, nível 3

A preparação simultânea de pratos permite-lhe poupar energia. Coloque as formas lado a lado no interior do aparelho.

Prato	Acessórios/recipiente	Nível	Tipo de aquecimento	Temperatura em °C	Tempo de duração em min.
Gratinado, salgado, ingredientes cozinhados	Forma para gratinados	2		200-220	30-60
Soufflé doce	Forma para gratinados	2		180-200	50-60
Gratinado de batata, ingredientes crus, 4 cm de altura	Forma para gratinados	2		160-180	60-80

Aves, carne e peixe

O seu aparelho permite-lhe escolher entre vários tipos de aquecimento para a preparação de pratos de aves, carne e peixe. Nas tabelas dos valores de regulação encontra as regulações ideais para alguns pratos.

Assar na grelha

Assar na grelha é especialmente adequado para aves grandes ou para assar mais de uma ave em simultâneo.

Coloque os grelhados diretamente sobre a grelha. Se grelhar uma única peça, o grelhado resultará melhor se a peça for colocada no centro da grelha.

Introduza adicionalmente o tabuleiro universal no nível 1. O suco da carne é recolhido e o interior do aparelho fica limpo.

Consoante o tamanho e o tipo do assado, deite até 1/2 litro(s) de água no tabuleiro universal. O líquido que escorre é recolhido. Pode preparar um molho a partir do suco produzido pelo assado. Além disso, é produzido menos fumo e o interior do aparelho fica limpo.

Assados em recipientes

Aviso – Perigo de ferimentos devido à quebra do vidro!

Coloque os recipientes de vidro quentes sobre uma base seca. Se a base estiver húmida ou fria, o vidro pode estalar.

Aviso – Perigo de queimaduras!

Ao abrir a tampa depois de cozinhar, pode sair vapor muito quente. Levante a parte de trás da tampa, para que o vapor quente possa sair para o outro lado.

Utilize apenas recipientes apropriados para levar ao forno. O mais apropriado é um recipiente de vidro. Verifique se o recipiente cabe no interior do aparelho.

As assadeiras reluzentes em aço inoxidável ou alumínio refletem o calor como um espelho e são, por isso, apenas parcialmente adequadas. As aves, a carne e o peixe cozem lentamente e coram menos. Utilize uma temperatura mais elevada e/ou um tempo de cozedura mais prolongado.

Respeite as indicações do fabricante do seu recipiente para assados.

Recipiente aberto

Para preparar aves, carne e peixe, é preferível utilizar uma assadeira alta. Coloque a assadeira sobre a grelha. Se não tiver um recipiente adequado, utilize o tabuleiro universal.

Recipiente fechado

Com o recipiente fechado, o interior do aparelho fica visivelmente mais limpo durante a preparação. Certifique-se de que a tampa cabe e fecha bem. Coloque o recipiente sobre a grelha.

As aves, a carne e o peixe também podem ficar estaladiços se cozinhados numa assadeira fechada. Para tal, utilize uma assadeira com tampa de vidro e regule uma temperatura mais elevada.

Grelhar

Mantenha a porta do aparelho fechada com o grill em funcionamento. Nunca grelhe com a porta do aparelho aberta.

Coloque os alimentos a grelhar sobre a grelha. Coloque adicionalmente o tabuleiro universal com a chanfradura virada para a porta do aparelho, pelo menos um nível mais abaixo. As gotas de gordura são recolhidas.

Se possível, escolha grelhados que tenham um peso e uma espessura idênticos. Desta forma, vão corar de modo uniforme e ficam bem suculentos. Coloque os grelhados diretamente sobre a grelha.

Vire os grelhados com uma pinça para grelhados. Se espetar um garfo na carne, a carne perde suco e fica seca.

A carne só deve ser temperada com sal depois de grelhada. O sal retém a água da carne.

Conselhos

- É normal que a resistência do grelhador esteja sempre a ligar e desligar-se. A frequência com que isto acontece depende da potência do grelhador regulada.
- Pode haver produção de fumo enquanto grelha.
- Ao grelhar, não insira o tabuleiro ou o tabuleiro universal num nível superior ao 3. Estes deformam-se com o forte calor e, ao serem retirados do aparelho, podem danificar o seu interior.

Termómetro de cozedura

Consoante o equipamento do seu aparelho, tem à sua disposição um termómetro de cozedura. Com o termómetro de cozedura pode cozinhar com precisão. Leia as informações importantes relativas à utilização do termómetro de cozedura no respetivo capítulo. Nele encontrará indicações sobre a forma de inserir o termómetro de cozedura, os tipos de aquecimento possíveis, assim como informações de outra natureza.

Valores de regulação recomendados

Os valores de regulação são aplicáveis à introdução das aves, carne ou peixe acabados de sair do frigorífico, sem recheio e prontos a assar no aparelho frio.

Na tabela encontra informações sobre pratos de aves, carne e peixe com sugestões de peso. Se pretender preparar uma ave, carne ou peixe mais pesados, utilize obrigatoriamente a temperatura mais baixa. No caso de ter várias peças para assar, oriente-se pelo peso da peça mais pesada a fim de determinar o tempo de cozedura. Cada peça deve ter aproximadamente o mesmo peso.

Quanto maior for uma ave, carne ou peixe, tanto mais baixa é a temperatura e, em consequência, tanto maior o tempo de cozedura.

Vire a ave, carne e peixe após aprox. 1/2 a 2/3 do tempo indicado.

Aves

No caso de pato ou ganso, perfure a pele por baixo das asas. Assim, a gordura pode escorrer.

Corte a pele do peito de pato. Não vire o peito de pato.

Para aves, adicione um pouco de líquido no recipiente. O fundo do recipiente deve ficar coberto aprox. 1-2 cm.

Ao virar as aves, certifique-se de que, primeiro, a parte do peito ou a pele ficam viradas para baixo.

As aves ficam especialmente estaladiças se as pincelar com manteiga, água salgada ou sumo de laranja no fim do tempo de assar.

Carne

Unte à vontade a carne magra com gordura ou recheie-a com tiras de bacon.

Para assar carne magra, adicione um pouco mais de líquido. No recipiente de vidro, o fundo do recipiente deve ficar coberto até aprox. 1/2 cm de altura.

Corte um courato transversalmente. Ao virar o assado, certifique-se de que é o courato que fica virado para baixo.

Quando o assado estiver pronto, deverá deixá-lo repousar durante mais 10 minutos, com o interior do aparelho fechado e desligado. Deste modo, o suco da carne ficará mais bem distribuído. Se necessário, envolva o assado em folha de alumínio. No tempo de cozedura indicado não está contemplado o tempo de repouso recomendado.

Aves

Prato	Acessórios/recipiente	Nível	Tipo de aquecimento	Temperatura em °C	Tempo de duração em min.
Frango, 1,3 kg	Grelha	2		200-220	60-80
Pedaços de frango, 250 g cada	Grelha	3		210-230	40-50
Barrinhas de frango, panados, ultracongelados	Tabuleiro universal	3		190-210	20-30
Pato, 2 kg	Grelha	2		200-220	100-120
Peito de pato, médio, 300 g cada	Grelha	3		210-230	35-40
				3	3-5
Ganso, 3 kg	Grelha	2		200-220	120-140
Perna de ganso, 350 g cada	Grelha	3		230-250	40-50
Peru jovem, 2,5 kg	Grelha	2		210-230	80-100
Peito de peru, sem osso, 1 kg	Recipiente fechado	2		240-260	80-90
Perna de peru, com ossos, 1 kg	Grelha	2		190-210	100-120

É mais confortável assar e estufar num recipiente. É mais fácil retirar o recipiente com o assado do interior do aparelho e preparar o molho diretamente no recipiente.

A quantidade do líquido depende do tipo de carne, do material do recipiente e da utilização ou não de uma tampa. Se preparar carne numa assadeira de metal escura ou esmaltada, é necessário deitar mais líquido do que se fosse num recipiente de vidro.

Durante o assado, o líquido evapora do recipiente de vidro. Se necessário, deite mais líquido com cuidado.

A distância entre a carne e a tampa tem de ser de, pelo menos, 3 cm. O volume da carne pode aumentar.

Para estufar, pode ser necessário saltear a carne antes. Para o molho do estufado, adicione água, vinho, vinagre ou algo semelhante. O fundo do recipiente deve ficar coberto até 1-2 cm de altura.

Peixe

Não é necessário virar peixes inteiros. Coloque o peixe inteiro de barriga para baixo, com as barbatanas dorsais para cima, no interior do aparelho. Para dar mais estabilidade ao peixe, enfie uma batata cortada ao meio ou um pequeno recipiente termorresistente na barriga do peixe.

Saberá que o peixe está cozinhado, se a barbatana dorsal se soltar facilmente.

Para estufar, deite no recipiente duas a três colheres de sopa de líquido ou um pouco de sumo de limão ou vinagre.

Carne

Prato	Acessórios/recipiente	Nível	Tipo de aquecimento	Passo	Temperatura em °C	Tempo de duração em min.
Carne de porco para assar sem courato, p. ex., cachaço, 1,5 kg	Recipiente aberto	2		-	210-230	140-160
Carne de porco para assar com courato, p. ex., pá, 2 kg	Recipiente aberto	2		-	210-230	170-190
Lombo de porco assado, 1,5 kg	Recipiente aberto	2		-	190-210	130-140
Bifes de porco, 2 cm de espessura	Grelha	4		-	3	20-25**
Lombo de vaca, no ponto, 1 kg	Recipiente aberto	3		-	210-220	45-55
Carne de vaca para estufar, 1,5 kg	Recipiente aberto	2		-	210-220	90-100
Rosbife, no ponto, 1,5 kg	Recipiente aberto	2		-	210-220	60-70
Hambúrguer, 3-4 cm de altura	Grelha	4		-	3	25-30**
Carne de vitela para assar, 1,5 kg	Recipiente aberto	2		-	180-200	120-140
Perna de vitela, 1,5 kg	Recipiente aberto	2		-	210-230	130-150
Perna de borrego sem osso, no ponto, 1,5 kg	Recipiente aberto	2		-	200-210	70-80*
Lombo de borrego com osso, no ponto, 1,5 kg	Grelha	2		-	190-200	60-70*/**
Salsichas grelhadas	Grelha	3		-	3	20-25**
Rolo de carne picada, 1 kg	Recipiente aberto	2		-	190-200	70-80

* sem virar

** Inserir o tabuleiro universal no nível 1

Peixe

Peixe	Peso	Acessórios e recipientes	Altura	Tipo de aquecimento	Temperatura em °C, potência do grelhador	Tempo de duração em minutos
Peixe, inteiro	aprox. 300 g cada	Grelha	2		2	20-25
	1,0 kg	Grelha	2		200-220	55-65
	1,5 kg	Grelha	2		190-210	50-60
Postas de peixe, 3 cm de espessura		Grelha	3		2	20-25
Filete de peixe		fechado	2		210-230	20-30

Dicas para assar, estufar e grelhar

O interior do aparelho fica muito sujo.	Prepare os seus alimentos numa assadeira tapada ou utilize a chapa para grelhados. Se utilizar a chapa para grelhados, obterá resultados excelentes. A chapa para grelhados pode ser comprada posteriormente como acessório especial.
O assado ficou muito escuro e a crosta ficou com partes queimadas e/ou o assado ficou muito seco.	Verifique o nível e a temperatura. Para a próxima vez, selecione uma temperatura mais baixa e, se necessário, reduza o tempo do assado.
A crosta ficou muito fina.	Aumente a temperatura ou ligue o grill por breves instantes no fim do assado.
O assado tem bom aspeto mas o molho ficou queimado.	Para a próxima vez, opte por um tabuleiro mais pequeno e, se necessário, junte mais líquido.
O assado tem bom aspeto mas o molho ficou muito claro e aguado.	Para a próxima vez, opte por um recipiente maior e, se necessário, junte menos líquido.
Ao estufar, a carne fica esturricada.	O recipiente tem de ter uma tampa adequada e vedar bem. Reduza a temperatura e, se necessário, adicione mais líquido durante o estufado.
O grelhado fica ressequido.	Deite sal na carne só depois de estar grelhada. O sal retém a água da carne. Não espete os grelhados ao virar. Utilize uma pinça para voltar grelhados.

Legumes e acompanhamentos

Orientar-se pelas indicações constantes da tabela.

Aqui encontra informações sobre a preparação de legumes grelhados, batatas e produtos de batata ultracongelados.

Prato	Acessórios/recipiente	Nível	Tipo de aquecimento	Temperatura em °C	Tempo de duração em min.
Legumes grelhados	Tabuleiro universal	5		3	10-20
Batatas cozidas, cortadas ao meio	Tabuleiro universal	3		170-190	55-65
Produtos de batata, ultracongelados, p. ex., batatas fritas, croquetes, pastéis de batata, batatas salteadas	Tabuleiro universal	3		200-220	25-35

Iogurte

Com o seu aparelho pode fabricar o seu próprio iogurte.

Retire acessórios e as estruturas de suporte do interior do aparelho. O interior do aparelho tem de estar vazio.

1. Aqueça 1 litro de leite (3,5% de gordura) na placa de cozinhar a 90 °C e, em seguida, deixe arrefecer para 40 °C.

No caso de leite ultrapasteurizado, basta aquecer a 40 °C.

2. Adicione 30 g (aprox. 1 colher de sopa) de iogurte (refrigerado).
3. Deite em taças ou pequenos frascos com tampa e cubra.
4. Coloque as taças ou os frascos no fundo do aparelho e regule tal como indicado na tabela.
5. Após a preparação, coloque o iogurte no frigorífico para arrefecer.

Prato	Acessórios/recipiente	Nível de inserção	Tipo de aquecimento	Temperatura em °C	Duração
Iogurte	Taça / frasco	Base do forno		-	4-5h

Acrilamida nos alimentos

A acrilamida forma-se sobretudo em produtos à base de batata e cereais preparados a altas temperaturas,

como p. ex. batatas fritas, torradas, pãezinhos, pão ou bolinhos e bolachinhas de pasteleria (biscoitos, pães e bolos de especiarias, speculoos).

Dicas para a preparação isenta de acrilamida	
Avisos gerais	<ul style="list-style-type: none"> ■ Mantenha os tempos de cozedura o mais curtos possível. ■ Os alimentos devem tostar até adquirirem um tom dourado, não devem ficar muito escuros. ■ Os alimentos maiores e mais grossos contêm menos acrilamida.
Cozer	Com Calor superior/inferior no máx. a 200 °C. Com Ar quente circulante no máx. a 180 °C.
Bolachas	Com Calor superior/inferior no máx. a 190 °C. Com Ar quente circulante no máx. a 170 °C. O ovo ou a gema de ovo reduzem a formação de acrilamida.
Batatas fritas no forno	Disponer num tabuleiro de modo uniforme e numa só camada. Disponha aprox. 400-600 g por tabuleiro, para que as batatas fiquem estaladiças e não ressequidas.

Fazer compotas

Os frascos e as borrachas têm de estar limpos e em boas condições. Utilize, na medida do possível, frascos do mesmo tamanho. As indicações nas tabelas referem-se a frascos de litro redondos.

Atenção!

Não utilize frascos maiores ou mais altos. As tampas poderiam rebentar.

Utilize apenas frutos e legumes em boas condições. Lave-os bem.

Os tempos indicados nas tabelas são meros valores de referência. Estes podem variar em função da temperatura ambiente, do número de frascos, da quantidade e do calor do conteúdo dos frascos. Antes de alterar a regulação do forno ou de o desligar, verifique se o líquido no interior dos frascos está mesmo a ferver.

Preparação

1. Encha os frascos, mas não demasiado.
2. Limpe os bordos dos frascos, não podem estar sujos.

Fruta em frascos de litro	Desde o borbulhar	Calor residual
Maçãs, groselhas, morangos	desligar	aprox. 25 minutos
Cerejas, damascos, pêsegos, groselhas verdes	desligar	aprox. 30 minutos
Puré de maçã, pêras, ameixas	desligar	aprox. 35 minutos

Legumes

Assim que se formarem bolinhas nos frascos, reponha a temperatura em 120 a 140 °C. Dependendo do tipo

Legumes com caldo frio em frascos de litro	Desde o borbulhar	Calor residual
Pepinos	-	aprox. 35 minutos
Beterraba	aprox. 35 minutos	aprox. 30 minutos
Couve-de-bruxelas	aprox. 45 minutos	aprox. 30 minutos
Feijão, rábano, couve-roxa	aprox. 60 minutos	aprox. 30 minutos
Ervilhas	aprox. 70 minutos	aprox. 30 minutos

Retirar os frascos

Retire os frascos do interior do aparelho quando a compota estiver pronta.

Atenção!

Não coloque os frascos quentes sobre uma superfície fria ou molhada, pois podem estalar.

Deixar levedar a massa

A sua massa lêveda leveda nitidamente mais depressa do que à temperatura ambiente e não fica ressequida. Coloque o aparelho em funcionamento apenas depois de ter arrefecido completamente.

Deixe levedar a massa lêveda sempre duas vezes. Respeite as indicações contidas nas tabelas dos valores de regulação para a 1.ª e a 2.ª fermentações (fermentação da massa e fermentação individual).

Fermentação da massa

Deite a massa para um recipiente termorresistente e

3. Coloque uma borracha molhada e uma tampa em cima de cada frasco.
4. Feche os frascos com molas. Não coloque mais do que seis frascos no forno.

Regulação

1. Inserir o tabuleiro universal na posição 2. Dispor os vidros de conservação, de modo a que não toquem uns nos outros.
2. Deitar ½ litro de água (aprox. 80 °C) no tabuleiro universal.
3. Feche a porta do forno.
4. Ajustar o calor inferior .
5. Ajustar a temperatura para 170 - 180 °C.

Fazer compotas

Fruta

Passados cerca de 40 a 50 minutos formam-se bolhas em intervalos curtos. Desligue o forno.

Passados 25 a 35 minutos de calor residual, retire os frascos do interior do aparelho. Se deixar arrefecer os frascos durante mais tempo no interior do aparelho podem formar-se germes que favorecem a acidificação da compota de fruta.

de legume durante aprox. 35 a 70 minutos. Decorrido esse tempo, desligue o forno e utilize o calor residual.

coloque-o sobre a grelha. Regule tal como indicado na tabela.

Durante o processo de cozedura, não abra a porta do aparelho para não haver perda de humidade. Não cubra a massa.

Durante o funcionamento, há a formação de condensação e o vidro da porta fica embaciado. Lave o interior do aparelho depois da fermentação. Remova os resíduos de calcário com um pouco de vinagre e lave com um pouco de água limpa.

Fermentação individual

Coloque o bolo no nível indicado na tabela.

Se pretender pré-aquecer, a fermentação individual ocorre fora do aparelho, num local quente.

A temperatura e o tempo de cozedura variam em função do tipo e da quantidade dos ingredientes. Por esse motivo, as indicações constantes da tabela dos valores de regulação são valores de referência.

Prato	Acessórios/recipiente	Nível de inserção	Tipo de aquecimento	Passo	Temperatura em °C	Duração em min.
Massa lêveda, ligeira	Taça	2		1.	-*	25-30
	Tabuleiro universal ou forma de bolo inglês	2		2.	-*	10-20
Massa lêveda, consistente e rica em matéria gorda	Taça	2		1.	-*	60-75
	Tabuleiro universal ou forma de bolo inglês	2		2.	-*	45-60

* aquecer com até 50 °C

Refeições de teste

Estas tabelas foram elaboradas para institutos de ensaio, a fim de facilitar os ensaios e testes do aparelho.

De acordo com a norma EN 60350-1.

Cozer

Os biscoitos e bolos que tiverem sido introduzidos ao mesmo tempo sobre tabuleiros ou em formas não têm necessariamente de ficar prontos ao mesmo tempo.

Níveis de inserção para cozer num só nível:

- Tabuleiro universal/ tabuleiro: nível 3
- Formas sobre a grelha
Grelha: nível 2

Cozer com duas formas de mola:

- Num só nível (figura **1**)

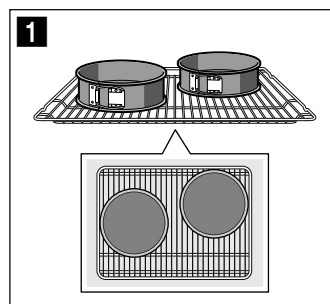

Conselhos

- Os valores de regulação são aplicáveis à introdução no aparelho frio.
- Respeite as indicações relativas ao pré-aquecimento contidas nas tabelas. Os valores de regulação não preveem o aquecimento rápido.
- Para cozer, utilize primeiro a mais baixa das temperaturas indicadas.

Grelhar

Adicionalmente, coloque o tabuleiro universal. O líquido é recolhido e o interior do aparelho fica mais limpo.

Cozer

Prato	Acessórios/recipiente	Nível	Tipo de aquecimento	Temperatura em °C	Tempo de duração em min.
Biscoitos	Tabuleiro universal	3		140-150*	25-35
Bolinhos	Tabuleiro universal	3		160-170*	20-35
Pão-de-ló de água	Forma de mola com Ø 26 cm	2		160-170*	30-40
Bolo de maçã coberto	2 formas de chapa preta Ø 20 cm	2		170-190	80-100

* pré-aquecer, não utilize a função de aquecimento rápido

Grelhar

Prato	Acessórios	Nível de inserção	Tipo de aquecimento	Temperatura em °C	Duração em min.
Dourar tostas Pré-aquecer 10 min.	Grelha	5		3	0,2-1,5
Hambúrgueres de vaca, 12 unidades * não pré-aquecer	Grelha	4		3	25-30*

* virar após 2/3 do tempo total



Thank you for buying a Bosch Home Appliance!

Register your new device on MyBosch now and profit directly from:

- **Expert tips & tricks for your appliance**
- **Warranty extension options**
- **Discounts for accessories & spare-parts**
- **Digital manual and all appliance data at hand**
- **Easy access to Bosch Home Appliances Service**

Free and easy registration – also on mobile phones:

www.bosch-home.com/welcome



Looking for help? You'll find it here.

Expert advice for your Bosch home appliances, need help with problems or a repair from Bosch experts.

Find out everything about the many ways Bosch can support you:

www.bosch-home.com/service

Contact data of all countries are listed in the attached service directory.

Robert Bosch Hausgeräte GmbH

Carl-Wery-Straße 34

81739 München

Germany

www.bosch-home.com



9001379734

060398(A)