



9001367215 020412



de **Montageanleitung**  
 en **Installation instructions**  
 fr **Notice d'installation**  
 it **Istruzioni d'installazione**  
 nl **Installatie-instructies**  
 da **Installationsvejledning**  
 pt **Instruções de instalação**  
 es **Instrucciones de montaje**  
 el **Οδηγίες εγκατάστασης**

no **Installasjonsveiledning**  
 sv **Installationsanvisningar**  
 fi **Asennusohjeet**  
 ru **Инструкция по установке**  
 cs **Pokyny k instalaci**  
 pl **Instrukcje montażu**  
 tr **Kurulum talimatları**

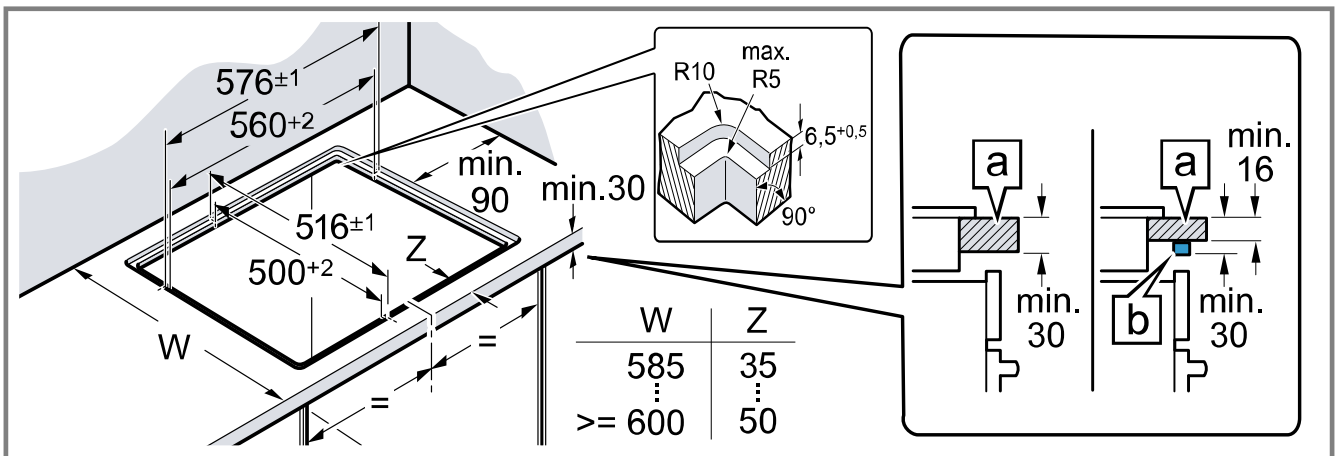
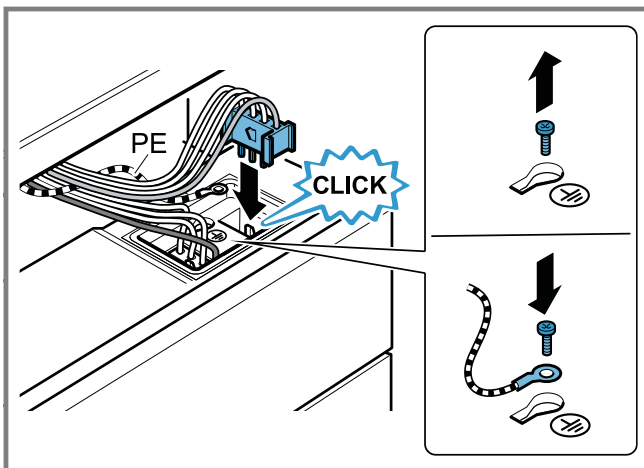
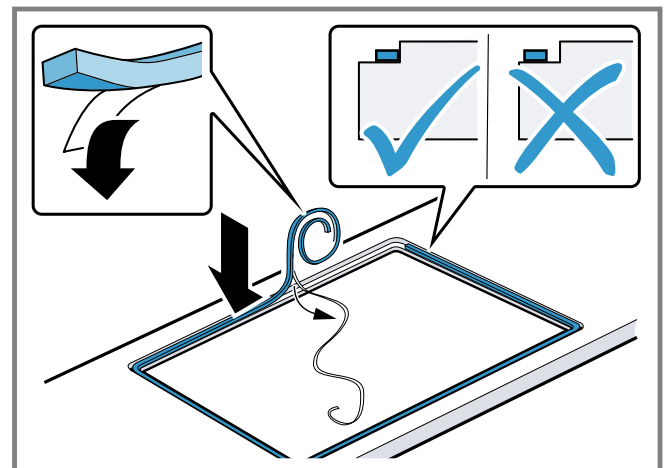
**1****2****3**

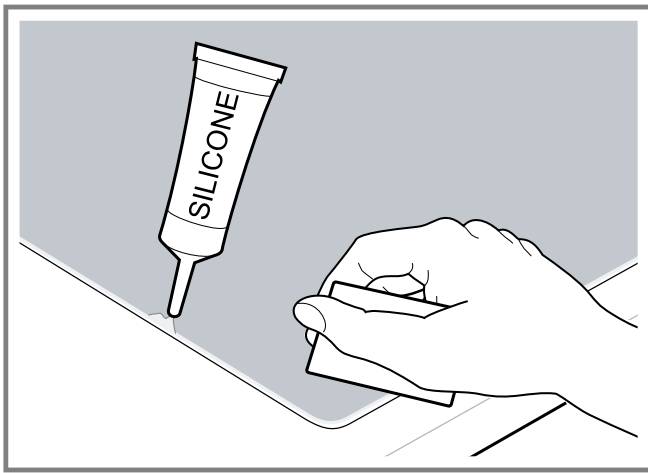

4

de



## Sichere Montage

Beachten Sie diese Sicherheitshinweise, wenn Sie das Gerät montieren.

- Elektrischer Anschluss nur durch konzessioniertes Fachpersonal. Bei Falschanschluss erlischt die Garantie.
- Nur ein fachgerechter Einbau nach dieser Montageanleitung garantiert einen sicheren Gebrauch. Bei Schäden durch nicht fachgerechten Einbau haftet der Monteur.
- Kochfeld und Herd nur von der gleichen Marke und mit gleichem Kombinationspunkt.
- Der Berührungsschutz muss durch den Einbau gewährleistet sein.
- Montageanleitung des Herds beachten.

### Möbel vorbereiten

Die Arbeitsplatte muss eben, waagrecht und stabil sein.

- Lassen Sie den Arbeitsplattenausschnitt nur in einer Fachwerkstatt anfertigen.
- Nur wasserfeste Arbeitsplatten verwenden (z.B. Naturstein).
- Die Einbaumöbel müssen mindestens 90°C hitzebeständig sein.
- Bei entsprechendem Unterbau  können auch Arbeitsplatten  bis 16mm verwendet werden.

→ Abb.  1

### Kochfeld anschließen

**Voraussetzung:** Der Herd muss am Netz angeschlossen, aber spannungslos sein.

1. Den Schutzleiter **PE** (grün/gelb) des Kochfeldes an die Erdungstelle  des Herds anschrauben.
2. Den Kochstellenstecker am Herd einstecken.  
Die Farbe der vorderen Leitung muss mit der Farbkennzeichnung des Aufklebers übereinstimmen.

→ Abb.  2

### Kochfeld einsetzen

1. Die beiliegende Dichtung aufkleben.  
→ Abb.  3

2. Das Kochfeld waagrecht einsetzen und ausrichten. Die Leitungen nicht einklemmen und nicht über scharfe Kanten führen.
3. Das Gerät auf Funktion überprüfen.
4. Den Spalt zwischen Arbeitsplatte und Keramikplatte mit geeignetem Silikonkleber verfugen. Vor der Hautbildung den Silikonkleber mit einem mit Seifenlösung angefeuchteten Raker oder Finger glätten.

→ Abb.  4

### Hinweise

- Gerät erst nach Aushärten des Silikonklebers in Betrieb nehmen.
- Bei Naturstein-Arbeitsplatten kann es bei Verwendung ungeeigneter Silikonkleber zu Verfärbungen kommen. Ein geeigneter Kleber ist über unseren Kundendienst zu beziehen.

### Kochfeld ausbauen

1. Das Gerät spannungslos machen.
2. Den Herd herausziehen und vor dem Möbel (gegebenenfalls auf einem Podest) abstellen.
3. Die Kochstellenstecker abstecken.
4. Zuletzt den Schutzleiter **PE** (grün/gelb) von der Erdungsschraube lösen.
5. Die Dichtung entlang der Keramikplatte umlaufend ausschneiden.
6. Das Kochfeld von unten herausdrücken.

en

## Safe installation

Follow these safety instructions when installing the appliance.

- Electrical connection must only be carried out by a licensed expert. Incorrect connection will invalidate the warranty.
- The safe operation of this appliance can only be guaranteed if it has been installed to a professional standard in accordance with these installation instructions. The installer shall be liable for any damage resulting from incorrect installation.
- The hob and cooker must be from the same brand, and have the same combination feature.
- Contact protection must be guaranteed by the installation.

- Observe the installation instructions for the cooker.

### Preparing the units

The worktop must be level, horizontal and stable.

- Have the worktop cut-out made in a specialist workshop only.
- Use only water-resistant work surfaces (e.g. natural stone).
- The fitted unit must be heat-resistant to at least 90 °C.
- With an appropriate substructure [b], worktops [a] up to 16 mm can also be used.

→ Fig. 1

### Connecting the hob

**Requirement:** The cooker must be connected to the mains, but switched off.

1. Screw the **PE** conductor (green/yellow) for the hob to the cooker's earthing point ⊕.
2. Plug the hotplate plug into the cooker.  
The colour of the cable should match the colour shown on the label.

→ Fig. 2

### Installing the hob

1. Bond the supplied seal in place.  
→ Fig. 3
2. Install and align the hob so that it is horizontal. Ensure that the cables are not trapped or pinched, and do not route them over sharp edges.
3. Check that the appliance works correctly.
4. Use a suitable silicone adhesive to fill the gap between the work surface and the ceramic plate. Before a skin forms on the silicone adhesive, smooth it with a scraper, or your finger, wetted with soapy water.  
→ Fig. 4

#### Notes

- Do not use the appliance until the silicone adhesive has cured.
- If you use an unsuitable silicone adhesive on natural stone work surfaces, it may cause discolouration. A suitable adhesive can be obtained from our customer service.

### Removing the hob

1. Disconnect the appliance from the power supply.
2. Slide the cooker out and place it in front of the unit (and on a pedestal, if required).
3. Unplug the hotplate plug.
4. Finally, disconnect the **PE** conductor (green/yellow) from the earthing screw.
5. Cut the seal around the ceramic plate.
6. Push out the hob from below.

fr

## Installation en toute sécurité

Respectez les consignes de sécurité lorsque vous installez cet appareil.

- Branchement électrique uniquement par un spécialiste agréé. Toute erreur de branchement annule la garantie.

- Seule une installation effectuée selon la présente notice de montage garantit une utilisation en toute sécurité. L'installateur est responsable en cas de dommages dus à une installation incorrecte.
- Table de cuisson et cuisinière uniquement de la même marque et ayant le même point de combinaison.
- L'installation doit garantir la protection contre les contacts accidentels.
- Respecter la notice de montage de la cuisinière.

### Préparation du meuble

Le plan de travail doit être plat, horizontal et stable.

- La découpe du plan de travail ne doit être réalisée que dans un atelier spécialisé.
- Utilisez uniquement des plans de travail imperméables (par exemple en pierre naturelle).
- Les meubles d'encastrement doivent résister à des températures d'au moins 90 °C.
- Avec une sous-structure appropriée [b], il est également possible d'utiliser des plans de travail [a] allant jusque 16 mm.

→ Fig. 1

### Raccordement de la table de cuisson

**Condition :** la cuisinière doit être raccordée au secteur, mais être hors tension.

1. Vissez le conducteur de protection **PE** (vert/jaune) de la table de cuisson au point de mise à la terre ⊕ de la cuisinière.
2. Connectez le connecteur des foyers au four.  
La couleur du fil avant doit correspondre au marquage de couleur de l'autocollant.

→ Fig. 2

### Mise en place de la table de cuisson

1. Collez le joint fourni.  
→ Fig. 3
2. Mettez en place la table de cuisson horizontalement et alignez-la. Ne coincez pas les câbles et ne les faites pas passer au-dessus d'arêtes vives.
3. Contrôlez le fonctionnement de l'appareil.
4. Jointoyez l'espace entre le plan de travail et la plaque en céramique avec une colle silicone appropriée. Avant la formation d'une pellicule, lissez la colle silicone avec un racloir mouillé avec de l'eau savonneuse ou lissez-la avec le doigt.  
→ Fig. 4

#### Remarques

- Mettez l'appareil en service uniquement une fois que la colle de silicone a durci.
- En cas de plans de travail en pierre naturelle, l'utilisation d'une colle de silicone inappropriée peut occasionner des décolorations. Une colle appropriée est en vente auprès de notre service après-vente.

### Démontage de la table de cuisson

1. Mettez l'appareil hors tension.
2. Retirez la cuisinière et déposez-la devant le meuble (si nécessaire, sur un piédestal).
3. Débranchez le connecteur des foyers.
4. Enfin, dévissez le conducteur de protection **PE** (vert/jaune) de la vis de mise à la terre.
5. Découpez le joint le long de la plaque céramique.

- Faites sortir la table de cuisson en la poussant par le bas.

it





## Montaggio sicuro

Osservare le presenti avvertenze di sicurezza durante il montaggio dell'apparecchio.

- L'allacciamento elettrico deve essere eseguito esclusivamente da un tecnico specializzato. In caso di allacciamento scorretto decade la garanzia.
- L'utilizzo sicuro viene garantito solo se il montaggio è stato effettuato in modo corretto secondo le presenti istruzioni. In caso di danni dovuti a un montaggio non a norma la responsabilità ricade su chi ha montato l'apparecchio.
- Il piano cottura e la cucina devono essere della stessa marca e dotati di un contrassegno identico.
- La protezione da contatto deve essere garantita tramite il montaggio.
- Rispettare le istruzioni di montaggio della cucina.

## Preparazione dei mobili

Il piano di lavoro deve essere piano, orizzontale e stabile.

- Far realizzare il taglio del piano di lavoro solo in un laboratorio specializzato.
- Utilizzare esclusivamente piani di lavoro resistenti all'acqua (ad es. in pietra).
- I mobili da incasso devono essere refrattari fino ad almeno una temperatura pari a 90 °C.
- Nel sottopiano corrispondente  possono essere utilizzati anche piani di lavoro  fino a 16 mm.

→ Fig. 

## Collegamento del piano cottura

**Requisito:** La cucina deve essere collegata alla rete di alimentazione ma senza tensione.

1. Avvitare il conduttore di terra **PE** (verde/giallo) del piano cottura al punto di messa a terra  della cucina.
2. Collegare la presa delle zone di cottura della cucina.

Il colore del cavo anteriore deve corrispondere all'indicazione sull'adesivo.

→ Fig. 

## Inserimento del piano cottura

1. Applicare la guarnizione fornita.  
→ Fig. 
2. Inserire e allineare il piano cottura orizzontalmente. Fare in modo che i cavi di alimentazione non rimangano incastrati e non passino su spigoli vivi.
3. Controllare il funzionamento dell'apparecchio.
4. Sigillare la fessura tra il piano di lavoro e il piano in ceramica con un adesivo a base di silicone adatto. Prima che si formi la pellicola, lisciare l'adesivo a base di silicone con una racla o un dito inumiditi con acqua e sapone.

→ Fig. 

## Note

- Mettere in funzione l'apparecchio solo una volta che il silicone si è asciugato completamente.
- In caso di piani di lavoro in pietra, l'utilizzo di un adesivo a base di silicone non adatto può modificare il colore della superficie. Presso il nostro centro di assistenza clienti è disponibile un adesivo adatto.

## Smontaggio del piano cottura

1. Scollegare l'apparecchio dalla rete elettrica.
2. Estrarre la cucina e posizionarla davanti al mobile (eventualmente su una pedana).
3. Scollegare le prese delle zone di cottura.
4. Infine scollegare il conduttore di terra **PE** (verde/giallo) dal morsetto di terra.
5. Tagliare la guarnizione lungo il piano in ceramica.
6. Estrarre il piano cottura spingendolo dal basso.

nl





## Veilige montage

Neem bij het monteren van het apparaat de veiligheidsaanwijzingen in acht.

- Elektrische aansluiting: alleen door een erkend vakman. In geval van een verkeerde aansluiting komt de garantie te vervallen.
- Alleen als de inbouw op deskundige wijze en conform dit installatievoorschrift wordt uitgevoerd, is de veiligheid bij het gebruik gegarandeerd. Bij schade als gevolg van een niet-deskundige inbouw is de monteur aansprakelijk.
- Kookplaat en fornuis alleen van hetzelfde merk en met hetzelfde combinatiepunt.
- De bescherming tegen aanraking dient door de inbouw te zijn gewaarborgd.
- Installatievoorschrift van het fornuis in acht nemen.

## Meubel voorbereiden

Het werkblad dient egaal, waterpas en stabiel te zijn.

- Laat de werkbladuitsparing alleen in een gespecialiseerde werkplaats vervaardigen.
- Alleen waterbestendige werkbladen (bijv. natuursteen) gebruiken.
- De inbouwmeubelen moeten minstens 90 °C hittebestendig zijn.
- Bij de passende onderbouw  kunnen ook werkbladen  tot 16 mm worden gebruikt.

→ Fig. 

## Kookplaat aansluiten

**Vereiste:** Het fornuis dient op het net aangesloten maar spanningsloos te zijn.

1. De randaarde **PE** (groen/geel) van de kookplaat op het aardingspunt  van het fornuis schroeven.
2. De stekker van de kookzone aan het fornuis aansluiten.

De kleur van het snoer aan de voorkant dient overeen te komen met de kleuraanduiding van de sticker.

→ Fig. 

## Kookplaat inbrenge

1. De meegeleverde afdichting vastplakken.  
→ Fig. 3
2. De kookplaat horizontaal plaatsen en uitrichten.  
De leidingen niet inklemmen en niet over scherpe randen leiden.
3. Het apparaat op werking controleren.
4. De spleet tussen werkblad en keramiekplaat vegen met een geschikte siliconenlijm. Voordat er zich een vel vormt, de siliconenlijm met behulp van een met een zeepoplossing bevochtigde rakel of vinger gladstrijken.  
→ Fig. 4

### Opmerkingen

- Toestel pas na het uitharden van de siliconenlijm in gebruik nemen.
- Bij werkbladen van natuursteen kan het gebruik van ongeschikte siliconenlijm leiden tot verkleuringen. Een geschikte lijm kan via onze klantenservice worden betrokken.

## Uitbouw van de kookplaat

1. Maak het apparaat spanningsloos.
2. Het fornuis naar buiten trekken en voor het meubel plaatsen (eventueel op een platform) plaatsen.
3. De stekker van de kookzone losmaken.
4. Tenslotte de leiding met randaarde PE (groen/geel) losmaken van de aardingschroef.
5. De afdichting langs de keramiekplaat omlopend uitsnijden.
6. De kookplaat er van onderaf uitdrukken.

da



## Sikker montage

Overhold disse sikkerhedsanvisninger under montagen af apparatet.

- Elektrisk tilslutning: Må kun foretages af en autoriseret elektriker. Ved forkert tilslutning bortfalder garantiens gyldighed.
- Der kan kun garanteres for sikker anvendelse af apparatet, hvis indbygningen foretages i henhold til denne montageanvisning. Montøren hæfter for skader, som skyldes ukorrekt indbygning.
- Kogesektion og komfur: Kun af samme mærke og med samme kombinationspunkt.
- Indbygningen skal sikre berøringsbeskyttelse.
- Følg montagevejledningen for komfuret.

## Forberedelse af indbygningsskab

Bordpladen skal være plan, vandret og stabil.

- Lad et professionelt værksted udføre udskæringen i bordpladen.
  - Anvend kun vandfaste bordplader (f.eks. af natursten).
  - Indbygningsskabe skal være varmebestandige op til minimum 90 °C.
  - Med en passende underkonstruktion  kan der også anvendes bordplader  op til 16 mm.
- Fig. 1

## Tilslutning af kogesektion

**Krav:** Komfuret skal være forbundet med strømforsyningen, men skal være uden spænding.

1. Skru kogesektionens beskyttelsesleder PE (grøn/gul) på jordingspunktet  på komfuret.
2. Stik kogezonestikket ind i komfuret.  
Farven på den forreste ledning skal svare til farvemærkingen på mærkaten.  
→ Fig. 2

## Isætning af kogesektion

1. Klæb den vedlagte tætning på.  
→ Fig. 3
2. Placer kogesektionen vandret, og indjuster den. Ledningerne må ikke komme i klemme eller lægges over skarpe kanter.
3. Kontroller apparatets funktion.
4. Spalten imellem bordpladen og keramikpladen skal fuges med en egnet silikonemasse. Glat silikonemassen med en spatel eller med en finger, som er fugtet med sæbevand, inden overfladen størkner.  
→ Fig. 4

### Bemærkninger

- Apparatet må først tages i brug, når silikonemassen er hærdet igennem.
- Ved bordplader af natursten kan en uegnet silikonemasse forårsage misfarvninger. Der kan bestilles egnet silikonemasse via vores kundeservice.

## Demontage af kogesektion

1. Apparatet skal gøres spændingsfrit.
2. Træk komfuret ud, og stil det foran indbygningskabet (eventuelt på en sokkel).
3. Træk stikket til kogezonerne ud.
4. Frigør jordledningen PE (grøn/gul) fra jordtilslutningsskruen.
5. Skær tætningen op hele vejen rundt om keramikpladen.
6. Tryk kogesektionen op nedefra.

pt

## Montagem segura

Respeite estas indicações de segurança quando montar o aparelho.

- Ligaçãõ eléfrica deve ser efetuada apenas por um especialista. Uma ligaçãõ errada anula a garantia.
- Apenas uma montagem profissional de acordo com estas instruções de montagem garante uma utilizaçãõ segura. Os danos causados por uma montagem incorreta sãõ da responsabilidade do instalador.
- Placa de cozinhar e fogãõ tẽm de ser da mesma marca e ter o mesmo ponto de combinaçãõ.
- A proteçãõ contra contacto tem de estar garantida na montagem.
- Respeitar as instruções de montagem do fogãõ.

## Preparar o móvel

As bancadas devem ser planas, horizontais e robustas.

- Mande fazer o nicho da bancada de trabalho apenas numa oficina especializada.



- Use apenas bancadas estanques à água (por ex., pedra natural).
  - Os móveis de encastrar têm de ser resistentes a calor até no mínimo 90 C.
  - Com uma subestrutura correspondente [b] também podem ser utilizadas bancadas [a] até 16 mm.
- Fig. 1

## Ligar a placa de cozinhar

**Requisito:** O fogão tem de estar ligado à rede, mas sem corrente.

1. Aparafuse o condutor de proteção **PE** (verde/amarelo) da placa de cozinhar à ligação à terra ⊕ do fogão.
  2. Encaixe a ficha da placa de cozinhar no fogão.  
A cor do cabo da frente tem de corresponder à marcação de cor do autocolante.
- Fig. 2

## Inserir a placa de cozinhar

1. Cole o vedante fornecido.  
→ Fig. 3
2. Insira a placa de cozinhar na horizontal e alinhe-a. Não entale os cabos, nem os passe sobre arestas vivas.
3. Verifique a função do aparelho.
4. Sele a fenda entre a bancada e a placa cerâmica com uma cola de silicone apropriada. Antes que a cola forme pele, alise-a com uma espátula ou o dedo molhados numa solução de sabão.  
→ Fig. 4

### Notas

- Coloque o aparelho em funcionamento apenas quando a cola de silicone estiver completamente seca.
- Nas bancada de pedra natural, uma cola de silicone não apropriada poderá provocar descolorações. Poderá adquirir uma cola adequada nos nossos Serviços de Assistência Técnica.

## Desmontar a placa de cozinhar

1. Desligue o aparelho da corrente.
2. Puxe o fogão para fora e pouse-o diante do móvel (se necessário, sobre um estrado).
3. Retire a ficha da placa de cozinhar.
4. Por último, desligue o condutor de proteção **PE** (verde/amarelo) do parafuso de terra.
5. Corte o vedante ao longo da placa de cerâmica.
6. Retire a placa de cozinhar, pressionando-a pelo lado de baixo.

es

## Montaje seguro

Tener en cuenta estas indicaciones de seguridad al montar el aparato.

- La conexión eléctrica solo puede realizarla un técnico especialista autorizado. Si se hace una conexión incorrecta, la garantía no tendrá validez.
- Solo una instalación profesional de conformidad con estas instrucciones de montaje puede garantizar un uso seguro. El montador será el responsable de los daños causados por una instalación incorrecta.

- La placa de cocción y el horno deben ser de la misma marca y tener el mismo punto de combinación.
- La protección contra contacto accidental debe garantizarse durante el montaje.
- Observar las instrucciones de montaje del horno.

## Preparar el mueble

La encimera debe ser plana, horizontal y estable.

- Encargar a un taller especializado la realización del hueco de la encimera.
  - Emplear solamente encimeras resistentes al agua (p. ej. piedra natural).
  - Los muebles para placas y hornos deben resistir temperaturas de 90 °C como mínimo.
  - Con una subestructura adecuada [b] también se pueden utilizar encimeras [a] de hasta 16 mm.
- Fig. 1

## Conectar la placa de cocción

**Requisito:** El horno debe conectarse a la red, pero sin tensión.

1. Atornillar el conductor de protección **PE** (verde/amarillo) de la placa de cocción a la toma a tierra ⊕ del horno.
  2. Enchufar el conector de la zona de cocción al horno.  
El color del cable delantero debe coincidir con la identificación cromática de la pegatina.
- Fig. 2

## Colocar la placa de cocción

1. Pegar la junta suministrada.  
→ Fig. 3
2. Colocar la placa de cocción en posición horizontal y alinearla. No aprisionar los cables ni pasarlos por bordes afilados.
3. Comprobar el funcionamiento del aparato.
4. Sellar el hueco entre la encimera y la vitrocerámica con una cola de silicona adecuada. Alisar la cola de silicona con una rasqueta humedecida con una solución jabonosa o con el dedo antes de que se forme una película.  
→ Fig. 4

### Notas

- No poner en funcionamiento el aparato hasta que la cola de silicona se haya endurecido.
- Si no se emplea una cola de silicona adecuada para encimeras de piedra natural, pueden producirse alteraciones cromáticas. En nuestro Servicio de Asistencia Técnica se pueden adquirir colas adecuadas.

## Desmontar la placa de cocción

1. Desconectar el aparato de la corriente.
2. Extraer el horno y dejarlo delante del mueble (en caso necesario, sobre un pedestal).
3. Desenchufar el conector de la zona de cocción.
4. Por último, soltar la toma a tierra **PE** (verde/amarillo) del tornillo de toma a tierra.
5. Cortar la junta por todo el contorno a lo largo de la vitrocerámica.
6. Extraer la placa de cocción ejerciendo presión desde abajo.





## Ασφαλής συναρμολόγηση

Προσέξτε αυτές τις υποδείξεις ασφαλείας, όταν συναρμολογείτε τη συσκευή.

- Ηλεκτρική σύνδεση μόνο από έναν αδειούχο ηλεκτρολόγο. Σε περίπτωση εσφαλμένης σύνδεσης παύει να ισχύει η εγγύηση.
- Μόνο η σωστή εγκατάσταση, σύμφωνα μ' αυτές τις οδηγίες συναρμολόγησης, εγγυάται την ασφαλή λειτουργία. Σε περίπτωση που δημιουργηθούν ζημιές από λάθος εγκατάσταση, την ευθύνη φέρει ο εγκαταστάτης.
- Βάση εστιών και κουζίνα μόνο της ίδιας μάρκας και με ίδιο σημείο συνδυασμού.
- Η προστασία επαφής πρέπει να εξασφαλίζεται μέσω της αντίστοιχης τοποθέτησης.
- Προσέξτε τις οδηγίες εγκατάστασης της κουζίνας.

### Προετοιμασία του ντουλαπιού

Ο πάγκος εργασίας πρέπει να είναι επίπεδος, οριζόντιος και σταθερός.

- Αναθέστε την κατασκευή του ανοίγματος του πάγκου εργασίας μόνο σε ένα εξειδικευμένο συνεργείο.
- Χρησιμοποιείτε μόνο πάγκους εργασίας, ανθεκτικούς στο νερό (π.χ. φυσική πέτρα).
- Τα εντοιχιζόμενα ντουλάπια πρέπει να είναι ανθεκτικά σε θερμοκρασία μέχρι τουλάχιστον 90 °C.
- Σε περίπτωση τοποθέτησης κάτω από τον πάγκο εργασίας  μπορούν να χρησιμοποιηθούν επίσης πάγκοι εργασίας  μέχρι 16 mm.

→ Εικ. 

### Σύνδεση της βάσης εστιών

**Προϋπόθεση:** Η κουζίνα πρέπει να είναι συνδεδεμένη στο δίκτυο, αλλά να βρίσκεται εκτός τάσης.

1. Βιδώστε τον αγωγό προστασίας (γείωση) **PE** (πράσινος/κίτρινος) της βάσης εστιών στο σημείο γείωσης  της κουζίνας.
2. Συνδέστε τον ρευματολήπτη (φίς) των εστιών μαγειρέματος στην κουζίνα.  
Το χρώμα του μπροστινού καλωδίου πρέπει να ταυτίζεται με το χαρακτηριστικό χρώμα του αυτοκόλλητου.

→ Εικ. 

### Τοποθέτηση της βάσης εστιών

1. Κολλήστε τη συνημμένη στεγανοποίηση.  
→ Εικ. 
2. Τοποθετήστε τη βάση εστιών οριζόντια και ευθυγραμμίστε την. Μη μαγκώνετε τα καλώδια και μην τα περνάτε πάνω από κοφτερές ακμές.
3. Ελέγξτε τη λειτουργία της συσκευής.
4. Γεμίστε τον αρμό μεταξύ του πάγκου εργασίας και της κεραμικής πλάκας με κατάλληλη κόλλα σιλικόνης. Προτού σχηματιστεί η κρούστα, λειάνετε την κόλλα σιλικόνης με μια σπάτουλα βρεγμένη με σαπουνάδα ή με το δάκτυλο.

→ Εικ. 

### Υποδείξεις

- Θέστε τη συσκευή σε λειτουργία, αφού πρώτα σκληρύνει η κόλλα σιλικόνης.
- Στους πάγκους εργασίας από φυσική πέτρα, σε περίπτωση χρήσης ακατάλληλης κόλλας σιλικόνης μπορεί να δημιουργηθούν αποχρώσεις. Μια κατάλληλη κόλλα διατίθεται μέσω της δικής μας υπηρεσίας εξυπηρέτησης πελατών.

### Αφαίρεση της βάσης εστιών

1. Θέστε τη συσκευή εκτός τάσης.
2. Τραβήξτε προς τα έξω την κουζίνα και τοποθετήστε την μπροστά από το ντουλάπι (ενδεχομένως πάνω σε μια βάση).
3. Αποσυνδέστε τον ρευματολήπτη (φίς) των εστιών μαγειρέματος.
4. Τελευταία λύστε τον αγωγό προστασίας (γείωση) **PE** (πράσινος/κίτρινος) από τη βίδα γείωσης.
5. Κόψτε τη στεγανοποίηση ολόγυρα κατά μήκος της κεραμικής πλάκας.
6. Σπρώξτε από κάτω τη βάση εστιών προς τα έξω.





## Sikker montering

Følg sikkerhetsinstruksene når du monterer apparatet.

- Elektrisk tilkobling skal kun utføres av en autorisert fagperson. Garantien bortfaller ved feil i tilkoblingen.
- Sikker bruk garanteres bare ved korrekt montering i henhold til denne monteringsanvisningen. Installatøren står ansvarlig for skader som oppstår pga. ikke forskriftsmessig montering.
- Koketopp og komfyr: bare av samme merke og med samme kombinasjonspunkt.
- Montering må ikke gå ut over berøringsbeskyttelsen.
- Følg monteringsanvisningen for komfyren.

### Klargjøre innbyggingsskapet

Benkeplaten må være jevn, plan og stabil.

- Få benkeplateutskjæringen utført av fagfolk.
- Bruk bare vannbestandige benkeplater (f.eks. naturstein).
- Innbyggingsskapet må tåle minst 90 °C varme.
- Ved tilsvarende undermontering  kan det også brukes benkeplater  på 16mm.

→ Fig. 

### Koble til kokesone

**Forutsetning:** Komfyren må være koblet til strømnettet, men skal være spenningsløs.

1. Skru fast **PE**-lederen (grønn/gul) fra koketoppen til jordingspunktet  for komfyren.
2. Sett inn kokesonestøpset i komfyren.  
Fargen på den fremre ledningen må stemme overens med fargemerkingen på etiketten.

→ Fig. 

### Montere koketopp

1. Lim på den vedlagte tetningen.  
→ Fig. 

2. Sett inn koketoppen vannrett og vatre den. Ledningene må ikke komme i klem eller trekkes over skarpe kanter.
3. Kontroller at apparatet virker som det skal.
4. Spalten mellom benkeplaten og keramikkplaten må fuges med egnet silikonmasse. Glatt massen med en skrape eller en finger dyppet i såpevann før den størkner.  
→ Fig. 4

#### Merknader

- Først når silikonet er herdet, kan apparatet tas i bruk.
- Ved bruk av benkeplater av naturstein kan uegnet silikonmasse føre til misfarging. En egnet silikonmasse kan bestilles hos vår kundeservice.

#### Demontere koketopp

1. Koble apparatet fra spenningsforsyningen.
2. Trekk ut komfyren og sett den foran skapet (eventuelt på en plattform).
3. Trekk ut støpselet til kokesonene.
4. Løsne til slutt jordledningen **PE** (grønn/gul) fra jordings skrue.
5. Skjær ut tetningen rundt hele den keramiske platen.
6. Trykk ut koketoppen fra undersiden.

sv





### Säker montering

Följ säkerhetsanvisningarna när du monterar enheten.

- Elanslutning kräver behörig elektriker. Garantin gäller inte vid felanslutning.
- Säker användning förutsätter proffsig montering enligt monteringsanvisningen. Installatören ansvarar för skador pga. felmontering.
- Använd samma märke på häll och spis och samma inkopplingsställe.
- Monteringens måste ge ett fullgott beskydd.
- Följ spisens monteringsanvisning.

#### Förbereda stommen

Bänkskivan måste vara plan, vågrät och stabil.

- Låt professionell snickeriverkstad göra alla urtag i bänkskivan.
- Använd bara vattentålga bänkskivor (t.ex. natursten).
- Stommarna ska minst tåla 90°C.
- Med rätt underbyggnad  går det även att använda bänkskivor  upp till 16 mm.

→ Fig. 1

#### Anslut hällen

**Krav:** Hällen ska vara elansluten men spenningslös.

1. Skruva fast hällens skyddsjord **PE** (grön/gul) på hällens jordpunkt .
2. Sätt i kokzonskontakten på hällen.  
Färgen på den främre ledaren ska matcha färgmärkningen på dekalen.

→ Fig. 2

#### Sätta i hällen

1. Limma fast den medföljande tätningen.

→ Fig. 3

2. Sätt i hällen vågrätt och passa in den. Se till så att sladdarna inte blir klämda eller dragna över vassa kanter.
3. Funktionsprova enheten.
4. Mjukfoga mellan bänkskivan och keramiken med passande silikon. Använd en rakel eller fukta fingret med tvällösning och släta till silikonet innan det får skinn.  
→ Fig. 4

#### Anmärkingar

- Använd inte hällen förrän silikonet har torkat ordentligt.
- Använder du fel silikonmasse, kan bänkskivor i natursten bli missfärgade. Du hittar rätt fogmassa hos service.

#### Demontera hällen

1. Gör enheten spenningslös.
2. Dra ut hällen och ställ den framför stommen (ev. på stativ).
3. Dra ur kokzonskontakten.
4. Lossa skyddsjorden **PE** (grön/gul) från jordskrueven sist.
5. Ta bort mjukfogen runt keramiskskivan.
6. Tryck upp hällen underifrån.

fi





### Turvallinen asennus

Noudata näitä turvallisuusohjeita, kun asennat laitteen.

- Teetä sähköliitäntä vain valtuutetulla ammattilaisella. Jos liitäntä on virheellinen, takuu raukeaa.
- Ainoastaan näiden asennusohjeiden mukainen asennus takaa turvallisen käytön. Epäasianmukaisesta asennuksesta johtuvista vaurioista vastaa asentaja.
- Keittotaso ja liesi vain samanmerkkinen ja samanlaisella liitäntäpisteellä.
- Asennuksen pitää taata kosketussuoja.
- Noudata lieden asennusohjetta.

#### Kalusteen alkuvalmistelut

Työtason pitää olla tasainen, vaakatasossa oleva ja vakaa.

- Teetä työtason aukko vain ammattilaisella.
- Käytä vain vedenkestäviä työtasoja (esimerkiksi luonnonkivi).
- Kalusteiden, joihin laite asennetaan, pitää kestää kuumuutta vähintään 90 °C.
- Työtason alle asennettaessa  voidaan käyttää myös työtasoja  16 mm:iin saakka.

→ Kuva 1

#### Keittotason liittäminen

**Vaatus:** Lieden pitää olla liitetty sähköverkkoon, mutta sen pitää olla jännitteetön.

1. Kierrä keittotason suojajohdin **PE** (vihreä/keltainen) kiinni lieden maadoituspisteeseen .
2. Liitä keittotasopistoke lieteen.

Etummaisena johdon värin pitää olla yhteneväinen tarran väritunnuksen kanssa.

→ Kuva 2



## Keittotason asennus

1. Liimaa oheinen tiiviste paikalleen.  
→ Kuva 3
2. Aseta keittotaso paikalleen vaakatasoon ja suorista. Älä jätä johtoja puristuksiin tai vie sitä terävien kulmien yli.
3. Tarkasta laitteen toiminta.
4. Saumaa työtason ja keramiikkalevyn välinen rako tarkoitukseen sopivalla silikoniliimalla. Ennen kuin silikoniliima nahoittuu, tasoita se saippualliuokseen kostutetulla kaapimella tai sormella.  
→ Kuva 4

### Huomautukset

- Ota laite käyttöön vasta, kun silikoniliima on kovettunut.
- Sopimattoman silikoniliiman käyttö voi aiheuttaa luonnonkivisiin työtasoihin värjäytymiä. Sopivaa liimaa on saatavana huoltopalvelustamme.

## Keittotason irrottaminen

1. Poista laitteesta jännite.
2. Vedä liesi pois paikaltaan ja aseta se kalusteen eteen (tarvittaessa korokkeelle).
3. Irrota keittotasopistokkeet.
4. Irrota lopuksi suojajohdin PE (vihreä/keltainen) maadoitusruuvista.
5. Leikkaa tiiviste joka puolelta irti keramiikkalevyä pitkin.
6. Paina keittotaso alhaalta päin pois paikaltaan.

ru



## Безопасность при монтаже

При установке прибора соблюдайте данные указания по технике безопасности.

- Электроподключение должен выполнять только уполномоченный специалист. В случае неправильного подключения гарантия теряет свою силу.
- Безопасность эксплуатации гарантируется только при установке квалифицированным специалистом с соблюдением данной инструкции по монтажу. За повреждения вследствие неправильной установки ответственность несёт сборщик.
- Варочная панель и плита должны быть одной марки и с одной и той же точкой совмещения.
- При установке обеспечьте защиту от прикосновения.
- Соблюдайте инструкции по монтажу плиты.

### Подготовка мебели

Рабочая поверхность должна быть ровной, горизонтальной и неподвижной.

- Вырезы в столешнице должны быть выполнены в специализированной мастерской.
- Используйте столешницы только из влагостойких материалов (например, натуральный камень).
- Мебель для встраивания должна быть устойчивой к воздействию температур 90 °C и выше.
- При установке под столешницей [a] можно также использовать столешницы [a] до 16 мм.

→ Рис. 1

## Подключение варочной панели

**Требование:** Подсоедините плиту к сети, но не включайте!

1. Прикрутите заземление PE (зелёный/жёлтый) варочной панели к месту заземления ⊕ варочной панели.
2. Вставьте штекер конфорки в плиту.  
Цвет переднего провода должен совпадать с цветом наклейки.  
→ Рис. 2

### Установка варочной панели

1. Приклейте поставляемый в комплекте уплотнитель.  
→ Рис. 3
2. Установите варочную панель горизонтально и выровняйте её. Не допускайте защемления кабелей, не прокладывайте их через острые кромки.
3. Проверьте функционирование прибора.
4. Заполните зазор между столешницей и керамической панелью подходящим силиконовым клеем. Прежде чем силиконовый клей застынет, разровняйте его ракелем или пальцем, смоченным в мыльном растворе.  
→ Рис. 4

### Примечания

- Прибором можно пользоваться только после того, как силиконовый клей затвердеет.
- Если столешница выполнена из натурального камня, при использовании неподходящего силиконового клея камень в некоторых местах может изменить цвет. Подходящий клей можно заказать через нашу сервисную службу.

## Демонтаж варочной панели

1. Выключите прибор.
2. Выньте плиту и поставьте ее рядом с кухонной мебелью (при необходимости на подставку).
3. Отключите штекер конфорки.
4. В последнюю очередь отсоедините заземление PE (зелёный/жёлтый) от заземляющего винта.
5. Обрежьте уплотнитель вокруг керамической плиты.
6. Вытолкните варочную панель снизу.

CS



## Bezpečná montáž

Při montáži spotřebiče dodržujte tyto bezpečnostní pokyny.

- Elektrické připojení smí provádět pouze koncesovaný odborník. V případě nesprávného připojení zaniká nárok na záruku.
- Jen odborná vestavba podle tohoto montážního návodu zaručí bezpečné používání. Za škody způsobené neodbornou vestavbou odpovídá osoba, která provedla montáž.
- Varná deska a sporák musí být stejné značky a musí mít stejný kombinační bod.
- Ochrana proti dotyku musí být zajištěna vestavbou.
- Řiďte se montážním návodem pro sporák.

### Příprava skříňky

Pracovní deska musí být rovná, vodorovná a stabilní.

- Výřez v pracovní desce nechte zhotovit výhradně v odborné dílně.

- Používejte pouze voděodolné pracovní desky (např. přírodní kámen).
  - Vestavná skříňka musí být odolná vůči teplotám minimálně 90 °C.
  - Při vestavbě pod pracovní desku [a] lze použít také pracovní desky [a] až 16 mm.
- Obr. 1

## Připojení varné desky

**Požadavek:** Sporák musí být připojený k elektrické síti, ale musí být bez napětí.

1. Ochranný vodič **PE** (zeleno-žlutý) varné desky přišroubujte k uzemňovacímu bodu ⊕ sporáku.
2. Zástrčku varných zón zapojte do sporáku.  
Barva předního vedení se musí shodovat s barevným označením nálepky.

→ Obr. 2

## Nasazení varné desky

1. Nalepte přiložené těsnění.  
→ Obr. 3
2. Varnou desku nasadte a vyrovnejte do vodorovné polohy. Kabely se nesmí uskřípnout ani vést přes ostré hrany.
3. Zkontrolujte funkci spotřebiče.
4. Mezeru mezi pracovní deskou a sklokeramickou deskou vyplňte vhodným silikonovým tmelem. Silikonový tmel uhladte před zaschnutím špachtlí nebo prstem namočenými v mydlovém roztoku.  
→ Obr. 4

### Poznámky

- Spotřebič uvedte do provozu až po vytvrdnutí silikonového tmele.
- U pracovních desek z přírodního kamene může při použití nevhodných silikonových tmelů dojít ke změně barvy. Vhodný tmel lze obdržet prostřednictvím našeho zákaznického servisu.

## Demontáž varné desky

1. Odpojte spotřebič od sítě.
2. Vytáhněte sporák a postavte ho před skříňku (případně na podstavec).
3. Odpojte zástrčku varných zón.
4. Nakonec uvolněte ochranný vodič **PE** (zeleno-žlutý) z uzemňovacího šroubu.
5. Vyřízněte těsnění po obvodu sklokeramické varné desky.
6. Varnou desku zespodu vytlačte.

pl

## Bezpečný montáž

Podczas montażu urządzenia należy przestrzegać zasad bezpieczeństwa.

- Podłączenie do sieci elektrycznej- wyłącznie przez specjalistę z odpowiednimi uprawnieniami. Niewłaściwe podłączenie powoduje wygaśnięcie gwarancji.
- Wyłącznie prawidłowy montaż, wykonany według zaleceń montażowych, gwarantuje bezpieczne użytkowanie urządzenia. Za szkody powstałe w wyniku niewłaściwego montażu odpowiada monter.
- Płyta grzewcza i kuchenka: wyłącznie tej samej marki i z identycznym punktem kombinacji.

- Montaż musi zapewnić ochronę przed niezamierzonym dotknięciem.
- Przestrzegać instrukcji montażu kuchenki.

## Przygotowanie mebla

Błat roboczy musi być równy, poziomy i stabilny.

- Wycięcie blatu roboczego należy zlecić wyłącznie w specjalistycznym warsztacie.
- Stosować wyłącznie blaty robocze odporne na działanie wody (np. z kamienia naturalnego).
- Meble do zabudowy muszą być odporne na temperaturę co najmniej 90 °C.
- Przy odpowiedniej podstawie [b] można stosować również blaty robocze [a] o grubości do 16 mm.

→ Rys. 1

## Podłączyć płytę grzewczą

**Wymaganie:** Kuchenka musi być podłączona do sieci, ale mieć wyłączone zasilanie.

1. Przewód uziemiający **PE** (zielono-żółty) płyty grzewczej przykręcić do uziemienia ⊕ kuchenki.
2. Podłączyć wtyczkę pól grzewczych do kuchenki.  
Kolor przedniego przewodu musi zgadzać się z oznaczeniem koloru na naklejce.

→ Rys. 2

## Montaż płyty grzewczej

1. Nakleić dostarczoną uszczelkę.  
→ Rys. 3
2. Płytę grzewczą położyć poziomo i wypoziomować. Należy uważać, aby przewody zasilające nie uległy zakleszczeniu i prowadzić je tak, aby nie dotykały ostrych krawędzi.
3. Skontrolować działanie urządzenia.
4. Szczelinę między blatem roboczym a płytą ceramiczną uszczelnić odpowiednim klejem silikonowym. Przed powstaniem warstewki wierzchniej wygładzić klej silikonowy zwilżoną wodą z mydłem łopatką do fug lub palcem.  
→ Rys. 4

### Uwagi

- Urządzenia wolno używać dopiero po stwardnieniu kleju silikonowego.
- W przypadku blatów roboczych z kamienia naturalnego użycie nieodpowiedniego kleju silikonowego może prowadzić do powstania przebarwień. Odpowiedni klej można nabyć w naszym serwisie.

## Demontaż płyty grzewczej

1. Wyłączyć zasilanie urządzenia.
2. Kuchenkę wysunąć i ustawić przed meblami (ewentualnie na podwyższeniu).
3. Wyciągnąć wtyczkę pól grzewczych.
4. Następnie odłączyć przewód uziemiający **PE** (zielono-żółty) od śruby uziemienia.
5. Wyciąć uszczelkę wzdłuż płyty ceramicznej.
6. Wypchnąć płytę grzewczą od dołu.

tr

## Güvenli montaj

Cihazı monte ederken bu güvenlik bilgilerini dikkate alınız.

- Elektrik bağlantısı sadece eğitimli uzman personel tarafından yapılmalıdır. Yanlış bağlantı durumunda garanti kapsamı dışında kalır.

- Cihazın montajı ancak bu montaj talimatında tarif edilen şekilde, usulüne uygun olarak yapılmışsa, cihazın güvenli kullanımı söz konusu olabilir. Usulüne uygun olmayan montajdan kaynaklanan arızalardan, montajı yapan kişi sorumludur.
- Ocak ve fırın sadece aynı marka ve aynı kombinasyon noktasına sahip olmalıdır.
- Montaj sırasında bir elektrik temas koruyucusu mevcut olmalıdır.
- Fırına ait montaj talimatına uyulmalıdır.

### **Mobilyanın hazırlanması**

Çalışma tezgahı düz, yatay ve sabit olmalıdır.

- Çalışma tezgahındaki kesim çalışmasının bir atölyede gerçekleştirilmesini sağlayınız.
- Sadece suya dayanıklı tezgahlar kullanılmalıdır (örn. doğal taş).
- Ankastr mobilyalar en az 90°C'ye kadar ısıya dayanıklı olmalıdır.
- Uygun alt yapının [b] olması halinde 16mm'ye kadar çalışma tezgahları da [a] kullanılabilir.

→ Şek. 1

### **Ocağın bağlanması**

**Gereklilik:** Fırının fişi prize takılmış ama gerilimsiz olmalıdır.

1. Ocağın topraklama kablosu **PE** (yeşil/sarı) fırının topraklama yerine [e] vidalanmalıdır.
2. Ocak gözü fişi ocağa takılmalıdır.  
Öndeki hattın rengi, etiketteki renk kodlamasıyla uyuşmalıdır.

→ Şek. 2

### **Ocağın yerleştirilmesi**

1. Birlikte teslim edilen conta yapıştırılmalıdır.  
→ Şek. 3
2. Ocak yatay olarak yerleştirilmeli ve hizalanmalıdır. Kablolar sıkıştırılmamalı ve keskin kenarlar üzerinden geçirilmemelidir.
3. Cihaz fonksiyon bakımından kontrol edilmelidir.
4. Çalışma tezgahı ile seramik plaka arasındaki aralık, uygun bir silikon yapıştırıcı ile doldurulmalıdır. Dış çeperi kurumadan silikon yapıştırıcı sabunlu çözelti ile ıslatılmış bir raspayla veya parmakla düzleştirilmelidir.

→ Şek. 4

### **Notlar**

- Cihaz ancak silikon yapıştırıcı sertleştikten sonra çalıştırılmalıdır.
- Taş tezgahlarda uygun olmayan silikon yapıştırıcısının kullanılması renk değişimine neden olabilir. Uygun yapıştırıcı müşteri hizmetleri aracılığıyla tedarik edilmelidir.

### **Ocağın sökülmesi**

1. Cihaz fişten çekilmelidir.
2. Fırın çıkarılmalı ve mobilyanın önüne (gerekirse bir platforma) yerleştirilmelidir.
3. Ocak gözü fişi prizden çekilmelidir.
4. Son olarak **PE** topraklama kablosu (sarı/yeşil) topraklama civatasından çıkarılmalıdır.
5. Contanın etrafı seramik plaka boyunca kesilmelidir.
6. Ocağı, altından bastırarak dışarı çekiniz.

