



BOSCH



Register your
new device on
MyBosch now and
get free benefits:
**[bosch-home.com/
welcome](https://bosch-home.com/welcome)**

Extractor hood

DDD96AM60, DDD97BM69, DDD97BM60B

[mk]	Упатство за употреба	Кујнски аспиратор	3
[sl]	Navodila za uporabo	Kuhinjska para	14
[sq]	Udhëzim për përdorim	Aspiratori	24

Содржин

	Користење според намената	3
	Важни сигурносни напомени	4
	Заштита на животна средина	6
	Штедење енергија	6
	Отстранување согласно прописите за животна средина	6
	Начини на работа	7
	Издувен режим	7
	Режим на циркулација на воздух	7
	Запознавање на уредот	7
	Контролно поле	7
	Пред првата употреба	8
	Прво ставање во употреба	8
	Ракување со уредот	8
	Извлекување/вовлекување на уредот	8
	Поставување на вентилаторот	8
	Интензивен степен	9
	Продолжување на работата на вентилаторот	9
	Осветлување	9
	Чистење и одржување	9
	Приказ за заситеност	10
	Ресетирање на приказите за заситеност	12
	Постапка при пречка?	12
	Сервисна служба	13
	Опрема	13

Останати информации за производите, опремата, резервните делови и сервис ќе најдете на интернет: www.bosch-home.com и Online-продажба: www.bosch-eshop.com

Користење според намената

Внимателно прочитајте го ова упатство. Само тогаш ќе може безбедно и правилно да го употребувате Вашиот уред. Зачувајте го упатството за употреба и монтажа за подоцнежна употреба или за следниот корисник.

Само со стручна монтажа согласно упатството за монтажа е загарантирана безбедноста при употреба на уредот. Инсталаторот е одговорен за беспрекорно функционирање на местото на поставување.

Овој уред е наменет само за приватните домаќинства и домашна околина. Уредот не е наменет за употреба во надворешен простор. Надгледувајте го уредот за време на работата. Производителот не е одговорен за штетите поради непрописна или погрешна употреба.

Овој уред е наменет за користење на висина до максимум 2000 метри над морското ниво.

При извлекување на издувниот воздух, треба да се внимава на официјалните и законски прописи (на пр. градежните регулативи).

Овој уред може да го користат деца над 8 години и лица со намалени физички, сензорни или ментални способности или лица без искуство и знаење, доколку тоа го прават под надзор, или им биле дадени упатства како безбедно да го користат уредот и ги разбираат опасностите поврзани со него.

Децата не смеат да си играат со уредот. Децата не смеат да го чистат и одржуваат уредот, освен оние, кои имаат над 15 години или се постари и се под надзор.

Децата помали од 8 години држете ги подалеку од уредот и струјниот кабел.

Откако ќе го отпакувате уредот, проверете ја неговата состојба. Доколку има штети настанати при транспортот, не го приклучувајте.

Овој уред не е предвиден за употреба со надворешен автоматски тајмер или далечински управувач.

Важни сигурносни напомени

Предупредување – Опасност од задушување!

Материјалот за пакување е опасен за децата. Не ги оставајте децата да си играат со материјалот за пакување.

Предупредување – Опасност по живот!

Вшмуканите согорени гасови може да доведат до труење. Секогаш погрижете се за доволен довод на воздух, доколку го користите уредот во издувен режим истовремено со уред за ложење и користи воздух од просторијата каде е поставен.

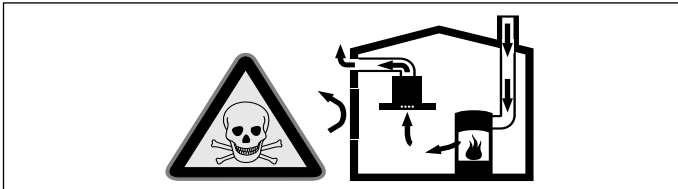

Уреди за ложење што користат воздух од просторијата каде се поставени (на пр. уреди кои работат на гас, масло, дрва или јаглен, проточни бојлери, бојлери) влечат воздух за согорување од просторијата каде се поставени и издувните гасови ги одведуваат низ уред за издувни гасови (на пр. камин) надвор.

Доколку е вклучен аспираторот, се влече воздухот од кујната и околните простории - без доволно воздух се создава потпритисок. Отровните гасови од каминот или отворот на аспираторот ќе се вшмукаат повторно во станбените простории.

- Затоа мора да се погрижите за доволен довод на воздух.
- Сидна кутија за довод/одвод на воздух не гарантира придржување до граничните вредности.

Безопасната употреба е возможна, само доколку потпритисокот во просторијата каде е поставен уредот за ложење нема да пречекори 4 паскали (0,04 mbar). Ова може да се постигне, доколку потребниот воздух за согорување може да се надополни од отворите кои не може да се затворат, на пр. врати, прозорци, поврзани со сидни кутии за довод/одвод на воздух или пореди други технички мерки.

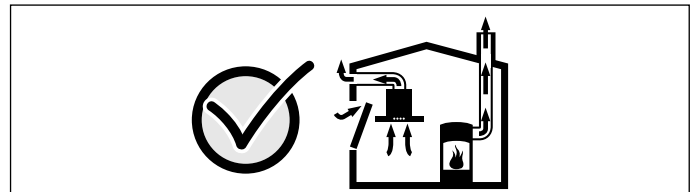

За секој случај, советувајте се кај надлежната оцарска служба, која може да ја процени вентилацијата и да преземе соодветни мерки за проветрување. Доколку аспираторот се постави исклучиво во циркулационен режим, возможна е работа без ограничување.

Предупредување – Опасност од пожар!

- Наталожената маснотија во филтрите може да се запали. Исчистете го уредот како што е опишано. Придржувајте се до интервалите за чистење. Никогаш не го користете уредот без филтерот за маснотии.
- Наталожената маснотија во филтерот за маснотии може да се запали. **Филтерот за маснотии да се чисти најмалку еднаш месечно.** Не го користете уредот никогаш без филтерот за маснотии.
- Филтер со активен јаглен што не може да се регенерира може да се запали во рерна. Никогаш не ги регенерирајте филтрите со активен јаглен што не може да се регенерираат. Регенерирајте само филтри со активен јаглен што може да се регенерираат.
- Наталожената маснотија во филтерот за маснотија може да се запали. Во близина на уредот не работете со отворен пламен (на пр. фламбирање). Инсталирајте го уредот само во близина на уреди за ложење со цврсто гориво (на пр. дрво или јаглен), доколку нема затворен поклопец кој не се вади. Не смее да има летање на искри.
- Врелото масло и маснотија за кратко време може да се запалат. Не ги оставајте врелото масло и маснотии да се загреваат без надзор. Оганот не го гасете со вода. Исклучете ја ринглата. Внимателно изгасете го пламенот со капак, прекривка за гасење пожар или слично.

- Ринглите на гас без поставен сад за готвење создаваат многу топлина за време на работата. Уредот за вентилација над нив може да се оштети или да се запали. Ринглите на гас користете ги само со поставен сад за готвење.
- При истовремена употреба на повеќе рингли на гас се создава многу топлина. Уредот за вентилација може да се оштети или да се запали. Уредот за вентилација смее да се комбинира само со рингли на гас, кои не ги надминуваат следните вредности:
 - максимално 5 поединечни пламеници
 Уредот за вентилација смее да се комбинира само со рингли на гас од 75-см, кои не ги надминуваат следните вредности:
 - Вкупна максимална јачина: 11,9 kW
 - Вкупна максимална јачина на задните полиња за готвење: 4,7 kW
 - Максимална јачина на вок: 4,2 kW
 Уредот за вентилација смее да се комбинира само со рингли на гас од 90-см, кои не ги надминуваат следните вредности:
 - Вкупна максимална јачина: 13,7 kW
 - Вкупна максимална јачина на задните полиња за готвење: 4,7 kW
 - Максимална јачина на вок: 6 kW

⚠ Предупредување – Опасност од изгореници!

За време на работата пристапните делови стануваат жешки. Не ги допирајте жешките делови. Држете ги децата подалеку.

⚠ Предупредување – Опасност од повреда!

- Составените делови во уредот може да бидат со остри рабови. Носете заштитни ракавици.
- Предметите поставени на уредот може да испаднат. Не поставувајте предмети на уредот.
- Светлото од LED-сијаличките е многу јако и може да им штети на очите (група на ризик 1). Не гледајте повеќе од 100 секунди директно во вклучените LED-сијалички.
- Опасност од стегање при вовлекување и извлекување на уредот. При вовлекување или извлекување никогаш не дофатете во опсегот на движење на уредот. Држете ги децата подалеку.

- Поставените садови за готвење во опсегот на движење на уредот може да се превртуваат. Истечената топла течност може да доведе до повреди. Не ставајте садови за готвење во опсегот на движење на уредот.
- Садовите и полињата за готвење стануваат многу топли. Никогаш не дофатете го топлото поле или топлите садови за готвење.

⚠ Предупредување – Опасност од струен удар!

- Дефектниот уред може да предизвика струен удар. Не го приклучувајте уредот доколку има дефект. Извлечете го струјниот кабел или осигурувачот од кутијата со осигурувачи. Повикајте ја сервисната служба.
- Несоодветните поправки се опасни. Поправките и замената на дефектните кабли можат да се вршат само од лица кои се вработени во Сервисот за техничка помош и кои се соодветно обучени. Доколку уредот се расипе, исклучете го од струја или пак исклучете го осигурачот во кутијата со осигурачи. Известете го Сервисот за техничка поддршка.
- Влагата што навлегла може да предизвика струен удар. Не користете средство за чистење под висок притисок или на параа.

Причини за оштетувања

Внимание!

Опасност од оштетување поради штети настанати од корозија. Секогаш при готвење вклучувајте го уредот, за да избегнете создавање на кондензирана вода. Кондензираната вода може да доведе до штети и создавање на корозија.

Опасност од оштетување поради навлезената влага во електрониката. Не ги чистете контролните елементи со мокра крпа.

Оштетување на површините поради погрешно чистење. Челичните површини чистете ги само во правец на линиите. Не користете средство за чистење челик за контролните елементи.

Оштетување на површината поради остри или средства за чистење што тријат. Не користете остри или средства за чистење што тријат.

Поставените предмети над уредот можат при вовлекување или извлекување да го оштетат уредот или полињата за готвење во непосредната близина. Не ставајте никакви предмети над подвижните делови на уредот.



Заштита на животна средина

Вашиот нов уред е особено економичен. Овде ќе добиете совети, како можете да заштедите уште повеќе енергија додека го користите уредот и како правилно да го отстраните уредот.

Штедење енергија

- За време на готвењето обезбедете доволен довод на воздух, за да може аспираторот да работи ефикасно и со мала бучава.
- Прилагодете го степенот на вентилатор на интензитетот на пареата од готвењето. Поставувајте интензивен степен само по потреба. Доколку поставите помал степен на вентилаторот ќе ја намалите потрошувачката на енергија.
- При интензивна пареа од готвењето, претходно изберете повисок степен на вентилаторот. Доколку пареата од готвењето е веќе раширена низ кујната, потребна е подолготрајна работа на аспираторот.
- Исклучете го аспираторот доколку не го употребувате повеќе.
- Исклучете го осветлувањето, доколку не Ви е веќе потребно.
- Чистете го одн. заменете го филтерот во наведените интервали, за да ја зголемите ефикасноста на вентилаторот и да избегнете опасност од пожар.
- Ставете го капакот за готвење, за да ги намалите испарувањата од готвењето и кондензатот.

Отстранување согласно прописите за животна средина

Амбалажата отстранете ја согласно прописите за животна средина.



Овој апарат е означен според европскиот пропис 2012/19/E3 за електро и електронски апарати (waste electrical and electronic equipment – WEEE).

Прописот ја дава рамката за враќање и искористување на старите апарати, важечко ширум Европа.

Начини на работа

Издувен режим



Вшмуканиот воздух ќе се исчисти низ филтерот за маснотии и ќе се испушти надвор преку цевниот систем.

Напомена: Воздухот не смее да се води во камин, којшто се користи за издувни гасови од уреди и согорува гас или други горива (ова не важи за циркулациони уреди).

- Доколку издувниот воздух се насочи во оџак за чад или гас, кој не е активиран, мора да се добие согласност од оџачарската служба.
- Доколку издувниот воздух се спроведе низ надворешен ѕид, треба да се употреби ѕидна вентилација.

Режим на циркулација на воздух



Вшмуканиот воздух ќе се исчисти низ филтерот за маснотии и филтерот со активен јаглен и повторно ќе се врати во кујната.

Напомена: За да се апсорбира миризбата при режимот на циркулација на воздухот, мора да монтирате активен карбонски филтер. Во врска со различните можности за примена на режимот на циркулација на уредот, проверете во проспектот или прашајте го вашиот специјализиран трговец. Потребната опрема можете да ја добиете во специјализираните продавници или во онлајн-продавницата.

Запознавање на уредот

Тука ќе го запознаете вашиот уред и ќе добивате информации за опремата.

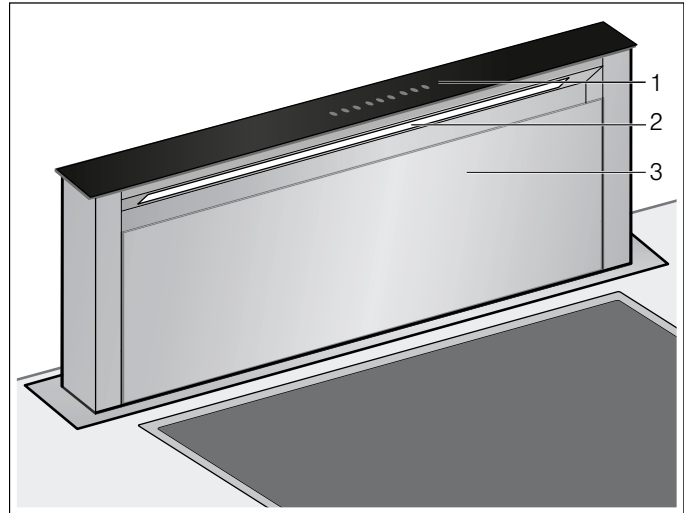

- | | |
|---|-------------------|
| 1 | Контролно поле |
| 2 | Осветлување |
| 3 | Капак на филтерот |

Контролно поле

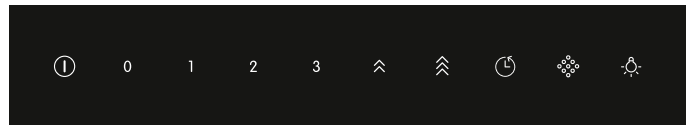

Ознака	Објаснување
①	Вовлекување/извлекување на уредот, Вклучување/исклучување на вентилаторот
0	Исклучување на вентилаторот
1	Вклучување на степенот на вентилација 1
2	Вклучување на степенот на вентилација 2
3	Вклучување на степенот на вентилација 3
⤴	Вклучување на интензивниот степен 1
⤴⤴	Вклучување на интензивниот степен 2
⌚	Вклучување на продолжената работа на вентилаторот
⦿	Приказ за заситеност
💡	Вклучување/исклучување на осветлувањето



Пред првата употреба

Пред да започнете со користење на Вашиот нов уред, мора да направите одредени подесувања.



Прво ставање во употреба

Подесување на приказот на режим на циркулација

За режимот на циркулација, приказот на електронска контрола мора соодветно да се префрли:

1. Проверете дали аспираторот е приклучен и исклучен.
2. Притиснете на ①.
3. Притиснете на 0.
4. Држете притиснато  најмалку 3 секунди.  трепка и електронската контрола е подесена во циркулационен режим.

Подесување на приказот на режим на излезен воздух

1. Проверете дали аспираторот е приклучен и исклучен.
2. Притиснете на ①.
3. Притиснете на 0.
4. Држете притиснато  најмалку 3 секунди.  свети и електронската контрола е префрлена во издувен режим.

Ракување со уредот

Овој уред функционира само во состојба кога целосно е извлечен.

Напомена: Вклучете го аспираторот на почетокот на готвењето и потоа исклучете го неколку минути по крајот на готвењето. На тој начин, најефикасно ќе се отстрани миризбата од готвењето.

Извлекување/вовлекување на уредот

Предупредување – Опасност од повреда!

Опасност од стегане при вовлекување и извлекување на уредот. При вовлекување или извлекување никогаш не дофатете во опсегот на движење на уредот. Држете ги децата подалеку.

Предупредување – Опасност од повреда!

Поставените садови за готвење во опсегот на движење на уредот може да се превртуваат. Истечената топла течност може да доведе до повреди. Не ставајте садови за готвење во опсегот на движење на уредот.

Напомена: Доколку уредот накратко се исклучи од струја, истиот целосно се повлекува.

Извлекување на уредот

1. Отстранете ги предметите од опсегот на движење на уредот.
2. Притиснете на ①.
Уредот целосно се извлекува. Вентилаторот стартува на степен 2. Осветлувањето се вклучува.

Вовлекување на уредот

Напомена: Капакот на филтерот мора да биде целосно затворен.

1. Отстранете ги предметите од опсегот на движење на уредот.
2. Притиснете на ①.
Уредот целосно се вовлекува. Осветлувањето и вентилаторот автоматски се вклучуваат.

Поставување на вентилаторот

Напомена: Секогаш прилагодувајте ја јачината на вентилаторот на моменталните околности. При силно создавање на пареа, изберете повисок степен на вентилација.

Вклучување

Притиснете на 1, 2 или 3.



Исклучување

Притиснете на 0.

Интензивен степен

Кај особено јака миризба и пареа, може да го користите интензивниот степен.

Вклучување







1. Притиснете го копчето .
Напомена: Времето на користење на интензивниот степен изнесува околу 7 минути. По истекот на ова време, уредот се враќа на степен на вентилација 3.
2. Притиснете го копчето .
Напомена: Времето на користење на интензивниот степен изнесува околу 7 минути. По истекот на ова време, уредот се враќа на степен на вентилација 3.

Исклучување

Притиснете на 1, 2 или 3.
Интензивниот степен е завршен.

Продолжување на работата на вентилаторот

Напомена: Доколку интензивниот степен е активиран, продолжената работа на вентилаторот не е достапна.

1. Притиснете на .
 и , како и степенот на вентилација 1 светат. Вентилаторот продолжува да работи 10 минути во поставениот степен на вентилација 1 и по истекот на ова време автоматски се исклучува. Доколку е вклучено осветлувањето, истото ќе се исклучи по истекот на времето на продолжување на работата на вентилаторот.
2. Притиснете на  или .
Времето на продолжена работата на вентилаторот ќе заврши пред истекот на преостанатото време.
3. Штом заврши продолжената работа на вентилаторот, притиснете на .
Уредот целосно се вовлекува.

Осветлување

Осветлувањето може да го вклучувате и исклучувате независно од вентилацијата.

Притиснете на .



Чистење и одржување

⚠ Предупредување – Опасност од опекотини!
Уредот станува жежок за време на користењето. Пред чистењето, оставете го уредот да се олади.

⚠ Предупредување – Опасност од струен удар!
Навлезената влага може да предизвика струен удар. Уредот исчистете го само со влажна крпа. Пред чистењето, извлечете го струјниот приклучок или исклучете го осигурувачот во кутијата со осигурувачи.

⚠ Предупредување – Опасност од струен удар!
Влагата што навлегла може да предизвика струен удар. Не користете средство за чистење под висок притисок или на пареа.

⚠ Предупредување – Опасност од повреда!
Составените делови во уредот може да бидат со остри рабови. Носете заштитни ракавици.

Средство за чистење

За да не се оштетат различните површини со погрешно средство за чистење, внимавајте на податоците во табелата. Не користете

- остри или абразивни средства за чистење,
- средства за чистење со голем процент на алкохол,
- тврди абразивни сунѓери и сунѓери за чистење,
- средства за чистење под висок притисок или на пареа.

Пред употребата, темелно измијте ги новите сунѓерести крпи.

Внимавајте на сите упатства и предупредувања, приложени на средствата за чистење.

Поле	Средство за чистење
Челик	<p>Врел раствор за чистење: Исчистете со крпа за миење и исушете со мека крпа.</p> <p>Челичните површини чистете ги само во правец на линиите.</p> <p>Во сервисната служба или во специјализираните продавници може да најдете средства за нега на челик. Средството за нега нанесете го со мека крпа во тенок слој.</p>
Лакирани површини	<p>Врел раствор за плакнење: Исчистете со влажна крпа за миење и исушете со мека крпа.</p> <p>Не користете средство за чистење на челик.</p>
Алуминиум и пластика	<p>Средство за чистење на стакло: Исчистете со мека крпа.</p>
Стакло	<p>Средство за чистење на стакло: Исчистете со мека крпа. Не користете стругач за стакло.</p>
Контролни елементи	<p>Врел раствор за плакнење: Исчистете со влажна крпа за миење и исушете со мека крпа.</p> <p>Опасност од струен удар поради навлезена влага.</p> <p>Опасност од оштетување на електрониката поради навлезена влага. Никогаш не ги чистете контролните елементи со мокра крпа.</p> <p>Не користете средство за чистење на челик.</p>

Приказ за заситеност

При заситување на металните филтри за маснотии или филтрите со активен јаглен трепка соодветната ознака:

- **Метален филтер за маснотии:** ☼ свети
- **Филтер со активен јаглен:** ☼ трепка

Досега би требало да се исчистат металните филтри за маснотии одн. да се заменат или исчистат филтрите за активен јаглен.

Демонтажа на металниот филтер за маснотии

1. Притиснете на ①.
2. Притиснете на 0.
3. Отворете го капакот на филтерот напред.

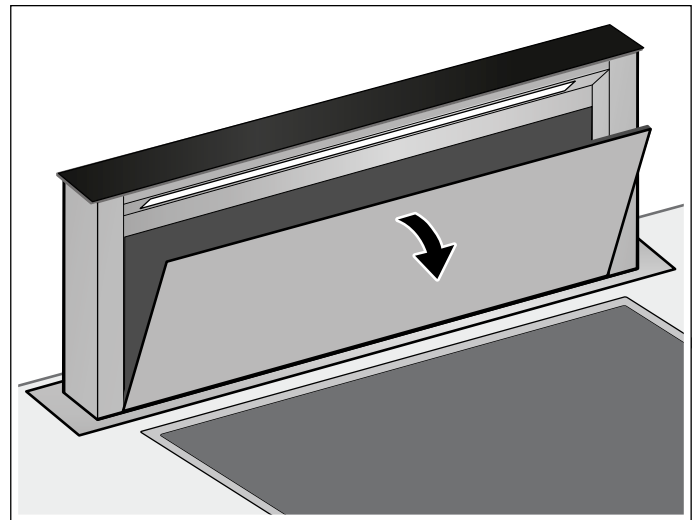

4. Извадете го филтерот од водилката.

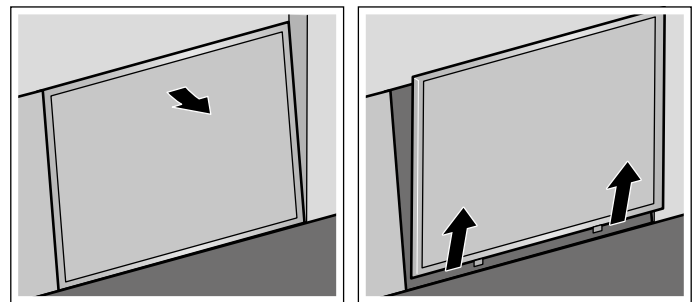

Напомена: Во држачот за филтер може да се собираат маснотии. Држачот за филтерот да не се држи хоризонтално, за да се избегне капење на маснотиите.

5. Отстранете го садот за собирање на масло.

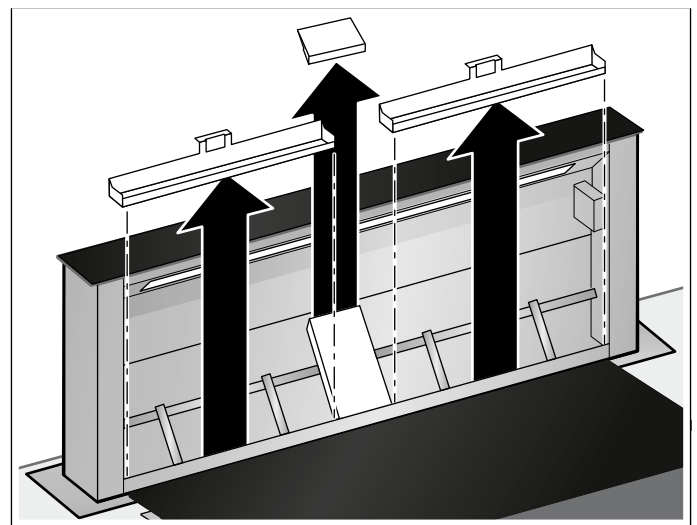

6. За подобро чистење отстранете го заштитниот лим.

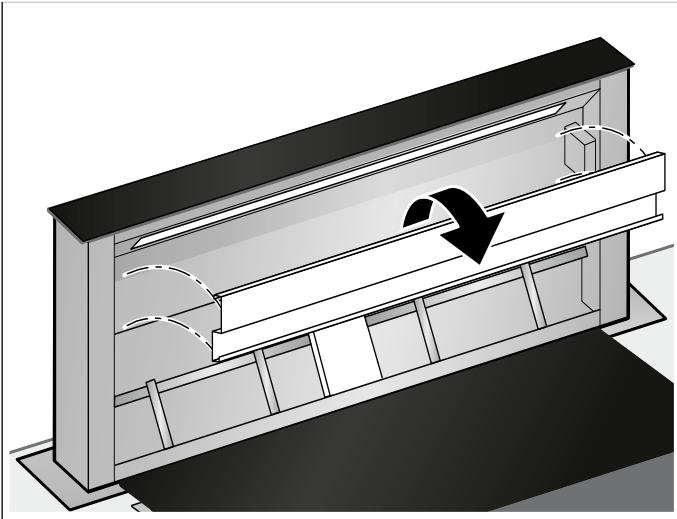

7. Исчистете го металниот филтер за маснотии, садот за собирање на масло, заштитниот лим и капакот на филтерот.
8. По демонтажата на филтерот, исчистете ја внатрешноста на уредот.

Чистење на металниот филтер за маснотии и садот за собирање на масло

⚠ Предупредување – Опасност од пожар!

Наталожената маснотија во филтерот за маснотии може да се запали.

Филтерот за маснотии да се чисти најмалку еднаш месечно.

Не го користете уредот никогаш без филтерот за маснотии.

Напомени

- Не користете агресивни средства за чистење или средства што содржат киселини и алкален раствор.
- При чистење на металниот филтер за маснотии, исчистете ги и држачите на металниот филтер во уредот со влажна крпа.
- Металниот филтер за маснотии може да го исчистите во машината за миење садови или рачно.

Во машината за перење садови:

Напомена: При чистење во машината за миење садови, може да се појави мала промена во бојата. Ова нема никакво влијание на функцијата на металниот филтер за маснотии.

- Доколку металниот филтер за маснотии е многу извалкан, не го чистете заедно со садовите.
- Исплакнете го металниот филтер за маснотии пред да го ставите во машината за миење садови. Металниот филтер за маснотии не смее да се заглавува.

Рачно:

Напомена: При тврдокорни нечистотии, може да употребите специјален растворач за маснотии. Може да се нарача преку онјалн продавницата.

- Потопете го металниот филтер за маснотии во врела промивка.
- За чистење употребете четка и добро исплакнете го филтерот.
- Оставете го металниот филтер за маснотии да се исуши.

Монтажа на металниот филтер за маснотии

1. Вметнете го садот за собирање на масло.
2. Ставете го металниот филтер за маснотии.

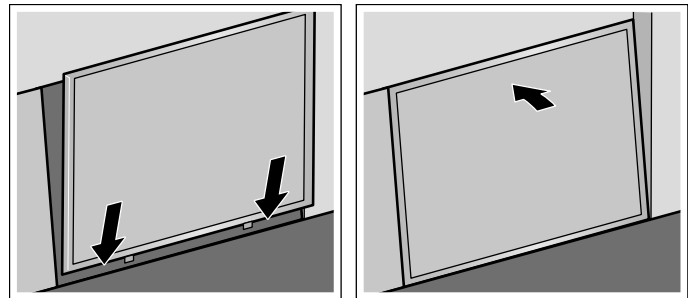

3. Затворете го капакот на филтерот.

Демонтажа на филтерот со активен јаглен (само при режим со циркулација на воздух)

За да се обезбеди намалување на степенот на мирис, мора филтрите со активен јаглен редовно да се чистат или заменуваат. За тоа внимавајте и на приказите за заситеност на Вашиот уред.

Филтрите со активен јаглен треба да се регенерираат или менуваат најдоцна на секои 2 месеци.

1. Демонтирајте го металниот филтер за маснотии.
2. Извадете ги решетката и металниот филтер за маснотии.

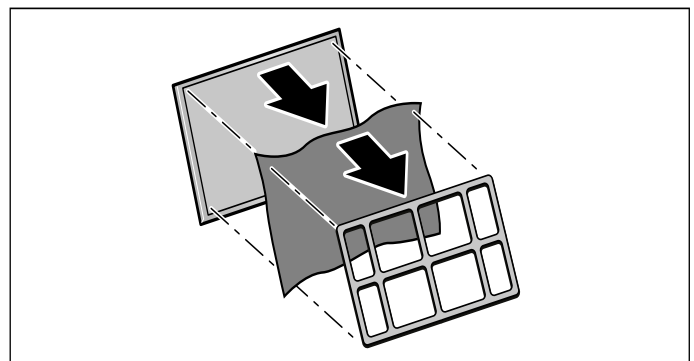

Исчистете ги филтрите за активен јаглен

За да се обезбеди намалување на степенот на мирис, мора филтрите со активен јаглен редовно да се чистат или заменуваат. За тоа внимавајте и на приказите за заситеност на Вашиот уред.

Филтрите со активен јаглен треба да се регенерираат или менуваат најдоцна на секои 2 месеци.

Предупредување – Опасност од пожар!

Филтер со активен јаглен што не може да се регенерира може да се запали во рерна. Никогаш не ги регенерирајте филтрите со активен јаглен што не може да се регенерираат. Регенерирајте само филтри со активен јаглен што може да се регенерираат.

Напомена: Филтрите со активен јаглен што може да се регенерираат може да се обноват до десет пати.

Напомена: При регенерирање на филтерот со активен јаглен може да се создадат миризби. Проверете дали просторијата е добро проветрена и ако е потребно отворете некој прозорец.

Напомена: Циркулационите филтри што се регенерираат може да се оштетат при паѓање. Оштетувањата не се секогаш видливи однадвор. Извадете ги и заменете ги паднатите циркулациони филтри што се регенерираат.

Внимание!

Опасност од оштетување поради навлезената влага во филтрите со активен јаглен. Никогаш не ги чистете филтрите со активен јаглен во машина за миење садови.

1. Доколку филтерот со активен јаглен веќе не може да се регенерира, нарачајте и користете нов филтер што може да се регенерира.
2. Загрејте ги филтрите со активен јаглен во претходно загреана рерна на 100 °C 1 час во циркулационен режим.
3. Оставете да се оладат филтрите со активен јаглен.

Вградување на филтерот со активен јаглен

1. Ставете ги филтерот со активен јаглен и металниот филтер за маснотии.
2. Фиксирајте го филтерот со активен јаглен со решетката.

Ресетирање на приказите за заситеност

Ако ги исчистите соодветните филтри одн. ги замените, приказите за заситеност треба да се ресетираат, за ознаките да престанат да трепкаат.

1. Бидете сигурни дека аспираторот е вклучен.
2. Држете притиснато  околу 3 секунди.

Приказите за заситеност се ресетираат.

Постапка при пречка?

Често пати, може сами да ги отстраните пречките. Пред да ја повикате сервисната служба, внимавајте на следните напомени.

Предупредување – Опасност од електрични празнења!

Несоодветните поправки се опасни. Поправките и замената на дефектните кабли можат да се вршат само од лица кои се вработени во Сервисот за техничка помош и кои се соодветно обучени. Доколку уредот се расипе, исклучете го од струја или пак исклучете го осигурачот во кутијата со осигурачи. Известете го Сервисот за техничка поддршка.

LED-светилки

Дефектните LED-светилки смее да ги замени само производителот, неговата сервисна служба или овластено стручно лице (електро-инсталатер).

Однесување при влез на вода

Доколку при готвење или при чистење влезе вода во уредот, да се постапи како што следи:

1. Исклучете го уредот.
2. Отворете го долниот орман и избришете ја истекуваната вода.
3. Уредот оставете го 24 часа исклучен. После истекот на ова време уредот може понатаму без ограничувања да се користи.

Табела на пречки

Дефект	Можна причина	Решение
Уредот не функционира	Приклучокот не е вклучен	Приклучување на уредот на струјна мрежа
	Прекин на електричната енергија	Проверете дали функционираат другите кујнски уреди
	Осигурувачот е дефектен	Проверете во кутијата со осигурувачи, дали осигурувачот за уредот е во ред
Уредот не се вовлекува.	Капакот на филтерот не е затворен.	Затворете го целосно капакот на филтерот.
Уредот не може ниту да се внесе ниту да се изнесе.	Осигурувањето во електричната кутија е дефектно.	Повикајте ја сервисната служба.
Осветлувањето на копчињата не функционира.	Контролната единица е дефектна.	Повикајте ја сервисната служба.
Осветлувањето не функционира.	LED-сијаличките се дефектни.	Повикајте ја сервисната служба.
На приказите трепкаат  или ?	Филтерот за маснотии или филтерот со активен јаглен е заситен.	Исчистете ги филтрите и заменете го филтерот со активен јаглен. → "Чистење и одржување" на страница 9

Сервисна служба

При повици Ве молиме секогаш наведете го бројот на производ (бр. на произв.) и серискиот број (сер. бр.), за да можеме стручно да Ве советуваме.

Спецификационата плочка со броеви ќе ја најдете напред на кукиштето на уредот под работната плоча.

За да не мора долго да барате кога ќе ви бидат потребни, податоците за вашиот уред и телефонскиот број од сервисната служба, може да ги запишете овде.

Број на производот	Сериски број
Сервисна служба 	

Внимавајте, посетата на техничар од сервисната служба во случај на погрешна употреба и за време на гаранцијата не е бесплатна.

Барлыл елдер бойынша контакт млліметтері сервистік ызмет ыосымшасында берілген.

Верувајте во компетентноста на производителот. Така можете да бидете сигурни, дека поправката ќе ја извршат обучени техничари за сервисирање, кои се снабдени со оригинални резервни делови за Вашите уреди за домаќинство.

Опрема

Специјална опрема

Опрема	Број за нарачка
Сет за режим на циркулација - основна опрема	DSZ9ID0P0

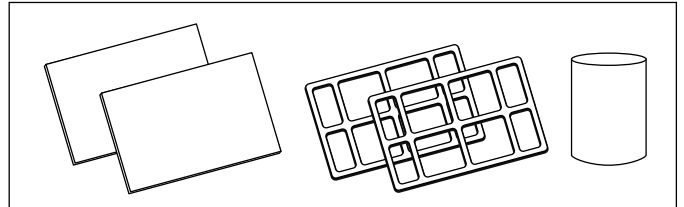

Филтер со активен јаглен-резервен филтер	DSZ9ID0Q0
--	-----------

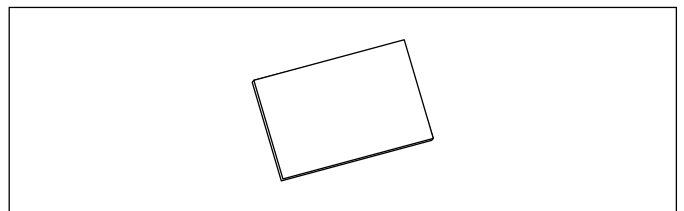

Сет за инсталација на далечинска контрола	DSZ9ID0M0
---	-----------

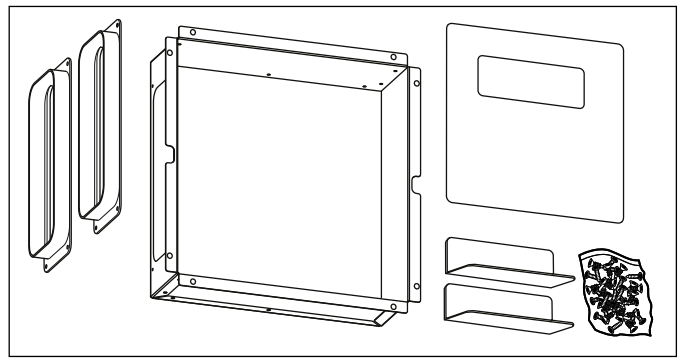

Vsebina

	Namenska uporaba	14
	Pomembni varnostni napotki	15
	Varstvo okolja	17
	Varčevanje z energijo	17
	Okolju prijazno odstranjevanje	17
	Načini delovanja	17
	Delovanje z odvajanjem zraka	17
	Obtočno delovanje	17
	Spoznajte svoj aparat	18
	Upravljalno polje	18
	Pred prvo uporabo	18
	Prva uporaba aparata	18
	Upravljanje aparata	19
	Odpiranje/zapiranje aparata	19
	Nastavitev ventilatorja	19
	Intenzivna stopnja	19
	Naknadno delovanje ventilatorja	19
	Osvetlitev	19
	Čiščenje in vzdrževanje	20
	Prikaz nasičenosti	20
	Ponastavitev prikaza zasičenosti	22
	Kaj storiti ob motnjah?	22
	Servisna služba	23
	Pribor	23

Več informacij o izdelkih, priboru, nadomestnih delih in storitvah najdete na spletu: www.bosch-home.com in v spletni trgovini: www.bosch-eshop.com

Namenska uporaba

Skrbno preberite ta navodila za uporabo. Samo tako boste lahko aparat uporabljali varno in pravilno. Shranite navodila za uporabo in montažo za poznejšo uporabo ali za naslednjega lastnika.

Varnost med uporabo je zagotovljena le v primeru strokovne montaže v skladu z navodili za montažo. Monter je odgovoren za brezhibno delovanje na mestu postavitve.

Ta aparat je namenjen samo za uporabo v zasebnem gospodinjstvu in v notranjih prostorih. Aparat ni namenjen za uporabo v zunanjih prostorih. Med delovanjem nadzorujte aparat. Proizvajalec ne jamči za poškodbe zaradi nestrokovne uporabe ali nepravilnega upravljanja.

Ta aparat je namenjen uporabi na območjih do nadmorske višine največ 2000 metrov.

Pri odvajanju zraka je treba upoštevati uradne in zakonske predpise (npr. lokalne gradbene predpise).

Otroci, starejši od 8 let, in osebe z zmanjšanimi fizičnimi, senzoričnimi ali duševnimi sposobnostmi ali s pomanjkanjem izkušenj ali znanja lahko ta aparat uporabljajo le, ko so pod nadzorom osebe, odgovorne za njihovo varnost, ali če so bili z njene strani poučeni o varni uporabi aparata in so razumeli nevarnosti, povezane z njo.

Otroci se ne smejo igrati z aparatom. Otroci ne smejo čistiti ali vzdrževati aparata, razen če so stari več kot 15 let in so pod nadzorom.

Otrok, mlajših od 8 let, ne pustite v bližino aparata in priključnih kablov.

Po odstranitvi embalaže preglejte aparat. V primeru poškodb med transportom ga ne priključite.

Aparat ni namenjen za delovanje z zunanjo programsko uro ali z daljinskim upravljanjem.

⚠ Pomembni varnostni napotki

⚠ Opozorilo – Nevarnost zadušitve!

Embalažni material je nevaren za otroke. Nikoli ne dovolite otrokom, da se igrajo z embalažnim materialom.

⚠ Opozorilo – Smrtna nevarnost!

Zaradi vsesanih izpušnih plinov lahko pride do zastrupitve.

Kadar aparat deluje v načinu z odvajanjem zraka sočasno s kuriščem, ki je odvisno od zraka v prostoru, poskrbite za zadostno zračenje.

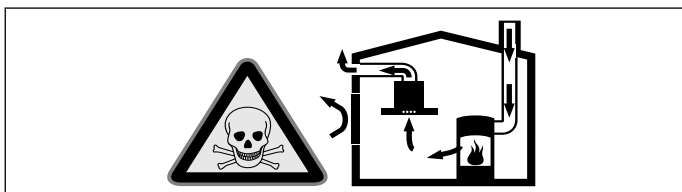

Kurišča, odvisna od zraka v prostoru (npr. grelne naprave na plin, olje, les ali premog, pretočni grelniki, bojlerji) črpajo zrak za izgorevanje iz prostora, v katerem so nameščeni, in odvajajo izpušne pline prek sistema za odvajanje plinov (npr. dimnika) na prosto.

Ko je napa vklopljena, se iz kuhinje in sosednjih prostorov odvaja zrak – brez zadostnega dotoka zraka nastane podtlak. Strupeni plini iz dimnika ali odvodnega jaška se vsesajo nazaj v bivalne prostore.

- Zato je treba vedno poskrbeti za zadosten dotok zraka.
- Samo prezračevalni/odvodni kanal ne zadostuje za zagotavljanje mejnih vrednosti. Varno delovanje je možno le v primeru, da podtlak v prostoru, kjer je nameščen aparat, ne preseže 4 Pa (0,04 mbar). To dosežete z odprtini, ki jih ni mogoče zapreti, npr. v vratih in oknih, v povezavi s kanalom za dovod /odvod zraka ali z drugimi tehničnimi ukrepi, ki omogočajo dotok zraka, potrebnega za izgorevanje, v prostor.

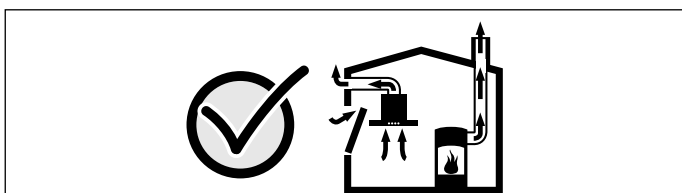

V vsakem primeru se posvetujte s pristojnim dimnikarjem, ki lahko oceni stanje celotnega

prezračevalnega sistema v hiši in vam lahko priporoči ustrezne prezračevalne ukrepe. Če napo uporabljate izključno v načinu delovanja z recirkulacijo zraka, jo lahko uporabljate brez omejitev.

⚠ Opozorilo – Nevarnost požara!

- Maščobne usedline v filtrih se lahko vnamejo. Aparat očistite, kot je opisano. Upoštevajte intervale čiščenja. Aparata nikdar ne uporabljajte brez maščobnega filtra.
- Maščobne usedline na maščobnem filtru se lahko vnamejo.

Maščobni filter očistite najmanj enkrat na mesec.

Aparata nikdar ne uporabljajte brez maščobnega filtra.

- Filter z aktivnim ogljem, ki ga ni mogoče regenerirati, se v pečici lahko vžge. Nikoli ne regenerirajte filtrov z aktivnim ogljem, ki jih ni mogoče regenerirati. Regenerirajte samo filtre z aktivnim ogljem, ki jih je mogoče regenerirati.
- Maščobne usedline na maščobnem filtru se lahko vnamejo. V bližini aparata nikoli ne uporabljajte odprtega ognja (npr. za flambiranje). Aparat namestite v bližino kurišča na trdo gorivo (npr. les ali oglje) le v primeru, da je nameščen zaprt, nesnemljiv pokrov. Ne sme priti do preskoka isker.
- Vroče olje in maščoba se hitro vnameta. Nikoli ne pustite vročega olja in maščobe brez nadzora. Ognja nikoli ne gasite z vodo. Izklopite kuhališče. Plamene previdno zadušite s pokrovko, odejo ali čim podobnim.
- Plinska kuhališča, na katerih ni posode, med delovanjem razvijejo veliko vročino. Prezračevalna naprava, ki je nameščena nad njimi, se lahko poškoduje ali vname. Plinska kuhališča uporabljajte le takrat, ko je na njih posoda.

- Ob sočasnem delovanju več plinskih kuhališč se razvije velika vročina. Prezračevalna naprava se lahko poškoduje ali vname. Prezračevalno napravo lahko kombinirate le s plinskimi kuhališči, ki ne presegajo naslednjih vrednosti:
 - največ 5 posameznih gorilnikovPrezračevalno napravo lahko kombinirate le s 75-centimetrskimi plinskimi kuhališči, ki ne presegajo naslednjih vrednosti:
 - Največja skupna moč: 11,9 kW
 - Največja skupna moč zadnjih kuhališč: 4,7 kW
 - Največja moč voka: 4,2 kWPrezračevalno napravo lahko kombinirate le z 90-centimetrskimi plinskimi kuhališči, ki ne presegajo naslednjih vrednosti:
 - Največja skupna moč: 13,7 kW
 - Največja skupna moč zadnjih kuhališč: 4,7 kW
 - Največja moč voka: 6 kW

⚠ Opozorilo – Nevarnost opeklin!

Dostopni deli se med delovanjem segrejejo. Nikoli se ne dotikajte vročih delov. Otrokom ne dovolite v bližino.

⚠ Opozorilo – Nevarnost telesnih poškodb!

- Sestavni deli v aparatu imajo lahko ostre robove. Nosite zaščitne rokavice.
- Predmeti, ki jih postavite na aparat, lahko padejo z njega. Ne postavljajte predmetov na aparat.
- LED-osvetlitev daje zelo ostro svetlobo in lahko poškoduje oči (razred tveganja 1). Ne gledajte neposredno v vklopljeno LED-osvetlitev dlje kot 100 sekund.
- Pri odpiranju in zapiranju aparata obstaja nevarnost ukleščenja. Ko se aparat odpira in zapira, nikdar ne segajte v območje premikanja. Otrokom ne dovolite v bližino.
- Posoda, ki je v območju premikanja aparata, se lahko prevrne. Vroča tekočina, ki se pri tem razlije, lahko povzroči poškodbe. V območje premikanja aparata ne postavljajte posode.
- Posoda in kahalne plošče se zelo segrejejo. Nikdar ne segajte proti vroči kahalni plošči ali vroči posodi.

⚠ Opozorilo – Nevarnost udara električnega toka!

- Okvarjen aparat lahko povzroči električni udar. Nikoli ne priključujte okvarjenega aparata. Izvlecite vtič iz vtičnice ali izklopite varovalko v omarici z varovalkami. Pokličite servisno službo.
- Nestrokovna popravila so nevarna. Samo servisni tehnik, usposobljen pri proizvajalcu, sme izvajati popravila in menjati poškodovane priključne vode. Če je aparat v okvari, izvlecite vtič iz vtičnice ali izklopite varovalko v omarici z varovalkami. Pokličite pooblaščen servis.
- Vdirajoča vlaga lahko povzroči električni udar. Ne uporabljajte visokotlačnih ali parnih čistilnikov.

Vzroki poškodb

Pozor!

Nevarnost poškodb zaradi korozije. Med kuhanjem vedno vklopite aparat, da preprečite tvorjenje kondenzacijske vode. Kondenzacijska voda lahko povzroči poškodbe zaradi korozije.

Nevarnost poškodb zaradi vdora mokrote v elektroniko. Upravljalnih elementov nikoli ne čistite z mokro krpo.

Nevarnost poškodb površine zaradi nepravilnega čiščenja. Površine iz nerjavnega jekla čistite le v smeri brušenja. Za upravljalne elemente ne uporabljajte čistil za nerjavno jeklo.

Poškodbe površine zaradi agresivnih ali abrazivnih čistilnih sredstev. Nikdar ne uporabljajte agresivnih in abrazivnih čistilnih sredstev.

Predmeti, ki ste jih odložili na aparat, lahko poškodujejo aparat ali sosednje kahalne plošče, ko se aparat odpira in zapira. Na premikajoče se dele aparata ne postavljajte predmetov.

Varstvo okolja

Vaš novi aparat je še posebej varčen. Tu izveste, kako lahko pri uporabi aparata prihranite še več elektrike in kako aparat na pravilen način odstranite.

Varčevanje z energijo

- Med kuhanjem zagotovite zadosten dovod svežega zraka, da bo napa delovala učinkovito in tiho.
- Stopnjo prezračevanja prilagodite količini pare, ki nastaja med kuhanjem. Intenzivno stopnjo uporabljajte samo po potrebi. Nižja stopnja prezračevanja pomeni manjšo porabo energije.
- Pri intenzivnem nastajanju pare pravočasno izberite višjo stopnjo prezračevanja. Če se je para, ki nastaja med kuhanjem, že razširila po kuhinji, mora napa delovati dlje.
- Izklopite napo, če je ne potrebujete več.
- Izklopite osvetlitev, če je ne potrebujete več.
- Filter čistite oz. menjajte v navedenih časovnih intervalih, da povečate učinkovitost prezračevanja in preprečite nevarnost požara.
- Uporabite pokrovke, da bo količina pare in kondenzata manjša.

Okolju prijazno odstranjevanje

Embalažo odstranite na okolju prijazen način.



Ta aparat je označen v skladu z evropsko direktivo 2012/19/ES o odpadni električni in elektronski opremi (OEEO).

Ta direktiva določa vračanje in recikliranje odsluženih naprav v celotni Evropski uniji.

Načini delovanja

Delovanje z odvajanjem zraka



Maščobni filtri očistijo vsesani zrak, ki se nato prek sistema cevi odvaja na prosto.

Opomba: Odpadni zrak ne sme biti odvajan v prezračevalno odprtino, ki se uporablja za odpadne pline aparatov na plin ali druga goriva (to ne velja za obtočne aparate).

- Če je odhodni zrak speljan skozi prezračevalno odprtino za dim ali odpadne pline, ki ni v uporabi, mora to odobriti pristojni dimnikar.
- Če je izhodni zrak speljan skozi zunanjo steno, je treba uporabiti teleskopski kanal.

Obtočno delovanje







Maščobni filtri in filter z aktivnim ogljem očistijo vsesani zrak, nato se zrak odvede nazaj v kuhinjo.

Opomba: Če želite preprečiti nastanek neprijetnih vonjav pri obtočnem delovanju, je treba vgraditi filter z aktivnim ogljem. Informacije o različnih načinih obtočnega delovanja aparata so na voljo v prospektu, prav tako se lahko o tem pozanimате pri prodajalcu. Pribor, ki je za to potreben, je na voljo v specializiranih trgovinah, pri servisni službi ali v spletni trgovini.

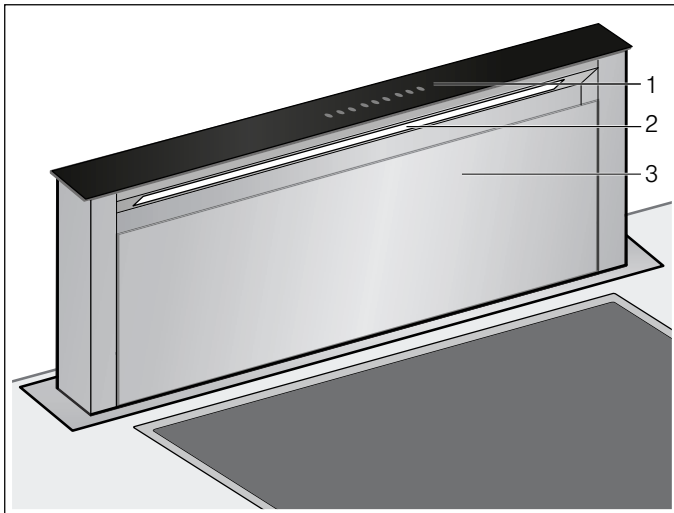
Spoznajte svoj aparat







Tu so vam na voljo informacije o vašem novem aparatu in priboru.

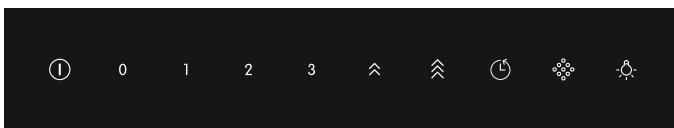

	Upravljalno polje
	Osvetlitev
	Pokrov filtra

Upravljalno polje



Simbol	Razlaga
	Pomik aparata navzven/navznoter, vklop/izklop ventilatorja
0	Izklop ventilatorja
1	Vklop stopnje ventilatorja 1
2	Vklop stopnje ventilatorja 2
3	Vklop stopnje ventilatorja 3
	Vklop intenzivne stopnje 1
	Vklop intenzivne stopnje 2
	Vklop naknadnega delovanja ventilatorja
	Prikaz nasičenosti
	Vklop/izklop osvetlitve



Pred prvo uporabo

Preden boste lahko vaš nov aparat uporabili, morate določiti nekatere nastavitve.



Prva uporaba aparata

Prestavite na zaslonu na recirkulacijo zraka

Za delovanje s kroženjem zraka morate ustrezno preklopiti prikaz elektronskega krmiljenja:

1. Preverite, ali je napa priključena in izklopljena.
2. Dotaknite se .
3. Dotaknite se 0.
4. Za najmanj 3 sekunde se dotaknite .  utripa in elektronsko krmiljenje je preklopljeno na delovanje s kroženjem zraka.

Prestavite na zaslonu na delovanje na odhodni zrak

1. Preverite, ali je napa priključena in izklopljena.
2. Dotaknite se .
3. Dotaknite se 0.
4. Za najmanj 3 sekunde se dotaknite .  sveti in elektronsko krmiljenje je preklopljeno na delovanje z odvajanjem zraka.

Upravljanje aparata

Aparat deluje le, ko je popolnoma izvlečen.

Opomba: Napo vklopite na začetku kuhanja, izklopite pa jo šele nekaj minut po koncu kuhanja. Tako se para, ki nastane med kuhanjem, najučinkoviteje odstrani.

Odpiranje/zapiranje aparata

Opozorilo – Nevarnost poškodb!

Pri odpiranju in zapiranju aparata obstaja nevarnost ukleščenja. Ko se aparat odpira in zapira, nikdar ne segajte v območje premikanja. Otrokom ne dovolite v bližino.

Opozorilo – Nevarnost poškodb!

Posoda, ki je v območju premikanja aparata, se lahko prevrne. Vroča tekočina, ki se pri tem razlije, lahko povzroči poškodbe. V območje premikanja aparata ne postavljajte posode.

Opomba: Če boste aparat za kratek čas odklopili z električnega omrežja, se bo aparat popolnoma poklopil.

Pomik aparata navzven

1. Odstranite predmete iz območja premikanja aparata.
2. Dotaknite se .
Aparat se pomakne do konca navzven. Ventilator se zažene na stopnji 2. Osvetlitev se vklopi.

Pomik aparata navznoter

Opomba: Pokrov filtra mora biti popolnoma zaprt.

1. Odstranite predmete iz območja premikanja aparata.
2. Dotaknite se .
Aparat se pomakne do konca navznoter. Osvetlitev in ventilator se samodejno izklopita.

Nastavitev ventilatorja

Opomba: Jakost ventilatorja vedno ustrezno prilagodite. Če nastaja več dima, izberite višjo stopnjo ventilatorja.

Vklop

Dotaknite se 1, 2 ali 3.



Izklop

Dotaknite se 0.

Intenzivna stopnja

Pri posebej močnih vonjavah in pari lahko uporabite intenzivni način.

Vklop

1. Pritisnite tipko .
Opomba: Čas delovanja intenzivne stopnje znaša pribl. 7 minut. Po preteku tega časa se aparat preklopi nazaj na stopnjo ventilatorja 3.
2. Pritisnite tipko .
Opomba: Čas delovanja intenzivne stopnje znaša pribl. 7 minut. Po preteku tega časa se aparat preklopi nazaj na stopnjo ventilatorja 3.







Izklop

Dotaknite se 1, 2 ali 3.

Intenzivna stopnja je zaključena.

Naknadno delovanje ventilatorja

Opomba: Če je vklopljena intenzivna stopnja, naknadno delovanje ventilatorja ni na voljo.

1. Dotaknite se .
Svetiljo  in  ter stopnja ventilatorja 1. Ventilator deluje še 10 minut na stopnji ventilatorja 1 in se po preteku tega časa samodejno izklopi. Če je osvetlitev vklopljena, se po preteku časa naknadnega delovanja tudi ta izklopi.
2. Dotaknite se  ali .
Naknadno delovanje ventilatorja se zaključi, preden preteče preostali čas naknadnega delovanja.
3. Takoj ko je naknadno delovanje ventilatorja zaključeno, se dotaknite .
Aparat se pomakne do konca navznoter.

Osvetlitev

Osvetlitev lahko vklopite in izklopite neodvisno od prezračevanja.

Dotaknite se .

Čiščenje in vzdrževanje

⚠ Opozorilo – Nevarnost opeklin!

Aparat se med delom segreje. Pred čiščenjem aparat pustite, da se ohladi.

⚠ Opozorilo – Nevarnost udara električnega toka!

Vdirajoča vlaga lahko povzroči električni udar. Aparat čistite le z vlažno krpo. Pred čiščenjem izvlecite vtič ali odklopite varovalko v omarici z varovalkami.

⚠ Opozorilo – Nevarnost udara električnega toka!

Vdirajoča vlaga lahko povzroči električni udar. Ne uporabljajte visokotlačnih ali parnih čistilnikov.

⚠ Opozorilo – Nevarnost telesnih poškodb!

Sestavni deli v aparatu imajo lahko ostre robove. Nosite zaščitne rokavice.

Čistilna sredstva

Upoštevajte navedbe v preglednici, da preprečite poškodbe na različnih površinah zaradi uporabe neustreznih čistilnih sredstev. Ne uporabljajte

- agresivnih ali abrazivnih čistil,
- močnih alkoholnih čistil,
- trdih čistilnih blazinic ali gobic,
- visokotlačnih ali parnih čistilnikov.

Nove gobaste krpe pred uporabo temeljito izperite.

Upoštevajte vsa navodila in opozorila, ki so priložena čistilnim sredstvom.

Območje	Čistilna sredstva
Nerjavno jeklo	Vroča milnica: Očistite s krpo za pomivanje in nato pobrišite do suhega z mehko krpo. Površine iz nerjavnega jekla čistite v smeri brušenja. Pri servisni službi ali v specializiranih trgovinah so na voljo posebna negovalna čistila za nerjavno jeklo. Z mehko krpo na tanko nanesite čistilo.
Lakirane površine	Vroča milnica: Očistite z vlažno krpo za pomivanje in do suhega pobrišite z mehko krpo. Ne uporabljajte čistila za nerjavno jeklo.
Aluminij in plastika	Čistilo za steklo: Očistite z mehko krpo.
Steklo	Čistilo za steklo: Očistite z mehko krpo. Ne uporabljajte strgala za steklo.
Upravljalni elementi	Vroča milnica: Očistite z vlažno krpo za pomivanje in do suhega pobrišite z mehko krpo. Nevarnost električnega udara zaradi vdora vlage. Nevarnost poškodb elektronike zaradi vdora vlage. Upravljalnih elementov nikoli ne čistite z mokro krpo. Ne uporabljajte čistila za nerjavno jeklo.

Prikaz nasičenosti

Ko so kovinski filtri ali filtri z aktivnim ogljem nasičeni, ustrezní simbol sveti ali utripa:

- **Kovinski filter:** ☼ sveti
- **Filter z aktivnim ogljem:** ☼ utripa

Šele zdaj lahko očistite kovinske maščobne filtre oz. zamenjate ali regenerirate filtre z aktivnim ogljem.

Demontaža kovinskega filtra

1. Dotaknite se ①.
2. Dotaknite se 0.
3. Pokrov filtra poklopite naprej.

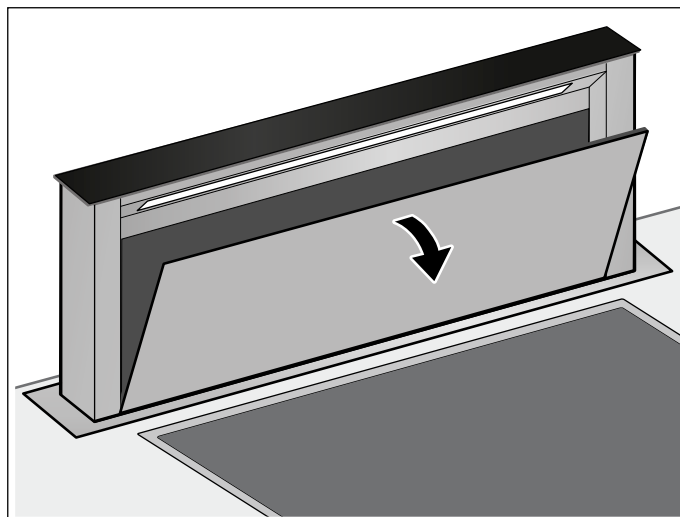

4. Vzemite filter iz vodila.

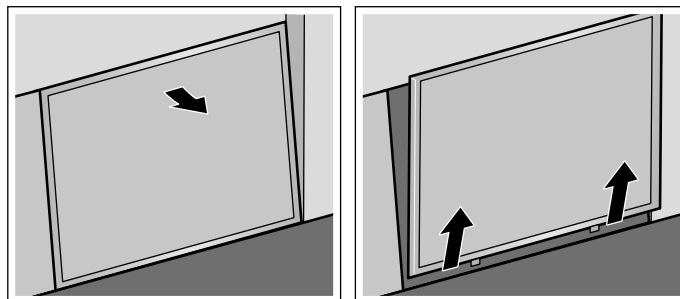

Opomba: Na spodnji strani držala za filter se lahko nabere maščoba. Držala za filter ne držite vodoravno, da preprečite kapljanje maščobe.

5. Odstranite zbiralnik olja.

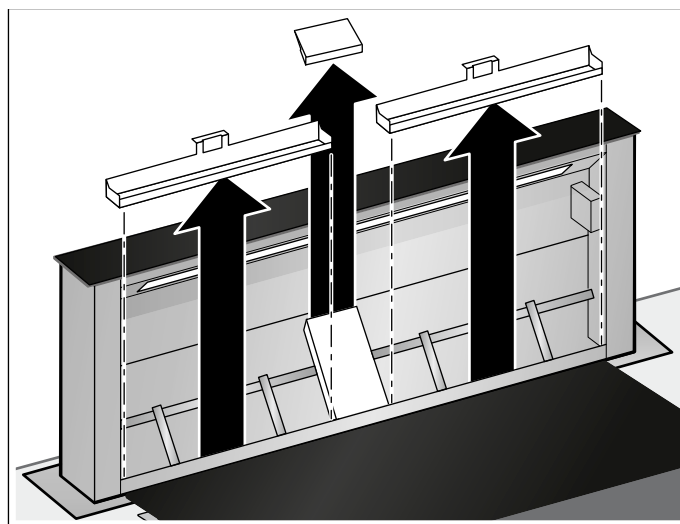

6. Za boljše čiščenje odstranite ščitnik.

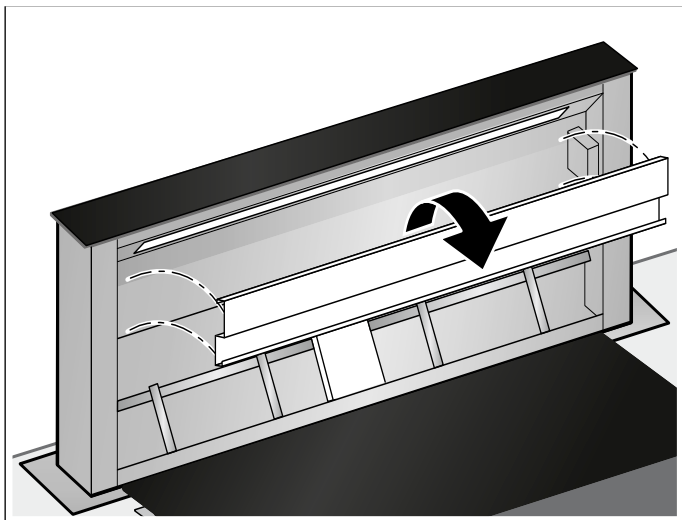

7. Očistite kovinski filter, zbiralnik olja, ščitnik in pokrov filtra.
8. Po demontaži filtrov očistite aparat od znotraj.

Očistite kovinski filter in zbiralnik olja

⚠ Opozorilo – Nevarnost požara!

Maščobne usedline na maščobnem filtru se lahko vnamejo.

Maščobni filter očistite najmanj enkrat na mesec.

Aparata nikdar ne uporabljajte brez maščobnega filtra.

Opombe

- Ne uporabljajte agresivnih čistilnih sredstev, ki vsebujejo kisline ali baze.
- Pri čiščenju kovinskega filtra očistite z vlažno krpo tudi njegovo držalo.
- Kovinske filtre lahko očistite v pomivalnem stroju ali ročno.

V pomivalnem stroju:

Opomba: Pri čiščenju v pomivalnem stroju lahko pride do rahlega razbarvanja. To ne vpliva na delovanje kovinskega filtra.

- Zelo umazanih kovinskih filtrov ne čistite skupaj s posodo.
- Kovinski filtri naj v pomivalnem stroju ne bodo tesno skupaj. Kovinski filtri ne smejo biti stisnjeni.

Ročno:

Opomba: Pri trdovratni umazaniji lahko uporabite poseben razmaščevalec. Lahko ga naročite v spletni trgovini.

- Kovinske filtre namočite v vroči milnici.
- Za čiščenje uporabite krtačko in nato filtre dobro izperite.
- Pustite, da voda odteče s kovinskih filtrov.

Montaža kovinskega filtra

1. Vstavite zbiralnik olja.
2. Vstavite kovinski filter.

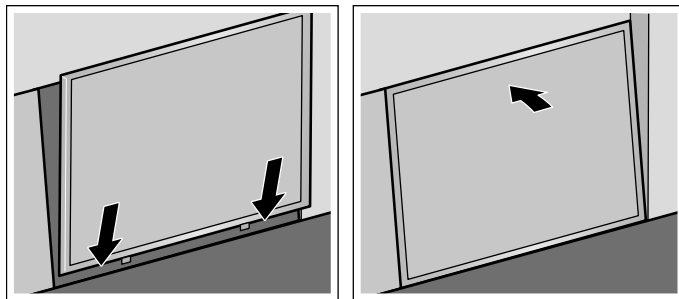

3. Zaprite pokrov filtra.

Demontaža filtra z aktivnim ogljem (le pri kroženju zraka)

Filte z aktivnim ogljem morate redno regenerirati ali menjati, da zagotovite učinkovito filtriranje vonjav. V ta namen upoštevajte tudi prikaz nasičenosti na aparatu.

Filte z aktivnim ogljem regenerirajte ali zamenjajte najmanj na vsaka 2 meseca.

1. Demontaža kovinskega filtra.
2. Odstranite mrežo in kovinski filter.

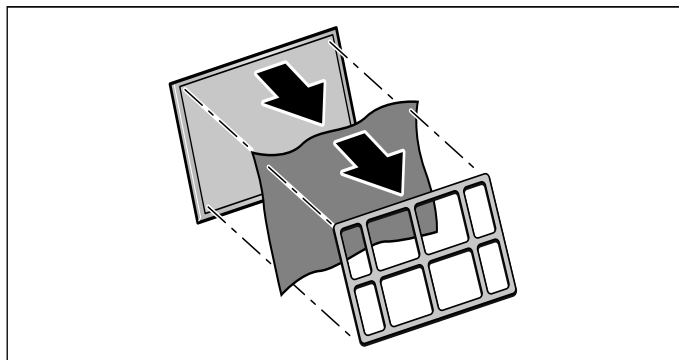

Regeneracija filtrov z aktivnim ogljem

Filtre z aktivnim ogljem morate redno regenerirati ali menjati, da zagotovite učinkovito filtriranje vonjav. V ta namen upoštevajte tudi prikaz nasičenosti na aparatu.

Filtre z aktivnim ogljem regenerirajte ali zamenjajte najmanj na vsaka 2 meseca.

Opozorilo – Nevarnost požara!

Filter z aktivnim ogljem, ki ga ni mogoče regenerirati, se v pečici lahko vžge. Nikoli ne regenerirajte filtrov z aktivnim ogljem, ki jih ni mogoče regenerirati. Regenerirajte samo filtre z aktivnim ogljem, ki jih je mogoče regenerirati.

Opomba: Filtre z aktivnim ogljem, ki jih je mogoče regenerirati, lahko regenerirate do desetkrat.

Opomba: Med regeneracijo filtra z aktivnim ogljem se lahko razvijejo vonjave. Poskrbite, da bo prostor dobro prezračen, in po potrebi odprite okno.

Opomba: Če obnovljivi filtri za recirkulacijo zraka padejo, se lahko poškodujejo. Poškodbe na zunaj niso vedno vidne. Če so obnovljivi filtri za recirkulacijo zraka padli, jih zavržite in zamenjajte.

Pozor!

Nevarnost poškodb zaradi vdora vlage v filter z aktivnim ogljem. Filter z aktivnim ogljem nikoli ne čistite v pomivalnem stroju ali z mokro krpo.

1. Če filtra z aktivnim ogljem ni več mogoče regenerirati, naročite in uporabite nov filter z aktivnim ogljem, ki ga je mogoče regenerirati.
2. Filtre z aktivnim ogljem 1 uro segrevajte v predogreti pečici pri 100 °C v načinu delovanja s kroženjem zraka.
3. Počakajte, da se filtri z aktivnim ogljem ohladijo.

Montaža filtra z aktivnim ogljem

1. Filter z aktivnim ogljem položite na kovinski filter.
2. Filter z aktivnim ogljem pritrdite z mrežo.

Ponastavitev prikaza zasičenosti

Če ste očistili ali zamenjali filter, morate ponastaviti prikaz nasičenosti, da simboli prenehajo utripati.

1. Prepričajte se, da je napa vklopljena.
2. Za pribl. 3 sekunde se dotaknite .

Prikazi nasičenosti so ponastavljeni.

Kaj storiti ob motnjah?

Motnje lahko pogosto preprosto odstranite sami. Preden pokličete servisno službo, upoštevajte naslednje napotke.

Opozorilo – Nevarnost udara električnega toka!

Nestrokovna popravila so nevarna. Samo servisni tehnik, usposobljen pri proizvajalcu, sme izvajati popravila in menjati poškodovane priključne vode. Če je aparat v okvari, izvlecite vtič iz vtičnice ali izklopite varovalko v omarici z varovalkami. Pokličite pooblaščen servis.

LED-luči

LED-luči v okvari lahko zamenja samo proizvajalec, njihova servisna služba ali pooblaščen strokovnjak (elektroinštalater).

Ravnanje v primeru vdora vode

Če pri kuhanju ali čiščenju v aparat vdre voda, postopajte, kot sledi:

1. Aparat izklopite.
2. Odprite spodnjo omaro in pobrišite vodo.
3. V naslednjih 24 urah ne vklaplajte aparata. Po preteku tega časa lahko aparat uporabljate brez omejitev.

Seznam motenj

Motnja	Možni vzroki	Rešitev
Naprava ne deluje	Vtič ni vtaknjen v vtičnico	Napravo priključite na električno omrežje
	Izpad toka	Preverite, ali delujejo druge kuhinjske naprave
	Varovalka je okvari	Preverite v omarici z varovalkami, ali je varovalka za napravo v redu
Aparat se ne uvleče.	Pokrov filtra ni zaprt.	Pokrov filtra popolnoma zaprite.
Aparat se ne izvleče ali uvleče.	Varovalka v električni omarici je v okvari.	Pokličite servisno službo.
Osvetlitev tipke ne deluje.	Krmilna enota je v okvari.	Pokličite servisno službo.
Osvetlitev ne dela.	LED-svetilke so v okvari.	Pokličite servisno službo.
Na prikazovalniku utripa  ali .?	Maščobni filter ali filter z aktivnim ogljem je nasičen.	Očistite filter ali zamenjajte filter z aktivnim ogljem. → "Čiščenje in vzdrževanje" na strani 20

Servisna služba

Prosimo, da ob klicu navedete številko izdelka (št. E) in številko izdelave (št. FD), da vam bomo lahko strokovno pomagali. Tipsko ploščico s številka najdemo spredaj na ohišju aparata pod delovnim pulrom.

Da vam ne bo treba predolgo iskati števil, ko ju boste potrebovali, lahko tukaj vpišete številki svojega aparata in telefonsko številko servisne službe.

Št. E	Št. FD
Servisna služba 	

Upoštevajte, da obisk serviserja v primeru napačnega upravljanja tudi v času trajanja garancije ne bo brezplačen.

Kontaktne podatke najbližje servisne skužbe v posameznih državah najdete tukaj oz. na priloženem seznamu servisnih služb.

Zaupajte sposobnostim proizvajalca. Tako boste lahko prepričani, da popravila opravljajo izšolani servisni tehniki z originalnimi nadomestnimi deli za vaš aparat.

Pribor

Dodatni pribor

Pribor	Kataloška številka
Komplet pribora za kroženje zraka – obseg dobave	DSZ9ID0P0

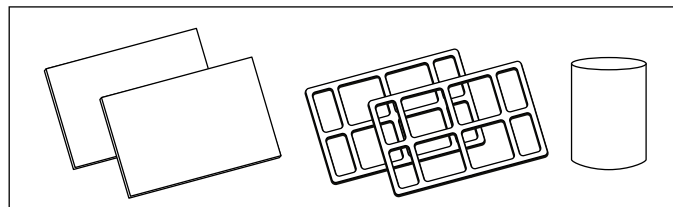

Filter z aktivnim ogljem – nadomestni filter	DSZ9ID0Q0
--	-----------

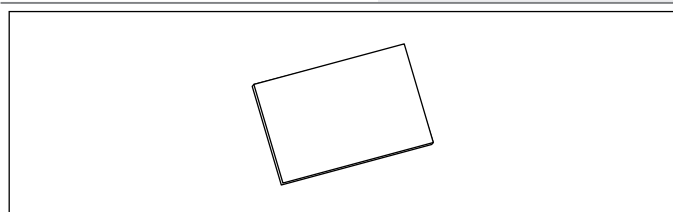

Komplet za namestitev na daljavo	DSZ9ID0M0
----------------------------------	-----------

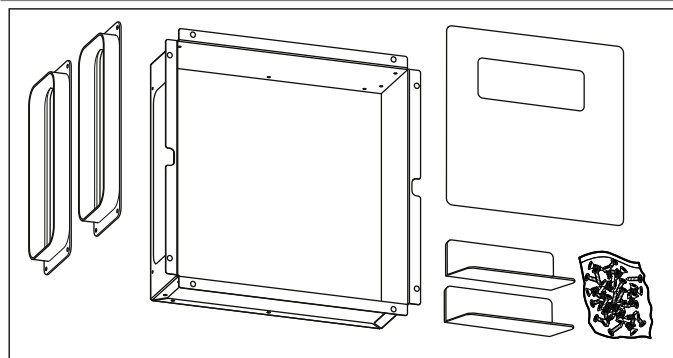

Përshkrim i përmbajtjes

	Përdorimi sipas përcaktimit	24
	Udhëzime të rëndësishme sigurie	25
	Mbrojtja e Mjedisit	27
	Kursimi i energjisë	27
	Hedhja sipas normave ekologjike	27
	Llojet e proceseve	27
	Procesi i shkarkimit të ajrit	27
	Procesi i qarkullimit të ajrit	27
	Njohja me pajisjen	28
	Paneli i komandimit	28
	Para përdorimit të parë	28
	Vënia e pajisjes për herë të parë në përdorim	28
	Përdorimi i pajisjes	29
	Fusni /nxirrni pajisjen	29
	Rregullimi i ventilatorit	29
	Gradacioni intensiv	29
	Puna e vazhduar e ventilatorit	29
	Ndriçimi	29
	Pastrimi dhe mirëmbajtja	30
	Treguesi i ngopjes	30
	Hiqni treguesit e ngopjes	32
	Çrregullim, si të veprojmë nëse?	32
	Shërbimi i servisimit	33
	Aksesori	33

Informata tjera mbi prodhimet, pajisjet shtesë, pjesët shtesë dhe servisimin i gjeni në internet në:
www.bosch-home.com dhe shitoren Online:
www.bosch-eshop.com

Përdorimi sipas përcaktimit

Lexojeni me kujdes këtë udhëzim. Vetëm kështu mund që me aparat tuaj të shërbehjeni në mënyrë të sigurt dhe të drejt. Udhëzimin për përdorim dhe montim e ruani për përdorim të mëvonshëm ose për pronarin e ardhshëm.

Vetëm përmes një montimi të specializuar dhe në përputhje me udhëzuesin e montimit mund të sigurohet një përdorim i sigurt. Instaluesi mban përgjegjësi për funksionimin e patëmetë të pajisjes në vendin e instalimit.

Kjo pajisje është projektuar vetëm për përdorim privat dhe në ambientet e shtëpisë. Ajo nuk është e përshtatshme për të punuar në mjedise të jashtme. Kontrolloni gjithmonë pajisjen kur është në punë e sipër. Prodhuesi nuk mban përgjegjësi për dëmet si pasojë e përdorimit të papërshtatshëm ose komandimit të gabuar.

Kjo pajisje është e përshtatshme për tu përdorur në një lartësi maksimale deri në 2000 metër mbi nivelin e detit.

Në dhomëzën e daljes së ajrit, duhet të respektoni normativat shtetërore dhe ligjore (p.sh. direktiva vendose e ndërtimit).

Ky aparat mund të përdoret nga fëmijët mbi 8 vjet dhe personave me aftësi të reduktuar fizike, sensorike ose mentale apo me mungesë përvoje ose dije, nëse janë të mbikëqyrur nga një person, i cili është përgjegjës për sigurinë e tyre, ose të cilët janë të udhëzuar për përdorim të sigurt të aparatit dhe të cilët i kanë kuptuar rreziqet që rezultojnë nga kjo.

Fëmijët nuk lejohet të luajnë me aparat. Pastrimi dhe mirëmbajtja që i takon përdoruesit nuk lejohet të bëhet nga fëmijët, nëse ato, janë 15 vjet dhe më të vjetër dhe janë të mbikëqyrur.

Fëmijët më të vegjël se 8 vjet i mbani larg aparatit dhe përçuesve lidhës.

Pas shpaktimit aparatit e kontrolloni. Në rast se ka ndonjë dëmtim nga transporti mos e lidhni.

Ky aparat nuk është i përshtatshëm për punë me një orë të jashtme me ndërprerës kohor dhe as me telekomandë.

⚠ Udhëzime të rëndësishme sigurie

⚠ Paralajmërim – Rrezik asfiksioni!

Materiali ambalazhues është i rrezikshëm për fëmijët. Mos i lini asnjëherë fëmijët të luajnë me materialet ambalazhues.

⚠ Paralajmërim – Rrezik jete!

Gazet djegës të thithur mbrapsht mund të shkaktojnë helmim. Kujdesuni gjithmonë që të ketë një ajrim të mirë kur pajisja është duke punuar me procesin e nxjerrjes së ajrit njëkohësisht me një sobë ngrohëse në dhomë.

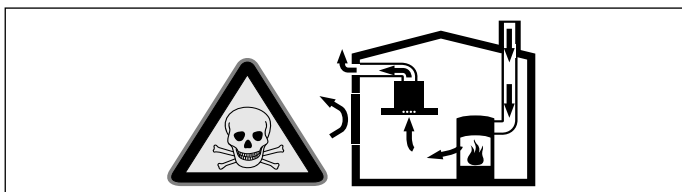

Sobat ngrohëse (p.sh. pajisjet ngrohëse, bojlerët, kaloriferët, ngrohësit e ujit me gaz, vajgur, dru ose qymyr) e nxjerrin ajrin e djegur nga dhoma e instalimit dhe nxjerrin jashtë tymin përmes një sistemi jashtëqitës (p.sh. oxhaku).

Kur është e kombinuar me një thithëse tymrash të ndezur, ajri i kuzhinës dhe dhomave përreth thithet - pa furnizim të mjaftueshëm me ajër shkaktohet presion i ulët. Gazet helmues nga oxhaku ose qyngjet e daljes së ajrit do të thithen sërish në ambientet e ndenjes.

- Për këtë arsye, duhet të sigurohet gjithmonë furnizimi me ajër.
- Vetëm krijimi i zgavrave të hyrjes/daljes së ajrit nuk arrin të sigurojë ruajtjen e vlerave brenda kufijve.

Një proces pa rreziqe është i mundur vetëm kur presioni i ulët në dhomën e montimit të pajisjes ngrohëse të mos i tejkalojë 4 Pa (0,04 mbar). Kjo mund të arrihet nëse përmes zgavrave jo të bllokueshme, p.sh. tek dyert, dritaret, të lidhura me një zgavër të hyrjes / daljes së ajrit ose masave të tjera teknike, ajri i nevojshëm për djegien të mund të qarkullojë.

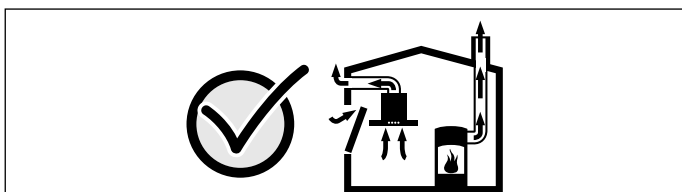

Në çdo rast, këshillohuni me një specialist të sistemit të ngrohjes, i cili të mund të vlerësojë gjithë ventilimin e shtëpisë dhe t'ju këshillojë masat e përshtatshme për ajrimin.

Nëse thithësja e tymrave përdoret vetëm me funksionin e qarkullimit të ajrit, është i mundur procesi i punës së pajisjes pa kufizime.

⚠ Paralajmërim – Rrezik djegieje!

- Depozitimet e yndyrës në filtër mund të marrin flakë. Pastroni pajisjen ashtu si është përshkruar. Respektoni intervalet e pastrimit. Mos e përdorni asnjëherë pajisjen pa filtrin e yndyrës.
- Depozitimet e yndyrës në filtrin e yndyrës mund të marrin flakë.

Pastroni filtrin e yndyrës të paktën një herë në muaj.

Mos e përdorni asnjëherë pajisjen pa filtrin e yndyrës.

- Filtri me karbon aktiv që nuk është i rigjenerueshëm mund të marrë flakë brenda në furrë. Asnjëherë mos tentoni të rigjeneroni filtër me karbon aktiv që nuk është i rigjenerueshëm. Rigjeneroni vetëm filtrat me karbon aktiv që janë të rigjenerueshëm.
- Shtresëzimet e yndyrës në filtrin e yndyrës mund të ndizen. Mos punoni asnjëherë me një flakë të hapur në afërsi të pajisjes (p.sh. me ushqime me flakë). Pajisjen mund ta instaloni në afërsi të një pajisjeje ngrohëse me lëndë djegëse të forta (p.sh. dru, qymyr), vetëm kur ka një kapak të palëvizshëm. Nuk duhet të dalin jashtë shkëndija.
- Vajrat dhe yndyrat e nxehta ndizen shpejt. Vajrat dhe yndyrat e nxehta asnjëherë mos i leni pa mbikëqyrje. Zjarrin mos e fikni asnjëherë me ujë. Fikja e pllakave nxehtë. Flakën e mbytni me kujdes me kapak, mbulesë për shuarje ose të ngjashme.
- Zonat e gatimit me gaz pa enë gatimi sipër lëshojnë shumë nxehtësi gjatë kohës që janë në punë. Një aparat ventilimi i posaçëm mund të dëmtohet ose të marrë flakë. Zonat e gatimit me gaz vëri në punë vetëm pasi të vendosni sipër tyre enën e gatimit.

- Kur përdorni njëkohësisht disa vatra gatimi me gaz, krijohet nxehtësi e madhe. Pajisja e ajrimit mund të dëmtohet ose të marrë flakë. Pajisja e ajrimit mund të kombinohet vetëm me vatra gatimi me gaz, të cilat nuk tejkalojnë vlerat në vijim:
 - maksimumi 5 beкера tekPajisja e ajrimit mund të kombinohet vetëm me vatra gatimi me gaz 75 cm, të cilat nuk tejkalojnë vlerat në vijim:
 - Fuqia maksimale në total: 11,9 kW
 - Fuqia maksimale në total, plani i pasmë i gatimit: 4,7 kW
 - Fuqia maksimale e Wok: 4,2 kWPajisja e ajrimit mund të kombinohet vetëm me vatra gatimi me gaz 90 cm, të cilat nuk tejkalojnë vlerat në vijim:
 - Fuqia maksimale në total: 13,7 kW
 - Fuqia maksimale në total, plani i pasmë i gatimit: 4,7 kW
 - Fuqia maksimale e Wok: 6 kW

⚠ Paralajmërim – Rrezik djegieje!

Pjesët e arritshme nxehen shumë gjatë punës. Mos i prekni asnjëherë ato. Mbani fëmijët larg tyre.

⚠ Paralajmërim – Rrezik plagosjeje!

- Pjesët brenda pajisjes mund të jenë me qoshe të mprehta. Mbani dorashka mbrojtëse.
- Objektet e vendosura mbi pajisje mund të bien poshtë. Mos vendosni objekte mbi pajisje.
- Drita e llambave LED është shumë e ndritshme dhe mund të dëmtojë sytë (grupi i rrezikshmërisë 1). Mos e shihni drejtpërdrejt llambën LED për më shumë se 100 sekonda.
- Rrezik ngecjeje kur ju fusni dhe nxirrni pajisjen. Kur fusni dhe nxirrni pajisjen kurrë mos prekni tek pjesët e lëvizshme të saj. Mbani fëmijët larg.
- Enët e gatimit të vendosura në pjesën e lëvizshme të pajisjes mund të rrëzohet. Lëngjet e nxehta që mund të derdhet mund t'ju lëndojnë. Mos vendosni enë gatimi në pjesën e lëvizshme të pajisjes.
- Enët dhe vatra e gatimit nxehen shumë. Kurrë mos prekni një enë gatimi apo një vatër të nxehtë.

⚠ Paralajmërim – Rrezik nga goditja e rrymës!

- Një aparat me defekt mund të shkaktojë një goditje të rrymës. Asnjëherë mos e ndizni një aparat me defekt. Hiqni spinën e rrjetit ose fikni siguresën në arkën e siguresave. Thirrni shërbimin e klientëve
- Riparimet e pasakta janë shumë të rrezikshme. Riparimet dhe zëvendësimi i kabllove me defekt mund të bëhen vetëm nga teknikët e specializuar të Shërbimit të Asistencës Teknike. Nëse pajisja është dëmtuar, hiqni prizën nga rrjeti ose fikni siguresën në kutinë e siguresave. Lajmëroni shërbimin e asistencës teknike.
- Lagështia që depërton mund të shkaktojë një goditje të rrymës. Mos përdorni pastrues me presion ose pastrues me avull.

Shkaqet e dëmtimeve

Kujdes!

Rrezik dëmtimi si pasojë e korrozionit. Ndizeni gjithmonë pajisjen gjatë gatimit, për të shmangur formimin e ujit të kondensuar. Uji i kondensuar mund të shkaktojë dëme korrozive.

Rrezik dëmtimi si pasojë e hyrjes së lagështisë në pjesët elektronike. Mos i pastroni asnjëherë elementët e komandimit me leckë të njomë.

Dëmtim i sipërfaqes si pasojë e pastrimit të gabuar. Pastrojini sipërfaqet prej çeliku vetëm në drejtim të lustrës. Për elementët e komandimit përdorni pastrues të posaçëm për çelik.

Dëmtim i sipërfaqes si pasojë e përdorimit të mjeteve pastrues të mprehtë dhe gërryes. Mos përdorni asnjëherë mjete pastrues të mprehtë dhe gërryes.

Kur ju hyni apo dilni, objektet e vendosura mbi pajisje mund të dëmtojnë pajisjen ose vatrën ngjitur. Mos vendosni objekte mbi pjesët e lëvizshme të pajisjes.

Mbrojtja e Mjedisit

Pajisja juaj e re është veçanërisht efikase në shpenzimin e energjisë. Këtu gjeni këshilla, sesi të kurseni më shumë energji kur përdorni pajisjen tuaj dhe sesi mund ta eliminoni si duhet atë.

Kursimi i energjisë

- Gjatë gatimit siguroni një ajrosje të mjaftueshme, në mënyrë që aspiratori të punojë me efikasitet dhe me nivel të ulët zhurme.
- Përshtatni nivelin e ventilatorit me intensitetin e avujve të gatimit. Vendosni nivelin intensiv vetëm në rast nevojë. Një nivel më i ulët i ventilatorit të aspiratorit, do të thotë konsum më i ulët i energjisë.
- Në rastin e avujve intensivë të gatimit zgjidhni paraprakisht një nivel të lartë të ventilatorit të aspiratorit. Avujt e gatimit të shpërndarë në kuzhinë kërkojnë një përdorim më të gjatë të aspiratorit.
- Fikni aspiratorin kur të mos ju nevojitet më.
- Fikni ndriçimin kur të mos ju nevojitet më.
- Pastroni ose ndërroni filtrin sipas frekuencave të dhëna, për të rritur efikasitetin e ajrimit dhe për të shmangur rrezikun e zjarrit.
- Vendosni kapakun e tenxheres për të zvogëluar avujt e gatimit dhe ujin e kondensuar.

Hedhja sipas normave ekologjike

Hidheni paketimin sipas normave ekologjike.



Ky aparat përmban shënjën e aparaturave elektrike dhe elektroteknike sipas Udhëzimit 2012/19/EU (waste electrical and electronic equipment - WEEE).

Udhëzimi jep kuadrin ligjor për te drejtën e kthimit mbrapsht të aparaturave të përdorura në të gjithë BE.

Llojet e proceseve

Procesi i shkarkimit të ajrit



Ajri i thithur pastrohet përmes filtrit të yndyrës dhe nxirret jashtë përmes një sistemi tubash.

Udhëzim: Ajri nuk duhet të shkarkohet në një oxhak i cili përdoret për shkarkimin e gazrave të pajisjeve që djegin gaz apo substanca të tjera (kjo nuk vlen për pajisjet që qarkullojnë ajrin).

- Nëse shkarkimi i ajrit do të bëhet në një oxhak tymi ose gazi, i cili nuk është në punë, duhet marrë paraprakisht aprovimi i specialistit përgjegjës i sistemit të ngrohjes.
- Nëse shkarkimi i ajrit do të bëhet në murin e jashtëm, duhet të përdoret një tub teleskopik me grilë.

Procesi i qarkullimit të ajrit



Ajri i thithur pastrohet përmes filtrit të yndyrës dhe një filtri me qymyr të aktivizuar dhe futet sërish në kuzhinë.

Udhëzim: Për të thithur erërat me procesin e qarkullimit të ajrit, duhet të instaloni një filtër me qymyr të aktivizuar. Mundësitë e shumta për ta përdorur pajisjen me procesin e qarkullimit të ajrit, mund t'i gjeni në fletëpalosje ose mund të pyesni shitësin e specializuar. Aksesorin e nevojshëm për këtë e gjeni në dyqanin e specializuar ose pranë shërbimit të klientit ose në dyqanin online.

Njohja me pajisjen



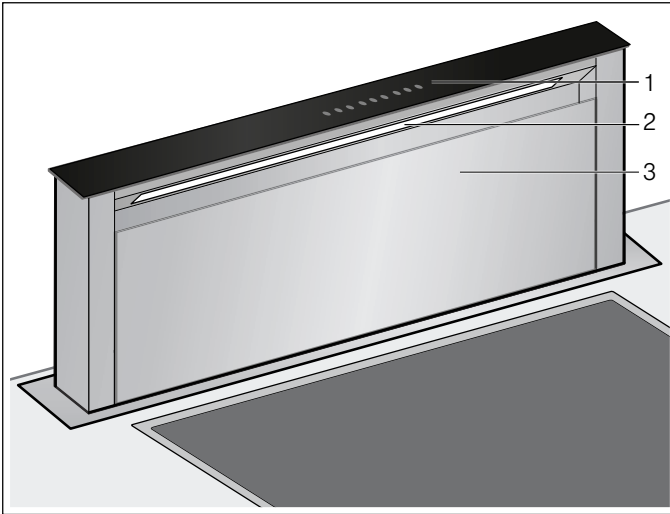



Këtu ju do të njiheni me pajisjen tuaj të re dhe do të merrni informacioni mbi aksesoret.

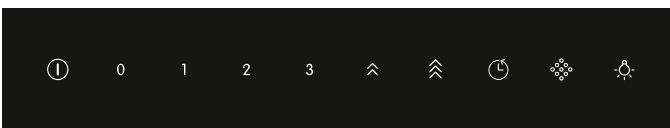

	Paneli i komandimit
	Ndriçimi
	Kapaku i filtrit

Paneli i komandimit



Simboli	Shpjegimi
	Mbyllni/hapni pajisjen, ndizni/fikni ventilatorin
0	Fikni ventilatorin
1	Ndizni nivelin 1 të ventilatorit
2	Ndizni nivelin 2 të ventilatorit
3	Ndizni nivelin 3 të ventilatorit
	Ndizni nivelin intensiv 1
	Ndizni nivelin intensiv 2
	Ndizni fikjen e vonuar të ventilatorit
	Treguesi i ngopjes
	Ndizni dhe fikni dritën



Para përdorimit të parë

Para se ta përdorni pajisjen tuaj të re ju duhet të aktivizoni disa parametra.



Vënia e pajisjes për herë të parë në përdorim

Ndryshimi i treguesit tek funksioni i qarkullimit të ajrit

Për modalitetin me qarkullim ajri, duhet që treguesi i komandimit elektronik të ndryshohet po ashtu:

1. Kontrolloni nëse aspiratori është i lidhur dhe i fikur.
2. Prekni mbi .
3. Prekni mbi 0.
4. Mbani të prekur  të paktën për 3 sekonda.
 pulson dhe komandimi elektronik ka kaluar në modalitetin me qarkullim ajri.

Vendosni treguesin tek funksioni i shkarkimit të ajrit

1. Kontrolloni nëse aspiratori është i lidhur dhe i fikur.
2. Prekni mbi .
3. Prekni mbi 0.
4. Mbani të prekur  të paktën për 3 sekonda.
 ndriçon dhe komandimi elektronik ka kaluar në modalitetin me nxjerrje ajri.

Përdorimi i pajisjes

Kjo pajisje funksionon vetëm kur është plotësisht e hapur.

Udhëzim: Kur filloni gatimin, ndizni thithësen e tymrave dhe fiken atë sërish pak minuta përpara përfundimit të gatimit. Në këtë mënyrë, avujt e gatimit do të eliminohen ndjeshëm.

Fusni /nxirrni pajisjen

Paralajmërim – Rrezik plagosjeje!

Rrezik ngecjeje kur ju fusni dhe nxirrni pajisjen. Kur fusni dhe nxirrni pajisjen kurrë mos prekni tek pjesët e lëvizshme të saj. Mbani fëmijët larg.

Paralajmërim – Rrezik plagosjeje!

Enët e gatimit të vendosura në pjesën e lëvizshme të pajisjes mund të rrëzohet. Lëngjet e nxehta që mund të derdhet mund t'ju lëndojnë. Mos vendosni enë gatimi në pjesën e lëvizshme të pajisjes.

Udhëzim: Nëse pajisja shkëputet nga rrjeti për një kohë të shkurtër, ajo kthehet në gjendjen fillestare.

Hapja e pajisjes

1. Largoni objektet nga zona e lëvizjes e pajisjes.
2. Prekni mbi . Pajisja zgjatet plotësisht përpara. Ventilatori fillon në nivelin 2. Ndizet edhe drita.

Mbyllja e pajisjes

Udhëzim: Kapaku i filtrit duhet të jetë plotësisht i mbyllur.

1. Largoni objektet nga zona e lëvizjes e pajisjes.
2. Prekni mbi . Pajisja futet plotësisht brenda. Drita dhe ventilatori fiken automatikisht.

Rregullimi i ventilatorit

Udhëzim: Përshtateni forcën e ventilatorit gjithmonë sipas vlerave të dhëna aktuale. Nëse krijohet shumë avull, zgjidhni gradacion edhe më të lartë të ventilatorit.

Ndezja

Prekni mbi 1, 2 ose 3.



Fikja

Prekni mbi 0.

Gradacioni intensiv

Kur ka erëra dhe tymra të fortë, mund të përdorni gradacionin intensiv.

Ndezja

1. Shtypni butonin . **Udhëzim:** Koha e punës e nivelit intensiv është rreth 7 minuta. Pas përfundimit të kësaj kohe, pajisja kthehet sërish në nivelin 3 të ventilatorit.
2. Shtypni butonin . **Udhëzim:** Koha e punës e nivelit intensiv është rreth 7 minuta. Pas përfundimit të kësaj kohe, pajisja kthehet sërish në nivelin 3 të ventilatorit.







Fikja

Prekni mbi 1, 2 ose 3.

Niveli intensiv përfundon.

Puna e vazhduar e ventilatorit

Udhëzim: Në rast se është aktivizuar niveli intensiv, fikja e vonuar e ventilatorit nuk është e disponueshme.

1. Prekni mbi .  dhe , si dhe niveli 1 i ventilatorit ndriçojnë. Ventilatori punon për 10 minuta në nivelin 1 të ventilatorit dhe fiket automatikisht pas përfundimit të kësaj kohe. Nëse drita është e ndezur, pas përfundimit të kohës së fikjes së vonuar të ventilatorit do të fiket edhe ajo.
2. Prekni mbi  ose . Fikja e vonuar e ventilatorit përfundon përpara mbarimit të kohës së mbetur të fikjes së vonuar.
3. Sapo fikja e vonuar e ventilatorit të përfundojë, prekni mbi . Pajisja futet plotësisht brenda.

Ndriçimi

Dritën mund ta ndizni dhe ta fikni në mënyrë të pavarur nga ventilatori.

Prekni mbi .

Pastrimi dhe mirëmbajtja

⚠ Paralajmërim – Rrezik nga djegia!

Gjatë punës aparati nxehet. Para pastrimit aparatin e leni të ftohet.

⚠ Paralajmërim – Rrezik nga goditja e rrymës!

Lagështia që mund të hyjë brenda, mund të shkaktojë goditje elektrike. Pastrojini pajisjen vetëm me një leckë të njomë. Para pastrimit, hiqni spinën nga priza ose fikni siguresën në kutinë e siguresave.

⚠ Paralajmërim – Rrezik nga goditja e rrymës!

Lagështia që depërton mund të shkaktojë një goditje të rrymës. Mos përdorni pastrues me presion ose pastrues me avull.

⚠ Paralajmërim – Rrezik plagosjeje!

Pjesët brenda pajisjes mund të jenë me qoshe të mprehta. Mbani dorashka mbrojtëse.

Mjet për pastrim

Në mënyrë që sipërfaqet e ndryshme të mos dëmtohen si pasojë e përdorimit të mjeteve të papërshtatshme të larjes, respektoni të dhënat në tabelë. Mos përdorni

- mjete larës të mprehtë ose gërryes,
- mjete pastrues të fortë e me përmbajtje alkooli,
- tela të ashpër ose sfungjerë agresivë,
- mjete larës me presion të lartë ose me avull.

Pecetat prej sfungjeri, lajini mirë para se t'i përdorni.

Ndiqni gjithë udhëzimet dhe paralajmërimet përkatëse të mjeteve pastrues.

Zona	Mjet për pastrim
Çelik inox	Uji i shpëlarjes i nxehtë: Pastroni me një pecetë larëse dhe thajeni më pas me një pecetë të butë. Pastrojini sipërfaqet prej çeliku vetëm në drejtim të lustrës. Pranë shërbimit të klientit ose në dyqanet e specializuara mund të gjeni mjete larës të posaçëm për çelikun. Vendosi vetëm një shtresë të hollë mjeti larës me një leckë të butë.
Sipërfaqet e llakuara	Solucion shpëlarës i nxehtë: Pastroni me një leckë larëse të njomë dhe thajeni më pas me një leckë të butë. Mos përdorni pastrues të posaçëm për çelik.
Alumin dhe plastikë	Pastrues për xhamat: Pastrojini me një leckë të butë.

Zona	Mjet për pastrim
Qelq	Pastrues për xhamat: Pastrojini me një leckë të butë. Mos përdorni kruajtëse xhamash.
Elementet e komandimit	Solucion shpëlarës i nxehtë: Pastroni me një leckë larëse të njomë dhe thajeni më pas me një leckë të butë. Rrezik goditjeje elektrike si pasojë e lagështisë që hyn brenda. Rrezik dëmtimi si pasojë e hyrjes së lagështisë në pjesët elektronike. Elementët e komandimit mos i pastroni asnjëherë me leckë të njomë. Mos përdorni pastrues të posaçëm për çelik.

Treguesi i ngopjes

Kur filtri metalik i yndyrës ose filtri prej karboni aktiv janë ngopur, simboli përkatës ndriçon ose pulson:

- **Filtri metalik i yndyrës:** ✨ ndriçon
- **Filtri me karbon aktiv:** ✨ pulson

Tani filtri metalik i yndyrës duhet të pastrohet ose filtri i karbonit aktiv duhet të ndërrohet ose rigjenerohet.

Çmontimi i filtrit prej metali të yndyrës

1. Prekni mbi ①.
2. Prekni mbi ②.
3. Palosni kapakun e filtrit nga përpara.

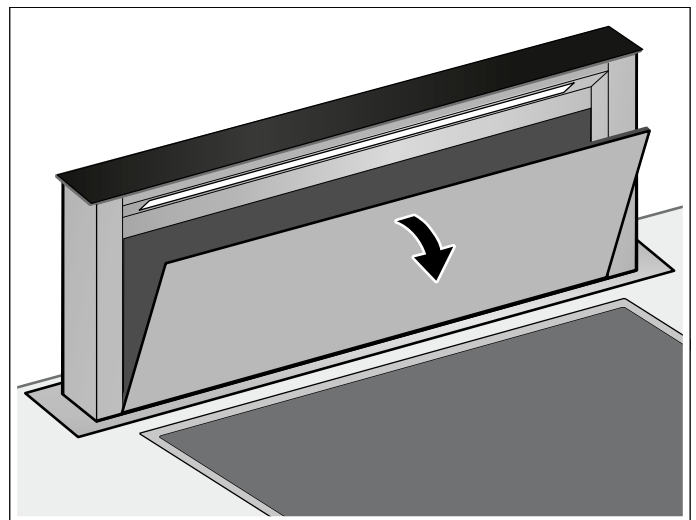

4. Nxirrni filtrin nga kanali udhëzues.

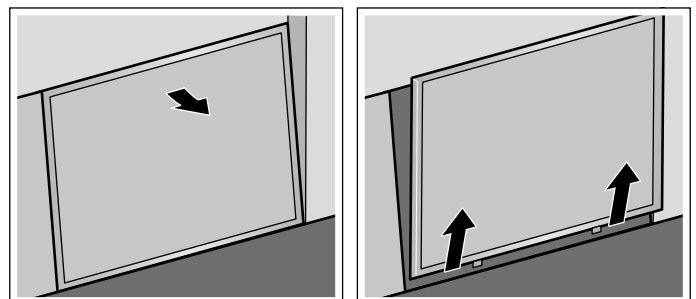

Udhëzim: Poshtë te mbajtësja e filtrit mund të grumbullohet yndyrë. Mos e mbani mbajtësen e filtrit horizontalisht, për të shmangur pikimin e yndyrës.

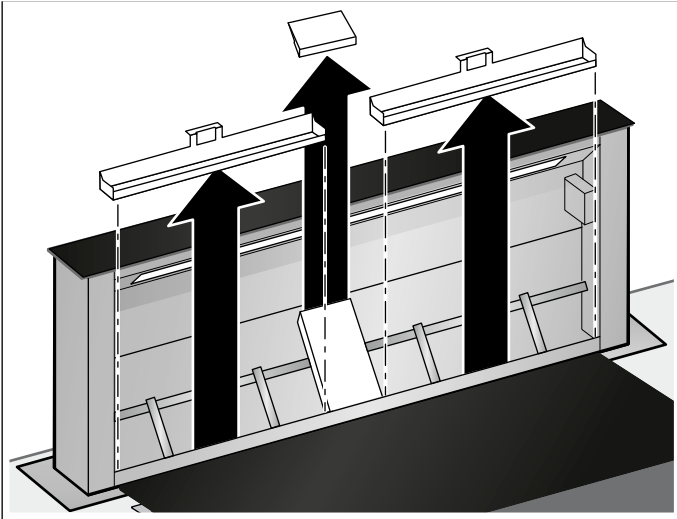
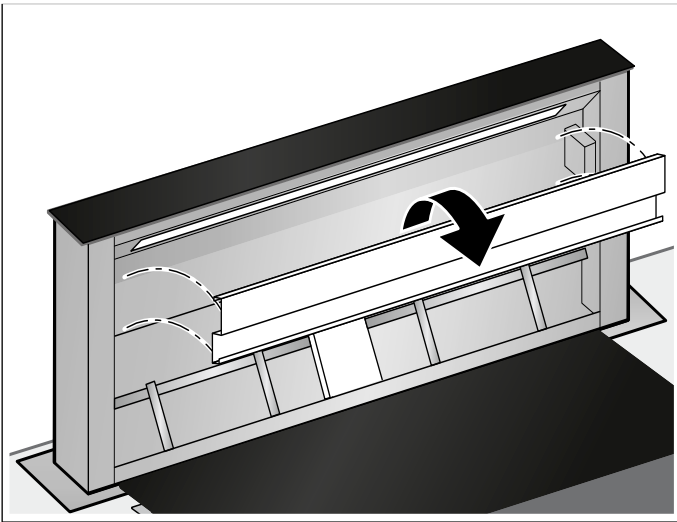
5. Hiqni enën e mbledhjes së yndyrës.**6. Për një pastrim më të mirë, hiqni fletën mbrojtëse.**

7. Pastroni filtrin metalik të yndyrës, enën e mbledhjes së yndyrës, fletën mbrojtëse dhe kapakun e filtrit.
8. Pas çmontimit të filtrit, pastrojeni pajisjen nga brenda.

Pastrimi i filtrit metalik të yndyrës dhe enës së mbledhjes së yndyrës**⚠ Paralajmërim – Rrezik djegieje!**

Depozitimet e yndyrës në filtrin e yndyrës mund të marrin flakë.

Pastroni filtrin e yndyrës të paktën një herë në muaj.
Mos e përdorni asnjëherë pajisjen pa filtrin e yndyrës.

Udhëzime

- Mos përdorni asnjë solucion larës agresiv, acid ose alkal.
- Gjatë pastrimit të filtrit prej metali të yndyrës, pastroni gjithashtu edhe mbajtësen e filtrit në pajisje me një leckë të njomë.
- Filtrin prej metali të yndyrës mund ta lani në enëlarëse ose me dorë.

Në enëlarëse:

Udhëzim: Gjatë pastrimit në enëlarëse, mund të ndodhin çngjyrosje të lehta. Kjo nuk ka asnjë ndikim në funksionimin e filtrit prej metali të yndyrës.

- Mos e pastroni filtrin e ndotur prej metali të yndyrës bashkë me enët.
- Vendoseni filtrin prej metali të yndyrës në enëlarëse. Filtri prej metali i yndyrës nuk duhet të përdridhet.

Me dorë:

Udhëzim: Kur ka ndotje të vështira, mund të përdorni një solucion tretës yndyre. Atë mund ta porositni në një dyqan online.

- Zhyteni filtrin prej metali të yndyrës në ujë të nxehtë.
- Për pastrim përdorni një furçë dhe shpëlajeni më pas filtrin mirë.
- Lëreni filtrin prej metali të yndyrës të pikojë.

Çmontimi i filtrit prej metali të yndyrës

1. Vendosni enën e mbledhjes së yndyrës.
2. Vendosni filtrin metalik të yndyrës.

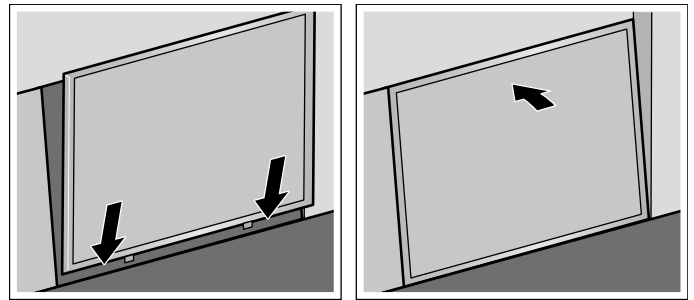

3. Ngrini dhe mbërtheni kapakun e filtrit.

Çmontoni filtrin e qymyr-drurit aktiv (Vetëm me procesin e qarkullimit të ajrit)

Për të garantuar shkallën e eliminimit efikas të aromave, filtrat me karbon aktiv duhet të rigjenerohen ose të ndërrohen rregullisht. Për këtë mbani parasysh edhe treguesin e ngropjes së filtrit në pajisjen tuaj.

Filtri me karbon aktiv duhet të rigjenerohet ose të ndërrohet të paktën çdo 2 muaj.

1. Çmontoni filtrin metalik të yndyrës.
2. Hiqni rrjetën dhe filtrin metalik të yndyrës.

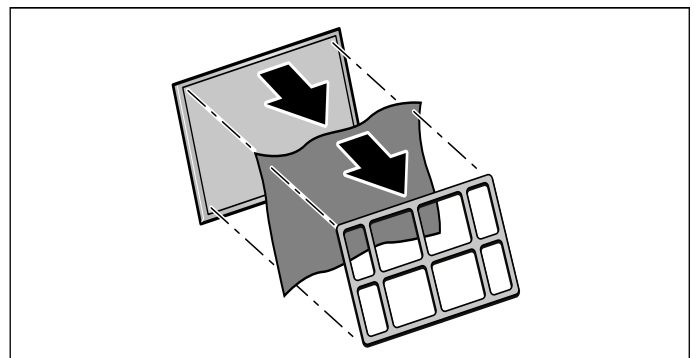

Rigjeneroni filtrin e karbonit aktiv

Për të garantuar shkallën e eliminimit efikas të aromave, filtrat me karbon aktiv duhet të rigjenerohen ose të ndërrohen rregullisht. Për këtë mbani parasysh edhe treguesin e ngropjes së filtrit në pajisjen tuaj.

Filtri me karbon aktiv duhet të rigjenerohet ose të ndërrohet të paktën çdo 2 muaj.

⚠️ Paralajmërim – Rrezik zjarri!

Filtri me karbon aktiv që nuk është i rigjenerueshëm mund të marrë flakë brenda në furrë. Asnjëherë mos tentoni të rigjeneroni filtër me karbon aktiv që nuk është i rigjenerueshëm. Rigjeneroni vetëm filtrat me karbon aktiv që janë të rigjenerueshëm.

Udhëzim: Filtrat e rigjenerueshëm me karbon aktiv mund të rigjenerohen deri në dhjetë herë.

Udhëzim: Gjatë rigjenerimit të filtrit me karbon aktiv mund të ndodhë krijim i aromave. Sigurohuni që dhoma të ketë ajrosje të mirë dhe hapni një dritare nëse nevojitet.

Udhëzim: Filtrat e rigjenerueshëm të qarkullimit të ajrit mund të dëmtohen nga rrëzimi në tokë. Dëmtimet nuk janë gjithmonë të dukshme nga jashtë. Hiqni dhe ndërroni filtrat e rigjenerueshëm të qarkullimit të ajrit që janë rrëzuar në tokë.

Kujdes!

Rrezik dëmtimi si pasojë e hyrjes së lagështisë brenda filtrit me karbon aktiv. Asnjëherë mos e pastroni filtrin me karbon aktiv në lavastovilje ose me leckë të lagët.

1. Nëse filtri me karbon aktiv nuk mund të rigjenerohet më, blini dhe përdorni një filtër të ri të rigjenerueshëm me karbon aktiv.
2. Nxehni filtrin me karbon aktiv në furrën e nxehur paraprakisht në 100°C për 1 orë, në modalitetin me qarkullim ajri.
3. Lëreni filtrin me karbon aktiv që të ftohet.

Vendosja e filtrit me karbon aktiv

1. Vendosni filtrin me karbon aktiv mbi filtrin metalik të yndyrës.
2. Fiksoni filtrin me karbon aktiv me anë të rrjetës.

Hiqni treguesit e ngopjes

Nëse keni pastruar apo ndërruar filtrat përkatës, duhet të resetoni treguesit e ngopjes në mënyrë që simbolet të pushojnë së pulsuar.

1. Sigurohuni që aspiratori është i ndezur.
2. Mbani të prekur  për rreth 3 sekonda.

Treguesit e ngopjes resetohen.

? Çrregullim, si të veprojmë nëse?

Shpesh mund t'i mënjaroni lehtësisht vetë çrregullimet që ndodhin. Përpara se t'i telefononi shërbimit të klientit, ndiqni fillimisht udhëzimet e mëposhtme.

⚠️ Paralajmërim – Rrezik shkarkimi elektrik!

Riparimet e pasakta janë shumë të rrezikshme. Riparimet dhe zëvendësimi i kabllove me defekt mund të bëhen vetëm nga teknikët e specializuar të Shërbimit të Asistencës Teknike. Nëse pajisja është dëmtuar, hiqni prizën nga rrjeti ose fikni siguresën në kutinë e siguresave. Lajmëroni shërbimin e asistencës teknike.

Dritat LED

Dritat LED me defekt duhet të zëvendësohen vetëm nga prodhuesi, shërbimi i tij i klientit ose specialist i autorizuar (elektricit).

Si të veproni kur ka hyrë ujë

Nëse gjatë gatimit apo gjatë pastrimit në pajisje ka rënë ujë atëherë veproni si më poshtë:

1. Fikni pajisjen.
2. Hapni dollapin e poshtëm dhe fshini ujin.
3. Lëreni pajisjen të fikur për 24 orë.
Pas kësaj kohe ju mund ta përdorni sërish pajisjen.

Tabela e çrregullimeve

Defekti	Shkaku i mundshëm	Zgjidhja
Pajisja nuk funksionon	Spina nuk është futur në prizë	Lidhni pajisjen në rrjetin elektrik
	Ndërprerja e rrymës	Kontrolloni nëse pajisjet e tjera të kuzhinës funksionojnë
	Siguresa me defekt	Kontrolloni kutinë e siguresave, nëse siguresa për pajisjen është në rregull
Pajisja nuk futet.	Kapaku i filtrit nuk është mbyllur.	Mbyllni plotësisht kapakun e filtrit.
Pajisja as nuk ndizet dhe as nuk fiket.	Siguresa tek kutia elektronike ka defekt.	Telefonojini shërbimit të klientit.
Ndriçimi i butonave nuk funksionon.	Njësia komanduese ka defekt.	Telefonojini shërbimit të klientit.
Ndriçimi nuk funksionon.	Llambat LED kanë defekt.	Telefonojini shërbimit të klientit.
Tek treguesit pulson  ose .?	Filtri i yndyrës ose filtri me karbon aktiv është ngopur.	Pastroni filtrin ose ndërroni filtrin me karbon aktiv. → "Pastrimi dhe mirëmbajtja" në faqen 30

Shërbimi i servisimit

Kur të telefononi, ju lutemi të jepni numrin e produktit (E-Nr.) dhe numrin e prodhimit (FD-Nr.), në mënyrë që t'ju japim një ndihmë të kualifikuar. Etiketën me parametrat e tipit me numrat e gjeni në pjesën përpara në trupin e pajisjes, nën planin e punës.

Në mënyrë që të mos ju duhet të kërkonti për shumë kohë, mund të regjistroni këtu të dhënat e pajisjes tuaj dhe numrat e telefonit të shërbimit të klientit.

E-Nr.	FD-Nr.
Shërbimi i klientëve 	

Mbani parasysh se vizita e teknikut të shërbimit të klientit në rastin e një keqfunksionimi nuk është pa pagesë edhe brenda periudhës së garancisë.

Të dhënat e kontaktit për të gjitha vendet i gjeni në listën e përmbajtjes të shërbimit të klientëve.

Kini besim te kompetenca e prodhuesit. Kështu mund të jeni të sigurt se riparimin do ta realizojnë teknikët e trajnuar për riparim, të cilët janë të pajisur me pjesë këmbimi origjinale për pajisjet tuaja.

Aksesori

Aksesorë të veçantë

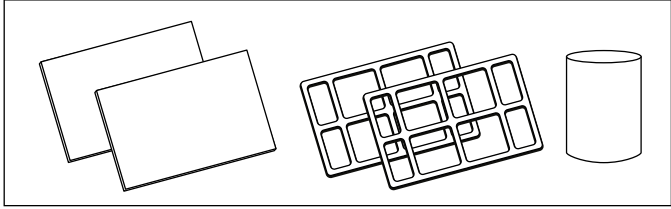
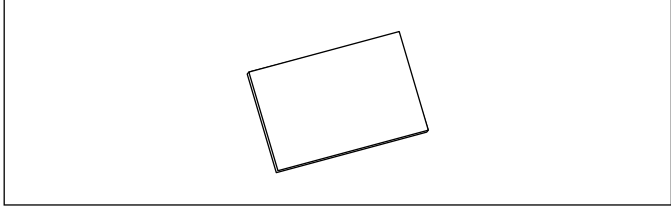
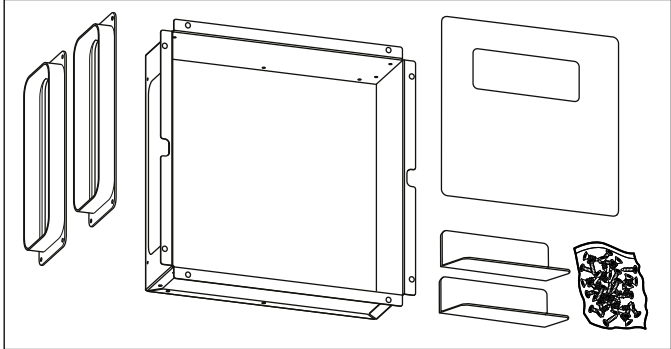
Aksesori	Numri i porosisë
Kompleti i aksesorëve për qarkullimin e ajrit - Pajisje bazë	DSZ9ID0P0
	
Filtri me karbon aktiv - Filtri rezervë	DSZ9ID0Q0
	
Kompleti i instalimit nga distanca	DSZ9ID0M0
	



Thank you for buying a Bosch Home Appliance!

Register your new device on MyBosch now and profit directly from:

- **Expert tips & tricks for your appliance**
- **Warranty extension options**
- **Discounts for accessories & spare-parts**
- **Digital manual and all appliance data at hand**
- **Easy access to Bosch Home Appliances Service**

Free and easy registration – also on mobile phones:

www.bosch-home.com/welcome



Looking for help? You 'll find it here.

Expert advice for your Bosch home appliances, need help with problems or a repair from Bosch experts.

Find out everything about the many ways Bosch can support you:

www.bosch-home.com/service

Contact data of all countries are listed in the attached service directory.

BSH Hausgeräte GmbH

Carl-Wery-Straße 34

81739 München, GERMANY

www.bosch-home.com

A Bosch Company



9001364762
020701