



Καταχωρήστε  
τώρα τη νέα  
σας συσκευή στο  
MyBosch και  
αποκτήστε δωρεάν  
οφέλη:  
[bosch-home.com/  
welcome](http://bosch-home.com/welcome)



# Πλυντήριο-στεγνωτήριο

**WDU28560GR**

**el** Οδηγίες χρήσης και οδηγίες εγκατάστασης

## Το νέο σας πλυντήριο-στεγνωτήριο

Επιλέξατε ένα πλυντήριο-στεγνωτήριο της μάρκας Bosch.

Διαθέστε παρακαλώ λίγο χρόνο για την ανάγνωση του εγχειριδίου και γνωρίστε τα πλεονεκτήματα του πλυντηρίου-στεγνωτηρίου σας.

Για να ανταποκριθούμε στις υψηλές αξιώσεις ποιότητας της μάρκας Bosch, κάθε πλυντήριο-στεγνωτήριο, πριν εγκαταλείψει το εργοστάσιό μας, έχει ελεγχθεί προσεκτικά για σωστή λειτουργία και άριστη κατάσταση.

Περαιτέρω πληροφορίες σχετικά με τα προϊόντα μας, τα εξαρτήματα, τα ανταλλακτικά και τις υπηρεσίες μας θα βρείτε στην ιστοσελίδα μας [www.bosch-home.com](http://www.bosch-home.com) ή απευθυνθείτε στα κέντρα τεχνικής εξυπηρέτησης πελατών της εταιρείας μας.

Αν οι οδηγίες χρήσης και τοποθέτησης περιγράφουν διάφορα μοντέλα, τότε στα αντίστοιχα σημεία γίνεται αναφορά στις διαφορές.



Θέτετε το πλυντήριο-στεγνωτήριο σε λειτουργία, αφού διαβάσετε πρώτα τις παρούσες οδηγίες χρήσης και τοποθέτησης!

### Κανόνες παρουσίασης

#### **⚠ Προειδοποίηση!**

Αυτός ο συνδυασμός από σύμβολο και προειδοποιητική λέξη υποδεικνύει μια ενδεχομένως επικίνδυνη κατάσταση. Η αγνόηση μπορεί να οδηγήσει σε τραυματισμούς ή και στο θάνατο.

### Προσοχή!

Αυτή η προειδοποιητική λέξη υποδεικνύει μια ενδεχομένως επικίνδυνη κατάσταση. Η αγνόηση μπορεί να οδηγήσει σε υλικές ζημιές και/ή σε βλάβη του περιβάλλοντος.

### Υπόδειξη / Συμβουλή

Υποδείξεις για την ιδανική χρήση της συσκευής / χρήσιμες πληροφορίες.

### 1. 2. 3. / α) β) γ)







Βήματα ενεργειών, τα οποία παρουσιάζονται με αριθμούς ή γράμματα.

■ / -

Οι απαριθμήσεις παρουσιάζονται με ένα κουτάκι ή μια παύλα.

# Περιεχόμενα

 Προβλεπόμενη χρήση . . . . .	4	Κολλάρισμα . . . . .	35
 Υποδείξεις ασφαλείας. . . . .	5	Βάψιμο/ξεβάψιμο . . . . .	35
Παιδιά/άτομα/κατοικίδια ζώα. . . . .	5	<b>P+</b> Προεπιλεγμένες ρυθμίσεις προγράμματος. . . . .	36
Εγκατάσταση . . . . .	7	Θερμοκρασία . . . . .	36
Λειτουργία . . . . .	9	Αριθμός στροφών στυψίματος . . . . .	36
Καθαρισμός/συντήρηση. . . . .	12	Λήξη σε . . . . .	36
 Προστασία περιβάλλοντος . . . . .	14	<b>P+</b> Πρόσθετες ρυθμίσεις προγράμματος. . . . .	37
Συσκευασία/μεταχειρισμένη συσκευή. . . . .	14	Wash+Dry . . . . .	37
Συμβουλές για οικονομική χρήση . . . . .	14	Dry. . . . .	37
 Τοποθέτηση και σύνδεση . . . . .	15	☐ (Στέγνωμα ντουλάπας). . . . .	37
Στάνταρ εξαρτήματα . . . . .	15	☐+ (Στέγνωμα ντουλάπας+). . . . .	37
Υποδείξεις ασφαλείας. . . . .	16	☐ (Στέγνωμα σιδερώματος). . . . .	37
Επιφάνεια εγκατάστασης . . . . .	16	Speed (Ταχύτητα) . . . . .	37
Εγκατάσταση σε μια βάση ή σε ένα πάτωμα με ξύλινα δοκάκια . . . . .	16	Eco (Οικονομικό) . . . . .	38
Εγκατάσταση της συσκευής σε μια μικρή κουζίνα. . . . .	16	↓ (Πρόπλυση) . . . . .	38
Αφαίρεση των ασφαλειών μεταφοράς . . . . .	17	☞ (Πρόσθετο ξέβγ.). . . . .	38
Αφαίρεση γονάτων στήριξης. . . . .	18	☞ (Hygiene care) . . . . .	38
Μήκη εύκαμπτων σωλήνων και καλωδίων . . . . .	18	☐ (Λιγότερο Σιδέρωμα) . . . . .	38
Παροχή νερού . . . . .	19	☞ (Water Plus). . . . .	38
Έξοδος νερού . . . . .	20	☆ (Memory) . . . . .	39
Ευθυγράμμιση . . . . .	21	☞ (Αθόρυβη) . . . . .	39
Ηλεκτρική σύνδεση. . . . .	21	 Χειρισμός της συσκευής. . . . .	39
Πριν το πλύσιμο για πρώτη φορά . . . . .	22	Προετοιμασία της συσκευής . . . . .	39
Μεταφορά . . . . .	22	Ενεργοποίηση της συσκευής/Επιλογή ενός προγράμματος . . . . .	40
 Γνωρίστε τη συσκευή . . . . .	24	Τοποθέτηση ρούχων στον κάδο . . . . .	40
Συσκευή . . . . .	24	Δοσομέτρηση και προσθήκη απορρυπαντικού και μέσου φροντίδας . . . . .	41
Πίνακας ελέγχου. . . . .	25	Έναρξη του προγράμματος. . . . .	42
Οθόνη αφής. . . . .	26	Ασφάλεια παιδιών . . . . .	42
 Ρούχα. . . . .	27	Πρόσθεση/αφαίρεση ρούχων . . . . .	43
Προετοιμασία των ρούχων για την πλύση . . . . .	27	Αλλαγή προγράμματος . . . . .	43
Προετοιμασία των ρούχων για το στέγνωμα . . . . .	28	Ακύρωση του προγράμματος . . . . .	43
<b>P</b> Επισκόπηση προγραμμάτων . . . . .	30	Τέλος του προγράμματος . . . . .	43
Επιλέξιμα προγράμματα . . . . .	30	Αφαίρεση ρούχων/απενεργοποίηση συσκευής . . . . .	44
Πίνακας στεγνώματος. . . . .	35	 Ρυθμίσεις συσκευής . . . . .	44
		Αυτόματη απενεργοποίηση . . . . .	44
		Βασικές ρυθμίσεις. . . . .	44

	<b>Αισθητήρες</b> .....	46
	Σύστημα ελέγχου ζυγοστάθμισης . . . .	46
	<b>Καθαρισμός και συντήρηση</b> . . .	46
	Περιβλημα συσκευής/Πίνακας ελέγχου	46
	Κάδος . . . . .	46
	Απασβέστωση . . . . .	46
	Θήκη του απορρυπαντικού και περιβλημα . . . . .	47
	Αντλία εκκένωσης είναι μπλοκαρισμένη	47
	Ο εύκαμπτος σωλήνας αποχέτευσης στο σιφόνι είναι φραγμένος . . . . .	48
	Το φίλτρο στην παροχή νερού είναι φραγμένο . . . . .	49
	<b>Βλάβες και τι μπορείτε να κάνετε</b>	
	<b>50</b>	
	Απασφάλιση έκτακτης ανάγκης. . . . .	50
	Πληροφορίες στην οθόνη ενδείξεων . .	51
	Βλάβες και τι μπορείτε να κάνετε. . . .	52
	<b>Σέρβις πελατών</b> . . . . .	57
	<b>Τιμές κατανάλωσης</b> . . . . .	58
	<b>Τεχνικά στοιχεία</b> . . . . .	59
	<b>Εγγύηση Aqua-Stop</b> . . . . .	59

## Προβλεπόμενη χρήση

- Αυτή η συσκευή προορίζεται μόνο για ιδιωτική οικιακή χρήση.
- Μην τοποθετείτε ή μη λειτουργείτε αυτήν τη συσκευή οπουδήποτε ενδέχεται να είναι εκτεθειμένη σε παγετό και/ή σε συνθήκες εξωτερικού χώρου. Υπάρχει κίνδυνος, να υποστεί ζημιά η συσκευή, εάν το υπόλοιπο νερό παγώσει μέσα στη συσκευή. Εάν οι εύκαμπτοι σωλήνες παγώσουν, μπορεί να ραγίσουν/σπάσουν.
- Αυτή η συσκευή πρέπει να χρησιμοποιηθεί μόνο για οικιακή πλύση ρούχων, αποτελούμενων από ρούχα που μπορούν να πλυθούν στο πλυντήριο ρούχων και μάλλινα ρούχα πλενόμενα στο χέρι (βλέπε στην ετικέτα του ρούχου). Η χρήση της συσκευής για άλλο σκοπό είναι έξω από την ενδεδειγμένη χρήση της συσκευής και απαγορεύεται.
- Αυτή η συσκευή πρέπει να χρησιμοποιηθεί μόνο για στέγνωμα και φρεσκάρισμα συνηθισμένων ρούχων, αποτελούμενα από ρούχα που έχουν πλυθεί με νερό και είναι κατάλληλα για στέγνωμα σε στεγνωτήριο (βλέπε στην ετικέτα του ρούχου). Η χρήση της συσκευής για άλλο σκοπό είναι έξω από την ενδεδειγμένη χρήση της συσκευής και απαγορεύεται.
- Αυτή η συσκευή είναι κατάλληλη για λειτουργία με παροχή νερού και με κοινά απορρυπαντικά και μέσα φροντίδας του εμπορίου (πρέπει να είναι κατάλληλα για χρήση σε πλυντήρια ρούχων).
- Αυτή η συσκευή προορίζεται για χρήση μέχρι και ένα μέγιστο ύψος 4.000 μέτρων πάνω από την επιφάνεια της θάλασσας.

**Προτού ενεργοποιήσετε τη συσκευή:**

Ελέγξτε, ότι δεν υπάρχουν ορατές ζημιές στη συσκευή. Μη λειτουργείτε τη συσκευή, όταν είναι ελαττωματική. Σε περίπτωση που έχετε οποιαδήποτε προβλήματα, ελάτε παρακαλώ σε επαφή με τον εξειδικευμένο έμπορά σας ή την υπηρεσία εξυπηρέτησης πελατών της εταιρείας μας.

Διαβάστε και ακολουθήστε τις οδηγίες λειτουργίας και εγκατάστασης και όλες τις άλλες πληροφορίες που συνοδεύουν αυτή τη συσκευή.

Φυλάξτε όλα τα έγγραφα για μια αργότερη χρήση ή για τον επόμενο ιδιοκτήτη.

---

** Υποδείξεις ασφαλείας**

Οι ακόλουθες πληροφορίες ασφαλείας και προειδοποιήσεις παρέχονται για να σας προστατεύουν από τραυματισμούς και για την αποφυγή υλικών ζημιών στο περιβάλλον σας.

Ωστόσο, είναι σημαντικό να ληφθούν τα απαραίτητα προληπτικά μέτρα και να ενεργήσετε με προσοχή κατά την εγκατάσταση, τη συντήρηση, τον καθαρισμό και τη λειτουργία της συσκευής.

**Παιδιά/άτομα/κατοικίδια ζώα**
** Προειδοποίηση  
Κίνδυνος θανάτου!**

Τα παιδιά και άλλα άτομα που δεν είναι σε θέση να αξιολογήσουν τους κινδύνους κατά τη χρήση της συσκευής, μπορεί να τραυματιστούν ή να βρεθούν σε επικίνδυνες για τη ζωή τους καταστάσεις. Γι' αυτό προσέξτε παρακαλώ τα εξής:

- Η συσκευή μπορεί να χρησιμοποιηθεί από παιδιά πάνω από την ηλικία των 8 ετών και από άτομα με μειωμένες σωματικές, αισθητηριακές ή νοητικές ικανότητες ή από άτομα με έλλειψη εμπειρίας ή γνώσεων εφόσον επιβλέπονται ή έχουν λάβει οδηγίες για τη χρήση της συσκευής με ασφάλεια και έχουν κατανοήσει τους πιθανούς κινδύνους από τη χρήση της συσκευής.
- Τα παιδιά δεν πρέπει να παίζουν με αυτήν τη συσκευή.
- Μην επιτρέπετε σε παιδιά, να καθαρίζουν ή να συντηρούν αυτήν τη συσκευή χωρίς επιτήρηση.
- Κρατάτε τα παιδιά κάτω των 3 ετών και τα κατοικίδια ζώα μακριά από αυτήν τη συσκευή.

- Μην αφήνετε τη συσκευή χωρίς επιτήρηση, όταν είναι κοντά παιδιά ή άλλα άτομα, τα οποία δεν είναι σε θέση να αξιολογήσουν τους κινδύνους.

### Προειδοποίηση Κίνδυνος θανάτου!

Τα παιδιά μπορεί να εγκλωβιστούν μέσα στις συσκευές και να βρεθούν σε μια επικίνδυνη για τη ζωή τους κατάσταση.

- Μην τοποθετήσετε τη συσκευή πίσω από μια πόρτα, που θα μπορούσε να εμποδίσει ή να αποτρέψει το πλήρες άνοιγμα της πόρτας της συσκευής.
- Μόλις μια συσκευή φτάσει στο τέλος της ζωής της, τραβήξτε το φιλ από την πρίζα **προτού** κόψετε το καλώδιο τροφοδοσίας και στη συνέχεια καταστρέψετε την κλειδαριά στην πόρτα της συσκευής.

### Προειδοποίηση Κίνδυνος ασφυξίας!

Εάν επιτραπεί να παίζουν παιδιά με τη συσκευασία, την πλαστική μεμβράνη ή με τα υλικά της συσκευασίας, μπορεί να μπλεχτούν σε αυτά ή να τα τραβήξουν πάνω από τα κεφάλια τους και να πάθουν ασφυξία.

Κρατάτε τις συσκευασίες, τις πλαστικές μεμβράνες και τα μέρη της συσκευασίας μακριά από τα παιδιά.

### Προειδοποίηση Κίνδυνος δηλητηρίασης!

Τα απορρυπαντικά και τα μέσα φροντίδας μπορεί να οδηγήσουν σε δηλητηρίαση, εάν αναλωθούν.

Σε περίπτωση κατάποσης, ζητήστε ιατρική συμβουλή. Φυλάγετε τα απορρυπαντικά και τα μέσα φροντίδας σε χώρους που δεν είναι προσιτοί σε παιδιά.

### Προειδοποίηση Ερεθισμός των ματιών/του δέρματος!

Η επαφή με τα απορρυπαντικά ή τα μέσα φροντίδας μπορεί να προκαλέσει ερεθισμό των ματιών/του δέρματος.

Ξεπλύνετε τα μάτια ή το δέρμα σας πολύ καλά, σε περίπτωση που έρθουν(ει) σε επαφή με απορρυπαντικά ή μέσα φροντίδας. Φυλάγετε τα απορρυπαντικά και τα μέσα φροντίδας σε χώρους που δεν είναι προσιτοί σε παιδιά.

## Εγκατάσταση

### Προειδοποίηση

#### **Κίνδυνος ηλεκτροπληξίας/ φωτιάς/ζημιάς υλικού/ζημιάς στη συσκευή!**

Εάν η συσκευή δεν είναι σωστά εγκατεστημένη, μπορεί αυτό να οδηγήσει σε μια επικίνδυνη κατάσταση. Εξασφαλίστε τα ακόλουθα:

- Η τάση του ρεύματος στην πρίζα σας πρέπει να ταιριάζει με την ονομαστική τάση που αναφέρεται στη συσκευή (πινακίδα αναγνώρισης). Τα συνδεδεμένα φορτία και η απαραίτητη ασφάλεια προστασίας αναφέρονται στην πινακίδα αναγνώρισης.
- Το φις και η πρίζα σούκο πρέπει να ταιριάζουν και το σύστημα γείωσης πρέπει να είναι σωστά εγκατεστημένο.
- Η εγκατάσταση πρέπει να διαθέτει επαρκή διατομή.
- Το φις πρέπει να είναι πάντοτε ελεύθερα προσιτό. Εάν αυτό δεν είναι δυνατό, για τη συμμόρφωση με τους σχετικούς κανονισμούς ασφαλείας, πρέπει να τοποθετηθεί ένας διακόπτης (απενεργοποίηση όλων των πόλων) στη μόνιμη εγκατάσταση σύμφωνα με τους κανονισμούς ηλεκτρικών εγκαταστάσεων.

- Εάν χρησιμοποιείτε έναν αυτόματο διακόπτη διαρροής, χρησιμοποιείτε μόνο έναν, που διαθέτει το ακόλουθο σήμα: . Η παρουσία του σήματος αυτού είναι ο μόνος τρόπος για να είστε σίγουροι, ότι πληροί όλους τους ισχύοντες κανονισμούς.

### Προειδοποίηση

#### **Κίνδυνος ηλεκτροπληξίας/ φωτιάς/ζημιάς υλικού/ζημιάς στη συσκευή!**

Εάν το καλώδιο τροφοδοσίας της συσκευής είναι φθαρμένο ή κατεστραμμένο, μπορεί αυτό να οδηγήσει σε ηλεκτροπληξία, βραχυκύκλωμα ή σε φωτιά λόγω υπερθέρμανσης.

Το καλώδιο τροφοδοσίας δεν πρέπει να είναι τσακισμένο, συνθλιμμένο ή φθαρμένο και δεν πρέπει να έρθει σε επαφή με πηγές θερμότητας.

### Προειδοποίηση

#### **Κίνδυνος φωτιάς/ζημιάς υλικού/ζημιάς στη συσκευή!**

Η λειτουργία με μπαλαντέζες ή πολύπριζα μπορεί να οδηγήσει σε φωτιά λόγω υπερθέρμανσης ή βραχυκυκλώματος.

Συνδέστε τη συσκευή απευθείας σε μια γειωμένη πρίζα (σούκο), η οποία είναι σωστά εγκατεστημένη. Μη χρησιμοποιείτε μπαλαντέζες, πολύπριζα ή πολλαπλούς συνδέσμους.

**⚠ Προειδοποίηση**  
**Κίνδυνος τραυματισμού/  
ζημιάς υλικού/ζημιάς στη  
συσκευή!**

- Η συσκευή μπορεί να δονείται ή να μετακινηθεί κατά τη λειτουργία, με αποτέλεσμα τον τραυματισμό ή υλικές ζημιές. Τοποθετήστε τη συσκευή σε μια καθαρή, επίπεδη, στερεή επιφάνεια και χρησιμοποιώντας ένα αλφάδι ευθυγραμμίστε την με τα βιδωτά πόδια.
- Εάν πιάσετε κάποια από τα προεξέχοντα μέρη της συσκευής (π.χ την πόρτα της συσκευής), για να τη σηκώσετε ή να τη μετακινήσετε, μπορεί αυτά τα μέρη να σπάσουν και να προκαλέσουν τραυματισμό. Μην πιάνετε κάποιο από τα προεξέχοντα μέρη της συσκευής, για να μετακινήσετε τη συσκευή.

**⚠ Προειδοποίηση**  
**Κίνδυνος τραυματισμού!**

- Η συσκευή είναι πολύ βαριά. Το σήκωμα της συσκευής μπορεί να οδηγήσει σε τραυματισμό. Μην σηκώνετε τη συσκευή μόνοι σας.

- Η συσκευή έχει κοφτερές ακμές, στις οποίες μπορεί να κόψετε τα χέρια σας. Μην πιάνετε τη συσκευή από τις κοφτερές ακμές της. Για να σηκώνετε τη συσκευή, χρησιμοποιείτε γάντια προστασίας.
- Εάν οι εύκαμπτοι σωλήνες και τα καλώδια τροφοδοσίας δεν είναι σωστά τοποθετημένα, ενδέχεται να συνιστούν κίνδυνο σκοντάματος, που μπορεί να οδηγήσει σε τραυματισμό. Τοποθετείτε τους εύκαμπτους σωλήνες και τα καλώδια, έτσι ώστε να μην αποτελούν κίνδυνο σκοντάματος.

**Προσοχή!**  
**Ζημιά υλικού/ζημιά στη  
συσκευή**

- Εάν η πίεση του νερού είναι πολύ υψηλή ή πολύ χαμηλή, η συσκευή μπορεί να μην είναι σε θέση να λειτουργήσει σωστά και αυτό μπορεί επίσης να οδηγήσει σε υλικές ζημιές ή ζημιές στη συσκευή. Βεβαιωθείτε, ότι η πίεση του νερού στην εγκατάσταση παροχής νερού είναι το λιγότερο 100 kPa (1 bar) και ότι δεν ξεπερνά τα 1.000 kPa (10 bar).



- Εάν οι εύκαμπτοι σωλήνες νερού είναι φθαρμένοι ή κατεστραμμένοι, αυτό μπορεί να οδηγήσει σε υλικές ζημιές ή ζημιές στη συσκευή. Οι εύκαμπτοι σωλήνες νερού δεν πρέπει να είναι τσακισμένοι, συνθλιμμένοι, φθαρμένοι ή κομμένοι.
- Η χρήση εύκαμπτων σωλήνων, που προσφέρονται από άλλες μάρκες, για σύνδεση με την παροχή νερού μπορεί να οδηγήσει σε υλικές ζημιές ή ζημιές στη συσκευή. Χρησιμοποιείτε μόνο τους εύκαμπτους σωλήνες που παραδίδονται μαζί με τη συσκευή ή γνήσιους ανταλλακτικούς εύκαμπτους σωλήνες.
- Η συσκευή ασφαρίζεται για μεταφορά με διατάξεις ασφάλισης της μεταφοράς. Εάν οι διατάξεις ασφάλισης της μεταφοράς δεν έχουν αφαιρεθεί πριν τη λειτουργία της συσκευής, μπορεί αυτό να οδηγήσει σε ζημιά στη συσκευή. Είναι σημαντικό να αφαιρέσετε τελείως όλες τις διατάξεις ασφάλισης της μεταφοράς, προτού χρησιμοποιήσετε τη συσκευή για πρώτη φορά. Εξασφαλίστε, ότι φυλάγετε αυτές τις διατάξεις ασφάλισης της μεταφοράς ξεχωριστά. Είναι σημαντικό να επανατοποθετήσετε τις διατάξεις ασφάλισης της μεταφοράς, εάν η συσκευή πρέπει να μεταφερθεί, για την αποφυγή τυχόν ζημιάς της συσκευής κατά τη μεταφορά.

## Λειτουργία

### Προειδοποίηση

#### **Κίνδυνος έκρηξης/φωτιάς!**

Τα ρούχα, τα οποία έχουν έρθει σε επαφή με διαλύτες, λάδι, κερί, αφαιρετικό κεριού, χρώμα, λίπος ή καθαριστικό λεκέδων μπορεί να αναφλεγούν, όταν στεγνώνουν στη συσκευή ή ακόμη να προκαλέσουν την έκρηξη της συσκευής. Γι' αυτό προσέξτε παρακαλώ τα εξής:

- Ξεπλύνετε καλά τα ρούχα με ζεστό νερό και απορρυπαντικό πριν το στέγνωμα στη συσκευή.
- Μην τοποθετείτε ρούχα σε αυτή τη συσκευή για στέγνωμα, εάν τα ρούχα δεν έχουν πρώτα πλυθεί.
- Μη χρησιμοποιείτε τη συσκευή, εάν έχουν χρησιμοποιηθεί βιομηχανικές χημικές ουσίες για τον καθαρισμό των ρούχων.

### Προειδοποίηση Κίνδυνος έκρηξης/φωτιάς!

- Τα ρούχα, τα οποία έχουν επεξεργαστεί προηγουμένως με μέσα καθαρισμού, που περιέχουν διαλύτες, π.χ. καθαριστικό λεκέδων/βενζίνη καθαρισμού, μπορεί να οδηγήσουν σε έκρηξη στον κάδο.  
Ξεπλύνετε καλά τα ρούχα με νερό πριν το πλύσιμο στη συσκευή.
- Ορισμένα αντικείμενα μπορεί να αναφλεγούν, όταν το στέγνωμα είναι σε λειτουργία ή ακόμη να γίνουν αιτία να πιάσει φωτιά ή να εκραγεί η συσκευή.  
Αφαιρέστε τυχόν αναπτήρες ή σπύρτα από τις τσέπες των ρούχων.

- Εάν υπάρχει ανθρακόσκονη ή αλεύρι στον αέρα γύρω από τη συσκευή, αυτό μπορεί να προκαλέσει έκρηξη.  
Βεβαιωθείτε, ότι η περιοχή γύρω από τη συσκευή διατηρείται καθαρή, όταν είναι σε λειτουργία.

### Προειδοποίηση Κίνδυνος φωτιάς/ζημιάς υλικού/ζημιάς στη συσκευή!

Εάν ένα πρόγραμμα τερματιστεί προτού ολοκληρωθεί το στέγνωμα, αυτό εμποδίζει τα ρούχα να κρυώσουν αρκετά και μπορεί να γίνει αιτία ανάφλεξης των ρούχων ή μπορεί να προκαλέσει υλικές ζημιές ή ζημιές στη συσκευή.

- Κατά το τελευταίο μέρος του κύκλου στεγνώματος, τα ρούχα στον κάδο δε θερμαίνονται (κύκλος ψύξης). Αυτό γίνεται, για να εξασφαλιστεί, ότι παραμένουν σε μια θερμοκρασία, στην οποία δε θα προκληθεί ζημιά.
- Μην απενεργοποιήσετε τη συσκευή, προτού ολοκληρωθεί το στέγνωμα, εκτός εάν αφαιρέσετε αμέσως όλα τα τεμάχια των ρούχων από τον κάδο και τα απλώσετε (για να διαφύγει η θερμότητα).

### Προειδοποίηση

#### **Κίνδυνος δηλητηρίασης!**

Δηλητηριώδεις αναθυμιάσεις μπορεί να προκύψουν από μέσα καθαρισμού, τα οποία περιέχουν διαλύτες, π.χ. βενζίνη καθαρισμού.

Μη χρησιμοποιείτε μέσα καθαρισμού που περιέχουν διαλύτες.

### Προειδοποίηση

#### **Κίνδυνος τραυματισμού!**

- Εάν στηρίζετε το βάρος σας/ καθίσετε πάνω στην πόρτα της συσκευής, όταν είναι ανοιχτή, η συσκευή μπορεί να ανατραπεί, πράγμα που μπορεί να οδηγήσει σε τραυματισμό.

Μη στηρίζετε το βάρος σας πάνω στην πόρτα της συσκευής, όταν είναι ανοιχτή.

- Εάν ανεβείτε πάνω στη συσκευή, η επιφάνεια εργασίας μπορεί να σπάσει, πράγμα που μπορεί να οδηγήσει σε τραυματισμό. Μην ανεβαίνετε πάνω στη συσκευή.
- Εάν απλώσετε τα χέρια σας μέσα στον κάδο, ενώ αυτός ακόμη περιστρέφεται, κινδυνεύετε να τραυματίσετε τα χέρια σας. Περιμένετε, μέχρι ο κάδος να σταματήσει να περιστρέφεται.

### Προειδοποίηση

#### **Κίνδυνος ζεματίσματος!**

Όταν πλένετε σε υψηλές θερμοκρασίες, υπάρχει κίνδυνος ζεματίσματος, εάν έρθετε σε επαφή με καυτό διάλυμα απορρυπαντικού (π.χ. όταν αδειάζετε καυτό διάλυμα απορρυπαντικού σε ένα νιπτήρα).

Μην απλώνετε τα χέρια σας μέσα στο καυτό διάλυμα απορρυπαντικού.

### Προειδοποίηση

#### **Ερεθισμός των ματιών/του δέρματος!**

Το απορρυπαντικό και τα μέσα φροντίδας μπορεί να πιτσιλίσουν έξω, σε περίπτωση που η θήκη του απορρυπαντικού ανοιχτεί κατά τη διάρκεια λειτουργίας της συσκευής.

Ξεπλύνετε τα μάτια ή το δέρμα σας πολύ καλά, σε περίπτωση που έρθουν(ει) σε επαφή με απορρυπαντικά ή μέσα φροντίδας. Σε περίπτωση κατάποσης, ζητήστε ιατρική συμβουλή.

## Προσοχή! Ζημιά υλικού/ζημιά στη συσκευή

- Εάν η ποσότητα των ρούχων στη συσκευή υπερβαίνει τη μέγιστη ικανότητα φορτίου, μπορεί η συσκευή να μην είναι σε θέση να λειτουργήσει σωστά ή αυτό μπορεί να οδηγήσει σε υλικές ζημιές ή ζημιές στη συσκευή. Μην υπερβαίνετε το μέγιστο φορτίο πλήρωσης στεγνών ρούχων. Βεβαιωθείτε, ότι τηρείτε τις μέγιστες δυνατότητες φορτίου που καθορίζονται για κάθε ένα από τα προγράμματα.
- Ο αφρός και το αφρώδες καουτσούκ μπορεί να παραμορφωθούν ή να λιώσουν, εάν στεγνώσουν στη συσκευή. Μην στεγνώνετε τα ρούχα, τα οποία περιέχουν αφρό ή αφρώδες καουτσούκ στη συσκευή.
- Εάν χύσετε τη λάθος ποσότητα απορρυπαντικού ή μέσου καθαρισμού μέσα στη συσκευή, μπορεί αυτό να οδηγήσει σε υλικές ζημιές ή ζημιές στη συσκευή. Χρησιμοποιείτε απορρυπαντικά/μέσα φροντίδας/μέσα καθαρισμού και μαλακτικά σύμφωνα με τις οδηγίες του κατασκευαστή.

## Καθαρισμός/συντήρηση

### Προειδοποίηση Κίνδυνος θανάτου!

Η συσκευή τροφοδοτείται με ηλεκτρική ενέργεια. Υπάρχει κίνδυνος ηλεκτροπληξίας, όταν έρθετε σε επαφή με ηλεκτροφόρα μέρη. Γι' αυτό προσέξτε παρακαλώ τα εξής:

- Απενεργοποιήστε τη συσκευή. Αποσυνδέστε τη συσκευή από την παροχή ρεύματος (τραβήξτε το φικ από την πρίζα).
- Μην πιάνετε ποτέ το φικ με υγρά χέρια.
- Όταν τραβάτε το φικ από την πρίζα, πιάνετε πάντοτε το ίδιο το φικ και ποτέ το καλώδιο τροφοδοσίας, διαφορετικά μπορεί να προκύψει ζημιά του καλωδίου τροφοδοσίας.
- Μην κάνετε καμία τεχνική τροποποίηση στη συσκευή ή στα χαρακτηριστικά της.
- Οι επισκευές και οποιαδήποτε άλλη εργασία στη συσκευή πρέπει να πραγματοποιείται μόνο από την υπηρεσία εξυπηρέτησης πελατών της εταιρείας μας ή από έναν ηλεκτρολόγο. Το ίδιο ισχύει και για την αντικατάσταση του καλωδίου τροφοδοσίας (όταν είναι απαραίτητο).

- Ανταλλακτικό καλώδιο τροφοδοσίας μπορεί να παραγγελθεί από την υπηρεσία εξυπηρέτησης πελατών της εταιρείας μας.

### Προειδοποίηση

#### **Κίνδυνος δηλητηρίασης!**

Δηλητηριώδεις αναθυμιάσεις μπορεί να προκύψουν από μέσα καθαρισμού, τα οποία περιέχουν διαλύτες, π.χ. βενζίνη καθαρισμού.

Μη χρησιμοποιείτε μέσα καθαρισμού που περιέχουν διαλύτες.

### Προειδοποίηση

#### **Κίνδυνος ηλεκτροπληξίας/ ζημιάς υλικού/ζημιάς στη συσσκευή!**

Εάν εισχωρεί υγρασία στη συσκευή, μπορεί αυτό να προκαλέσει βραχυκύκλωμα. Μη χρησιμοποιείτε ένα πλυστικό μηχάνημα υψηλής πίεσης, έναν ατμοκαθαριστή, ένα λάστιχο νερού ή ένα πιστόλι ψεκασμού για τον καθαρισμό της συσκευής σας.

### Προειδοποίηση

#### **Κίνδυνος τραυματισμού/ ζημιάς υλικού/ζημιάς στη συσσκευή!**

Η χρήση ανταλλακτικών εξαρτημάτων και αξεσουάρ, που προσφέρονται από άλλες μάρκες, είναι επικίνδυνη και μπορεί να οδηγήσει σε τραυματισμούς, υλικές ζημιές ή ζημιές στη συσκευή.

Για λόγους ασφαλείας χρησιμοποιείτε μόνο γνήσια ανταλλακτικά και εξαρτήματα.

### **Προσοχή!**

#### **Ζημιά υλικού/ζημιά στη συσσκευή**

Τα μέσα καθαρισμού και προεπεξεργασίας των ρούχων (π.χ. καθαριστικό λεκέδων, σπρέι πρόπλυσης, κ.α.) μπορεί να προκαλέσουν ζημιά, σε περίπτωση που έρθουν σε επαφή με τις επιφάνειες της συσκευής. Γι' αυτό προσέξτε παρακαλώ τα εξής:

- Μην επιτρέπετε σε αυτά τα μέσα να έρθουν σε επαφή με τις επιφάνειες της συσκευής.
- Καθαρίστε τη συσκευή μόνο με νερό και ένα μαλακό, υγρό πανί.
- Απομακρύνετε αμέσως τυχόν απορρυπαντικό, σπρέι ή άλλα υπολείμματα.



## Προστασία περιβάλλοντος

### Συσκευασία/μεταχειρισμένη συσκευή



Αποσύρετε τα υλικά συσκευασίας με τρόπο φιλικό προς το περιβάλλον. Αυτή η συσκευή φέρει ετικέτα σύμφωνα με την Ευρωπαϊκή Οδηγία 2012/19/ΕΕ περί παλιών ηλεκτρικών και ηλεκτρονικών συσκευών (Waste Electrical and Electronic Equipment - WEEE). Η οδηγία καθορίζει το πλαίσιο για την επιστροφή και ανακύκλωση μεταχειρισμένων συσκευών που ισχύει σε όλη την ΕΕ.

### Συμβουλές για οικονομική χρήση

- Φορτώνετε πάντοτε τη συσκευή με τη μέγιστη ποσότητα ρούχων για κάθε πρόγραμμα. → Σελίδα 30
- Πλένετε τα κανονικά λερωμένα ρούχα χωρίς πρόπλυση.
- Για ελαφριά και κανονική ρύπανση στα ρούχα, μπορείτε να εξοικονομήσετε ενέργεια και απορρυπαντικό.
- Οι επιλέξιμες θερμοκρασίες ισχύουν για τις επικέτες φροντίδας πάνω στα υφάσματα. Οι θερμοκρασίες στη συσκευή μπορεί να αποκλίνουν από αυτές τις θερμοκρασίες, έτσι ώστε να έχετε τον καλύτερο συνδυασμό από εξοικονόμηση ενέργειας και αποτέλεσμα πλύσης.
- **Λειτουργία αδράνειας:** Σε περίπτωση που η συσκευή δεν είναι σε λειτουργία για μια παρατεταμένη χρονική περίοδο (περίπου 5 λεπτά), ο φωτισμός της οθόνης αφήνεται σβήνει πριν την έναρξη του προγράμματος και όταν το πρόγραμμα έχει τελειώσει, αναβοσβήνει το Ⓞ. Πατήστε ελαφρά οπουδήποτε στην οθόνη αφής, για να ενεργοποιήσετε τον οπίσθιο φωτισμό της οθόνης. Όταν το πρόγραμμα τρέχει, το μεγαλύτερο μέρος του φωτισμού της οθόνης αφήνεται σβήνει. Πατήστε ελαφρά οπουδήποτε στην οθόνη αφής, για να επανενεργοποιήσετε τον φωτισμό.
- **Αυτόματη απενεργοποίηση:** Όταν η συσκευή δεν είναι σε λειτουργία για ένα παρατεταμένο χρονικό διάστημα (περίπου 20 λεπτά), θα απενεργοποιηθεί αυτόματα (ανάλογα με τη στάθμη του νερού μέσα στη συσκευή) πριν ξεκινήσει το πρόγραμμα και μετά τη λήξη του προγράμματος. Πατήστε ξανά το πλήκτρο ενεργοποίησης Ⓞ για να ενεργοποιήσετε τη συσκευή.
- Όταν τα ρούχα μετά στεγνώσουν στη συσκευή, επιλέξτε τον μέγιστο δυνατό αριθμό στροφών στυψίματος. Όσο λιγότερο νερό περιέχουν τα ρούχα, τόσο λιγότερος χρόνος και ενέργεια απαιτείται για το στέγνωμα. Μη στεγνώνετε υγρά ρούχα, που στάζουν ακόμη νερό.



## Τοποθέτηση και σύνδεση

### Στάντα εξαρτήματα

**Υπόδειξη:** Ελέγξτε τη συσκευή για ζημιές μεταφοράς. Μη χρησιμοποιείτε ποτέ μια χαλασμένη συσκευή. Εάν έχετε κάποιο πρόβλημα, επικοινωνήστε με τον έμπορο, από τον οποίο αγοράσατε τη συσκευή σας ή το σέρβις πελατών της εταιρείας μας.

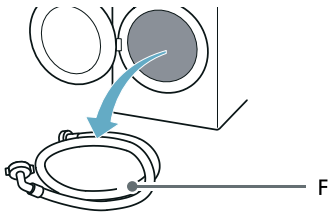
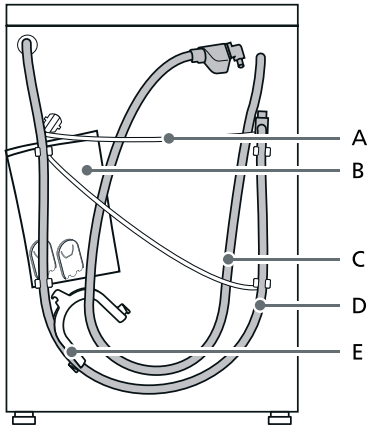

- A Καλώδιο τροφοδοσίας
  - B Σακούλα:
    - Οδηγίες εγκατάστασης και χειρισμού
    - Κατάλογος τοπικών σέρβις πελατών\*
    - Εγγύηση\*
    - Συμπληρωματικό φύλλο για τις οδηγίες εγκατάστασης και λειτουργίας
    - Πώματα για τα ανοίγματα μετά την αφαίρεση των στηριγμάτων μεταφοράς
    - Οδηγίες εγκατάστασης Home Connect\*
  - C Εύκαμπτος σωλήνας παροχής νερού στα μοντέλα aquaStop
  - D Εύκαμπτος σωλήνας αποχέτευσης νερού
  - E Καμπύλη για ασφάλιση του εύκαμπτου σωλήνα αποχέτευσης του νερού\*
  - F Εύκαμπτος σωλήνας παροχής κρύου νερού στα μοντέλα Standard/Aqua-Secure
- \* Ανάλογα με το μοντέλο

**Επιπλέον,** είναι απαραίτητος ένας σφιγκτήρας εύκαμπτου σωλήνα (με διάμετρο 24 - 40 mm, διαθέσιμος στα ειδικά καταστήματα), για τη σύνδεση του εύκαμπτου σωλήνα αποχέτευσης του νερού σε ένα σιφόνι.

### Χρήσιμο εργαλείο

- Αλφάδι για την ευθυγράμμιση
- Κλειδί με:
  - SW13 για το λύσιμο των στηριγμάτων μεταφοράς και
  - SW17 για την ευθυγράμμιση των ποδιών της συσκευής

## Υποδείξεις ασφαλείας

### Προειδοποίηση

#### Κίνδυνος τραυματισμού!

- Η συσκευή είναι πολύ βαριά. Προσέχετε, όταν σηκώνετε/μεταφέρετε τη συσκευή.
- Όταν η συσκευή σηκωθεί από τα προεξέχοντα μέρη της (π.χ. την πόρτα της συσκευής), αυτά τα εξαρτήματα μπορεί να σπάσουν και να προκαλέσουν τραυματισμούς. Μη σηκώνετε τη συσκευή από τα προεξέχοντα μέρη.
- Εάν ο εύκαμπτος σωλήνας και το καλώδιο τροφοδοσίας δεν έχουν τοποθετηθεί σωστά, υπάρχουν κίνδυνος σκοντάματος και τραυματισμού. Τοποθετήστε τους εύκαμπτους σωλήνες και τα καλώδια με τέτοιο τρόπο, ώστε να μην υπάρχει κίνδυνος σκοντάματος.

### Προσοχή!

#### Βλάβη στη συσκευή

Οι παγωμένοι εύκαμπτοι σωλήνες μπορούν να σπαστούν/σπάσουν. Μην τοποθετείτε τη συσκευή σε χώρο στον οποίο υπάρχει κίνδυνος παγετού ή στον εξωτερικό χώρο.

### Προσοχή!

#### Ζημίες από το νερό

Τα σημεία σύνδεσης του εύκαμπτου σωλήνα παροχής και του εύκαμπτου σωλήνα αποχέτευσης του νερού είναι κάτω από υψηλή πίεση νερού. Για να αποφύγετε τις διαρροές και τις ζημιές από το νερό, πρέπει να ακολουθήσετε τις οδηγίες αυτής της ενότητας.

### Υποδείξεις

- Εκτός από στις πληροφορίες ασφαλείας που αναφέρονται εδώ, η τοπική υπηρεσίας ύδρευσης και η εταιρεία παροχής ηλεκτρικής ενέργειας μπορεί να έχουν ειδικές απαιτήσεις.
- Σε περίπτωση αμφιβολίας, αναθέστε τη σύνδεση της συσκευής σ' έναν ειδικό.

## Επιφάνεια εγκατάστασης

**Υπόδειξη:** Η συσκευή πρέπει να είναι σταθερά ευθυγραμμισμένη, έτσι ώστε να μη μετακινείται.

- Η επιφάνεια εγκατάστασης πρέπει να είναι σταθερή και επίπεδη.
- Τα μαλακά δάπεδα/καλύμματα δαπέδων δεν είναι κατάλληλα.

## Εγκατάσταση σε μια βάση ή σε ένα πάτωμα με ξύλινα δοκάρια

### Προσοχή!

#### Βλάβη στη συσκευή

Η συσκευή μπορεί να "περπατήσει" και να ανατραπεί από τη βάση κατά το στύψιμο. Τα πόδια της συσκευής πρέπει να ασφαλιστούν με βραχιόνες συγκράτησης. Αρ. παραγγελίας WMZ 2200, WX 975600, CZ 110600, Z 7080X0.

**Υπόδειξη:** Σε πατώματα με ξύλινα δοκάρια, εγκαταστήστε τη συσκευή:

- Σε μια γωνία, εάν είναι δυνατό,
- Σε μια ανθεκτική στο νερό ξύλινη σανίδα (το λιγότερο 30 mm χοντρή) που είναι βιδωμένη σφιχτά στο δάπεδο.

## Εγκατάσταση της συσκευής σε μια μικρή κουζίνα

### Προειδοποίηση

#### Κίνδυνος θανάτου!

Υπάρχει κίνδυνος ηλεκτροπληξίας, εάν αγγίξετε ηλεκτροφόρα μέρη. Μην αφαιρέσετε την πλάκα κάλυψης της συσκευής.

### Υποδείξεις

- Απαραίτητο πλάτος εσοχής 60 cm.
- Εγκαταστήστε τη συσκευή μόνο κάτω από ένα συνεχή πάγκο εργασίας, ο οποίος είναι συνδεδεμένος με ασφάλεια με τα γειτονικά ντουλάπια.



## Αφαίρεση των ασφαλειών μεταφοράς

### Προσοχή! Βλάβη στη συσκευή

- Η συσκευή είναι ασφαλισμένη για τη μεταφορά, χρησιμοποιώντας ασφάλειες μεταφοράς. Εάν οι ασφάλειες μεταφοράς δεν αφαιρεθούν, η συσκευή μπορεί να υποστεί ζημιά κατά τη λειτουργία. Πρωτού να χρησιμοποιήσετε τη συσκευή για πρώτη φορά, βεβαιωθείτε, ότι έχετε αφαιρέσει εντελώς και τις τέσσερις ασφάλειες μεταφοράς. Φυλάξτε τις ασφάλειες σε μια ασφαλή θέση.
- Για να αποφύγετε να προκύψουν ζημιές μεταφοράς, όταν η συσκευή μετακινηθεί αργότερα, πρέπει να επανατοποθετήσετε τις ασφάλειες μεταφοράς πριν από τη μεταφορά της συσκευής.

**Υπόδειξη:** Φυλάγεται τις βίδες και τους δακτύλιους σε μια ασφαλή θέση.

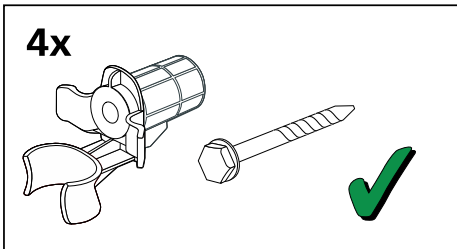

1. Ελευθερώστε τους εύκαμπτους σωλήνες από τα στηρίγματα.

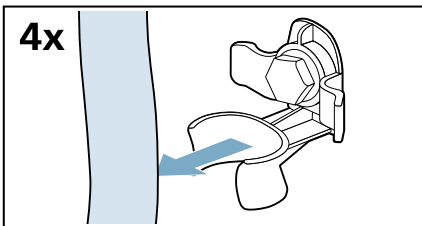

2. Ξεβιδώστε και αφαιρέστε και τις τέσσερις βίδες στήριξης μεταφοράς.

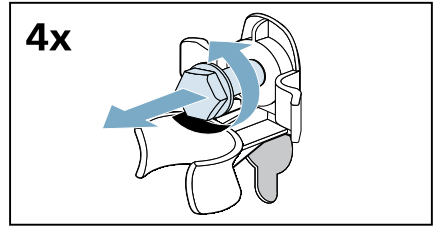

- a) Αφαιρέστε το καλώδιο τροφοδοσίας από τα στηρίγματα.

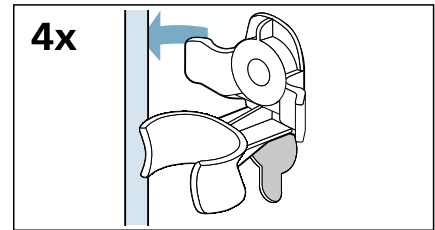

- b) Αφαιρέστε τους δακτύλιους.

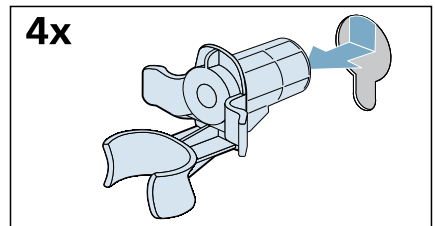

3. Τοποθετήστε τα καλύμματα.

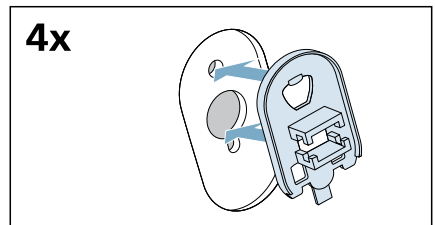

## el Τοποθέτηση και σύνδεση

3. Ασφαλίστε τα καλύμματα σταθερά στη θέση τους, πιέζοντάς τα μέσα στις αντίστοιχες υποδοχές.

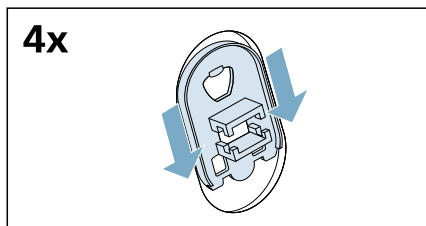

3. Αναιρέστε και αφαιρέστε όλες τις βίδες στο οριζόντιο γόνατο μεταφοράς.

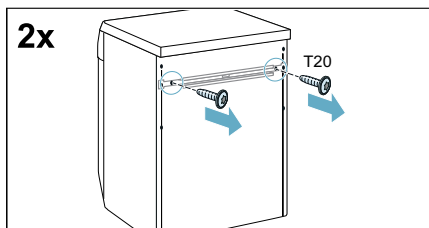

## Αφαίρεση γονάτων στήριξης

1. Ξεβιδώστε και αφαιρέστε όλες τις βίδες στα κατακόρυφα γόνατα μεταφοράς.

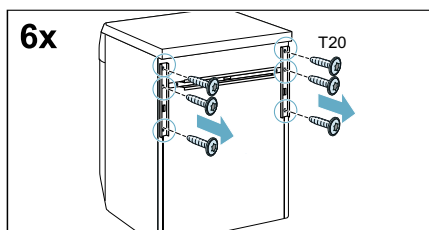

4. Αφαιρέστε το γόνατο μεταφοράς.

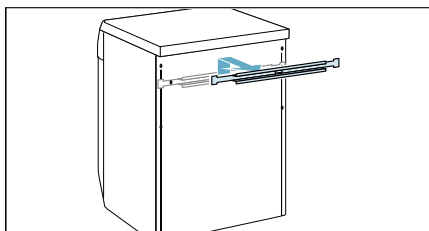

2. Αφαιρέστε τα γόνατα μεταφοράς.

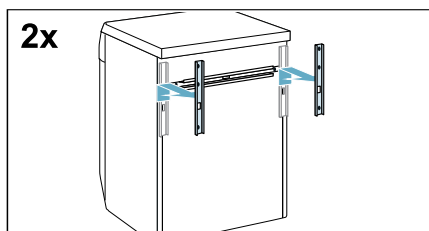

## Μήκη εύκαμπτων σωλήνων και καλωδίων

### Σύνδεση στην αριστερή πλευρά

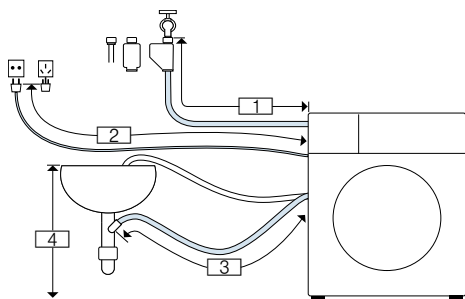

1	~ 105 cm
2	~ 150 cm
3	~ 95 cm
4	0 cm ~ 100 cm

ή

## Σύνδεση στη δεξιά πλευρά

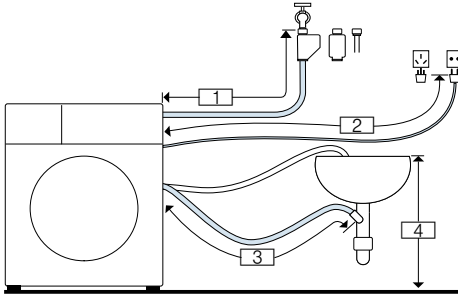

- 1 ~ 60 cm
- 2 ~ 195 cm
- 3 ~ 140 cm
- 4 0 cm ~ 100 cm

**Υπόδειξη:** Εάν ο εύκαμπος σωλήνας παροχής είναι πολύ κοντός για τη σύνδεσή σας, μπορείτε να παραγγείλετε μια επέκταση από το σέρβις πελατών.

## Παροχή νερού

### Προειδοποίηση

#### Κίνδυνος θανάτου!

Υπάρχει κίνδυνος ηλεκτροπληξίας, εάν αγγίξετε ηλεκτροφόρα μέρη. Μη βυθίσετε στο νερό τη βαλβίδα ασφαλείας Aqua-Stop (αυτή περιλαμβάνει μια ηλεκτρική βαλβίδα).

\* Ανάλογα με το μοντέλο

Προσέξτε τα ακόλουθα κατά τη σύνδεση της συσκευής:

### Υποδείξεις

- Λειτουργείτε τη συσκευή μόνο με κρύο νερό του δικτύου ύδρευσης.
- Μη συνδέσετε τη συσκευή στην μπαταρία μείξης ενός δοχείο ζεστού νερού χωρίς πίεση.
- Μη χρησιμοποιήσετε ένα μεταχειρισμένο εύκαμπο σωλήνα παροχής. Χρησιμοποιείτε μόνο τον παραδιδόμενο εύκαμπο σωλήνα παροχής ή ένα σωλήνα, που έχει αγοραστεί από ένα εξουσιοδοτημένο ειδικό κατάστημα.

- Μη λυγίσετε, συνθλίψετε, τροποποιήσετε ή κόψετε τον εύκαμπο σωλήνα παροχής νερού (διαφορετικά η αντοχή του δεν είναι πλέον εξασφαλισμένη).
- Σφίξτε τα ρακόρ μόνο με το χέρι. Εάν τα ρακόρ σφίχτούν πολύ δυνατά με ένα εργαλείο (τσιμπίδα), το σπειρώμα μπορεί να υποστεί ζημιά.

## Ιδανική πίεση νερού στο δίκτυο παροχής

**Το λιγότερο** 100 kPa (1 bar)

**Το πολύ** 1.000 kPa (10 bar)

Όταν η βάνα του νερού είναι ανοιχτή, η ροή του νερού ανέρχεται το λιγότερο στα 8 λίτρα/λεπτό.

Εάν η πίεση του νερού είναι υψηλότερη από αυτή την τιμή, τότε πρέπει να εγκατασταθεί μια βαλβίδα μείωσης της πίεσης.

## Σύνδεση

1. Συνδέστε τον εύκαμπο σωλήνα παροχής νερού στη βάνα του νερού ( $\frac{3}{4}$ " = 26,4 mm) και στη συσκευή:
  - Μοντέλο: **Standard**

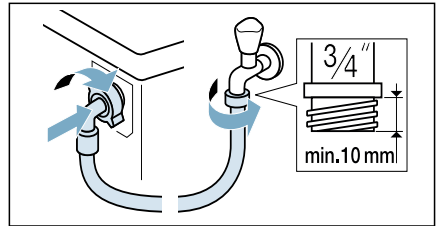

- Μοντέλο: **Aqua-Secure**

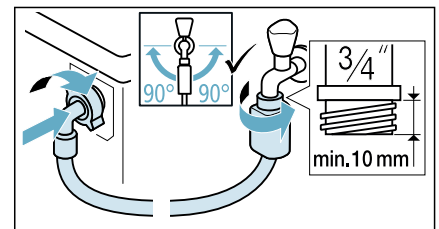

## el Τοποθέτηση και σύνδεση

### – Μοντέλο: Aqua-Stop

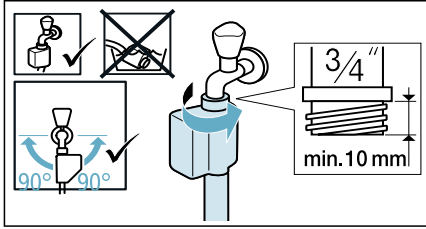

**Συμβουλή:** Συνδέστε επίσης ένα εξωτερικό φίλτρο νερού (ανάλογα με το μοντέλο) μεταξύ του εύκαμπτου σωλήνα παροχής νερού και της βάνας. Το φίλτρο φιλτράρει τα σωματίδια ρύπων από το νερό. Το φίλτρο νερού πρέπει να καθαρίζεται τακτικά, για να απομακρύνονται οι ρύποι. Αυτό εμποδίζει το φράξιμο. Δείτε επίσης → ξεχωριστές οδηγίες εγκατάστασης και καθαρισμού για το φίλτρο νερού.

2. Ανοίξτε προσεκτικά τη βάνα του νερού, ελέγξτε τη στεγανότητα των σημείων σύνδεσης. Η κοχλιοσύνδεση (ρακόρ) βρίσκεται κάτω από την πίεση του δικτύου ύδρευσης.

## Έξοδος νερού

### Προειδοποίηση

#### Κίνδυνος ζεματίσματος!

Όταν πλένετε σε υψηλές θερμοκρασίες, υπάρχει κίνδυνος ζεματίσματος, εάν έρθετε σε επαφή με καυτό νερό (π.χ. όταν αδειάζετε καυτό νερό σε ένα νιπτήρα). Μην απλώνετε τα χέρια σας μέσα στο καυτό νερό.

### Προσοχή!

#### Ζημιές από το νερό

Σε περίπτωση που ο εύκαμπτος σωλήνας αποχέτευσης γλιστρήσει έξω από το νιπτήρα ή το σημείο σύνδεσης κατά τη διάρκεια της άντλησης λόγω υψηλής πίεσης νερού, οποιοδήποτε νερό που διαφεύγει μπορεί να προκαλέσει ζημιές. Ασφαλίστε τον εύκαμπο σωλήνα αποχέτευσης, έτσι ώστε να μην μπορεί να γλιστρήσει έξω.

### Προσοχή!

#### Βλάβη στη συσκευή/στα υφάσματα

Σε περίπτωση που η άκρη του εύκαμπτου σωλήνα αποχέτευσης είναι βυθισμένη μέσα στο νερό άντλησης, το νερό ενδέχεται να αντληθεί πίσω στη συσκευή και μπορεί να προκαλέσει ζημιές στη συσκευή/στα υφάσματα. Βεβαιωθείτε ότι:

- Η τάπα δεν μπλοκάρει την αποχέτευση του νιπτήρα.
- Η άκρη του εύκαμπτου σωλήνα αποχέτευσης δεν είναι βυθισμένη μέσα στο νερό άντλησης.
- Το νερό εκκενώνεται αρκετά γρήγορα.

**Υπόδειξη:** Δεν τσακίζετε τον εύκαμπο σωλήνα αποχέτευσης του νερού ή δεν τον θέτετε υπό πίεση σε όλο του το μήκος.

## Σύνδεση

### ■ Αποχέτευση σε ένα σιφόνι

Το σημείο σύνδεσης πρέπει να ασφαλιστεί με έναν σφιγκτήρα εύκαμπτου σωλήνα, Ø 24 - 40 mm (ειδικά καταστήματα).

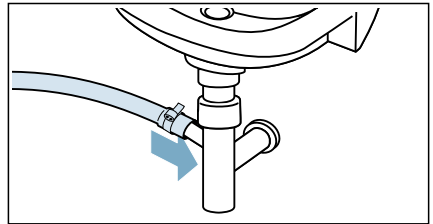

### ■ Αποχέτευση σε έναν νιπτήρα

Ασφαλίστε τον εύκαμπο σωλήνα αποχέτευσης, για να μη γλιστρήσει έξω. Η καμπύλη διατίθεται στην υπηρεσία εξυπηρέτησης πελατών: Αριθμός ξεχωριστού εξαρτήματος 00655300

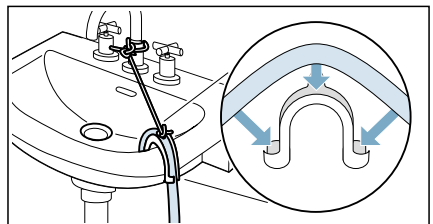

- **Εκκενώνετε το νερό μέσα σε έναν πλαστικό σωλήνα με ελαστικό δακτύλιο ή σε ένα φρεάτιο αποχέτευσης**

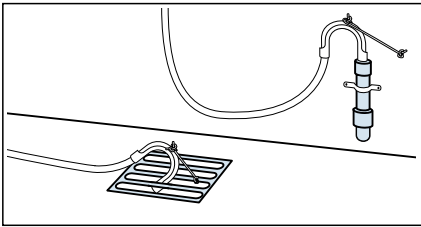

**Υπόδειξη:** Ο πλαστικός σωλήνας δεν είναι σπάνταρ εξάρτημα, είναι διαθέσιμος στα ειδικά καταστήματα.

## Ευθυγράμμιση

Ευθυγραμμίστε τη συσκευή χρησιμοποιώντας ένα αλφάδι.

Η λανθασμένη ευθυγράμμιση μπορεί να προκαλέσει δυνατούς θορύβους, κραδασμούς και το "περπάτημα" της συσκευής.

1. Λύστε τα παξιμάδια ασφαλείας χρησιμοποιώντας ένα κλειδί, περιστρέφοντάς το στην κατεύθυνση των δεικτών του ρολογιού.

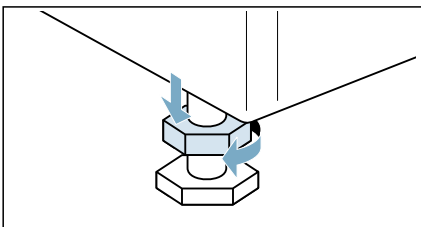

2. Ελέγξτε την ευθυγράμμιση της συσκευής με ένα αλφάδι και ρυθμίστε την εάν είναι απαραίτητο. Αλλάξτε το ύψος περιστρέφοντας τα πόδια της συσκευής. Και τα τέσσερα πόδια της συσκευής πρέπει να στέκονται σταθερά πάνω στο έδαφος.

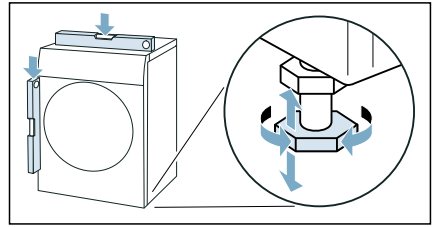

3. Σφίξτε το παξιμάδι ασφαλείας πάνω στο περίβλημα. Στο πλαίσιο αυτό, κρατήστε τα πόδια σταθερά και μη ρυθμίζετε τα ύψη τους. Τα παξιμάδια ασφαλείας και στα τέσσερα πόδια της συσκευής πρέπει να βιδωθούν σταθερά πάνω στο περίβλημα.

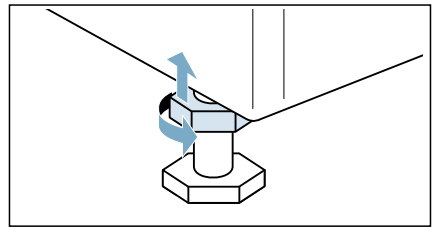

## Ηλεκτρική σύνδεση

### **⚠ Προειδοποίηση** **Κίνδυνος θανάτου!**

Υπάρχει κίνδυνος ηλεκτροπληξίας, εάν αγγίξετε ηλεκτροφόρα μέρη.

- Μην αγγίζετε ή μην κρατάτε ποτέ το φις με υγρά χέρια.
- Όταν αφαιρείτε το καλώδιο τροφοδοσίας από την πρίζα, τραβάτε πάντοτε το φις και ποτέ το καλώδιο, διαφορετικά το καλώδιο θα μπορούσε να υποστεί ζημιά.

Προσέξτε τις ακόλουθες πληροφορίες και βεβαιωθείτε, ότι:

### Υποδείξεις

- Η τάση του ρεύματος και η τάση που αναφέρεται στη συσκευή (πινακίδα τύπου) είναι η ίδια.  
Η συνδεδεμένη ισχύς και η απαραίτητη ασφάλεια αναφέρονται στην πινακίδα τύπου.
- Η συσκευή είναι συνδεδεμένη σε εναλλασσόμενο ρεύμα μόνο μέσω μιας σωστά εγκατεστημένης γειωμένης πρίζας (σούκο).
- Το φινιρίσμα ταιριάζει στην πρίζα.
- Το σύστημα γείωσης είναι σωστά εγκατεστημένο.
- Το καλώδιο τροφοδοσίας επιτρέπεται να αντικατασταθεί μόνο από έναν ειδικευμένο ηλεκτρολόγο (εάν αυτό είναι απαραίτητο). Ανταλλακτικά καλώδια τροφοδοσίας είναι διαθέσιμα από το σέρβις πελατών.
- Δε χρησιμοποιούνται πολύπριζα/πολλαπλοί σύνδεσμοι ή καλώδια επέκτασης (μπαλαντέζες).
- Εάν χρησιμοποιείται ένας μικροαυτόματος διακόπτης προστασίας, χρησιμοποιείτε μόνο έναν τύπο που εμφανίζει αυτό το σύμβολο: . Μόνο αυτό το σύμβολο εγγυάται τη συμμόρφωση με τους εκάστοτε ισχύοντες κανονισμούς.
- Το φινιρίσμα είναι πάντοτε προσιτό.
- Το καλώδιο τροφοδοσίας δε λυγίζεται, συνθλίβεται, τροποποιείται, κόβεται ή έρχεται σε επαφή με πηγές θερμότητας.

## Πριν το πλύσιμο για πρώτη φορά

Η συσκευή επιθεωρήθηκε διεξοδικά προτού εγκαταλείψει το εργοστάσιο. Για να απομακρυνθούν τα τυχόν υπολείμματα του νερού της δοκιμής, εκτελέστε το πρόγραμμα **Καθαρισμός κάδου** την πρώτη φορά **χωρίς** ρούχα.

### Υπόδειξη:

- Η συσκευή πρέπει να είναι εγκατεστημένη και συνδεδεμένη σωστά.  
→ *"Τοποθέτηση και σύνδεση"* στη σελίδα 15
  - Μη θέσετε ποτέ σε λειτουργία μια χαλασμένη συσκευή.
1. Βάλτε το φινιρίσμα στην πρίζα.
  2. Ανοίξτε τη βάννα του νερού.
  3. Πατήστε το πλήκτρο **Ⓞ**, μέχρι να ανάψει η ενδεικτική λυχνία, ελευθερώστε το πλήκτρο. Η συσκευή ενεργοποιείται.
  4. Κλείστε την πόρτα. Μην τοποθετήσετε ρούχα μέσα στη συσκευή.
  5. Επιλέξτε το πρόγραμμα **Καθαρισμός κάδου 90°C**.
  6. Ανοίξτε τη θήκη απορρυπαντικού.
  7. Χύστε περίπου 1 λίτρο νερό στο θάλαμο **II**.
  8. Προσθέστε απορρυπαντικό πλήρους πλύσης στο θάλαμο **II** σύμφωνα με τις οδηγίες του κατασκευαστή για μικρή ρύπανση.

**Υπόδειξη:** Για την αποφυγή υπερβολικού αφρίσματος χρησιμοποιήστε μόνο τη μισή συνιστούμενη ποσότητα απορρυπαντικού. Μη χρησιμοποιήσετε κανένα απορρυπαντικό μάλλινων ή ήπιο απορρυπαντικό.

9. Κλείστε τη θήκη απορρυπαντικού.
10. Επιλέξτε **▷∞∞**.
11. Όταν το πρόγραμμα λήξει, πατήστε το πλήκτρο **Ⓞ**, μέχρι να σβήσει η ενδεικτική λυχνία, ελευθερώστε το πλήκτρο.

**Η συσκευή σας είναι τώρα έτοιμη για χρήση.**

## Μεταφορά

π.χ. όταν μετακινείται στο σπίτι

### Εργασίες προετοιμασίας:

1. Κλείστε τη βάννα του νερού.
2. Μειώστε την πίεση του νερού στον εύκαμπτο σωλήνα παροχής.  
→ Σελίδα 49
3. Αδειάστε το υπόλοιπο νερό.  
→ Σελίδα 47

4. Αποσυνδέστε τη συσκευή από το ηλεκτρικό δίκτυο.
5. Αφαιρέστε τους εύκαμπτους σωλήνες.
6. Αδειάστε τους θαλάμους.  
→ "Θήκη του απορρυπαντικού και περίβλημα" στη σελίδα 47

**Τοποθέτηση των ασφαλειών μεταφοράς:**

1. Αφαιρέστε τα καλύμματα και τοποθετήστε τα σε μια ασφαλή θέση.  
**Υπόδειξη:** Χρησιμοποιήστε ένα κατσαβίδι, εάν είναι απαραίτητο.

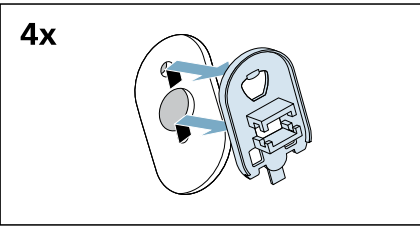
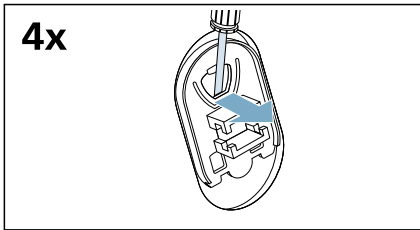

2. Τοποθετήστε και τους τέσσερις δακτύλιους.

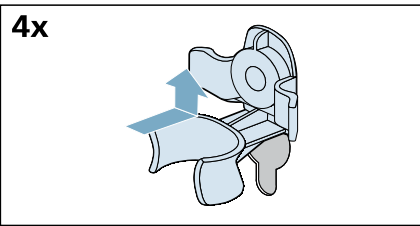

- a) Σφίξτε το καλώδιο τροφοδοσίας με ασφάλεια στα στηρίγματα.

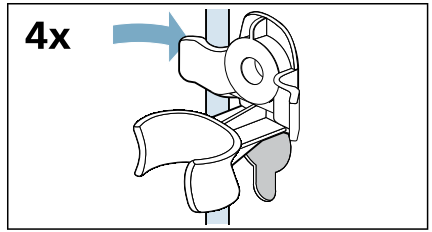

- b) Τοποθετήστε και σφίξτε τις βίδες.

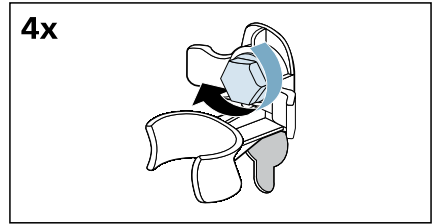

- c) Σφίξτε τους εύκαμπτους σωλήνες με ασφάλεια στα στηρίγματα.

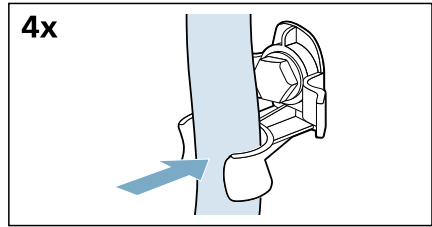

**Πριν θέσετε ξανά σε λειτουργία τη συσκευή:**

**Υποδείξεις**

- Τα γόνατα στήριξης **πρέπει** να αφαιρούνται.  
→ "Αφαίρεση γονάτων στήριξης" στη σελίδα 18
- Τα στηρίγματα μεταφοράς **πρέπει** να έχουν αφαιρεθεί.  
→ "Αφαίρεση των ασφαλειών μεταφοράς" στη σελίδα 17
- Βάλτε περίπου 1 λίτρο νερού μέσα στον θάλαμο **II**, επιλέξτε το πρόγραμμα **Άντληση** και ξεκινήστε. Αυτό θα αποτρέψει να χυθεί κατά την επόμενη πλύση το απορρυπαντικό απευθείας στην αποχέτευση.

## Γνωρίστε τη συσκευή

### Συσκευή

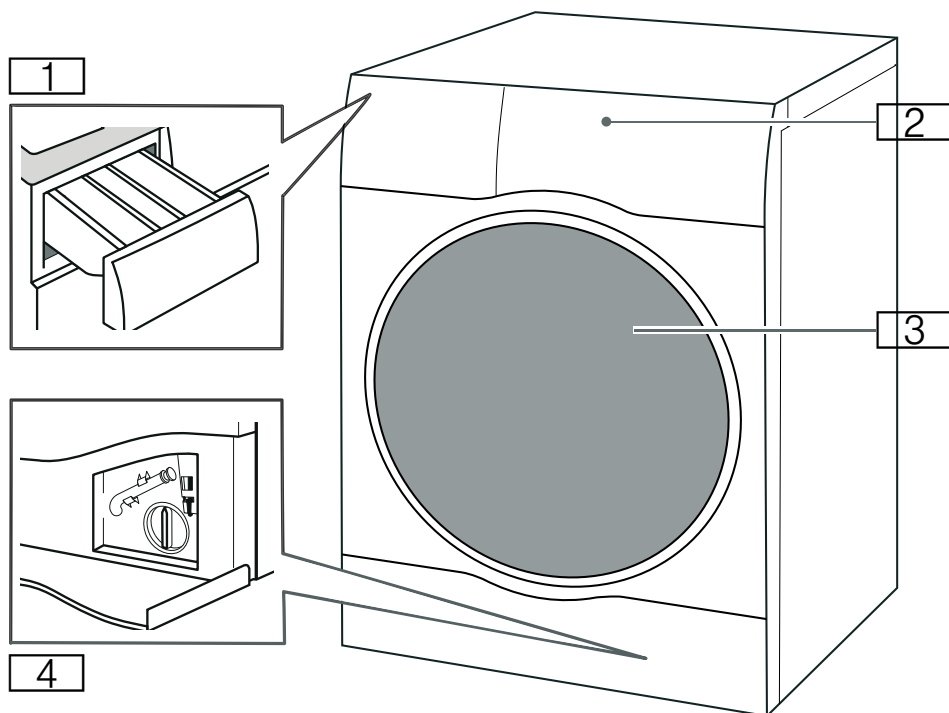

- |   |
|---|
| 1 |
|---|

 Θήκη απορρυπαντικού
- |   |
|---|
| 2 |
|---|

 Πίνακας ελέγχου/οθόνη αφής
- |   |
|---|
| 3 |
|---|

 Πόρτα πλήρωσης
- |   |
|---|
| 4 |
|---|

 Θυρίδα σέρβις



## Πίνακας ελέγχου

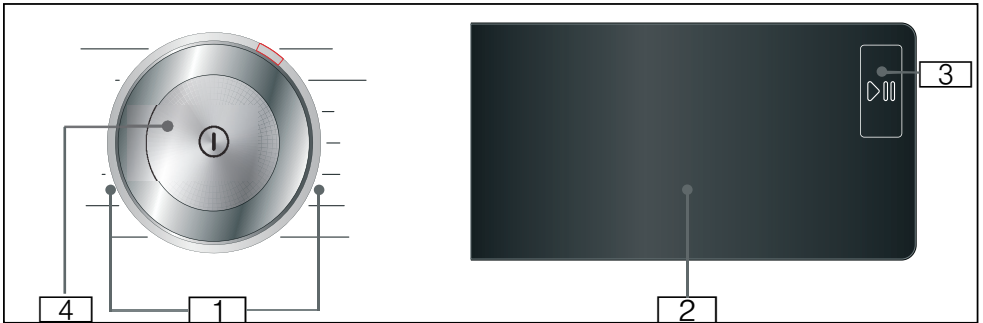

- 1** Προγράμματα που μπορούν να επιλεγούν.
- 2** Οθόνη αφής
- 3** Πλήκτρο Έναρξη/Στάση  
Πατήστε ελαφρά το πλήκτρο ▷|| για να ξεκινήσετε, να διακόψετε (π.χ. επαναφόρτωση ρούχων) και να ακυρώσετε το πρόγραμμα.
- 4** Πλήκτρο ενεργοποίησης  
Πατήστε το πλήκτρο ① για να ενεργοποιήσετε/απενεργοποιήσετε τη συσκευή.

## Οθόνη αφής

### Προεπιλεγμένες ρυθμίσεις προγράμματος

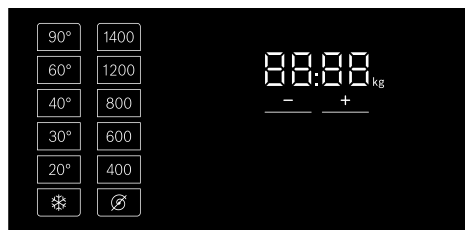

Οθόνη	Ρύθμιση	Περιγραφή
* - 90 °	Θερμοκρασία	Η θερμοκρασία μπορεί να ρυθμιστεί σε °C * = κρύο
☉ , 400 - 1400*	Αριθμός στροφών στύψιματος	Αριθμός στροφών στύψιματος σε στροφές ανά λεπτό. ☉ = Κανένα στύψιμο
2:30*	Υπολειπόμενος χρόνος προγράμματος	Ο υπολειπόμενος χρόνος του προγράμματος εξαρτάται από την επιλογή του προγράμματος σε h:min (ώρες:λεπτά)
0,5 - 24 ώρες	Χρόνος "Λήξη σε"	Το πρόγραμμα λήγει μετά από ... h (h = ώρες)
10.0* kg/ 6.0* kg	Μέγιστο φορτίο για Πλύση/Στέγνωμα	Συνιστούμενο φορτίο σε kg
* Ανάλογα με το επιλεγμένο μοντέλο και πρόγραμμα.		

### Πρόσθετες ρυθμίσεις προγράμματος



Οθόνη	Ρύθμιση
	Wash+Dry
	Dry
	☉* (Στέγνωμα ντουλάπας+)
	☉ (Στέγνωμα ντουλάπας)
	☉ (Στέγνωμα σιδερώματος)
	☉ (Πρόπλυση)
	☉ (Πρόσθετο ξέβγ.)
	☉ (Water Plus)
	☉ (Λιγότερο Σιδέρωμα)
	☉ (Hygiene care)
	Speed (Ταχύτητα)
	Eco (Οικονομικό)
	☆ (Memory)
	☉ (Αθόρυβη)

→ "Πρόσθετες ρυθμίσεις προγράμματος" στη σελίδα 37

## Δείκτες κατάστασης για την πρόοδο του προγράμματος (σειρά προγράμματος)

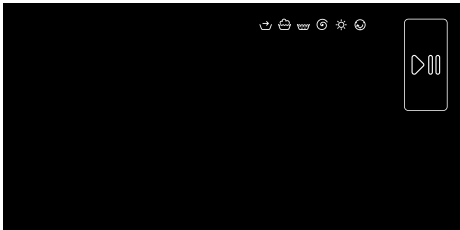

Οθόνη	Ρύθμιση
▷∞∞	Πλήκτρο Έναρξη/Στάση
↘	Προεπεξεργασία
🧺	Πλύση
🧺	Ξέβγαλμα
🌀	Στύψιμο/Αποστράγγιση
☀️	Στέγνωμα
😊	Προστασία τσαλακώματος
End	Τερματισμός προγράμματος

## Ρούχα

### Προετοιμασία των ρούχων για την πλύση

#### Προστασία του πλυντηρίου και της συσκευής σας

#### Προσοχή!

#### Ζημιά στη συσκευή / στα υφάσματα

Ξένα αντικείμενα (π.χ. κέρματα, συνδετήρες χαρτιών, βελόνες, καρφιά) μπορεί να προξενήσουν ζημιά στα ρούχα ή σε εξαρτήματα της συσκευής.

Όταν προετοιμάζετε τα ρούχα σας, πρέπει να προσέξετε τις ακόλουθες οδηγίες:

- Ακολουθείτε πάντοτε τις οδηγίες του κατασκευαστή, όταν προσθέτετε όλα τα απορρυπαντικά, τα βοηθητικά μέσα καθαρισμού, τα μέσα φοντίδας και τα μέσα καθαρισμού.
- Μην υπερβαίνετε το μέγιστο φορτίο. Η υπερπλήρωση θα επηρεάσει το αποτέλεσμα πλύσης.
- Κρατήστε τα απορρυπαντικά και τα μέσα καθαρισμού για την προεπεξεργασία των ρούχων (π.χ. καθαριστικό λεκέδων, σπρέι πρόπλυσης, κ.α.) μακριά από τις επιφάνειες της συσκευής. Χρησιμοποιώντας ένα υγρό πανί, απομακρύνετε αμέσως όλα τα υπολείμματα σπρέι και τα άλλα τυχόν υπολείμματα ή σταγονίδια.
- Αδειάστε τις τσέπες. Αφαιρέστε όλα τα ξένα αντικείμενα.
- Αφαιρέστε τα μεταλλικά αντικείμενα (συνδετήρες χαρτιού, κτλ.).
- Γυρίστε τα παντελόνια, τα πλεκτά και τα ρούχα με ειδική ύφανση, π.χ. φόρμες γυμναστικής, μπλουζάκια ή φούτερ από την ανάποδη μεριά.
- Βεβαιωθείτε ότι οι στηθόδεσμοι με μπαλόνες πλένονται στο πλυντήριο.
- Πλύνετε τα λεπτά/ευπαθή σε ένα δίχτυ ή μια σακούλα (κάλτσες, στηθόδεσμοι με μπαλόνες κτλ.).
- Κλείστε τα φερμουάρ, κουμπώστε τα καλύμματα.

## el Ρούχα







- Βουρτσίστε την άμμο από τις τσέπες και τα ρεβέρ.
- Αφαιρέστε τα πιαστράκια από τις κουρτίνες ή βάλτε τα μέσα σ' ένα δίχτυ/σακούλα.

### Ταξινόμηση των ρούχων

Ταξινομήστε τα ρούχα σας σύμφωνα με τις οδηγίες φροντίδας και τις υποδείξεις του κατασκευαστή στις ετικέτες φροντίδας των ρούχων, ανάλογα με:

- Το είδος υφάσματος/ινών
- Χρώμα  
**Υπόδειξη:** Τα ρούχα μπορεί να ξεβάψουν. Πλένετε τα λευκά ρούχα ξεχωριστά από τα χρωματιστά. Πλένετε τα νέα χρωματιστά ρούχα την πρώτη φορά ξεχωριστά.
- Ρύπανση  
Πλένετε τα ρούχα με το ίδιο επίπεδο ρύπανσης μαζί.  
Μερικά παραδείγματα επιπέδων ρύπανσης μπορείτε να βρείτε στο κεφάλαιο
  - **Μικρή:** Δε χρειάζεται επεξεργασία προηγουμένως, επιλέξτε τη ρύθμιση **Speed (Ταχύτητα)**, εάν είναι απαραίτητο.
  - **Κανονική**
  - **Μεγάλη:** Φορτώνετε λιγότερα ρούχα, χρειάζεται πρώτα προεπεξεργασία ή μούλιασμα των ρούχων.
  - **Λεκέδες:** Απομακρύνετε/επεξεργαστείτε προηγουμένως τους λεκέδες, όσο είναι ακόμη νωποί. Πρώτα υγράνετέ τους με σαπουνάδα, μην τους τρίψετε. Μετά, πλύνετε τα κομμάτια ρούχων με το κατάλληλο πρόγραμμα. Μερικές φορές οι δύσκολοι λεκέδες μπορούν να αφαιρεθούν μόνο μετά από πολλές πλύσεις.

- Σύμβολα στις ετικέτες φροντίδας των ρούχων



-  Κατάλληλα για κανονική διαδικασία πλύσης, π.χ. πρόγραμμα Βαμβακερά
-  Μια προσεκτική διαδικασία πλύσης είναι απαραίτητη, π.χ. πρόγραμμα Συνθετικά
-  Μια ιδιαίτερα προσεκτική διαδικασία πλύσης είναι απαραίτητη, π.χ. πρόγραμμα Μεταξωτά
-  Κατάλληλο για πλύση με το χέρι, π.χ. πρόγραμμα  Μάλλινα
-  Δεν πλένονται στο πλυντήριο ρούχων.

### Προετοιμασία των ρούχων για το στέγνωμα

**Υπόδειξη:** Για να εξασφαλίσετε ένα ομοιόμορφο αποτέλεσμα στεγνώματος, ταξινομήστε τα ρούχα ανάλογα με:

- Το είδος του υφάσματος
- Τα σύμβολα φροντίδας, τα οποία υπάρχουν στις ετικέτες φροντίδας των ρούχων.

Στεγνώνετε μόνο ρούχα που φέρουν την ετικέτα "Κατάλληλα για στεγνωτήριο" ή τα οποία έχουν τα ακόλουθα σύμβολα φροντίδας:

-  : Μπορείτε να επιλέξετε **Βαμβακερά/Αντιαλλεργικό/MyTime + Dry**
-  : Μπορείτε να επιλέξετε **Συνθετικά/Ανάμεικτα/  Μάλλινα/ Πουπουλένια/Αθλητικά/Μικροίνες/ Πουκάμισα/ρούχα γραφείου + Dry**

Για τα ακόλουθα υφάσματα δεν πρέπει να χρησιμοποιείται η λειτουργία στεγνώματος:





















- ☒ = Σύμβολο φροντίδας "Μην το στεγνώνετε"
- Ευαίσθητα (μεταξωτά, συνθετικές κουρτίνες).
- Υφάσματα, τα οποία εμπεριέχουν αφρώδες καουτσούκ ή παρόμοια υλικά.
- Υφάσματα, τα οποία είναι επεξεργασμένα με εύφλεκτα υγρά, π.χ. με καθαριστικό λεκέδων, πετρελαϊκός αιθέρας, διαλύτες. Κίνδυνος έκρηξης
- Υφάσματα, τα οποία εμπεριέχουν ακόμη σπρέι μαλλιών ή παρόμοιες ουσίες.

























### Υποδείξεις























- Πριν το στέγνωμα τα υφάσματα που πλένονται στο χέρι πρέπει να στυφτούν με τον κατάλληλο αριθμό στροφών στυψίματος.
- Πριν το στέγνωμα, στύψτε τα ρούχα με τον κατάλληλο αριθμό στροφών. Συνιστάται ένας αριθμός στροφών στυψίματος πάνω από 1.000 στροφές ανά λεπτό για βαμβακερά, πάνω από 800 στροφές ανά λεπτό για ευαίσθητα υφάσματα.
- Μη σιδερώνετε τα πλυμένα ρούχα αμέσως μετά το στέγνωμα. Συνιστάται να γυρίσουν πρώτα τα ρούχα, για την ομοιόμορφη κατανομή της υπόλοιπης υγρασίας.
- Για να εξασφαλιστεί μια καλή απόδοση στεγνώματος τα παπλώματα, τα φροτέ και τα άλλα μεγάλα υφάσματα πρέπει να στεγνώνουν ξεχωριστά. Μη στεγνώνετε περισσότερα από 6 φροτέ υφάσματα (ή 5 kg).
- Μην υπερβαίνετε το μέγιστο φορτίο.

## Επισκόπηση προγραμμάτων

























### Επλέξιμα προγράμματα

Πρόγραμμα/Είδος ρούχων	Επιλογές/Πληροφορίες
<p><b>Όνομα του προγράμματος</b> Σύντομη επεξήγηση του προγράμματος και για ποια υφάσματα είναι κατάλληλο.</p>	<p>Μέγιστο φορτίο για πλύση/ Μέγιστο φορτίο για στέγνωμα Μέγιστο φορτίο σε kg ανάλογα με το μοντέλο και το πρόγραμμα επιλέξιμη θερμοκρασία* σε °C επιλέξιμος αριθμός στροφών στυψίματος* σε στροφές ανά λεπτό δυνατές πρόσθετες ρυθμίσεις* προγράμματος</p>
<p><b>Βαμβακερά</b> Ανθεκτικά υφάσματα, ανθεκτικά στη θερμότητα υφάσματα κατασκευασμένα από βαμβακερά ή λινά υλικά.</p>	<p>10.0 (5,0**) kg/6,0 kg * - 90 °C 400 - 1400 στροφές/λεπτό Speed (Ταχύτητα), Eco (Οικονομικό), , , , , , , , Wash+Dry, Dry, * (Στέγνωμα ντουλάπας+),  (Στέγνωμα ντουλάπας),  (Στέγνωμα σιδερώματος)</p>
<p><b>Συνθετικά</b> Υφάσματα από συνθετικά υλικά ή ασπρόρουχα.</p>	<p>4,0 kg/2,5 kg * - 60 °C 400 - 1400 στροφές/λεπτό Speed (Ταχύτητα), Eco (Οικονομικό), , , , , , , , Wash+Dry, Dry, * (Στέγνωμα ντουλάπας+),  (Στέγνωμα ντουλάπας),  (Στέγνωμα σιδερώματος)</p>
<p>* Ανάλογα με το μοντέλο και το πρόγραμμα. ** Μειωμένο φορτίο με <b>Speed (Ταχύτητα)</b> την πρόσθετη ρύθμιση προγράμματος.</p>	

Πρόγραμμα/Είδος ρούχων	Επιλογές/Πληροφορίες
<b>Ανάμεικτα</b> Ανάμεικτο φορτίο από βαμβακερά και συνθετικά υφάσματα.	4,0 kg/2,5 kg * - 40 °C 400 - 1400 στροφές/λεπτό Speed (Ταχύτητα), Eco (Οικονομικό),  , (Water Plus),  , (Λιγότερο Σιδερώμα),  , (Hygiene care),  , (Πρόσθετο Ξέβγ.),  , (Πρόπλυση), ☆ (Memory),  , (Αθόρυβη), Wash+Dry, Dry,  * (Στέγνωμα ντουλάπας+),  , (Στέγνωμα ντουλάπας),  , (Στέγνωμα σιδερώματος)
<b>Μεταξωτά</b> Για ευαισθητά, πλενόμενα υφάσματα, π.χ. μεταξωτά, σατέν, συνθετικά ή ασπρόρουχα (π.χ. μεταξωτές μπλούζες, μεταξωτά κασκόλ).	2,0 kg/- * - 40 °C  - 800 στροφές/λεπτό Speed (Ταχύτητα), Eco (Οικονομικό),  , (Water Plus),  , (Λιγότερο Σιδερώμα),  , (Πρόσθετο Ξέβγ.),  , (Πρόπλυση), ☆ (Memory),  , (Αθόρυβη)
 <b>Μάλλινα</b> Υφάσματα που πλένονται στο χέρι ή στο πλυντήριο και είναι κατασκευασμένα από μαλλί ή περιέχουν μαλλί, ιδιαίτερα απαλό πρόγραμμα πλύσης για να αποφύγετε τη συρρίκνωση των ρούχων, με μεγάλα διαλείμματα στο πρόγραμμα (στα οποία τα ρούχα παραμένουν στο νερό). <b>Υπόδειξη:</b> Για να αποφευχθεί η συρρίκνωση ρούχων, μετά το στέγνωμα εξακολουθούν να περιέχουν μια μικρή ποσότητα νερού, αφαιρέστε τα ρούχα το συντομότερο δυνατό μετά το τέλος του προγράμματος και απλώστε τα επίπεδα για να στεγνώσουν.	2,0 kg/1,0 kg * - 40 °C  - 800 στροφές/λεπτό ☆ (Memory),  , (Αθόρυβη), Wash+Dry, Dry,  , (Στέγνωμα σιδερώματος)
<b>Πουπουλένια</b> Υφάσματα που πλένονται στο πλυντήριο με γέμιση από πούπουλα, επίσης κατάλληλα για κομμάτια ρούχων με γέμιση από συνθετικές ίνες. <b>Υποδείξεις</b> <ul style="list-style-type: none"> <li>■ Συνίσταται να ανοίγετε το φερμουάρ πριν το στέγνωμα και να γυρίζετε την εσωτερική πλευρά προς τα έξω.</li> <li>■ Χρησιμοποιείτε ειδικό απορρυπαντικό για πούπουλα.</li> </ul>	1,5 kg/1,5 kg * - 60 °C 400 - 1200 στροφές/λεπτό Speed (Ταχύτητα), Eco (Οικονομικό),  , (Water Plus),  , (Hygiene care),  , (Πρόσθετο Ξέβγ.), ☆ (Memory), Wash+Dry, Dry,  * (Στέγνωμα ντουλάπας+),  , (Στέγνωμα ντουλάπας)
* Ανάλογα με το μοντέλο και το πρόγραμμα. ** Μειωμένο φορτίο με <b>Speed (Ταχύτητα)</b> την πρόσθετη ρύθμιση προγράμματος.	

Πρόγραμμα/Είδος ρούχων	Επιλογές/Πληροφορίες
<p><b>Ξέβγαλμα/Στύψιμο/Αντληση</b></p> <p>Συνδυασμένο πρόσθετο πρόγραμμα για το ξέβγαλμα και το στύψιμο των ρούχων και για την άντληση του νερού ξεβγάλματος</p> <p><b>Υπόδειξη:</b> Η ρύθμιση  (<b>Πρόσθετο ξέβγ.</b>) ενεργοποιείται στο εργοστάσιο για αυτό το πρόγραμμα.</p> <p><b>Εάν θέλετε μόνο να στύψετε τα ρούχα:</b> Απενεργοποιήστε τη ρύθμιση  (<b>Πρόσθετο ξέβγ.</b>) και εφόσον απαιτείται, ρυθμίστε τον αριθμό των στροφών στυψίματος.</p> <p><b>Εάν θέλετε μόνο να αποχετεύσετε το νερό:</b> Απενεργοποιήστε τη ρύθμιση  (<b>Πρόσθετο ξέβγ.</b>) και επιλέξτε τη ρύθμιση .</p>	<p>-</p> <p>-</p> <p> - 1400 στροφές/λεπτό</p> <p> (Water Plus),  (Λιγότερο Σιδέρωμα),  (Πρόσθετο ξέβγ.), ☆ (Memory), Wash+Dry, * (Στέγνωμα ντουλάπας+),  (Στέγνωμα ντουλάπας),  (Στέγνωμα σιδερώματος)</p>
<p><b>Καθαρισμός κάδου</b></p> <p>Ειδικό πρόγραμμα για υγιεινή του κάδου ή αφαίρεση χνουδιών. Μην τοποθετήσετε ρούχα.</p> <p>90 °C = αντιβακτηριακό πρόγραμμα. 40 °C = αντιβακτηριακό πρόγραμμα, ειδικό απορρυπαντικό καθαρισμού κάδου μπορεί να χρησιμοποιηθεί.</p> <p>* = μη αντιβακτηριακό πρόγραμμα, για την αφαίρεση μαλλιών ή χνουδιών από τον κάδο.</p> <p>Η ένδειξη προγράμματος <b>Καθαρισμός κάδου</b> αναβοσβήνει, σε περίπτωση που δεν έχετε χρησιμοποιήσει κανένα πρόγραμμα σε μια θερμοκρασία 60 °C ή υψηλότερη για μια παρατεταμένη χρονική περίοδο.</p> <p><b>Υποδείξεις</b></p> <ul style="list-style-type: none"> <li>■ Ενεργοποίηση/απενεργοποίηση του σήματος πληροφοριών Καθαρισμός κάδου. → "Ενεργοποίηση/απενεργοποίηση του σήματος φροντίδας του κάδου" στη σελίδα 45</li> <li>■ Ακολουθείτε πάντα τις οδηγίες του κατασκευαστή, όταν προσθέτετε το απορρυπαντικό.</li> </ul>	<p>0,0 kg/-</p> <p> , 40 °C, 90 °C</p> <p>1200</p> <p>☆ (Memory),  (Αθόρυβη)</p>
<p><b>Αντιαλλεργικό</b></p> <p>Ανθεκτικά υφάσματα, βαμβακερά ή λινά.</p> <p><b>Υπόδειξη:</b> Ιδιαίτερα κατάλληλο για το πλύση ρούχων που πρέπει να είναι υγιεινά καθαρά και ιδιαίτερα απαλό στο ευαίσθητο δέρμα χάρη στον κύκλο πλύσης μεγαλύτερης χρονικής διάρκειας σε μια προκαθορισμένη θερμοκρασία, υψηλότερη στάθμη νερού και μεγαλύτερη λειτουργία στυψίματος.</p>	<p>6,5 kg/5,0 kg</p> <p> - 60 °C</p> <p>400 - 1400 στροφές/λεπτό</p> <p>Speed (Ταχύτητα), Eco (Οικονομικό),  (Water Plus),  (Λιγότερο Σιδέρωμα),  (Hygiene care),  (Πρόσθετο ξέβγ.),  (Πρόπλυση), ☆ (Memory),  (Αθόρυβη), Wash+Dry, Dry, * (Στέγνωμα ντουλάπας+),  (Στέγνωμα ντουλάπας),  (Στέγνωμα σιδερώματος)</p>
<p>* Ανάλογα με το μοντέλο και το πρόγραμμα. ** Μειωμένο φορτίο με <b>Speed (Ταχύτητα)</b> την πρόσθετη ρύθμιση προγράμματος.</p>	



Πρόγραμμα/Είδος ρούχων	Επιλογές/Πληροφορίες
<b>Αθλητικά/Μικροίνες</b> Κατάλληλο για αθλητικά ρούχα κατασκευασμένα από μικροίνες, π.χ. ακρυλικά, νάιλον, σπάντεξ κ.α.	2,0 kg/2,0 kg * - 40 °C 400 - 800 στροφές/λεπτό Speed (Ταχύτητα), Eco (Οικονομικό),  , (Water Plus),  , (Λιγότερο Σιδέρωμα),  , (Πρόσθετο ξέβγ.),  , (Πρόπλυση), ☆ (Memory),  , (Αθόρυβη), Wash+Dry, Dry,  , (Στέγνωμα ντουλάπας+),  , (Στέγνωμα ντουλάπας),  , (Στέγνωμα σιδερώματος)
<b>Πουκάμισα/ρούχα γραφείου</b> Πουκάμισα ή μπλούζες χωρίς σιδέρωμα βαμβακερά, λινά, από συνθετικές ίνες ή ασπρόρουχα.	2,0 kg/2,0 kg * - 60 °C 400 - 800 στροφές/λεπτό Speed (Ταχύτητα), Eco (Οικονομικό),  , (Water Plus),  , (Λιγότερο Σιδέρωμα),  , (Hygiene care),  , (Πρόσθετο ξέβγ.),  , (Πρόπλυση), ☆ (Memory),  , (Αθόρυβη), Wash+Dry, Dry,  , (Στέγνωμα ντουλάπας),  , (Στέγνωμα σιδερώματος)
<b>MyTime</b> Ανάμεικτα, για ελαφρά λερωμένα ρούχα, βαμβακερά και συνθετικά. Η διάρκεια του προγράμματος μπορεί να ρυθμιστεί κάθε φορά. Η μέγιστη διάρκεια προγράμματος για πλύση είναι 60 λεπτά και για στέγνωμα 120 λεπτά και μπορεί να μειωθεί σε βήματα των 10 λεπτών.	2,0 kg/6,0 kg * - 40 °C 400 - 1200 στροφές/λεπτό  , (Water Plus),  , (Λιγότερο Σιδέρωμα),  , (Πρόσθετο ξέβγ.), ☆ (Memory),  , (Αθόρυβη), Dry,  , (Στέγνωμα σιδερώματος)
<b>Υποδείξεις</b> <ul style="list-style-type: none"> <li>■ Επιμηκύνετε τη διάρκεια του προγράμματος με την , (<b>Πρόσθετο ξέβγ.</b>) πρόσθετη ρύθμιση προγράμματος.</li> <li>■ Η προεπιλεγμένη ρύθμιση του προγράμματος , (<b>Λήξη σε</b>) δεν μπορεί να επιλεγεί για αυτό το πρόγραμμα.</li> <li>■ Εάν χρησιμοποιείτε αυτό το πρόγραμμα για στέγνωμα, δεν μπορεί να προστεθεί απορρυπαντικό.</li> </ul>	
<b>Γρήγορο 15'/Πλ.&amp;Στέγν. 60'</b> Για μικρή ποσότητα από ελαφρά λερωμένα βαμβακερά, λινά, συνθετικά ρούχα ή ασπρόρουχα. Περίπου 15 λεπτά για πλύση. Εάν έχει επιλεγεί η λειτουργία στεγνώματος, ακολουθεί μια άλλη διαδικασία στεγνώματος περίπου 45 λεπτά.	2,0 kg/1,0 kg * - 40 °C 400 - 1200 στροφές/λεπτό ☆ (Memory),  , (Αθόρυβη), Wash+Dry,  , (Στέγνωμα ντουλάπας)
<b>Υπόδειξη:</b> Το προεπιλεγμένο πρόγραμμα είναι <b>Γρήγορο 15'</b> . Μπορείτε να αλλάξετε στο πρόγραμμα <b>Πλ.&amp;Στέγν. 60'</b> αγγίζοντας το κουμπί <b>Wash+Dry</b> .	
* Ανάλογα με το μοντέλο και το πρόγραμμα. ** Μειωμένο φορτίο με <b>Speed (Ταχύτητα)</b> την πρόσθετη ρύθμιση προγράμματος.	

Πρόγραμμα/Είδος ρούχων	Επιλογές/Πληροφορίες
<b>Φρεσκάρισμα</b>	-/1,0 kg
Πρόγραμμα αφαίρεσης της οσμής και μείωσης του τσαλακώματος, ενδείκνυται για μάλλινα και λινά υφάσματα, κουστούμια, κ.α. τα οποία δε χρειάζονται συχνή πλύση.	-
	-
<b>Υποδείξεις</b>	☆ (Memory), ☼ (Αθόρυβη), Dry
<ul style="list-style-type: none"> <li>■ Συνίσταται καλύτερα το κρέμασμα των ρούχων για 3-5 λεπτά σε ένα περιβάλλον αερισμού μετά το τέλος του προγράμματος. Εάν χρησιμοποιείτε το πρόγραμμα επανειλημμένα, συνίσταται η εκτέλεση του προγράμματος πλύσης στη μέση, για να αφαιρέσετε την οσμή που είναι προσκολλημένη στον κάδο.</li> <li>■ Το απορρυπαντικό δεν μπορεί να προστεθεί για αυτό το πρόγραμμα.</li> </ul>	
* Ανάλογα με το μοντέλο και το πρόγραμμα.	
** Μειωμένο φορτίο με <b>Speed (Ταχύτητα)</b> την πρόσθετη ρύθμιση προγράμματος.	

## Πίνακας στεγνώματος

Συνιστώμενο πρόγραμμα στεγνώματος	Επιλογή	Φορτίο στεγνώματος (kg)	Προβλεπόμενος χρόνος στεγνώματος (λεπτά)			
			☁ (Στέγνωμα σιδερώματος)	☀ (Στέγνωμα ντουλάπας)	☀+ (Στέγνωμα ντουλάπας+)	
Βαμβακερά/Αντιαλλεργικό	Speed (Ταχύτητα)	1.0-2.0	40-50	50-70	65-90	
		2.0-4.0	50-75	70-95	90-135	
		4.0-6.0	75-90	95-120	135-160	
	Eco (Οικονομικό)	1.0-2.0	45-65	60-90	75-110	
		2.0-4.0	65-115	90-160	110-185	
		4.0-6.0	115-150	160-240	185-265	
Συνθετικά/Ανάμεικτα/Αθλητικά/Μικροίνες/Πουκάμισα/ρούχα γραφείου	Speed (Ταχύτητα)	0.5-1.5	30-40	35-60	45-80	
		1.5-2.5	40-60	60-90	80-110	
	Eco (Οικονομικό)	0.5-1.5	35-50	55-80	75-105	
		1.5-2.5	50-75	80-120	105-145	
	Πουπουλένια		1.5	-	50-120	80-150
	<p><b>i</b> Ο χρόνος που αναφέρεται πιο πάνω είναι η τιμή αναφοράς, το πραγματικό αποτέλεσμα του στεγνώματος μπορεί να επηρεαστεί από το είδος των ρούχων, το βάρος των ρούχων, το βαθμό στεγνώματος και τη θερμοκρασία περιβάλλοντος.</p> <p><b>i</b> Προκειμένου να επιτευχθεί ομοιόμορφο αποτέλεσμα στεγνώματος, συνιστάται να γίνεται διάκριση ανάμεσα σε βαριά και ελαφριά ρούχα. Για παράδειγμα, ξεχωρίστε τις χοντρές πετσέτες και σταματημένα μπλουζάκια.</p> <p><b>i</b> ☀+ (Στέγνωμα ντουλάπας+) συνιστάται για στέγνωμα ογκωδών ή βαριών ρούχων.</p> <p><b>i</b> Για να μειωθεί το σοσλάκωμα των ρούχων μετά το στέγνωμα, συνιστάται να βάζετε μια μικρή ποσότητα ρούχων για στέγνωμα.</p> <p><b>i</b> Ανατρέξτε παρακαλώ στην οθόνη πίνακα για το χρόνο στεγνώματος του προγράμματος, που δεν αναφέρεται στον πιο πάνω πίνακα.</p>					

## Κολλάρισμα

**Υπόδειξη:** Τα ρούχα δεν πρέπει να έχουν επεξεργαστεί με μαλακτικό.

1. Ενεργοποιήστε τη συσκευή.
2. Επιλέξτε το πρόγραμμα **Ξεβγάλμα**.
3. Δοσομετρήστε την κόλλα στο θάλαμο ☼ σύμφωνα με τις οδηγίες του κατασκευαστή (εάν χρειάζεται, καθαρίστε τον πρώτα).
4. Πατήστε ελαφρά το πλήκτρο **D**.

## Βάψιμο/Ξεβάψιμο

Βαφές θα πρέπει να χρησιμοποιούνται μόνο στα πλαίσια των αναγκών του νοικοκυριού. Το αλάτι μπορεί να προξενήσει ζημιά στα μέρη από ανοξείδωτο χάλυβα. Ακολουθείτε πάντα τις οδηγίες του κατασκευαστή της βαφής ρούχων.

**Μη** χρησιμοποιείτε τη συσκευή για τη λεύκανση ρούχων.

## P+ Προεπιλεγμένες ρυθμίσεις προγράμματος

Μπορείτε να αλλάξετε τις προεπιλεγμένες ρυθμίσεις των επιλεγμένων προγραμμάτων. Οι ρυθμίσεις μπορεί να αλλαχτούν ακόμη και κατά τη διάρκεια που τρέχει το επιλεγμένο πρόγραμμα. Τα αποτελέσματα εξαρτώνται από την πρόοδο του προγράμματος.

### Θερμοκρασία

Προτού και αφού ξεκινήσει το πρόγραμμα, μπορείτε να αλλάξετε τη ρύθμιση θερμοκρασίας ανάλογα με το στάδιο στο οποίο βρίσκεται το πρόγραμμα, ρυθμίζοντας την επιθυμητή θερμοκρασία στην οθόνη.

Η μέγιστη θερμοκρασία που μπορεί να ρυθμιστεί εξαρτάται από το επιλεγμένο πρόγραμμα.

### Αριθμός στροφών στυψίματος

Ανάλογα με την πρόοδο του προγράμματος μπορείτε να αλλάξετε τον αριθμό των στροφών στυψίματος (σε στροφές/λεπτό) πριν και κατά τη διάρκεια του προγράμματος, ρυθμίζοντας την ταχύτητα που θέλετε στην οθόνη.

**Ρύθμιση** ☉: ☉="Κανένα στύψιμο". Το νερό μόνο αντλείται.

Μπορείτε να επιλέξετε "Κανένα στύψιμο", για να αποφύγετε το σαλάκωμα, σε περίπτωση που τα ρούχα δεν αφαιρούνται αμέσως από τη συσκευή μετά το τέλος του προγράμματος.

Η μέγιστη ταχύτητα που μπορεί να ρυθμιστεί ανάλογα με το μοντέλο και το πρόγραμμα που έχει επιλεγεί.

## Λήξη σε

**Προτού ξεκινήσετε το πρόγραμμα**, μπορείτε να προεπιλέξετε το τέλος του προγράμματος (χρόνος "Έτοιμο σε") σε βήματα της 0,5 ώρας (h = hour) έως το μέγιστο 24 ώρες.

Για να το κάνετε αυτό:

1. Επιλέξτε ένα πρόγραμμα (εκτός του προγράμματος **MyTime**). Εμφανίζεται η διάρκεια του προγράμματος για το επιλεγμένο πρόγραμμα, π.χ. **2:30** (ώρες:λεπτά).
2. Πατήστε το πλήκτρο **+** επανειλημμένα μέχρι να εμφανιστεί ο απαραίτητος αριθμός ωρών.

**Υπόδειξη:** Οι τιμές ρύθμισης αυξάνονται χρησιμοποιώντας το πλήκτρο **+** και μειώνονται χρησιμοποιώντας το πλήκτρο **-**.

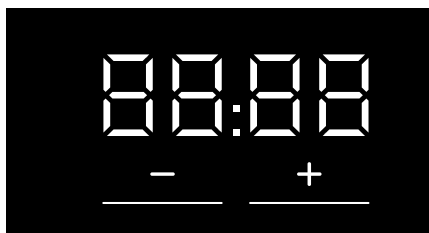

3. Επιλέξτε το πλήκτρο **D**. Το πρόγραμμα ξεκινά. Ο επιλεγμένος αριθμός από ώρες (π.χ. **8h**) εμφανίζεται στην οθόνη ενδείξεων και μετρά αντίστροφα μέχρι την έναρξη του προγράμματος. Μετά εμφανίζεται η διάρκεια του προγράμματος.

**Υπόδειξη:** Το μήκος του προγράμματος ρυθμίζεται αυτόματα όταν το πρόγραμμα τρέχει. Οι αλλαγές στις προεπιλεγμένες ρυθμίσεις του προγράμματος ή οι πρόσθετες ρυθμίσεις του προγράμματος μπορεί να αλλάξουν επίσης τη διάρκεια του προγράμματος.

### Μετά την έναρξη του προγράμματος

(εάν ένας χρόνος "Λήξη σε" έχει επιλεγεί και το πρόγραμμα δεν έχει ακόμη ξεκινήσει), μπορείτε να αλλάξετε τον προεπιλεγμένο αριθμό ωρών ως ακολούθως:

1. Επιλέξτε το πλήκτρο **D**.
2. Πατήστε ελαφρά το πλήκτρο **+** ή **-** για να αλλάξετε τον αριθμό των ωρών.
3. Επιλέξτε το πλήκτρο **D**.

## **P+** Πρόσθετες ρυθμίσεις προγράμματος

**Υπόδειξη:** Μπορείτε να βρείτε δυνατές πρόσθετες ρυθμίσεις προγραμμάτων στην επισκόπηση, αυτές διαφέρουν ανάλογα με το μοντέλο.

Επιλέγοντας πρόσθετες ρυθμίσεις προγράμματος, μπορείτε να προσαρμόσετε καλύτερα τη διαδικασία πλυσίματος/στεγνώματος στα κομμάτια των ρούχων σας.

Οι επιλογές μπορεί να επιλεγούν ή να ακυρωθούν ανάλογα με την πρόοδο του προγράμματος.

Η ενδεικτική λυχνία του πλήκτρο ανάβει σε περίπτωση που ενεργοποιείται μια ρύθμιση.

Οι ρυθμίσεις δε διατηρούνται μετά την απενεργοποίηση της συσκευής.

### Wash+Dry

Συνεχής κύκλος με πλύση και στέγνωμα ταυτόχρονα.

### Dry

Στέγνωμα χωρίς πλύση.

### **+** (Στέγνωμα ντουλάπας)

Για μονοστρωματικά υφάσματα. Τα ρούχα μπορεί να διπλωθούν ή να κρεμαστούν σε μια ντουλάπα.

### **++** (Στέγνωμα ντουλάπας+)

Για χοντρά, πολυστρωματικά υφάσματα, που χρειάζονται περισσότερο στέγνωμα. Τα ρούχα μπορεί να διπλωθούν ή να κρεμαστούν σε μια ντουλάπα. Ρούχα πιο στεγνά από **+** (Στέγνωμα ντουλάπας).

### **↶** (Στέγνωμα σιδερώματος)

Κανονικά, μονοστρωματικά ρούχα, τα οποία πρέπει ακόμη να είναι υγρά μετά το στέγνωμα και είναι κατάλληλα για σιδέρωμα ή κρέμασμα.

### Speed (Ταχύτητα)

Πλύση/στέγνωμα σε μικρότερο χρονικό διάστημα, επιτυγχάνοντας παράλληλα ένα αποτέλεσμα πλύσης/στεγνώματος, που αντιστοιχεί στην κανονική απόδοση.

Αγγίξτε **Speed (Ταχύτητα)**, για να ενεργοποιήσετε ή να απενεργοποιήσετε αυτή την πρόσθετη ρύθμιση προγράμματος.

**Υπόδειξη:** Με ενεργοποιημένη την πρόσθετη ρύθμιση προγράμματος **Speed (Ταχύτητα)**, θα μειωθεί το μέγιστο φορτίο ρούχων και θα χρειαστεί επιπλέον νερό για τη διαδικασία στεγνώματος.

## Eco (Οικονομικό)

Πλύση με λιγότερη ενέργεια επιτυγχάνοντας παράλληλα ένα αποτέλεσμα πλύσης, που αντιστοιχεί στην κανονική απόδοση.

Στέγνωμα με λιγότερο νερό επιτυγχάνοντας παράλληλα ένα αποτέλεσμα στεγνώματος, που αντιστοιχεί στην κανονική απόδοση.

Αγγίξτε **Eco (Οικονομικό)**, για να ενεργοποιήσετε ή να απενεργοποιήσετε αυτή την πρόσθετη ρύθμιση προγράμματος.

**Υπόδειξη:** Με την πρόσθετη ρύθμιση προγράμματος **Eco (Οικονομικό)** ενεργοποιημένη, πλύση σε χαμηλότερες θερμοκρασίες για ένα μεγαλύτερο χρονικό διάστημα, για τη διατήρηση της απόδοσης πλύσης, στέγνωμα με λιγότερο νερό για ένα μεγαλύτερο χρονικό διάστημα, για την επίτευξη του αποτελέσματος στεγνώματος.

## ↓ (Πρόπλυση)

Πρόπλυση για πολύ λερωμένα ρούχα.

Αγγίξτε **↓ (Πρόπλυση)**, για να την ενεργοποιήσετε ή να την απενεργοποιήσετε.

**Υπόδειξη:** Βάλτε το απορρυπαντικό στον θάλαμο **I** και **II**.

## 👑 (Πρόσθετο Ξεβγ.)

Ρυθμίσεις που μπορούν να επιλεγούν:

- +1 + 1 κύκλος ξεβγάλματος
- +2 + 2 κύκλοι ξεβγάλματος
- +3 + 3 κύκλοι ξεβγάλματος

Πρόσθετοι κύκλοι ξεβγάλματος για ιδιαίτερα ευαίσθητο δέρμα ή/και περιοχές με πολύ μαλακό νερό.

Μεγαλύτερη διάρκεια προγράμματος, εξαιτίας του πρόσθετου κύκλου ξεβγάλματος.

Ο αριθμός των κύκλων ξεβγάλματος που εκτελεί στην πραγματικότητα το πρόγραμμα εξαρτάται από τον αριθμό που έχει οριστεί ως βασική ρύθμιση για το πρόγραμμα.

## 🧼 (Hygiene care)

Μια καινοτόμα λειτουργία προεπεξεργασίας των στεγνών ρούχων με καυτό αέρα (μέχρι και 65 °C), για επιπλέον απαιτήσεις υγιεινής, ακολουθούμενη από έναν κύκλο πλύσης χαμηλής θερμοκρασίας. Επιτυγχάνει τόσο υγιεινό αποτέλεσμα όσο και φροντίδα των υφασμάτων. Κατάλληλο για τα περισσότερα μη ευαίσθητα υφάσματα.

**Υπόδειξη:** Κατά τη διάρκεια αυτής της διαδικασίας, το φως του κάδου θα ανάβει για περίπου 10 λεπτά.

## 🌀 (Λιγότερο Σιδέρωμα)

Μειώνει το τσαλάκωμα με μια ειδική σειρά στυψίματος που ακολουθείται από αφράτερα και μειωμένο αριθμό στροφών στυψίματος.

Αγγίξτε **🌀 (Λιγότερο Σιδέρωμα)**, για να την ενεργοποιήσετε ή να την απενεργοποιήσετε.

**Υπόδειξη:** Εάν έχει ενεργοποιηθεί **🌀 (Λιγότερο Σιδέρωμα)**, τα ρούχα θα διατηρήσουν ένα υψηλότερο από το μέσο επίπεδο υγρασίας μετά το στύψιμο.

## 🚰 (Water Plus)

Αυξημένη στάθμη νερού για προσεκτική επεξεργασία των ρούχων.

Αγγίξτε **🚰 (Water Plus)**, για να την ενεργοποιήσετε ή να την απενεργοποιήσετε.

## ☆ (Memory)

Μπορείτε να αποθηκεύσετε ένα επιλεγμένο πρόγραμμα με τις αγαπημένες σας ρυθμίσεις εδώ.

### Αποθήκευση:

1. Ενεργοποιήστε τη συσκευή.
2. Επιλέξτε ένα πρόγραμμα.
3. Εφόσον απαιτείται αλλάξτε τις προεπιλεγμένες ρυθμίσεις προγράμματος και/ή επιλέξτε πρόσθετες λειτουργίες προγράμματος.
4. Πατήστε ελαφρά και κρατήστε πατημένο το πλήκτρο ☆ (Memory) για περίπου τρία δευτερόλεπτα.

Το πρόγραμμα αποθηκεύεται σε περίπτωση που όλες οι ρυθμίσεις αναβοσβήνουν σύντομα.

**Κλήση:** Αγγίξτε το πλήκτρο ☆ (Memory) σύντομα, αφού ενεργοποιήσετε τη συσκευή.

**Επαναφορά:** Αγγίξτε και κρατήστε το πλήκτρο ☆ (Memory) ξανά για περίπου τρία δευτερόλεπτα μετά την επιλογή του νέου προγράμματος και των ρυθμίσεων.

## ☞ (Αθόρυβη)

Ειδικά σχεδιασμένη λειτουργία για τη μείωση του θορύβου. Ο θόρυβος της διαδικασίας πλύσης και στεγνώματος θα μειωθεί και το σήμα λήξης θα απενεργοποιηθεί.

**Υπόδειξη:** Εάν έχει επιλεγεί αθόρυβα μόνο για την πλύση, η υπόλοιπη υγρασία των ρούχων θα αυξηθεί ελαφρά. Το αποτέλεσμα του συψίματος μπορεί να μην είναι ικανοποιητικό. Πριν το κρέμασμα μπορείτε να επιλέξετε το πρόγραμμα **Στύψιμο**, για να μειώσετε περαιτέρω την υγρασία.



## Χειρισμός της συσκευής

### Προετοιμασία της συσκευής

Η συσκευή ελέγχθηκε πριν την παράδοση. Για την απομάκρυνση του υπόλοιπου νερού από τη διαδικασία δοκιμής, ο πρώτος κύκλος πλύσης πρέπει να λάβει χώρα χωρίς ρούχα, χρησιμοποιώντας το πρόγραμμα **Καθαρισμός κάδου**.

→ "Πριν το πλύσιμο για πρώτη φορά" στη σελίδα 22

### Υποδείξεις

- Μη θέσετε ποτέ σε λειτουργία μια χαλασμένη συσκευή!
- Ενημερώστε την υπηρεσία εξυπηρέτησης πελατών!

1. Βάλτε το φινι στην πρίζα.



### Προειδοποίηση

#### Κίνδυνος θανάτου λόγω ηλεκτροπληξίας!

Κίνδυνος θανάτου σε περίπτωση επαφής με ηλεκτροφόρα μέρη.

- Μην τραβάτε ποτέ το φινι από την πρίζα, κρατώντας το καλώδιο.
- Τοποθετείτε/τραβάτε το φινι μόνο με στεγνά χέρια.

2. Ανοίξτε τη βάνα του νερού.

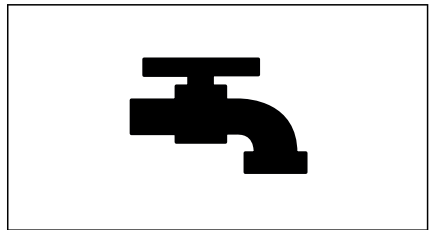

## el Χειρισμός της συσκευής

3. Ανοίξτε την πόρτα πλήρωσης της συσκευής.

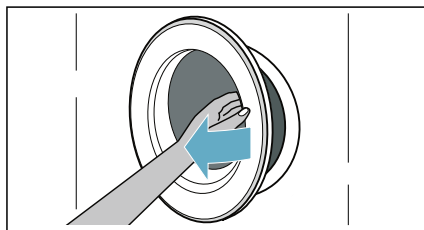

### Ενεργοποίηση της συσκευής/ Επιλογή ενός προγράμματος

Πατήστε το πλήκτρο ①, μέχρι να ανάψει η ενδεικτική λυχνία, ελευθερώστε το πλήκτρο. Η συσκευή ενεργοποιείται.

Το πρόγραμμα **Βαμβακερά**, που είναι προρρυθμισμένο από το εργοστάσιο, εμφανίζεται τότε πάντοτε.

Μπορείτε να χρησιμοποιήσετε αυτό το πρόγραμμα ή να επιλέξετε ένα διαφορετικό πρόγραμμα.

**Υπόδειξη:** Εάν έχετε ενεργοποιημένη την ασφάλεια παιδιών, πρέπει να την απενεργοποιήσετε, προτού να μπορείτε να ρυθμίσετε ένα πρόγραμμα.

Οι προρρυθμίσεις και η μέγιστη ποσότητα ρούχων εμφανίζονται στην οθόνη αφής για το επιλεγμένο πρόγραμμα.

Μπορείτε να χρησιμοποιήσετε τις εμφανιζόμενες προεπιλεγμένες ρυθμίσεις ή να ρυθμίσετε το επιλεγμένο πρόγραμμα ιδανικά στα κομμάτια ρούχων, αλλάζοντας τις → "Προεπιλεγμένες ρυθμίσεις προγράμματος" στη σελίδα 36 και/ή επιλέγοντας → "Πρόσθετες ρυθμίσεις προγράμματος" στη σελίδα 37.

### Τοποθέτηση ρούχων στον κάδο

Τοποθετήστε τα ρούχα.

Κλείστε την πόρτα.

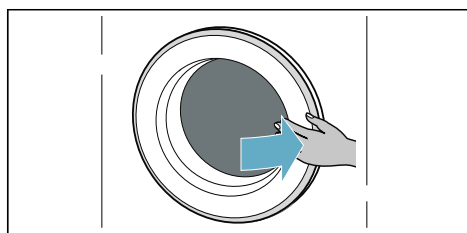
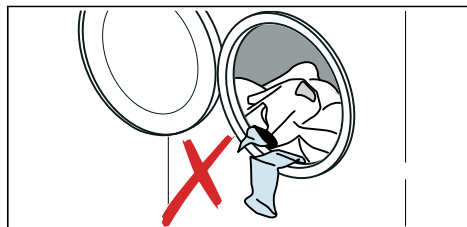

### Υποδείξεις

- Ξεδιπλώστε και φορτώστε προταξινομημένα κομμάτια ρούχων. Ανακατεύετε τα μεγάλα και τα μικρά κομμάτια ρούχων. Τα κομμάτια ρούχων διαφορετικού μεγέθους κατανέμονται τα ίδια καλύτερα κατά τη διάρκεια της λειτουργίας στύψιματος. Ξεχωριστά κομμάτια ρούχων μπορεί να προκαλέσουν μια ανομοιόμορφη κατανομή του φορτίου.
- Προσέξτε τη μέγιστη καθορισμένη ποσότητα ρούχων. Η υπερπλήρωση επηρεάζει αρνητικά το αποτέλεσμα της πλύσης/του στεγνώματος και ευνοεί το τσαλάκωμα. Βεβαιωθείτε, ότι δε βρίσκονται κομμάτια ρούχων μαγκωμένα ανάμεσα στην πόρτα και στο λάστιχο στεγανοποίησης και κλείστε την πόρτα πλήρωσης.



## Δοσομέτρηση και προσθήκη απορρυπαντικού και μέσου φροντίδας

### Προσοχή!

#### Βλάβη στη συσκευή

Τα απορρυπαντικά και τα μέσα καθαρισμού για την προεπεξεργασία των ρούχων (π.χ. καθαριστικό λεκέδων, σπρέι πρόπλυση, κ.α.) μπορεί να προκαλέσουν ζημιά στις επιφάνειες του πλυντηρίου-στεγνωτηρίου.

Κρατήστε αυτά τα μέσα μακριά από τις επιφάνειες του πλυντηρίου-στεγνωτηρίου. Χρησιμοποιώντας ένα υγρό πανί, απομακρύνετε αμέσως όλα τα υπολείμματα σπρέι και άλλα τυχόν υπολείμματα/σταγονίδια.

### Δοσομέτρηση

Ρυθμίστε τη δόση των απορρυπαντικών και μέσων φροντίδας σύμφωνα με:

- τη σκληρότητα του νερού (ρωτήστε την εταιρεία ύδρευσης),
- τις προδιαγραφές του κατασκευαστή στη συσκευασία,
- την ποσότητα των ρούχων,
- τη ρύπανση.

### Πλήρωση των θαλάμων

1. Τραβήξτε έξω τη θήκη απορρυπαντικού.



#### Προειδοποίηση

#### Ερεθισμός των ματιών/του δέρματος!

Όταν η θήκη του απορρυπαντικού είναι ανοιχτή, ενώ η συσκευή λειτουργεί, μπορεί να χυθεί απορρυπαντικό/μέσο φροντίδας.

Ανοίξτε τη θήκη προσεκτικά.

Εάν το απορρυπαντικό/μέσο φροντίδας έρθει σε επαφή με τα μάτια ή το δέρμα σας, ξεπλυθείτε καλά.

Σε περίπτωση κατάποσης, ζητήστε ιατρική συμβουλή.

2. Προσθέστε απορρυπαντικό και/ή μέσο περιποίησης των ρούχων.

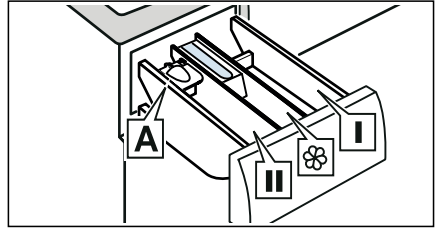

#### Θάλαμος I

Απορρυπαντικό για προεπεξεργασία και απολύμαντικό ρούχων. (μόνο για τη συσκευή με λειτουργία προεπεξεργασίας και απολύμανσης)

#### Θάλαμος ☼

Μαλακτικό, κόλλα. Μην υπερβαίνετε το μέγιστο φορτίο.

#### Θάλαμος II

Απορρυπαντικό για κύριαπλύση, αποσκληρυντικό νερού, λευκαντικό, καθαριστικό λεκέδων.

#### Θάλαμος A\*

Για δοσολογία υγρού απορρυπαντικού.

\*ανάλογα με το μοντέλο

### Υποδείξεις

- Ακολουθείτε πάντοτε τις οδηγίες του κατασκευαστή, όταν προσθέτετε όλα τα απορρυπαντικά, τα βοηθητικά μέσα καθαρισμού, τα μέσα φροντίδας και τα μέσα καθαρισμού.
- Αραιώνετε τα παχύρρευστα μαλακτικά και τα μέσα φορμαρίσματος με νερό. Αυτό εμποδίζει το φράξιμο.
- Προσέχετε κατά το άνοιγμα της θήκης του απορρυπαντικού, ενώ η συσκευή είναι σε λειτουργία.

## Μεζούρα A\* για υγρό απορρυπαντικό

\*ανάλογα με το μοντέλο

Τοποθέτηση της μεζούρας A για τη μέτρηση της σωστής ποσότητας του υγρού απορρυπαντικού:

1. Τραβήξτε έξω τη θήκη απορρυπαντικού. Πιέστε προς τα κάτω το ένθετο και αφαιρέστε εντελώς τη θήκη.

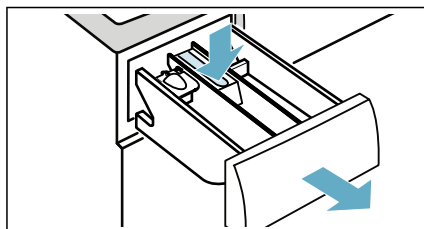

2. Σπρώξτε τη μεζούρα προς τα εμπρός, διπλώστε την προς τα κάτω και κουμπώστε την στη θέση της.

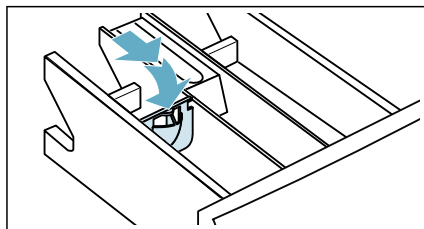

3. Επανατοποθετήστε τη θήκη.

**Υπόδειξη:** Μη χρησιμοποιείτε τη μεζούρα για απορρυπαντικά σε μορφή τζελ και σκόνη πλύσης ή για προγράμματα με προεπεξεργασία ή όταν έχει επιλεγεί χρόνος "Λήξη σε".

**Μοντέλα χωρίς μια πρόσθετη μεζούρα,** προσθέστε το υγρό απορρυπαντικό σε κατάλληλο σκεύος και τοποθετήστε το μέσα στον κάδο.

## Έναρξη του προγράμματος

Αγγίξτε και κρατήστε το πλήκτρο **D** για 1-2 δευτερόλεπτα, μετά σφήστε το πλήκτρο ελεύθερο. Το πρόγραμμα ξεκινά και η πόρτα της συσκευής κλειδώνει.

Ο χρόνος **Λήξη σε** εμφανίζεται στην οθόνη αφής και μετρά αντίστροφα μέχρι την έναρξη του προγράμματος. Μετά την έναρξη του προγράμματος, εμφανίζεται η διάρκεια του προγράμματος. Και οι ενδείξεις για τη λυχνία ελέγχου του προγράμματος ανάβουν.

→ "Οθόνη αφής" στη σελίδα 26

### Υπόδειξη: Ανίχνευση αφρού

Σε περίπτωση που το σύμβολο  ανάβει επίσης στην οθόνη αφής, έχει η συσκευή ανιχνεύσει πολύ αφρό κατά τη διάρκεια του κύκλου πλύσης και ενεργοποιεί αυτόματα πρόσθετους κύκλους ξεβγάλματος για την αφαίρεση του αφρού.

Εάν θέλετε να κλειδώσετε το πρόγραμμα για την αποφυγή αθέλητης ρύθμισης, μπορείτε να επιλέξετε την ασφάλεια παιδιών.



## Ασφάλεια παιδιών

Μπορείτε να κλειδώσετε τη συσκευή για την αποφυγή μιας αθέλητης αλλαγής των λειτουργιών που ρυθμίσατε. Γι' αυτό ενεργοποιήστε την ασφάλεια παιδιών.

Αγγίξτε και κρατήστε το πλήκτρο  **(3s)** για να **ενεργοποιήσετε/ απενεργοποιήσετε** την ασφάλεια παιδιών.

Για την ενεργοποίηση της ασφάλειας παιδιών:

Μετά την έναρξη του προγράμματος, πατήστε ελαφρά και κρατήστε πατημένο το πλήκτρο  **(3s)** για 3 δευτερόλεπτα.

-  **(3s)** ανάβει: Η ασφάλεια παιδιών είναι ενεργοποιημένη.
-  **(3s)** αναβοσβήνει: Εάν αγγίξετε ένα πλήκτρο κατά τη διάρκεια που η ασφάλεια παιδιών είναι ενεργοποιημένη, το πλήκτρο  **(3s)** θα αναβοσβήνει.

**Υπόδειξη:** Όταν το πρόγραμμα τελειώσει, εμφανίζεται η ένδειξη **End**. Η πόρτα πλήρωσης είναι κλειστή. ∞ **(3s)** και  παραμένουν αναμμένα για να σας υπενθυμίσουν να απενεργοποιήσετε την ασφάλεια παιδιών.

Για την απενεργοποίηση της ασφάλειας παιδιών:



Πατήστε ελαφρά και κρατήστε πατημένο το πλήκτρο ∞ **(3s)** μέχρι να σβήσει η ενδεικτική λυχνία ∞ **(3s)**.

## Πρόσθεση/αφαίρεση ρούχων

Μετά την έναρξη του προγράμματος, μπορείτε να προσθέσετε ή να αφαιρέσετε ρούχα εάν είναι απαραίτητο.

Πατήστε ελαφρά το πλήκτρο . Η συσκευή ελέγχει κατά πόσον είναι δυνατή η επαναφόρτωση.

Εάν εμφανιστεί το ακόλουθο στην οθόνη αφής:

- Το σύμβολο  εξαφανίζεται, η επαναφόρτωση είναι δυνατή.
- Το σύμβολο  ανάβει, η επαναφόρτωση δεν είναι δυνατή.

**Για να συνεχίσετε το πρόγραμμα, πατήστε ελαφρά το πλήκτρο .** Το πρόγραμμα συνεχίζει αυτόματα.

## Υποδείξεις

- Μην αφήνετε την πόρτα πλήρωσης ανοιχτή για ένα μεγάλο χρονικό διάστημα όταν προσθέτετε ρούχα, επειδή θα μπορούσε να χυθεί νερό από τα ρούχα.
- Για λόγους ασφαλείας η πόρτα πλήρωσης παραμένει κλειδωμένη, όταν η στάθμη ή η θερμοκρασία του νερού είναι υψηλή ή κατά τη διάρκεια που ο κάδος περιστρέφεται και δεν είναι δυνατή η προσθήκη ρούχων κατά τη διάρκεια αυτού του χρόνου.

## Αλλαγή προγράμματος

Εάν κατά λάθος ξεκινήσετε το λάθος πρόγραμμα, μπορείτε να αλλάξετε το πρόγραμμα ως ακολούθως:



1. Πατήστε ελαφρά το πλήκτρο .

2. Επιλέξτε άλλο πρόγραμμα.
3. Και αγγίξτε το κουμπί  ξανά. Το νέο πρόγραμμα ξεκινά από την αρχή.



**Υπόδειξη:** Εάν έχει ενεργοποιηθεί το στεγνώμα, πρέπει να απενεργοποιήσετε τη συσκευή και να την ενεργοποιήσετε ξανά για να αλλάξετε το πρόγραμμα στεγνώματος.

## Ακύρωση του προγράμματος

Για προγράμματα πλύσης με υψηλές θερμοκρασίες:

1. Πατήστε ελαφρά το πλήκτρο .
2. Για να κρυσώσουν τα ρούχα: Επιλέξτε **Ξέβγαλμα**.
3. Πατήστε ελαφρά το πλήκτρο .



Για προγράμματα με χαμηλές θερμοκρασίες:

1. Πατήστε ελαφρά το πλήκτρο .
2. Επιλέξτε **Στύψιμο**.
3. Πατήστε ελαφρά το πλήκτρο .

Για προγράμματα στη διαδικασία στεγνώματος:

1. Απενεργοποιήστε τη συσκευή.
2. Ενεργοποιήστε ξανά τη συσκευή.
3. Για να κρυσώσουν τα ρούχα επιλέξτε το **MyTime + Dry**.
4. Πατήστε ελαφρά το πλήκτρο .

## Τέλος του προγράμματος

Στην οθόνη αφής ανάβει **End** και οι ενδείξεις  και  είναι απενεργοποιημένες.

Εάν έχετε επιλέξει , αντλείται μόνο το νερό μετά τη διαδικασία ξεβγάλματος, καμία λειτουργία στυψίματος.

## Υποδείξεις

- Εάν στην οθόνη αναβοσβήνει **Hot (Καυτό)** προτού τελειώσει το πρόγραμμα στεγνώματος, η θερμοκρασία στον κάδο είναι υψηλή. Το πρόγραμμα για την ψύξη του κάδου τρέχει, μέχρι να πέσει η θερμοκρασία στον κάδο.

## el Ρυθμίσεις συσκευής

- Η διαδικασία της προστασίας τσαλακώματος ξεκινά, μετά τη λήξη της διαδικασίας στεγνώματος, για να αποφευχθεί το τσαλάκωμα των ρούχων, εάν δεν πάρετε έγκαιρα τα ρούχα. Η διαδικασία διαρκεί περίπου 30 λεπτά. Στην ένδειξη της ώρας θα εμφανιστεί **0:00** και το σύμβολο ☺ θα εμφανιστεί ως το σύμβολο κατάστασης. Μπορείτε να αγγίξετε οποιαδήποτε περιοχή της οθόνης αφής για να τερματίσετε τη διαδικασία, μετά η πόρτα πλήρωσης θα απελευθερωθεί και τα ρούχα μπορεί να αφαιρεθούν.

### Αφαίρεση ρούχων/ απενεργοποίηση συσκευής

1. Πατήστε το πλήκτρο ①, μέχρι να σβήσει η ενδεικτική λυχνία, ελευθερώστε το πλήκτρο. Η συσκευή απενεργοποιείται.
2. Ανοίξτε την πόρτα και αφαιρέστε τα ρούχα.
3. Κλείστε τη βάνα του νερού.  
**Υπόδειξη:** Δεν απαιτείται για μοντέλα Aqua-Stop.

### Υποδείξεις

- Μην ξεχάσετε κομμάτια ρούχων μέσα στον κάδο. Αυτά θα μπορούσαν να "μπουν" στην επόμενη πλύση ή να βιάσουν κάποιο άλλο ρούχο.
- Αφαιρέστε ενδεχομένως υπάρχοντα ξένα σώματα από τον κάδο και το λάστιχο στεγανοποίησης – κίνδυνος σκουριάς.
- Σκουπίστε το λάστιχο στεγανοποίησης στεγνά.

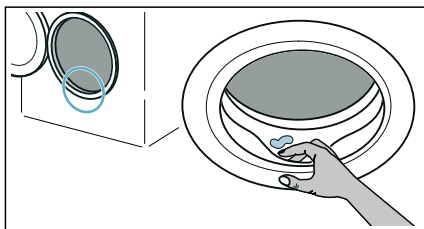

- Αφήστε την πόρτα και τη θήκη του απορρυπαντικού ανοιχτή έτσι, ώστε να μπορεί να εξατμιστεί το υπόλοιπο νερό.

- Περιμένετε πάντοτε τη λήξη του προγράμματος, γιατί διαφορετικά η συσκευή θα μπορούσε να είναι ακόμη κλειδωμένη. Μετά ενεργοποιήστε τη συσκευή και περιμένετε για το ξεκλειδωμά της.



## Ρυθμίσεις συσκευής

### Αυτόματη απενεργοποίηση

Όταν η συσκευή δεν είναι σε λειτουργία για ένα παρατεταμένο χρονικό διάστημα (το λιγότερο 20 λεπτά, ανάλογα με τη στάθμη του νερού μέσα στη συσκευή), αυτόματα θα απενεργοποιηθεί, πριν ξεκινήσει το πρόγραμμα ή μετά τη λήξη του προγράμματος. Πατήστε ξανά το πλήκτρο ενεργοποίησης ①, για να ενεργοποιήσετε τη συσκευή.

### Βασικές ρυθμίσεις

Για να αποκτήσετε πρόσβαση στις βασικές ρυθμίσεις, πατήστε ελαφρά και κρατήστε πατημένο το πλήκτρο  (**Αθόρυβη**) για περίπου 3 δευτερόλεπτα. Ο πίνακας ελέγχου δείχνει:

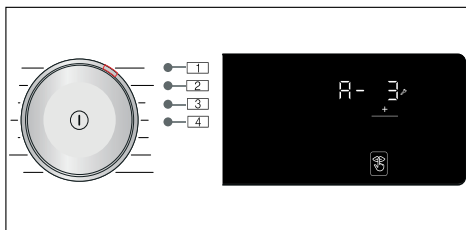

Μπορείτε να αλλάξετε τις ακόλουθες βασικές ρυθμίσεις:

- Την ένταση ήχου του σήματος τερματισμού.
- Την ένταση ήχου των πλήκτρων.
- Τη φωτεινότητα της οθόνης αφής.
- Ενεργοποίηση/απενεργοποίηση του σήματος πληροφοριών Καθαρισμός κάδο.

**Σήμα τερματισμού**

Μπορείτε να επιλέξετε τη θέση **1** και να χρησιμοποιήσετε το πλήκτρο **+** για να ρυθμίσετε την ένταση ήχου του σήματος τερματισμού. π.χ. **A- 3**.

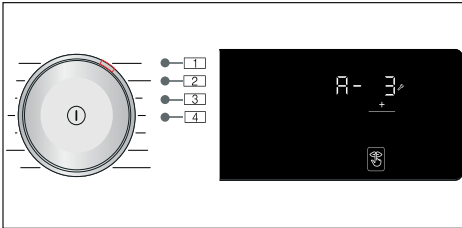
**Δυνατές τιμές ρύθμισης:**

- 0 off
- 1 σιγανά
- 2 μέτρια
- 3 δυνατά
- 4 πολύ δυνατά

**Σήμα πλήκτρο**

Μπορείτε να επιλέξετε τη θέση **2** και να χρησιμοποιήσετε το πλήκτρο **+** για να ρυθμίσετε την ένταση ήχου του σήματος του πλήκτρο, π.χ. **b- 3**.

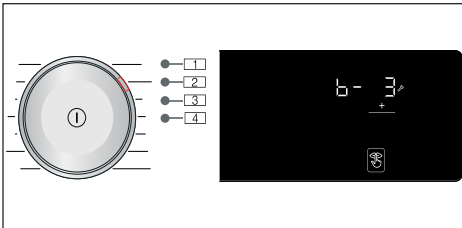
**Δυνατές τιμές ρύθμισης:**

- 0 off
- 1 σιγανά
- 2 μέτρια
- 3 δυνατά
- 4 πολύ δυνατά

**Φωτεινότητα**

Δυνατές τιμές ρύθμισης: 1 - 4

Μπορείτε να επιλέξετε τη θέση **3** και να χρησιμοποιήσετε το πλήκτρο **+** για να ρυθμίσετε τη φωτεινότητα της οθόνης αφής, π.χ. **Γ- 3**.

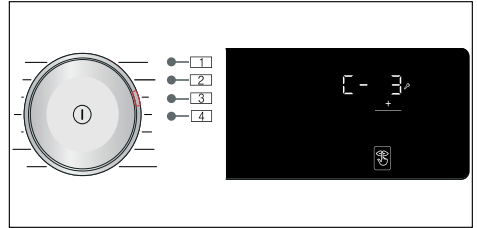
**Δυνατές τιμές ρύθμισης:**

- 1 όχι πολύ φωτεινά
- 2 κανονικό επίπεδο φωτεινότητας
- 3 φωτεινά
- 4 πολύ φωτεινά

**Ενεργοποίηση/απενεργοποίηση του σήματος φροντίδας του κάδου**

Μπορείτε να επιλέξετε τη θέση **4** και να χρησιμοποιήσετε το πλήκτρο **+** για να ενεργοποιήσετε/απενεργοποιήσετε το σήμα πληροφοριών **Καθαρισμός κάδου** π.χ. **d- 1**.

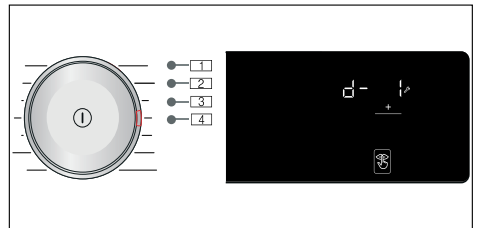
**Δυνατές τιμές ρύθμισης:**

- 0 off
- 1 on



## Αισθητήρες

### Σύστημα ελέγχου ζυγοστάθμισης

Το αυτόματο σύστημα ελέγχου ζυγοστάθμισης ανιχνεύει ανομοιόμορφες κατανομές των ρούχων και εξασφαλίζει μια ομοιόμορφη κατανομή των ρούχων με επανειλημμένο ξεκίνημα και σταμάτημα του στυψίματος.

Σε περίπτωση που τα ρούχα είναι πολύ ανομοιόμορφα κατανεμημένα, για λόγους ασφαλείας, μειώνεται ο αριθμός των στροφών στυψίματος ή δεν εκτελείται η λειτουργία στυψίματος.

**Υπόδειξη:** Τοποθετήστε τα μικρά και τα μεγάλα κομμάτια ρούχων ομοιόμορφα στον κάδο.



## Καθαρισμός και συντήρηση



### Προειδοποίηση Κίνδυνος θανάτου!

Υπάρχει κίνδυνος ηλεκτροπληξίας, εάν αγγίξετε ηλεκτροφόρα μέρη. Πατήστε το πλήκτρο ① και τραβήξτε το φιλ από την πρίζα.

### Προσοχή!

#### Κίνδυνος πυρκαγιάς και έκρηξης!

Μπορεί να δημιουργηθούν τοξικές αναθυμιάσεις από τα μέσα καθαρισμού που περιέχουν διαλύτες, π.χ. βενζίνη καθαρισμού.

Μην χρησιμοποιείτε καθαριστικά που περιέχουν διαλύτες.

### Προσοχή!

#### Η συσκευή μπορεί να υποστεί ζημιά!

Μέσα καθαρισμού που περιέχουν διαλύτες, π.χ. βενζίνη καθαρισμού, μπορεί να προκαλέσουν ζημιές σε επιφάνειες και εξαρτήματα στη συσκευή.

Μην χρησιμοποιείτε καθαριστικά που περιέχουν διαλύτες.

### Περιβλημα συσκευής/Πίνακας ελέγχου

- Απομακρύνετε αμέσως τα ρούχα και τα υπολείμματα του μέσου καθαρισμού.
- Σκουπίστε με ένα μαλακό, υγρό πανί.
- Μην χρησιμοποιείτε τραχιά πανιά, σφουγγάρια ή απορρυπαντικά (καθαριστικό ανοξειδωτού χάλυβα).
- Μην καθαρίζετε τη συσκευή με εκτόξευση νερού.

### Κάδος

Χρησιμοποιείτε μέσα καθαρισμού χωρίς χλώριο, μη χρησιμοποιείτε σύρμα καθαρισμού.

Σε περίπτωση που εμφανιστούν οσμές στη συσκευή ή για να καθαρίσετε τον κάδο, εκτελέστε το πρόγραμμα **Καθαρισμός κάδου 90 °C** χωρίς ρούχα.

### Απασβέστωση

Μια απασβέστωση δεν πρέπει να είναι απαραίτητη, σε περίπτωση που το απορρυπαντικό δόσολογείται σωστά. Ωστόσο, σε περίπτωση που είναι απαραίτητη, ακολουθήστε τις οδηγίες του κατασκευαστή για το μέσο απασβέστωσης. Κατάλληλα αποσκληρυντικά μπορείτε να προμηθευτείτε μέσω της ιστοσελίδας μας ή από το σέρβις πελατών.

## Θήκη του απορρυπαντικού και περιβλήμα

Εάν η συσκευή περιέχει υπολείμματα απορρυπαντικού ή μαλακτικού ρούχων:

1. Τραβήξτε έξω τη θήκη απορρυπαντικού. Πιέστε προς τα κάτω το ένθετο και αφαιρέστε εντελώς τη θήκη.

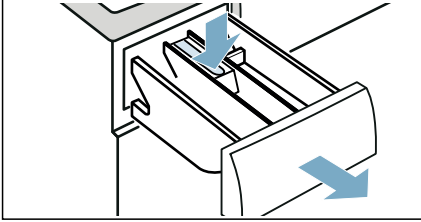

2. Για να αφαιρέσετε το ένθετο εξάρτημα, σπρώξτε το προς τα επάνω από κάτω με το δάκτυλό σας.

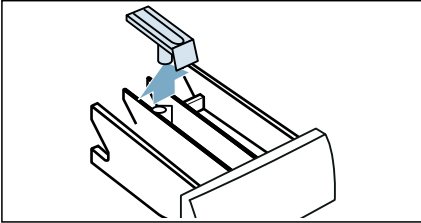

3. Καθαρίστε το θάλαμο του απορρυπαντικού και το ένθετο εξάρτημα με νερό και μια βούρτσα και στεγνώστε τα. Καθαρίστε επίσης το εσωτερικό του περιβλήματος.

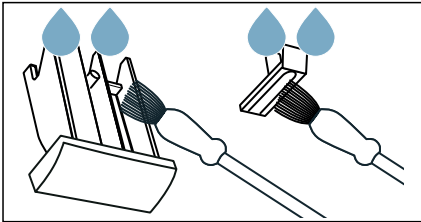

4. Τοποθετήστε το ένθετο εξάρτημα και ασφαλίστε το στη θέση του (σπρώξτε τον κύλινδρο πάνω στον πείρο οδηγό).

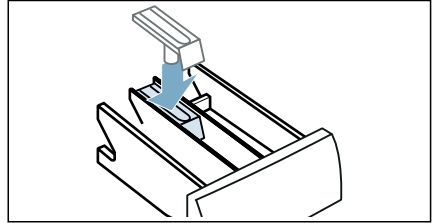

5. Σπρώξτε μέσα τη θήκη του απορρυπαντικού.

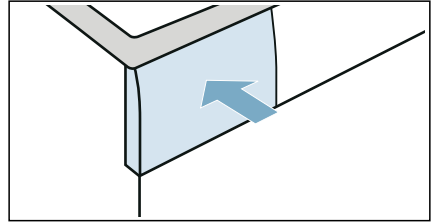

**Υπόδειξη:** Αφήστε τη θήκη του απορρυπαντικού ανοιχτή έτσι, ώστε να μπορεί να εξατμιστεί το υπόλοιπο νερό.

## Αντλία εκκένωσης είναι μπλοκαρισμένη

**Υπόδειξη:** Κλείστε τη βάνα του νερού, έτσι ώστε να μην μπορεί να εισέλθει άλλο νερό και για να εξασφαλίσετε ότι το νερό αποχετεύεται με την αντλία.

### **⚠ Προειδοποίηση**

#### **Κίνδυνος ζεματισματος!**

Όταν πλένετε σε υψηλές θερμοκρασίες το νερό ζεσταίνεται πάρα πολύ. Εάν έρθετε σε επαφή με το καυτό νερό, μπορεί να ζεματιστείτε.

Αφήστε πρώτα το νερό να κρυώσει.

## eI Καθαρισμός και συντήρηση

1. Απενεργοποιήστε τη συσκευή. Τραβήξτε το φις από την πρίζα.
2. Ανοίξτε τη θυρίδα σέρβις.

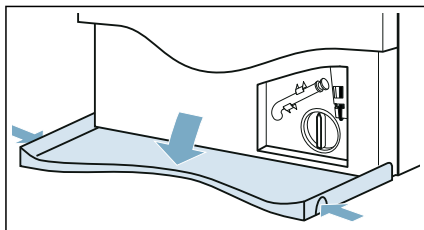

5. Επανατοποθετήστε το καπάκι της αντλίας και βιδώστε το σφιχτά. Η λαβή πρέπει να είναι σε κάθετη θέση.

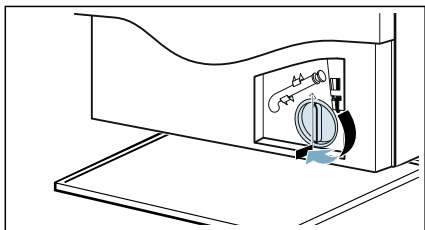

3. Ελευθερώστε τον εύκαμπο σωλήνα αποχέτευσης από το σφιγκτήρα συγκράτησης. Αφαιρέστε το πώμα στεγανοποίησης και χύστε το νερό σε ένα κατάλληλο δοχείο. Επανατοποθετήστε το πώμα στεγανοποίησης και τοποθετήστε τον εύκαμπο σωλήνα αποχέτευσης ξανά στο σφιγκτήρα συγκράτησης.

6. Κλείστε τη θυρίδα σέρβις.

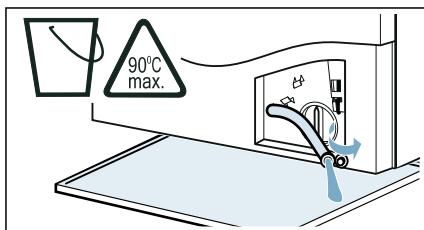
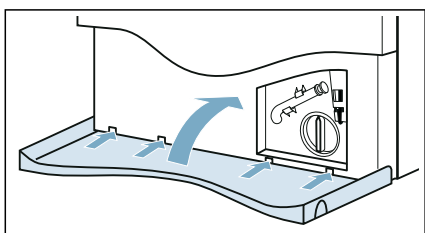

4. Ξεβιδώστε προσεκτικά το καπάκι της αντλίας, το υπόλοιπο νερό μπορεί να χυθεί έξω. Καθαρίστε το εσωτερικό, το σπείρωμα του καλύμματος της αντλίας και το περίβλημα της αντλίας. Η φτερωτή της αντλίας εκκένωσης πρέπει να είναι σε θέση να περιστρέφεται.

**Υπόδειξη:** Για να αποφύγετε να χυθεί κατά την επόμενη πλύση το μη χρησιμοποιημένο απορρυπαντικό απευθείας στην αποχέτευση, χύστε 1 λίτρο νερό στο θάλαμο II και ξεκινήστε το πρόγραμμα **Αντληση**.

### Ο εύκαμπος σωλήνας αποχέτευσης στο σιφόνι είναι φραγμένος

1. Πατήστε το πλήκτρο ①. Τραβήξτε το φις από την πρίζα.
2. Λύστε το σφιγκτήρα του εύκαμπτου σωλήνα. Αφαιρέστε προσεκτικά τον εύκαμπο σωλήνα αποχέτευσης, το υπόλοιπο νερό μπορεί να χυθεί έξω.

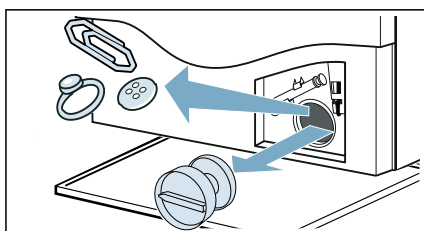



3. Καθαρίστε τον εύκαμπο σωλήνα αποχέτευσης και το στόμιο σύνδεσης του σιφονιού.

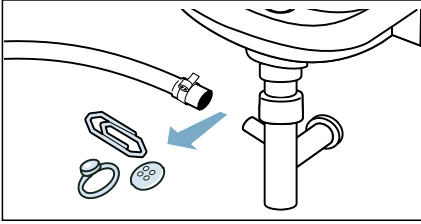

4. Τοποθετήστε ξανά τον εύκαμπο σωλήνα αποχέτευσης και ασφαλίστε το σημείο σύνδεσης χρησιμοποιώντας το σφιγκτήρα του εύκαμπτου σωλήνα.

## Το φίλτρο στην παροχή νερού είναι φραγμένο

### Εκτόνωση της πίεσης του νερού στον εύκαμπο σωλήνα παροχής:

1. Κλείστε τη βρύση του νερού.
2. Επιλέξτε το πρόγραμμα **Βαμβάκερά (ενεργοποιήστε ρύθμιση Speed (Ταχύτητα))**.
3. Επιλέξτε το πλήκτρο **D**. Αφήστε το πρόγραμμα να εκτελεστεί για περ. 40 δευτερόλεπτα.
4. Πατήστε το πλήκτρο **1**.
5. Βγάλτε το φιλ από την πρίζα.

### Καθαρίστε τα φίλτρα:

1. Αποσυνδέστε τον εύκαμπο σωλήνα από την πίσω πλευρά της συσκευής.

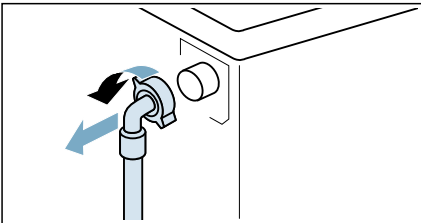

2. Χρησιμοποιήστε τσιμπίδα για να αφαιρέσετε το φίλτρο.

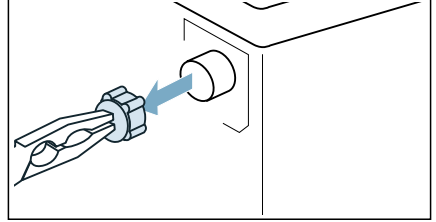

3. Καθαρίστε το φίλτρο με μια μικρή βούρτσα.

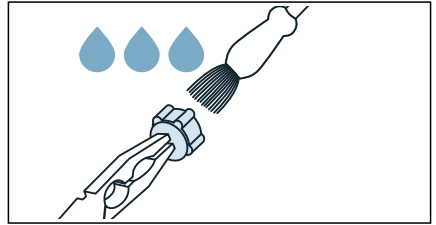

4. Συνδέστε τον εύκαμπο σωλήνα και ελέγξτε για διαρροές.

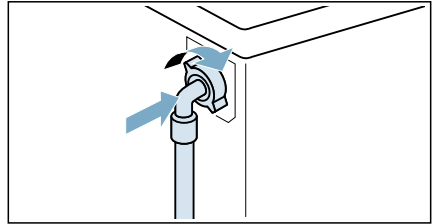

## Βλάβες και τι μπορείτε να κάνετε

### Απασφάλιση έκτακτης ανάγκης

Π.χ. διακοπή ρεύματος ή σε περίπτωση απώλειας ισχύος

Το πρόγραμμα συνεχίζεται, όταν αποκατασταθεί η παροχή ρεύματος.

Ωστόσο, εάν πρέπει να αφαιρεθούν τα ρούχα, η πόρτα της συσκευής μπορεί να ανοίξει ως ακολούθως:

#### Προειδοποίηση

#### Κίνδυνος ζεματίσματος!

Όταν πλένετε σε υψηλές θερμοκρασίες, υπάρχει κίνδυνος ζεματίσματος, εάν έρθετε σε επαφή με το καυτό νερό και τα ρούχα.

Αν είναι εφικτό, αφήστε τα πρώτα να κρυσώσουν.

#### Προειδοποίηση

#### Κίνδυνος τραυματισμού!

Το άπλωμα των χεριών σας μέσα στον κάδο, ενώ περιστρέφεται ακόμη, μπορεί να προκαλέσει τραυματισμούς στα χέρια σας. Μην απλώνετε τα χέρια σας μέσα στον κάδο, όταν περιστρέφεται.

Περιμένετε, μέχρι να σταματήσει, να περιστρέφεται ο κάδος.

#### Προσοχή!

#### Ζημιές από το νερό

Οποιαδήποτε διαφυγή νερού μπορεί να προκαλέσει ζημιά.

Μην ανοίγετε την πόρτα, εάν φαίνεται νερό μέσα από το γυαλί.



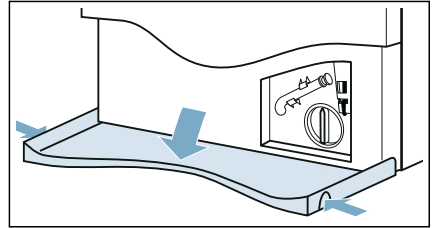

1. Πατήστε το πλήκτρο . Τραβήξτε το φίς από την πρίζα.
2. Ανοίξτε τη θυρίδα σέρβις.

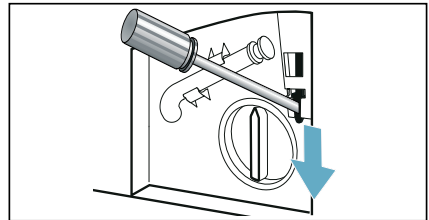

3. Αδειάστε το νερό. → Σελίδα 47
4. Τραβήξτε την απασφάλιση έκτακτης ανάγκης προς τα κάτω με ένα εργαλείο και αφήστε την ελεύθερη. Η πόρτα πλήρωσης μπορεί μετά να ανοίξει.



## Πληροφορίες στην οθόνη ενδείξεων

Οθόνη	Αιτία/Αντιμετώπιση
	<ul style="list-style-type: none"> <li>■ <b>Αναβοσβήνει γρήγορα + σήμα:</b> Η πόρτα είναι ανοιχτή και η στάθμη του νερού είναι πολύ υψηλή. Κλείστε την πόρτα, συνενχίστε το πρόγραμμα με το πλήκτρο <b>D00</b> ή επιλέξτε το πρόγραμμα <b>Αντληση</b>.</li> <li>■ <b>Αναβοσβήνει αργά:</b> Η θερμοκρασία κλειδώματος της πόρτας είναι πολύ υψηλή, για να ανοίξει η πόρτα. Περιμένετε περίπου 30 δευτερόλεπτα μέχρι να κρυώσει το κλειδωμά της πόρτας.</li> </ul>
<b>Hot (Καυτό)</b>	<p>Η θερμοκρασία στον κάδο είναι πολύ υψηλή. Περιμένετε να κρυώσει η συσκευή, μέχρι να εξαφανιστεί το <b>Hot</b> στην οθόνη ενδείξεων, έπειτα μπορεί να ανοίξει η πόρτα.</p>
	<ul style="list-style-type: none"> <li>■ <b>Αναβοσβήνει</b> (καμία παροχή νερού): Είναι η βάνα του νερού ανοιχτή; Είναι το φίλτρο στην παροχή νερού φραγμένο; → <i>"Το φίλτρο στην παροχή νερού είναι φραγμένο" στη σελίδα 49</i> Είναι ο εύκαμπτος σωλήνας παροχής τσακισμένος ή μαγκωμένος;</li> <li>■ <b>Ανάβει</b> (χαμηλή πίεση νερού): Μόνο πληροφοριακά. Αυτό δε θα επηρεάσει την πρόοδο του προγράμματος. Η διάρκεια του προγράμματος παρατείνεται.</li> </ul>
<b>E:36</b> διαδοχικά με <b>-10</b>	<ul style="list-style-type: none"> <li>■ Ο σωλήνας άντλησης ή ο εύκαμπτος σωλήνας αποχέτευσης είναι φραγμένος. Καθαρίστε τον σωλήνα άντλησης και τον εύκαμπτο σωλήνα εξόδου νερού.</li> <li>■ Ο σωλήνας άντλησης ή ο εύκαμπτος σωλήνας αποχέτευσης έχει εμπλακεί ή είναι μπλοκαρισμένος. Βεβαιωθείτε ότι ο σωλήνας άντλησης και ο εύκαμπτος σωλήνας αποχέτευσης δεν είναι τσακισμένος ή παγιδευμένος.</li> <li>■ Η αντλία εκκένωσης είναι μπλοκαρισμένη. → <i>"Αντλία εκκένωσης είναι μπλοκαρισμένη" στη σελίδα 47</i></li> <li>■ Ο εύκαμπτος σωλήνας αποχέτευσης στο σιφόνι είναι φραγμένος. → <i>"Ο εύκαμπτος σωλήνας αποχέτευσης στο σιφόνι είναι φραγμένος" στη σελίδα 48</i></li> <li>■ Ο εύκαμπτος σωλήνας αποχέτευσης είναι συνδεδεμένος πολύ ψηλά. Τοποθετήστε τον εύκαμπτο σωλήνα εξόδου νερού σε μέγιστο ύψος 1 μέτρου. → <i>"Μήκη εύκαμπτων σωλήνων και καλωδίων" στη σελίδα 18</i></li> </ul>
<b>H:95</b> εναλλακτική ένδειξη με <b>End (Τέλος)</b> , όταν το πρόγραμμα έχει τερματιστεί:	<p>Δεν ανιχνεύτηκε νερό στη φάση στεγνώματος, μπορεί να προκύψει ένα κακό αποτέλεσμα στεγνώματος.</p>
<b>H:32</b> εναλλακτική ένδειξη με <b>End (Τέλος)</b> , όταν το πρόγραμμα έχει τερματιστεί:	<p>Το σύστημα ελέγχου ζυγοστάθμισης διέκοψε τη λειτουργία στυψίματος, επειδή τα ρούχα είναι ανομοιόμορφα κατανεμημένα. Μοιράστε τα μικρά και τα μεγάλα ρούχα ομοιόμορφα στον κάδο.</p>
 <b>(3s)</b> ανάβει	<p>Η ασφάλεια παιδιών είναι ενεργοποιημένη - Απενεργοποιήστε την.</p>
 ανάβει	<p>Ανιχνεύτηκε πολύς αφρός και ενεργοποιήθηκε ένας πρόσθετος κύκλος πλύσης. Προσθέστε λιγότερο απορρυπαντικό στον επόμενο κύκλο πλύσης με την ίδια ποσότητα ρούχων.</p>

Οθόνη	Αιτία/Αντιμετώπιση
<p>Η ενδεικτική λυχνία του προγράμματος <b>Καθαρισμός κάδου</b> αναβοσβήνει</p>	<p>Εκτελέστε το πρόγραμμα <b>Καθαρισμός κάδου 90°C</b> για να καθαρίσετε και να φροντίσετε τον κάδο και το εξωτερικό περίβλημα.</p> <p><b>Υποδείξεις</b></p> <ul style="list-style-type: none"> <li>■ Εκτελέστε το πρόγραμμα χωρίς ρούχα.</li> <li>■ Χρησιμοποιήστε σκόνη πλυσίματος ή ένα απορρυπαντικό που περιέχει λευκαντικό. Για την αποφυγή δημιουργίας αφρού, χρησιμοποιήστε μόνο τη μισή ποσότητα απορρυπαντικού που συνίσταται από τον κατασκευαστή του απορρυπαντικού. Μη χρησιμοποιείτε απορρυπαντικό που είναι για μάλλινα ή ευαίσθητα ρούχα.</li> <li>■ Ενεργοποίηση/απενεργοποίηση του σήματος πληροφοριών Καθαρισμός κάδου. → "Ενεργοποίηση/απενεργοποίηση του σήματος φροντίδας του κάδου" στη σελίδα 45</li> </ul>
Άλλες ενδείξεις	Απενεργοποιήστε τη συσκευή, περιμένετε πέντε δευτερόλεπτα και ενεργοποιήστε την ξανά. Εάν η ένδειξη εμφανίζεται ξανά, καλέστε την υπηρεσία εξυπηρέτησης πελατών.

## Βλάβες και τι μπορείτε να κάνετε.

Βλάβες	Αιτία/Αντιμετώπιση
Νερό ρέει από τη συσκευή.	<ul style="list-style-type: none"> <li>■ Προσαρτήστε σωστά τον εύκαμπτο σωλήνα αποχέτευσης ή αντικαταστήστε τον.</li> <li>■ Σφίξτε το ρακόρ του εύκαμπτου σωλήνα παροχής.</li> </ul>
<p>Η συσκευή δε γεμίζει με νερό.</p> <p>Το απορρυπαντικό δε διανέμεται.</p>	<ul style="list-style-type: none"> <li>■ Το πρόγραμμα δεν ξεκινά;</li> <li>■ Είναι η βάνα του νερού ανοιχτή;</li> <li>■ Θα μπορούσε το φίλτρο στην παροχή νερού να είναι φραγμένο; → "Το φίλτρο στην παροχή νερού είναι φραγμένο" στη σελίδα 49</li> <li>■ Είναι ο εύκαμπτος σωλήνας παροχής τσακισμένος ή μαγκωμένος;</li> </ul>
Έχει χυθεί το λάθος απορρυπαντικό/μαλακτικό ρούχων στον(-ους) θάλαμο(-ους).	<p>Θάλαμος(οι):</p> <ol style="list-style-type: none"> <li>1. Άντληση και καθάρισμα.</li> <li>2. Επαναπλήρωση.</li> </ol>
Το απορρυπαντικό/μαλακτικό ρούχων έχει πήξει στους διανομείς.	Καθαρίστε και επαναπληρώστε τους θαλάμους.
Η πόρτα δεν ανοίγει.	<ul style="list-style-type: none"> <li>■ Είναι ενεργοποιημένη η ασφάλεια παιδιών; Απενεργοποιήστε την ασφάλεια παιδιών.</li> <li>■ Η θερμοκρασία στον κάδο είναι πολύ υψηλή, για να ανοίξει η πόρτα.</li> <li>■ Η λειτουργία ασφαλείας είναι ενεργοποιημένη. Διακοπή προγράμματος;</li> <li>■ Η στάθμη του νερού στον κάδο είναι πολύ υψηλή.</li> <li>■ Μπορεί η πόρτα πλήρωσης να ανοίξει μόνο με την απασφάλιση έκτακτης ανάγκης; → "Απασφάλιση έκτακτης ανάγκης" στη σελίδα 50</li> </ul>

Βλάβες	Αιτία/Αντιμετώπιση
<p>Το πρόγραμμα δε θα ξεκινήσει.</p>	<ul style="list-style-type: none"> <li>■ Αγγίξτε το πλήκτρο <b>D00</b> ή επιλέξτε τον χρόνο <b>☺</b> (<b>Λήξη σε</b>);</li> <li>■ Είναι η πόρτα κλειστή;</li> <li>■ Είναι ενεργοποιημένη η ασφάλεια παιδιών; Απενεργοποιήστε την ασφάλεια παιδιών.</li> <li>■ Η λειτουργία παρουσίασης είναι ενεργοποιημένη; Όταν η οθόνη για 5 δευτ. δείχνει <b>ShoP</b>, αφού ενεργοποιήσετε ή απενεργοποιήσετε τη συσκευή, η συσκευή είναι στη λειτουργία παρουσίασης. Απενεργοποιήστε τη λειτουργία παρουσίασης ως εξής:             <ol style="list-style-type: none"> <li>1. Απενεργοποιήστε και ενεργοποιήστε ξανά τη συσκευή.</li> <li>2. Περιμένετε για να εξαφανιστεί το μήνυμα της οθόνης <b>ShoP</b>.</li> <li>3. Αγγίξτε και κρατήστε πατημένο το <b>D00</b> για τουλάχιστον 5 δευτ.</li> </ol> <p>Η συσκευή θα απενεργοποιηθεί αυτόματα. Τώρα μπορείτε να χρησιμοποιήσετε τη συσκευή ως συνήθως.</p> </li> </ul>
<p>Το πρόγραμμα ξεκίνησε και ο κάδος περιστρέφεται, αλλά ο κάδος δεν γεμίζει με νερό.</p>	<p>Κανένα σφάλμα – Ορισμένα προγράμματα (π.χ. Βαμβακερά) εντοπίζουν συγκεκριμένα και ζυγίζουν το φορτίο μετά την εκκίνηση του προγράμματος για να υπολογίσουν τη βέλτιστη ποσότητα νερού για πλύσιμο. Το κάδος θα αρχίσει τότε να γεμίζει με νερό.</p>
<p>Το νερό δεν αντλείται.</p>	<ul style="list-style-type: none"> <li>■ Ο σωλήνας άντλησης ή ο εύκαμπτος σωλήνας αποχέτευσης είναι φραγμένος. Καθαρίστε τον σωλήνα άντλησης και τον εύκαμπτο σωλήνα αποχέτευσης.</li> <li>■ Ο σωλήνας άντλησης ή ο εύκαμπτος σωλήνας αποχέτευσης έχει εμπλακεί ή είναι μπλοκαρισμένος. Βεβαιωθείτε ότι ο σωλήνας άντλησης και ο εύκαμπτος σωλήνας αποχέτευσης δεν είναι τσακισμένοι ή παγιδευμένοι.</li> <li>■ Θα μπορούσε να είναι φραγμένη η αντλία εκκένωσης;             <ul style="list-style-type: none"> <li>→ "Αντλία εκκένωσης είναι μπλοκαρισμένη" στη σελίδα 47</li> </ul> </li> <li>■ Θα μπορούσε να είναι φραγμένος ο εύκαμπτος σωλήνας αποχέτευσης στο σιφόνι;             <ul style="list-style-type: none"> <li>→ "Ο εύκαμπτος σωλήνας αποχέτευσης στο σιφόνι είναι φραγμένος" στη σελίδα 48</li> </ul> </li> <li>■ Έχει ενεργοποιηθεί το --- (Κράτηση ξεβγάλματος = όχι τελικό ξεβγάλμα) (ανάλογα με το μοντέλο). Συνεχίστε το πρόγραμμα επιλέγοντας <b>Αντληση</b> και πατώντας <b>D00</b>.</li> <li>■ Ο εύκαμπτος σωλήνας αποχέτευσης είναι συνδεδεμένος πολύ ψηλά. Τοποθετήστε τον εύκαμπτο σωλήνα αποχέτευσης σε μέγιστο ύψος 1 μέτρου.             <ul style="list-style-type: none"> <li>→ "Μήκη εύκαμπτων σωλήνων και καλωδίων" στη σελίδα 18</li> </ul> </li> </ul>
<p>Το νερό δε φαίνεται μέσα στον κάδο.</p>	<p>Κανένα σφάλμα – Το νερό είναι κάτω από την ορατή περιοχή.</p>
<p>Το σύστημα δεν είναι ικανοποιητικό. Τα ρούχα είναι μουσκεμένα/πολύ υγρά.</p>	<ul style="list-style-type: none"> <li>■ Κανένα σφάλμα – Το σύστημα ελέγχου ζυγοστάθμισης διέκοψε τη λειτουργία στύψιματος, επειδή τα ρούχα είναι ανομοιόμορφα καταμεμημένα. Μοιράστε τα μικρά και τα μεγάλα κομμάτια ρούχων ομοιόμορφα στον κάδο.</li> <li>■ Είναι η ρύθμιση του πρόσθετου προγράμματος <b>☺</b> (<b>Λιγότερο Σιδέρωμα</b>) επιλεγμένη (ανάλογα με το μοντέλο);</li> <li>■ Είναι η ρύθμιση του πρόσθετου προγράμματος <b>☼</b> (<b>Αθόρυβη</b>) επιλεγμένη ή το πρόγραμμα <b>Αθόρυβη</b> επιλεγμένο (ανάλογα με το μοντέλο);</li> <li>■ Είναι η επιλεγμένη ταχύτητα στύψιματος πολύ χαμηλή;</li> </ul>
<p>Η λειτουργία στύψιματος τρέχει μερικές φορές.</p>	<p>Κανένα σφάλμα – Το σύστημα ελέγχου ζυγοστάθμισης διορθώνει μια ανομοιόμορφη κατανομή των ρούχων.</p>

Βλάβες	Αιτία/Αντιμετώπιση
Υπόλοιπο νερό στο θάλαμο του μέσου φροντίδας.	<ul style="list-style-type: none"> <li>■ Κανένα σφάλμα – Η δράση του μέσου φροντίδας δε μειώνεται.</li> <li>■ Εάν είναι απαραίτητο, αφαιρέστε το ένθετο. Καθαρίστε το συρτάρι απορρυπαντικού και τοποθετήστε το πάλι.</li> </ul>
Ο θάλαμος  δεν ξεβγάλθηκε εντελώς.	Αφαιρέστε το ένθετο. Καθαρίστε το συρτάρι απορρυπαντικού και επανατοποθετήστε το.
Το πρόγραμμα διαρκεί περισσότερο από ό,τι συνήθως.	<ul style="list-style-type: none"> <li>■ Κανένα σφάλμα – Το σύστημα ελέγχου ζυγοστάθμισης διορθώνει μια ανομοιόμορφη κατανομή των ρούχων, επαναλαμβάνοντας την κατανομή των ρούχων.</li> <li>■ Κανένα σφάλμα – Το σύστημα ανίχνευσης αφρού είναι ενεργοποιημένο - Ένας κύκλος ξεβγάλματος έχει ενεργοποιηθεί.</li> </ul>
Η διάρκεια του προγράμματος αλλάζει κατά τη διαδικασία του κύκλου πλύσης/ στεγνώματος.	Κανένα σφάλμα – Η σειρά του προγράμματος έχει βελτιστοποιηθεί για τη συγκεκριμένη διαδικασία πλύσης/στεγνώματος. Αυτό μπορεί να αλλάξει τη διάρκεια του προγράμματος που εμφανίζεται στην οθόνη αφής.
Μπορεί να εξέρχεται αφρός από το συρτάρι απορρυπαντικού.	<p>Χρησιμοποιήθηκε πάρα πολύ απορρυπαντικό;</p> <p>Αναμείξτε 1 κουταλιά της σούπας μαλακτικό με ½ λίτρο νερού και χύστε το στο θάλαμο II. (Όχι για ρούχα εξωτερικής χρήσης, ρούχα σπορ και ρούχα με πούπουλα!)</p> <p>Μειώστε τη δόση του απορρυπαντικού στην επόμενη πλύση.</p> <p>Χρησιμοποιείτε κοινό απορρυπαντικό χαμηλού αφρού και μέσα φροντίδας που είναι κατάλληλα για τη συσκευή.</p>
Σχηματισμός οσμών και λεκέδων στη συσκευή.	<p>Εκτελέστε το πρόγραμμα <b>Καθαρισμός κάδου 90°C</b> χωρίς ρούχα.</p> <p>Προσθέστε σκόνη πλυσίματος ή ένα απορρυπαντικό που περιέχει λευκαντικό.</p> <p><b>Υπόδειξη:</b> Για την αποφυγή δημιουργίας αφρού, χρησιμοποιήστε μόνο τη μισή ποσότητα απορρυπαντικού που συνίσταται από τον κατασκευαστή του απορρυπαντικού. Μη χρησιμοποιείτε απορρυπαντικά που είναι για μάλλινα ή ευαίσθητα ρούχα.</p>
Δυνατός θόρυβος, κραδασμοί και "περπάτημα" της συσκευής κατά τη διάρκεια της λειτουργίας στυψίματος.	<ul style="list-style-type: none"> <li>■ Είναι η συσκευή ευθυγραμμισμένη; → "Ευθυγράμμιση" στη σελίδα 21</li> <li>■ Είναι τα πόδια της συσκευής σταθεροποιημένα; Ασφαλίστε τα πόδια της συσκευής.</li> <li>■ Οι ασφάλειες μεταφοράς έχουν αφαιρεθεί; → "Αφαίρεση των ασφαλειών μεταφοράς" στη σελίδα 17</li> </ul>
Οι ενδεικτικές λυχνίες της οθόνης αφής δε λειτουργούν κατά τη διάρκεια που η συσκευή είναι σε λειτουργία.	<ul style="list-style-type: none"> <li>■ Υπάρχει μια διακοπή ρεύματος;</li> <li>■ Οι ασφάλειες διακοπής κυκλώματος είναι πεσμένες; Σηκώστε/αντικαταστήστε τις ασφάλειες.</li> <li>■ Σε περίπτωση που το σφάλμα εμφανίζεται επανειλημμένα, καλέστε την υπηρεσία εξυπηρέτησης πελατών.</li> </ul>
Υπάρχουν υπολείμματα απορρυπαντικού στα ρούχα.	<ul style="list-style-type: none"> <li>■ Μερικά απορρυπαντικά χωρίς φωσφορικά άλατα περιέχουν αδιάλυτα στο νερό υπολείμματα.</li> <li>■ Επιλέξτε <b>Ξέβγαλμα</b> ή βουρτίστε τα ρούχα μετά την πλύση.</li> </ul>
Θόρυβος περιστροφής κατά τη διάρκεια της φάσης στεγνώματος.	Αυτή είναι μια καινοτομική διαδικασία, γνωστή ως θερμικό σύψιμο, που χρησιμοποιείται για τη μείωση της κατανάλωσης ενέργειας κατά τη διάρκεια της φάσης στεγνώματος.
Στα ρούχα βρίσκονται χνούδια.	Τρέξτε το πρόγραμμα <b>Καθαρισμός κάδου *</b> (κρύο) χωρίς ρούχα και απορρυπαντικό, για να απομακρύνετε τα χνούδια, που έχουν συγκεντρωθεί στο εσωτερικό του κάδου κατά τη διάρκεια του προηγούμενου στεγνώματος.

Βλάβες	Αιτία/Αντιμετώπιση
Θόρυβος εισόδου νερού κατά τη διάρκεια της φάση στεγνώματος.	Το πλυντήριο-στεγνωτήριο χρησιμοποιεί την τεχνολογία συμπύκνωσης νερού, το νερό χρειάζεται συνεχώς για το στέγνωμα των ρούχων. Έτσι η βήνα του νερού πρέπει να είναι ανοιχτή συνεχώς, μέχρι το τέλος της φάσης στεγνώματος.
Εκτεταμένη διάρκεια στεγνώματος.	<ul style="list-style-type: none"> <li>■ Τρέξτε το πρόγραμμα <b>Καθαρισμός κάδου *</b> (κρύο), για να αφαιρέσετε τα χνούδια, που έχουν συγκεντρωθεί στον κάδο του πλυντηρίου κατά τη διάρκεια της φάσης στεγνώματος.</li> <li>■ Εάν η θερμοκρασία περιβάλλοντος είναι υψηλότερη από 30 °C, αυτό μπορεί να παρατείνει τον χρόνο στεγνώματος.</li> <li>■ Η ανεπαρκής κυκλοφορία αέρα στον χώρο μπορεί να αυξήσει τον χρόνο στεγνώματος. Αερίστε τον χώρο.</li> </ul>
Το πρόγραμμα στεγνώματος δεν ξεκινά.	<ul style="list-style-type: none"> <li>■ Η ρύθμιση πρόσθετου προγράμματος στεγνώματος δεν είναι επιλεγμένη;</li> <li>■ Δεν έχει κλείσει σωστά η πόρτα;</li> </ul>
Τσαλάκωμα.	<ul style="list-style-type: none"> <li>■ Εμφανίζεται τσαλάκωμα, όταν έχετε υπερβεί το μέγιστο φορτίο ή επιλέξατε λάθος πρόγραμμα για το είδος του υφάσματος. Όλες τις απαραίτητες πληροφορίες μπορείτε να τις βρείτε στον πίνακα επισκόπησης των προγραμμάτων.</li> <li>■ Αφαιρέστε τα ρούχα αμέσως μετά το στέγνωμα, θα τσαλακωθούν, εάν παραμείνουν στον κάδο.</li> </ul>

Βλάβες	Αιτία/Αντιμετώπιση
<p>Το αποτέλεσμα του στεγνώματος δεν είναι ικανοποιητικό (τα ρούχα δε στεγνώνουν αρκετά).</p>	<ul style="list-style-type: none"> <li>■ Μετά το τέλος του προγράμματος, τα ζεστά ρούχα προκαλούν την αίσθηση υψηλότερης υγρασίας από την πραγματική. Απλώστε τα ρούχα και αφήστε τη θερμότητα να διαφύγει.</li> <li>■ Υπερβολικά υψηλή θερμοκρασία περιβάλλοντος (πάνω από 30 °C) ή ανεπαρκής εξαερισμός του χώρου, που βρίσκεται το πλυντήριο-στεγνωτήριο.</li> <li>■ Τα ρούχα δεν έχουν συφτεί καλά πριν από το στέγνωμα. Ρυθμίστε πάντοτε το μεγαλύτερο επιλέξιμο αριθμό στροφών συψίματος για το ξεχωριστό πρόγραμμα πλύσης.</li> <li>■ Υπερφόρτωση του πλυντηρίου-στεγνωτηρίου: Προσέξτε τις συστάσεις για το μέγιστο φορτίο στον πίνακα προγραμμάτων και στην οθόνη φορτίου. Μην υπερφορτώνετε το πλυντήριο-στεγνωτήριο, επειδή το μέγιστο φορτίο για τη φάση στεγνώματος είναι μικρότερο από το μέγιστο φορτίο για τον κύκλο πλύσης. Αδειάστε το πλυντήριο-στεγνωτήριο μετά μια πλύση με το μέγιστο φορτίο και χωρίστε τα ρούχα σε δύο κύκλους στεγνώματος.</li> <li>■ Η τάση τροφοδοσίας είναι πολύ χαμηλή (κάτω από 200 V) – φροντίστε για μια κατάλληλη παροχή ρεύματος.</li> <li>■ Η πίεση νερού είναι χαμηλή. Σύμφωνα με την αρχή της συμπύκνωσης του νερού, η χαμηλή πίεση νερού θα προκαλέσει τη δημιουργία ατμού, που δεν υγροποιείται σωστά και εντελώς.</li> <li>■ Η βάνα του νερού είναι κλειστή κατά τη διάρκεια του στεγνώματος. Η τεχνολογία συμπύκνωσης του νερού για το στέγνωμα απαιτεί να έχετε ανοιχτή τη συνδεδεμένη βάνα του νερού στη διάρκεια του στεγνώματος, διαφορετικά δεν θα είναι διασφαλισμένο το κατάλληλο στέγνωμα.</li> <li>■ Χοντρά υφάσματα πολλαπλών στρώσεων ή υφάσματα με χοντρές επενδύσεις στεγνώνουν εύκολα στην επιφάνεια, αλλά όχι στο εσωτερικό. Αυτή η διαδικασία στεγνώματος μπορεί να διαρκεί περισσότερο. Για αυτά τα είδη υφασμάτων επιλέξτε τη λειτουργία στεγνώματος <b>☒*</b> (<b>Στέγνωμα ντουλάπας+</b>) ή επιλέξτε <b>MyTime με Dry</b>.</li> </ul>
<p>Σε περίπτωση που δεν μπορείτε να διορθώσετε μια βλάβη μόνοι σας (αφού απενεργοποιήσατε τη συσκευή και την ενεργοποιήσατε ξανά) ή όταν είναι απαραίτητη μια επισκευή:</p>	
<ul style="list-style-type: none"> <li>■ Απενεργοποιήστε τη συσκευή και τραβήξτε το φως από την πρίζα.</li> <li>■ Κλείστε τη βάνα του νερού και καλέστε την υπηρεσία εξυπηρέτησης πελατών.</li> </ul>	





## Σέρβις πελατών

Σε περίπτωση που δεν μπορείτε να διορθώσετε οι ίδιοι μια βλάβη, (→ "Βλάβες και τι μπορείτε να κάνετε." στη σελίδα 52), ελάτε παρακαλώ σε επαφή με το σέρβις πελατών μας.

Εμείς θα βρούμε πάντοτε την κατάλληλη λύση και θα αποφευχθούν οι περιττές επισκέψεις από τους τεχνικούς.

Δώστε παρακαλώ στο σέρβις πελατών τον αριθμό προϊόντος (E no.) και τον αριθμό κατασκευής (FD) της συσκευής.

E-Nr. \_\_\_\_\_ FD \_\_\_\_\_

E no.      Αριθμός προϊόντος  
FD         Αριθμός κατασκευής





Μπορείτε να βρείτε αυτές τις πληροφορίες (ανάλογα με το μοντέλο):

- Εσωτερικά στην πόρτα πλήρωσης
- Στην πίσω πλευρά της συσκευής

**Εμπιστευθείτε την εμπειρία του κατασκευαστή.** Επικοινωνήστε μαζί μας. Έτσι μπορείτε να είστε σίγουροι, ότι οι επισκευές εκτελούνται από ειδικευμένο προσωπικό χρησιμοποιώντας γνήσια ανταλλακτικά.

## Τιμές κατανάλωσης

**Κατανάλωση ενέργειας και νερού, διάρκεια προγράμματος και υπόλοιπη υγρασία για το κύριο πρόγραμμα πλύσης**  
(προσεγγιστικές τιμές)

Πρόγραμμα	Φορτίο	Κατανάλωση ενέργειας*	Κατανάλωση νερού*	Διάρκεια προγράμματος*
Βαμβακερά 20 °C	10,0 kg	0,39 kWh	91 λίτρα	3¼ ώρες
Βαμβακερά 40 °C	10,0 kg	1,32 kWh	91 λίτρα	4 ώρες
Βαμβακερά 60 °C	10,0 kg	1,54 kWh	92 λίτρα	3¼ ώρες
Βαμβακερά 60 °C + Eco **	10,0 kg	1,22 kWh	69 λίτρα	5¼ ώρες
Βαμβακερά 60 °C + Eco (πλύση)	10,0 kg			
Βαμβακερά + Dry + Speed +  * (Στέγνωμα ντουλάπας+) (στέγνωμα)	6,0 kg	6,82 kWh	125 λίτρα	10½ ώρες
Βαμβακερά 90 °C	10,0 kg	2,70 kWh	104 λίτρα	3¼ ώρες
Συνθετικά 40 °C	4,0 kg	0,77 kWh	69 λίτρα	2 ώρες
Ανάμεικτα 40 °C	4,0 kg	0,63 kWh	50 λίτρα	1¼ ώρες
Μεταξωτά 30 °C	2,0 kg	0,21 kWh	35 λίτρα	¾ ώρες
 Μάλλινα 30 °C	2,0 kg	0,21 kWh	41 λίτρα	¾ ώρες
Βαμβακερά + Dry + Speed +  (Στέγνωμα ντουλάπας) (στέγνωμα)	6,0 kg	3,11 kWh	38 λίτρα	2¼ ώρες
Συνθετικά + Dry + Speed +  (Στέγνωμα ντουλάπας) (στέγνωμα)	2,5 kg	1,32 kWh	21 λίτρα	1½ ώρες

Τιμές προσδιορισμένες σύμφωνα με την ισχύουσα έκδοση του προτύπου EN50229.

\* Οι παρατηρούμενες τιμές μπορεί να αποκλίνουν από τις εμφανιζόμενες τιμές λόγω της επιρροής της πίεσης και της σκληρότητας του νερού, της θερμοκρασίας εισόδου, της θερμοκρασίας του περιβάλλοντος, του είδους, της ποσότητας και ρύπανσης των ρούχων, του χρησιμοποιούμενου απορρυπαντικού, των διακυμάνσεων στην τάση του ρεύματος και των επιλεγμένων πρόσθετων λειτουργιών.

\*\* Δοκιμές απόδοσης της ενεργειακής σήμανσης EE σύμφωνα με την ισχύουσα έκδοση του προτύπου EN50229 και την οδηγία 96/60/EK για πλύση με μέγ. φορτίο, κρύο νερό (15°C) και μέγιστο αριθμό στροφών στυψίματος.

\*\*\* Δοκιμές απόδοσης της ενεργειακής σήμανσης EE σύμφωνα με την ισχύουσα έκδοση του προτύπου EN50229 και την οδηγία 96/60/EK για πλύση με μέγ. φορτίο, κρύο νερό (15°C) και μέγιστο αριθμό στροφών στυψίματος και για στέγνωμα, που χωρίζεται σε 2 μέρη για 2 κύκλους στεγνώματος.



## Τεχνικά στοιχεία

### Διαστάσεις:

848 mm x 598 mm x 620 mm

(πλάτος x βάθος x ύψος)

### Βάρος:

84 kg

### Σύνδεση στο ηλεκτρικό δίκτυο:

Ονομαστική τάση 220-240V, 50 Hz

Ελάχιστη προστασία εγκατάστασης  
(=)10 A

Ονομαστική ισχύς 1900-2300 W

### Πίεση νερού:

100-1.000 kPa (1-10 bar)



## Εγγύηση Aqua-Stop

### Εγγύηση Aqua-Stop

Μόνο για συσκευές με Aqua-Stop

Πρόσθετα στις αξιώσεις παροχής εγγύησης έναντι του πωλητή που απορρέουν από το συμβόλαιο αγοράς και πρόσθετα στη δική μας εγγύηση για τη συσκευή σας παρέχουμε αποζημίωση υπό τους ακόλουθους όρους:

1. Σε περίπτωση που από σφάλμα στο σύστημά μας Aqua-Stop προκληθεί ζημιά από νερό, τότε αποκαθιστούμε τις ζημιές ιδιωτών καταναλωτών.
2. Αυτή η εγγύηση ανάληψης ευθύνης ισχύει για τη διάρκεια ζωής της συσκευής.
3. Προϋπόθεση για την αξίωση παροχής εγγύησης είναι, ότι η συσκευή με Aqua-Stop έχει τοποθετηθεί και συνδεθεί σύμφωνα με τις οδηγίες μας. Αυτό συμπεριλαμβάνει επίσης τη σωστά συναρμολογημένη επιμήκυνση Aqua-Stop (γνήσιο εξάρτημα). Η παροχή εγγύησης από μέρος μας δεν ισχύει για χαλασμένους αγωγούς παροχής ή ελαττωματικές μπαταρίες μέχρι τη σύνδεση του Aqua-Stop στη βάνα του νερού.
4. Οι συσκευές με Aqua-Stop, δε χρειάζεται να επιβλέπονται κατά τη διάρκεια της λειτουργίας ή να ασφαλιζονται μετά, κλείνοντας τη βάνα του νερού. Η βάνα του νερού χρειάζεται να κλείνει μόνο σε περίπτωση μακροχρόνιας απουσίας από το σπίτι, π.χ. σε περίπτωση διακοπών πολλών εβδομάδων.



## Σας ευχαριστούμε για την αγορά μιας οικιακής συσκευής της Bosch!

Καταχωρήστε τώρα τη νέα σας συσκευή στο MyBosch και επωφεληθείτε άμεσα από τις:

- Συμβουλές και τεχνάσματα από ειδικούς για τη συσκευή σας
- Επιλογές επέκτασης εγγύησης
- Εκπτώσεις για εξαρτήματα και ανταλλακτικά
- Ψηφιακό εγχειρίδιο και όλα τα δεδομένα της συσκευής στο χέρι
- Εύκολη πρόσβαση στο Σέρβις οικιακών συσκευών Bosch

Δωρεάν και εύκολη εγγραφή – επίσης στα κινητά τηλέφωνα:

[www.bosch-home.com/welcome](http://www.bosch-home.com/welcome)



## Χρειάζεστε βοήθεια; Θα την βρείτε εδώ.

Συμβουλές ειδικών για τις οικιακές σας συσκευές Bosch, όταν χρειάζεστε βοήθεια για προβλήματα ή επισκευές από τους ειδικούς της Bosch.

Μάθετε με ποιους τρόπους μπορεί να σας υποστηρίξει η Bosch:

[www.bosch-home.com/service](http://www.bosch-home.com/service)

**Τα στοιχεία επικοινωνίας όλων των χωρών παρατίθενται στον συνημμένο κατάλογο εξυπηρέτησης πελατών.**

**Robert Bosch Hausgeräte GmbH**

Carl-Wery-Straße 34

81739 München, GERMANY

[www.bosch-home.com](http://www.bosch-home.com)



**9001339978** (0006)

el