

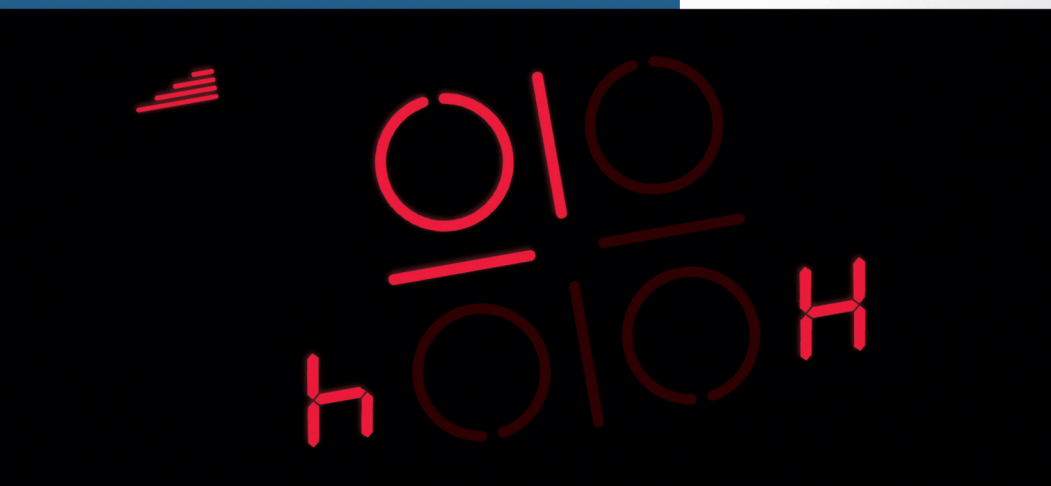

Register your new Bosch now:
www.bosch-home.com/welcome



**Kogesektion
PXY8..K...**



BOSCH

da Brugsanvisning



		g^*	b^*
A / B		2.200 W	3.700 W
		3.300 W	3.700 W
		2.600 W	3.700 W
		3.300 W	3.700 W

*  IEC 60335-2-6

Indholdsfortegnelse

 Brugsbetingelser	5	 Varmholdningsfunktion	21
 Vigtige sikkerhedsanvisninger	6	Aktivere	21
 Årsager til skader	7	Deaktivere	21
Oversigt	7	 Overføring af indstillinger	22
 Miljøbeskyttelse	8	Aktivere	22
Råd om energibesparelse	8	 Kogeassistentfunktioner	23
Miljøvenlig bortskaffelse	8	Funktionstype kogeassistent	23
 Madlavning med induktion	8	Egnede gryder og pander	24
Fordele ved madlavning med induktion	8	Sensorer og ekstra tilbehør	24
Kogegrej	8	Funktioner og kogetrin	24
 Lær apparatet at kende	10	Anbefalede retter	27
Betjenings panel	10	Assist	32
Kogezonerne	11	 Trådløs temperatursensor	33
Menuoversigt	11	Klargøring og pleje af den trådløse temperatursensor	33
Restvarmeindikator	12	33	
 Betjening af maskinen	12	Forbinde den trådløse temperatursensor med betjeningsfeltet	33
Den første ibrugtagning	12	Rengøring	34
Tænde og slukke kogetoppen	12	Udskiftning af batteriet	34
Indstille kogezone	12	Overensstemmelseserklæring	35
Gåde råd om tilberedning	13	 Børnesikring	35
 Flex zone	16	Aktivere/deaktivere børnesikring	35
Anbefalinger for brug af kogegrej	16	Permanent børnesikring	35
Som to uafhængige kogezoner	16	 Aftørringssikring	36
Som en enkelt kogezone	16	Aktivere	36
 Move-funktion	17	Deaktivere	36
Aktivere	17	 Automatisk sikkerhedsafbrydelse	36
Deaktivere	17	 Grundindstillinger	37
 FlexPlus zone	18	Åbne grundindstillinger:	37
Oplysninger om gryder og pander	18	Menu Grundindstillinger	37
Aktivere	18	Forlade Grundindstillinger	37
Deaktivere	18	Gemme eller annullere ændringer	37
 Tidsfunktioner	19	 Home Connect	38
Programmere tilberedningstiden	19	Opsætning	38
Minuturet	19	Home Connect indstillinger	40
Stopur-funktion	19	Softwareopdatering	42
 PowerBoost-funktion	20	Oplysning om datasikkerhed	42
Aktivere	20	Overensstemmelseserklæring	42
Deaktivere	20	 Forbindelse emhætte	43
 ShortBoost funktion	20	Opsætning	43
Gode råd om anvendelsen	20	Nulstille forbindelse	44
Aktivere	20	Styring af emhætte via kogetop	44
Deaktivere	21	Indstillinger for emhætestyring	45

	Visning af energiforbrug	46
	Test af gryder/pander	46
	Rengøring	47
	Kogesektion	47
	Kogetoppens ramme	47
	Hyppigt stillede spørgsmål og svar (FAQ) . . .	48
	Hvad skal jeg gøre, hvis der opstår en fejl? . .	49
	Anvisninger, advarsler og fejlmeddelelser	49
	Tips	49
	Demotilstand	50
	Kundeservice	51
	E-nummer og FD-nummer	51
	Prøveretter	52

Der findes yderligere oplysninger om produkter, tilbehør, reservedele og services på internettet: **www.bosch-home.com** og Online-Shop: **www.bosch-eshop.com**

Brugsbetingelser

Læs denne vejledning omhyggeligt igennem. Opbevar brugs- og monteringsvejledningen samt apparats papirer til senere brug eller til kommende ejere af apparatet.

Kontroller apparatet efter udtagning af emballagen. Hvis der er opstået skader under transporten, må du ikke tilslutte apparatet. Kontakt vores serviceafdeling med en skriftlig beskrivelse af skaderne, da du ellers mister retten til enhver form for erstatning.

Dette apparat skal installeres i henhold til medfølgende monteringsvejledning.

Dette apparat er kun beregnet til anvendelse i private husholdninger og hjemmet. Anvend kun apparatet til tilberedning af madvarer og drikkevarer. Der skal holdes øje med tilberedningen. Der skal uafbrudt holdes øje med en kortvarig tilberedning. Anvend kun apparatet i lukkede rum.

Dette apparat er beregnet til brug i en højde på op til maksimalt 4000 meter over havets overflade.

Anvend ikke en afdækning over kogesektionen. Sådanne afdækninger kan medføre tilskadekomst, f.eks. som følge af overophedning, antænding eller revnedannelse i materialerne.

Anvend kun sikkerhedsanordninger eller børnebeskyttelsesgitre, som er frigivet af os. Uegnede sikkerhedsanordninger eller børnebeskyttelsesgitre kan medføre.

Dette apparat er ikke beregnet til brug med et eksternt tidsur eller en fjernbetjening.

Dette apparat kan benyttes af børn fra en alder af 8 år og af personer med reducerede fysiske, sensoriske eller mentale evner eller manglende erfaring eller viden, hvis de er under opsyn af en person, der er ansvarlig for deres sikkerhed, eller hvis de er blevet instrueret i sikker brug af apparatet og har forstået de farer og risici, der kan være forbundet med brugen af apparatet.

Børn må ikke bruge apparatet som legetøj. Rengøring og vedligeholdelse må ikke udføres af børn, med mindre de er over 15 år gamle og er under opsyn.

Børn, som er under 8 år, skal altid befinde sig på sikker afstand af apparatet og dets tilslutningsledning.

Hold øje med retterne under tilberedningen. Ved korte tilberedningstider skal der uafbrudt holdes øje med retten.

Hvis du har pacemaker eller lignende medicinsk implantat, skal du være ekstra forsigtig med at nærme dig induktionskogesektioner, når disse er i brug. Kontakt din læge eller producenten af kogesektionen for at finde ud af, om produktet opfylder de gældende krav, og undersøg eventuelle kompatibilitetsproblemer.

Personer, der har implanteret et medicinsk apparat (f.eks. en pacemaker eller en defibrillator), skal konsultere deres læge for at sikre, at det pågældende apparat stemmer overens med direktivet 90/385/EØF fra Rådet fra de Europæiske Fællesskaber af 20.juni 1990 samt med DIN EN 45502-2-1 og DIN EN 45502-2-2, og at det pågældende apparat er valgt, implanteret og programmeret i henhold til VDE-AR-E 2750-10. Hvis disse forudsætninger er opfyldt, og hvis der endvidere anvendes køkkenredskaber og håndtag på gryder og pander, som ikke er af metal, er der ingen risiko forbundet ved brug af induktions-kogesektion i henhold til sit formål.

Vigtige sikkerhedsanvisninger

Advarsel – Brandfare!

- Varm olie og fedtstof kan hurtigt blive antændt. Lad aldrig varm olie eller fedtstof være uden opsyn. Sluk aldrig ild med vand. Sluk for kogezonen. Kvæl forsigtigt flammerne med et låg, et brandtæppe eller lignende.
- Kogezonerne bliver meget varme. Læg aldrig brændbare genstande på kogesektionen. Opbevar ikke genstande på kogesektionen.
- Apparatet bliver meget varmt. Opbevar ikke brændbare genstande eller spraydåser i skuffen direkte under kogesektionen.
- Kogesektionen slukkes af sig selv og kan ikke mere betjenes. Der er risiko for, at den tænder sig selv på et senere tidspunkt. Slå sikringen i sikringsskabet fra. Kontakt kundeservice.
- Der må ikke anvendes en afdækning over kogesektionen. Sådanne afdækninger kan medføre tilskadekomst, f.eks. som følge af overophedning, antænding eller revnedannelse i materialerne.

Advarsel – Fare for forbrænding!

- Kogezonerne og området omkring dem, især en eventuel kogesektionsramme, bliver meget varme. Rør aldrig de varme flader. Hold børn på sikker afstand.
- Kogezonen varmer, men indikatoren fungerer ikke. Slå sikringen i sikringsskabet fra. Kontakt kundeservice.
- Genstande af metal bliver hurtigt meget varme på induktionskogesektionen. Læg aldrig genstande af metal, som f.eks. knive, skeer, gafler eller låg på kogesektionen.
- Efter hver brug skal du altid afbryde kogesektionen med hovedafbryderen. Vent ikke, til kogesektionen afbrydes automatisk på grund af manglende kogegrej.

Advarsel – Fare for elektrisk stød!

- Fagligt ukorrekte reparationer er farlige. Reparationer må kun udføres af en kundeservicetekniker, der er uddannet af os. Det samme gælder udskiftning af tilslutningsledninger. Træk netstikket ud af kontakten, eller slå sikringen fra i sikringsskabet, hvis apparatet er defekt. Kontakt kundeservice.

- Indtrængende fugtighed kan forårsage et elektrisk stød. Anvend aldrig højtryksrensere eller dampstråler.
- Et defekt apparat kan forårsage et elektrisk stød. Tænd aldrig for et defekt apparat. Træk netstikket ud af kontakten, eller slå sikringen fra i sikringsskabet. Kontakt kundeservice.
- Knæk eller brud i glaskeramikken kan forårsage elektrisk stød. Slå sikringen i sikringsskabet fra. Kontakt kundeservice.

Advarsel – Fare pga. af magnetfelt!

Den trådløse temperatursensor er magnetisk. De magnetiske elementer kan beskadige elektroniske implantater, f.eks. pacemakere eller insulinpumper. Derfor bør personer, som har et elektronisk implantat, ikke lægge temperatursensoren i lommerne på beklædningen og sørge for at overholde en minimumafstand på 10 cm mellem temperatursensoren og en pacemaker eller et lignende medicinsk apparat.

Advarsel – Fare for skader!

Denne kogesektion er udstyret med en blæser nederst. Hvis kogesektionen er udstyret med en skuffe nederst, må du ikke opbevare små genstande eller genstande af papir i den, da de kan ødelægge blæseren og påvirke afkølingen negativt, hvis de suges ind. Der bør være en afstand på mindst 2 cm imellem blæserens lufttilførsel og indholdet i skuffen.

Advarsel – Fare for tilskadekomst!

- Batteriet i den trådløse temperatursensor kan blive beskadiget eller springe, hvis det bliver for varmt. Tag sensoren væk fra kogesektionen efter tilberedningen, og opbevar den ikke i nærheden af varmekilder.
- Temperatursensoren kan være meget varm, når den tages af gryden. Brug køkkenhandsker eller et viskestykke, når den tages af.
- Ved tilberedning i vandbad kan kogesektionen og gryden springe på grund af overophedning. Beholderen i vandbadet må ikke være i direkte berøring med bunden i den vandfyldte gryde. Der må kun anvendes varmebestandige beholdere.
- Hvis der er væske mellem grydebund og kogezone, kan gryden pludselig hoppe på kogezonen. Sørg for, at både kogezone og grydebund altid er tørre.

Årsager til skader

Pas på!

- Kogegrej med en ru bund kan ridse kogesektionen.
- Sæt aldrig tomt kogegrej på kogefelterne. Der kan opstå skader.
- Stil ikke varmt kogegrej på afbryderpanelet, indikatorzonen eller kanten af kogesektionen. Der kan opstå skader.
- Hvis tunge eller spidse genstande falder ned på kogepladen, kan den tage skade.
- Sølvpapir og kogegrej af plastik smelter, hvis det anbringes på et varmt kogefelt. Det anbefales ikke at bruge hætter på kogesektionen.

Oversigt

I tabellen herunder findes en oversigt over de hyppigste skader:

Skade	Årsag	Afhjælpning
Pletter	Overkogt mad.	Fjern straks overkogt mad med en glasskraber.
	Uegnede rengøringsmidler.	Anvend kun rengøringsmidler, der er beregnet til kogetoppe af denne type.
Ridser	Salt, sukker og sand.	Anvend ikke kogetoppen som arbejds- eller afsætningsplads.
	Ru bunde på gryder eller pander ridser kogetoppen.	Kontroller gryder og pander.
Misfarvninger	Uegnede rengøringsmidler.	Anvend kun rengøringsmidler, der er beregnet til kogetoppe af denne type.
	Slidmærker fra gryder og pander.	Løft gryder og pander, når de flyttes.
Muslingefor- mede skader i glasset	Sukker, retter med højt sukkerindhold.	Fjern straks overkogt mad med en glasskraber.

Miljøbeskyttelse

I dette kapitel findes oplysninger om energibesparelse og om, hvordan apparatet bortskaffes korrekt.

Råd om energibesparelse

- Brug altid låget, som følger med hver enkelt gryde. Når du tilbereder uden låg, kræves der meget energi. Anvend et glaslåg for at kunne holde øje med retten uden at skulle løfte låget.
- Brug kogegrej med flad bund. En bund, som ikke er flad, kræver meget energi.
- Diameteren på bunden af kogegrejet bør svare til størrelsen på kogefeltet. Bemærk: producenterne af kogegrejet vil ofte angive diameteren øverst på kogegrejet, som normalt er lidt større end bunden.
- Brug mindre kogegrej til små mængder. Stort kogegrej med lidt indhold kræver meget energi.
- Brug lidt vand, når du koger. På den måde sparer du energi, og du bevarer vitaminerne og mineralerne i grøntsagerne.
- Vælg det lavest mulige styrketrin til tilberedningen. Hvis styrketrinet er for højt, spildes der energi.

Miljøvenlig bortskaffelse

Emballagen skal bortskaffes korrekt iht. reglerne for miljøbeskyttelse.



Dette apparat er klassificeret iht. det europæiske direktiv 2012/19/EU om affald af elektrisk- og elektronisk udstyr (waste electrical and electronic equipment - WEEE).

Dette direktiv angiver rammerne for indlevering og recycling af kasserede apparater gældende for hele EU.

Den trådløse temperatursensor er udstyret med et batteri. Bortskaf brugte batterier under hensyntagen til miljøet.

Madlavning med induktion

Fordele ved madlavning med induktion

Madlavning med induktion adskiller sig markant fra almindelige madlavningsformer, fordi varmen opstår direkte i gryden eller panden. Det giver en hel række fordele:

- Tidsbesparelser ved kogning og stegning.
- Energibesparelse.
- Lettere pleje og rengøring. Overkogte retter brænder ikke så hurtigt fast.
- Kontrol af varmen og større sikkerhed: Kogetoppen forøger eller reducerer varmetilførslen umiddelbart efter betjeningen. Kogetoppen afbryder straks varmetilførslen, hvis gryden eller panden tages af kogezone, uden at der forinden blev slukket for den.

Kogegrej

Anvend kun ferromagnetiske gryder og pander til madlavning med induktion, f.eks.:

- Gryder og pander af rustfrit stål
- Gryder og pander af støbejern
- Induktionsegne specialgryder og -pander af rustfrit stål.

Der findes oplysninger om, hvilke typer gryder og pander, der er egnede til induktion i kapitlet → "Test af gryder og pander".

For at opnå et godt resultat skal det ferromagnetiske område på grydebunden have samme størrelse som kogezone. Prøv igen med en mindre kogezone, hvis gryden eller panden ikke bliver registreret på en kogezone.

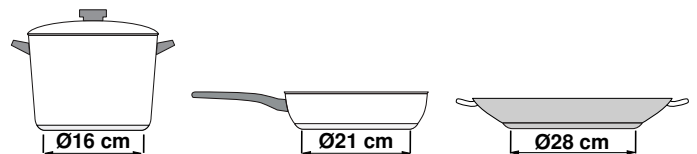

Når den fleksible kogezone anvendes som én kogezone, kan der anvendes større gryder eller pander, som er specielt egnede til dette område. Der findes oplysninger om placering af gryder og pander i kapitlet → "Flex zone".



Der findes også induktionsegnede gryder og pander, hvis bund ikke er ferromagnetisk over hele fladen:

- Hvis grydens eller pandens bund kun er delvist ferromagnetisk, bliver det ferromagnetiske område meget varmt. Det kan medføre, at varmen ikke bliver fordelt jævnt. Det område, der ikke er ferromagnetisk, opnår muligvis en for lav temperatur, som er uegnet til madlavning.

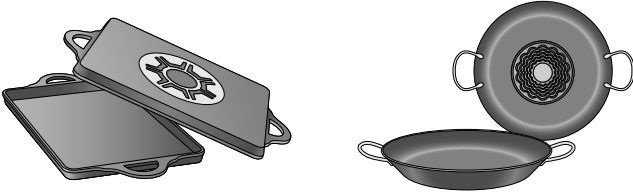

- Hvis grydens eller pandens bund også indeholder aluminium, er det ferromagnetiske område også forringet. Det kan ske, at en sådan gryde eller pander ikke bliver ordentlig varm eller eventuelt slet ikke bliver registreret.

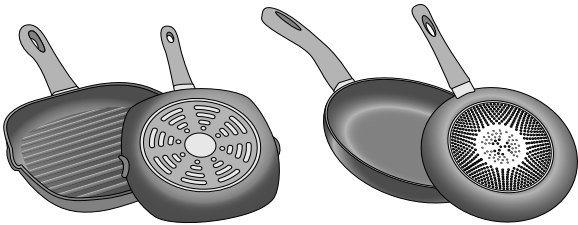

Uegnet kogegrej

Brug aldrig en spredningsdiffusionsplade eller kogegrej af:

- normalt tyndt stål
- glas
- ler
- kobber
- aluminium

Egenskaber for gryde-/pandebund

Bundens beskaffenhed på gryder og pander kan påvirke resultatet af madlavningen. Anvend gryder og pander af materialer, som fordeler varmen jævnt, f.eks. gryder med "sandwich-bund" af rustfrit stål, for på den måde kan der spares både tid og energi.

Anvend gryder og pander med flad bund, ujævne bunde forringer varmetilførslen.

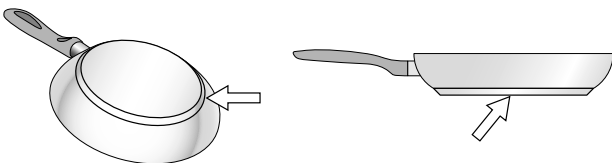

Intet kogegrej eller kogegrej i uegnet størrelse

Hvis du ikke anbringer noget kogegrej i det valgte kogefelt, eller hvis kogegrejet ikke er egnet i relation til materiale eller størrelse, begynder tilberedningsniveauet at blinke på displayet til kogefeltet. Placer egnet kogegrej i feltet, så det holder op med at blinke. Hvis der går mere end 90 sekunder, afbrydes kogefeltet automatisk.

Tomt kogegrej eller kogegrej med tynd bund

Opvarm ikke tomt kogegrej, og brug ikke kogegrej med tynd bund. Kogesektionen er udstyret med et internt sikkerhedssystem, men tomt kogegrej kan opvarmes så hurtigt, at funktionen "automatisk afbrydelse" ikke kan nå at reagere på høje temperaturer. Kogegrejets bund kan ridse og ødelægge kogefeltets overflade. I så fald skal du ikke røre ved kogegrejet, men slukke for kogefeltet. Hvis den ikke virker efter at være blevet kølet af, skal du kontakte serviceafdelingen.

Registrering af gryder og pander









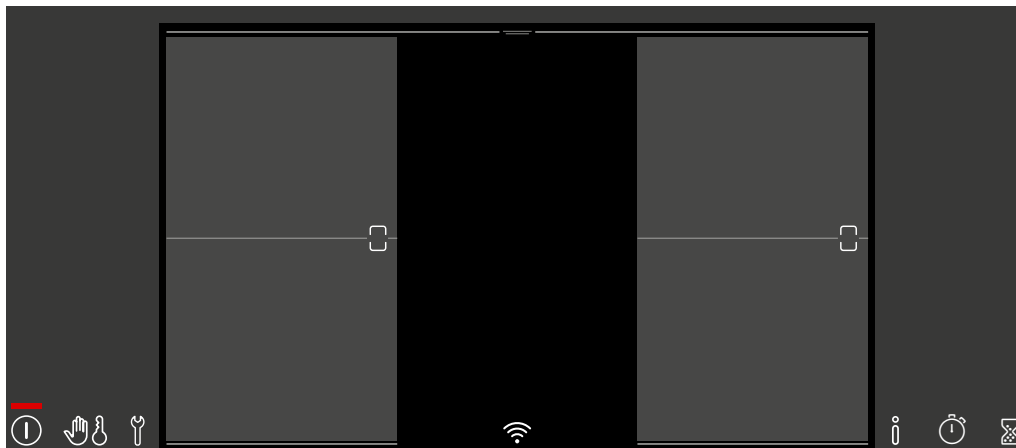









Alle kogezonerne har en undergrænse for registrering af gryder og pander, som afhænger af den ferromagnetiske diameter og af gryde-/pandebundens materiale. Benyt derfor altid den kogezone, hvis diameter passer bedst til den anvendte gryde eller pander.

Lær apparatet at kende

Der findes oplysninger om kogezonernes størrelser og effekter i → Side 2

Betjenings panel





Betjeningsfelter	
	Hovedafbryder
	Låsning af betjeningsfelt ved rengøring Børnesikring
	Grundindstillinger
	Info-menu
	Stop-/æggeur-funktion
	Minut- og æggeur
	FlexZone
0...Boost	Indstillingsområde
	1...9 Kogetrin
	 Varmholdningsfunktion
	 PowerBoost-funktion
	 ShortBoost-funktion
menu	Menuen kogemodus:
	 Kogetrin
	 Assist
	 Kogefunktioner
	 Stegesensor
	 Move-funktion
	Programmering af tilberedningstid
	Emhætte-styring
	WLAN

Betjeningsfelter

Sensorerne består af touch-felter. Berør det pågældende symbol for at vælge en funktion. I indikatoren vises de tilgængelige funktioner.

Bemærk: Hold altid betjeningsfeltet rent og tørt. Fugt kan forringe funktionen.

Kogezonerne

Kogezone		
	Enkelt kogezone	Anvend en gryde eller pande med en passende størrelse.
	Fleksibel kogezone	Se afsnit → "Flex zone"
	FlexPlus-kogezone	FlexPlus-kogezoner tændes altid i forbindelse med hhv. den højre eller den venstre fleksible kogezone. Se afsnit → "FlexPlus zone"

Anvend kun gryder og pander, der er egnet til induktionskogetoppe, se afsnit → "Madlavning med induktion"

Menuoversigt

Kogesektionens intuitive menustruktur gør det let at finde sig til rette. Her findes en nærmere beskrivelse af de vigtigste menuer.

Hovedmenu

I hovedmenuen vises en oversigt over de kogezoner, som findes på kogesektionen. I de aktive kogezoner vises kogemodus, kogetrin og tidsfunktioner.

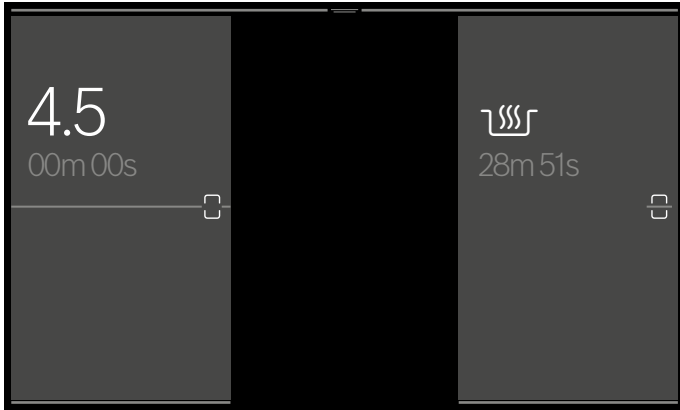

Indstillingsområde

I indstillingsområdet for en kogezone kan kogetrin, tilberedningstider og de forskellige kogemodi for kogezonen konfigureres.

Berør det ønskede kogetrin for at åbne indstillingsområdet.

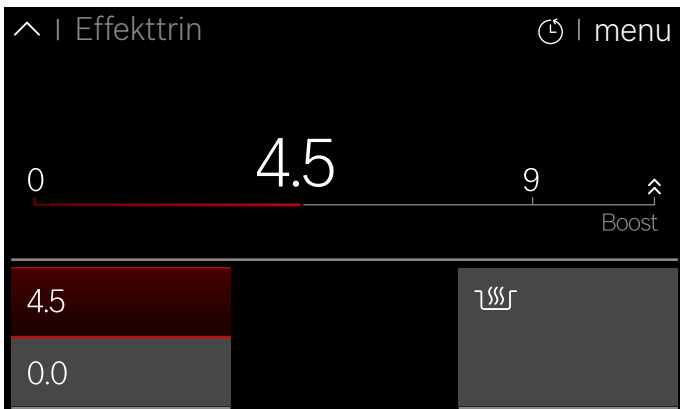

Statuslinje

På statuslinjen vises minut- og æggeur, stop-/æggeur-funktion samt andre foretagne indstillinger.

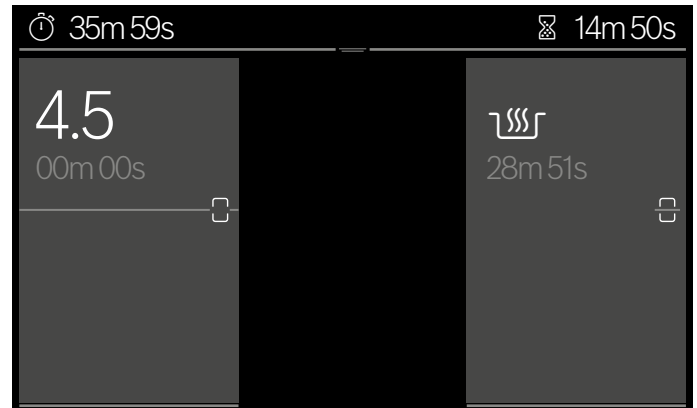

Træk fingeren oppefra og nedad over displayet for at blænde statuslinjen ind.

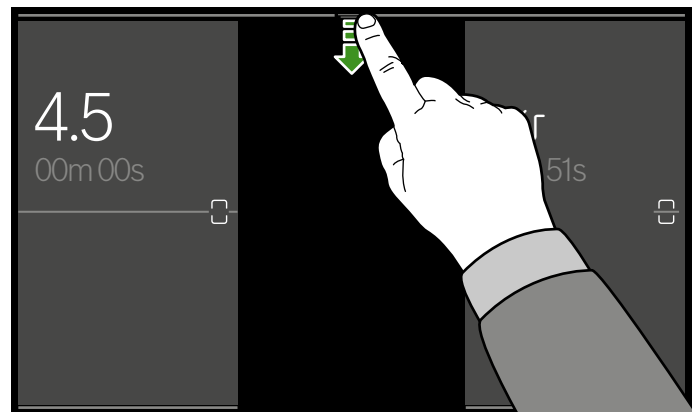

Træk statuslinjen opad igen for at blænde den ud.

Info-menu

I info-menuen kan oplysningerne om apparatet vises.





Berør sensoren i for at åbne info-menuen.

Berør symbolet ^ for at vende tilbage til hovedmenuen.

Der kan der vises yderligere oplysninger om de aktuelle funktioner. Berør symbolet for den ønskede funktion i nogle sekunder. I displayet åbnes et Info-vindue med en beskrivelse af den aktuelle funktion.

Menuen kogemodus

Kogesektionen har flere forskellige kogemodus-funktioner.

Kogemodus-funktioner	Funktion
 Effekttrin	Valg af effekttrin for kogezone.
 Assist	Stegning og kogning med forvalg af retter.
 Kogefunktioner	Kogning med automatisk temperaturregistrering via den trådløse kogesensor. Bemærk: Funktionen kan først anvendes, når forbindelsen mellem den trådløse kogesensor og betjeningsfeltet er oprettet.
 Stegesensor	Stegning med kogesektionens automatiske temperaturregistrering.
 MoveMode	Indstilling af temperatur via grydens/pandens placering på kogezoneerne.

Berør symbolet menu i indstillingsområdet for kogezone for at åbne menuen Kogemodus.

Restvarmeindikator

Kogesektionen er forsynet med en restvarmeindikator for hver kogezone. Den viser, når en kogezone stadig er varm. Rør ikke ved kogezone, så længe det tilhørende felt i displayet er rødt.

Når kogezone bliver slukket efter brugen, lyser restvarmeindikatoren. Restvarmeindikatoren lyser også, når kogesektionen er slukket, så længe kogezone stadig er varm.

Betjening af maskinen

I dette kapitel beskrives, hvordan kogezone indstilles. I tabellen vises kogetrin og tilberedningstider for forskellige retter.

Den første ibrugtagning

Når apparatet tændes første gang, vises en menu til valg af de første indstillinger.

Derefter vises hovedmenuen.

Bemærk: Det valgte sprog og alle andre indstillinger kan når som helst ændres. Der findes yderligere oplysninger om valg af sprog i kapitlet → "Grundindstillinger".

Tænde og slukke kogetoppen

Kogesektionen tændes og slukkes med hovedafbryderen.

Tænde: Berør sensoren ①. Der lyder et signal, og touch-displayet lyser. Efter en kort opstartstid er kogesektionen klar til brug.

Slukke: Berør symbolet ①, til indikatoren ved siden af hovedafbryderen slukkes. Restvarmeindikatoren lyser, til kogezoneerne er tilstrækkeligt afkølet.

Anvisninger

- Kogesektionen slukkes automatisk, når alle kogezone har været slukket i mere end 20 sekunder.
- De valgte indstillinger gemmes i 10 minutter, efter at kogesektionen er blevet slukket. Hvis kogesektionen tændes igen indenfor dette tidsrum, bliver de forrige indstillinger aktiveret igen. Der er oplysninger om ændring af det tidsrum, hvor de valgte indstillinger gemmes, i kapitlet → "Grundindstillinger".

Indstille kogezone

Indstil det ønskede effekttrin fra 1 til 9.

Effekttrin 1 = laveste trin.

Effekttrin 9 = højeste trin.

Hvert effekttrin har et mellemtrin.

Vælg kogezone og kogetrin

Kogetoppen skal være tændt.

1. Vælg den ønskede kogezone ved at berøre den tilhørende indikator. I displayfeltet vises indstillingsområdet for den valgte kogezone.

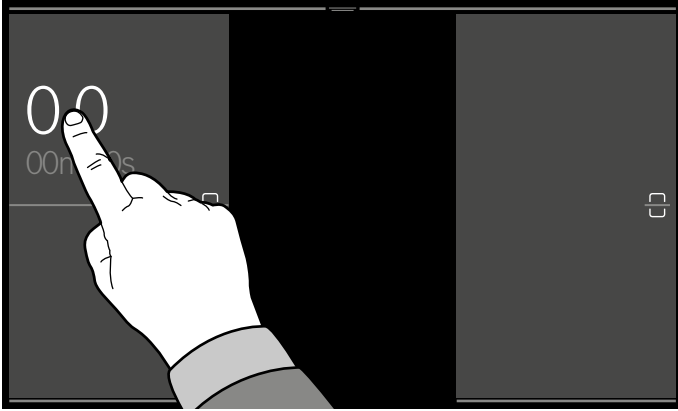

2. Bevæg fingeren hen over indstillingsområdet, og berør det ønskede kogetrin let.

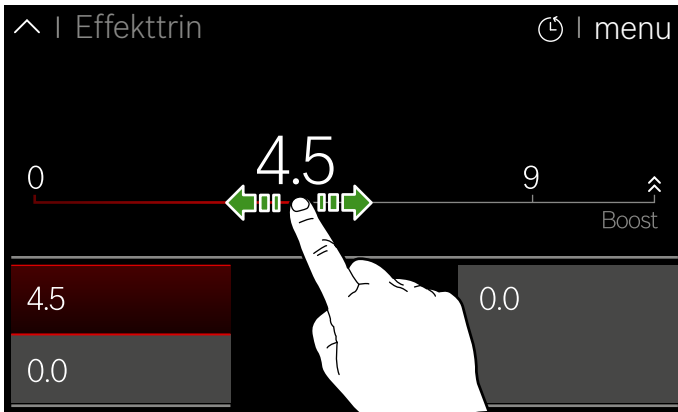

Kogetrinnet er indstillet.

Berør den aktive kogezone igen for at vende tilbage til hovedmenuen.

Anvisninger

- Hvis der ikke er placeret en gryde eller pander på den aktive kogezone, blinker det valgte kogetrin. Efter en vis tid slukkes kogezone.
- Hvis der var placeret en gryde eller pander på kogezone, inden der tændes for kogesektionen, bliver den registreret indenfor 20 sekunder efter, at hovedafbryderen er blevet berørt. Kogezone vælges automatisk. Når gryden eller pander er blevet registreret, skal kogetrinnet være valgt indenfor 20 sekunder, ellers slukkes kogezone igen.

Ændre kogetrin

Vælg kogezone, og indstil et nyt kogetrin i indstillingsområdet.

Slukke kogezone

Vælg kogezone, og indstil kogetrin 0 i indstillingsområdet. Kogezone slukkes, og restvarmeindikatoren lyser.

Lynvalgs-funktion

Bevæg fingeren mod højre over kogezone for at indstille effekttrin 9.0 eller mod venstre for at indstille effekttrin 0.0. Der findes yderligere oplysninger om aktivering af denne i funktion i kapitlet → "Grundindstillinger"

Gåde råd om tilberedning

Gode råd

- Rør rundt med jævne mellemrum under opvarmning af pure, cremesupper og tykflydende saucer.
- Indstil kogetrin 8 - 9 til forvarmning.
- Ved tilberedning med låg: Skru ned for kogetrinnet, så snart der kommer damp ud mellem gryden og låget. Det er ikke nødvendigt med damp for at opnå et godt resultat af madlavningen.
- Hold gryden tildækket efter tilberedningen frem til serveringen.
- Følg producentens anvisninger ved madlavning i trykkoger.
- Tilbered ikke retter længere end nødvendigt for at bevare næringsstofferne. Den optimale tilberedningstid kan indstilles med minuturet.
- Det er sundere, at undgå at opvarme olie så meget, at den ryger.
- Steg retter, der skal brunes, i små portioner efter hinanden.
- Gryder og pander kan opnå meget høje temperaturer under tilberedningen. Det anbefales at anvende grydelapper.
- Der findes gode råd om energibesparende madlavning i kapitlet → "Miljøbeskyttelse"

Tilberedningstabel

Tabellen indeholder oplysninger om, hvilket kogetrin der er egnet til de enkelte retter. Tilberedningstiden kan ændre sig afhængigt af retternes art, vægt, tykkelse og kvalitet.

	Kogetrin	Tilberednings- tid (min.)
Smeltning		
Chokolade, overtrækschokolade	1 - 1.5	-
Smør, honning, gelatine	1 - 2	-
Opvarmning og varmholdning		
Sammenkogt ret, f.eks. linsegryde	1.5 - 2	-
Mælk*	1.5 - 2.5	-
Opvarmning af pølser i vand*	3 - 4	-
Optøning og opvarmning		
Spinat, dybfrost	3 - 4	15 - 25
Gullasch, dybfrost	3 - 4	35 - 55
Trække, simre		
Kartoffelkløbe (tysk specialitet)*	4.5 - 5.5	20 - 30
Fisk*	4 - 5	10 - 15
Hvide saucer, f.eks. bechamelsauce	1 - 2	3 - 6
Monterede saucer, f.eks. bearnaisesauce, hollandaisesauce	3 - 4	8 - 12
Kogning, dampning		
Ris (med dobbelt mængde vand)	2.5 - 3.5	15 - 30
Mælkeris***	2 - 3	30 - 40
Pillekartofler	4.5 - 5.5	25 - 35
Hvide kartofler	4.5 - 5.5	15 - 30
Dejretter, pasta*	6 - 7	6 - 10
Sammenkogt ret	3.5 - 4.5	120 - 180
Supper	3.5 - 4.5	15 - 60
Grøntsager	2.5 - 3.5	10 - 20
Grøntsager, dybfrosne	3.5 - 4.5	7 - 20
Tilberedning i trykkoger	4.5 - 5.5	-
Grydestegning		
Benløse fugle	4 - 5	50 - 65
Grydesteg	4 - 5	60 - 100
Gullasch***	3 - 4	50 - 60

* Uden låg

** Vend flere gange

*** Forvarmning ved kogetrin 8 - 8.5

	Kogetrin	Tilberednings- tid (min.)
Tilberedning ved lav varme / stegning med lidt olie*		
Schnitzel, naturel eller paneret	6-7	6-10
Schnitzel, dybfrost	6-7	8-12
Kotelet, naturel eller paneret**	6-7	8-12
Steak (tykkelse 3 cm)	7-8	8-12
Fjerkræbryst (tykkelse 2 cm)**	5-6	10-20
Fjerkræbryst, dybfrost**	5-6	10-30
Frikadeller (tykkelse 3 cm)**	4.5-5.5	20-30
Hamburgers (tykkelse 2 cm)**	6-7	10-20
Fisk og fiskefilet, naturel	5-6	8-20
Fisk og fiskefilet, paneret	6-7	8-20
Fisk, paneret og dybfrost, f.eks. fiskepinde	6-7	8-15
Rejer, krebsdyr	7-8	4-10
Sautering af grøntsager og svampe, friske	7-8	10-20
Panderetter, grøntsager, kød i strimler, asiatisk	7-8	15-20
Panderetter, dybfrosne	6-7	6-10
Pandekager (stegt én ad gangen)	6.5-7.5	-
Omeletter (stegt én ad gangen)	3.5-4.5	3-6
Spejlæg	5-6	3-6
Fritering* (150-200 g pr. portion i 1-2 liter olie, friteret portionsvis)		
Dybfrostprodukter, f.eks. pommes frites, chicken nuggets	8-9	-
Kroketter, dybfrosne	7-8	-
Kød, f.eks. kyllingestykker	6-7	-
Fisk, paneret eller i øldej	6-7	-
Grøntsager, svampe, paneret eller i øldej, tempura	6-7	-
Småt bagværk, f.eks. berlinerpfannkuchen, frugt i øldej	4-5	-
* Uden låg		
** Vend flere gange		
*** Forvarmning ved kogetrin 8 - 8.5		

Flex zone

Efter ønske kan den anvendes som én kogezone eller som to uafhængige kogezone.

Den består af fire induktorer, som fungerer uafhængigt af hinanden. Når den fleksible kogezone er i drift, er det kun det område, som er dækket af en gryde eller pande, der bliver aktiveret.

Anbefalinger for brug af kogegrej

For at garantere en god varmedetektion og -fordeling anbefales det at stille kogegrejet korrekt:

Som en enkelt kogezone

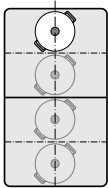

Diameter mindre eller lig med 13 cm
Placer gryder eller pander på en af de fire positioner, som er vist på afbildningen.

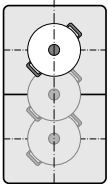

Diameter over 13 cm
Placer gryder eller pander på en af de tre positioner, som er vist på afbildningen.

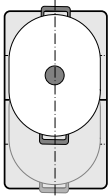

Hvis gryden eller panden bruger mere end én kogezone, skal de placeres begyndende ved den øverste eller den underste kant af den fleksible kogezone.

Som to uafhængige kogezone

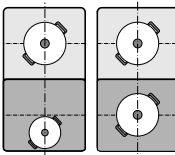

De forreste og de bageste kogezone med hver to induktorer kan anvendes uafhængigt af hinanden. Indstil det ønskede kogetrin for hver af kogezone. Anvend kun én gryde eller pande på hver kogezone.

Gode råd

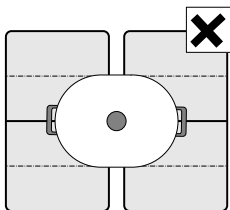

Ved kogetoppe med mere end én fleksibel kogezone skal gryder og pander placeres, så de kun dækker den ene af de fleksible kogezone.

Ellers bliver kogezoneerne ikke korrekt aktiveret, og resultatet af madlavningen bliver ikke tilfredsstillende.

Som to uafhængige kogezone

Den fleksible kogezone fungerer som to uafhængige kogezone.



Aktivere

Se kapitlet → "Betjening af maskinen"

Som en enkelt kogezone

Anvendelse af hele kogezone ved at forbinde begge kogezone.

Forbinde de to kogezone

1. Sæt en gryde eller pande på.
2. Berør symbolet  for den kogezone, hvor gryden eller panden befinder sig. Indikatoren  lyser.
3. Vælg den fleksible kogezone, og indstil kogetrinet.

Flex-kogezone er aktiveret.

Ændre kogetrin

Vælg den fleksible kogezone, og korriger derefter til det ønskede kogetrin i indstillingsområdet.

Tilføj en ny gryde eller pande

Sæt gryden eller panden på den fleksible kogezone, og følg anvisningerne i displayfeltet.

Bemærk: Hvis gryden eller panden på den anvendte kogezone bliver flyttet eller løftet, starter kogetoppen en automatisk søgning, og kogetrinet, der var valgt forinden, bibeholdes.

Adskille de to kogezone

Berør symbolet .

FlexZonen er deaktiveret. De to kogezone fungerer derefter som to uafhængige kogezone.

Anvisninger

- Hvis kogetoppen slukkes og senere tændes igen, bliver den fleksible kogezone omstillet til to uafhængige kogezone igen.
- Der findes oplysninger om, hvordan konfigurationsindstillingen for den fleksible zone ændres i kapitlet → "Grundindstillinger".

Move-funktion

Med denne funktion aktiveres den komplette fleksible kogezone, som er opdelt i tre kogeområder, hvis kogetrin er forindstillet.

Anvend kun én gryde eller pande. Størrelsen af kogeområdet afhænger af den anvendte gryde eller pande, og om denne er korrekt placeret.

Kogeområder

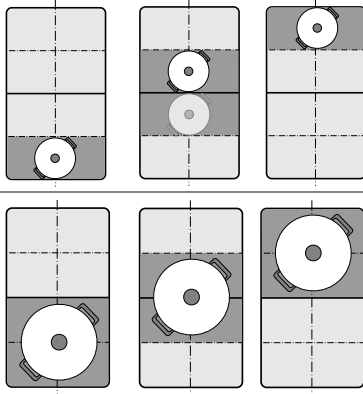

Dermed kan en gryde eller pande under tilberedningen flyttes til et andet kogeområde med et andet temperaturtrin:

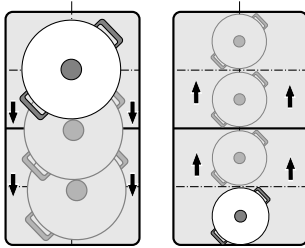

Forindstillede effektrin:

Forreste område = effektrin 9.0

Midterområdet = effektrin 5.0



Bageste område = effektrin 1

De forindstillede effektrin kan ændres uafhængigt af hinanden. Ændring af de forindstillede effektrin er beskrevet i kapitlet → "Grundindstillinger".

Anvisninger

- Hvis der registreres mere end én gryde eller pande på den fleksible kogezone, bliver funktionen deaktiveret.
- Hvis gryden eller panden bliver flyttet eller løftet indenfor den fleksible kogezone, starter kogetoppen en automatisk søgning, og kogetrinnet for området, hvor gryden eller panden blev registreret, bliver indstillet.
- Der findes flere oplysninger om størrelse og placering af gryder og pander i kapitlet → "Flex zone"

Aktivere

1. Vælg en kogezone i den fleksible kogezone.
2. Berør menu.
3. Vælg optionen  MoveMode.
Indikatoren  for det aktive kogeområde lyser.
Funktionen er aktiveret.

Ændre kogetrin

Kogetrinnene for de enkelte kogeområder kan ændres under madlavningen. Berør det ønskede kogeområde let, og korriger kogetrinnet i indstillingsområdet.

Bemærk: Hvis funktionen deaktiveres, bliver kogetrinnene for de tre områder indstillet til de forindstillede værdier.

Deaktivere

Vælg kogeområdet, og berør feltet Deaktiver i indstillingsområdet. Kogezonen slukkes, og restvarmeindikatoren tændes.

Funktionen er deaktiveret.

FlexPlus zone

Kogetoppen har to FlexPlus kogezone, som befinder sig mellem de to fleksible kogezone, og som er i drift i forbindelse med enten den venstre eller den højre fleksible kogezone. Derved kan der anvendes større gryder eller pander, og der kan opnås bedre resultater af madlavningen.

De to FlexPlus kogezone aktiveres altid i forbindelse med hhv. den højre eller den venstre fleksible kogezone. Det er ikke muligt at tænde for dem separat.

Oplysninger om gryder og pander

For at opnå en god varmeregistrering og -fordeling skal gryder og pander så vidt muligt placeres centrert.

Gryder og pander skal dække kogezone i siden og FlexPlus kogezone.

Afhængigt af grydens eller pandens størrelse kan den fleksible kogezone aktiveres som to uafhængige kogezone eller som én sammenhængende kogezone:

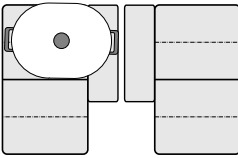
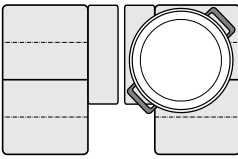
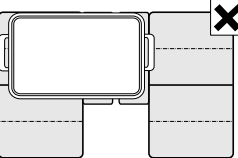
Placering af gryder/pander	
	Aflange gryder og pander: Aktiver den fleksible kogezone som to uafhængige kogezone eller som én kogezone.
	Store, runde gryder og pander: Aktiver den fleksible kogezone som én kogezone.
	Gryden eller panden må ikke dække begge FlexPlus kogezone samtidig.

Aktivere

1. Sæt gryden eller panden på kogezone, og sørg for, at den også dækker FlexPlus kogezone.
2. Vælg kogezone og det ønskede kogetrin. FlexPlus-indikatoren lyser.

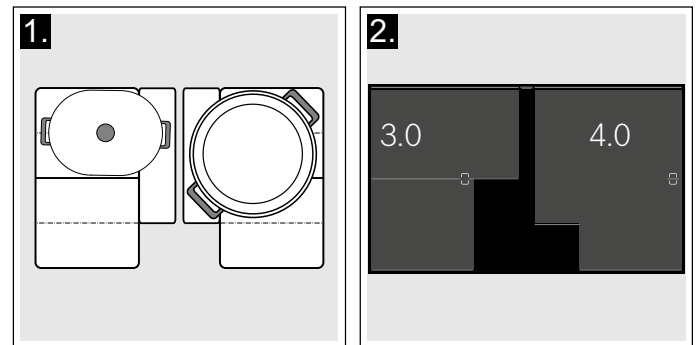

FlexPlus kogezone er aktiveret.

Deaktivere

Tag gryden eller panden af kogezone. Indikatorerne slukkes.

FlexPlus kogezone er deaktiveret.

Tidsfunktioner

Kogetoppen har tre Timer-funktioner:

- Programmering af tilberedningstid
- Minutur
- Stopur-funktion

Programmere tilberedningstiden

Kogezonen slukker automatisk, når det indstillede tidsinterval er gået.

Indstilling:

1. Vælg kogezonen og det ønskede effekttrin.
2. Berør symbolet ☺ i indstillingsområdet for kogezonen.
3. Indstil den ønskede tid.
Berør 00 h, og vælg tiden i indstillingsområdet for at indstille timerne.
Berør 00 m, og vælg tiden i indstillingsområdet for at indstille minutterne.
4. Berør symbolet ▷.

Tiden begynder at tælle ned.

Efter nogle sekunder vises tiden i kogezone-indikatoren.

Bemærk: Hvis FlexZonen er valgt som en enkelt kogezone, er den indstillede tilberedningstid den samme for hele kogezonen.

Stegesensor

Hvis der er programmeret en tilberedningstid for en kogezone, og stegesensoren er aktiveret, begynder tilberedningstiden først at tælle ned, når den valgte temperatur er nået.

Kogefunktioner

Hvis der er programmeret en tilberedningstid for en kogezone, og en af kogefunktionerne er aktiveret, begynder den indstillede tilberedningstid først, når temperaturen for det valgte område er nået.

Ændre eller slette tid

Berør først kogezonen og derefter symbolet ☺ for at åbne tilberedningstiden.

Vælg en ny tilberedningstid, og berør derefter symbolet ▷ for at ændre tilberedningstiden.

Berør symbolet ○ for at slette tilberedningstiden.

Berør symbolet ◀ og derefter symbolet ▲ for at vende tilbage til hovedmenuen.

Når tiden er udløbet

Kogezonen slukkes. Der lyder et signal, og effekttrinnet bliver sat på 0.0.

Tidsindikatoren og det akustiske signal slukkes, når kogezonen berøres.

Minuturet

Minuturet fungerer uafhængigt af kogezoner og andre indstillinger. Når tiden er gået, lyder der et signal. Denne funktion kan ikke slukke en kogezone automatisk.

Indstilling

1. Berør sensoren ☒.
2. Indstil den ønskede tid.
Berør 00 h, og vælg tiden i indstillingsområdet for at indstille timerne.
Berør 00 m, og vælg tiden i indstillingsområdet for at indstille minutterne.
3. Berør symbolet ▷.

Tiden begynder at tælle ned.

Efter nogle sekunder vises tiden i hoved-menuen.

Ændre eller slette tid

Berør sensoren ☒ for at åbne minut- og æggeuret.

Vælg en ny tilberedningstid, og berør symbolet ▷ for at ændre tiden.

Berør symbolet ○ for at slette tiden.

Berør symbolet ▲ for at vende tilbage til hovedmenuen.

Når tiden er udløbet

Når tiden er gået, lyder der et signal, og tidsindikatoren viser 00:00.

Tidsindikatoren og det akustiske signal slukkes, når symbolet ☒ berøres.

Stopur-funktion

Stopuret viser, hvor lang tid der er gået, siden det blev aktiveret.

Det fungerer uafhængigt af kogezoner og andre indstillinger. Denne funktion kan ikke slukke en kogezone automatisk.

Aktivere

Berør sensoren ☺.

Tiden begynder at tælle ned.

Deaktivere

Berør først sensoren ☺ og derefter symbolet ○.
Tidsindikatoren indstilles til 00m 00s.

Funktionen er deaktiveret.

Berør symbolet ▷ for at deaktivere tidsindikatoren igen.

Berør symbolet ▲ for at vende tilbage til hovedmenuen.

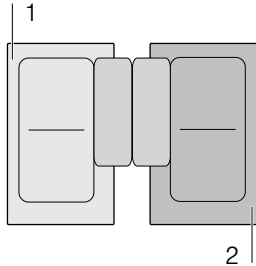

PowerBoost-funktion

Med PowerBoost-funktionen bliver større vandmængder opvarmet hurtigere end med kogetrin 9. Denne funktion kan aktiveres for alle kogezone, men kun når den anden kogezone i samme gruppe ikke er i brug (se afbildning).



Bemærk: I Flex-området kan Powerboost-funktionen også aktiveres, hvis kogezone bruges som den eneste kogezone.

Aktivere

1. Vælg en kogezone.
2. Tryk vedvarende på Boost i indstillingsområdet. Symbolerne  og  lyser.

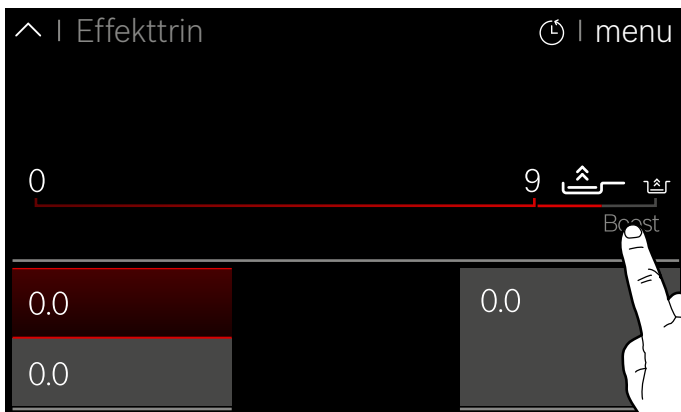

3. Vælg symbolet  uden at løfte fingeren. Løft fingeren. Funktionen er aktiveret.

Deaktivere

Vælg kogezone, og indstil et andet kogetrin i indstillingsområdet.

Funktionen er deaktiveret.

Bemærk: I visse tilfælde deaktiveres PowerBoost-funktionen automatisk for at beskytte de elektroniske komponenter i kogetoppen.

ShortBoost funktion

Med ShortBoost-funktionen bliver gryder og pander opvarmet hurtigere end med kogetrin 9.

Vælg det egnede kogetrin for retten efter deaktivering af funktionen.

Denne funktion kan aktiveres for alle kogezone, men kun når den anden kogezone i samme gruppe ikke er i brug (se afbildning).

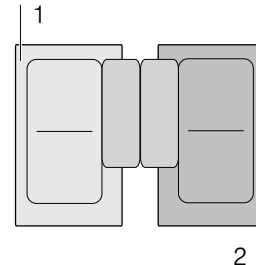



Bemærk: Ved den fleksible kogezone kan Shortboost-funktionen også aktiveres, når den anvendes som én kogezone.

Gode råd om anvendelsen

- Anvend altid gryder eller pander, som ikke allerede er varme.
- Anvend gryder og pander med en plan bund. Anvend ikke gryder og pander med tynd bund.
- Opvarm aldrig tomme gryder eller pander samt olie, smør eller fedt uden opsig.
- Læg ikke låg på gryder eller pander.
- Sæt gryden/panden midt på kogezone. Sørg for, at gryde-/pandebundens diameter svarer til kogezone's størrelse.
- Der findes oplysninger om type, størrelse og placering af gryder og pander i afsnit → "Madlavning med induktion"

Aktivere

1. Vælg en kogezone.
2. Tryk vedvarende på Boost i indstillingsområdet. Symbolerne  og  lyser.

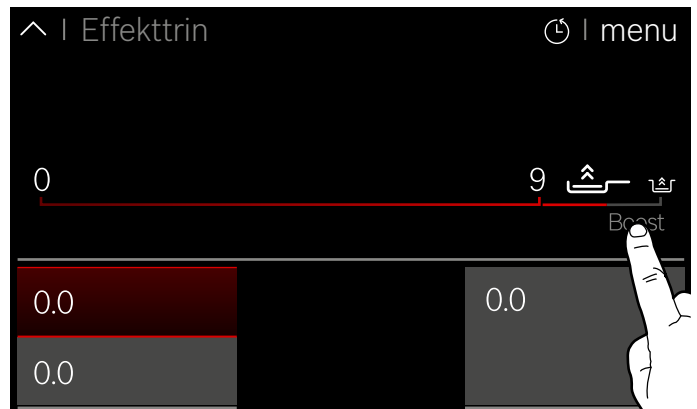

3. Vælg symbolet  uden at løfte fingeren. Løft fingeren. Funktionen er aktiveret.

Deaktivere

Vælg kogezone, og indstil et andet kogetrin i indstillingsområdet.

Funktionen er deaktiveret.



Bemærk: I visse tilfælde deaktiveres ShortBoost-funktionen automatisk for at beskytte de elektroniske komponenter i kogetoppen.



Varmholdningsfunktion

Denne funktion er egnet til smeltning af chokolade eller smør samt til varmholdning af retter.

Aktivere

1. Vælg en kogezone.
2. Vælg symbolet  i indstillingsområdet. Indikatoren  lyser.

Funktionen er aktiveret.

Deaktivere

1. Vælg kogezone.
2. Indstil kogetrinnet til 0 i indstillingsområdet. Indikatoren  og kogezone slukkes.

Funktionen er deaktiveret.

Overføring af indstillinger

Med denne funktion kan kogetrinnet, den programmerede tilberedningstid og den valgte kogefunktion overføres fra en kogezone til en anden.

For at overføre indstillingerne skal gryden eller panden flyttes fra den tændte kogezone til en anden kogezone.

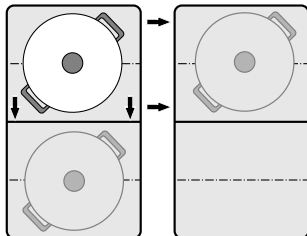

Bemærk: Der findes flere oplysninger om korrekt placering af gryder og pander i kapitlet → "Flex zone"

Aktivere

1. Flyt gryden eller panden fra den aktive kogezone til en anden.
Gryden eller panden bliver registreret. Efter kort tid vises en forespørgsel i displayet, om de hidtidige indstillinger skal overtages på den nye kogezone.
2. Bekræft indstillingerne.

Indstillingerne bliver overført til den nye kogezone. Den oprindelige kogezone bliver deaktiveret.

Anvisninger

- Hvis gryden eller panden sættes på den samme placering igen, bliver indstillingerne bibeholdt.
- Flyt gryden eller panden til en kogezone, der ikke er tændt, som endnu ikke er forindstillet, eller hvor der forinden ikke stod en anden gryde eller pande.
- PowerBoost- eller ShortBoost-funktionen kan kun flyttes fra venstre til højre eller fra højre til venstre, når der ikke er aktiveret en kogezone.
- Hvis der flyttes mere end en pande eller gryde, er funktionen kun klar til brug for den sidst flyttede gryde eller pande.

Kogeassistentfunktioner

Kogeassistentfunktionerne sikrer, at madlavningen kan udføres enkelt og let med optimalt resultat. De anbefalede temperaturtrin er egnede til alle tilberedningsmåder.

De sørger for, at tilberedningen kan udføres uden for kraftig opkogning, og garanterer et perfekt resultat af såvel kogning som stegning.

Under hele madlavningsprocessen måler sensorerne grydens eller pandens temperatur. På den måde kan kogetrinet reguleres, så den korrekte temperatur kan bibeholdes.

Når den valgte temperatur er nået, kan retten lægges i. Temperaturen holdes hele tiden konstant, uden at det er nødvendigt at ændre temperaturtrinet.

Kogefunktionerne kan bruges på alle kogezone, når der anvendes en trådløs kogesensor.











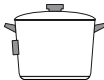

I dette kapitel findes oplysninger om:

- Kogeassistentfunktioner
- Egnede gryder og pander
- Sensorer og ekstra tilbehør
- Funktioner og kogetrin
- Anbefalede retter

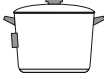
Funktionstype kogeassistent

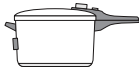
Med kogeassistentfunktionerne er det muligt at vælge den bedst egnede tilberedningsmåde for alle retter.

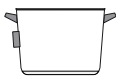
Tabellen viser de tilgængelige funktionsindstillinger for kogeassistenten:

Kogeassistentfunktioner	Temperaturtrin	Gryder og pander	Tilgængelighed	Aktiveres
Stegesensor				
Grydestegning/stegning med lidt fedt	1, 2, 3, 4, 5		Alle kogezone	
Kogefunktioner				
Opvarmning / varmholdning	1 / 70 °C		Alle kogezone	
Simrekogning	2 / 90 °C		Alle kogezone	
Kogning	3 / 100 °C		Alle kogezone	
Tilberedning i trykkoger	4 / 120 °C		Alle kogezone	
Fritering med meget olie i gryden*	5 / 170 °C		Alle kogezone	

*Forvarmning med låg og fritering uden låg.

Hvis kogesektionen ikke har en trådløs kogesensor, kan den efterfølgende købes hos forhandleren, via vores kundeservice eller på vores officielle hjemmeside.

Egnede gryder og pander

Vælg den kogezone, som passer bedst i størrelsen til grydens bund, og placer den midt på kogezone.

Ved kogefunktionerne skal der anvendes en gryde, der er så høj, at den krævede vandmængde når op over den trådløse kogesensoren silikone-patch.

Der findes pander, som er optimalt egnede til brug med stegesensoren. De kan efterfølgende købes hos forhandleren, hos vores tekniske kundeservice eller på vores officielle hjemmeside. Angiv det pågældende referencenummer:

- HEZ390210, pande med en diameter på 15 cm.
- HEZ390220, pande med en diameter på 19 cm.
- HEZ390230, pande med en diameter på 21 cm.
- HEZ390250, pande med en diameter på 28 cm.
Kun anbefalet til brug på FlexPlus-kogezone.

Disse pander er beklædt med en slip-let-belægning, så det er muligt at stege med meget lidt olie.

Anvisninger

- Stegesensoren er specielt afpasset til pander af denne type og størrelse.
- På de fleksible kogezone kan det ske, at stegesensoren ikke bliver aktiveret ved pander med forkert størrelse eller placering. Se kapitlet → "*Flex zone*".
- Andre pandetyper kan blive overophedet, eller temperaturen kan indstille sig højere eller lavere end det valgte temperaturtrin. Vælg først det laveste temperaturtrin, som om ønsket kan ændres.

Alle gryder, der kan bruges med induktion, er egnede til brug med kogefunktionerne. Der findes oplysninger om gryder og pander, der er egnede til induktion, i kapitlet → "*Madlavning med induktion*".

I tabellen over kogeassistentfunktionerne er den bedst egnede gryde eller pande angivet for hver funktion.

Sensorer og ekstra tilbehør

Under hele kogeprocessen måler sensorerne grydens temperatur. Derved bliver kogeeffekten reguleret med stor nøjagtighed, så madlavningen altid sker ved korrekt temperatur.

For at muliggøre optimale resultater er kogesektionen udstyret med to forskellige systemer til temperaturmåling:

- Temperaturfølere, som er placeret inde i kogesektionen, og som kontrollerer temperaturen i bunden af gryder og pander. Egnede til brug med stegesensoren.
- Trådløs kogesensor, som sender oplysninger om grydens temperatur videre til betjeningsfeltet. Egnede til kogefunktionerne.

Kogesensoren er absolut nødvendig for at kunne anvende kogefunktionerne.

Hvis kogesektionen ikke har en trådløs kogesensor, kan den efterfølgende købes hos forhandleren, hos vores tekniske kundeservice eller på vores officielle hjemmeside ved angivelse af referencenummer HEZ39050.

Der findes oplysninger om den trådløse kogesensor i afsnit → "*Klargøring og pleje af den trådløse temperatursensor*".

Funktioner og kogetrin

Stegesensor

Med denne funktion bliver den egnede temperatur bibeholdt under stegningen.

Fordele

- Kogezone varmer kun, når det er nødvendigt for at opretholde temperaturen. På den måde kan der spares på energien, og olie eller fedt bliver ikke overophedet.
- Stegesensoren meddeler, når temperaturen i den tomme pande er optimal for tilsætning af olien og efterfølgende af retterne.

Anvisninger



- Læg ikke låg på panden. I modsat fald bliver funktionen ikke korrekt aktiveret. Der kan anvendes et stænklåg til beskyttelse mod fedtsprøjt.
- Anvend kun egnede olie eller fedt. Indstil temperaturtrin 1 eller 2, hvis der anvendes smør, margarine, koldpresset olivenolie eller svinefedt.
- Opvarm aldrig fedtstoffer eller olie uden opsyn.
- Hvis kogezonens temperatur er højere end gryden eller panden eller omvendt, bliver kogesensoren ikke aktiveret korrekt.
- Anvend altid kogefunktionen "Fritering med meget olie i gryden" på trin 5 ved fritering med meget olie i en gryde.

Temperaturtrin

Temperaturtrin	Velegnet til	
1	meget lavt	Tilberedning og reducere af saucer, dampning af grøntsager og stegning af retter med ekstra jomfru olivenolie, smør eller margarine.
2	lavt	Stegning af retter med ekstra jomfru olivenolie, smør eller margarine, f.eks. omeletter.
3	lavt - mellem	Stegning af fisk og rustikale retter, som f.eks. frikadeller eller pølser.
4	mellem - højt	Stegning af steaks, medium eller gennemstegt, dybfrostretter, panerede eller finere retter, som f.eks. schnitzel, ragout og grøntsager.
5	højt	Stegning af retter ved høj temperatur, f.eks. steaks, kartoffelpuffer og stegte kartofler.

Indstilling

Vælg det egnede temperaturtrin i tabellen. Sæt den tomme pande på kogezone.

1. Vælg en kogezone.
2. Berør menu, og vælg optionen  Stegesensor.
3. Vælg det ønskede temperaturtrin, og berør symbolet  for at vende tilbage til hovedmenuen. Funktionen er aktiveret. Indikatoren  og temperaturtrinnet lyser. Temperaturindikatoren lyser mere og mere intensivt rødt, indtil det ønskede temperaturtrin er nået. Når den valgte temperatur er nået, lyder der et signal.
4. Hæld først olie på panden, når stegetemperaturen er nået, og læg dernæst maden på panden.

Bemærk: Vend retterne, så de ikke brænder på.

Deaktivere stegesensor

1. Vælg kogezone.
2. Sæt temperaturtrinnet på 0. Funktionen er deaktiveret.

Bemærk: Vælg en anden kogemodus for at forlade stegesensor-modus.

Kogefunktioner

Disse funktioner kan bruges til opvarmning, tilberedning, kogning af madvarer, til kogning med trykkoger eller til fritering i en gryde med rigeligt olie ved kontrollerede temperaturer.

Disse funktioner er til rådighed for alle kogezone.

Fordele

- Kogezone varmer kun, når det er nødvendigt for at opretholde temperaturen. Det sparer på energien, og olie og fedt bliver ikke overophedet.
- Temperaturen bliver kontrolleret kontinuerligt. På den måde forhindres det, at retterne koger over. Endvidere er det ikke nødvendigt at ændre temperaturtrinnet.
- Et lydssignal angiver, når vandet eller olien har nået den korrekte temperatur for ilægning af retten. Hvis en madvare skal lægges i straks fra starten, er det angivet i tabellen.

Anvisninger

- De anvendte gryder og pander skal have en plan og tyk bund. Anvend ikke gryder og pander, hvis bund er tynd eller deformeret.
- Fyld så meget i gryden, at indholdet når en højde, hvor kogesensorens silikone-patch bliver dækket.
- Anvend stegesensoren ved stegning med lidt olie.
- Placer gryden, så kogesensoren vender ud mod siden af kogesektionen.
- Fjern ikke kogesensoren fra gryden under tilberedningen.
- Fjern kogesensoren fra gryden efter tilberedningen. Pas på! Kogesensoren kan være meget varm.

Temperaturområder og -trin

Kogefunktioner	Temperaturtrin	Temperaturområde	Velegnet til
Opvarmning / varmholdning	1/70 °C	60 - 70 °C	f.eks. suppe, punch
Tilberedning ved lav varme	2/90 °C	80 - 90 °C	f.eks. ris, mælk
Kogning	3/100 °C	90 - 100 °C	f.eks. pasta, grøntsager
Tilberedning i trykkoger	4/120 °C	110 - 120 °C	f.eks. kylling, sammenkogt ret.
Fritering med meget olie i gryden	5/170 °C	170 - 180 °C	f.eks. donuts, frikadeller

Tips om tilberedning med kogefunktionerne

- Funktionen opvarmning / varmholdning: dybfrostprodukter i portionsstørrelse, f.eks. spinat. Læg dybfrostproduktet i gryden. Tilsæt den vandmængde, som er angivet af producenten. Læg låg på, og vælg trin 1 / 70 °C. Rør rundt af og til.
- Funktionen simrekogning: Denne funktion er velegnet til tilberedning af madvarer ved lave temperaturer og reducering af saucer og gryderetter. Vælg trin 2 / 90 °C.
- Funktionen kogning: Med denne funktion kan vand koges under låg, uden at det koger over. Effektiv madlavning takket være temperaturkontrol. Vælg trin 3 / 100 °C.
- Funktionen kogning i trykkoger: Følg producentens anvisninger. Fortsæt tilberedningen i den anbefalede tid efter lydsignalet. Vælg trin 4 / 120 °C.
- Funktionen fritering med meget olie i en gryde: Opvarm olien under låg. Tag låget af efter lydsignalet, og læg madvarerne i olien (hvis der ikke er andre angivelser i tabellen over anbefalede retter). Vælg trin 5 / 170 °C.

Anvisninger

- Læg altid låg på under tilberedning. Undtagelse: "Fritering med meget olie i gryden", temperaturtrin 5/170 °C.
- Kontroller, at der er lagt låg på gryden, hvis der ikke lyder et akustisk signal.
- Opvarm aldrig olie uden opsyn. Anvend olie eller fedt, der er egnet til fritering. Anvend ikke blandinger med forskellige slags friturefedt, som f.eks. olie blandet med svinefedt. Fedtblandinger kan skumme op, når de bliver opvarmet.
- Hvis resultatet af tilberedningen ikke er tilfredsstillende, skal der anvendes mere vand næste gang, samtidig med at det anbefalede temperaturtrin bibeholdes.

Indstilling af kogepunkt





Vands kogepunkt afhænger af, hvor højt boligen er placeret over havets overflade. Hvis vandet koger for kraftigt eller for svagt, kan kogepunktet indstilles. Dette gøres på følgende måde:

- Vælg grundindstillingen kogefunktion, se kapitlet → "Grundindstillinger"
- Som standard er grundindstillingen indstillet til 200 - 400 m. Hvis boligen befinder sig mellem 200 til 400 meter over havets overflade, er det ikke nødvendigt at indstille kogepunktet. Vælg i modsat fald den indstilling, som svarer til boligens højde over havets overflade.

Bemærk: Temperaturtrin 3/100 °C er tilstrækkeligt til kogning, også selv om vandet ikke bobler særlig kraftigt ved dette trin. Kogepunktet kan ændres. Vælg en lavere højde, hvis der f.eks. ønskes en kraftigere kogning.

Indstilling

Inden kogefunktionen anvendes første gang, skal forbindelsen mellem den trådløse kogesensor og betjeningsfeltet være oprettet. Der findes oplysninger om dette i kapitlet → " Trådløs temperatursensor"

1. Fastgør temperatursensoren på gryden, se kapitel → "Klargøring og pleje af den trådløse temperatursensor"
2. Stil en gryde med tilstrækkelig meget væske på den ønskede kogezone, og læg låg på.
3. For at anvende kogesensoren skal den kogezone, hvor gryden med kogesensoren befinder sig, vælges.
4. Berør menu, og vælg optionen  kogefunktioner.
Bemærk: Kogefunktionen kan først anvendes, når forbindelsen mellem den trådløse temperatursensor og betjeningsfeltet er oprettet. Se kapitlet → " Trådløs temperatursensor"
5. Berør symbolet  for den trådløse kogesensor.
6. Vælg det egnede temperaturtrin i tabellen. Funktionen er aktiveret.
Indikatoren  og temperaturtrinnet lyser. Temperaturindikatoren lyser mere og mere intensivt rødt, indtil vandet eller olien har nået den optimale temperatur for at lægge madvaren i. Når temperaturen er nået, lyder der et signal.
7. Tag låget af efter lydsignalet, og læg madvarerne i olien. Læg låg på gryden under tilberedningen.
Bemærk: Læg ikke låg på gryden ved funktionen "Fritering med meget olie i gryden".

Deaktivere kogefunktion

1. Vælg kogezonen.
2. Sæt temperaturtrinnet på 0.
Funktionen er deaktiveret.

Anbefalede retter

Den følgende tabel indeholder et udvalg af retter, som er sorteret efter levnedsmiddeltipe. Temperatur og tilberedningstid er afhængig af fødevarernes mængde, tilstand og kvalitet.

Kød	Kogeassistentfunktioner	Temperaturtrin	Samlet tilberedningstid fra lydsignal (min.)
Funktion: Stegning med lidt olie			
Schnitzel, naturel*	Stegesensor	4	6 - 10
Schnitzel, paneret*	Stegesensor	4	6 - 10
Filet**	Stegesensor	4	6 - 10
Koteletter*	Stegesensor	3	10 - 15
Cordon bleu*	Stegesensor	4	10 - 15
Wienerschnitzel*	Stegesensor	4	10 - 15
Steak, rare (tykkelse 3 cm)**	Stegesensor	5	6 - 8
Steak, medium (tykkelse 3 cm)**	Stegesensor	5	8 - 12
Steak, well done (tykkelse 3 cm)*	Stegesensor	4	8 - 12
Fjerkræbryst (tykkelse 2 cm)*	Stegesensor	3	10 - 20
Smååkd***	Stegesensor	4	7 - 12
Gyros***	Stegesensor	4	7 - 12
Bacon*	Stegesensor	2	5 - 8
Hakket kd****	Stegesensor	4	6 - 10
Hamburgers (tykkelse 1,5 cm)*	Stegesensor	3	6 - 15
Frikadeller (tykkelse 2 cm)*	Stegesensor	3	10 - 20
Fylde frikadeller*	Stegesensor	3	10 - 20
Forkogte stegepølser*	Stegesensor	3	8 - 20
Rå stegepølser*	Stegesensor	3	8 - 20
Funktion: Simrekogning			
Simrekogning af pølser****	Kogefunktioner	2 / 90 °C	10 - 20
Funktion: Kogning			
Kødboller****	Kogefunktioner	3 / 100 °C	20 - 30
Suppehøne****	Kogefunktioner	3 / 100 °C	60 - 90
Tafelspitz****	Kogefunktioner	3 / 100 °C	60 - 90
Funktion: Kogning i trykkoger			
Høne i trykkoger*****	Kogefunktioner	4 / 120 °C	15 - 25
Oksekød i trykkoger*****	Kogefunktioner	4 / 120 °C	15 - 25
Funktion: Fritering med meget olie			
Fritere kyllingestykker*****	Kogefunktioner	5 / 170 °C	10 - 15
Fritere frikadeller*****	Kogefunktioner	5 / 170 °C	10 - 15

* Vend flere gange.

** Læg olie og madvarer på panden efter lydsignalet.

*** Rør rundt jævnlgt.

**** Opvarmning og tilberedning under låg. Læg madvaren i efter lydsignalet.

***** Læg madvaren i med det samme.

***** Opvarm olien under låg. Steg portionsvis uden låg.

Fisk	Kogeassistentfunktioner	Temperaturtrin	Samlet tilberednings- tid fra lydsignal (min.)
Funktion: Stegning med lidt olie			
Fiskefilet, naturel*	Stegesensor	4	10 - 20
Fiskefilet, paneret*	Stegesensor	3	10 - 20
Dybhavsrejer*	Stegesensor	4	4 - 8
Rejer*	Stegesensor	4	4 - 8
Hel fisk*	Stegesensor	3	10 - 20
Funktion: Kogning ved lav varme			
Dampning af fisk**	Kogefunktioner	2 / 90 °C	15 - 20
Funktion: Fritering med meget olie			
Fisk i øldej***	Kogefunktioner	5 / 170 °C	10 - 15
Fisk, paneret***	Kogefunktioner	5 / 170 °C	10 - 15
* Vend flere gange.			
** Opvarmning og tilberedning under låg. Læg madvaren i efter lydsignalet.			
*** Opvarm olien under låg. Steg portionsvis uden låg.			

Retter med æg	Kogeassistentfunktioner	Temperaturtrin	Samlet tilberedningstid fra lydsignal (min.)
Funktion: Stegning med lidt olie			
Spejlæg med smør*	Stegesensor	2	2 - 6
Spejlæg med olie**	Stegesensor	4	2 - 6
Røræg***	Stegesensor	2	4 - 9
Omelet****	Stegesensor	2	3 - 6
Pandekager****	Stegesensor	5	1,5 - 2,5
Arme riddere****	Stegesensor	3	4 - 8
Kaiserschmarrn (østrigsk specialitet)****	Stegesensor	3	10 - 15
Funktion: Kogning			
Kogning af æg*****	Kogefunktioner	3 / 100 °C	5 - 10
* Læg smør og madvarer på panden efter lydsignalet.			
** Læg olie og madvarer på panden efter lydsignalet.			
*** Rør rundt jævnlgt.			
**** Samlet varighed pr. portion. Steges efter hinanden.			
***** Læg madvaren i med det samme.			

Grøntsager og bælgrugter	Kogeassistentfunktioner	Temperaturtrin	Samlet tilberednings- tid fra lydsignal (min.)
Funktion: Stegning med lidt olie			
Hvidløg*	Stegesensor	2	2 - 10
Stege løg klare*	Stegesensor	2	2 - 10
Ristede løg*	Stegesensor	3	5 - 10
Squash**	Stegesensor	3	4 - 12
Auberginer**	Stegesensor	3	4 - 12
Peberfrugter*	Stegesensor	3	4 - 15
Stegning af grønne asparges**	Stegesensor	3	4 - 15
Svampe*	Stegesensor	4	10 - 15
Dampning af grøntsager i olie*	Stegesensor	1	10 - 20
Glasering af grøntsager*	Stegesensor	3	6 - 10
Funktion: Kogning			
Kogning af broccoli***	Kogefunktioner	3 / 100 °C	10 - 20
Kogning af blomkål***	Kogefunktioner	3 / 100 °C	10 - 20
Kogning af rosenkål***	Kogefunktioner	3 / 100 °C	30 - 40
Kogning af grønne bønner***	Kogefunktioner	3 / 100 °C	15 - 30
Kikærter****	Kogefunktioner	3 / 100 °C	60 - 90
Ærter***	Kogefunktioner	3 / 100 °C	15 - 20
Linser****	Kogefunktioner	3 / 100 °C	45 - 60
Funktion: Kogning i trykkoger			
Grøntsager i trykkoger****	Kogefunktioner	4 / 120 °C	3 - 6
Kikærter i trykkoger****	Kogefunktioner	4 / 120 °C	25 - 35
Bønner i trykkoger****	Kogefunktioner	4 / 120 °C	25 - 35
Linser i trykkoger****	Kogefunktioner	4 / 120 °C	10 - 20
Funktion: Fritering med meget olie			
Fritering af panerede grøntsager****	Kogefunktioner	5 / 170 °C	4 - 8
Fritering af grøntsager i øldej****	Kogefunktioner	5 / 170 °C	4 - 8
Fritering af panerede svampe****	Kogefunktioner	5 / 170 °C	4 - 8
Fritering af svampe i øldej****	Kogefunktioner	5 / 170 °C	4 - 8

* Rør rundt jævnlgt.

** Vend flere gange.

*** Opvarmning og tilberedning under låg. Læg madvaren i efter lydsignalet.

**** Læg madvaren i med det samme.

***** Opvarm olien under låg. Steg portionsvis uden låg.

Kartofler	Kogeassistentfunktioner	Temperaturtrin	Samlet tilberednings- tid fra lydsignal (min.)
Funktion: Stegning med lidt olie			
Stegte kartofler af pillekartofler*	Stegesensor	5	6 - 12
Stegte kartofler af rå kartofler*	Stegesensor	4	15 - 25
Kartoffelpuffer**	Stegesensor	5	2,5 - 3,5
Schweizer Rösti***	Stegesensor	2	50 - 55
Brunede kartofler*	Stegesensor	3	15 - 20
Funktion: Kogning ved lav varme			
Kartoffelkløbe****	Kogefunktioner	2 / 90 °C	30 - 40
Funktion: Kogning			
Kogning af kartofler*****	Kogefunktioner	3 / 100 °C	30 - 45
Funktion: Kogning i trykkoger			
Kartofler i trykkoger*****	Kogefunktioner	4 / 120 °C	10 - 20

* Rør rundt jævnlgt.
 ** Samlet varighed pr. portion. Steges efter hinanden.
 *** Læg smør og madvarer på panden efter lydsignalet.
 **** Opvarmning og tilberedning under låg. Læg madvaren i efter lydsignalet.
 ***** Læg madvaren i med det samme.

Pasta og kornprodukter	Kogeassistentfunktioner	Temperaturtrin	Samlet tilberednings- tid fra lydsignal (min.)
Funktion: Kogning ved lav varme			
Ris*	Kogefunktioner	2 / 90 °C	25 - 35
Polenta*	Kogefunktioner	2 / 90 °C	3 - 8
Semuljegrød**	Kogefunktioner	2 / 90 °C	5 - 10
Funktion: Kogning			
Pasta**	Kogefunktioner	3 / 100 °C	7 - 10
Dejprodukter med fyld**	Kogefunktioner	3 / 100 °C	6 - 15
Funktion: Kogning i trykkoger			
Ris i trykkoger***	Kogefunktioner	4 / 120 °C	6 - 8

* Opvarmning og tilberedning under låg. Læg madvaren i efter lydsignalet.
 ** Rør rundt jævnlgt.
 *** Læg madvaren i med det samme.

Suppe	Kogeassistentfunktioner	Temperaturtrin	Samlet tilberedningstid fra lydsignal (min.)
Funktion: Kogning ved lav varme			
Cremesuppe*	Kogefunktioner	2 / 90 °C	10 - 15
Funktion: Kogning			
Bouillon**	Kogefunktioner	3 / 100 °C	60 - 90
Pulversuppe*	Kogefunktioner	3 / 100 °C	5 - 10
Funktion: Kogning i trykkoger			
Bouillon i trykkoger**	Kogefunktioner	4 / 120 °C	20 - 30

* Rør rundt jævnlgt.
 ** Læg madvaren i med det samme.

Sauce	Kogeassistentfunktioner	Temperaturtrin	Samlet tilberedningstid fra lydsignal (min.)
Funktion: Stegning med lidt olie			
Tomatsauce med grøntsager*	Stegesensor	1	25 - 35
Bechamelsauce*	Stegesensor	1	10 - 20
Ostesauce*	Stegesensor	1	10 - 20
Reducering af sauce*	Stegesensor	1	25 - 35
Søde saucer*	Stegesensor	1	15 - 25

* Rør rundt jævnlgt.

Desserter	Kogeassistentfunktioner	Temperaturtrin	Samlet tilberedningstid fra lydsignal (min.)
Funktion: Simrekogning			
Mælkeris*	Kogefunktioner	2 / 90 °C	40 - 50
Havregrød*	Kogefunktioner	2 / 90 °C	10 - 15
Chokoladebudding*	Kogefunktioner	2 / 90 °C	3 - 5
Funktion: Kogning			
Kompot**	Kogefunktioner	3 / 100 °C	15 - 25

Funktion: Fritering med meget olie

Fritering af berlinerpfannkuchen***	Kogefunktioner	5 / 170 °C	5 - 10
Fritering af donuts***	Kogefunktioner	5 / 170 °C	5 - 10
Fritering af buñuelos***	Kogefunktioner	5 / 170 °C	5 - 10

* Rør rundt jævnlgt.

** Læg madvaren i med det samme.

**** Opvarm olien under låg. Steg portionsvis uden låg.

Dybfrostprodukter	Kogeassistentfunktioner	Temperaturtrin	Samlet tilberedningstid fra lydsignal (min.)
Funktion: Stegning med lidt olie			
Schnitzel*	Stegesensor	4	15 - 20
Cordon bleu*	Stegesensor	4	10 - 30
Fjerkræbryst*	Stegesensor	4	10 - 30
Chicken nuggets*	Stegesensor	4	10 - 15
Gyros**	Stegesensor	4	10 - 15
Kebab**	Stegesensor	4	10 - 15
Fiskefilet, naturel*	Stegesensor	3	10 - 20
Fiskefilet, paneret*	Stegesensor	3	10 - 20
Fiskepinde*	Stegesensor	4	8 - 12
Stegning af pommes frites**	Stegesensor	5	4 - 6
Panderetter**	Stegesensor	3	6 - 10
Forårsruller*	Stegesensor	4	10 - 30
Camembert*	Stegesensor	3	10 - 15

* Vend flere gange.

** Rør rundt jævnlgt.

*** Opvarmning og tilberedning under låg. Læg madvaren i efter lydsignalet.

**** Opvarm olien under låg. Steg portionsvis uden låg.

Dybfrostprodukter	Kogeassistentfunktioner	Temperaturtrin	Samlet tilberednings- tid fra lydsignal (min.)
Funktion: Opvarmning / varmholdning Grøntsager i flødesauce**	Kogefunktioner	1 / 70 °C	15 - 20
Funktion: Kogning Grønne bønner***	Kogefunktioner	3 / 100 °C	15 - 30
Funktion: Fritering med meget olie Fritering af pommes frites****	Kogefunktioner	5 / 170 °C	4 - 8

* Vend flere gange.
 ** Rør rundt jævnlgt.
 *** Opvarmning og tilberedning under låg. Læg madvaren i efter lydsignalet.
 **** Opvarm olien under låg. Steg portionsvis uden låg.

Yderligere	Kogeassistentfunktioner	Temperaturtrin	Samlet tilberednings- tid fra lydsignal (min.)
Funktion: Stegning med lidt olie Stegning af camembert*	Stegesensor	3	7 - 10
Croutoner**	Stegesensor	3	6 - 10
Tør-færdigretter***	Stegesensor	1	5 - 10
Ristning af mandler****	Stegesensor	4	3 - 15
Ristning af nødder****	Stegesensor	4	3 - 15
Ristning af pinjekerner****	Stegesensor	4	3 - 15
Funktion: Opvarmning / varmholdning Opvarmning af gullaschsuppe***** Opvarmning af glögg*****	Kogefunktioner Kogefunktioner	1 / 70 °C 1 / 70 °C	10 - 20 -
Funktion: Kogning ved lav varme Opvarmning af mælk*****	Kogefunktioner	2 / 90 °C	3 - 10

* Vend flere gange.
 ** Rør rundt jævnlgt.
 *** Tilsæt vand efter lydsignalet. Læg madvaren i, når vandet koger.
 **** Læg madvarerne på panden efter lydsignalet.
 ***** Læg madvaren i med det samme.

Assist

Denne funktion kan bruges til tilberedning af mange meget forskellige retter. Apparatet vælger selv den optimale indstilling.

Vælge og indstille program

1. Vælg en kogezone.
2. Berør menu, og vælg optionen Assist.
3. Vælg den ønskede programgruppe.
4. Vælg den ønskede ret.

Apparatet giver en komplet vejledning om indstillingsproceduren for den valgte ret og giver anvisninger om tilberedningen.

Afbryde program

Programmet afbrydes ved at vælge effekttrin 0 eller en anden ovnfunktion.

Trådløs temperatursensor

Inden kogefunktionen anvendes første gang, skal forbindelsen mellem den trådløse temperatursensor og betjeningsfeltet oprettes.

Klargøring og pleje af den trådløse temperatursensor

I dette afsnit findes oplysninger om:

- Påklæbning af silikone-patch
- Placering af den trådløse kogesensor
- Rengøring
- Udskiftning af batteriet

Silikone-patchen og kogesensoren kan efterfølgende købes hos forhandleren, vores tekniske kundeservice eller på vores officielle hjemmeside. Angiv det pågældende referencenummer:

00577921	Sæt med 5 silikone-patches
HEZ39050	Kogesensor og sæt med 5 silikone-patches

Påklæbning af silikone-patchen

Silikone-patchen fikserer temperatursensoren på gryden.

Når en gryde anvendes med kogefunktionerne første gang, skal silikone-patchen placeres direkte på den. Vigtigt!

1. Påklæbningsstedet på gryden skal være fedtfrit. Rengør gryden, tør den grundigt, og gnid påklæbningsstedet af f.eks. med sprit.
2. Fjern beskyttelsesfolien fra silikone-patchen. Klæb silikone-patchen fast udvendigt på gryden på den korrekte højde ved hjælp af den leverede skabelon.

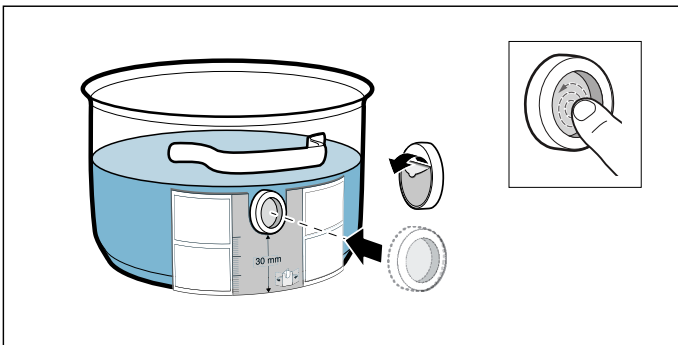

3. Tryk hele silikone-patchen flade fast på gryden, også i midterområdet.

Det tager 1 time, før limen er hærdet tilstrækkeligt. I dette tidsrum må gryden ikke benyttes eller rengøres.

Anvisninger

- Lad ikke gryder med en silikone-patch ligge i opvaskevandet i længere tid.
- Hvis en silikone-patch har løsnet sig, skal der sættes en ny på.

Placere den trådløse temperatursensor

Placer temperatursensoren på silikone-patchen, så den ligger fuldstændig til.

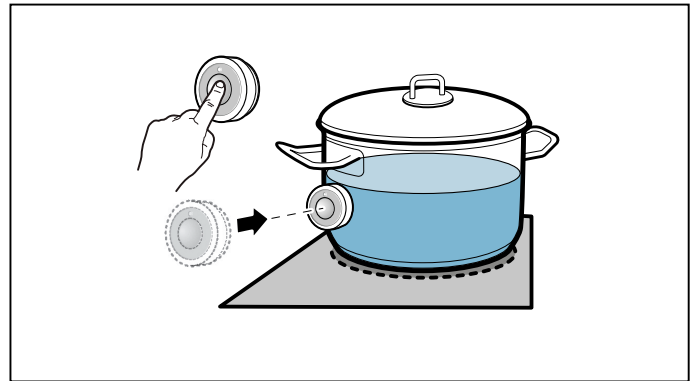

Anvisninger

- Silikone-patchen skal være helt tør, inden temperatursensoren placeres.
- Placer gryden eller panden, så temperatursensoren vender mod ydersiden af kogesektionen i siden.
- For at forhindre overophedning må temperatursensoren må ikke være rettet mod en anden varm gryde eller pande.
- Tag temperatursensoren af gryden efter tilberedningen. Opbevar den på et rent og sikkert sted og ikke i nærheden af varmekilder.
- Der kan anvendes op til tre temperatursensorer samtidig.

Forbinde den trådløse temperatursensor med betjeningsfeltet

Den trådløse temperatursensor forbindes med betjeningsfeltet på følgende måde:

1. Luk Grundindstillingerne op, og vælg menupunktet Kogesensor.
2. Vælg optionen Tilføj ny kogesensor. Tryk på symbolet  på den trådløse temperatursensor indenfor 30 sekunder. Efter nogle få sekunder vises status for temperatursensorens forbindelse med betjeningsfeltet på displayet.

Så snart kogesensoren er korrekt forbundet med betjeningsfeltet, kan kogefunktionerne anvendes.

Anvisninger

- Der kan være følgende grunde til problemer ved forbindelsen pga. en fejl ved kogesensoren:
 - Bluetooth-kommunikationsfejl.
 - Der er ikke blevet trykket på symbolet på kogesensoren indenfor 30 sekunder, efter at kogezonen er valgt.
 - Kogesensorens batteri er brugt op. Nulstil kogesensoren, og udfør forbindelsesproceduren igen.
- Hvis forbindelsen mislykkedes som følge af en overførselsfejl, skal forbindelsesproceduren udføres igen. Kontakt den tekniske kundeservice, hvis der fortsat er fejl ved forbindelsen.

Nulstille trådløs temperatursensor

1. Berør symbolet  for kogesensoren i ca. 8-10 sekunder.
I løbet af dette tidsrum tændes temperatursensorens LED-indikator tre gange. Tredje gang LED'en tændes, begynder nulstillingen. Flyt samtidig fingeren væk fra symbolet.
Så snart LED'en slukkes, er den trådløse temperatursensor nulstillet.
2. Gentag forbindelsesproceduren.

Rengøring

Den trådløse temperatursensor må ikke rengøres i opvaskemaskinen.

Temperatursensor

Rengør temperatursensoren med en fugtig klud. Må aldrig rengøres i opvaskemaskine. Må ikke dyppes i vand eller holdes under rindende vand.

Tag temperatursensoren af gryden efter tilberedningen. Opbevar den på et på et rent og sikkert sted, f.eks. i emballagen, og ikke i nærheden af varmekilder.

Silikone-patch

Rens og tør silikone-patchen, inden den placeres på temperatursensoren. Egnet til opvaskemaskine.

Bemærk: Lad ikke gryder med en silikone-patch ligge i opvaskevand i længere tid.

Temperatursensorens rude

Sensorruden skal altid være ren og tør. Dette gøres på følgende måde:

- Fjern regelmæssigt fedtstænk og smuds.
- Brug en ren klud eller vatpinde og et rudevaskemiddel til rengøringen.

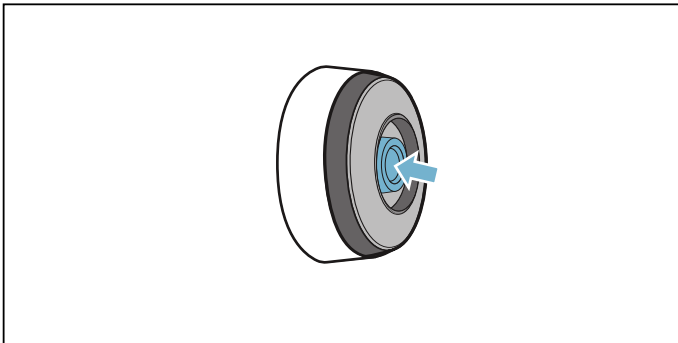

Anvisninger

- Anvend ikke ridsende rengøringsmidler, som skuresvampe, skurebørster eller skurecreme.
- Rør ikke ved sensorruden med fingrene. Den kan blive tilsmudset eller ridset.

Udskiftning af batteriet

Hvis temperatursensoren ikke begynder at lyse, når der trykkes på symbolet, er batteriet brugt op.

Udskiftning af batteriet:

1. Træk silikoneafdækningen af underdelen af temperatursensorens kabinet, og skru de to skruer ud med en skruetrækker.

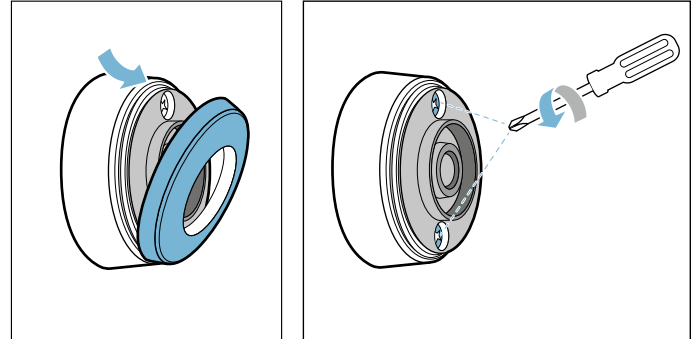

2. Luk temperatursensorens dæksel op. Tag batteriet ud af kabinettets underdel, og sæt et nyt batteri i (vend batteriets poler korrekt).

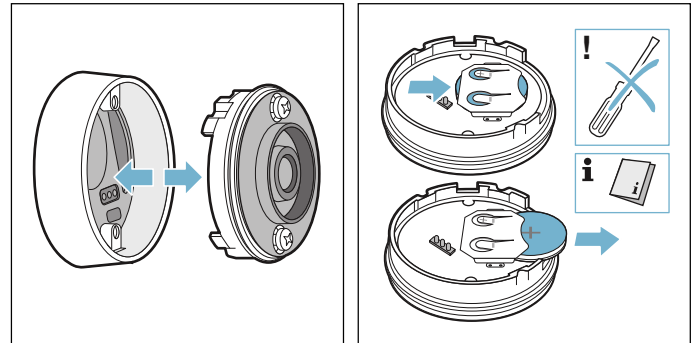

Pas på!

Der må ikke anvendes genstande af metal til at fjerne batteriet med. Rør ikke ved batteriets tilslutningspunkter.

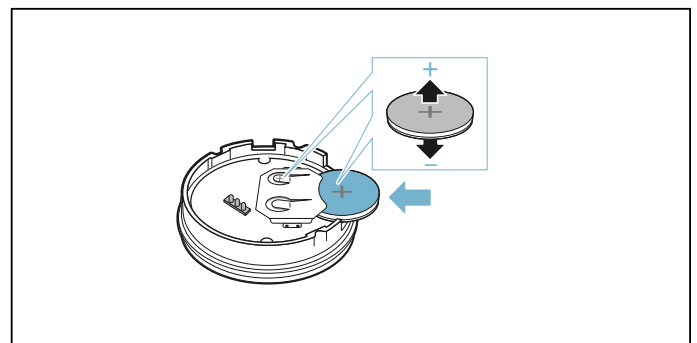

3. Luk temperatursensorens dæksel (udsparingerne til skrueerne på dækslet skal være placeret over fordybningerne i kabinetets underdel). Skru skrueerne fast med en skruetrækker.

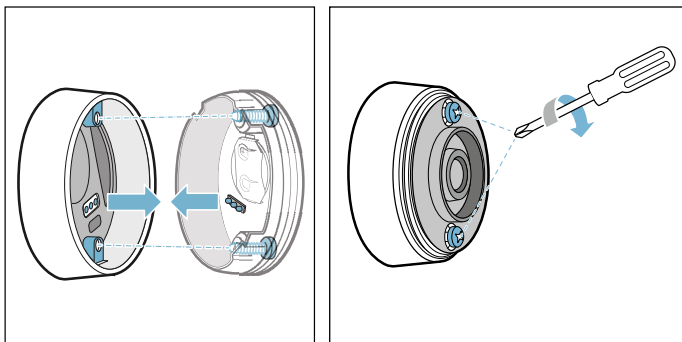

4. Sæt silikoneafdækningen på underdelen af temperatursensorens kabinet igen.

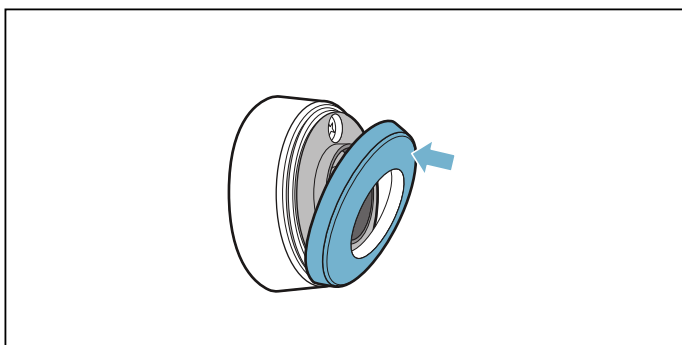

Bemærk: Brug kun kvalitetsbatterier af typen CR2032, som har en længere levetid.

Overensstemmelseserklæring

Hermed erklærer Robert Bosch Hausgeräte GmbH, at dette apparat med funktionen trådløs temperatursensor er i overensstemmelse med de grundlæggende krav og øvrige gældende bestemmelser i direktivet 2014/53/EU.

Der findes en udførlig RED-overensstemmelseserklæring på internettet på det aktuelle apparats produktside under de ekstra dokumenter på adressen www.bosch-home.com.

Logoerne og mærket Bluetooth® er registrerede varemærker og er Bluetooth SIGs ejendom, og enhver form for anvendelse af disse mærker af Robert Bosch Hausgeräte GmbH sker under licens. Alle andre mærker og varemærker er de pågældende firmaers ejendom.

Børnesikring

Med børnesikringen er det muligt at forhindre børn i at tænde for kogezoneerne.

Aktivere/deaktivere børnesikring

Alle kogezoneer skal være slukket.

Aktivere

Berør sensorfeltet , og følg anvisningerne i displayfeltet.

Børnesikringen er aktiveret. Kogesektionen er låst.

Deaktivere

Følg anvisningerne i displayfeltet.

Låsningen er deaktiveret.

Permanent børnesikring

Med denne funktion aktiveres børnesikringen automatisk, forudsat at kogesektionen er afbrudt.

Tænde og slukke

I kapitlet → "*Grundindstillinger*" beskrives, hvordan den automatiske børnesikring aktiveres.

Aftørringssikring

Hvis betjeningsfeltet tørres af, mens kogesektionen er tændt, kan indstillingerne blive ændret. For at undgå dette har kogesektionen en funktion til låsning af betjeningsfeltet under rengøring.

Aktivere

Berør sensoren .

Der lyder et signal. Betjeningsfeltet er låst i 30 sekunder.

Nu kan betjeningsfeltets overflade tørres af, uden at indstillingerne bliver ændret.

Deaktivere

Efter 30 sekunder lyder der et signal, og betjeningsfeltet bliver låst op. Følg anvisningerne i displayfeltet for at deaktivere funktionen før tiden.

Bemærk: Rengøringslåsningsen har ingen indvirkning på hovedafbryderen. Kogesektionen kan slukkes når som helst.

Automatisk sikkerhedsafbrydelse

Hvis en kogezone har været i drift i længere tid, uden at der er blevet foretaget ændringer, bliver den automatiske sikkerhedsafbrydelse aktiveret.

Kogezonen holder op med at varme. I displayet vises en meddelelse.

Indikatoren slukkes ved berøring af et vilkårligt symbol. Så kan kogezonen indstilles igen.

Hvornår den automatiske sikkerhedsafbrydelse bliver aktiveret, afhænger af det indstillede effektrin (fra 1 til 10 timer).

Grundindstillinger

Apparatet har forskellige grundindstillinger. Grundindstillingerne kan tilpasses efter egne ønsker og behov.

Indstillinger	Beskrivelse og optioner
Sprog	Sproget for apparatet kan ændres.
Home Connect	Med Home Connect kan apparatet forbindes med hjemmenetværket og en mobil enhed.
Emhættestyring	Med emhættestyringen er det muligt at styre de vigtigste funktioner i emhætten via kogesektionen, som f.eks. ventilationstrin og lys.
Lydsignaler	Det er muligt at vælge, hvilke lydsignaler apparatet skal anvende.
Signalvarighed	Det er muligt at ændre lydsignalernes varighed.
Tastelyd	Det er muligt at vælge, om apparatet skal afgive en lyd ved berøring af felter og symboler på Touch-displayet.
Lysstyrke i betjeningsfelt	Displayets lysstyrke kan ændres.
FlexInductions-Zone	Det er muligt at vælge, om Flex-områderne skal fungere separat eller som en enhed, når der tændes for kogesektionen.
MoveMode-trin	De forindstillede trin for Move-funktionens kogeområder kan ændres.
Børnesikring	Kogesektionen kan låses med børnesikringen, så det forhindres, at børn utilsigtet betjener den.
Lynvalgs-funktion	Til hurtig indstilling af kogetrin 0.0 eller 9.0 direkte via hoveddisplayet.
Logo	Det kan indstilles, om firmalogoet skal vises, når der tændes for kogesektionen.
ReStart	Det kan indstilles, hvor længe apparatet skal gemme de sidst anvendte indstillinger, efter at det er blevet slukket.
Maksimalt effektforbrug	Kogesektionens samlede effektforbrug kan begrænses og tilpasses til den lokale nettilslutning.
Energiforbrug	Det kan indstilles, om apparatet skal vise energiforbruget, efter at det er blevet slukket.
Kogesensor	Der kan tilføjes en ny temperatursensor.
Indstille kogepunkt	Den aktuelle højde over havets overflade kan angives, så kogesensoren fungerer mere præcist.
Test af gryder/pander	Det er muligt at kontrollere, om gryden eller panden er egnet til brug med induktion.
Info om apparatet	Det er muligt at vise apparatets data.
Fabriksindstillinger	Alle indstillinger kan nulstilles til fabriksindstillingerne.

Åbne grundindstillinger:

Berør sensoren . Alle kogezone skal være slukket.

Menu Grundindstillinger

Træk fingeren oppefra og nedefter for at blæde gennem de tilgængelige indstillinger. Berør en indstilling kort for at få vist yderligere optioner i undermenuen.

Berør symbolet  i undermenuen for at vende tilbage til den forrige menu.

Forlade Grundindstillinger

Berør symbolet  for at forlade menuen Grundindstillinger.

Gemme eller annullere ændringer

Hvis der er foretaget ændringer, åbnes et bekræftelsesskærmbillede, når grundindstillingerne forlades, hvor ændringerne kan gemmes eller annulleres.

Home Connect

Dette apparat kan bruges med WLAN, indstillinger kan sendes til apparatet via en mobil slutenhed.

Hvis apparatet ikke er forbundet med et hjemmenetværk, fungerer det som en kogetop uden netværkstilslutning. Kogetoppen kan altid betjenes via betjeningsfeltet.

Home Connect-funktionens tilgængelighed afhænger af Home Connect-tjenesternes tilgængelighed i det pågældende land. Home Connect-tjenesterne er ikke tilgængelige i alle lande. Der findes yderligere oplysninger om dette på www.home-connect.com.

Anvisninger

- Kogetoppe må ikke bruges uden opsyn - kogning skal overvåges.
- Overhold sikkerhedsanvisningerne i brugsanvisningen, og sørg for, at sikkerhedsanvisningerne også overholdes, når apparatet betjenes via Home Connect-appen. Overhold også anvisningerne i Home Connect app. → "*Vigtige sikkerhedsanvisninger*" på side 6
- Med Home Connect-appen kan indstillinger sendes til apparatet, hvor de skal bekræftes. Betjening af apparatet fra undervejs er ikke muligt.
- Betjening, der udføres direkte på apparatet, har altid forrang. Under denne betjening er det ikke muligt at betjene apparatet via Home Connect app.

Opsætning

Før der kan foretages indstillinger med Home Connect, skal Home Connect App være installeret og sat op på den mobile enhed.

Følg anvisningerne om dette i den medfølgende dokumentation fra Home Connect.

For at foretage indstillingerne skal de trin udføres, som bliver angivet i app'en.

App'en skal være åbnet, før opsætningen kan udføres.

Automatisk forbindelse til hjemmenetværk

Der skal bruges en router med WPS-funktionalitet.

Der skal være adgang til routeren. Hvis dette ikke er tilfældet, skal følgende trin i "Manuel forbindelse til hjemmenetværk" udføres.

1. Åbn grundindstillingerne med Touch-Key .
2. Berør indstillingen "Home Connect".
3. Berør „Indstil med assistent“ for at starte Home Connect assistenten.

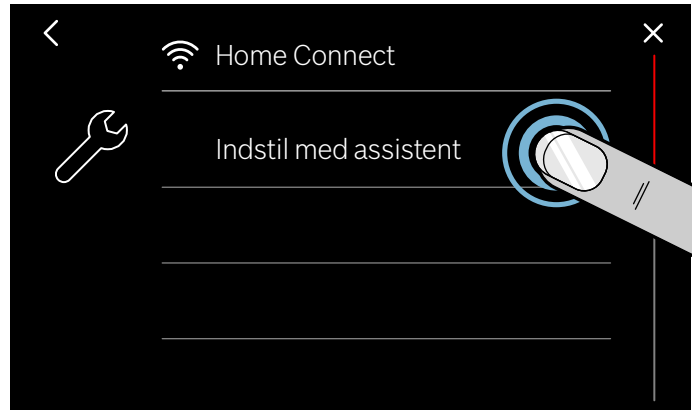

Der vises en meddelelse om den mobile enhed.

4. Tryk på "Fortsæt" for at fortsætte.
5. Tryk indenfor 2 minutter på WPS tasten på routeren. Når kogesektionen er forbundet med hjemmenetværket, vises en meddelelse om dette. **Bemærk:** Start assistenten igen, eller forbind apparatet manuelt med hjemmenetværket, hvis der ikke kunne oprettes forbindelse. Der vises en meddelelse om, at apparatet nu kan forbindes med app'en.
6. Berør "Fortsæt" for at starte forbindelsen til app'en.



Når tilmeldingsprocessen er afsluttet korrekt, vises en meddelelse om dette. I betjeningsfeltets hovedområde vises symbolet .

Manuel forbindelse til hjemmenetværk

1. Åbn grundindstillingerne med Touch-Key .
2. Berør indstillingen "Home Connect".
3. Berør "Indstil med assistent" for at starte Home Connect assistenten.
Der vises en opfordring til at trykke på WPS-tasten på routeren.
4. Vælg "Ingen WPS-funktion".



5. Følg anvisningen, og berør "Start" for at fortsætte.
6. Åbn netværksindstillingerne på den mobile enhed, og opret forbindelse mellem den mobile enhed og kogesektionens netværk med SSID "HomeConnect" ved hjælp af tasten "HomeConnect".

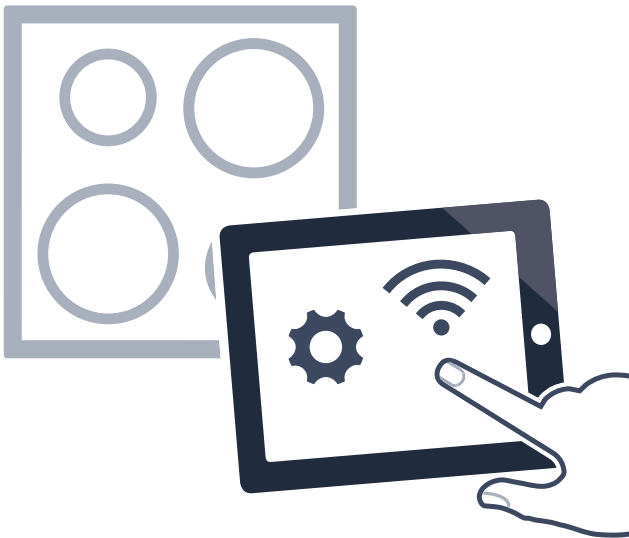

Bemærk: Start assistenten igen, og forbind apparatet manuelt med hjemmenetværket, hvis der ikke kunne oprettes forbindelse.

7. Følg anvisningen i app'en, og indtast netværksnavn og password for hjemmenetværket (WLAN).
Der vises en meddelelse om, at apparatet nu kan forbindes med app'en.
8. Berør "Fortsæt" for at starte forbindelsen til app'en.



Når tilmeldingsprocessen er afsluttet korrekt, vises en meddelelse om dette. I betjeningsfeltets hovedområde vises symbolet .

Home Connect indstillinger

Home Connect kan når som helst tilpasses til de individuelle behov.

Naviger i kogetoppens grundindstillinger til Home Connect-indstillingerne for at få vist netværks- og apparatinformationer.

Indstilling	Beskrivelse og optioner
Indstil med assistent	Kogesektionen kan forbindes med hjemmenetværket automatisk eller manuelt. <ul style="list-style-type: none"> ■ Indstil med assistent: (automatisk forbindelse med hjemmenetværk) ■ Indstil med assistent: ingen WPS-funktion (manuel forbindelse med hjemmenetværk) Bemærk: Indstillingen vises kun, når kogesektionen endnu ikke er forbundet med hjemmenetværket.
Forbind med app	Forbindelsen kan oprettes med en eller flere Home Connect accounts. Bemærk: Indstillingen vises kun, når kogesektionen er forbundet med hjemmenetværket.
Indstilling via app	Det kan indstilles, om det er muligt at sende indstillinger til kogesektionen. <ul style="list-style-type: none"> ■ Nej - i app'en vises udelukkende kogesektionens aktuelle tilstand. ■ Ja - der kan sendes indstillinger fra app'en til kogesektionen. De sendte indstillinger skal bekræftes på kogesektionen. Bemærk: Indstillingen vises kun, når kogesektionen er forbundet med hjemmenetværket.
Wi-Fi	Kogesektionens trådløse modul kan deaktiveres, så forbindelsen til WLAN dermed afbrydes. <ul style="list-style-type: none"> ■ Deaktiveret - trådløst modul deaktiveret. ■ Aktiveret - trådløst modul aktiveret. Bemærk: Indstillingen vises kun, når kogesektionen er forbundet med hjemmenetværket.
Afbryd forbindelse	De gemte forbindelser til hjemmenetværket kan altid nulstilles. Bemærk: Indstillingen vises kun, når kogesektionen er forbundet med hjemmenetværket.
Info om apparatet	Der vises oplysninger om Home Connect og om netværket. Bemærk: Indstillingen vises kun, når kogesektionen er forbundet med hjemmenetværket.

* Forindstilling ved levering

Bemærk: "Indstil med assistent" vises kun, når der ikke er forbindelse til hjemmenetværket. Alle andre indstillinger vises kun, når forbindelsen til netværket er blevet oprettet.

WLAN-symboler

WLAN-symbolet i betjeningsfeltets hovedområde forandrer sig afhængigt af signalstyrken, Home Connect serverens tilgængelighed eller ved fjernadgang for kundeservice.

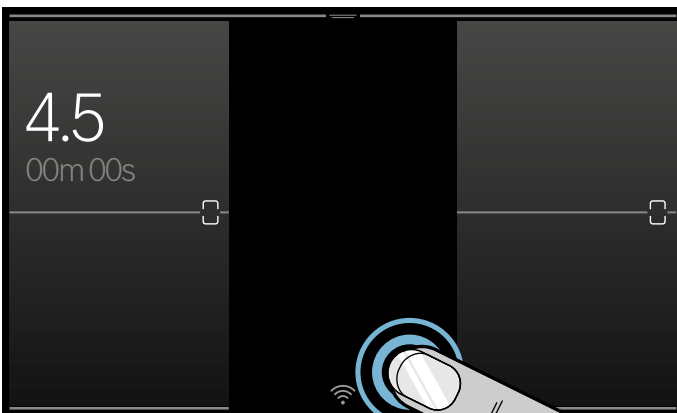

Der kan åbnes en beskrivelse af det viste tegn. Berør symbolet vedvarende i mindst 2 sekunder eller så længe, til beskrivelsen vises.

Deaktiver WLAN

Hvis WLAN er aktiveret, kan Home Connect funktionaliteten anvendes.

Bemærk: Apparatet bruger maks. 2 W ved standby i netværket.

1. Åbn grundindstillingerne med Touch-Key .
2. Berør indstillingen "Home Connect".
3. Berør "Wi-Fi".
4. Berør "Deaktiveret".

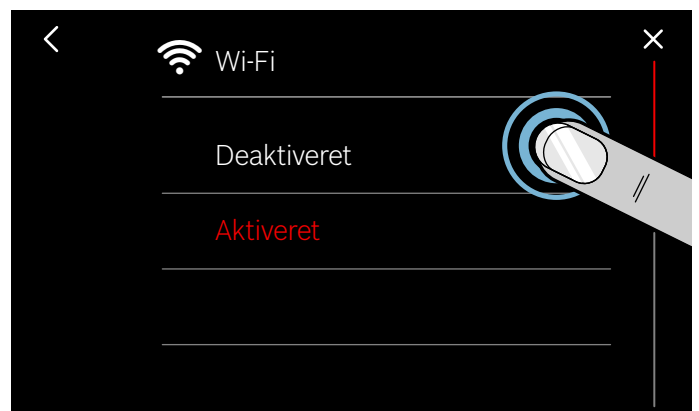

WLAN er deaktiveret, og i betjeningsfeltet slukkes symbolet .

Afbryde fra netværk

Kogesektionens forbindelse til netværket kan altid afbrydes.

Bemærk:

Når kogesektionens forbindelse til netværket er afbrudt, er betjening via Home Connect ikke mulig.

1. Åbn grundindstillingerne med Touch-Key .
2. Berør indstillingen "Home Connect".
3. Berør "Afbryd forbindelse".
4. Bekræft med "Fortsæt".



Apparatets forbindelse til hjemmenetværket er afbrudt, og i betjeningsfeltet slukkes symbolet .

Bemærk:

Netværksforbindelsen bliver også slettet, hvis apparatet nulstilles til fabriksindstillingerne.

Forbinde netværk

1. Åbn grundindstillingerne med Touch-Key .
2. Berør indstillingen "Home Connect".
3. Berør "Forbind netværk".
4. Følg anvisningerne i afsnittet "Manuel forbindelse til hjemmenetværk" hhv. "Automatisk forbindelse til hjemmenetværk".

Forbind med App

Når Home Connect app er installeret på den mobile enhed, kan den forbindes med kogesektionen.

Anvisninger

- Apparatet skal være forbundet med netværket.
- App'en skal være åbnet og være indstillet.
- Hvis der er oprettet en direkte forbindelse til en emhætte, skal kogesektionens forbindelse til hjemmenetværket først afbrydes, og derefter skal forbindelsen startes igen. → "Afbryde fra netværk" på side 41 → "Forbinde netværk" på side 41

1. Åbn grundindstillingerne med Touch-Key .
2. Berør indstillingen "Home Connect".

3. Berør "Forbind med app".

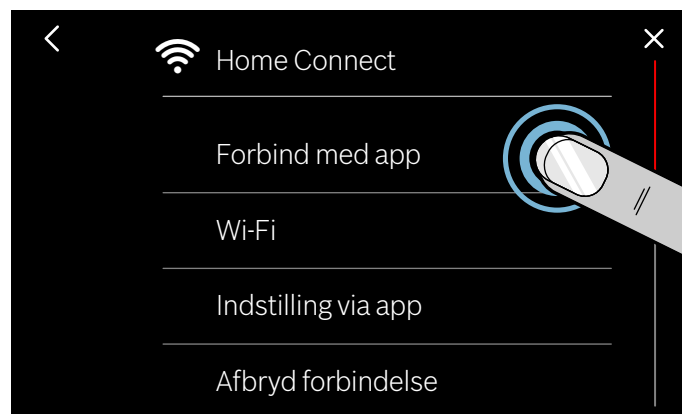

Det er også muligt at forbinde endnu en Home Connect account med kogesektionen. Berør "Forbind med endnu en app".

4. Følg anvisningerne i app'en for at afslutte forbindelsesproceduren.

Indstillinger via app

Med Home Connect app er det let at åbne kogesektionens grundindstillinger og sende indstillingerne for kogezonerne til kogesektionen.

Anvisninger

- Kogesektionen skal være slukket for at ændre grundindstillingerne.
- Betjening direkte på apparatet har altid forrang. Under en sådan betjening er det ikke muligt at betjene apparatet via Home Connect app.
- Ved levering er overførsel af indstillinger aktiveret.
- Hvis overførsel af indstillinger er deaktiveret, vises kun kogesektionens driftstilstand i Home Connect app'en.

1. Åbn grundindstillingerne med Touch-Key .
2. Berør indstillingen "Home Connect".
3. Berør "Indstilling via app".

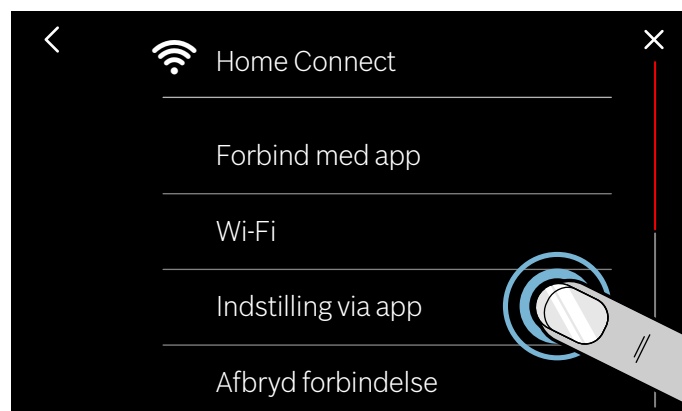

4. Berør "Ja" for at aktivere overførsel og "Nej" for at deaktivere overførsel.

Bekræft kogeindstillingerne

Når der er blevet overført indstillinger til en kogezone, vises en meddelelse på kogesektionen. Der vises et spørgsmål, om indstillingerne skal aktiveres. Berør "Aktiver" for at bekræfte indstillingerne. Berør "Annuller" for at afvise indstillingerne.

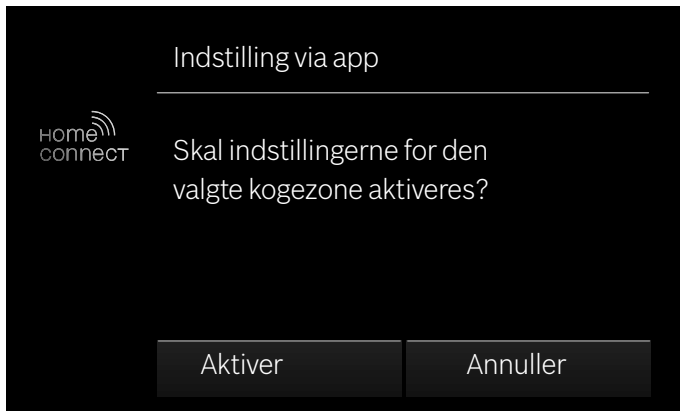

Softwareopdatering

Med funktionen Softwareopdatering bliver kogesektionens software opdateret (f.eks. optimering, fejlfhjælpning, sikkerhedsrelevante opdateringer). En forudsætning for dette er, at man er registreret som Home Connect-bruger, at app'en er installeret på den mobile enhed og er forbundet med Home Connect-serveren.

Så snart der er kommet en software update, får brugeren en meddelelse over Home Connect app, hvorefter software updaten kan startes via app'en eller via kogesektionen. Åbn grundindstillingerne i kogesektionen. Der vises en assistent, som viser vejen gennem update-proceduren.

Efter en korrekt download kan installationen også via Home Connect app i det lokale lokale netværk.

Der kommer en meddelelse via Home Connect app, når installationen er blevet udført korrekt.

Anvisninger

- Kogesektionen kan fortsat benyttes under downloaden.
- Afhængigt af de personlige indstillinger i app'en kan download af softwareopdateringen også udføres automatisk.
- Hvis der er tale om en sikkerhedsrelevant opdatering, anbefales det at udføre installationen hurtigst muligt.

Oplysning om datasikkerhed

Første gang ovnen forbindes med et WLAN-netværk, der er forbundet med internettet, sender apparatet følgende datakategorier til Home Connect Server (førstegangs-registerering):

- Entydig apparat-ID (bestående af apparatets kode samt MAC-adressen for det indbyggede WiFi kommunikationsmodul).
- WiFi kommunikationsmodulets sikkerhedscertifikat (til informationsteknisk afsikring af forbindelsen).
- Apparatets aktuelle software- og hardwareversion.
- Status for en eventuel forinden udført nulstilling til fabriksindstillinger.

Denne førstegangs-registrering åbner for brugen af Home Connect funktionaliteten og er først nødvendig på det tidspunkt, hvor Home Connect funktionaliteten skal bruges første gang.

Bemærk: Vær opmærksom på, at Home Connect funktionaliteten kun kan anvendes i forbindelse med Home Connect App'en. Der kan åbnes oplysninger om datasikkerheden i Home Connect App.

Overensstemmelseserklæring

Hermed erklærer Robert Bosch Hausgeräte GmbH, at dette apparat med Home Connect funktionalitet er i overensstemmelse med de grundlæggende krav og øvrige gældende bestemmelser i direktivet 2014/53/EU.

Der findes en udførlig RED-overensstemmelseserklæring på internettet på det aktuelle apparats produktside under de ekstra dokumenter på adressen www.bosch-home.com.



Forbindelse emhætte

Dette apparat kan forbindes med en passende emhætte, så emhættens funktioner kan styres via kogesektionen.

Apparaterne kan forbindes med hinanden på forskellige måder:

Home Connect

Hvis begge apparater kan anvendes med Home Connect, kan der oprettes en forbindelse via Home Connect app.

Begge apparater kan betjenes med app'en og via betjeningsfeltet.

Følg anvisningerne om dette i den medfølgende dokumentation fra Home Connect og i kapitlet Home Connect. → "Home Connect" på side 38



Forbinde apparater direkte

Hvis apparatet forbindes direkte med en emhætte, kan emhætten betjenes via kogesektionen. En forbindelse med hjemmenetværket eller med app'en er ikke længere mulig. Begge apparater kan betjenes via betjeningsfeltet.

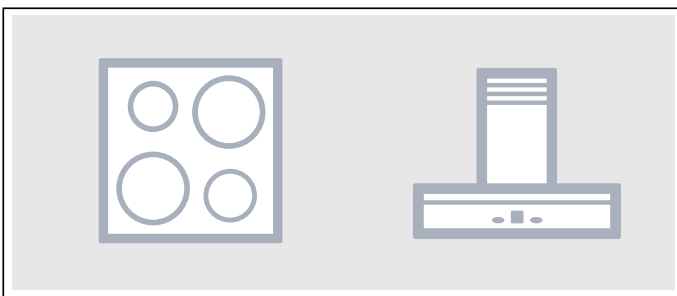

Forbinde apparater via hjemmenetværk

Brug denne forbindelsesmåde, hvis ingen eller kun et af apparaterne er forbundet med Home Connect app.

Hvis apparaterne forbindes med hinanden via hjemmenetværket, kan både emhættestyringen og Home Connect bruges på kogesektionen.

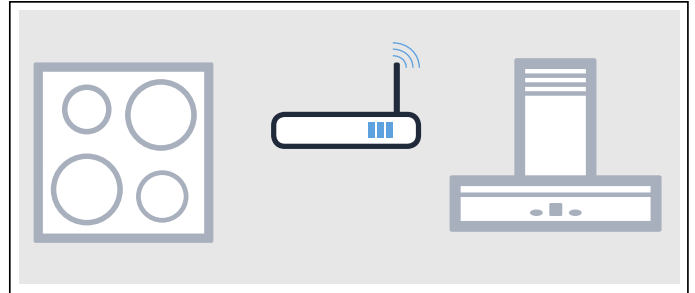

Anvisninger

- Overhold sikkerhedsanvisningerne i emhættens brugsanvisning, og sørg for, at sikkerhedsanvisningerne også overholdes, når apparatet betjenes via emhættestyringen i kogesektionen. → "Vigtige sikkerhedsanvisninger" på side 6
- Betjening direkte på emhætten har altid forrang. I dette tidsrum er det ikke muligt at betjene apparatet via emhættestyringen i kogesektionen.
- Apparatet bruger maks. 2 W ved standby i netværket.

Opsætning

Kogetoppen skal være tændt for at oprette forbindelse mellem kogetop og emhætte.

Direkte forbindelse

Sørg for, at emhætten er slukket.

Se kapitlet "Forbindelse kogesektion" i emhættens brugsanvisning.

Bemærk:

Hvis kogesektionen forbindes direkte med emhætten, er forbindelse til hjemmenetværket ikke længere mulig, og Home Connect kan ikke længere bruges.

1. Åbn grundindstillingerne med Touch-Key ŷ.
2. Berør "Emhættestyring".
3. Berør "Forbind direkte".
4. Start forbindelsen på emhætten inden for 2 minutter. Når kogesektionen er forbundet med emhætten, vises en meddelelse om dette. I kogesektionens statuslinje vises symbolerne for emhættestyring fra kogesektionen.

Forbindelse via hjemmenetværk

Der skal bruges en router med WPS-funktionalitet.

Der skal være adgang til routeren. Følg trinnene i "Direkte forbindelse", hvis dette ikke er tilfældet.

Kontroller først, at emhætten befinder sig i hjemmenetværket.

1. Åbn grundindstillingerne med Touch-Key .
2. Berør "Emhættestyring".
3. Berør "Forbind via netværk".
4. Tryk indenfor 2 minutter på WPS tasten på routeren. Når kogesektionen er forbundet med hjemmenetværket, vises en meddelelse om dette.
5. Start forbindelsen på emhætten indenfor 2 minutter. Når kogesektionen er forbundet med emhætten, vises en meddelelse om dette. I kogesektionens statuslinje vises symbolerne for emhættestyring fra kogesektionen.

Bemærk:

Forbindelsen kan kun oprettes, når begge apparater er forbundet med hjemmenetværket og forbindelsesprocessen er aktiv. Hvis tiden for forbindelsesprocessen allerede er udløbet for et af apparaterne, skal forbindelsen startes igen.

Nulstille forbindelse

De gemte forbindelser til hjemmenetværket og til emhætten kan altid nulstilles.

1. Åbn grundindstillingerne med Touch-Key .
2. Berør "Emhættestyring".
3. Berør "Afbryd forbindelse".

Styring af emhætte via kogetop

I kogezonens grundindstillinger kan emhættens forhold indstilles afhængigt af aktivering og deaktivering af kogetoppen eller enkelte kogezoner. → "Indstillinger for emhættestyring" på side 45

Flere indstillinger kan foretages via betjeningsfeltet.

Indstilling af ventilator

Aktivere

Berør symbolet  i statuslinjen.

Indstille ventilationstrin

Vælg ventilationstrinnet i indstillingsområdet.

Der kan vælges mellem trin 1, 2 og 3. Berør **boost**  eller **power boost**  for at vælge trinnene Boost og PowerBoost.

Deaktivere

Vælg ventilatortrin 0.



Indstilling af automatikdrift

Aktivering

1. Berør symbolet  i statuslinjen.
2. Berør auto  i indstillingsområdet. auto  lyser rødt.

Ventilatoren starter automatisk ved udvikling af damp.

Deaktivere

1. Berør symbolet  i statuslinjen.
2. Berør auto  i indstillingsområdet. auto  lyser hvidt.

Indstilling af emhættens belysning

Emhættens lys kan tændes og slukkes via kogesektionens betjeningsfelt.

Berør symbolet  i statuslinjen.

Indstillinger for emhættestyring

Emhættestyringen via kogesektionen kan når som helst tilpasses til individuelle behov.

Bemærk:

Indstillingerne vises kun, når apparatet er forbundet med en emhætte.

Indstilling	Beskrivelse og optioner
Emhættestyring (automatisk start)	<p>Det kan indstilles, om og hvordan emhætten skal starte, når der tændes for kogesektionen.</p> <ul style="list-style-type: none"> ■ Deaktiveret - ved behov skal emhætten tændes manuelt. ■ Aktivering med automatisk drift* - emhætten aktiveres med automatisk drift, når en kogezone aktiveres. ■ Aktivering med standarddrift - emhætten aktiveres med et fast trin, når en kogezone aktiveres.
Ventilatorefterløb	<p>Ventilatorefterløbet sørger for, at resterende madlavningslugt fjernes, hvorefter ventilatoren automatisk slukkes.</p> <ul style="list-style-type: none"> ■ Ventilator fra. ■ Aktivering med automatisk modus.* ■ Aktivering med standard-ventilatorefterløb. ■ Ingen ændring af ventilatorindstillinger, når kogesektionen slukkes.
Lys tændes automatisk	<p>Det kan indstilles, om lyset i emhætten skal tændes automatisk sammen med kogesektionen.</p> <ul style="list-style-type: none"> ■ Fra ■ Til* - belysningen tændes, når kogesektionen aktiveres.
Lys slukkes automatisk	<p>Det kan indstilles, om lyset i emhætten skal slukkes automatisk sammen med kogesektionen.</p> <ul style="list-style-type: none"> ■ Fra* ■ Til - Belysningen slukkes, når kogesektionen deaktiveres.
Afbryde forbindelse	De gemte forbindelser til hjemmenetværket og til emhætten kan altid nulstilles.
* Forindstilling ved levering	

Visning af energiforbrug

Denne funktion viser kogesektionens samlede energiforbrug ved den sidste madlavning. Efter slukningen vises forbruget i kWh i 10 sekunder. Aktivering af denne funktion beskrives i kapitlet → "*Grundindstillinger*"

Test af gryder/pander

Med denne funktion er det muligt at kontrollere hastighed og kvalitet af tilberedningen afhængigt af den anvendte gryde eller pander.

Resultatet er en tilnærmet værdi, som afhænger af egenskaberne for gryden/panden samt af den anvendte kogezone.

1. Sæt gryden med ca. 200 ml vand ved stuetemperatur midt på den kogezone, der passer bedst i størrelsen til grydebunden.
2. Åbn grundindstillingerne, og vælg optionen Test af gryder/pander. Følg anvisningerne i displayfeltet. Funktionen er aktiveret.

Efter 10 sekunder vises oplysninger om kvalitet og hastighed for tilberedningen i kogezone-indikatorerne.

Hvis resultatet af testen ikke er tilfredsstillende, kan gryden testes igen på en mindre kogezone.

Åbn grundindstillingerne, og vælg optionen Test af gryder/pander for at udføre testen igen.

Anvisninger

- Den fleksible kogezone fungerer som én kogezone, så anvend kun én gryde eller pander.
- Hvis kogezone er meget mindre end den anvendte gryde eller pander, er det kun midten af gryden eller pandens bund, der opvarmes, og resultatet af tilberedningen bliver ikke optimalt eller tilfredsstillende.
- Der findes oplysninger om denne funktion i kapitlet → "*Grundindstillinger*".
- Der findes oplysninger om type, størrelse og placering af gryder og pander i kapitel → "*Madlavning med induktion*" og → "*Flex zone*".

Rengøring

Der kan købes egnede rengørings- og plejemidler via Kundeservice eller i vores e-Shop.

Kogesektion

Rengøring

Rengør altid kogetoppen efter madlavning. Derved kan det undgås, at madrester brænder fast. Rengør først kogetoppen, når restvarmeindikatoren er slukket.

Rengør kogetoppen med en fugtig klud eller svamp, og tør efter med et viskestykke for at undgå, at der danner sig kalkpletter.

Anvend kun rengøringsmidler, der er beregnet til kogetoppe af denne type. Følg producentens anvisninger på produktets emballage.

Brug aldrig:

- Ufortyndet opvaskemiddel
- Rengøringsmidler til opvaskemaskiner
- Skurende rengøringsmidler
- Aggressive rengøringsmidler som ovnspray eller pletfjerne
- Skuresvampe
- Højtryksrensere eller dampstråler

Hårdnakket smuds fjernes bedst med en glasskraber, som kan købes i almindelige forretninger. Følg producentens anvisninger.

Der kan købes egnede glasskrabere via Kundeservice eller i vores Online-shop.

Rengøring med specialsvampe til rengøring af glaskeramik-kogetoppe er særlig effektivt.

Ved pletter	
Rester af vand og kalk	Rengør kogetoppen med det samme, når den er kølet af. Der kan anvendes et egnet rengøringsmiddel til glaskeramik-kogetoppe.*
Sukker, ris-stivelse eller plastik	Rengør med det samme. Anvend en glasskraber. Pas på: Fare for forbrænding.*
* Rengør bagefter med en fugtig rengøringsvamp, og tør efter med en blød klud.	

Bemærk: Anvend ikke rengøringsmidler, så længe kogetoppen er varm. Derved kan der opstå pletter. Sørg for, at alle rester af det anvendte rengøringsmiddel bliver fjernet.

Kogetoppens ramme

Overhold følgende anvisninger for at undgå at beskadige kogetoppens ramme:

- Brug udelukkende varmt opvaskevand.
- Vask nye rengøringsvampe grundigt ud inden brug.
- Brug aldrig aggressive eller skurende rengøringsmidler.
- Anvend ikke glasskraber eller spidse genstande.

Hyppigt stillede spørgsmål og svar (FAQ)

Anvendelse

I displayfeltet vises intet billede.

Lysstyrken er muligvis ikke indstillet korrekt. Se på displayfeltet oppefra, og indstil lysstyrken i Grundindstillingerne. Der findes yderligere oplysninger om indstillingerne i kapitlet → "*Grundindstillinger*".

Lyde

Hvorfor høres der lyde under madlavningen?

Afhængig af beskaffenheden af grydens eller pandens bund kan der opstå lyde under driften af kogetoppen. Disse lyde er normale, skyldes induktionsteknologien og er ikke tegn på en defekt.

Mulige lyde:

Dyb brummen som ved en transformer:

Opstår ved madlavning på et højt kogetrin. Lyden forsvinder eller bliver svagere, når der vælges et lavere kogetrin.

Dyb fløjtelyd:

Opstår, når gryden eller panden er tom. Denne lyd forsvinder, når der hældes vand eller levnedsmidler i gryden eller panden.

Knitrende lyd:

Denne lyd opstår, når der anvendes gryder eller pander af forskellige materialer, som ligger over hinanden, eller hvis der samtidig anvendes gryder eller pander med forskellige størrelser eller materialer. Lydenes styrke kan variere afhængigt af retternes mængde og af tilberedningsmåden.

Høje fløjtelyde:

Kan opstå, når to kogezone anvendes samtidig på højeste kogetrin. Fløjtelydene forsvinder eller bliver svagere, når kogetrinet reduceres.

Ventilatorlyd:

Kogetoppen er udstyret med en ventilator, som tændes ved høje temperaturer. Ventilatoren kan også fortsætte driften, efter at kogetoppen er slukket, hvis den målte temperatur stadig er for høj.

Gryder og pander

Hvilke gryder og pander er egnede til en induktionskogetop?

Der findes oplysninger om gryder og pander, der er egnede til induktion, i kapitlet → "*Madlavning med induktion*".

Hvorfor opvarmes kogezone ikke, og hvorfor blinker kogetrinet?

Kogezone, hvor gryden eller panden er placeret, er ikke tændt.

Kontroller, at der er tændt for kogezone, hvor gryden eller panden er placeret.

Gryden eller panden er for lille til den tændte kogezone eller er uegnet til induktion.

Kontroller, at gryden eller panden er egnet til induktion, og at den er placeret på en kogezone, som passer i størrelsen. Der findes oplysninger om type, størrelse og placering af gryder og pander i kapitel → "*Madlavning med induktion*", → "*Flex zone*" og → "*Move-funktion*".

Hvorfor varer det så længe, inden gryden eller panden bliver varm, hhv. hvorfor bliver de ikke tilstrækkeligt varme, selv om der er indstillet et højt kogetrin?

Gryden eller panden er for lille til den tændte kogezone eller er uegnet til induktion.

Kontroller, at gryden eller panden er egnet til induktion, og at den er placeret på en kogezone, som passer i størrelsen. Der findes oplysninger om type, størrelse og placering af gryder og pander i kapitel → "*Madlavning med induktion*", → "*Flex zone*" og → "*Move-funktion*".

Rengøring

Hvordan skal kogetoppen rengøres?

De bedste resultater opnås med specielle rengøringsmidler til glaskeramik. Det anbefales at undlade at anvende aggressive eller skurende rengøringsmidler, rengøringsmidler til opvaskemaskiner (koncentrater) eller skuresvampe.

Der findes flere oplysninger om rengøring og pleje af kogetoppen i kapitlet → "Rengøring"

? Hvad skal jeg gøre, hvis der opstår en fejl?

Hvis der opstår en fejl, skyldes dette ofte en bagatel. Se derfor følgende anvisninger og tips igennem, inden kundeservice kontaktes:

Anvisninger, advarsler og fejlmeddelelser

Hvis der opstår et problem, bliver der vist anvisninger, advarsler eller fejlmeddelelser i displayet. Følg anvisningerne på Touch-displayet for at afhjælpe problemet.

Bemærk: . Ved nogle advarsler bliver der vist en fejlkode. I tilfælde af kontakt med kundeservice skal denne fejlkode også oplyses.

Tips

Problem	Afhjælpning
Kogesektionen kan ikke tændes.	Kontroller ved hjælp af andre elektriske apparater, om der er opstået en kortslutning i strømforsyningen. Kontroller, om apparatet er tilsluttet korrekt iht. strømtegningen. Kontakt teknisk kundeservice, hvis fejlen ikke kan afhjælpes.
Touchscreen'en reagerer ikke eller er blokeret.	Betjeningsfeltet er fugtigt eller er tildækket af en genstand. Tør betjeningsfeltet af, eller fjern genstanden.
Kogetrinnen for kogezone kan ikke forøges.	Kogesektionens samlede effektforbrug er blevet begrænset. Indstil det samlede effektforbrug under Maksimalt effektforbrug i Grundindstillingerne. En meget stor gryde / pande kan påvirke det maksimale kogetrin på den samme halvdel af kogesektionen. Sæt gryden / panden på igen.
Der lyder et signal, når der ligger en genstand på Touchscreen'en.	Fjern genstanden, og indstil kogesektionen igen. Sæt ikke varme gryder eller pander på betjeningsfeltet.
Kogesektionen reagerer usædvanligt eller kan ikke betjenes korrekt.	Afbryd kortvarigt strømforsyningen til apparatet med sikringen eller beskyttelsesrelæet i sikringskabet. Vent et par sekunder, og tilslut apparatet igen.
Elektronikken er blevet overophedet og har slukket for den pågældende kogezone. Elektronikken er blevet overophedet og har slukket for alle kogezone.	Vent, til elektronikken er tilstrækkelig afkølet. Når fejlindikatoren slukkes, kan madlavningen fortsættes.
Der står en varm gryde/pande på betjeningsfeltet. Kogezone er blevet slukket for at beskytte elektronikken.	Fjern gryden/panden. Vent nogle sekunder. Når fejlindikatoren slukkes, kan madlavningen fortsættes.
Kogezone er overophedet og er blevet slukket for at beskytte køkkenbordet.	Vent, til elektronikken er tilstrækkelig afkølet, og tænd derefter for kogezone igen.
Funktionen Indstillingsoverførsel kan ikke aktiveres.	Kontroller fejlindikatoren ved at berøre et vilkårligt betjeningsområde. Madlavningen kan fortsættes på normal vis uden at benytte funktionen Indstillingsoverførsel. Kontakt teknisk kundeservice.
FlexPlus-kogezone kan ikke aktiveres.	Kontroller fejlindikatoren ved at berøre et vilkårligt betjeningsområde. Madlavningen kan fortsættes på normal vis på de andre kogezone. Kontakt teknisk kundeservice.

da Hvad skal jeg gøre, hvis der opstår en fejl?

Problem	Afhjælpning
Kogezonen har været i drift i lang tid uden afbrydelse.	Den automatiske sikkerhedsafbrydelse blev aktiveret. Se kapitlet
Temperatursensoren er overophedet, og kogezonen er blevet slukket. E8202	Vent, til temperatursensoren er tilstrækkelig afkølet, og aktiver derefter funktionen igen.
Temperatursensoren er overophedet, og alle kogezoner er blevet slukket. E8203	Når temperatursensoren ikke anvendes, skal den fjernes fra gryden og opbevares med god afstand til andre kogesektioner og varmekilder. Tænd for kogezonen igen.
Temperatursensorens batteri er næsten brugt op. E8204	Udskift batteriet 3 V CR2032. Se afsnit → "Udskiftning af batteriet"
Forbindelsen til den trådløse temperatursensor er afbrudt. E8205	Deaktiver funktionen, og aktiver den derefter igen.
Temperatursensoren er ødelagt/defekt. E8206	Kontakt teknisk kundeservice.
Temperatursensorens indikator lyser ikke, og temperatursensoren reagerer ikke.	Udskift batteriet 3 V CR2032. Se afsnit → "Udskiftning af batteriet" Tryk vedvarende på symbolet på temperatursensoren i 8-10 sekunder, hvis problemet fortsætter, og forbind temperatursensoren med kogesektionen igen. Se afsnit Kontakt teknisk kundeservice, hvis problemet stadig ikke er afhjulpet.
Indikatoren på sensoren blinker to gange. Temperatursensorens batteri er næsten brugt op. Den næste tilberedning kan blive afbrudt, fordi batteriet er brugt op.	Udskift batteriet 3 V CR2032. Se afsnit → "Udskiftning af batteriet"
Indikatoren på sensoren blinker tre gange. Forbindelsen til den trådløse temperatursensor er afbrudt.	Tryk vedvarende på symbolet på temperatursensoren i 8-10 sekunder, og forbind temperatursensoren med kogesektionen igen. Se afsnit → "Forbinde den trådløse temperatursensor med betjeningsfeltet"
Driftsspændingen er defekt og ligger udenfor det normale driftsområde. E9000/E90 10	Kontakt elselskabet.
Kogesektionen er ikke tilsluttet korrekt U400	Afbryd strømforsyningen til kogesektionen. Kontroller, at kogesektionen er tilsluttet korrekt iht. strømtegningen.

Demotilstand

Hvis symbolet  vises i displayet, er demotilstanden aktiveret. Apparatet varmer ikke i demotilstand. Afbryd strømforsyningen til apparatet. Vent et par sekunder, og tilslut strømforsyningen til apparatet igen. Deaktiver derefter demotilstanden indenfor de næste 3 minutter i grundindstillingerne.

 **Kundeservice**

Kontakt kundeservice, hvis apparatet skal reparerer. Vi finder altid en passende løsning, også for at undgå unødvendige kundeservicebesøg.

E-nummer og FD-nummer

Ved kontakt med vores serviceafdeling skal apparatets E-nummer og FD-nummer angives.

Typeskiltet med numrene findes følgende steder:

- I apparatets papirer.
- På undersiden af kogesektionen.

E-nummeret findes også på glaskeramikken på kogesektionen. E-nummeret, kundeserviceindeks (KI) og FD-nummeret kan kontrolleres i Grundindstillingerne. Der findes oplysninger om dette i kapitlet → "*Grundindstillinger*".

Vær opmærksom på, at det heller ikke inden for garantiperioden er gratis at få besøg af en tekniker fra kundeservice, hvis det viser sig, at apparatet er blevet betjent forkert.

Kontaktdataene for alle lande findes i vedlagte kundeservice-fortegnelse.

Reparationsordre og rådgivning i tilfælde af fejl

DK 44 89 89 85

Stol på producentens kompetence. På den måde sikres det, at reparationer udføres af uddannede serviceteknikere, som ligger inde med de originale reservedele, der passer til det pågældende apparat.

Prøveretter

Denne tabel er blevet fremstillet til brug for prøvningsinstitutter for at lette afprøvningen af vores apparater.

Oplysningerne i tabellen henviser til vores kogegrej fra Schulte-Ufer (køkkensæt i 4 dele til induktionskogeplade HEZ 390042) med følgende mål:

- Kasserolle Ø 16 cm, 1,2 l til kogefelter med Ø 14,5 cm
- Gryde Ø 16 cm, 1,7 l til kogefelter med Ø 14,5 cm
- Gryde Ø 22 cm, 4,2 l til kogefelter med Ø 18 cm
- Stegepande Ø 24 cm, til kogefelter med Ø 18 cm

Prøveretter	Fade og beholdere:	Kogetrin	Forvarmning		Tilberedning	
			Varighed (Min:Sek)	Låg	Kogetrin	Låg
Smeltning af chokolade						
Overtrækschokolade (f.eks. fra Dr. Oetker, let bitter chokolade 55 % kakao, 150 g)	Kasserolle Ø 16 cm	-	-	-	1.5	Nej
Opvarmning og varmholdning af linsegryderet						
Linsegryderet*						
Starttemperatur 20 °C						
Mængde: 450 g	Gryde Ø 16 cm	9	1:30 (uden omrøring)	Ja	1.5	Ja
Mængde: 800 g	Gryde Ø 22 cm	9	2:30 (uden omrøring)	Ja	1.5	Ja
Linsegryderet på dåse						
F.eks. linseterrine med pølser fra Erasco.						
Starttemperatur 20 °C						
Mængde: 500 g	Gryde Ø 16 cm	9	Ca. 1:30 (omrøres efter ca. 1 min.)	Ja	1.5	Ja
Mængde: 1 kg	Gryde Ø 22 cm	9	Ca. 2:30 (omrøres efter ca. 1 min.)	Ja	1.5	Ja
Tilberedning af bechamelsauce						
Mælkens temperatur: 7 °C						
Ingredienser: 40 g smør, 40 g mel, 0,5 l mælk (3,5 % fedtindhold) og en knivspids salt						
1. Smelt smørret, rør mel og salt i, og opvarm massen.	Kasserolle Ø 16 cm	2	Ca. 6:00	Nej	-	-
2. Tilsæt mælken til opbagningen, og bring den i kog under stadig omrøring.		7	Ca. 6:30	Nej	-	-
3. Lad bechamelsaucen koge i yderligere 2 minutter på kogezone under stadig omrøring, efter at den er kommet i kog.		-	-	-	2	Nej

*Opskrift iht. DIN 44550

**Opskrift iht. DIN EN 60350-2

Prøveretter	Fase og beholdere:	Kogetrin	Forvarmning		Tilberedning	
			Varighed (Min:Sek)	Låg	Kogetrin	Låg
Tilberedning af mælkeris						
Mælkeris, tilberedt med låg Mælkens temperatur: 7 °C Opvarm mælken, til den begynder at skumme op. Indstil det anbefalede kogetrin, og tilsæt ris, sukker og salt til mælken. Tilberedningstid inklusive forvarmning ca. 45 min.						
Ingredienser: 190 g rundkornede ris, 90 g sukker, 750 ml mælk (3,5 % fedtindhold) og 1 g salt	Gryde Ø 16 cm	8.5	Ca. 5:30	Nej	3 (omrøres efter ca. 10 min.)	Ja
Ingredienser: 250 g rundkornede ris, 120 g sukker, 1 l mælk (3,5 % fedtindhold) og 1,5 g salt	Gryde Ø 22 cm	8.5	Ca. 5:30	Nej	3 (omrøres efter ca. 10 min.)	Ja
Mælkeris, tilberedt uden låg Mælkens temperatur: 7 °C Tilsæt ingredienserne til mælken, og opvarm under stadig omrøring. Vælg det anbefalede kogetrin, når mælken har nået en temperatur på ca. 90 °C, og lad den småkoge ved lav varme i ca. 50 min.						
Ingredienser: 190 g rundkornede ris, 90 g sukker, 750 ml mælk (3,5 % fedtindhold) og 1 g salt	Gryde Ø 16 cm	8.5	Ca. 5:30	Nej	3	Nej
Ingredienser: 250 g rundkornede ris, 120 g sukker, 1 l mælk (3,5 % fedtindhold) og 1,5 g salt	Gryde Ø 22 cm	8.5	Ca. 5:30	Nej	2.5	Nej
Tilberedning af ris*						
Vandtemperatur: 20 °C						
Ingredienser: 125 g langkornede ris, 300 g vand og en knivspids salt	Gryde Ø 16 cm	9	Ca. 2:30	Ja	2	Ja
Ingredienser: 250 g langkornede ris, 600 g vand og en knivspids salt	Gryde Ø 22 cm	9	Ca. 2:30	Ja	2.5	Ja
Steg af svinemørbrad						
Starttemperatur for mørbrad: 7 °C						
Mængde: 3 svinemørbrade (samlet vægt ca. 300 g, tykkelse 1 cm) og 15 ml solsikkeolie	Stegepande Ø 24 cm	9	Ca. 1:30	Nej	7	Nej
Tilberedning af pandekager**						
Mængde: 55 ml dej pr. pandekage	Stegepande Ø 24 cm	9	Ca. 1:30	Nej	7	Nej
Fritering af dybfrosne pommes frites						
Mængde: 2 liter solsikkeolie, pr. portion: 200 g dybfrosne pommes frites (f.eks. McCain 123 Frites Original)	Gryde Ø 22 cm	9	Til der er opnået en olie-temperatur på 180 °C	Nej	9	Nej

*Opskrift iht. DIN 44550

**Opskrift iht. DIN EN 60350-2



Robert Bosch Hausgeräte GmbH

Carl-Wery-Straße 34
81739 München, GERMANY

www.bosch-home.com



9001334433
970824(00)