



Register your new Bosch now:
www.bosch-home.com/welcome



**Перална машина
WAN...**



BOSCH

sr Uputstvo za upotrebu i postavljanje

Вашата нова перална машина

Вие закупихте перална машина на марката Bosch.

Отделете няколко минути време, за да се запознаете с предимствата на вашата перална машина.

За да отговори на високите изисквания за качество на марката Bosch, всяка перална машина, която напуска нашия завод, е проверена внимателно по отношение на функциониране и безупречно състояние.

Повече информация за нашите продукти, принадлежности, резервни части и сервиз можете да намерите на нашата страница в интернет www.bosch-home.com или като се обърнете към нашите центрове за обслужване на клиенти.

Когато упътването за експлоатация и за инсталиране описва различни модели, на съответните места е обърнато внимание на разликите.



Пуснете пералната машина в експлоатация едва след прочитане на упътването за експлоатация и за инсталиране!

Правила за представяне

⚠ Предупреждение!

Тази комбинация от символ и сигнална дума указва възможна опасна ситуация. Неспазването може да доведе до смърт или наранявания.

Внимание!

Тази сигнална дума указва възможна опасна ситуация. Неспазването може да доведе до материални щети и/или щети за околната среда.

Указание / съвет

Указания за оптимално използване на уреда / важна информация.

1. 2. 3. / а) б) в)

Стъпките са представени с числа или букви.

■ / -

Изброяванията се представят с кутийка или чертичка.

Pregled sadržaja

 Namena	4	Uključivanje uređaja/biranje programa	17
 Bezbednosna uputstva	5	Promena podrazumevanih postavki programa.....	17
Električna bezbednost.....	5	Izbor dodatnih postavki programa.....	17
Rizik od povrede.....	5	Stavljanje veša u bubanj.....	17
Bezbednost dece.....	5	Merenje i dodavanje deterdženta i proizvoda za negu.....	18
 Zaštita životne sredine	7	Pokretanje programa.....	19
Pakovanje/korišćeni uređaj.....	7	Zaštita za decu.....	19
Saveti za ekonomičnu upotrebu.....	7	Ubacivanje/vađenje veša.....	20
 Upoznavanje sa uređajem	8	Menjanje programa.....	20
Mašina za pranje veša.....	8	Otkazivanje programa.....	20
Kontrolna tabla.....	9	Kraj programa u toku zaustavljanja ispiranja.....	20
Tabla sa displejom.....	10	Kraj programa.....	21
 Veš	12	Vađenje veša/isključivanje uređaja.....	21
Priprema veša.....	12	 Senzori	21
Sortiranje veša.....	12	Automatsko očitavanje količine.....	21
Štirkanje.....	13	Sistem za otkrivanje neizbalansirane količine.....	21
Bojenje/izbeljivanje.....	13	 Podešavanja uređaja	22
Natapanje.....	13	 Čišćenje i održavanje	23
 Deterdžent	13	Kućište/kontrolna tabla mašine.....	23
Pravilan izbor deterdženta.....	13	Bubanj.....	23
Ušteda energije i deterdženta.....	14	Uklanjanje kamenca.....	23
P+ Podrazumevana podešavanja programa	14	Fioka za deterdžent i kućiše.....	23
Temperatura.....	14	Pumpa za odvod vode je blokirana.....	24
rpm (Brzina centrifugiranja).....	15	Odvodno crevo u sifonu je blokirano.....	25
Finished in (Završeno u).....	15	Filter u dovodu vode je blokirano.....	25
P+ Dodatna podešavanja programa	16	 Kvarovi i šta raditi sa njima	26
Speed / Eco Perfect.....	16	Hitno oslobađanje.....	26
Voda+/Ispiranje+.....	16	Informacije na tabli sa displejom.....	27
Zaštita od gužvanja.....	16	Kvarovi i šta raditi sa njima.....	28
Prepranje.....	16		
 Rukovanje uređajem	17		
Priprema mašine za pranje veša.....	17		

	Postprodajni servis	30
	Tehnički podaci	30
	Postavljanje i priključivanje	31
	Isporučuje se sa uređajem	31
	Bezbednosna uputstva	32
	Površina za montiranje	32
	Montiranje na postolje ili drveni pod	32
	Montiranje na platformi sa fiokom	32
	Montiranje uređaja u kuhinji	33
	Uklanjanje štitnika za transport	33
	Dužina creva i kabla	34
	Otvor za dovod vode	34
	Otvor za odvod vode	35
	Nivelisanje	36
	Električni priključak	36
	Pre prvog pranja	37
	Transport	37
	Aqua-Stop garancija	38

Namena

- Samo za privatnu upotrebu u domaćinstvu.
- Mašina za pranje veša pogodna je za pranje tkanina koje mogu da se peru u mašini i vunu koja se ručno pere u vodi sa deterdžentom.
- Koristi se sa hladnom vodom iz slavine i standardnim deterdžentima i proizvodima za održavanje koji su pogodni za upotrebu na već mašinama.
- Prilikom merenja količine svih deterdženata, aditiva, proizvoda za održavanje i sredstava za čišćenje, uvek se pridržavajte uputstava proizvođača.
- Mašinu za pranje veša mogu da koriste deca starija od 8 godina i osobe sa smanjenim fizički, čulnim ili mentalnim kapacitetom ili osobe koje nemaju iskustva ili znanja ako **su pod nadzorom** ili su dobili **uputstva** od odgovorne osobe. Deca ne smeju da obavljaju čišćenje ili održavanje bez nadzora.
- Deci mlađoj od 3 godine nemojte dozvoljavati da se približavaju mašini.
- Držite kućne ljubimce dalje od veš mašine.
- Ovaj uređaj je namenjen za upotrebu na visini od najviše 4000 metara iznad nivoa mora.

Pre korišćenja uređaja: pročitajte uputstvo za korišćenje i montiranje, kao i sve druge informacije koje ste dobili uz veš mašinu i mašinu koristite u skladu sa njima.

Sačuvajte dokumente za sledeću upotrebu ili sledeće vlasnike.

Bezbednosna uputstva

Električna bezbednost

Upozorenje

Opasnost od smrtnog ishoda!

Postoji rizik od električnog udara ako dodirnete aktivne komponente.

- Nikada ne pipajte i ne držite utikač za napajanje mokrim rukama.
- Kabl za napajanje izvucite samo držanjem za utikač, nikada za kabl jer to može da ga ošteti.

Rizik od povrede

Upozorenje

Rizik od povrede!

- Mašina za pranje veša je veoma teška. Budite oprezni prilikom podizanja/ pomeranja mašine za pranje veša; nosite zaštitne rukavice.
- Kako se mašina za pranje veša podigne držanjem za delove koji su istureni (npr. vrata mašine za pranje veša), ti delovi mogu da se polome i izazovu povrede. Nemojte podizati mašinu za pranje veša držanjem za delove koji su istureni.

- Ako se popnete na mašinu za pranje veša, radna površina može da se polomi i izazove povrede. Nemojte se penjati na mašinu za pranje veša.
- Ako se nagnete/sednete na otvorena vrata mašine za pranje veša, mašina može da se prevrne i izazove ozbiljne povrede. Nemojte se naginjati na vrata mašine za pranje veša kada su otvorena.
- Ubacivanje ruke u bubanj iako se on i dalje okreće može da izazove povrede ruku. Nemojte ubacivati ruku u bubanj kada se okreće. Sačekajte da bubanj prestane da se okreće.

Upozorenje

Rizik od opekotina!

Kada perete na visokim temperaturama postoji rizik od opekotina ako dođete u dodir sa vrućom vodom sa deterdžentom (npr. prilikom ispuštanja vruće vode sa deterdžentom u lavabo). Nemojte dodirivati vruću vodu sa deterdžentom.

Bezbednost dece

Upozorenje

Opasnost od smrtnog ishoda!

- Postoji rizik os povrede ili smrti ako se deca igraju sa mašinom za pranje veša.

- Nemojte ostavljati decu bez nadzora blizu mašine za pranje veša.
- Nemojte dozvoljavati deci da se igraju sa mašinom.
- Deca mogu da se zatvore unutar uređaja i izlože svoj život riziku.
Kada radni vek proizvoda istekne:
 - Isključite utikač iz utičnice.
 - Odsecite kabl za napajanje i uklonite ga zajedno sa utikačem.
 - Uništite bravu na vratima mašine za pranje veša.

Upozorenje **Rizik od gušenja!**

Deca mogu da se umotaju u pakovanje/omot ili delove za pakovanje ako im se dozvoli da se sa njima igraju ili mogu da ih navuku preko glave i uguše se. Držite pakovanje/omot i delove za pakovanje van domašaja dece.

Upozorenje **Rizik od trovanja!**

Deterdženti i proizvodi za negu mogu biti otrovni ako se konzumiraju. Držite deterdžente i proizvode za negu van dohvata dece.

Upozorenje **Iritacija očiju/kože!**

Deterdženti i proizvodi za negu mogu izazvati iritaciju ako dođu u kontakt sa očima ili kožom.

Držite deterdžente i proizvode za negu van dohvata dece.

Upozorenje **Rizik od povrede!**

Kada perete na visokim temperaturama, stakleni deo vrata mašine za pranje veša postaje vreo. Nemojte dozvoljavati deci da dodirnu vrela vrata mašine za pranje veša.

Zaštita životne sredine

Pakovanje/korišćeni uređaj



Odložite pakovanje na način koji ne ugrožava životnu sredinu.

Ovaj uređaj je obeležen u skladu sa evropskom direktivom 2012/19/EU koja se odnosi na iskorišćene električne i elektronske uređaje (Otpad od električne i elektronske opreme – WEEE). Ova direktiva određuje okvir za vraćanje i reciklažu iskorišćenih uređaja na odgovarajući način u EU.

- Ako se veš naknadno suši u mašini za sušenje veša, brzinu okretanja izaberite u skladu sa uputstvima proizvođača mašine za sušenje veša.

Saveti za ekonomičnu upotrebu

- Za optimalnu uštedu energije i vode, napunite uređaj maksimalnom količinom veša za svaki program. Pregled programa → Dodatni list sa uputstvima za korišćenje i montiranje.
- Normalno zaprljan veš perite bez pretpranja.
- Uštedite energiju i deterdžent prilikom pranja manje i normalno zaprljanog veša. → "*Deterdžent*" na strani 13
- Temperature koje mogu da se izaberu možete pronaći na etiketi odeće. Temperature koje se koriste za mašinu mogu da odstupaju od toga kako biste dobili optimalnu kombinaciju uštede energije i rezultata pranja.
- Zbog uštede energije, uređaj se prebacuje u režim za uštedu energije. Osvetljenje table sa displejom se gasi nakon nekoliko minuta i dugme Start/Reload  treperi. → "*Tabla sa displejom*" na strani 10

Upoznavanje sa uređajem

Mašina za pranje veša

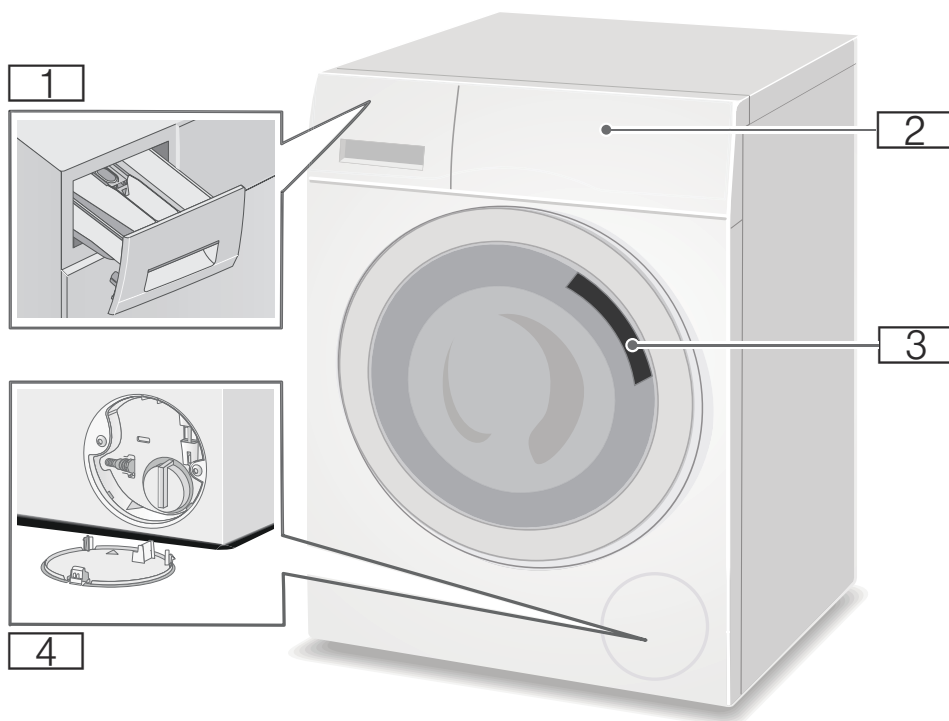

- 1** Fioka za deterdžent
- 2** Tabla sa displejom/kontrolna tabla
- 3** Vrata za ubacivanje veša sa ručkom
- 4** Servisni poklopac

Kontrolna tabla

Kontrolna tabla se razlikuje u zavisnosti od modela



- 1** Programi → Dodatni list sa uputstvima za korišćenje i montiranje.
- 2** Programator
- 3** Tabla sa displejom za podešavanja i informacije

Uputstvo: Dugmad su osetljiva, tako da moraju pažljivo da se dodiruju.

Tabla sa displejom



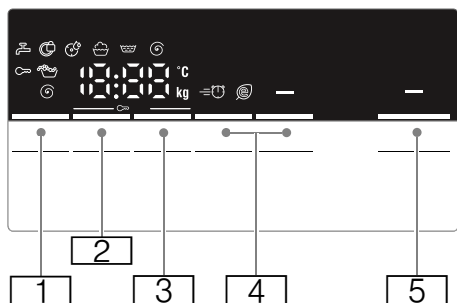
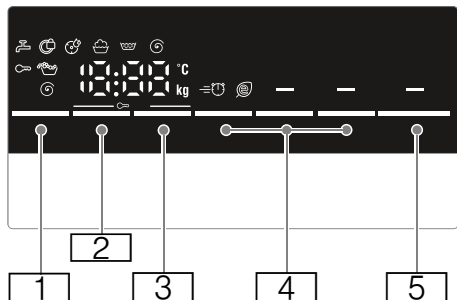





Uputstvo: Tabele prikazuju moguće opcije za podešavanje i informacije na tabli sa displejom; one se razlikuju u zavisnosti od modela.



Dugme	Indikator na displeju	Opis
1		Može da se izabere Temperatura --- 90 °C U °C; --- = hladno
* u zavisnosti od modela		
** u zavisnosti od izabranog programa, podešavanja i modela		

Dugme	Indikator na displeju	Opis
2		Može da se izabere rpm (Brzina centrifugiranja) --- 0 - --- 1400 **
U obr/min; 0 = bez ciklusa centrifugiranja, samo ceđenje; --- = Zaustavljanje ispiranja		
3		Finished in (Završeno u) npr. 2:30 1 - 24 h
Trajanje programa zavisi od izbora programa u h:min (sati:minuti) Kraj programa (vreme „Gotovo za”) nakon ...h (sati)		
4		Dodatna podešavanja programa: → <i>Strana 16</i>
	≡ ⏻ Ⓞ	Speed / Eco Perfect
	=	Zaštita od gužvanja.*
	=	Pretpranje*
	=	Voda+/Ispiranje+*
5	Start/Reload ▷ ⏪	Dugme za pokretanje programa, prekidanje programa, npr. da biste dodali veš, i otkazivanje programa
* u zavisnosti od modela		
** u zavisnosti od izabranog programa, podešavanja i modela		

Više informacija na tabli sa displejom

Indikator na displeju	Opis
	Preporuka za količinu veša
	Tok programa:
	Pranje
	Ispiranje
	Centrifugiranje
End	Kraj programa
- -- 	Kraj programa u toku zaustavljanja ispiranja
	Vrata mašine za pranje veša
	→ "Ubacivanje/vađenje veša" na strani 20
	→ "Kvarovi i šta raditi sa njima" na strani 26
	Slavina
	→ "Kvarovi i šta raditi sa njima" na strani 26
	Zaštitno zaključavanje za decu
	→ "Zaštita za decu" na strani 19
	→ "Kvarovi i šta raditi sa njima" na strani 26
	Otkrivanje pene
	→ "Pokretanje programa" na strani 19
	→ "Informacije na tabli sa displejom" na strani 27
*	u zavisnosti od modela
**	u zavisnosti od izabranog programa, podešavanja i modela

Indikator na displeju	Opis
	Signalna lampica za Drum Clean (Čišćenje bubnja) program*
	→ "Informacije na tabli sa displejom" na strani 27
	→ "Podešavanja uređaja" na strani 22
E: --	Prikaz greške
	→ "Informacije na tabli sa displejom" na strani 27
0 - 4	Podešavanje signala
	→ "Podešavanja uređaja" na strani 22
*	u zavisnosti od modela
**	u zavisnosti od izabranog programa, podešavanja i modela

Uputstvo: Režim za uštedu energije

Zbog uštede energije, uređaj se prebacuje u režim za uštedu energije. Osvetljenje displeja se gasi nakon nekoliko minuta i dugme Start/Reload  treperi. Da biste aktivirali osvetljenje, pritisnite bilo koje dugme. Režim za uštedu energije se ne aktivira ako je program u toku.



Veš

Priprema veša

Pažnja!

Oštećenje uređaja/tkanine

Strani predmeti (npr. kovanice, spajalice za papir, igle, ekseri) mogu da oštete veš ili komponente u mašini za pranje veša.

Zbog toga, imajte u vidu sledeće savete prilikom pripremanja veša za pranje:

- Ispraznite sve džepove.

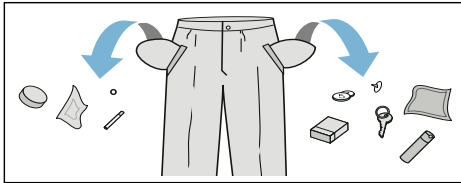

- Proverite da li ima metalnih predmeta (spajalica itd.) i uklonite ih.
- Perite osetljiv veš u vreći za pranje veša (hulahopke, grudnjaci sa žicom, itd.).

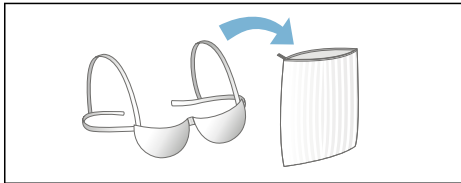

- Uklonite štipaljke za zavese ili stavite zavese u vreću za pranje veša.
- Zatvorite rajfešluse, zakopčajte svu dugmad.
- Iščetkajte pesak iz džepova i okovratnika.

Sortiranje veša

Sortirajte veš u skladu sa uputstvima za održavanje i informacijama proizvođača na etiketama u zavisnosti od:

- Vrsta tkanine/vlakna

- Boja
Uputstvo: Veš može da izgubi boju ili da se ne opere dobro. Perite beli i obojeni veš zasebno.
 Perite novu odeću u boji zasebno prvi put kada ih perete.
- Prljanje
 Perite zajedno veš koji je istog nivoa zaprljanosti.
 Neki primeri nivoa zaprljanosti:
 → "Ušteda energije i deterdženta" na strani 14
 - **Malo zaprljan:** nemojte koristiti pretpranje; izaberite podešavanje **Speed Perfect** ako je potrebno
 - **Normalno zaprljan**
 - **Veoma zaprljan:** ubacite manje veša; izaberite program sa pretpranjem
 - **Fleke:** uklonite/tretirajte fleke dok su sveže. Prvo potopite u vodu sa sapunicom; nemojte trljati. Zatim operite veš pomoću odgovarajućeg programa.
 Uporne ili osušene fleke nekada mogu da se uklone samo nakon više pranja.
- Simboli na etiketama za održavanje
Uputstvo: Brojevi na simbolima pokazuju maksimalnu temperaturu pranja koja može da se koristi.

- ☰ Pogodno za normalan proces pranja;
npr. program Pamuk
- ☱ Potreban je blag proces pranja;
npr. program Jednostavno održavanje
- ☲ Potreban je posebno blag proces pranja; npr. program Osetljiv veš/svila
- ☵ Pogodno za ručno pranje;
npr. program Vuna
- ☒ Nemojte prati u mašini.

Štirkanje

Uputstvo: Veš ne treba tretirati omekšivačem.



Štirkanje tečnim štirkom moguće je za programe kao što su **Rinse (Ispiranje)** i **Cottons (Pamuk)**. Dozirajte štirak u pregradu  (ako je potrebno, očistite je unapred) u skladu sa uputstvima proizvođača.

Bojenje/izbeljivanje

Bojenje treba da se obavlja samo u normalnim količinama za domaćinstvo. So može da ošteti nerđajući čelik. Uvek se pridržavajte uputstava proizvođača boje.

Nemojte **koristiti** mašinu za pranje veša za izbeljivanje veša.

Natapanje

1. Sipajte sredstvo za pranje/deterdžent u fioku **II** u skladu sa uputstvima proizvođača.
2. Izaberite željeni program.
3. Pritisnite dugme Start/Reload  da biste pokrenuli program.
4. Nakon pribl. deset minuta, pritisnite dugme Start/Reload  da biste pauzirali program.
5. Nakon željenog vremena natapanja, ponovo pritisnite dugme Start/Reload  da biste nastavili ili promenili program.

Uputstva

- Stavite veš iste boje.
- Nije potreban dodatni deterdžent; rastvor za natapanje se koristi za pranje.



Deterdžent

Pravilan izbor deterdženta

Etiketa sa informacijama za održavanje od velikog je značaja za izbor odgovarajućeg deterdženta, temperature i načina pranja veša. → Takođe pogledajte www.sartex.ch

Ako posetite lokaciju www.cleanright.eu, pronaći ćete dalje informacije o deterdžentima, proizvodima za održavanje i sredstvima za čišćenje za upotrebu kod kuće.

- **Standardni deterdžent sa optičkim izbeljivačima**
Pogodni za beli veš koji može da se iskuvava od platna ili pamuka
Program: Pamuk/
hladno – maks. 90 °C
- **Deterdžent za obojen veš bez izbeljivača ili optičke izbeljivače**
Pogodan za obojen veš od platna ili pamuka
Program: Pamuk/
hladno – maks. 60 °C
- **Deterdžent za obojen veš/osetljive tkanine bez optičkih izbeljivača**
Pogodan za obojen veš od tkanina koje se jednostavno održavaju, sintetičkih tkanina
Program: Jednostavno održavanje/
hladno – maks. 60 °C
- **Deterdžent za osetljive tkanine**
Pogodan za osetljive, fine tkanine, svilu ili viskozu
Program: Osetljivi materijali/svila/
hladno – maks. 40 °C
- **Deterdžent za vunu**
Pogodan za vunu
Program Vuna/
hladno – maks. 40 °C

Ušteda energije i deterdženta

Za manje i normalno zaprljan veš, možete da uštedite energiju (niža temperatura pranja) i deterdžent.

Čuvanje	Zaprljanost/napomena
 <p>Smanjena temperatura i količina deterdženta u skladu sa preporučenim doziranjem</p>	<p>Svetlo Bez vidljive prljavštine ili fleka. Odeća je primila neke telesne mirise, npr.:</p> <ul style="list-style-type: none"> ■ Lagana letnja/sportska odeća (koja se nosi nekoliko sati) ■ Majice sa kratkim rukavima, majice bluze (koje se nose do jednog dana) ■ Posteljina u krevetu za goste i peškiri (koji se koriste jedan dan)
	<p>Normalno zaprljan Vidljiva prljavština ili nekoliko manjih fleka, npr.:</p> <ul style="list-style-type: none"> ■ Majice sa kratkim rukavima, majice, bluze (natopljene znojem, nošene nekoliko puta) ■ Peškiri, posteljina (korišćena do nedelju dana)
	<p>Veoma zaprljan veš Prljavština i/ili fleke koje su jasno vidljive, npr. krpe za sudove, odeća za bebe, radna odeća</p>
<p>Temperatura u skladu sa uputstvima na etiketi za održavanje i količina deterdženta u skladu sa preporučenom dozom za veoma zaprljan veš</p>	

Uputstvo: Prilikom merenja količine svih deterdženata/aditiva/proizvoda za negu i sredstava za čišćenje, uvek proverite uputstva i informacije proizvođača.

→ "Merenje i dodavanje deterdženta i

proizvoda za negu" na strani 18

P+ Podrazumevana podešavanja programa

Podrazumevana podešavanja programa za sve programe su unapred podešena u fabrici i prikazana na tabli sa displejom nakon izbora programa.

Možete da promenite podrazumevana podešavanja tako što ćete više puta pritisnuti odgovarajuće dugme sve dok de ne prikažu željena podešavanja na tabli sa displejom.

Uputstvo: Kada pritisnete i zadržite dugme, ono automatski prođe kroz vrednosti podešavanja sve do poslednjeg. Pritisnite dugme još jednom i moći ćete ponovo da promenite vrednosti podešavanja.

Dostupna podešavanja se razlikuju u zavisnosti od modela.

Možete da prikažete pregled svih podešavanja dostupnih za izbor za svaki program na dodatnom listu sa uputstvima za korišćenje i montiranje.

Temperatura

(°C, Temp. °C, Temperatura)

U zavisnosti od faze u kojoj je program, možete promeniti podešenu temperaturu pre i na početku programa.

Uputstva

- Maksimalna temperatura koja može da se podesi zavisi od izabranog programa.
- Preostalo vreme može da se poveća ili smanji u skladu sa promenjenim vrednostima temperature.

rpm (Brzina centrifugiranja)

(⌚, Brzina centrifugiranja)

U zavisnosti od toga u kojoj je fazi program, možete da promenite brzinu centrifugiranja (u obr/min; obrtajima u minutu) pre, kao i u toku programa.

Podešavanje : Voda za ispiranje je ispuštena ali nema centrifugiranja. Veš ostaje vlažan unutar bubnja, npr. za komade koji ne mogu da se centrifugiraju.

Podešavanje - -: (Zaustavljanje ispiranja) = bez završnog centrifugiranja. Veš ostaje u vodi nakon završnog ispiranja.

Možete da izaberete opciju „Zaustavljanje ispiranja” da biste sprečili gužvanje veša ako ne želite da ga izvadite iz mašine za pranje veša odmah nakon završetka programa.
→ "Kraj programa u toku zaustavljanja ispiranja" na strani 20

Uputstvo: Maksimalna brzina koja može da se podesi zavisi od modela i izabranog programa.

Finished in (Završeno u)

(⌚, Završeno u)

Pre pokretanja programa, možete unapred da izaberete vreme završetka programa (vreme „Gotovo za”) sa inkrementom od sat vremena (h = sat) do najviše 24 sata.



Da biste to uradili:

1. Izaberite program.
Trajanje programa je prikazano za izabrani program, npr. **2:30** (sati:minuti).
2. Pritisnite više puta dugme **Finished in (Završeno u)** sve dok ne bude prikazan željeni broj sati.
3. Pritisnite dugme Start/Reload . Vrata će se zaključati.

Izabrani broj sati (npr. **8 h**) biće prikazan na tabli sa displejom i odbrojavaće dok se ne pokrene program za pranje. Nakon toga biće prikazano trajanje programa.

Uputstvo: Trajanje programa uključeno je u izabrano vreme „Gotovo za”.

U toku odbrojavanja tajmera, možete da promenite unapred izabran broj sati na sledeći način:

1. Pritisnite dugme Start/Reload .
2. Upotrebite dugme **Finished in (Završeno u)** da biste promenili broj sati.
3. Pritisnite dugme Start/Reload .

Tokom odbrojavanja tajmera možete da dodate ili izbacite veš po potrebi.

Uputstvo: Dužina trajanja programa se automatski prilagođava kada se program pokrene.

Određeni faktori mogu da utiču na dužinu trajanja programa npr.:

- Podešavanja programa,
- Doziranje deterdženta (dodatni ciklusi ispiranja ako je potrebno zbog pene),
- Količina veša/vrsta tkanine (duže trajanje pranja za veću količinu veša i za tkanine koje upijaju više vode),
- Neuravnoteženosti (npr. usled pranja posteljine) se dovode u ravnotežu uz nekoliko pokretanja ciklusa centrifugiranja,
- Oscilacije u napajanju strujom,
- Vodeni pritisak (brzina dovođenja vode).

P+ Dodatna podešavanja programa

Dostupna podešavanja se razlikuju u zavisnosti od modela.

Možete da prikazete pregled svih podešavanja dostupnih za izbor za svaki program na dodatnom listu sa uputstvima za korišćenje i montiranje.

Speed / Eco Perfect

(, Speed Eco, Speed / Eco Perfect)

Dugme sa dva moguća podešavanja za prilagodavanje izabranog programa:

- **Speed Perfect**
Pranje koje traje kraće uz postizanje rezultat koji je isti, ali troši manje energije od izabranog programa, bez podešavanja Speed Perfect.
Uputstvo: Nemojte staviti više veša nego što je maksimalno dozvoljeno.
- **Eco Perfect**
Energetski optimizovano pranje pomoću smanjivanja temperature i povećavanja trajanja programa uz postizanje istog rezultata pranja kao sa izabranim programom, bez podešavanja Eco Perfect.

Ako pritisnete dugme **Speed / Eco Perfect** jednom izabraćete podešavanje **Speed Perfect**. Ako ponovo pritisnete dugme, aktivira se podešavanje **Eco Perfect**. Odgovarajući simbol će se prikazati na displeju kada se aktivira podešavanje. Ako ponovo pritisnete dugme, nijedno podešavanje neće biti aktivirano.

Voda+/Ispiranje+

(, Voda plus, Voda+, Ispiranje+)

Podešavanje u zavisnosti od modela

Povećan nivo vode i dodatni ciklus ispiranja; produženo vreme pranja. Za oblasti sa vrlo mekom vodom ili za dalje unapređenje rezultata centrifugiranja.

Zaštita od gužvanja.

(, Zaštita od gužvanja.)

Podešavanje u zavisnosti od modela

Smanjuje gužvanje zahvaljujući posebnoj sekvenci okretanja praćenoj omekšavanjem i smanjenom brzinom okretanja.

Uputstvo: Povećava se preostala vlažnost u vešu.

Pretpranje

(, Pretpranje)

Podešavanje u zavisnosti od modela

Za veoma zaprljan veš.

Pre glavnog ciklusa pranja će biti ciklus pretpranja na niskoj temperaturi.

Uputstvo: Sipajte deterdžent u pregradu **I** za ciklus pretpranja i u pregradu **II** za glavni ciklus pranja.



Rukovanje uređajem

Priprema mašine za pranje veša

Uputstva

- Mašina za pranje veša **mora da bude pravilno namontirana i priključena.**
→ "Postavljanje i priključivanje" na strani 31
 - Pre prvog pranja pokrenite ciklus pranja bez veša.
→ "Pre prvog pranja" na strani 37
1. Priključite je na napajanje.
 2. Odvrnite slavinu za vodu.
 3. Otvorite vrata.
 4. Proverite da li je bubanj potpuno suv. Osušite ga ukoliko je potrebno.

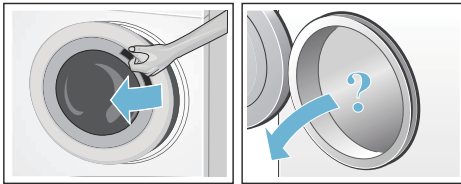

Uključivanje uređaja/biranje programa

Uputstvo: Ako ste aktivirali zaštitno zaključavanje za decu, morate prvo da ga deaktivirate pre nego što možete da podesite program.
→ "Zaštita za decu" na strani 19

Koristite programator da biste izabrali željeni program. Programator može da se rotira u bilo kom smeru.

Uređaj je uključen.

Podrazumevana **podešavanja programa** za izabrani program se pojavljuju na tabli sa displejom:

- Temperatura,
- Brzina centrifugiranja,

- Maksimalna količina veša i trajanje programa (naizmenično)

Promena podrazumevanih postavki programa

Možete da koristite podrazumevana podešavanja ili da ih promenite.

Da biste to uradili, pritisčajte odgovarajuće dugme više puta sve dok se željeno podešavanje ne prikaže.

Podešavanja se aktiviraju bez potrebe za potvrđivanjem.

Ne čuvaju se kada se uređaj isključi.

→ "Podrazumevana podešavanja programa" na strani 14

Pregled programa → Dodatni list sa uputstvima za korišćenje i montiranje.

Izbor dodatnih postavki programa

Izborom dodatnih podešavanja možete bolje da prilagodite proces pranja svom vešu.

Podešavanja mogu da se izaberu ili da se ugase u zavisnosti od toka programa.

Lampa indikatora za dugme počinje da svetli ako je podešavanje aktivno.

Podešavanja se ne čuvaju kada se uređaj isključi.

→ "Dodatna podešavanja programa" na strani 16

Pregled programa → Dodatni list sa uputstvima za korišćenje i montiranje.

Stavljanje veša u bubanj



Upozorenje

Opasnost od smrtnog ishoda!

Veš koji je prethodno tretiran sredstvima za čišćenje koja sadrže rastvore, npr. sredstvo za uklanjanje fleka/rastvor za čišćenje, mogu da izazovu eksploziju

kada se ubace u mašinu za pranje veša.
Najpre ručno detaljno isperite taj veš.

Uputstva

- Pomešajte komade veša različitih veličina. Komadi veša različitih veličina bolje se međusobno raspoređuju tokom centrifugiranja. Pojedinačni komadi veša mogu da izazovu disbalans.
 - Pridržavajte se navedenog maksimalnog kapaciteta. Prepunjavanje može negativno da utiče na rezultate pranja i izaziva gužvanje.
1. Postavite unapred sortirane komade veša nepresavijene u bubanj za pranje.
 2. Vodite računa o tome da nijedan komad veša ne ostane zaglavljn između vrata mašine za pranje veša i gumenog zaptivača i zatvorite vrata.

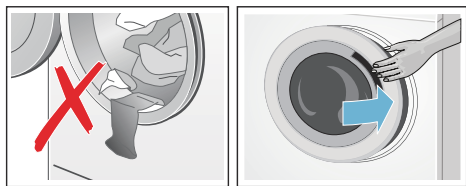

Lampica Start/Reload  indikatora na dugmetu treperi da pokaže da program za pranje može ponovo da se pokrene. Moguće je promeniti podešavanja. → "Podrazumevana podešavanja programa" na strani 14
→ "Dodatna podešavanja programa" na strani 16

Merenje i dodavanje deterđenta i proizvoda za negu

Pažnja!

Oštećenja na uređaju

Sredstva za čišćenje i prethodno tretiranje veša (npr. sredstva za

uklanjanje fleka, sprejevi za pretpranje itd.) mogu da izazovu oštećenje ako dođu u kontakt sa površinama mašine za pranje veša.

Nemojte dozvoliti da ta sredstva dođu u kontakt sa površinama mašine za pranje veša. Ako je potrebno, odmah obrišite ostatke spreja i druge ostatke/kapljice vlažnom krpom.

Doziranje

Dozirajte deterđente i proizvode za negu prema:

- Tvrdoća vode (raspitajte se kod vodovoda)
- Uputstva proizvođača na pakovanju
- Količina veša
- Zaprljanost

Punjenje

Upozorenje Iritacija očiju/kože!

Deterđenti i proizvodi za negu mogu da iscuru ako se fioka za deterđent otvori kada je mašina uključena. Pažljivo otvorite fioku.

Detaljno isperite kožu/oči nakon što dođu u kontakt sa deterđentima ili proizvodima za negu.

Ako ga slučajno progutate, potražite savet lekara.

Uputstvo: Rastvorite omekšivač za viskoznu tkaninu i obični omekšivač sa malo vode. Ovo sprečava blokade u cevima mašine za pranje veša.

Sipajte deterđent i proizvode za negu u odgovarajuće pregrade:

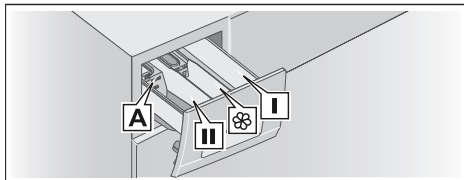

Merica za merenje A* Pregrada II	Za tečni deterdžent Deterdžent za glavno pranje, omekšivač za vodu, izbeljivač veša, sredstvo za uklanjanje
Pregrada 	Omekšivač za veš, tečni štirak; nemojte da premašite maks.
Pregrada I	Deterdžent za prepranje

* u zavisnosti od modela

1. Izvucite fioku za deterdžent do kraja.
2. Dodajte deterdžent i/ili proizvode za negu.
3. Zatvorite fioku za deterdžent.

Merica* za tečni deterdžent

Postavite mericu za merenje za doziranje pravilne količine tečnog deterdženta:

1. Izvucite fioku za deterdžent. Pritisnite na dole umetak i potpuno izvucite fioku.
2. Gurnite napred mericu, savijte je na dole i postavite na mesto tako da klikne.
3. Vratite fioku.

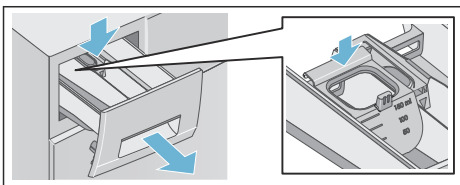

Uputstvo: Ne koristite mericu za gel deterdžente i prašak za veš ili za programe sa prepranjem ili kada je izabrana opcija „Gotovo za”.

Za modele bez merice, sipajte tečni deterdžent u odgovarajući dispenser i stavite ga u bubanj.

* u zavisnosti od modela

Pokretanje programa

Pritisnite dugme Start/Reload . Lampica svetli i program se pokreće.

Tabla sa displejom prikazuje vreme „Gotovo za” u toku programa ili trajanje programa i simbole za tok programa kada se započne ciklus pranja.

→ "Tabla sa displejom" na strani 10

Otkrivanje pene

Ako koristite previše deterdženta, može da se stvori previše pene u toku ciklusa pranja. Pali se simbol . Pena takođe može da curi iz fioke za deterdžent.

Kako bi se pena uklonila, uređaj automatski aktivira dodatne cikluse ispiranja. To produžava trajanje programa.

Takođe možete sami da uklonite penu. Pomešajte jednu kašičicu omekšivača za tkaninu sa 1/2 litre vode i sipajte to u pregradu **II**. Ovaj rastvor nije pogodan za jakne, sportsku odeću ili garderobu sa punjenjem.

Uputstvo: Da biste sprečili da mašina proizvede previše pene, stavite manje deterdženta prilikom sledećeg ciklusa pranja sa istom količinom veša.

Zaštita za decu

(∞ 3 sec.)

Možete da zaključate mašinu za pranje veša da biste sprečili slučajno menjanje funkcija koje ste podesili.

Da biste **aktivirali/deaktivirali**, istovremeno pritisnite i zadržite dugmad **rpm (Brzina centrifugiranja)** i **Finished in (Završeno u)** pribl. tri sekunde. Simbol ∞ će se pojaviti na tabli sa displejom.

- ∞ će se osvetliti: zaštita dece je aktivirana.

- ∞ treperi: zaštita dece je aktivna i programator je podešen. Ako resetujete programator na početni program, simbol će se ponovo osvetliti.

Uputstva

- Da biste izbegli prekid programa, nemojte okretati programator dalje od položaja „Isključeno”. Ako se uređaj isključi u toku programa i zaštita dece je aktivirana, program će se nastaviti kada se uređaj ponovo uključi.
- Da biste izvadili veš na kraju programa, deaktivirajte zaštitu dece.
- Zaštita dece ostaje aktivna čak i kada se mašina isključi.

Ubacivanje/vađenje veša

Nakon pokretanja programa, možete po potrebi da dodate ili izvadite veš.

Pritisnite dugme Start/Reload ▷▢▢ da biste pauzirali program. Lampica indikatora na dugmetu Start/Reload ▷▢▢ treperi, a mašina proverava da li je moguće dodati ili izvaditi veš.

- Ako simbol Ⓞ nestane na tabli sa displejom, vrata mašine za pranje veša se otključavaju. Možete da dodate ili izvadite veš.

Uputstva

- Nemojte vrata ostavljati otvorena predugo prilikom dodavanja/vađenja veša jer voda iz veša može da iscuri.
- Prikazivanje količine nije aktivno prilikom ponovnog dodavanja/vađenja.

Pritisnite dugme Start/Reload ▷▢▢ da biste nastavili program.

- Ako simbol Ⓞ zasvetli na tabli sa displejom, nije moguće dodati ili izvaditi veš.

Uputstvo: Iz bezbednosnih razloga, vrata ostaju zaključana kada su nivo vode ili temperatura previsoki ili kada se bubanj okreće.

Menjanje programa

Ako ste greškom pokrenuli pogrešan program možete da ga promenite na sledeći način:

1. Pritisnite dugme Start/Reload ▷▢▢.
2. Izaberite drugi program.
3. Pritisnite dugme Start/Reload ▷▢▢. Novi program će se pokrenuti iz početka.

Otkazivanje programa

Za programe na visokim temperaturama:

1. Pritisnite dugme Start/Reload ▷▢▢.
2. Da biste ohladili veš: izaberite **Rinse (Ispiranje)**.
3. Pritisnite dugme Start/Reload ▷▢▢.

Za programe na niskoj temperaturi:

1. Pritisnite dugme Start/Reload ▷▢▢.
2. Izaberite **Drain/Empty (Cedenje)**.
3. Pritisnite dugme Start/Reload ▷▢▢.

Kraj programa u toku zaustavljanja ispiranja

- - - Ⓞ pojaviće se na tabli sa displejom i lampica indikatora na dugmetu Start/Reload ▷▢▢ treperi.

Nastavite sa programom:

- Pritiskom na dugme Start/Reload ▷▢▢ (veš će se okretati pri podrazumevanom podešavanju brzine centrifugiranja*) ili
- Izborom brzine centrifugiranja ili podešavanjem programatora **Drain/Empty (Cedenje)**, a zatim pritiskom na dugme Start/Reload ▷▢▢.

* u zavisnosti od izabranog programa → Pregled programa na dodatnom listu uputstva za korišćenje i montiranje

Kraj programa

End pojaviće se na tabli sa displejom a lampica indikatora na dugmetu Start/Reload  će se ugasiti.

Vađenje veša/isključivanje uređaja

1. Okrenite programator u položaj „Isključeno”. Mašina je isključena.
2. Otvorite vrata i izvadite veš.
3. Zavrните slavinu.

Uputstvo: Nije potrebno za Aqua-Stop modele.

Uputstva

- Uvek sačekajte da se program završi, jer uređaj može biti i dalje zaključan.
- Na kraju programa, uređaj se prebacuje u režim za uštedu energije. Osvetljenje se isključuje, a dugme Start/Reload  treperi. Pritisnite bilo koje dugme da biste aktivirali tablu.
- Nemojte ostavljati komade veša u bubnju. Mogu se skupiti prilikom sledećeg pranja ili obojiti neki drugi komad.
- Uklonite sve predmete iz bubnja i gumene zaptivke – rizik od korozije.

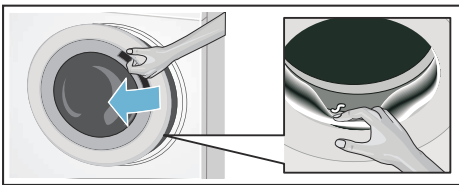

- Obrišite i osušite gumenu zaptivku i vrata mašine za pranje veša.
- Ostavite vrata i fioku za deterdžent otvorene tako da sva preostala voda može da ispari.

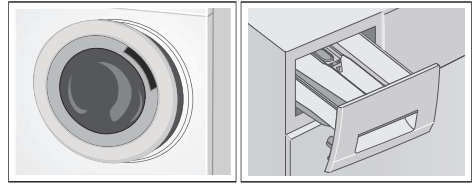

Senzori

Automatsko očitavanje količine

Funkcija automatskog očitavanja količine veša savršeno prilagođava količinu vode za svaki program u zavisnosti od tipa tkanine i količine veša.

Sistem za otkrivanje neizbalansirane količine

Automatski sistem za otkrivanje neizbalansirane količine otkriva disbalans i obezbeđuje ravnomerno raspoređivanje veša naizmeničnim pokretanjem i zaustavljanjem okretanja bubnja.

Ako je veš izuzetno neravnomerno raspoređen, brzina okretanja se smanjuje ili se ciklus okretanja ne vrši iz bezbednosnih razloga.

Uputstvo: Ravnomerno rasporedite male i velike komade veša u bubnju.
→ "Kvarovi i šta raditi sa njima"
na strani 26

Podešavanja uređaja

Možete da promenite sledeća podešavanja:

- Jačina zvuka informacionih signala (npr. na kraju programa) i/ili
- Jačina zvuka signala dugmadi i/ili
- Uključivanje ili isključivanje podsetnika za čišćenje bubnja*.

Da biste promenili ta podešavanja potrebno je da aktivirate režim podešavanja.

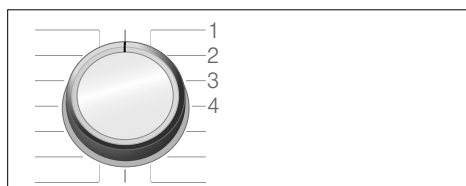

1/2/3/4... položaji na programatoru

Aktiviranje režima podešavanja

1. Okrenite programator u položaj 1. Mašina za pranje veša je uključena.
2. Pritisnite dugme Start/Reload  i u isto vreme okrenite programator u smeru kretanja kazaljke na satu u položaj 2. Otpustite dugme.

Režim podešavanja je aktiviran i unapred podešena količina informacionih signala pojavljuje se na tabli sa displejom (npr. na kraju programa).

Menjanje jačine zvuka

- Da biste promenili jačinu zvuka **informacionih signala**, upotrebite dugme **Finished in (Završeno u)** dok programator treba da ostane u položaju 2.
- Da biste promenili jačinu zvuka **signala na dugmadima**, rotirajte programator u položaj 3. Iskoristite ponovo dugme **Finished in (Završeno u)** da biste promenili jačinu zvuka.

* u zavisnosti od modela

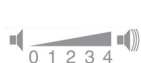

0 = isključeno, 1 = tiho,
2 = srednje, 3 = glasno,
4 = veoma glasno

Uključivanje ili isključivanje podsetnika za čišćenje bubnja**

Da biste uključili/isključili podsetnik za čišćenje bubnja rotirajte programator u položaj 4. Koristite dugme **Finished in (Završeno u)** da biste uključili ili isključili podsetnik.



Ako je podešavanje aktivirano, čuće se zvučni signal.

Izlazak iz režima podešavanja

Sada možete da završite proces i podesite programator u položaj „Isključeno”. Podešavanja su sačuvana.

** u zavisnosti od modela

Čišćenje i održavanje

Upozorenje

Opasnost od smrtnog ishoda!

Postoji rizik od električnog udara ako dodirnete aktivne komponente. Isključite uređaj i izvucite utikač iz utičnice.

Upozorenje

Rizik od trovanja!

Sredstva za čišćenje koja sadrže rastvore, npr. rastvor za čišćenje, mogu da oslobode toksična isparenja. Nemojte koristiti sredstva za čišćenje koja sadrže rastvore.

Pažnja!

Oštećenja na uređaju

Sredstva za čišćenje koja sadrže rastvore, npr. rastvor za čišćenje, mogu da oštete površine i komponente u mašini.

Nemojte koristiti sredstva za čišćenje koja sadrže rastvore.

Sprečite nakupljanje ostataka od deterdženta i stvaranje neprijatnog mirisa pridržavanjem sledećih uputstava:

Uputstva

- Vodite računa o tome da prostorija u kojoj se mašina za pranje veša nalazi bude dobro provetrena.
- Ostavite vrata i fioku za deterdžent neznatno otvorene kada mašina nije u upotrebi.
- Povremeno pokrenite pranje sa programom od **Cottons (Pamuk) 60 °C** sa praškom za veš.

Kućište/kontrolna tabla mašine

- Obrišite kućište i kontrolnu tablu mekanom, vlažnom krpom.
- Uklonite odmah ostatke deterdženta.
- Nemojte čistiti mlazom vode.

Bubanj

Koristite sredstva za čišćenje bez hlora, nemojte koristiti čeličnu vunu.

Ako se u mašini za pranje veša jave neprijatni mirisi, ili želite da očistite bubanj, pokrenite program **Drum Clean (Čišćenje bubnja)** * ili program **Cottons (Pamuk) 90 °C** bez veša. Dodajte prašak za veš.

Uklanjanje kamenca

Uklanjanje kamenca nije neophodno ako se količina deterdženta pravilno izmeri. Međutim, ako je to potrebno, sledite uputstva proizvođača sredstva za uklanjanje kamenca. Odgovarajuća sredstva za uklanjanje kamenca možete naručiti na našoj Veb lokaciji ili od postprodajnog servisa. → *Strana 30*

Fioka za deterdžent i kućiše

Nakon ciklusa pranja, ostaci omekšivača ili deterdženta mogu da ostanu u fioci ili u kutiji za fioku.

Da biste uklonili ostatke:

1. Izvucite fioku za deterdžent. Pritisnite na dole umetak i potpuno izvucite fioku.

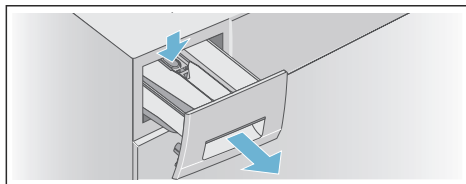

2. Uklonite umetak.
 - a) Podignite fioku nagore prstom.

* u zavisnosti od modela

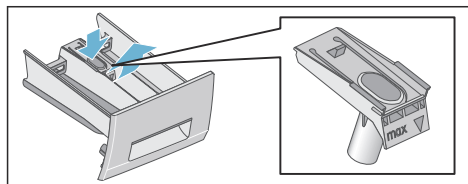

b) Ako se merica* koristi za tečni deterdžent, povucite je nagore.

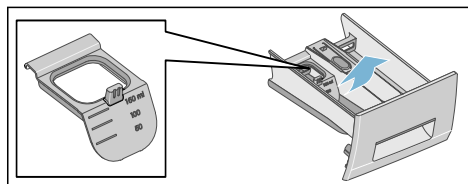

3. Očistite fioku za deterdžent i njenu kutiju pomoću vode i četke i osušite je. Takođe očistite i unutrašnjost kutije.

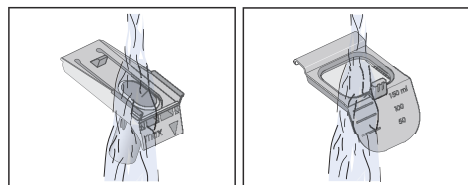
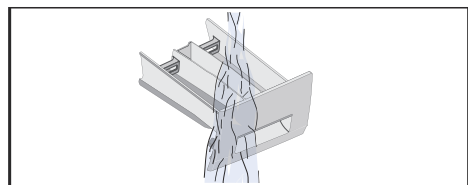

4. Ubacite fioku i postavite je.
a) Postavite cilindar na vođicu.

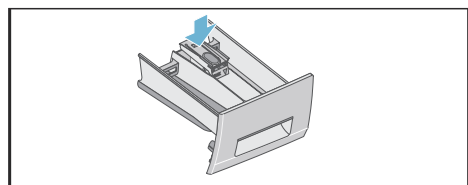

b) Ako se koristi merica* za tečni deterdžent, povucite je napred, spustite nadole i postavite na mesto.

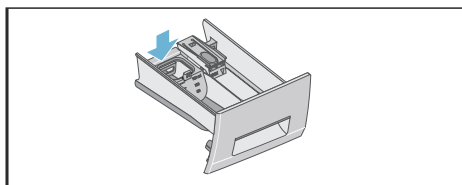

5. Ubacite fioku za deterdžent.

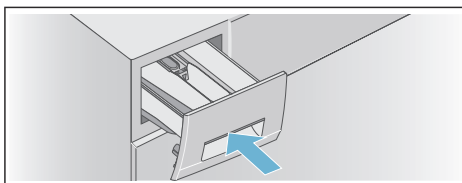

Uputstvo: Ostavite fioku za deterdžent otvorenu tako da sva suvišna voda može da ispari.

Pumpa za odvod vode je blokirana

⚠ Upozorenje

Rizik od opekotina!

Kada perete na visokim temperaturama, voda postaje veoma vruća. Ako dođete u kontakt sa vrelom vodom, možete da se opečete. Ostavite vodu da se ohladi.

Nakon što se voda ohladi:

1. Isključite slavinu za vodu tako da voda ne bi mogla više da dotiče i ispustite je pomoću pumpe za izbacivanje vode.
2. Isključite uređaj. Izvucite utikač iz utičnice.
3. Otvorite i uklonite servisni poklopac.

* u zavisnosti od modela

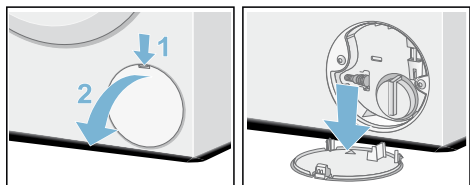

4. Skinite crevo za odvod vode sa držača.
Uklonite zaptivni poklopac kako bi mogla da istekne u odgovarajuću posudu.
Zamenite zaptivni poklopac i postavite crevo za odvođenje vode u držač.

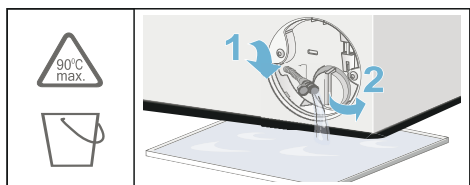

5. Pažljivo odvijte poklopac pumpe; ostatak vode može da iscuri.
Očistite unutrašnjost, navoj poklopca pumpe i kućište pumpe. Pumpno kolo u pumpi za odvod vode treba da ima mogućnost da se okreće.
Ponovo postavite poklopac pumpe i čvrsto ga zavijte. Ručka treba da bude u vertikalnom položaju.

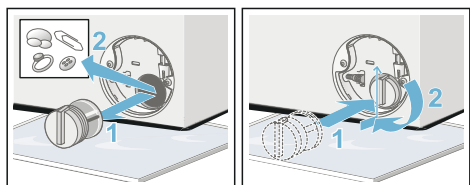

6. Vratite servisni poklopac nazad, postavite ga na mesto i zatvorite ga.

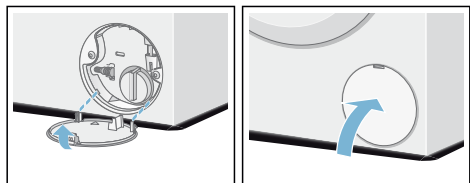

Uputstvo: Da biste sprečili isticanje neiskorišćenog deterdženta direktno u kanalizacioni odvod prilikom sledećeg pranja, sipajte 1 litar vode (bez deterdženta) u pregradu II i pokrenite **Drain/Empty (Cedenje)** program. Sledeće pranje obavite na uobičajen način.

Odvodno crevo u sifonu je blokirano

1. Isključite uređaj. Izvucite utikač iz utičnice.
2. Olabavite stezaljku za crevo. Pažljivo uklonite crevo za odvod vode; ostatak vode može da iscuri.
3. Očistite crevo za odvod i priključni deo na sifonu.

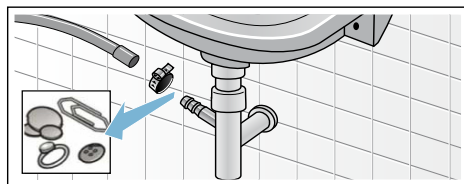

4. Ponovo priključite crevo za odvod vode i pričvrstite priključak stezaljkom za crevo.

Filter u dovodu vode je blokirano

⚠ Upozorenje
Opasnost od strujnog udara!

Aqua-Stop ima električni ventil. Postoji rizik od strujnog udara ako uronite zaštitni ventil sistema Aqua-Stop u vodu. Nemojte uranjati zaštitni ventil u vodu.

Prvo smanjite pritisak vode u dovodnom crevu:

1. Zavrnite slavinu.
2. Izaberite bilo koji program (osim Rinse (Ispiranje)/Spin (Centrifugiranje)/Drain/Empty (Cedenje)).

sr Kvarovi i šta raditi sa njima

3. Pritisnite dugme Start/Reload . Pustite program da radi približno 40 sekundi.
4. Okrenite programator u položaj „Isključeno”. Izvucite utikač iz utičnice.
5. Očistite filter na slavini: Skinite crevo sa slavine. Skinite crevo sa slavine.

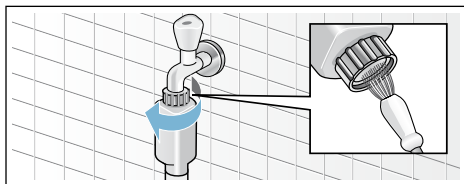

6. Za standardne i Aqua-Secure modele, očistite filter na zadnjem delu uređaja: Uklonite crevo sa zadnje strane uređaja. Upotrebite klešta za uklanjanje filtera i očistite ga.

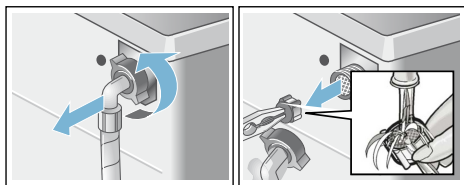

7. Ubacite filter, priključite crevo i proverite da li negde curi.

? Kvarovi i šta raditi sa njima

Hitno oslobađanje

npr. u slučaju nestanka struje

Uputstvo: Program će nastaviti sa radom kada se napajanje strujom ponovo uspostavi.

Upozorenje **Rizik od opekotina!**

Kada perete na visokim temperaturama, postoji rizik od opekotina ako dođete u kontakt sa vodom sa deterdžentom i vešom.

Ako je moguće, ostavite ga da se ohladi.

Upozorenje **Rizik od povrede!**

Možete povrediti ruke ako ih ubacite u bubanj dok se on okreće.

Nemojte dodirivati bubanj dok se okreće. Sačekajte da bubanj prestane da se okreće.

Pažnja! **Oštećenja nastala od vode**







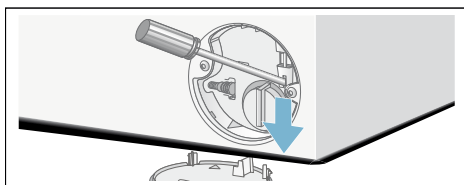

Svaka voda koja iscuri može da izazove oštećenja nastala od vode. Nemojte otvarati vrata mašine za pranje veša ako kroz staklo vidite vodu.

Ako morate da izvadite veš, vrata mašine za pranje veša mogu da se otvore na sledeći način:



1. Isključite uređaj. Izvucite utikač iz utičnice.
2. Ispustite vodu.
3. Povucite nadole ručicu za hitno otvaranje alatom i otpustite. Vrata mašine za pranje veša sada mogu da se otvore.





Informacije na tabli sa displejom

Displej	Uzrok/popravka
 svetla upaljena	<ul style="list-style-type: none"> Temperatura je previsoka. Sačekajte da se temperatura spusti. Nivo vode je previsok. Nije moguće dodati veš. Odmah zatvorite vrata, ako je to potrebno. Pritisnite dugme Start/Reload  da biste nastavili program.
 treperi	<ul style="list-style-type: none"> Veš može da se zaglavi. Otvorite vrata i ponovo ih zatvorite, a zatim pritisnite dugme Start/Reload . Ako je potrebno, zatvorite vrata ili izvadite deo veša, a zatim ih ponovo zatvorite. Ako je potrebno, isključite uređaj i ponovo ga uključite; podesite program i unesite svoja podešavanja; pokrenite program.
 svetla upaljena	<ul style="list-style-type: none"> Potpuno odvrnite slavinu za hladnu vodu, Crevo za dovod vode je uvrnuto/priklješteno, Vodeni pritisak je prenizak. Očistite filter. → <i>Strana 25</i>
E: 18	<ul style="list-style-type: none"> Pumpa za odvod vode je blokirana. Očistite pumpu za odvod vode. → <i>Strana 24</i> Crevo za odvod vode/cev za odvod vode je blokirana. Očistite odvodno crevo na sifonu. → <i>Strana 25</i>
E: 23	Na osnovnoj ploči ima vode, uređaj curi. Zavrnite slavinu. Pozovite postprodajni servis! → <i>Strana 30</i>
E: 32	<p>naizmenično treperi sa End na kraju programa.</p> <p>Nije kvar – sistem za detekciju neizbalansirane težine veša je prekinuo ciklus centrifugiranja jer je veš neravnomerno raspoređen.</p> <p>Rasporedite male i velike komade veša u bubnju. Ako je potrebno, još jednom pokrenite centrifugiranje veša.</p>
	Zaštitno zaključavanje za decu je aktivirano – deaktivirajte ga. → <i>Strana 19</i>
 svetla upaljena	Otkriveno je previše pene i pokrenut je dodatni ciklus pranja. Prilikom sledećeg ciklusa pranja stavite manje deterdženta sa istom količinom veša. → <i>Strana 19</i>
Signalna lampica  za Drum Clean (Čišćenje bubnja) program* treperi	<p>Pokrenite Drum Clean (Čišćenje bubnja) program* ili 60 °C program, radi čišćenja i održavanja bubnja i spoljnog kazana.</p> <p>Uputstva</p> <ul style="list-style-type: none"> Pokrenite program bez veša. Koristite prašak za pranje veša ili deterdžent sa izbeljivačem. Da biste izbegli stvaranje pene koristite samo polovinu količine deterdženta preporučene od strane proizvođača. Nemojte koristiti deterdžente za vunu ili osetljive tkanine. Uključivanje/isključivanje informacionog signala → <i>Strana 22</i>
Ostali prikazi	Isključite uređaj, sačekajte pet sekundi, a zatim ga ponovo uključite. Ako se prikaz ponovo pojavi, pozovite postprodajni servis. → <i>Strana 30</i>
* u zavisnosti od modela	

Kvarovi i šta raditi sa njima.

Kvarovi	Uzrok/Popravka
Voda curi iz uređaja.	<ul style="list-style-type: none"> ■ Pravilno priključite odvodno crevo ili ga zamenite. ■ Pritegnite zavrtnaj na odvodnom crevu.
Mašina se ne puni vodom. Deterdžent nije iskorišćen.	<ul style="list-style-type: none"> ■ Da li ste pritisnuli dugme Start/Reload ? ■ Da li je slavina odvrnuta? ■ Da li je filter možda začepljen? Očistite filter. → <i>Strana 25</i> ■ Da li je dovodno crevo uvrnuto ili priklješteno?
Vrata ne mogu da se otvore.	<ul style="list-style-type: none"> ■ Aktivirana je zaštitna funkcija. Uputstvo: Vrata mašine za pranje veša ostaju zaključana iz bezbednosnih razloga kada su nivo vode ili temperatura visoki (pogledajte → "Otkazivanje programa" na strani 20) ili kada se bubanj okreće. ■ Da li je izabrana opcija - - (Zaustavljanje ispiranja = bez završnog centrifugiranja)? → <i>Strana 20</i> ■ Mogu li vrata da se otvore samo pomoću pomoćne brave za slučaj nužde? → <i>Strana 26</i>
Program neće da se pokrene.	<ul style="list-style-type: none"> ■ Da li ste pritisnuli dugme Start/Reload  ili Finished in (Završeno u)? ■ Da li su vrata zatvorena? ■ Da li je zaštitno zaključavanje za decu  aktivirano? Deaktivirajte je. → <i>Strana 19</i>
Bubanj se kratkotrajno zatrese ili podrhtava nakon što se program pokrene.	Nije kvar – interno testiranje motora može da izazove kratkotrajne potrese ili podrhtavanje bubnja kada se program za pranje pokrene.
Voda ne otiče.	<ul style="list-style-type: none"> ■ Da li je izabrana opcija - - (Zaustavljanje ispiranja = bez završnog centrifugiranja)? → <i>Strana 20</i> ■ Očistite odvodnu pumpu. → <i>Strana 24</i> ■ Očistite odvodnu cev i/ili odvodno crevo. → <i>Strana 25</i>
Voda se ne vidi u bubnju.	Nije kvar – voda je ispod vidljivog dela.
Rezultat centrifugiranja nije zadovoljavajući. Veš je mokar/suviše vlažan.	<ul style="list-style-type: none"> ■ Nije kvar – sistem za detekciju neizbalansirane težine veša je prekinuo ciklus centrifugiranja jer je veš neravnomerno raspoređen. Ravnomerno rasporedite male i velike komade veša u bubnju. ■ Zaštita od gužvanja.* izabrano? → <i>Strana 16</i> ■ Da li je izabrana brzina suviše niska?
Ciklus centrifugiranja pokreće se nekoliko puta.	Nije kvar – sistem za detekciju neizbalansirane količine veša prilagođava nepravilnosti.
Program traje duže nego obično.	<ul style="list-style-type: none"> ■ Nije kvar – sistem za detekciju neizbalansirane težine veša prilagođava težinu tako što više puta raspoređuje veš. ■ Nije kvar – aktivan je sistem za otkrivanje pene – uključen je ciklus ispiranja.

* u zavisnosti od modela

Kvarovi	Uzrok/Popravka
Dužina programa se menja u toku ciklusa pranja.	Nije kvar – redosled programa je optimizovan za određeni proces pranja. To može da promeni dužinu programa prikazanu na tabli sa displejom.
Voda je preostala u pregradi za sredstva za negu  .	<ul style="list-style-type: none"> ■ Nije kvar – nije narušen efekat proizvoda za održavanje. ■ Očistite fioku ako je potrebno.
Neprijatni mirisi ili masne naslage u mašini za pranje veša.	<p>U zavisnosti od modela, bez veša pokrenite Drum Clean (Čišćenje bubnja)* ili Cottons (Pamuk) 90 °C program.</p> <p>Dodajte prašak za veš ili deterdžent sa izbeljivačem.</p> <p>Uputstvo: Da biste izbegli stvaranje pene koristite samo polovinu količine deterdženta preporučene od strane proizvođača. Nemojte koristiti deterdžent za vunu ili osetljive tkanine.</p>
Pali se simbol  na tabli sa displejom. Pena takođe može da curi iz fioke za deterdžent.	Da li ste upotreбили previše deterdženta? → "Otkrivanje pene" na strani 19
Buka, vibracije i „kretanje“ mašine u toku centrifugiranja i/ili ciklusa odvođenja vode.	<p>Nivo buke u toku rada pumpe drugačiji je od onog u toku pranja.</p> <ul style="list-style-type: none"> ■ Da li je uređaj poravnat? Poravnajte uređaj. → <i>Strana 36</i> ■ Da li su nožice uređaja učvršćene? Učvrstite nožice uređaja. → <i>Strana 36</i> ■ Da li su blokade za transport uklonjene? Uklonite blokade za transport. → <i>Strana 33</i>
Tabla sa displejom/lampice indikatora ne funkcionišu kada uređaj radi.	<ul style="list-style-type: none"> ■ Da li je došlo do nestanka struje? ■ Da li su pregoreli osigurači? Resetujte/zamenite osigurače. ■ Ako do kvara dođe više puta, pozovite postprodajni servis. → <i>Strana 30</i>
Na vešu ima ostataka deterdženta.	<ul style="list-style-type: none"> ■ Neki deterdženti bez fosfata sadrže ostatke koji su nerastvorljivi u vodi. ■ Izaberite Rinse (Ispiranje) ili očetkajte veš nakon pranja.
Pali se simbol  na displeju u režimu pauze.	<ul style="list-style-type: none"> ■ Nivo vode je previsok. Nije moguće dodati veš. Odmah zatvorite vrata, ako je to potrebno. ■ Pritisnite dugme Start/Reload  da biste nastavili sa programom.
U režimu pauze, gasi se simbol  na displeju.	Vrata su otključana. Moguće je dodati veš.
Ako ne možete sami da otklonite grešku (nakon isključivanja i ponovnog uključivanja uređaja) ili ako je potrebna popravka:	<ul style="list-style-type: none"> ■ Isključite uređaj i izvucite utikač iz utičnice. ■ Zatvorite slavinu i pozovite postprodajni servis. → <i>Strana 30</i>
* u zavisnosti od modela	

Postprodajni servis

Ako ne možete sami da popravite kvar, obratite se postprodajnom servisu.

Uvek ćemo pronaći odgovarajuće rešenje kako bi se izbegle nepotrebne posete inženjera.

Recite broj proizvoda predstavniku postprodajnog servisa (E br.) i broj proizvoda (FD) za taj uređaj.

E-Nr. _____	FD _____
-------------	----------

E br. Broj proizvoda
FD Serijski broj

Te informacije možete da pronađete (u zavisnosti od modela):

- Na unutrašnjoj strani vrata ili na poklopcu za servisiranje
- Na zadnjem delu uređaja

Verujte stručnosti proizvođača.

Kontaktirajte nas. Na taj način možete da budete sigurni da će popravku obaviti vrhunski obučeno osoblje pomoću originalnih rezervnih delova.

Tehnički podaci

Dimenzije:

850 x 600 x 590 mm

(Visina x širina x dubina)

Težina

63 – 83 kg (u zavisnosti od modela)

Priključak za napajanje:

Napon utičnice 220 - 240 V, 50 Hz

Nominalna struja 10 A

Nominalna izlazna struja 2300 W

Pritisak vode:

100 – 1000 kPa (1 – 10 bar)

Potrošnja struje kada je uređaj isključen:

0,12 W

Potrošnja struje kada je uređaj spreman za korišćenje (režim pripravnosti):

0,50 W



Postavljanje i priključivanje

Isporučuje se sa uređajem

Uputstva

- Proverite da li na uređaju postoje oštećenja od transporta. Nemojte nikada koristiti oštećen uređaj. Ukoliko imate primedbe, obratite se prodavcu od kog ste kupili uređaj ili postprodajnom servisu.
- Vlaga u bubnju nastaje zbog finalnog testiranja.

Sadržaj bubnja i creva koja ste dobili uz uređaj mogu da variraju u zavisnosti od modela.

■ Standard

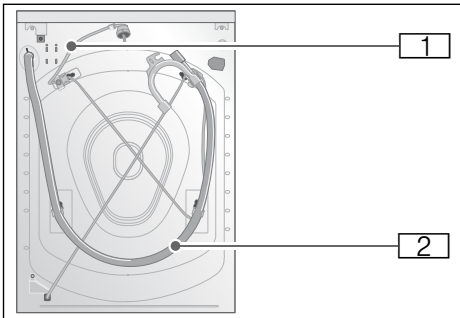

■ Aqua-Secure

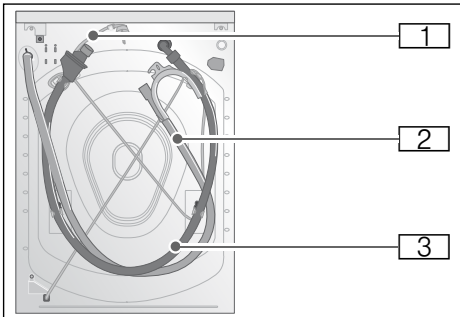

■ Aqua-Stop

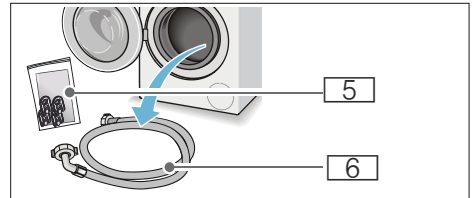
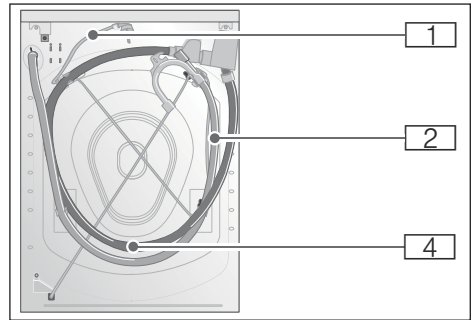

- 1 Kabl za napajanje
- 2 Crevo za odvođenje vode sa laktom
- 3 Crevo za dovod vode za model sa Aqua-Secure sistemom
- 4 Crevo za dovod vode za model sa Aqua-Stop sistemom
- 5 Torba:
 - Uputstva za korišćenje i montiranje + dodani list sa uputstvima za korišćenje i ugradnju
 - Direktorijum lokacija postprodajnog servisa*
 - Garancija*
 - Poklopci za otvore kada se štيتnici za transport uklone
 - Merica za merenje*tečnog deterđenta
 - Adapter sa zaptivačem od 21 mm = 1/2" do 26,4 mm = 3/4" *
- 6 Crevo za dovod vode na standardnim modelima u zavisnosti od modela

Pored toga, za priključivanje creva za dovod vode na sifon potrebni su stezaljka za crevo (prečnika 24 – 40

mm, proizvedena od strane specijalizovanih proizvođača).

Korisni alati

- Libela za poravnavanje
- Ključ za odvrtanje sa:
 - WAF13 za opuštanje kopči za transport, i
 - WAF17 za poravnavanje nogica uređaja

Bezbednosna uputstva

Upozorenje

Rizik od povrede!

- Mašina za pranje veša je veoma teška.
Budite oprezni prilikom podizanja/ pomeranja mašine za pranje veša; nosite zaštitne rukavice.
- Ako se mašina za pranje veša podigne držanjem za delove koji su istureni (npr. vrata mašine za pranje veša), ti delovi mogu da se polome i izazovu povrede.
Nemojte podizati mašinu za pranje veša držanjem za delove koji istureni.
- Ako se crevo i kablovi za napajanje ne postave pravilno, postoji rizik od sapletanja i povrede.
Postavite creva i kablove na takav način da ne postoji rizik od sapletanja.

Pažnja!

Oštećenja na uređaju

Smrznuta creva mogu da se pocepaju/ puknu.

Nemojte montirati mašinu za pranje veša u oblastima koja su izložena mrazu ili napolju.

Pažnja!

Oštećenja nastala od vode

Mesta priključivanja za creva za dovod i odvod vode su pod visokim vodenim pritiskom. Da biste sprečili curenje i oštećenja od vode, potrebno je da se pridržavate uputstava u ovom odeljku.

Uputstva

- Pored bezbednosnih informacija koje su ovde navedene lokalni snabdevači strujom i vodom mogu imati posebne zahteve.
- Ako imate nedoumice, neka uređaj priključi stručnjak.

Površina za montiranje

Uputstvo: Mašina za pranje veša mora da bude poravnata na stabilan način da se ne bi pomerala sa mesta.

- Površina za montiranje mora da bude čvrsta i ravna.
- Mekani podovi/prostirke za podove nisu adekvatni.

Montiranje na postolje ili drveni pod

Pažnja!

Oštećenja na uređaju

Mašina za pranje veša može da se „šeta” i odskakuje od podloge u toku centrifugiranja.

Nogice uređaja moraju da budu obezbeđene držačima.

Redni br. WMZ 2200, WX 975600, Z 7080X0

Uputstvo: Na drvenim podovima, postavite mašinu za pranje veša:

- U uglu, ako je moguće,
- Na vodootpornoj drvenoj ploči (debeloj min. 30 mm) koja je čvrsto pričvršćena za pod.

Montiranje na platformi sa fiokom

Platforma broj narudžbine.: WMZ 20490, WZ 20490, WZ 20520

Montiranje uređaja u kuhinji

⚠ Upozorenje

Opasnost od smrtnog ishoda!

Postoji rizik od električnog udara ako dodirnete aktivne komponente. Nemojte uklanjati natpisnu pločicu uređaja.

Uputstva

- Potrebna je širina od 60 cm.
- Veš mašinu postavite obavezno ispod jednodelne radne površine koja je čvrsto povezana sa susjednim kuhinjskim delovima.

Uklanjanje štitnika za transport

Pažnja!

Oštećenja na uređaju

- Mašina je zaštićena u toku transporta pomoću štitnika za transport. Ako se štitnici za transport ne uklone, mašina može da se ošteti kada se pusti u rad. Pre prvog korišćenja uređaja, proverite da li ste potpuno uklonili sva četiri štitnika za transport. Držite štitnike na bezbednom mestu.
- Da bi se sprečila oštećenja u toku transporta ako se uređaj kasnije premesti, potrebno je da postavite štitnike za transport pre premeštanja.

Uputstvo: Držite šrafove i naglavke zajedno na sigurnom mestu.

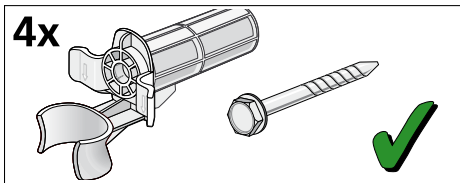

1. Izvadite creva iz držača.

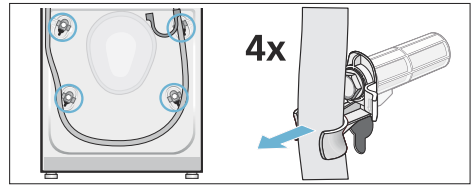

2. Izvadite kabl za napajanje iz držača. Odšrafite i uklonite sva četiri šrafa na štitniku za transport. Uklonite naglavke.

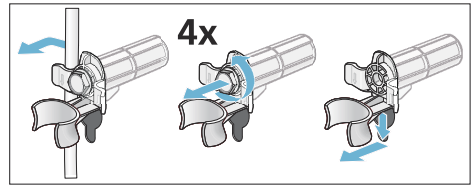

3. Postavite poklopce. Fiksirajte čvrsto poklopce pritiskom na žabice.

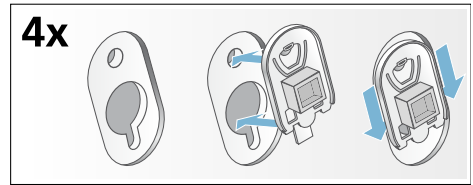

Dužina creva i kabela

■ Priključivanje sa leve strane

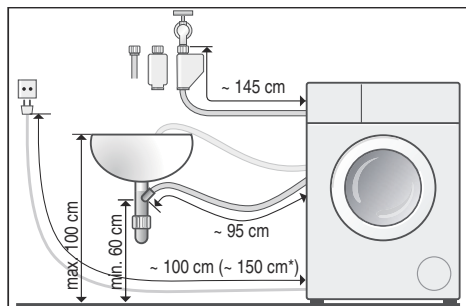

■ Priključivanje sa desne strane

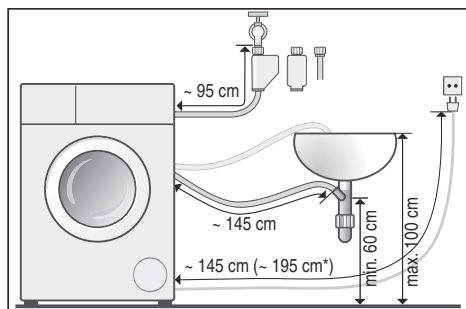

* u zavisnosti od modela

Savet: Sledeće stavke dostupne su kod specijalizovanih prodavaca/našeg postprodajnog servisa:

- Dodatak za Aqua-Stop i crevo za dovod hladne vode (pribl. 2,50 m); redni br. WMZ 2380, WZ 10130, Z 7070X0
- Duže crevo za dovod vode (pribl. 2,20 m) za standardne modele; pojedinačni broj komponente za postprodajni servis: 00353925

Otvor za dovod vode

⚠ Upozorenje

Opasnost od strujnog udara!

Aqua-Stop ima električni ventil. Postoji rizik od strujnog udara ako uronite

zaštitni ventil sistema Aqua-Stop u vodu. Nemojte uranjati zaštitni ventil u vodu.

Uputstva

- Za rad sa mašinom za pranje veša koristite samo hladnu vodu iz slavine.
- Nemojte priključivati na bateriju za mešanje tople i hladne vode bojlera za toplu vodu koji nije pod pritiskom.
- Nemojte koristiti već korišćeno crevo za dovod vode. Koristite samo crevo za dovod vode koje ste dobili uz mašinu ili ono koje ste kupili od ovlašćenog specijalizovanog prodavca.
- Nemojte uvrnuti ili priklještit crevo za dovod vode.
- Nemojte menjati (skratiti, preseći) crevo za dovod vode (u suprotnom njegova jačina neće više biti zagarantovana).
- Priključke sa šrafovima pričvrstite samo rukom. Ako se priključci sa šrafovima previše pričvrste pomoću alata (klešta), navoji se mogu oštetiti.
- Prilikom priključivanja na slavinu od 21 mm = 1/2", prvo postavite adapter* sa zaptivačem od 21 mm = 1/2" do 26,4 mm = 3/4".

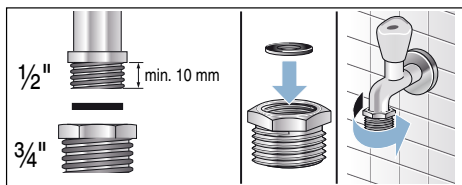

Optimalni pritisak vode u mreži snabdevanja

Najmanje 100 kPa (1 bar)

Najviše 1000 kPa (10 bar)

Kada je slavina otvorena, protok vode je najmanje 8 l/min.

Ako je vodeni pritisak veći od toga, potrebno je ugraditi ventil za smanjivanje pritiska.

* koji ste dobili u zavisnosti od modela

Priključivanje

Priključite crevo za dovod vode na slavinu za vodu ($\frac{3}{4}$ " = 26,4 mm) i na uređaj (nije neophodno za Aqua-Stop modele jer je trajno ugrađeno):

- Model: **Standardni**

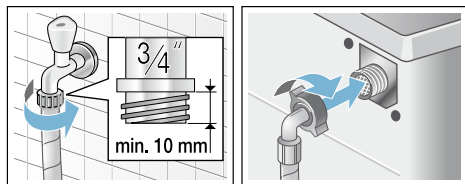

- Model: **Aqua-Secure**

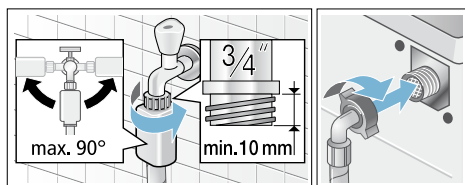

- Model: **Aqua-Stop**

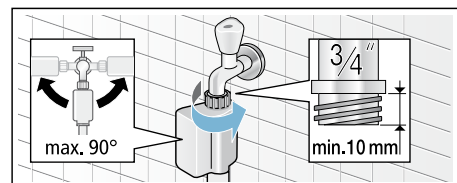

Uputstvo: Pažljivo otvorite slavinu za vodu i proverite da li postoji curenje na priključnim mestima. Priključci su pod pritiskom vode iz cevi.

Otvor za odvod vode

Pažnja!

Oštećenja nastala od vode

Ako crevo za odvod vode ispadne iz lavaboa ili sa priključnog mesta u toku ceđenja zbog visokog vodenog pritiska, voda koja istekne može prouzrokovati štetu.

Pričvrstite crevo za odvođenje vode tako da ne može da ispadne.

Uputstva

- Nemojte uvrnuti crevo za odvod vode ili ga izvitoperiti po dužini.
- Razlika u visini između površine montiranja i odvoda: min. 60 cm, max. 100 cm

Možete da postavite crevo za odvod na sledeći način:

- **Ispust u sudoperi**

⚠ Upozorenje Rizik od opekotina!

Kada perete na visokim temperaturama, postoji rizik od opekotina ako dođete u dodir sa vrućom vodom (npr. kada odvodite vrelu vodu u lavabo). Nemojte dodirivati vrelu vodu.

Pažnja!

Oštećenje uređaja/tkanine

Ako se kraj creva za odvod uroni u izbačenu vodu, voda može da se vrati u uređaj i može da ošteti uređaj/tkaninu.

Vodite računa o tome da:

- Priključak ne sprečava odvod vode u sudoperu.
- Kraj creva za odvod vode ne bude uronjen u izbačenu vodu.
- Voda dovoljno brzo otiče.

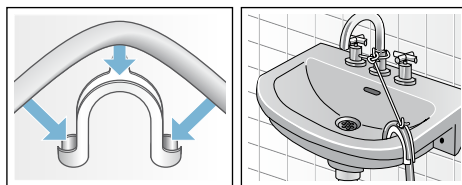

- **Odvodnjavanje u sifon**

Priključna tačka mora da bude pričvršćena pomoću stezaljke za crevo prečnika od 24 – 40 mm (dostupno u specijalizovanim prodavnicama).

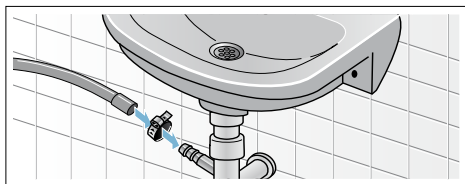

Nivelisanje

Poravnajte uređaj pomoću libele.

Nepravilno poravnavanje može da rezultira, vibriranjem i „šetanjem”.

1. Olabavite navrtanj pomoću ključa okretanjem u smeru kretanja kazaljke na satu.
2. Proverite da li je mašina za pranje veša ravno postavljen pomoću libele i poravnajte ako je potrebno. Podesite visinu pomoću nogica uređaja. Sve četiri nogice uređaja moraju čvrsto da stoje na podu.
3. Zategnite navrtanj na kućištu. Dok to radite čvrsto držite nogicu i nemojte da joj podešavate visinu. Navrtnji na sve četiri nogice uređaja moraju čvrsto da se zašrafe na kućište.

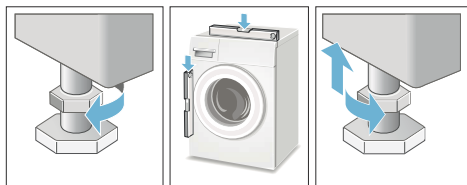

Električni priključak

Upozorenje

Opasnost od smrtnog ishoda!

Postoji rizik od električnog udara ako dodirnete aktivne komponente.

- Nikada ne pipajte i ne držite utikač za napajanje mokrim rukama.

- Kabl za napajanje izvucite samo držanjem za utikač, nikada za kabl jer to može da ga ošteti.
- Nikada nemojte isključivati utikač iz napajanja u toku rada.

Pročitajte sledeće informacije i vodite računa o tome da:

Uputstva

- Napon utičnice i napon naznačen na mašini za pranje veša (natpisna pločica) budu isti. Priključeni napon i osigurač koji su potrebni naznačeni su na natpisnoj pločici.
- Mašina za pranje veša priključuje se na dovod naizmjenične struje samo pomoću pravilno ugrađene uzemljene utičnice.
- Utikač odgovara utičnici.
- Poprečni presek kabla bude odgovarajući.
- Sistem uzemljenja bude pravilno ugrađen.
- Kabl za napajanje može da zameni samo kvalifikovani električar (ukoliko je to potrebno). Zamenski kablovi za napajanje moguće je naručiti od postprodajnog servisa.
- Nemojte koristiti višestruke utikače/spojnice ili produžne kablove.
- Ako se koristi sklopka za zaštitu od pulsirajućih struja, treba koristiti samo vrstu na kojoj se nalazi simbol .
- Samo tas simbol garantuje usaglašenost sa trenutno primenljivim propisima.
- Utikaču može da se pristupi u bilo kom trenutku.
- Kabl za napajanje nije uvrnut, priklešten ili presečen.
- Kabl za napajanje ne dolazi u kontakt sa izvorima toplote.

Pre prvog pranja

Mašina za pranje veša detaljno je testirana pre napuštanja fabrike. Da biste uklonili ostatke proizvoda i uklonili vodu koja je možda ostala nakon testiranja, pokrenite prvi ciklus pranja **bez** veša.

Uputstvo: Mašina za pranje veša **mora da se pravilno namontira i priključi.**

→ *Strana 31*

1. Proverite uređaj.

Uputstvo: Nikada nemojte koristiti oštećenu mašinu. Obavestite postprodajni servis.

2. Uklonite zaštitnu foliju sa radne površine i kontrolne table.
 3. Priključite utikač napajanja.
 4. Odvrnite slavinu za vodu.
 5. Nemojte ubacivati veš. Zatvorite vrata.
 6. U zavisnosti od modela, pokrenite **Drum Clean (Čišćenje bubnja)*** ili program **Cottons (Pamuk) 90 °C**.
 7. Otvorite fioku za deterdžent.
 8. Sipajte približno 1 litar vode u pregradu **II**.
 9. Sipajte standardni deterdžent u pregradu **II**.
- Uputstvo:** Da biste izbegli stvaranje pene koristite samo polovinu količine deterdženta preporučene od strane proizvođača. Nemojte koristiti deterdžent za vunu ili osetljive tkanine.
10. Zatvorite fioku za deterdžent.
 11. Pritisnite dugme Start/Reload .
 12. Kada se program završi, isključite mašinu.

Vaša mašina za pranje veša je sada spremna za upotrebu.

Transport

npr. kada idete kući

Priprema:

- * u zavisnosti od modela

1. Zavrните slavinu za vodu.
2. Smanjite vodeni pritisak u dovodnom crevu.
→ "Filter u dovodu vode je blokiran" na strani 25
3. Ocedite preostalu vodu sa deterdžentom.
→ "Pumpa za odvod vode je blokirana" na strani 24
4. Isključite mašinu za pranje veša iz utičnice.
5. Uklonite creva.

Montiranje štitnika za transport:

1. Uklonite poklopce i čuvajte ih na bezbednom mestu.
Ako je potrebno, upotrebite šrafciğer.

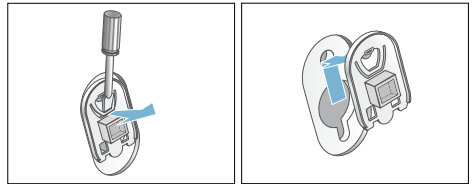

2. Stavite sva četiri naglavka. Čvrsto postavite kabl za napajanje u držače. Ubacite i pričvrstite šrafove.

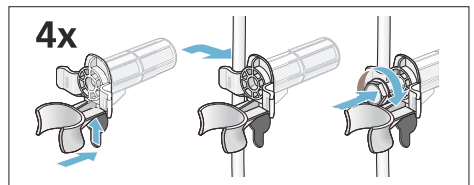

Pre nego što ponovo uključite uređaj:

Uputstva

- Štitnici za transport **moraju** da se uklone.
→ "Uklanjanje štitnika za transport" na strani 33
- Da biste sprečili isticanje neiskorišćenog deterdženta direktno u kanalizacioni odvod prilikom sledećeg pranja Sipajte pribl. 1 litar vode u pregradu **II** i pokrenite program **Drain/Empty (Cedenje)**.



Aqua-Stop garancija

Samo za uređaje sa funkcijom Aqua-Stop

Pored garantnih zahteva od prodavca na osnovu ugovora o kupovini i garancije proizvoda, obezbedićemo naknadu pod sledećim uslovima:

- 1.** Ako do oštećenja zbog vode dođe zbog greške u Aqua-Stop sistemu, nadoknadićemo krajnjim kupcima nastalu štetu.
- 2.** Garancija odgovornosti važi u toku veka trajanja proizvoda.
- 3.** Preduslov za svaki garantni zahtev je to da uređaj sa sistemom Aqua-Stop mora da bude namontiran i priključen pravilno u skladu sa našim uputstvima; to takođe uključuje pravilno montiranje Aqua-Stop dodatka (originalni dodaci). Garancija ne pokriva neispravna napajanja ili delove koji vode do Aqua-Stop priključka na slavini.
- 4.** Uređaji sa sistemom Aqua-Stop ne moraju da se nadgledaju u toku rada, kao ni da se obezbeđuju nakon toga isključivanjem slavine. Slavina treba da se isključi samo ako nećete biti kući dugo vremena, npr. na odmoru koji traje nekoliko nedelja.

Данни за връзка във всички страни можете да намерите в приложения списък на специализираните сервиси.

Robert Bosch Hausgeräte GmbH
Carl-Wery-Straße 34
81739 München, GERMANY



9001123058 (9508)