



BOSCH

Регистрирайте
вашето ново
устройство на
MyBosch сега и получите
безплатни ползи:
[bosch-home.com/
welcome](https://bosch-home.com/welcome)



Перална машина

WAT ...

bg Упътване за експлоатация и инсталиране

Вашата нова перална машина

Вие закупихте перална машина на марката Bosch.

Отделете няколко минути време, за да се запознаете с предимствата на вашата перална машина.

За да отговори на високите изисквания за качество на марката Bosch, всяка перална машина, която напуска нашия завод, е проверена внимателно по отношение на функциониране и безупречно състояние.

Повече информация за нашите продукти, принадлежности, резервни части и сервиз можете да намерите на нашата страница в интернет www.bosch-home.com или като се обърнете към нашите центрове за обслужване на клиенти.

Когато упътването за експлоатация и за инсталиране описва различни модели, на съответните места е обърнато внимание на разликите.



Пуснете пералната машина в експлоатация едва след прочитане на упътването за експлоатация и за инсталиране!

Правила за представяне

⚠ Предупреждение!

Тази комбинация от символ и сигнална дума указва възможна опасна ситуация. Неспазването може да доведе до смърт или наранявания.

Внимание!

Тази сигнална дума указва възможна опасна ситуация. Неспазването може да доведе до материални щети и/или щети за околната среда.

Указание / съвет

Указания за оптимално използване на уреда / важна информация.

1. 2. 3. / а) б) в)

Стъпките са представени с числа или букви.

■ / -

Изброяванията се представят с кутийка или чертичка.

Съдържание

	Използване по предназначение 4		Обслужване на уреда 16
	Указания за безопасност 5	Подготовка на пералната машина 16	Включване на уреда/Избор на програма 16
	Електрическа безопасност 5	Промяна на предварителните настройки на програмата 17	Избор на допълнителни настройки на програмата 17
	Опасности от нараняване 5	Поставяне на дрехи в барабана 17	Дозирание и поставяне на перилен препарат и препарат за поддръжка 17
	Безопасност за деца 6	Стартиране на програмата 18	Функция за обезопасяване спрямо деца/ блокаж на обслужването 18
	Опазване на околната среда. 7	Допълване с дрехи 18	Смяна на програмата 19
	Опаковка/стар уред 7	Смяна на програмата 19	Преключване на програмата 19
	Указания за спестяване 7	Програмата е свършила 19	Изваждане на пране/изключване на уреда 19
	Запознаване с уреда. 8		Интелигентна дозираща система 20
	Перална машина 8	Интелигентна дозираща система в чекмеджето за перилен препарат 20	Пуск в експлоатация/Напълване на дозиращите резервоари 20
	Обслужващи елементи 9	При всекидневно използване 21	Базови/основни настройки 21
	Дрехи. 11	Ръчно дозирание 23	
	Подготвяне на дрехите 11	Настройки на уреда 24	Активирание на режим за настройване 24
	Сортиране на дрехите 11	Промяна на силата на звука на сигналите 24	Промяна на яркостта на сензорния дисплей 24
	Колосване 12	Избиране/отмяна на функцията за напомняне за поддръжка на барабана 24	Прекратяване на режима за настройка 24
	Боядисване/избелване 12		Сензорика 25
	Омекотяване 12	Автоматична система за количество 25	Система за контрол на дисбаланс 25
	Перилен препарат. 12		
	Правилен избор на перилен препарат 12		
	Пестене на енергия и перилен препарат 13		
	P+ Предварителни настройки на програмата 13		
	Температура 13		
	Обороти на центрофугиране 13		
	Свършва в 13		
	i-DOS-настройки 14		
	Програма за памет 15		
	P+ Допълнителни настройки на програмата 15		
	SpeedPerfect 15		
	EcoPerfect 15		
	Защита срещу намачкване 15		
	Вода&Изплакване+ 16		
	Предпране 16		

VoltCheck 25



Почистване и обслужване 25

Корпус на машината/панел за управление. 25

Барабан 26

Почистване от котлен камък. 26

i-DOS-Чекмедже за перилен препарат и неговия корпус 26

Помпата за мръсна вода е запушена, аварийно изпразване 27

Маркучът за мръсна вода на сифона е запушен 28

Филтърът на маркуча за чиста вода е запушен 29



Повреда, какво да направим? . 29

Аварийно отваряне 29

Указания на дисплея. 30

Повреда, какво да направим? 31



Служба обслужване на клиенти . 33



Технически данни 34



Поставяне и свързване 34

Обхват на доставката 34

Указания за безопасност 35

Повърхност за поставяне 35

Поставяне върху постамент или поставка от дървени греди 35

Поставяне върху подиум с чекмедже*36

Вграждане под и вграждане на уреда във вградена кухня 36

Отстранете транспортните планки. . 36

Дължини на маркучите и проводите. 37

Маркуч за чиста вода 37

Маркуч за мръсна вода. 38

Нивелиране 39

Електрически изводи. 39

Преди първото пране 40

Транспортиране. 40



Aquastop гаранция. 41



Използване по предназначение

- За употреба единствено в частни домакинства и в домашна обстановка.
- Пералната машина е предназначена за изпиране на текстил, подходящ за машинно пране, и вълна, която може да се пере на ръка в перилен разтвор.
- За работа със студена питейна вода и обикновени препарати за пране и поддръжка, подходящи за перални машини.
- При дозирането на всички перилни/помощни/поддържащи и почистващи препарати задължително спазвайте указанията на производителя.
- Пералната машина може да се обслужва от деца на възраст над 8 години, от лица с намалени физически, сетивни или умствени способности и от лица с недостатъчен опит или недостатъчни знания само когато са **под наблюдение** или са били инструктирани от **отговарящо за тях лице**. Деца не трябва да извършват работи по почистването и поддръжката без наблюдение.
- Пазете деца на възраст под 3 години далече от пералната машина.
- Този уред е предназначен за използване на височина до максимум 4000 метра над морското равнище.
- Пазете домашни животни далече от пералната машина.

Преди въвеждане на уреда в експлоатация:

Прочетете ръководството за употреба и инсталиране и всички други приложения към пералната информация и действайте съответно. Запазете документацията за понататъшна справка или следващия притежател.



Указания за безопасност

Електрическа безопасност



Предупреждение

Опасно за живота!

При контакт с части под напрежение съществува опасност от токов удар.

- Никога не пипайте щепсела с мокри ръце.
- Винаги издърпвайте електрическия кабел за щепсела и никога не теглете кабела, тъй като може да се повреди.

Опасности от нараняване



Предупреждение

Опасност от нараняване!

- При повдигане на пералната машина за издаващите се конструктивни елементи (напр. люк) тези елементи могат да се отчупят и да причинят наранявания. Не повдигайте пералната машина за издаващите се конструктивни елементи.
- При качване върху пералната машина работният плот може да се счупи и да причини наранявания. Не се качвайте върху пералната машина.

- При опиране/сядане върху отворения люк пералната машина може да се преобърне и да причини наранявания. Не се опирайте на отворения люк.
- При посягане към въртящия се барабан са възможни наранявания на ръцете. Не посягайте към въртящия се барабан. Изчакайте, докато барабанът спре да се върти.



Предупреждение

Опасност от попарване!

При пране на висока температура е възможно попарване при контакт с горещия перилен разтвор, напр. при изпомпване на горещ перилен разтвор в умивалник.

Не докосвайте горещия перилен разтвор.

Безопасност за деца

Предупреждение **Опасност за живота!**

- Децата могат да попаднат в опасни за живота ситуации или да се наранят при игра по пералната машина.
 - Не оставяйте децата без наблюдение при пералната машина!
 - Не позволявайте деца да играят с пералната машина!
- Децата могат да се заключат в уредите и да попаднат в застрашаваща живота ситуация.
При амортизирани уреди:
 - изключете щепсела от контакта.
 - отрежете кабела и го отстранете заедно с щепсела.
 - разрушете ключалката на люка.

Предупреждение **Опасност от задушаване!**

При игра с опаковки/фолия и части от опаковки децата могат да се увият в тях или да ги нахлузят на главата си и да се задушат.

Пазете далеч от деца опаковки, фолия и части от опаковки.

Предупреждение **Опасност от отравяне!**

При консумиране препаратите за пране и

поддръжка могат да доведат до натравяне.
Съхранявайте препаратите за пране и поддръжка на недостъпни за деца места.

Предупреждение **Дразнения на очите/кожата!**

Контактът с препарати за пране и поддръжка може да доведе до дразнения на очите/кожата.
Съхранявайте препаратите за пране и поддръжка на недостъпни за деца места.

Предупреждение **Опасност от нараняване!**

При пране на високи температури стъклото на люка се нагорещява.
Не допускате деца да докосват горещия люк.



Опазване на околната среда

Опаковка/стар уред



Изхвърлете опаковките като пазите околната среда. Този уред е обозначен в съответствие с европейската директива 2012/19/ЕС за стари електрически и електронни уреди (waste electrical and electronic equipment - WEEE). Тази директива регламентира валидните в рамките на ЕС правила за приемане и използване на стари уреди.

Указания за спестяване

- Използвайте максималното количество дрехи за съответната програма.
Преглед на програмите → Приложение към упътването за експлоатация и за инсталиране
- Нормално замърсените дрехи изпирайте без предпране.
- При леко до нормално замърсено прано пестете енергия и перилен препарат. → *Страница 13*
- Дозирането на перилния препарат с **интелигентната система за дозиране (i-DOS)** помага да се пестят перилен препарат и вода.
- Избираемите температури се отнасят до обозначенията за поддръжка на тъканите. Постиганите в машината температури могат да се отличават, за да се гарантира оптимално съчетание между пестене на енергия и резултат изпирането.
- **Указания за разхода на енергия и вода:**
Показанията дават информация за относителния размер на разхода на енергия и вода в избраните програми.

Колкото повече сегменти от дисплея са видими, толкова по-голям е съответният разход.

Така можете да сравните разходите в програмите при избора на различни програмни настройки и при нужда да изберете по-пестелива откъм енергия или вода програмна настройка.



- Разход на енергия
- Разход на вода

- **Режим пестене на електроенергия:**
Осветлението на сензорния дисплей угасва след няколко минути, бутон мига.
За активиране на осветлението натиснете върху сензорния дисплей. Режимът за пестене на енергия не се активира, когато се изпълнява програмата.
- **Автоматично изключване** (само преди старта, респ. края на програмата): Когато уредът не се обслужва дълго време, той се изключва автоматично за пестене на енергия. За включване на уреда отново натиснете основния бутон.
- Когато след това ще сушите дрехите в сушилна машина, изберете оборотите за центрофугиране в съответствие с упътването на производителя на сушилната машина.

Запознаване с уреда

Перална машина

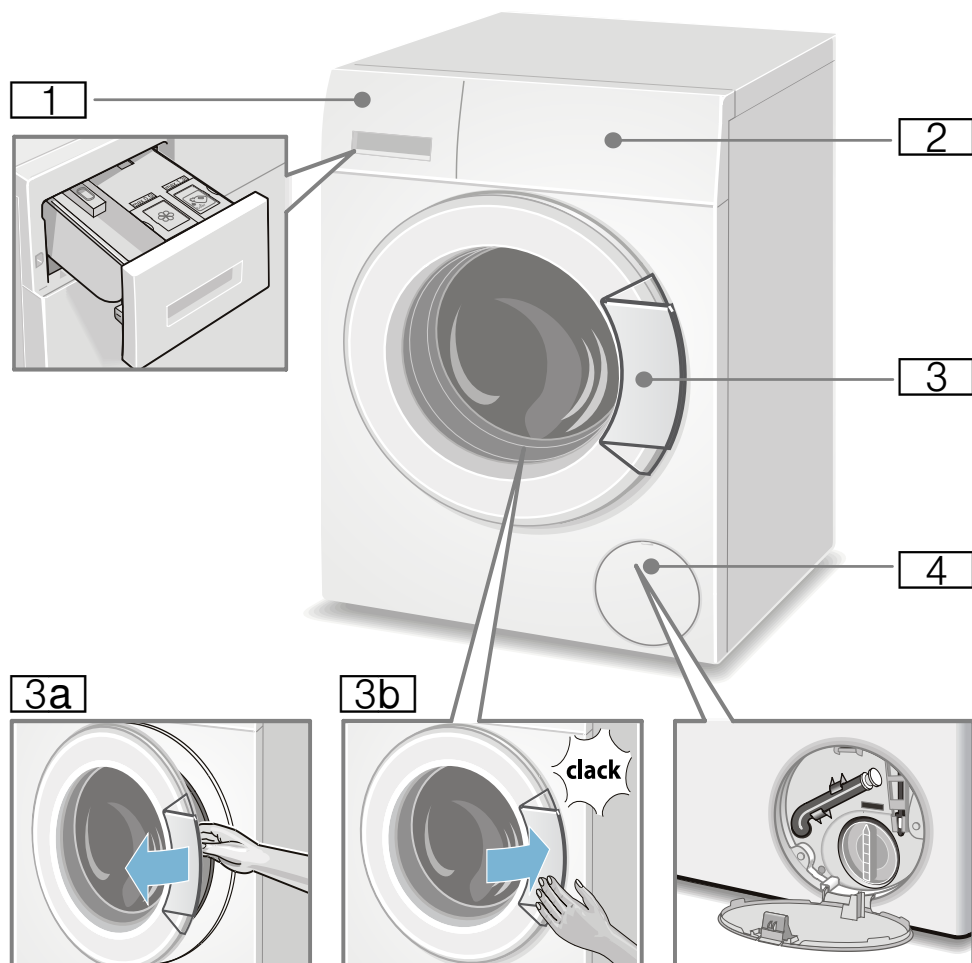

- 1** Чекмедже за перилен препарат
→ Страница 17
- 2** Обслужващи елементи
- 3** Люк с дръжка на прозореца
- 3a** Отваряне на люка
- 3b** Затваряне на люка
- 4** Сервизен капак

Обслужващи елементи

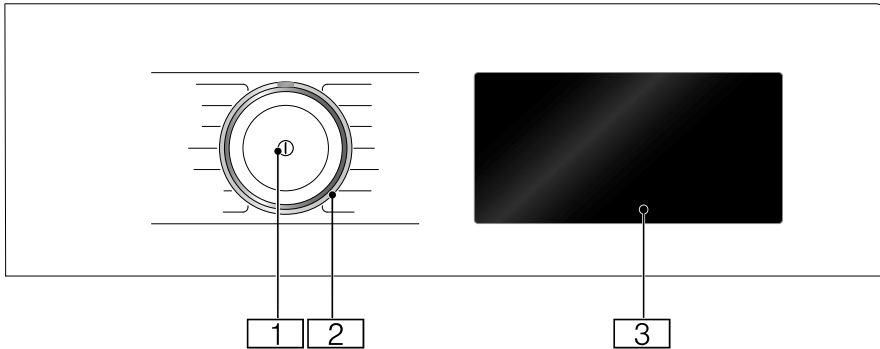

1 Главен превключвател

С бутона ① включвате и изключвате уреда.

2 Селектор на програми

Селекторът на програми може да се върти на двете посоки (ляво и дясно).

3 Сензорен дисплей

Тук Ви се показват информация за програмите и възможности за избор за настройки и Вие можете да избирате настройките с натискане върху оградените или подчертани зони.

Съдържания на сензорния дисплей

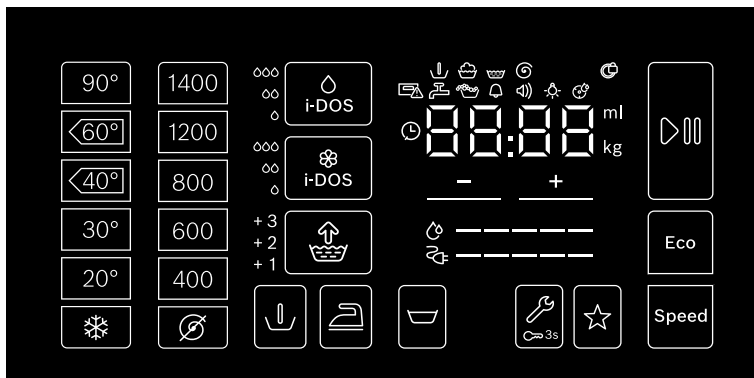

Индикаторни полета и панели за обслужване

90°, 60° ◀, 40° ◀◀, 30°, 20°, ❄

1400*, 1200, 800, 600, 400, ⌚

Индикатори за стойности за настройките

Настройка

Температура в °C; ❄ = студена

Обороти на центрофугата; ⌚ = без центрофугиране

* максималните обороти на центрофугата зависят от уреда

Индикаторни полета и панели за обслужване	Индикатори за стойности за настройките	Настройка
i-Dos	°, ∞, ∞∞, изкл	Дозирание за перилния препарат
i-Dos	°, ∞, ∞∞, изкл	Дозирание за омекотител
Speed		SpeedPerfect
Eco		EcoPerfect
	+1, +2, +3, изкл	Вода&Изплакване+; + допълнителни изплаквания
		Защита срещу намачкване
		Предпране
		Спиране на изплакването = без центрофуга накрая
3 sec		Функция за обезопасяване спрямо деца / блокаж на панела за управление
☆		Програма за памет
		Старт / пауза
		Настройки на уреда: указателен сигнал, сигнал за управление, яркост на сензорния дисплей, функция за напомняне за грижа за барабана
+ , -	Промяна на стойностите за настройки Указание: При многостепенни стойности за настройки стойностите при натискане и задържане на + , - автоматично преминават до последната стойност. След това още веднъж натиснете и можете отново да промените настроените стойности.	

* максималните обороти на центрофугата зависят от уреда

други показания	Информация за
-----	Разход на енергия
-----	Разход на вода
	Програмен статус: предпране пране изплакване центрофугиране
	Люкът е заключен
	Чекмедже за перилен препарат отворено
	Водопроводният кран е затворен / налягането на водата е твърде ниско
	Открита пяна
▯▯ : ▯▯	Продължителност на програмата напр. 1:51; Време на свършване напр. 8,5 ч; препоръчително зареждане напр. 8,0 кг; програмен статус напр. край; базово дозирование напр. 36 мл



Дрехи

Подготвяне на дрехите

Внимание!

Щети по уреда/щети по дрехите

Чуждите тела (напр. монети, кламери, игли, пирони) могат да повредят дрехите или компоненти на пералната машина.

Ето защо спазвайте следните указания при подготовката на вашите дрехи:

- Изпразнете джобовете.

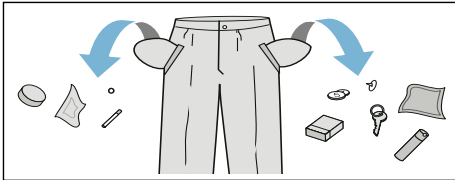

- Внимавайте за металните части (канцеларски кламери и др.) и ги отстранете.
- Чувствителните дрехи (чорапи, сутиени с банели и др.) перете в мрежа/торба.
- Затворете циповете, закопчайте копчетата на чаршафите.
- Изчеткайте пясъка от джобовете и подгъвите.
- Отстранете кукичките на пердетата или ги поставете в мрежа/торба.

Сортиране на дрехите

Сортирайте текстила за пране според указанията за поддръжка и данните на производителя върху етикетите:

- Вид на тъканта/влакната
 - Цвят
- Указание:** Дрехите могат да се оцветят или да не се изперат добре. Перете отделно белите и цветните дрехи. Изперете отделно цветните дрехи, когато ги перете за пръв път.

- Степен на замърсяване
Перете заедно дрехи с еднаква степен на замърсяване.
Примери за степените на замърсяване ще намерите в → *Страница 13.*
 - **леко замърсяване:** без предпране, при необходимост изберете настройка **Speed**
 - **нормално замърсяване**
 - **силно замърсяване:** Поставете по-малко количество пране, изберете програма с предпране
 - **Петна:** отстранявайте/третирайте петната, докато са все още пресни. Първо ги поийте със сапунен разтвор, без да търкате. След това изперете дрехите със съответната програма. Понякога упоритите/засъхналите петна могат да се отстранят едва след няколко изпирания.
- Символи върху етикетите
Указание: Цифрите в символите указват максималната температура на пране, която може да се използва.



подходящо за нормално пране;



например програма „Памук“
необходимо е щадящо изпирание;



например програма „Лесна поддръжка“



необходимо е особено щадящо изпирание; например програма „Фини/Коприна“



подходящо за ръчно пране; например програма „Вълна“

Не перете дрехите в машината.

Колосване

Указание: Дрехите не трябва да се третират с омекотител.

1. Включете уреда.
2. Избор на програма **Изплакване**.
3. Дозирайте течната кола в съответствие с указанията на производителя ръчно в лявото отделение (при необходимост първо почистете).
4. Натиснете върху панела за обслужване ▷00.

Боядисване/избелване

Боядисвайте само обичайни за едно домакинство количества. Солта може да атакува неръждаемата стомана! Спазвайте предписанията на производителя на оцветителя.

Прането да **не** се оцветява в пералната машина!

Омекотяване

1. Включете уреда.
2. Изберете програма **Памук 30 °C**.
3. Дозирайте перилния препарат с i-DOS или го напълнете в лявата камера в съответствие с данните на производителя.
4. Натиснете върху панела за обслужване ▷00. Програмата стартира.
5. След ок. 10 минути натиснете ▷00, за да прекъснете програмата.
6. След необходимото време за накисване натиснете ▷00, ако програмата трябва да бъде продължена, или променете програмата.

Указание

- Поставайте дрехи с еднакъв цвят.
- Не е необходим допълнителен перилен препарат, разтворът от накисването се използва при прането.

Перилен препарат

Правилен избор на перилен препарат

За правилния избор на перилен препарат, температура и третиране на прането от решаващо значение е знакът за поддръжка. → също www.sartex.ch

На www.cleanright.eu ще намерите още много друга информация за препаратите за пране, поддръжка и почистване за битови нужди.

- **Перилен препарат за основно пране с оптични избелители**
подходящо за бяло пране, което може да се изварява, от лен или памук
Програма: Памук /
Студено - макс. 90 °C
- **Перилен препарат за цветно пране без белина и оптични избелители**
подходящо за цветно пране от лен или памук
Програма: Памук /
Студено - макс. 60 °C
- **Перилен препарат за цветно/фино пране без оптични избелители**
подходящо за цветно пране от лесни за поддържане тъкани, синтетика
Програма: Лесна поддръжка /
Студено - макс. 60 °C
- **Перилен препарат за фини тъкани**
подходящо за чувствителни фини тъкани, коприна или вискоза
Програма: Фини/коприна /
Студено - макс. 40 °C
- **Перилен препарат за вълна**
подходящо за вълна
Програма: Вълна /
Студено - макс. 40 °C

Пестене на енергия и перилен препарат

При леко и нормално замърсено пране можете да спестите енергия (с намаляване на температурата за пране) и количество перилен препарат.

Пестене	Замърсяване/указание
 <p>Намалени температура и количество перилен препарат според препоръката за дозиране</p> <p>Температура съгласно етикетите за поддържане и количество перилен препарат съгласно препоръката за дозиране/силно замърсяване</p>	<p>леко</p> <p>Няма видими замърсявания и петна. Дрехите имат телесна миризма, напр.:</p> <ul style="list-style-type: none"> ■ леко лятно/спортно облекло (носено няколко часа) ■ тениски, ризи, блузи (носени до 1 ден) ■ спално бельо за гости и кърпи за ръце (използвани 1 ден)
	<p>нормално</p> <p>Замърсяването е видимо/различават се малко дребни петна, напр.:</p> <ul style="list-style-type: none"> ■ тениски, ризи, блузи (напоени с пот, носени неколккратно) ■ Кърпи за ръце, спално бельо (използвано до 1 седмица)
	<p>силно</p> <p>Замърсяванията и/или петната са ясно видими, напр. кърпи за посуда, бебешки дрехи, работни облекла</p>

Указание: При дозирането на всички перилни/помощни/поддържащи и почистващи препарати задължително спазвайте указанията на производителя и указанията. → *Страница 17*

P+ Предварителни настройки на програмата

Предварителните програмни настройки след избора на програмата се показват на сензорния дисплей и могат да се променят.

Общ преглед на всички възможни настройки на програмите ще намерите в приложението към ръководството за експлоатация и инсталиране.

Температура

Преди и по време на програмата можете в зависимост от напредъка на програмата да промените настроената температура.

Максималната възможност за настройване на температурата зависи от избраната програма.

Обороти на центрофугиране

Преди и по време на програмата в зависимост от напредъка на програмата можете да промените оборотите на центрофугата (в об./мин.; обороти в минута).

Настройка ☺ : Без центрофугиране водата само се изпомпва. Прането остава мокро в барабана, например за пране, което не трябва да се центрофугира.

Максималната възможност за настройване на оборотите зависи от избраната програма и модела.

Свършва в

След избора на програма се показва селекторът на програмите, напр. **1:51** (в ч:мин (часа:минути)).

Преди старта на програмата можете да изместите назад времето, в което

трябва да е готова програмата, на стъпки от по 30 минути до максимум 24ч (ч=час).

След старта на програмата се показва избраното време, напр. **8,5ч** и започва да тече обратно до началото на програмата за пране. След това се показва продължителността на програмата.

Указание: Продължителността на програмата се настройва автоматично при работеща програма. Промените на предварителните настройки на програмата, респ. настройките на програмата, опциите, разпознаването на пяна, разпознаването на дисбаланс, натоварването или замърсяването могат да доведат и до промени в продължителността на програмата.

След стартиране на програмата, докато избраното време се отброява наобратно, можете да ги промените както следва:

1. Натиснете върху панела за обслужване ▷|||.
2. С натискане върху + или – променете времето.
3. И отново натиснете върху ▷|||.

След старта на програмата, докато продължителността на програмата тече, можете при нужда да поставите допълнително пране или да извадите такова. → *Страница 18*

i-DOS-настройки

Вашата перална машина е оборудвана с интелигентна система за дозиране на течни перилни препарати и омекотители.

Дозирането на перилния препарат и омекотителя в повечето програми на вашата перална машина се извършва автоматично.

Фабричната настройка е за:

- ◊ i-DOS: ◊
Перилен препарат за слабо замърсени дрехи

- ☼ i-DOS: ∞
Омекотител за нормално меко пране

i-DOS ◊ за перилен препарат

Стойности за настройки за дозиране

- ◊ леко:
за слабо замърсено пране
 - ∞ средно:
за нормално замърсено пране
 - ∞∞ силно:
за особено замърсено пране или пране с петна
- изк автоматичното дозиране не е
л избрано,
ръчно дозиране → *Страница 23*

Преди началото на програмата за пране и по време на предпрането (ако е избрано) можете да промените настройките за автоматичното дозиране на препарат за пране. За тази цел натиснете върху панела за обслужване i-DOS◊.

Указание за степените на замърсяване ще намерите в → *Страница 13*.

i-DOS ☼ за омекотител

Стойности за настройка за дозиране

- ◊ леко:
за по-малко меко пране
 - ∞ средно:
за нормално меко пране
 - ∞∞ силно:
за особено меко пране
- изк автоматичното дозиране не е
л избрано

В зависимост от напредъка на програмата можете да промените настройките за автоматичното дозиране на омекотител. За тази цел натиснете върху панела за обслужване i-DOS☼.

Програма за памет



Тук можете да запаметите избрана програма с Вашите любими настройки.

За запаметяване:

1. Включете уреда.
2. Изберете програма.
3. Променете настройките и/или изберете допълнителни настройки.
4. Натиснете върху панела за обслужване ☆ и задръжте ок. 3 секунди.

Програмата се запаметява, ако за кратко всички настройки мигат.

За използване на запаметената програма натиснете след включване на уреда за кратко върху ☆.

За промяна на запаметената програма натиснете след избора на новите настройки отново върху ☆ и задръжте ок. 3 секунди.



Допълнителни настройки на програмата

Общ преглед на всички избираеми допълнителни настройки в зависимост от програмата ще намерите в приложението към ръководството за експлоатация и инсталиране.

SpeedPerfect

Speed

За пране за по-кратко време без промяна на качеството на прането, но с по-висока енергийна консумация за избраната програма без настройка SpeedPerfect.

Указание: Не превишавайте максимално допустимото количество за пълнене.

EcoPerfect

Eco

Оптимално за енергоспестяването пране чрез намаляване на температурата без промяна в качеството на прането за избраната програма без настройка EcoPerfect.

Защита срещу намачкване



Намалява образуването на гънки чрез специален режим на центрофугата, последвано от разклащане и намалени обороти на центрофугата.

Указание: Остатъчната влага на дрехите е завишена.

Вода&Изплакване+



Стойности за настройките:

- +1 + 1 изплакване
- +2 + 2 изплаквания
- +3 + 3 изплаквания
- изкл Настройката е изключена

По-високо ниво на водата и допълнителни изплаквания в зависимост от програмата, по-голяма продължителност на програмата. Особено при чувствителна кожа и/или за зони с много мека вода.

Броят на фактически извършените процеси на измиване зависи от броя, който всяка програма извършва в своите основни настройки.

Предпране



За силно замърсени дрехи.

Указание

- При **избрано интелигентно дозиране** перилният препарат автоматично се дозира за предпрането и основното пране.
- При силно замърсено пране и избор на програма с предпране по правило е достатъчно **i-DOS** **средно** дозиране.
- При **ръчно дозиране** разпределете перилния препарат за предпране и за основно пране. Поставете перилния препарат за предпране в барабана и поставете перилния препарат на прах за основното пране в лявото отделение.



Обслужване на уреда

Подготовка на пералната машина

Указание: Пералната машина **трябва да се инсталира и свърже компетентно.** от → *Страница 34*

1. Включете щепсела в контакта.
2. Отворете водопроводния кран.
3. Отворете люка.
4. Проверете дали барабанът е изпразнен докра. При нужда изпразнете.

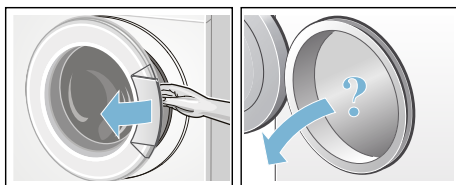

Включване на уреда/Избор на програма

Натиснете бутона ①. Уредът е включен.

Накрая винаги се показва фабрично настроената програма **Памук**.

Актуалните настройки и информация за програмата светват с пълна яркост, индикаторът ▷00 мига.

Избираемите настройки светват с половин яркост.

Указание

- Кратко мигане на индикатора ☺ посочва след това да изпълните програмата **Поддръжка на барабана** или произволна друга програма с минимум 60 °C температура на пране.
- Ако индикаторът ∞ 3 сек мига, защитата от деца е активна. Трябва да я деактивирате преди да промените настройките, респ. да стартирате програмата.
→ *Страница 18*

При уреди с **вътрешно осветление на барабана**:

След включване на уреда, след отваряне и затваряне на люка, както и след стартиране на програмата барабанът се осветява. Осветлението изгасва само.

Можете:

- използвайте тази програма и поставете пране. → *Страница 17*
- или изберете друга програма. Общ преглед на всички програми ще намерите в приложението към ръководството за употреба и инсталиране.
- или променете предварителните настройки на програмата. → *Страница 17*
- и/или изберете допълнителни програмни настройки. → *Страница 17*

Промяна на предварителните настройки на програмата

За промяна на актуалните настройки натиснете върху желанния панел за обслужване, съответният индикатор преминава на пълна яркост.

Свършва след можете да промените с натискане върху + или -.

Указание: i-DOS-настройките се запазват до следващата промяна също и след изключване на пералната машина.

Предварителни настройки на програмата → *Страница 13*

Избор на допълнителни настройки на програмата

С избирането на допълнителните настройки можете да напаснете още по-добре процеса на изпиране към вашите дрехи за пране.

За тази цел натиснете върху желанния панел за обслужване, съответният индикатор преминава на пълна яркост.

Допълнителни настройки на програмата → *Страница 15*

Поставяне на дрехи в барабана

Предупреждение Опасност за живота!

Дрехи, обработени предварително със съдържащи разтворители почистващи препарати, например препарати за отстраняване на петна/бензин за промиване, могат да причинят експлозия след напълване на машината.

Предварително изплакнете щателно дрехите на ръка.

Указание

- Смесете дрехи с различна големина. Различните по големина дрехи се разпределят по-добре при центрофугирането. Определени дрехи могат да доведат до дебаланс.
- Спазвайте посоченото макс. количество на пълнене. Препълването влошава резултата от изпирането и причинява намачкване.

1. Поставяйте предварително сортираните дрехи разгънати в барабана.
2. Внимавайте да не се захванат дрехи между вратата и гумения маншон-уплътнител и затворете вратата.

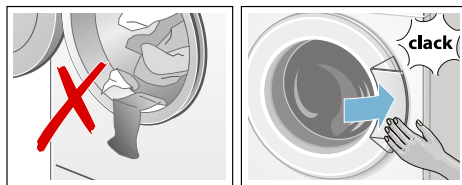

Дозиране и поставяне на перилен препарат и препарат за поддръжка

Дозирането на перилния препарат и омекотителя в повечето програми на вашата перална машина се извършва

автоматично, в тези програми е предварително настроено фабрично и може да се променя.

В допълнение към интелигентното дозиране при необходимост в лявото отделение можете ръчно да добавите перилен препарат (например разтворител, белина или сол за петна).

При програми без интелигентно дозиране или по желание (тогава поставете интелигентното дозиране на (изкл)) добавянето на перилния препарат става ръчно в лявото отделение.

Стартиране на програмата

Натиснете върху панела за обслужване .

Програмата стартира и индикаторът  светва постоянно.

Люкът се заключва и съответният индикатор  светва.

По време на програмата се показват актуалните информации за програмата:

- Свършва след респ. след началото на програмата времетраенето на програмата
 - и индикаторите за напредък на програмата светят.
- Страница 9

Информацията за следващите стъпки от програмата и настройките, които можете да промените по време на хода на програмата, светят с половин яркост.

Указание: Разпознаване на пяна

Ако на дисплея допълнително светне индикаторът , пералната машина е регистрирала твърде много пяна по време на изпълнение на програмата и в отговор на това автоматично е включила допълнителни изплаквания за отстраняване на пяната. При следващия цикъл на пране със същото зареждане дозирайте по-малко перилен препарат.

Ако искате да обезопасите програмата срещу погрешно преместване, изберете както следва защитата от деца.

Функция за обезопасяване спрямо деца/ блокаж на обслужването

∞ 3 sec

Можете да защитите пералната машина срещу промяна на настроените функции в панела за обслужване по невнимание.

За **активиране**/деактивиране на **защитата от деца** натиснете върху панела за обслужване ∞ 3 sec и задръжте за ок. 3 секунди. Индикаторът преминава на пълна яркост.

Ако при активна защита от деца се завърти селекторът на програмите или се натисне панел за обслужване, за кратко мига индикаторът ∞ 3 sec и прозвучава сигнал. Програмата работи без промяна до края на програмата.

Указание

- Защитата от деца може да се активира във всяко състояние на уреда.
- Защитата от деца се запазва активна също след изключване на пералнята.
- Ако уредът при работеща програма и активирана защита от деца се изключи, при повторното включване програмата се продължава.



Допълване с дрехи

След старта на програмата можете при нужда да допълвате или изваждате дрехи.

За тази цел натиснете върху панела за обслужване .

Индикаторът мига. Машината е в състояние на пауза и проверява дали е възможно допълване.

Когато индикаторът  угасне, е възможно допълване. Люкът тогава се отключва и може да се отвори.



За продължаване на програмата натиснете отново  върху . Програмата продължава автоматично.

Указание

- Не дръжте люка отворен дълго време – водата от дрехите може да изтече навън.
- При високо ниво на водата, висока температура или въртящ се барабан от съображения за сигурност люкът остава заключен и не може да се допълва. Спазвайте указанията на дисплея.
- Индикаторът за напълване не е активен по време на допълване.



Смяна на програмата

Ако по погрешка сте стартирали неправилна програма, можете да промените програмата както следва:



1. Натиснете върху панела за обслужване .
2. Изберете друга програма.
3. И отново натиснете върху . Новата програма започва отначало.

Прекъсване на програмата



При програми с висока температура:

1. Натиснете върху панела за обслужване .
2. За охлаждане на прането: изберете **Изплакване**.
3. И отново натиснете върху .

При програми с ниска температура:

1. Натиснете върху .
2. Изберете **Центрофугиране/ Изпомпване** или **Изпомпване**.
3. И отново натиснете върху .

Програмата е свършила

На дисплея светва **край** и индикаторите  и  угасват.

Указание: Мигане на индикатора  посочва, че след това трябва да изпълните програмата **Поддръжка на барабана** или произволна друга

програма с минимум 60 °С температура на пране.

Изваждане на пране/ изключване на уреда

1. Отворете люка и извадете дрехите.
2. Изключете уреда.
3. Затворете водопроводния кран.
Указание: Не е необходимо при модели със система Aquastopp.

Указание

- Не забравяйте дрехи в барабана. При следващото пране те могат да се свият или да оцветят други дрехи.
- Отстранете евентуални чужди тела от барабана и гуменото уплътнение – опасно от ръждясване.
- Подсушете гуменото уплътнение.

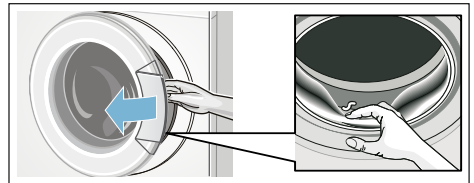

- Оставете отворени люка и чекмеджето за препарати, за да може остатъчната вода да изсъхне.
- Винаги изчакайте края на програмата, в противен случай уредът може още да е заключен. Тогава включете уреда и изчакайте деблокирането.



i-DOS

Интелигентна дозираща система



Интелигентна дозираща система в чекмеджето за перилен препарат

i-DOS Интелигентна дозираща система

Вашата перална машина е оборудвана с интелигентна система за дозиране на течни перилни препарати и омекотители.

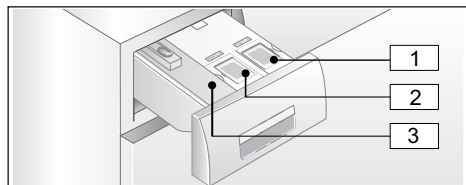
За тази цел в чекмеджето за перилен препарат i-DOS имате на разположение резервоарите  и .



- 1** Резервоар  (1,3 л) за течен перилен препарат
- 2** резервоар  (0,5 л) за омекотител
- 3** ляво отделение за ръчно дозиране → *Страница 23*

В зависимост от избраната програма и настройките с помощта на резервоара i-DOS се дозират оптималните количества за перилен препарат/омекотител.

Пуск в експлоатация/ Напълване на дозиращите резервоари



При избора на перилни препарати и препарати за поддръжка се съобразявайте с указанията на производителя. Ние препоръчваме течещи сами течни перилни препарати, универсални перилни препарати и перилни препарати за цветни дрехи за всички цветни текстилни материи от памук и синтетика, които могат да се перат в перални машини.

Указание

- Използвайте само течещи сами течни продукти, за които производителят препоръчва да се поставят в чекмеджета за перилен препарат.
- Не смесвайте различни течни перилни препарати. При смяна на течния перилен препарат (вид, производител, ...) изпразнете дозиращия резервоар докрай и го почистете. → *Страница 26*
- Не използвайте разяждащи, съдържащи разтворители и отделящи газове перилни препарати (например течни избелващи препарати).
- Не смесвайте перилен препарат с омекотител.
- Не използвайте престояли и засъхнали продукти.
- За да избегнете засъхването, не дръжте капачките на опаковките дълго време отворени.

Напълване на дозиращите резервоари:

Дозиращите резервоари в чекмеджето за перилен препарат за целта за обозначени със съответни капачета за пълнене:

-  Перилен препарат/универсален перилен препарат
-  омекотител

1. Изтеглете чекмеджето за перилен препарат.
2. Отворете капача на дозиращия резервоар.
3. Досипете перилен препарат/омекотител. Не пълнете над маркировката **max**.

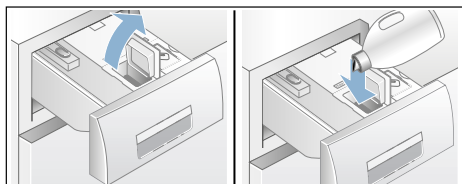

4. Затворете капача за пълнене.

5. Бавно затворете докрай чекмеджето за перилен препарат.

При напълно вкарано чекмедже за препарати индикаторът  при включен уред е изкл.

При всекидневното използване

Индикатори:

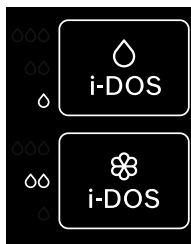



- Индикаторът **свети**, когато за резервоара е избрано интелигентно дозиране.
- Индикаторът за стойностите за настройка, напр. ∞ **мига**, когато при избрано интелигентно дозиране нивото е под минималното ниво на напълване на резервоара.

Включване/изключване на интелигентното дозиране/избиране на количество за дозиране:

Интелигентното дозиране на перилен препарат и омекотител е избрано фабрично във всички програми, в които автоматичното дозиране е възможно.

Общ преглед на всички възможни програмни настройки ще намерите в приложението към ръководството за употреба и инсталиране.

Степента на дозиране на перилен препарат  е настроена предварително на ° (леко замърсени дрехи) и за омекотител  на ∞ (нормално меко пране) и може в зависимост от програмата да се променя индивидуално. → Страница 14

В допълнение към интелигентното дозиране при необходимост в лявото отделение може ръчно да се добавя перилен препарат (например сол за петна). → Страница 23

Указание: Изборът (вкл./изкл.), както и съответно избраната степен на дозиране на i-DOS  и i-DOS  се запазват за програмата до следващата промяна, дори когато пералната машина бъде изключена.

Сипете перилен препарат/омекотител:

Мигането на съответния индикатор при избрано интелигентно дозиране показва, че минималното ниво на пълнене не е достигнато. Количеството е достатъчно за около 3 изпириания.

По всяко време можете да допълните със същия перилен препарат или омекотител. При смяна на продукта/производителя препоръчваме предварително да почистите резервоара. → Страница 26

При необходимост променете основното количество за дозиране.

Базови/основни настройки

Основните количества за дозиране съответстват на:

- **при перилни препарати** - препоръката на производителя за нормално замърсяване и съответната налична твърдост на водата.
- **при омекотител** - препоръката на производителя за средната мекост.

Данните можете да вземете от етикета на опаковката на перилния препарат/омекотителя или попитайте направо производителя.

За определяне на твърдостта на водата използвайте тест-лента или се осведомете от водоснабдителното предприятие.

Твърдостта на моята вода:



Пример за дозиране на перилен препарат върху етикета на опаковката:

Степен на замърсяване → Твърдост на водата ↓	леко	нормално	силно	много силно
Меко/средно	55 мл	75 мл	120 мл	160 мл
твърдо/много твърдо	75 мл	95 мл	150 мл	180 мл

Фабричните настройки за основно количество за дозиране са зададени в зависимост от региона (например 75 мл за перилен препарат и 36 мл за омекотител).

Настройте основното количество за дозиране за перилния препарат съгласно етикета на опаковката на Вашия перилен препарат. При това обърнете внимание на твърдостта на водата.

Изберете основното количество за дозиране за омекотител по Ваше желание за мекотата на прането.

Промяната на основното количество за дозиране се отразява по един и същи начин на трите степени на дозиране.

Указание

- При по-силно концентрирани перилни препарати намалете основното количество за дозиране.

- Ако по време на пране повторно се образува много пяна, проверете настройката на основното количество за дозиране и степента на дозиране. Освен това някои течни перилни препарати могат да образуват повече пяна. В случай на правилна настройка на основното количество на дозиране и на степента на дозиране тогава се препоръчва да използвате друг течен препарат за пране.

Промяна на основните количества за дозиране:

1. Натиснете върху съответния i-DOS панел за обслужване (O или ⌘) и задръжте за ок. 3 секунди. Предварително настроеното базово дозиране се показва.
2. С натискане върху + или – настройте желаното базово дозиране. Настройката се активира без допълнително потвърждаване.
3. Натиснете още веднъж върху съответния i-DOS панел за обслужване, за да се върнете към изходното състояние.
Указание: Настройките се запазват до следващата промяна, също и ако машината бъде изключена.

Ръчно дозиране

При програми, за които не е възможно интелигентно дозиране или по желание (тогава поставете интелигентното дозиране на изкл) добавянето на перилния препарат става в лявото отделение.

Освен това тук в допълнение към интелигентното дозиране могат да се дозират допълващи перилните препарати , като например омекотител за водата, белина, сол за петна.

Предупреждение

Дразнения на очите/кожата!

При отваряне на чекмеджето за перилен препарат по време на работа може да пръсне перилен/почистващ препарат.

Отворете внимателно чекмеджето.

При контакт с перилни препарати/препарати за почистване промивайте добре очите, респ. измивайте кожата.

При поглъщане по невнимание потърсете лекарски съвет.

Внимание!

Щети по уреда

Средствата за почистване и за предварително третиране на дрехите (напр. препарати за петна, спрейове за предпране, ...) могат при допир да повредят повърхностите на пералната машина.

Не оставяйте тези препарати да влизат в контакт с повърхностите на пералната машина. При нужда веднага избършете остатъците от аерозол и другите остатъци / капки с влажна кърпа.

Указание

- При дозиране на всички перилни/помощни препарати и почистващи препарати спазвайте указанията на производителя.

- При ръчно дозиране на перилен препарат не дозирайте допълнително перилен препарат чрез интелигентното дозиране (тогава поставете интелигентното дозиране в положение изкл); предотвратява предиозиране с образуване на пяна
- Разреждайте гъстите омекотители и специални препарати с вода, това предотвратява запушвания.

Дозирайте и напълнете перилен препарат:

1. Изтеглете чекмеджето за перилен препарат.

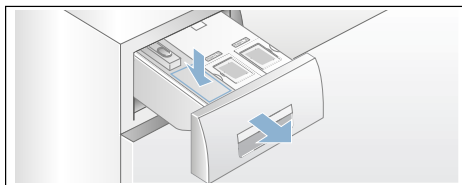

2. Дозирайте в лявото отделение според:
 - Замърсяване,
 - твърдостта на водата (може да се научи от вашето водоснабдително дружество),
 - количество дрехи,
 - указанията на производителя.
3. Затворете чекмеджето за перилен препарат.



Настройки на уреда

Следните настройки можете да промените в панела за управление и дисплея:

- силата на звука на указателните сигнали (напр. в края на програмата),
- силата на звука на сигналите за управление,
- яркостта на панела за управление и дисплея,
- избиране/отмяна на функцията за напомняне за поддръжка на барабана.

За промяна на настройките първо винаги трябва да активирате режима за настройка.

Активиране на режим за настройване

1. Включете уреда. Настройките за актуалната програма се показват.
2. Натиснете върху панела за обслужване .

Режимът за настройка е активиран и индикаторите за указателни сигнали  и предварително настроената сила на звука светят.

Сега можете да промените настройките:

Промяна на силата на звука на сигналите

Натиснете за тази цел върху панела за обслужване $+$ или $-$ докато желаната стойност за настройка за силата на звука на **указателните сигнали** не се появи:

Стойности за настройките:

- 0 изкл
- 1 тих
- 2 средна
- 3 силен
- 4 много силен

Прекратяване на режим за настройка или:



Отново натиснете върху .
Индикаторът за **сигналите за**

обслужване ) и предварително настроената сила на звука светят.

С натискане върху $+$ или $-$ променете стойността за настройка (като горе).

Прекратяване на режим за настройка или:

Промяна на яркостта на сензорния дисплей

Натиснете отново върху .
Индикаторът за яркост на сензорния дисплей  и предварително настроената яркост светят.



С натискане върху $+$ или $-$ променете стойността за настройка:

Стойности за настройките:

- 1 малко ярко
- 2 нормално ярко
- 3 ярко
- 4 много ярко

Прекратяване на режим за настройка или:

Избиране/отмяна на функцията за напомняне за поддръжка на барабана

Натиснете отново върху .
Индикаторът за функцията за напомняне за почистване на барабана  свети.

С натискане върху $+$ или $-$ функцията за напомняне се избира (on) или се отменя (off).

Прекратяване на режима за настройка

За прекратяване и записване на настройките:

- изчакайте ок. 15 минути или
- натиснете за последен път върху  или
- Изключете уреда. Избраните настройки ще са в сила при следващото включване.



Сензорика

Автоматична система за количество

В зависимост от вида текстил и степента на напълване автоматиката за напълване напасва оптимално разхода на вода във всяка програма.

Система за контрол на дисбаланс

Автоматичната система за контрол на дисбаланс регистрира дисбаланс и се грижи чрез многократни опити за центрофугиране за равномерното разпределяне на дрехите.

От съображения за сигурност при много неблагоприятно разпределение на дрехите оборотите се намаляват или не се центрофугира.

Указание: Поставете малки и големи дрехи в барабана. → *Страница 31*

VoltCheck

в зависимост от модела

Двете точки на Свръшва след индикатора:

- **мига**, ако понастоящем има преминаване на напрежението под долната граница.
- **пулсира**, ако по време на програмата е разпознато преминаване на напрежението под долната граница.



Указание: Преминаванията на напрежението под долната граница могат напр. да доведат до удължаване на програмата и/или до незадоволителен резултат от центрофугирането.



Почистване и обслужване



Предупреждение

Опасно за живота!

При контакт с части под напрежение съществува опасност от токов удар. Изключете уреда и извадете щепсела от контакта.



Предупреждение

Опасност от отравяне!

Чрез съдържащи разтворители почистващи препарати, напр. бензин за пране, могат да възникнат отровни пари.

Не използвайте почистващи препарати, съдържащи разтворители.

Внимание!

Щети по уреда

Съдържащите разтворители почистващи препарати, напр. бензин за пране, могат да повредят повърхностите и компонентите на машината.

Не използвайте почистващи препарати, съдържащи разтворители.

Така предотвратявате формирането на био слой и образуването на миризми:

Указание

- Грижете се за добро проветрение на помещението на пералната машина.
- Оставете люка и ваничката за перилни препарати леко отворени, когато пералната машина не се използва.
- Понякога перете с програма **Памук 60 °C** като използвате прах за пълно пране.

Корпус на машината/панел за управление

- Изтъркайте корпуса и панела за управление с мек влажен парцал.
- Веднага отстранете остатъците от перилен препарат.

- Забранено е почистването с телена вълна.

Барабан

Използвайте средство за почистване без хлор, без стоманена вата.

При образуване на миризми в пералнята или при почистване на барабана пуснете програма

Поддръжка на барабана 90 °C без пране. За целта използвайте прах за пълно пране.

Почистване от котлен камък

При правилно дозиране на препаратите за пране не е необходимо почистване от котлен камък. Ако въпреки това се налага, действайте в съответствие с указанията на производителя на препарата за почистване от котлен камък. Подходящи препарати за почистване на варовик можете да поръчате на нашата страница в интернет или при търговеца си .
→ Страница 33

i-DOS-Чекмедже за перилен препарат и неговия корпус

1. Изпразните отделението за перилен препарат:

Отделенията за перилен препарат имат отвори за изпраждане, на които в предната част са поставени тапи. За да изпразните отделението за перилен препарат, първо свалете дръжката на чекмеджето, както е показано:

- Изтеглете чекмеджето за перилен препарат.

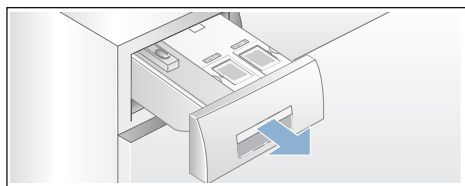

- Leко изтеглете към себе си лоста за освобождаване (A) на задната страна на дръжката на чекмеджето (в средата на долната част) и едновременно с това изтеглете нагоре освободената дръжка на чекмеджето (B).

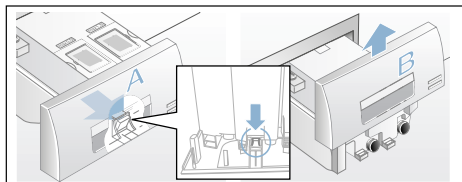

- За да изпразните отделението за перилен препарат, внимателно извадете съответната тапа и излейте съдържанието в подходящ съд.

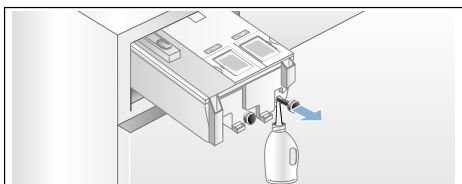

- Отново поставете тапата до ограничителя.

2. Почистване на отделението за перилен препарат/чекмеджето:

За почистване на изпразеното отделение за перилен препарат чекмеджето за перилен препарат може да се изважда.

- Изпразните резервоара за дозиране преди свалянето му.

Указание: Поставете дръжката на чекмеджето едва след почистването.

- Изтеглете чекмеджето.
- Натиснете лоста за освобождаване и напълно извадете чекмеджето.

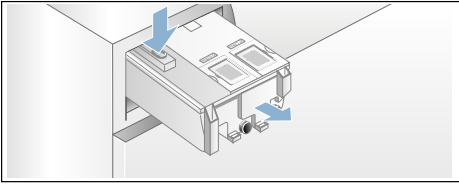

- d) Внимателно свалете капака на чекмеджето.

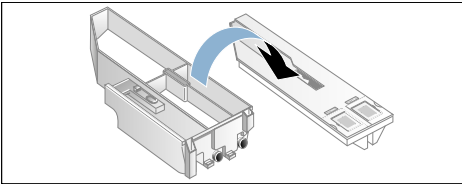

Внимание!

Чекмедже за перилен препарат може да се повреди!

Чекмеджето за перилен препарат съдържа електрически части. При контакт с вода те могат да се повредят.

- Не мийте капака в миялна машина и не го потапяйте във вода.



- Пазете щепсела в задната част на чекмеджето от влага, перилен препарат или остатъци от омекотител; когато е необходимо, почиствайте с мек, влажен парцал. Преди поставяне подсушете.
- e) Почистете основата и капака с мек, влажен парцал или с ръчен душ. Вътрешната част почистете също с мек, влажен парцал.

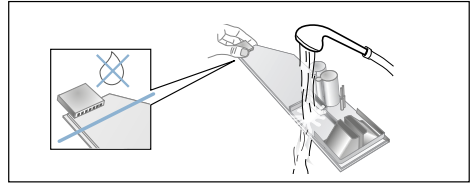

- f) Изсушете основата и капака и ги сглобете.
- g) Плъзнете дръжката на чекмеджето отгоре, така че да щракне.
- h) Почистване на корпуса на отделението за перилен препарат отвътре.
- i) Вкрайте чекмеджето за перилен препарат докрай.

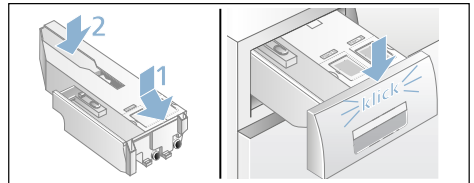

Помпата за мръсна вода е запушена, аварийно изпразване

Предупреждение Опасност от попарване!

При пране на високи температури перилният разтвор е горещ. При контакт с горещия перилен разтвор са възможни попарвания. Изчакайте перилният разтвор да изстине.

1. Затворете водопроводния кран, за да предотвратите постъпване на вода и последващо източване чрез помпата за отвеждане на перилния разтвор.
2. Изключете уреда. Изключете щепсела от контакта.
3. Отворете и свалете сервизния капак.

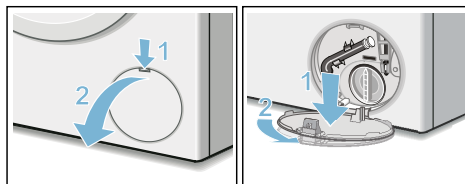

4. Свалете дренажния маркуч от държача. Снемете капачката, източете перилния разтвор в подходящ съд. Притиснете капачката и поставете дренажния маркуч в държача.

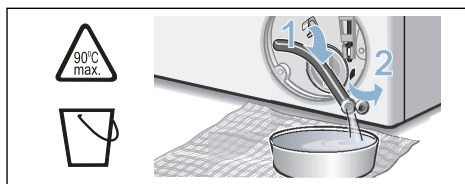

5. Отвийте внимателно капака на помпата, възможно е изтичане на остатъчна вода. Почистете вътрешността, резбата на капака на помпата и корпуса на помпата. Лопатното колело на помпата за отвеждане на перилния разтвор трябва да може да се върти. Отново поставете и завинтете капака на помпата. Дръжката трябва да е насочена вертикално.

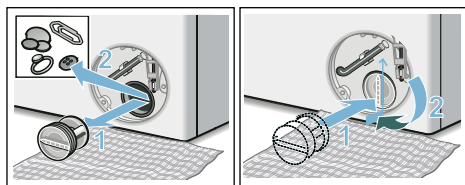

6. Поставете, фиксирайте и затворете сервисния капак.

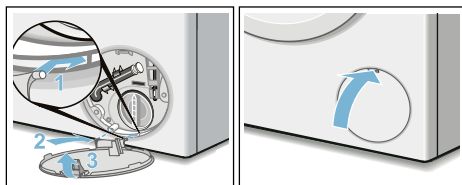

Указание: За да не изтече при следващото пране неизползван перилен препарат в канализацията: налейте около 1 литър вода в лявото отделение и стартирайте програма **Изпомпване**.

Маркучът за мръсна вода на сифона е запушен

1. Изключете уреда. Изключете щепсела от контакта.
2. Развийте халката за закрепване на тръба. Внимателно изтеглете маркуча за мръсната вода, може да изтече остатъчна вода.
3. Почистете маркуча за мръсната вода и вложката на сифона.

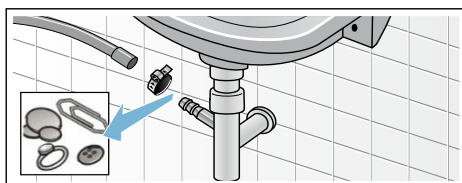

4. Отново поставете маркуча за мръсната вода и подсилете мястото на свързване с халка за закрепване на тръба.

Филтърът на маркуча за чиста вода е запушен

1. Освободете водното налягане в захранващия маркуч:
 - a) Затворете водопроводния кран.
 - b) Изберете произволна програма (с изключение на Изплакване/Центрофугиране/Изпомпване/Изпомпване).
 - c) Стартирайте програмата и я оставете да работи за ок. 40 секунди.
 - d) Изключете уреда.
 - e) Изключете щепсела от контакта.
2. Почистете филтрите:
 - a) Свалете маркуча от водопроводния кран. Почистете филтъра с малка четка.

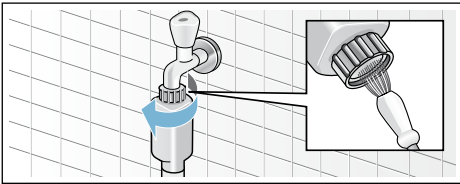

- b) Почистване на ситото при модели Standard и Aqua-Secure от задната страна на уреда: Свалете маркуча от задната страна на уреда, Свалете филтъра с клещи и го почистете.

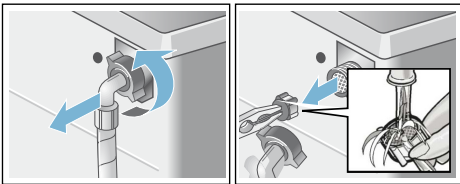

- c) Свържете маркуча и проверете добре ли е уплътнен.

Повреда, какво да направим?

Аварийно отваряне

напр. при прекъсване на електрозахранването

Програмата продължава, когато токът бъде пуснат отново.

Ако въпреки това трябва да извадите дрехите, люкът на пералнята може да бъде отворен по следния начин:

⚠ Предупреждение **Опасност от попарване!**

При пране с високи температури допирът с горещата сапунена луга и дрехи може да доведе до изгаряния. Ако е необходимо, първо изчакайте да изстинат.

⚠ Предупреждение **Опасност от нараняване!**

При бъркане във въртящия се барабан можете да си нараните ръцете. Не пипайте въртящия се барабан. Изчакайте барабанът да спре да се движи.

Внимание! **Щети от вода**

Изтичащата вода може да причини щети. Не отваряйте люка, ако през стъклото се вижда вода.

1. Изключете уреда. Изключете щепсела от контакта.
2. Източете мръсната вода.
→ Страница 27
3. Натиснете надолу аварийното отключване с инструмент и го пуснете. След това люкът може да се отвори.

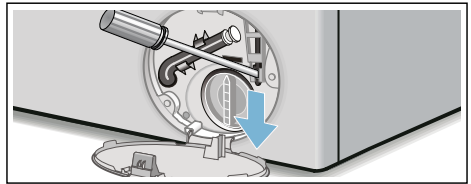

Указания на дисплея

Индикация	Причина/Отстраняване
 изкл	Люкът е отключен в края на програмата или в състояние на пауза, когато може да се добавя пране.
 свети	<ul style="list-style-type: none"> ■ По време на изпълнение на програмата. Люкът е заключен. ■ в състояние на пауза: температурата е твърде висока. Изчакайте, докато температурата спадне. ■ в състояние на пауза: оборотите на центрофугиране са твърде високи. Изчакайте докато барабанът не спре. ■ в състояние на пауза: нивото на водата е твърде високо. Не е възможно допълване на дрехи. За продължаване на програмата натиснете върху .
 премигва	<ul style="list-style-type: none"> ■ бавно: люкът за момента не може да се заключва или отключва. Необходимо време на чакане. ■ бързо: затворете люка, защото водата може да изтече навън.
 изкл	в края на програмата, при отворен люк
 свети	след стартиране на програмата
 премигва	преди стартиране на програмата, в състояние на пауза
i-DOS стойност за настройка, напр. ∞ мига	Минимално ниво на пълнене в съответния контейнер е разпознато, допълнете. → <i>Страница 21</i>
 свети	Чекмеджето за перилен препарат е извадено.
 свети	Налиянето на водата е прекалено ниско, може да удължи продължителността на програмата.
 премигва	Няма подаване на вода: <ul style="list-style-type: none"> ■ Отворете водопроводния кран докрай, ■ Водозахранващият маркуч е прегънат/притиснат, ■ при нужда почистете ситото. → <i>Страница 29</i>
 3 sec свети	Функцията за обезопасяване спрямо деца е активирана; деактивирайте я. → <i>Страница 18</i>
 3 sec премигва	Защитата от деца е активирана, селекторът на програмите е завъртян или е натиснат панел за обслужване.
 премигва	Извършете преograma Поддръжка на барабана 90 °C или програма на 60 °C за почистване и поддръжка на барабана и контейнера за перилен препарат. Указание <ul style="list-style-type: none"> ■ Изпълнете програмата, без да зареждате пране. ■ Използвайте прах за интензивно пране или съдържащ белина перилен препарат. За избягване образуването на пяна използвайте само половината от препоръчаното от производителя на перилния препарат количество перилен препарат. Не използвайте перилен препарат за вълна или фини тъкани. ■ Включване/изключване на указателния сигнал
 свети	Разпознато е твърде голямо количество пяна, включени са допълнителни изплаквания. При следващото пране със същото количество на зареждане дозирайте по-малко перилен препарат.

Индикация	Причина/Отстраняване
E:10 редувайки се с -00, -10 или -20	Грешка в i-DOS системата. i-DOS функцията се деактивира автоматично. Уредът може да се използва нормално с ръчно дозиране. За ремонт на i-DOS системата се свържете със службата за обслужване на клиенти.
E:60 редувайки се с -2b и край	в края на програмата. Няма грешка на уреда – системата за защита от претоварване е прекъснала центрофугирането поради неравномерно разпределение на дрехите. Разпределете малките и големите дрехи в барабана. При необходимост центрофугируйте прането още веднъж.
E:35 редувайки се с -10	Вода във ваничката, нехерметичност на уреда. Затворете водопроводния кран. Свържете се със службата за обслужване на клиенти! → <i>Страница 33</i>
E: 36 редувайки се с -10	<ul style="list-style-type: none"> ■ Помпата за отвеждане на перилния разтвор е задръстена. Почистете помпата за отвеждане на перилния разтвор. → <i>Страница 27</i> ■ Отточният маркуч/Отточната тръба са запушени. Почистете отточния маркуч при сифона. → <i>Страница 28</i>
други индикации	Изключете уреда, изчакайте 5 секунди и включете отново. Ако индикацията се появи отново, се свържете със службата за обслужване на клиенти. → <i>Страница 33</i>

Повреда, какво да направим?

Повреди	Причина/Отстраняване
Водата изтича.	<ul style="list-style-type: none"> ■ Правилно закрепете/подменете маркуча за мръсната вода. ■ Затегнете здраво винта на маркуча за чистата вода.
Няма подаване на вода. Перилният препарат не е изплакнат.	<ul style="list-style-type: none"> ■ Програмата не е стартирала? ■ Водопроводният кран не е отворен? ■ Възможно е филтърът да е запушен? Почистете филтъра. → <i>Страница 29</i> ■ Маркучът за чистата вода е прегънат или притиснат?
Резервоарът на дозатора за препарат е празен и индикаторът за нивото на напълване не мига.	<ul style="list-style-type: none"> ■ Капакът на чекмеджето/щепселът в задната част е замърсен? Почистване на отделението за перилен препарат. → <i>Страница 26</i> ■ Чекмеджето за перилен препарат не е поставено правилно? → <i>Страница 21</i>
В резервоара на дозатора е поставен неподходящ перилен препарат/омекотител.	Резервоар за дозиране: <ol style="list-style-type: none"> 4. Изпразване и почистване. → <i>Страница 26</i> 5. Напълване отново.
Препаратът за пране/омекотителят в резервоара на дозатора е изсъхнал.	Почистете резервоара на дозатора и напълнете отново.
Люкът не може да се отвори.	<ul style="list-style-type: none"> ■ Има активирана защитна функция. Прекъсване на програмата? → <i>Страница 19</i> ■ Отварянето е възможно само чрез аварийно отключване? → <i>Страница 29</i>

Повреди	Причина/Отстраняване
Програмата не стартира.	<ul style="list-style-type: none"> ■ Програмата е стартирана или Свършва след избрана? ■ Люкът е затворен? ■ Активирана е защитата от деца? Деактивирайте. → <i>Страница 18</i> ■  свети. Чекмеджето за перилен препарат не е вкарано напълно. Вкарайте чекмеджето правилно.
Кратко разтърсване/завъртане на барабана след начало на програмата.	Няма повреда - при стартиране на програмата за пране може да възникне разтърсване на барабана, което се дължи на вътрешен тест на мотора.
Мръсната вода не се изпомпва.	<ul style="list-style-type: none"> ■ Почистване на помпата за мръсна вода. → <i>Страница 27</i> ■ Почистете отходната тръба и/или маркуча за мръсната вода.
В барабана не се вижда вода.	Няма повреда – водата се намира под видимото ниво.
Резултатът от центрофугирането не е задоволителен.	<ul style="list-style-type: none"> ■ Няма повреда – системата за защита от претоварване е прекъснала центрофугирането поради неравномерно разпределение на дрехите. Разпределете малките и големите дрехи в барабана. ■ Защита срещу намачкване е избрано? → <i>Страница 15</i> ■ Избрани са много ниски обороти?
Дрехите са мокри/прекалено влажни.	
Многократно центрофугиране.	Няма повреда – системата за защита от претоварване разпределя дрехите равномерно.
Продължителността на програмата е по-дълга от обичайното.	<ul style="list-style-type: none"> ■ Няма повреда – системата за защита от претоварване разпределя дрехите равномерно. ■ Няма повреда – активирана е системата за контролиране на пяната – допълнително се включва още едно изплакване.
Продължителността на програмата се променя по време на цикъла на изпиране.	Няма повреда – продължителността на програмата се променя в съответствие с процеса на пране. Това може да доведе до промяна на времетраето на програмата на дисплея.
В лявото отделение за препарат има остатъчна вода.	<ul style="list-style-type: none"> ■ Няма повреда – няма влияние върху действието на почистващия препарат.
Образуване на миризми в машината.	<p>Изпълнение на програмата Поддръжка на барабана или Памук90 °C без пране.</p> <p>За целта използвайте прах за пълно пране или съдържащ белина перилен препарат.</p> <p>Указание: За избягване на образуване на пяна използвайте само половината от препоръчаното от производителя на перилния препарат количество. Не използвайте перилен препарат за вълна или фини тъкани.</p>
Индикаторът  свети в сензорния дисплей. Евантуално от чекмеджето за препарати може да излиза пяна.	<p>Използвали сте прекалено много перилен препарат?</p> <p>Смесете една супена лъжица омекотител с 1/2 л вода и го сипете в лявото отделение (не правете това при връхни и спортни дрехи и при дрехи с пух!).</p> <p>При следващото пране намалете дозировката на перилния препарат.</p>
Повторно образуване на много пяна.	<ul style="list-style-type: none"> ■ Проверете основното количество за дозиране и степента на дозиране. ■ При необходимост използвайте друг течен перилен препарат.

Повреди	Причина/Отстраняване
Перилният препарат/омекотителят капе от маншета и се събира върху люка или в гънката на маншета.	В резервоара за дозиране има прекалено много перилен препарат/омекотител. Спазвайте обозначението max в резервоарите за дозиране.
Много силни шумове, вибрации и «разходки» по време на центрофугиране.	<ul style="list-style-type: none"> ■ Нивелиран ли е уредът? Нивелирайте уреда. → Страница 39 ■ Фиксирани ли са крачетата на уреда? Подсигурете крачетата на уреда. → Страница 39 ■ Отстранени ли са транспортните предпазители? Отстранете транспортните предпазители. → Страница 36
Сензорният дисплей не функционира по време на работа.	<ul style="list-style-type: none"> ■ Спиране на тока? ■ Задействан предпазител? Включете/подменете предпазителите. ■ Ако повредата се повтори, обадете се в служба обслужване на клиенти.
По дрехите има следи от перилен препарат.	<ul style="list-style-type: none"> ■ Понякога перилните препарати, несъдържащи фосфати, съдържат неразтворими във вода частици. ■ Изберете Изплакване или изчеткайте дрехите след изпирането.
В състояние на пауза ▷∞ мига и ⏻ свети.	<ul style="list-style-type: none"> ■ Нивото на водата е твърде високо. Не е възможно допълване на дрехи. При необходимост веднага затворете люка. ■ За продължаване на програмата натиснете върху ▷∞.
В състояние на пауза ▷∞ мига и ⏻ е изкл.	Люкът е освободен. Възможно е допълване на дрехи.
Когато не можете да отстраните повредата сами (след изключване/включване) или когато е необходима поправка:	
<ul style="list-style-type: none"> ■ Изключете уреда и извадете щепсела от контакта. ■ Затворете водопроводния кран и се обадете в служба обслужване на клиенти. 	



Служба обслужване на клиенти

Ако не можете сами да отстраните повредата сами, моля, обърнете се към нашата клиентска служба. → Обратна страница

Винаги ще намерим подходящо решение, така ще спестим и ненужното посещение на техник.

Съобщете на службата обслужване на клиенти серийния номер (E-Nr.) и фабричния номер (FD) на уреда.

E-Nr. _____ FD _____

E-ном.
FD

Сериен номер
Фабричен номер

Тези данни ще намерите *според модела: от вътрешната страна на люка*/върху отворения сервисен капак* и на задната страна на уреда.

Доверете се на компетентността на производителя.

Потърсете ни. По този начин сте сигурни, че поправката ще бъде извършена от квалифицирани сервисни техници с оригинални резервни части.

Технически данни

Размери:

850 x 600 x 590 мм

(височина x ширина x дълбочина)

Тегло:

70 - 85 kg (в зависимост от модела)

Свързване към електрическата мрежа:

Мрежово напрежение 220-240 V, 50 Hz

Номинален ток 10 A

Номинална мощност 1900 - 2300 W

Налягане на водата:

100 - 1000 kPa (1-10 bar)

Разход на мощност в изключено състояние:

0,12 W

Разход на мощност в неизключено състояние:

0,43 W

Поставяне и свързване

Обхват на доставката

Указание: Проверете машината за транспортни щети. Не включвайте повредена машина. В случаи на рекламация се обърнете към търговеца, от който сте закупили уреда, или към нашия служба обслужване на клиенти.

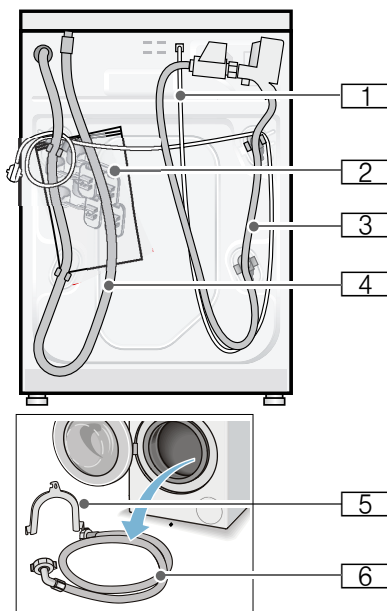

- 1 Електрически кабел
- 2 Торба:
 - Упътване за експлоатация и инсталиране
 - Списък на службите обслужване на клиенти*
 - Гаранция*
 - Капачета за отворите след отстраняване на транспортните планки
 - Гасчен ключ*
- 3 Маркуч за чиста вода при модел Aquastop

- 4 Маркуч за мръсната вода
- 5 Скоба за фиксиране на маркуча за мръсната вода*
- 6 Маркуч за чиста вода при модели Standard/Aqua-Secure

* в зависимост от модела

Допълнително при свързване на маркуча за мръсната вода към сифон е нужна халка за закрепване на тръба \varnothing 24 - 40 мм (от търговската мрежа).

Полезен инструмент

- Нивелир за подравняване
- Гаечен ключ с:
 - SW13 за развиване на предпазните планки за транспортиране и
 - SW17 за нивелиране на крачетата на уреда.

Указания за безопасност



Предупреждение

Опасност от нараняване!

- Пералната машина е тежка. Бъдете предпазливи при повдигане/транспорт на пералната машина.
- При повдигане на пералната машина за издадените конструктивни части (например люка) частите могат да се счупят и да причинят наранявания. Не вдигайте пералната машина за издадените конструктивни части.
- При неправилно преместване на маркучите и кабелите съществува опасност от препъване и нараняване. Поставете маркучите и проводите, така че да не представляват опасност от спъване.

Внимание!

Щети по уреда

Замръзналите маркучи могат да се скъсат/спукат. Не поставяйте пералната машина на места, на които може да замръзне, или на открито.

Внимание!

Щети от вода

В местата за свързване на маркуча за чиста и за мръсна вода водата е под високо налягане. За да избегнете течове и щети от вода, задължително спазвайте указанията, дадени в тази глава.

Указание

- Наред с изброените тук указания могат да са в сила и някои специфични предписания на обслужващите Ви водо- и електроснабдителни предприятия.
- При съмнения пералната машина да се свърже от специалист.

Повърхност за поставяне

Указание: Стабилността е важна, за да не се движи пералната машина!

- Повърхността за поставяне трябва да бъде здрава и равна.
- Меките подове/подови покрития не са подходящи.

Поставяне върху постамент или поставка от дървени греди

Внимание!

Щети по уреда

При центрофугиране пералната машина може да се премести и да се прекатури/да падне от постамента. Задължително стегнете крачетата на уреда с планки. Номер за поръчка WMZ 2200, WX 9756, Z 7080X0

Указание: При дървени подове поставяйте пералната машина:

- по възможност в ъгъл,
- върху водоустойчива дървена плоскост (мин. 30 мм дебела), която е здраво завинтена върху пода.

Поставяне върху подиум с чекмедже*

Номер за поръчка на подиум: WMZ 20490, WZ 20490, WZ 20510, WZ 20520

Вграждане под и вграждане на уреда във вградена кухня

Предупреждение Опасно за живота!

При контакт с части под напрежение съществува опасност от токов удар. Не сваляйте горната част на уреда.

Указание

- Необходима е ниша с широчина 60 см.
- Поставяйте пералната машина под непрекъснат и задължително свързан неподвижно към съседните шкафове кухненски плот.

Отстранете транспортните планки

Внимание!

Щети по уреда

- Машината е обезопасена за транспорта с транспортни планки. Неотстранените транспортни планки по време на работа на машината могат например да повредят барабана. Преди първото използване задължително отстранете всичките 4 транспортни планки. Съхранете планките.
- За да избегнете транспортни щети при последващо транспортиране, непременно отново монтирайте преди транспортирането планките.

Указание: Запазете винтовете и втулките.

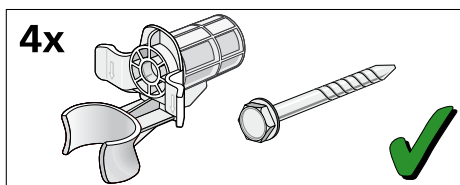

1. Сваляте маркуците от държачите.

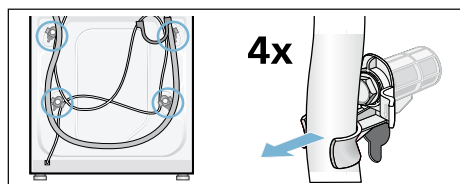

2. Развийте и сваляте и четирите винта на транспортната планка. Сваляте втулките. Извадете електрическия кабел от държачите.

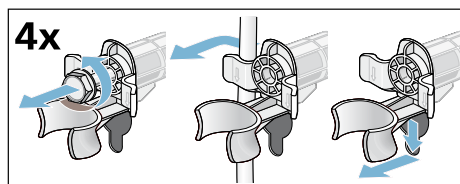

3. Поставете капачите. Плътно затворете капачите с натискане върху щифтовете.

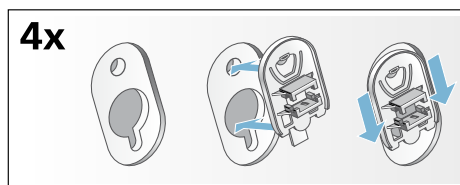

Дължини на маркучите и проводите

■ Ляво свързване

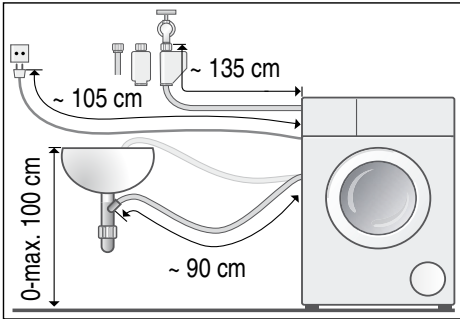

■ Дясно свързване

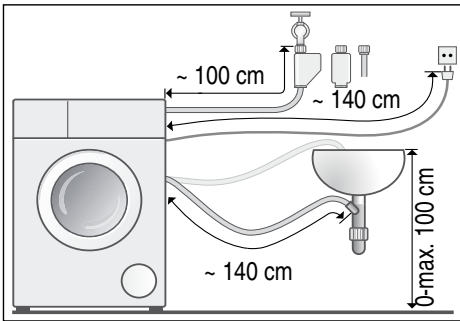

Съвет: В търговската мрежа/службата обслужване на клиенти могат да се намерят:

- удължение за маркуча за Aquastop, съответно на маркуча за чистата вода (около 2,50 м); номер за поръчка: WMZ2380, WZ10130, CZ11350, Z7070X0
- по-дълъг маркуч за чиста вода (около 2,20 м) за модел Standard.

Маркуч за чиста вода

⚠ Предупреждение
Опасно за живота!

При контакт с части под напрежение съществува опасност от токов удар.

Не потапяйте предпазния клапан на Aquastop във вода (съдържа електрически клапан).

При свързването обърнете внимание на следното

Указание

- Машината работи само със студена питейна вода.
- Никога не свързвайте машината към смесителната батерия на безнапорен уред за затопяване на вода.
- Използвайте само приложения или закупен от оторизиран търговец маркуч за чиста вода, никога употребяван.
- Не прегъвайте, не притискайте, не променяйте и не прерязвайте маркуча за чиста вода (качествата му не са гарантирани повече).
- Завивайте винтовете само на ръка. Ако винтовете се стягат много силно с инструмент (клещи), резбите могат да се повредят.

Оптимално налягане на водата във водопроводната мрежа

минимум 100 кПа (1 бара)

максимум 1000 кПа (10 бара)

При отворен водопроводен кран изтичат най-малко 8 л/мин.

При по-високо налягане на водата поставете клапан за намаляване на налягането.

Свързване

Свържете маркуча за чиста вода към крана завода ($\frac{3}{4}$ " = 26,4 мм) и към уреда (при модели с Aquastop не е необходимо, монтирано е фиксирано):

- Модел: **Standard**

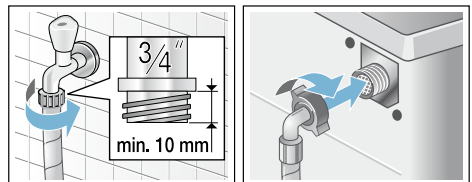

■ Модел: **Aqua-Secure**

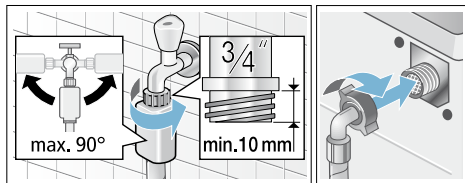

■ Модел: **Aquastop**

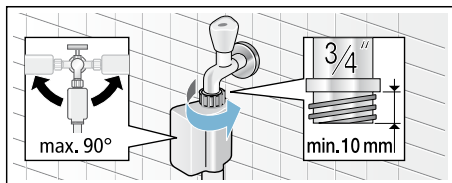

Указание: Внимателно отворете водопроводния кран като в същото време проверите добре ли са уплътнени свързките. Винтовото съединение се намира под налягане.

Маркуч за мръсна вода

Предупреждение

Опасност от попарване!

При пране на висока температура е възможно попарване при контакт с горещия перилен разтвор, напр. при изпомпване на горещ перилен разтвор в умивалник.
Не докосвайте горещия перилен разтвор.

Внимание!

Щета от вода

Маркучът за източване при изпомпване е под налягане и може да се изплъзне от мивката или от мястото на свързване.

Поставете маркуча за мръсна вода така, че да не може да падне.

Внимание!

Щети по уреда/щети по дрехите

Когато край на маркуча за мръсна вода се потопи в изпомпаната вода, водата може да бъде засмукана

обратно в уреда и да повреди уреда/дрехите.

Внимавайте за следното:

- затварящата тапа не запушва канала на мивката.
- край на маркуча за мръсната вода не трябва да се потапя в изпомпаната вода.
- водата изтича достатъчно бързо.

Указание: Маркуч за мръсната вода не прегъвайте и не опъвайте по дължината.

Свързване

■ Отвеждане на мръсната вода в сифона

Мястото на свързване трябва да бъде подсигурано с халка за закрепване на тръба, \varnothing 24 - 40 мм (от търговската мрежа).

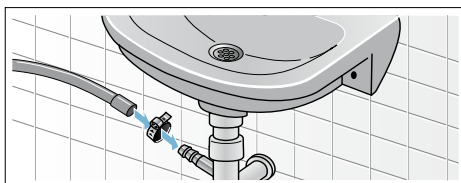

■ Отвеждане на мръсната вода в мивка

Поставете маркуча за мръсна вода така, че да не може да падне. Скобата е налична при службата за обслужване на клиенти: Номер на отделната част 00655300

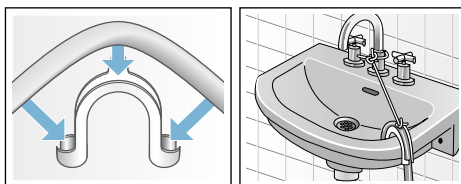

■ Отвеждане на мръсната вода в пластмасова тръба с гумена муфа или в канализационна шахта

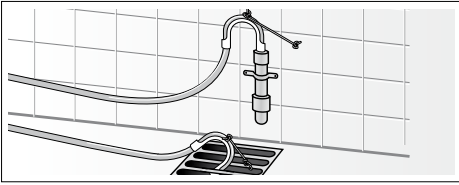

Нивелиране

Нивелирайте уреда с помощта на нивелир.

Силният шум, вибрациите и «разходките» могат да са следствие на неправилното нивелиране!

1. Развийте контрагайките с гаечен ключ по посока на часовниковата стрелка.
2. Проверете нивелацията на пералната машина с нивелир, ако е необходимо коригирайте. Височината се променя с въртене на крачето на уреда. Всичките четири крачета на уреда трябва да стъпят здраво на пода.
3. Затегнете контрагайката към корпуса. В същото време дръжте здраво крачето и не променяйте височината. Контрагайките на всичките четири крачета на уреда трябва да са затегнати здраво към корпуса!

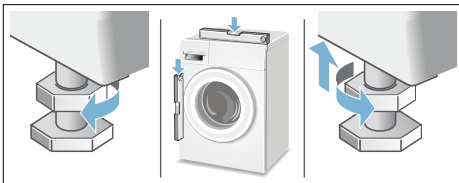

Електрически изводи

Предупреждение Опасно за живота!

При контакт с части под напрежение съществува опасност от токов удар.

- Никога не пипайте щепсела с мокри ръце.

- Винаги издърпвайте електрическия кабел за щепсела и никога не теглете кабела, тъй като може да се повреди.
- Никога не издърпвайте щепсела по време на работа на машината.

Обърнете внимание на следните указания и се уверете, че:

Указание

- напрежението на мрежата и данните за напрежението на пералната машина (табелка на уреда) трябва да съвпадат. Данни за захранването, както и необходимия предпазител са дадени на табелката на уреда.
- Пералната машина може да се включва само към променлив ток чрез инсталиран в съответствие с изискванията заземен контакт.
- контактът и щепселът си съответстват.
- сечението на проводника е достатъчно.
- системата за заземяване е инсталирана съгласно с изискванията.
- Смяната на електрическите кабели (ако е необходимо) се извършва само от електроспециалист. Резервен захранващ кабел можете да намерите в специализираните сервиси.
- не използвайте разклонители/ двойни контакти и удължители.
- при използване на предпазен шалтер за утечен ток може да се постави само вид с този знак . Само този знак гарантира изпълнението на валидните понастоящем предписания.
- Контактът трябва да е свободно достъпен по всяко време. Ако това не е възможно, за да се спазят релевантните разпоредби за безопасност трябва да се вгради превключвател (2-полюсен изключвател) в перманентната инсталация в съответствие с разпоредбите за електроинсталации.

- Не огъвайте, прищипвайте, променяйте и разрязвайте електрическия кабел и не го оставяйте да се допира до източници на топлина.



Преди първото пране

Преди напускане на завода пералната машина е проверена основно. За да отстраните възможни остатъци от вода от изпитването, първия път изперете **без дрехи**.

Указание

- Пералната машина **трябва да се инсталира и свърже компетентно**. от → *Страница 34*
- Никога не включвайте повредена машина. Уведомете службата обслужване на клиенти.

Подготвителни работи:

1. Проверявайте машината.
2. Напълване на дозиращите резервоари  и . → *Страница 20*
3. Отстранете предпазното фолио от обслужващия панел.
4. Включете щепсела в контакта.
5. Отворете водопроводния кран.

Изпълнение на програма без пране:

1. Включете уреда.
2. Затворете люка (без да поставяте дрехи!).
3. Настройте програма **Поддръжка на барабана 90 °C**.
4. Отворете чекмеджето за перилен препарат.
5. Налейте ок. 1 литър вода в лявото отделение.
6. Напълнете перилен препарат за основно пране в лявото отделение.

Указание: За избягване на образуване на пяна използвайте само половината от препоръчаното от производителя на перилния препарат количество. Не използвайте перилен препарат за вълна или за фини тъкани.

7. Затворете чекмеджето за перилен препарат.
8. Стартирайте програмата.
9. След края на програмата изключете уреда.

Сега вашата перална машина е готова за работа.

Транспортиране

напр. при преместване

Внимание!

Повреда на уреда от изтичащ от дозиращите резервоари перилен препарат/омекотител

Изтичащият перилен препарат/омекотител може да повлияе на работата на уреда, например: повреда на електрониката.

Преди транспортиране на уреда изпразнете резервоарите за дозиране.

Подготвителни работи:

1. Затворете водопроводния кран.
2. Освободете водното налягане в захранващия маркуч: → *Страница 29*; Почистване и поддръжка - цедката във входа за чиста вода е задръстена
3. Изключете пералната машина от електрическата мрежа.
4. Източете останалата сапунена луга: → *Страница 27*; Почистване и поддръжка - помпата за мръсна вода е запушена, аварийно изпразване
5. Демонтирайте маркучите.
6. Изпразнете отделението за перилен препарат. → *Страница 26*

Монтирайте транспортните планки:

1. Свалете капачите и ги запазете. При необходимост използвайте отвертка.

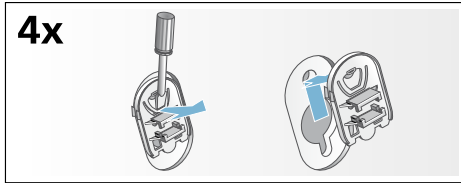

2. Поставете и четирите втулки. Поставете мрежовия кабел в поставките. Поставете винтовете на транспортните планки и затегнете с гаечен ключ SW 13.

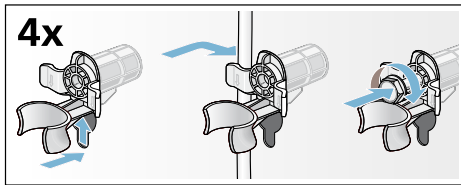
**Преди повторно пускане в експлоатация:****Указание**

- **задължително** отстранете транспортните планки!
- За да не изтече при следващото пране неизползван перилен препарат в канализацията: налейте около 1 литър вода в лявото отделение и изберете и стартирайте програма **Изпомпване**.

Aqua
Stop**Aquistop гаранция****само за уреди с Aquistop**

Наред с предоставената гаранция на купувача с договора за покупка на уреда и в допълнение към гаранцията на уреда, която даваме, обезщетяваме и в следните случаи:

1. Когато при повреда на системата Aquistop са причинени щети от вода, поемаме щетите на частни ползватели.
2. Гаранцията е валидна за срока на живот на уреда.
3. Условие за предявяване на претенции по гаранцията е уредът с Aquistop да е поставен и свързан от специалист в съответствие с нашето упътване; това се отнася и за приставката Aquistop (оригинални принадлежности).
Гаранцията ни не покрива дефектни водопроводни връзки или принадлежности до връзката на системата Aquistop към водопроводния кран.
4. По правило не е необходимо да наблюдавате уредите с Aquistop по време на работа, както и не е необходимо да затваряте водопроводния кран след приключване на работа. Въпреки това в случаи на по-дълго отсъствие от дома, например при неколкоседмични почивки, водопроводният кран трябва да се затвори.



Благодарим Ви, че си купихте домашен уред на Bosch!

Регистрирайте вашето ново устройство на MyBosch сега и спечелете директно от:

- Съвети и трикове от експерти за вашия уред
- Опции за удължаване на гаранцията
- Отстъпки за аксесоари и резервни части
- Дигитален наръчник и всички данни за уреда на едно място
- Лесен достъп до сервизното обслужване за домакински уреди Bosch

Безплатно и лесно регистриране - вкл. и на мобилни телефони:

www.bosch-home.com/welcome



Нуждаете се от помощ? Ще я намерите тук.

Експертен съвет за вашите битови уреди на Bosch, нуждаете се от помощ при проблеми или ремонт от експерти на Bosch.

Научете повече за многото начини, по които Bosch осигурява съдействие:

www.bosch-home.com/service

Данни за контакт на всички страни са посочени в приложената сервизна директория.

Robert Bosch Hausgeräte GmbH

Carl-Wery-Straße 34

81739 München, GERMANY

www.bosch-home.com



9001104594 (9905)

bg