



Register your new Bosch now:  
[www.bosch-home.com/welcome](http://www.bosch-home.com/welcome)



**Pračka se sušičkou  
WVG30441EU**



**BOSCH**

**cs** Návod k použití a instalaci

## Vaše nová pračka se sušičkou

Rozhodli jste se pro pračku se sušičkou značky Bosch entschieden.

Věnujte prosím několik minut času přečtení a seznámení se s přednostmi vaší pračky se sušičkou.

Aby byla zaručena vysoká kvalita značky Bosch byla u každé pračky se sušičkou, která opouští náš závod, pečlivě přezkoušena její funkce a bezvadný stav.

Další informace k našim výrobkům, náhradním dílům a servisu najdete na našich internetových stránkách [www.bosch-home.com](http://www.bosch-home.com) nebo se obraťte na naše servisní střediska.

Popisuje-li návod k použití a instalaci různé modely, bude na odpovídajících místech upozorněno na rozdíly.



Pračku se sušičkou uveďte do provozu až po přečtení tohoto návodu k použití a instalaci.

## Grafická úprava

### **Varování!**

Tato kombinace symbolu a výstražného slova upozorňuje na eventuální nebezpečnou situaci. Nedodržení pokynů může mít za následek smrt nebo poranění.

### **Pozor!**

Toto výstražné slovo upozorňuje na eventuální nebezpečnou situaci. Nedodržení pokynů může mít za následek věcné a/nebo ekologické škody.

### **Pokyn/tip**

Pokyny pro optimální používání spotřebiče / užitečné informace.

### **1. 2. 3. / a) b) c)**

Manipulační kroky jsou označeny číslicemi nebo písmeny.

■ / -

Výčty jsou označeny čtverečkem nebo pomlčkou.

# Obsah

 <b>Předpokládané použití</b> . . . . .	4	 <b>Přehled programů</b> . . . . .	20
 <b>Bezpečnostní pokyny</b> . . . . .	5	Program na programovém voliči . . . . .	20
Elektrická bezpečnost . . . . .	5	Tabulka sušení . . . . .	23
Nebezpečí zranění . . . . .	5	Škrobení . . . . .	24
Bezpečnost dětí . . . . .	5	Barvení/bělení . . . . .	24
 <b>Ochrana životního prostředí</b> . . . . .	6	Namáčení . . . . .	24
Balení / starý spotřebič . . . . .	6	 <b>Změna přednastavení programu</b> . . . . .	24
Rady a tipy . . . . .	6	°C Temp. (teplota) . . . . .	24
 <b>Hlavní body stručně</b> . . . . .	7	⌚ rpm (ot/min) . . . . .	24
 <b>Seznámení se spotřebičem</b> . . . . .	8	⌚ Finished in (doba skončení) . . . . .	25
Pračka-sušička . . . . .	8	☀ Dry (sušení) . . . . .	25
Ovládací panel . . . . .	9	 <b>Volba doplňkových funkcí</b> . . . . .	26
Panel displeje . . . . .	10	⌚ Speed Perfect . . . . .	26
 <b>Prádlo</b> . . . . .	12	⌚ Eco Perfect . . . . .	26
Příprava prádla k praní . . . . .	12	⌚ Water Plus (voda plus) . . . . .	26
Příprava prádla k sušení . . . . .	13	 <b>Nastavení hlasitosti akustického signálu</b> . . . . .	27
 <b>Obsluha spotřebiče</b> . . . . .	14	 <b>Čištění a údržba</b> . . . . .	28
Příprava pračky-sušičky . . . . .	14	Plášť / ovládací panel . . . . .	28
Volba programu / zapnutí spotřebiče	14	Buben . . . . .	28
Nastavení pracího programu . . . . .	14	Odstraňování vodního kamene . . . . .	28
Nastavení sušícího programu . . . . .	15	Čištění dávkovače pracího prostředku . . . . .	28
Vkládání prádla . . . . .	15	Vypouštěcí čerpadlo ucpané . . . . .	28
Dávkování a přidávání pracího prostředku a aviváže . . . . .	16	Vypouštěcí hadice na sifonu ucpaná . . . . .	29
Spuštění programu . . . . .	17	Filtr v přívodní hadici ucpaný . . . . .	29
Dětská pojistka . . . . .	17	 <b>Závady a co s nimi</b> . . . . .	30
Přidání prádla . . . . .	17	Nouzové odblokování, např. při výpadku napájení . . . . .	30
Změna programu . . . . .	18	Informace na panelu displeje . . . . .	31
Přerušení nebo ukončení programu . . . . .	18	Závady a co s nimi . . . . .	31
Konec programu . . . . .	18		
Po praní/sušení . . . . .	19		

	Zákaznický servis . . . . .	34
	Technické specifikace . . . . .	34
	Hodnoty spotřeby . . . . .	35
	Instalace a připojení . . . . .	36
	Rozsah dodávky . . . . .	36
	Bezpečnostní pokyny . . . . .	36
	Plocha pro instalaci . . . . .	37
	Instalace spotřebiče na podstavci nebo dřevěné trámové podlaze . . . .	37
	Vestavba spotřebiče do kuchyňské linky . . . . .	37
	Odstranění přepravních pojistek . . .	37
	Délky hadice a kabelu . . . . .	38
	Přívod vody . . . . .	39
	Odtok vody . . . . .	40
	Vyrovnění . . . . .	41
	Elektrické připojení . . . . .	41
	Před prvním praním/sušením . . . .	42
	Přeprava . . . . .	42

## Předpokládané použití

- Výhradně k soukromému použití v domácnosti.
- Pračka se sušičkou je určena k praní textilií vhodných pro praní v pračce a vlny určené pro ruční praní a k sušení určitých druhů textilií podle pokynů pro údržbu.
- Spotřebič je koncipovaný pro provoz se studenou vodou z vodovodu a běžnými pracími a ošetřovacími prostředky, které jsou vhodné pro použití v pračce se sušičkou.
- Při dávkování všech pracích prostředků, čistících pomůcek, čistících výrobků a čistících prostředků vždy dodržujte pokyny výrobce.
- Sušičku mohou obsluhovat děti od 8 let, osoby s omezenými tělesnými, smyslovými nebo duševními schopnostmi a osoby s nedostatečnými zkušenostmi nebo vědomostmi, pokud jsou **pod dozorem** zodpovědné osoby nebo pokud **byly instruovány**. Děti nesmí provádět čištění a údržbu bez dozoru.
- Dbejte na to, aby se děti do 3 let zdržovaly v bezpečné vzdálenosti od pračky se sušičkou.
- Domácí zvířata udržujte v dostatečné vzdálenosti od pračky se sušičkou.
- Nainstalujte a provozujte pračku se sušičkou v místnosti s odtokem.

### Než uvedete spotřebič do provozu:

Přečtěte si návod k použití a k instalaci a všechny ostatní informace přiložené k pračce a postupujte podle nich.

Dokumenty uchovejte pro pozdější potřebu.

## **Bezpečnostní pokyny**

### **Elektrická bezpečnost**

#### **Varování**

#### **Nebezpečí ohrožení života!**

Nebezpečí úrazu elektrickým proudem.

- Při vytahování elektrické zástrčky vždy tahejte za samotnou zástrčku a nikoli za kabel, aby nedošlo k jeho poškození.
- Nikdy se nedotýkejte zástrčky mokřma rukama.

### **Nebezpečí zranění**

#### **Varování**

#### **Nebezpečí zranění!**

- Při zvedání pračky-sušičky za vyčnívající části (např. dvířka pračky-sušičky) se mohou tyto části ulomit a způsobit zranění. Nezvedejte pračku za vyčnívající části.
- Stoupáte-li na pračku-sušičku, může horní část prasknout a způsobit zranění. Nestoupejte na pračku-sušičku.
- Opíráte-li se o otevřená dvířka, může se pračka-sušička převrhnout a způsobit zranění. Neopírejte se o otevřená dvířka pračky-sušičky.

- Saháte-li do otáčejícího se bubnu, můžete si poranit ruce. Nechytejte otáčející se buben. Počkejte, až se buben přestane otáčet.

#### **Varování**

#### **Nebezpečí opaření!**

- Při praní za vysokých teplot se můžete opařit, dotknete-li se horké vody z pračky (např. při vypouštění horké vody z pračky do umyvadla). Nedotýkejte se horké vody z pračky.
- Při přerušení sušícího programu mohou být pračka-sušička a prádlo horké. Zvolte možnost **Intensive Dry** ☀ (intenzivní sušení) nebo **Gentle Dry** ☼ (šetrné sušení) a vyberte 15minutový čas sušení, během kterého se prádlo ochladí. Poté prádlo vyjměte.

### **Bezpečnost dětí**

#### **Varování**

#### **Nebezpečí ohrožení života!**

Hrají-li si děti s pračkou-sušičkou, mohou se vystavit nebezpečným situacím nebo se zranit.

- Nenechávejte děti poblíž pračky-sušičky bez dozoru.
- Nenechávejte děti hrát si s pračkou-sušičkou.

#### **Varování**

#### **Nebezpečí ohrožení života!**

Děti se mohou uzavřít ve spotřebiči a udusit se.

U nepoužívaných spotřebičů:

- Vytáhněte elektrickou zástrčku.
- Odpojte elektrický kabel a zlikvidujte jej společně se zástrčkou.
- Zlikvidujte pojistku na dvířkách pračky-sušičky.

### **Varování** **Nebezpečí udušení!**

Děti se mohou při hraní zamotat do balení/fólie a balicích součástí nebo si je přetáhnout přes hlavu a udusit se.

Uchovávejte obaly, plastové fólie a součásti balení mimo dosah dětí.

### **Varování** **Nebezpečí otravy!**

Prací prostředky a aviváže mohou být při požití jedovaté. Uchovávejte prací prostředky a aviváž mimo dosah dětí.

### **Varování** **Podráždění očí/kůže!**

Kontakt s pracími prostředky a aviváží může způsobit podráždění očí nebo kůže. Uchovávejte prací prostředky a aviváž mimo dosah dětí.

### **Varování** **Nebezpečí zranění!**

Při praní za vysokých teplot je skleněná část dvířek horká. Zabraňte dětem v dotyku horkých dvířek.

## Ochrana životního prostředí

### Balení / starý spotřebič



Balení zlikvidujte ekologicky přijatelným způsobem.

Spotřebič byl označen podle Směrnice 2012/19/EU o odpadních elektrických a elektronických zařízeních (OEEZ). Směrnice stanoví rámec pro vracení a recyklaci vyřazených spotřebičů a platí v celé Evropě.

### Rady a tipy

- Využívejte maximální množství prádla pro příslušný program. Přehled programů → *Strana 20*
- Normálně zašpiněné prádlo perte bez předpírky.
- **Režim úspory energie:** Osvětlení displeje po několika minutách zhasne, bliká **Start/Reload**  (start/doplnění). Pro aktivaci osvětlení stiskněte libovolné tlačítko. Režim úspory energie se neaktivuje, když běží program.
- Teploty, které lze zvolit, se vztahují ke značkám pro ošetřování na textiliích. Teploty ve spotřebiči se od nich mohou lišit, aby byl zajištěn optimální poměr úspory energie a výsledku praní.
- Pokud budete po praní prádlo sušit ve spotřebiči, zvolte maximální rychlost odstředování. Čím méně vody prádlo obsahuje, tím je pro sušení zapotřebí kratší doba a méně energie. Nesušte nevyždímané prádlo.

## Hlavní body stručně

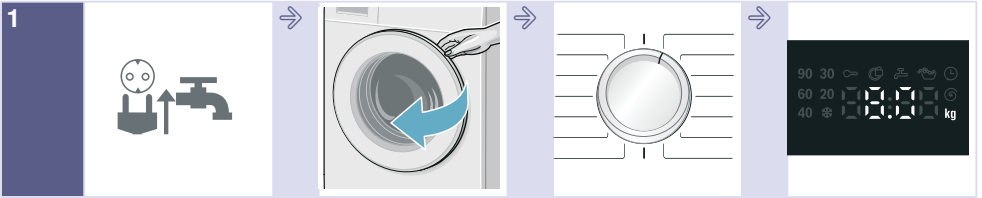

Zapojte síťovou zástrčku.  
Otevřete přívod vody.

Otevřete dvířka.

Zvolte prací/sušicí program.

Max. množství prádla na displeji.



V případě potřeby změňte přednastavené hodnoty zvoleného programu a/nebo zvolte přidavné funkce.

Roztřídte prádlo.

Vložte prádlo.

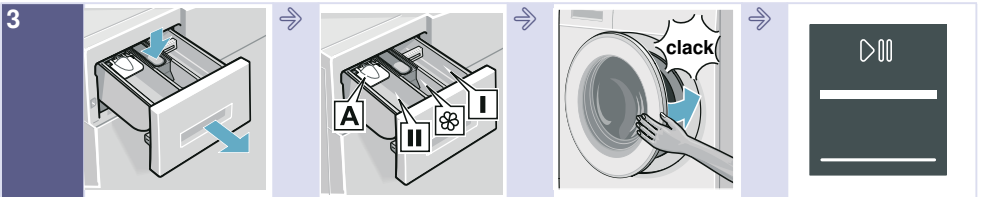

Otevřete násypku na prací prostředky.

Nadávkujte podle doporučení prací prostředek.  
→ Strana 16

Zavřete dvířka pračky se sušičkou.

Stiskněte **Start/Reload** (start/doplnění).

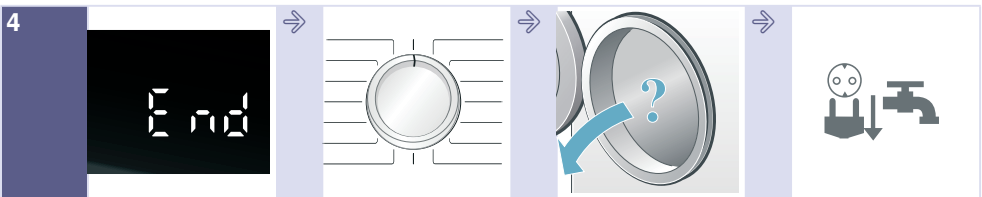

Konec programu

Volič programů nastavte na **Off (vyp.)**.

Otevřete dvířka a vyjměte prádlo.

Zavřete přívod vody (u modelů bez Aquastop) a vytáhněte síťovou zástrčku ze zásuvky.

## Seznámení se spotřebičem

### Pračka-sušička

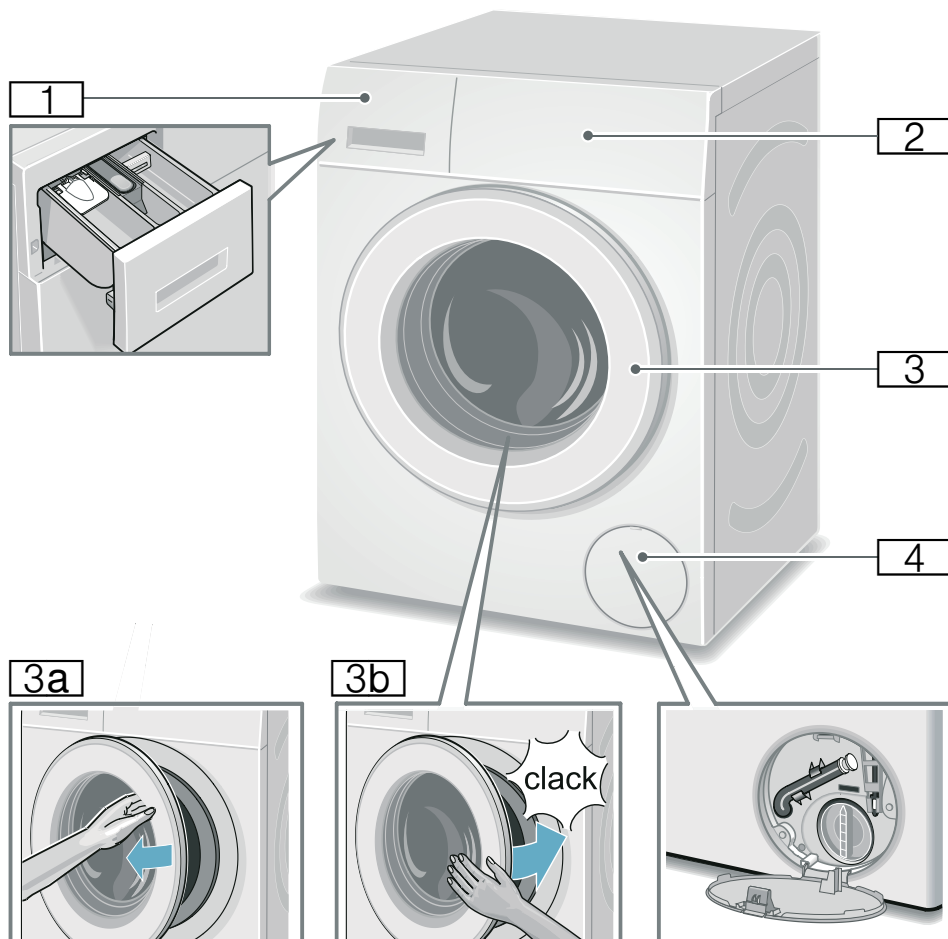

- 1** Násypka na prací prostředky
- 2** Ovládací panel/displej
- 3** Dvířka s madlem

- 3a** Otevření dvířek
- 3b** Zavření dvířek
- 4** Krytka pro údržbu



## Ovládací panel

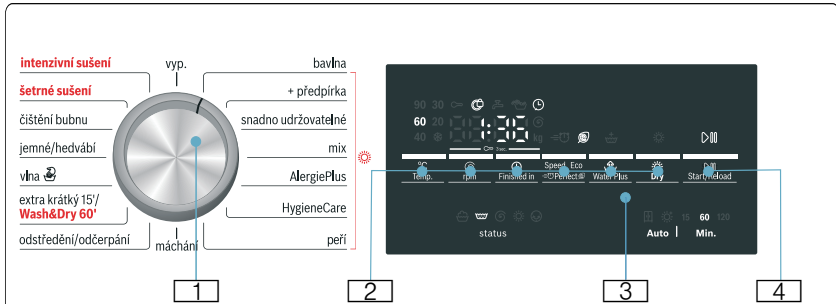







Změna přednastavených hodnot zvoleného programu a zvolení přídatných funkcí:

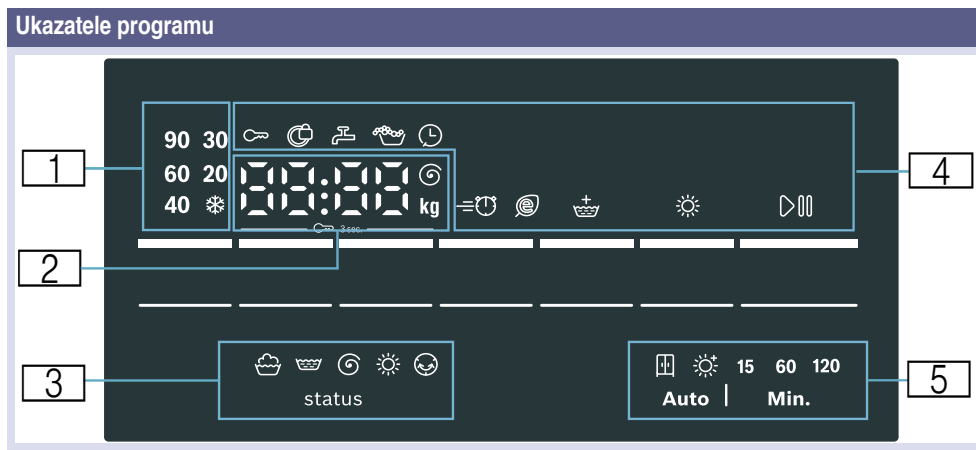















- 1 Zvolte program. Otáčení je možné v obou směrech. Pro vypnutí pračky se sušičkou nastavte volič programů na **Off (vyp.)**.
- 2 Pro změnu standardních nastavení stiskněte tlačítka **°C Temp. (teplota)**, **rpm (ot/min)**, **Finished in (doba skončení)** a **Dry (sušení)**. → *Strana 24*  
Pro přídatné funkce stiskněte tlačítka **Speed Perfect/ Eco Perfect** a **Water Plus (voda plus)**. → *Strana 26*

- 3 Displej pro pokyny. → *Strana 10*
- 4 Spusťte program. Pro spuštění, přerušení (např. přidání prádla) nebo zrušení programu stiskněte tlačítko **Start/Reload** (start/doplnění) **▶▶▶**. → *Strana 17*

## Panel displeje



<b>1</b>	<b>teplota pracího programu</b>	✳ (studená) – 90 °C	Teplota ve °C
<b>2</b>	<b>Informace k programu</b>	1:50*	Doba trvání programu v závislosti na zvoleném programu v h:min (hodiny:minuty).
		1–24 h	Doba skončení v h (h = hodina)
		8,0 kg*	Max. množství prádla pro zvolený program
		0 –1500 Ⓞ*	Rychlost odstředování v otáčkách za minutu. Pokud nastavíte rychlost odstředování 0, veškeré odstředování se zruší a voda po posledním máchání se odčerpá.
<b>Stav programu</b>	<b>End (konec)</b>		Ukončení programu
	0:00		Probíhá proces ochrany před zmačkáním → <i>Strana 18</i>
	----		Konec programu s nastavenou rychlostí odstředování ----
<b>Další informace</b>	<b>E: --*</b>		Chybové hlášení
	0*		Nastavení hlasitosti akustického signálu → <i>Strana 27</i>
<b>3</b>	<b>Symbyly postupu programu</b>		Praní
			Máchání
			Odčerpání/odstředování
			Sušení
			Ochrana před zmačkáním

<b>4</b> Informace o programu a symboly dalších funkcí	 svítí	Byla aktivovaná dětská pojistka → <i>Strana 17</i>	
	 bliká	Dětská pojistka je aktivovaná, došlo k otočení voliče programů nebo k stisknutí tlačítek.	
	 svítí	Dvířka jsou zablokována.	
	 bliká	Při stisknutí tlačítka Start/Reload  (start/doplnění) pro spuštění programu, pokud nejsou správně zavřena dvířka.	
	 svítí	Příliš nízký tlak vody. Vede to k delší době trvání programu.	
	 bliká	Není otevřený přívod vody nebo voda nemá tlak.	
		Svítí, pokud bylo zjištěno příliš mnoho pěny, bylo přidáno máchání.	
		Svítí, pokud je nastavená doba skončení.	
	Speed Perfect		Svítí, pokud byla nastavena požadovaná pří- davná funkce, viz podrobnosti → <i>Strana 26</i> .
	Eco Perfect		
Water Plus (voda plus)			
Dry (sušení)		Svítí, když je aktivovaná funkce sušení.	
Start/Reload (start/doplnění)		Svítí, když je spotřebič v provozu; bliká, když je spotřebič připravený k provozu nebo pokud je provoz pozastavený.	
<b>5</b> Nastavitelný režim sušení a doba sušení		Suché do skříně (automaticky)	
		Extra suché (automaticky)	
	15	15 minut pro vychladnutí spotřebiče	
	60, 120	Časové sušení 60/120	
* v závislosti na zvolených programech / přídavných funkcích			



## Prádlo

### Příprava prádla k praní

#### Třídění prádla podle:

Roztřídíte prádlo podle pokynů pro ošetřování prádla a podle údajů výrobce na visačkách podle:

- druhu tkaniny/vláken
- barvy

**Upozornění:** Prádlo může barvit nebo nebude úplně čisté. Bílé a barevné prádlo perte zvlášť.

Nové barevné prádlo vyperte poprvé zvlášť.

- Zašpinění
  - **mírné**  
Bez předpírky; příp. zvolte přídatnou funkci  **Speed Perfect.**
  - **normální**  
Zvolte program s předpírkou . Skvrny event. předběžně ošetřete.
  - **silné**  
Vložte menší množství prádla. Zvolte program s předpírkou. Skvrny event. předběžně ošetřete.
  - **Skvrny:** Skvrny odstraňte/ ošetřete, dokud jsou ještě čerstvé. Nejprve je potřete mýdlovým roztokem, nedrhněte je. Poté prádlo vyperte pomocí příslušného programu. Úporné/ zaschlé skvrny se někdy odstraní až po několikerém praní.

- Symboly na etiketách pro ošetřování  
**Upozornění:** Čísla u symbolů upozorňují na maximální použitelnou teplotu praní.

 vhodný pro normální prací proces;

např. program bavlna

 nutný šetrný prací proces; např. program snadná údržba

 nutný obzvláště šetrný prací proces; např. program jemné/ hedvábní

 vhodné pro ruční praní; např. program  vlna

 Neperte prádlo v pračce.

#### Ochrana prádla a pračky-sušičky:

##### Pozor!

##### Poškození spotřebiče/textilií

Cizí předměty (např. mince, kancelářské sponky, jehly, hřebíky) mohou poškodit praní nebo součásti pračky-sušičky.

Při přípravě prádla dodržujte tyto pokyny:

- Při dávkování všech pracích prostředků, aviváží a čistících prostředků vždy postupujte podle pokynů výrobce.
- Nepřekračujte maximální zátěž. Přeplnění nepříznivě ovlivňuje výsledek praní.
- Zamezte kontaktu pracích a čistících prostředků pro předpírku prádla (např. odstraňovače skvrn, předpírací spreje atd.) s povrchem pračky-sušičky. Zbytky spreje a jiné pozůstatky/kapičky okamžitě odstraňte vlhkým hadrem.
- Vyprázdněte všechny kapsy. Odstraňte všechny cizí předměty.

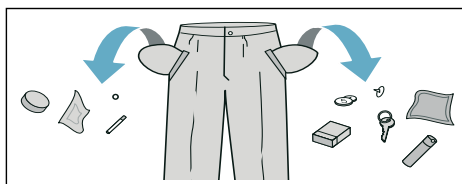

- Odstraňte kovové části (kancelářské sponky atd.).
- Kalhoty, úplety a pletené textilie, např. svetry, trička nebo mikiny, by měly být obráceny vnitřkem ven.
- Přesvědčte se, že vyztužené podprsenky lze prát v pračce.

- Jemné tkaniny perte v síťce/vaku (punčochové kalhoty, vyztužené podprsenky atd.).
- Zapněte zipy, povlaky.
- Odstraňte kartáčem písek z kapes a límců.
- Odstraňte záclonové úchytky nebo je vložte do sítky/vaku.
- Před sušením nechte prádlo odstředit s optimálními otáčkami. Pro bavlnu doporučujeme rychlost odstředování vyšší než 1 000 ot/min, pro prádlo se snadnou údržbou více než 800 ot/min.
- Prádlo na žehlení by se nemělo žehlit okamžitě po sušení. Doporučujeme ho na nějakou dobu srolovat, aby se zbytková vlhkost rovnoměrně rozprostřela.
- Pro dosažení dobrých výsledků sušení sušte prošívané deky, froté ručníky a jiné velké kusy prádla samostatně. Nesušte současně víc než 5 froté ručníky (nebo 4 kg).
- Nepřekračujte maximální množství prádla.

## Příprava prádla k sušení

### Upozornění

- Aby byl zaručen stejnoměrný výsledek sušení, roztřídte prádlo podle druhu textilií a sušicího programu.
- Prádlo roztřídte podle symbolů ohledně údržby, které jsou uvedené na visačkách.

Sušte pouze prádlo s údajem „Ize sušit v sušičce“ nebo s následujícími symboly ohledně údržby:

- ☼ = sušení při normální teplotě (**Intensive Dry (intenzivní sušení)** ☼)
- ☼ = sušení při nízké teplotě (**Gentle Dry (šetrné sušení)** ☼)

Následující textilie se nesmí sušit:

- ☒ = symbol ohledně údržby „Nesušit“.
- Vlna nebo textilie obsahující vlnu.
- Jemné prádlo (hedvábí, syntetické záclony).
- Textilie, které obsahují molitan nebo podobné materiály.
- Textilie, které byly ošetřeny hořlavými kapalinami, např. odstraňovačem skvrn, čisticím benzínem, ředidlem. Nebezpečí výbuchu!
- Textilie, které ještě obsahují lak na vlasy nebo podobné substance.

### Upozornění

- Před sušením se ručně vyprané textilie musí odstředit s příslušnou rychlostí odstředování.

## Obsluha spotřebiče

### Příprava pračky-sušičky

Pračka se sušičkou byla před expedicí testována. Pro odstranění zbytkové vody z testování byste měli nechat první prací cyklus proběhnout bez prádla s programem **Drum Clean (čištění bubny)** .

Před prvním praním/sušením  
→ *Strana 42*

#### Upozornění:

- Poškozenou pračku se sušičkou nikdy nezapínejte!
  - Kontaktujte servisní službu! → *Strana 34*
1. Zapojte síťovou zástrčku.
  2. Otevřete přívod vody.  
Na základě kondenzační technologie sušení musí být připojený přívod vody během sušení otevřený; jinak není zaručený správný proces sušení.

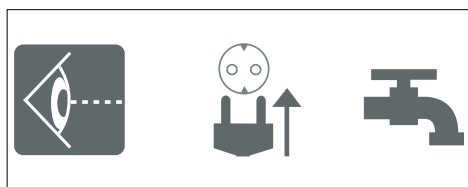

3. Otevřete dvířka.

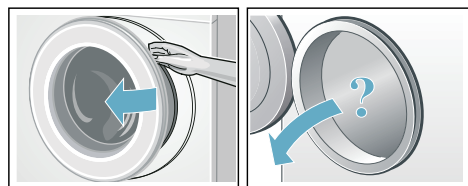

## Volba programu / zapnutí spotřebiče

#### Upozornění:

Pokud jste aktivovali dětskou pojistku, musíte ji nejprve deaktivovat, teprve potom můžete nastavit program.

- Voličem programů zvolte požadovaný program. Lze jím otáčet v obou směrech.  
Pračka se sušičkou je zapnutá.

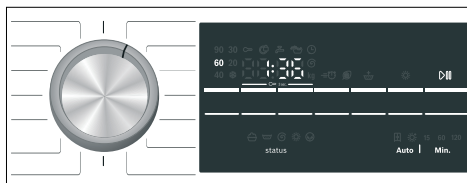

Na displeji se pro zvolený program postupně zobrazí:

- doba trvání programu,
- přednastavená teplota,
- maximální množství prádla (pokud jsou otevřena dvířka).

## Nastavení pracího programu

Můžete použít zobrazené přednastavené hodnoty nebo zvolený program optimálně přizpůsobit prádlu změněním těchto hodnot či zvolením přidavných funkcí. Zvolitelná nastavení a přidavné funkce závisí na zvoleném pracím/sušicím programu.

Přehled programů → *Strana 20*

#### Upozornění

- V závislosti na fázi, ve které se program nachází, lze přidat, zrušit nebo změnit volitelné možnosti.
- Všechna tlačítka jsou citlivá, stačí lehký dotyk. Při stisknutí a podržení tlačítek **°C Temp. (teplota)**, **rpm (ot/min)**, **Finished in (doba skončení)** se automaticky postupně zobrazují možnosti nastavení.

## Změna přednastavených hodnot pracího programu, např. teploty praní:

- Pro nastavení požadované teploty praní stiskněte tlačítko °C Temp. (teplota).

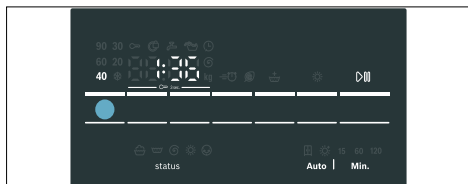

## Změna přidavných funkcí pracího program, např. zvolení Speed Perfect:

- Držte stisknuté tlačítko Speed Perfect/Eco Perfect, dokud se nerozsvítí kontrolka Speed Perfect.

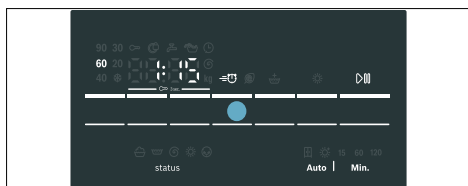

### Upozornění:

Po změně přednastavených hodnot a/ nebo přidavných funkcí můžete změnit dobu trvání programu.

## Nastavení sušicího programu

### Upozornění:

Pokud jste zvolili jenom sušicí program nebo praní a sušení bez přerušení, můžete přednastavené hodnoty sušicího programu v případě potřeby změnit. Přehled programů → *Strana 20*

### Změna přednastavených hodnot sušicího programu:

- Pro nastavení požadovaného režimu sušení nebo doby sušení stiskněte tlačítko Dry (sušení) (možné pouze u programu pro samostatné sušení).

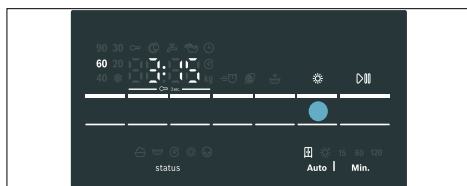

### Upozornění:

Po změně přednastavených hodnot sušicího programu lze změnit dobu trvání programu.

## Vkládání prádla

### ⚠ Varování

#### Nebezpečí ohrožení života!

Kusy prádla předem ošetřené čistícími prostředky obsahujícími rozpouštědla, např. odstraňovačem skvrn / čistícím benzínem, mohou po vložení do pračky se sušičkou způsobit výbuch. Kusy prádla předtím důkladně v ruce vymáchejte.

### Upozornění

- Vkládejte společně velké a malé kusy prádla. Různě velké kusy prádla se při odstředování lépe rozdělí. Jednotlivé kusy prádla mohou vést k nevyváženosti.

- Dodržujte uvedené maximální množství prádla. Přetížení zhoršuje výsledek praní a podporuje pomačkání prádla.
1. Roztřídněte kusy prádla protřepejte a vložte do bubny.
  2. Dbejte na to, abyste mezi dvířka a gumovou manžetu nepřiskřípli prádlo.

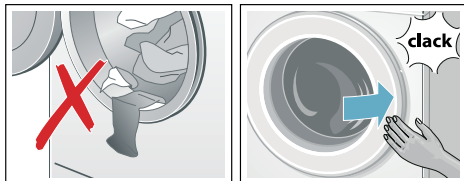

3. Zavřete dvířka.

**Upozornění:** Kontrolka tlačítka **Start/Reload**  (start/doplnění) bliká a na displeji se nadále postupně zobrazují přednastavené hodnoty programu. Můžete změnit přednastavené hodnoty.

## Dávkování a přidávání pracího prostředku a aviváže

### Pozor! Poškození spotřebiče

Prací a čisticí prostředky pro předpírku prádla (např. odstraňovače skvrn, předpírací spreje) mohou poškodit povrch pračky-sušičky.

Zabraňte styku těchto prostředků s povrchem pračky-sušičky. Zbytky spreje a jiné pozůstatky/kapičky okamžitě odstraňte vlhkým hadrem.

### Dávkování

Prací prostředky a aviváž dávkujte podle:

- tvrdosti vody (zeptajte se vodárenského podniku),
- údajů výrobce na balení,
- množství prádla,
- zašpinění.

## Plnění dávkovačů

1. Vytáhněte zásuvku na prací prostředek.

### **Varování**

#### **Podráždění očí/kůže!**

Je-li zásuvka na prací prostředek otevřena za chodu spotřebiče, může prací prostředek / aviváž vytéci. Opatrně otevřete zásuvku.

Dostane-li se prací prostředek / aviváž do kontaktu s očima nebo kůží, důkladně je opláchněte. Při jejich náhodném požití vyhledejte lékařskou pomoc.

2. Nalejte prací prostředek a/nebo aviváž.

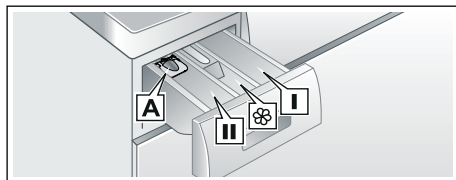

Dávkovač **I** Prací prostředek pro předpírku.

Dávkovač  Změkčovač, škrob. Nepřekračujte maximální zátěž.

Dávkovač **II** Prací prostředek pro hlavní praní, změkčovač vody, bělicí prostředek, odstraňovač skvrn.

Dávkovač **A** Pro dávkování tekutého pracího prostředku.

### Upozornění

- Při dávkování všech pracích prostředků, aviváží a čisticích prostředků vždy postupujte podle pokynů výrobce.
- Viskózní změkčovač a kondicionér tkaniny rozředte vodou. Zabráňte tak ucpání.
- Při otevírání zásuvky na prací prostředek za chodu spotřebiče buďte opatrní.
- Je-li zvolen individuální sušicí program, nepřidávejte do spotřebiče prací prostředek a/nebo aviváž.



## Měrka\* pro tekutý prací prostředek

\* v závislosti na modelu

Poloha měrky pro měření správného množství tekutého pracího prostředku:

1. Vytáhněte zásuvku na prací prostředek. Stlačte vložku dolů a zásuvku zcela vyjměte.
2. Posuňte měrku vpřed, sklopte ji a zaklapněte na místo.
3. Vložte zpět zásuvku.

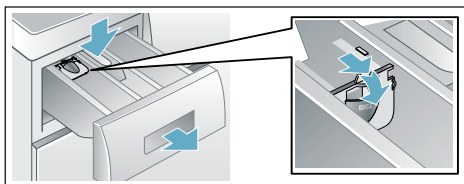

**Upozornění:** Nepoužívejte měrku pro gelové prací prostředky a prací prášky, pro programy s předpírkou nebo při volbě času "Finish in" (doba skončení).

**U modelů bez měrky** nalijte tekutý prací prostředek do příslušného dávkovače a vložte jej do bubnu.

## Spuštění programu

Stiskněte tlačítko **Start/Reload**  (start/doplnění). Kontrolka svítí a program se spustí.

**Upozornění:** Pokud chcete program zabezpečit proti neúmyslné změně nastavení, zapněte dětskou pojistku.

Na displeji se během programu zobrazuje doba skončení, resp. po spuštění pracího programu jeho doba trvání a symboly postupu programu.



Displej → *Strana 10*

## Dětská pojistka

Pračku se sušičkou můžete zajistit proti neúmyslné změně nastavených funkcí.

Za tímto účelem aktivujte po spuštění programu dětskou pojistku.

Aktivace/deaktivace: Cca 3 sekundy držte stisknuté tlačítko  **rpm (ot/min)** a  **Finished in (doba skončení)**. Na displeji se rozsvítí symbol . Pokud je aktivovaný signál tlačítek, zazní akustický signál.

-  svítí: Je aktivovaná dětská pojistka.
-  bliká: Dětská pojistka je aktivovaná a došlo k otočení voliče programů. Pro zrušení blikání symbolu  nastavte volič programů zpět na výchozí program. Symbol opět svítí.

## Upozornění:



Dětská pojistka může zůstat aktivovaná až do příštího spuštění programu i po vypnutí pračky se sušičkou. Pak musíte před spuštěním programu dětskou pojistku deaktivovat a v případě potřeby ji po spuštění programu znovu aktivovat.

## Přidání prádla

Po spuštění programu lze podle potřeby přidat nebo vyjmout prádlo.

Stiskněte tlačítko **Start/Reload**  (start/doplnění). Pračka se sušičkou zkontroluje, zda lze přidat prádlo.



## Upozornění

- Při velkém množství vody, vysoké teplotě nebo otáčejícím se bubnu zůstanou dvířka z bezpečnostních důvodů zablokovaná a přidání prádla není možné. Pokud je na displeji zobrazeno následující:  
 svítí → Přidání není možné. Pro pokračování programu stiskněte tlačítko **Start/Reload**  (start/doplnění).
- Neotevírejte dvířka, dokud nezhasne symbol zablokování dvířek .

- Nenechávejte dvířka otevřená delší dobu – z prádla by mohla vytéct voda.
- Funkci doplnění nelze aktivovat ve fázi sušení.



## Změna programu

Spustíte-li omylem špatný program, můžete jej změnit takto:

1. Zvolte tlačítko **Start/Reload**  (start/doplnění).
2. Zvolte jiný program. V případě potřeby změňte přednastavení programu a/nebo zvolte dodatečné funkce.
3. Zvolte tlačítko **Start/Reload**  (start/doplnění). Nový program se spustí od začátku.

## Přerušení nebo ukončení programu

U programů s vysokou teplotou:

1. Stiskněte **Start/Reload**  (start/doplnění).
2. Nechte prádlo vychladnout: Zvolte **Rinse**  (máchání).
3. Stiskněte **Start/Reload**  (start/doplnění).

U programů s nízkou teplotou:

1. Stiskněte **Start/Reload**  (start/doplnění).
2. Zvolte **Spin**  (odstředování) / **Empty**  (odčerpání).
3. Stiskněte **Start/Reload**  (start/doplnění).

U sušicích programů:

1. Zvolte **Intensive Dry (intenzivní sušení)**  nebo **Gentle Dry (šetrné sušení)** .
2. Stiskněte tlačítko **Dry**  (sušení), nastavte dobu sušení 15 min.
3. Stiskněte **Start/Reload**  (start/doplnění).



## Konec programu

Na displeji se zobrazí **End (konec)** nebo **----** (**stop po máchání** = bez závěrečného odstředování) a zazní akustický signál.

Nastavení hlasitosti akustického signálu → *Strana 27*

Pokud jste zvolili **----** (**stop po máchání** = bez závěrečného odstředování), stiskněte pro spuštění závěrečného odstředování **Start/Reload** .

## Upozornění

- Program bude pokračovat odčerpáním vody a odstředěním prádla (standardní rychlost odstředování lze předem změnit).
- Jestliže se má jenom odčerpat voda, cca 1 minutu po spuštění programu stiskněte tlačítko **Start/Reload**  (start/doplnění), než začne odstředování. Program se přeruší a zablokování dvířek plnicího otvoru se uvolní. Prádlo lze vyjmout.
- Když před skončením sušicího programu na displeji bliká **Hot (horké)**, je v bubnu ještě vysoká teplota. Bude probíhat program pro vychladnutí bubnu, dokud se teplota v bubnu nesníží.
- Proces ochrany před zmačkáním se spustí po skončení sušení, aby se zabránilo pomačkání prádla, pokud prádlo včas nevyjmete. Proces trvá cca 30 minut. Na ukazateli času se zobrazí **0:00** a jako symbol stavu se zobrazí symbol . Pro ukončení tohoto procesu můžete stisknout jakékoli tlačítko nebo otočit programový volič do jiné polohy, dvířka se poté uvolní a můžete vyjmout prádlo.

## Po praní/sušení

1. Otevřete dvířka a vyjměte prádlo.
2. Volič programů nastavte na **Off (vyp.)**. Spotřebič se vypne.
3. Zavřete přívod vody.  
**U modelů s AquaStop není nutné.**



## Upozornění























- Nezapomeňte v bubnu žádné prádlo. Při dalším praní by se mohlo prádlo srazit nebo by mohlo něco obarvit.
- Odstraňte z bubnu a gumové manžety případné předměty – nebezpečí koroze.















- Dvířka a násypku nechte otevřená, aby mohla vyschnout zbytková voda.
- Vyndejte vždy prádlo.
- Počkejte vždy až na konec programu, protože jinak může být spotřebič ještě zablokovaný. Potom spotřebič zapněte a počkejte na odblokování.
- Pokud po skončení programu nesvítí displej, je aktivní režim úspory energie. Pro aktivaci stiskněte libovolné tlačítko.

## Přehled programů

### Program na programovém voliči

Program / druh prádla	Možnosti/pokyny
<b>Název programu</b> Krátký popis programu a pro které textilie je vhodný.	maximální množství prádla podle EN 50229 maximální množství prádla pro praní maximální množství prádla pro sušení volitelná teplota ve °C volitelná rychlost odstředování v ot/min možné přídatné funkce pro praní možné přídatné funkce pro sušení
<b>Cottons (bavlna)</b>  Standardní prací program pro odolné textilie z bavlny nebo lnu. <b>Upozornění:</b> * Redukované naplnění pro  přídatné funkce.	max. 8(5)* kg/5 kg ❄ (studená) – 90 °C ----, 400 – 1500 ot/min  ,  ,   , ❄
<b>+ Prewash (+ předpírka)</b>  Energeticky intenzivní program pro silně zašpiněné odolné textilie z bavlny nebo lnu. <b>Upozornění:</b> * Redukované naplnění pro  přídatné funkce.	max. 8(5)* kg/5 kg ❄ (studená) – 90 °C ----, 400 – 1500 ot/min  ,  ,   , ❄
<b>Easy-Care (snadno udržovatelné)</b>  Textilie ze syntetických vláken nebo směšových tkanin.	max. 4,0 kg/2,5 kg ❄ (studená) – 60 °C ----, 0 – 1200 ot/min  ,  ,   , ❄
<b>Mix (mix)</b>  Směs bavlněných a syntetických textilií.	max. 4,0 kg/2,5 kg ❄ (studená) – 40 °C ----, 0 – 1500 ot/min  ,  ,   , ❄

Program / druh prádla	Možnosti/pokyny
<b>Allergy Plus (AlergiePlus)</b>  Odolné textilie z bavlny nebo lnu.	max. 6.5(5)* kg/4 kg ❄️ (studená) – 60 °C -----, <b>400</b> – <b>1500</b> ot/min ⏸️, 🌀, 🏠 📏, ❄️
<b>Upozornění</b> ■ Program obzvláště vhodný při vysokých hygienických nárocích nebo mimořádně choulostivé pokožce díky delšímu praní při snížené teplotě, s větším množstvím vody a delším máchacím cyklem. ■ * Redukované naplnění pro ⏸️ přídatné funkce.	
<b>HygieneCare</b>  Inovativní program pro předběžné ošetření suchého prádla horkým vzduchem (až 70 °C) pro vysoké hygienické nároky; následuje praní při nízké teplotě. Tak je zaručena jak hygiena, tak také péče o textilie. Hodí se pro většinu nechoulostivých textilií.	max. 4 kg/4 kg ❄️ (studená) – 30 °C -----, <b>0</b> – <b>1500</b> ot/min ⏸️, 🌀, 🏠 📏, ❄️
<b>Down (peří)</b>  Textilie plněné peřím, vhodné pro praní v pračce.	max. 1.5 kg/1 kg ❄️ (studená) – 60 °C -----, <b>0</b> – <b>1 200</b> ot/min ⏸️, 🌀, 🏠 📏, ❄️
<b>Upozornění</b> ■ Velké kusy perle jednotlivě. ■ Použijte speciální prací prostředek na peří.	
<b>Rinse (máchání)</b>  Ručně prané textilie, samostatné máchání s odstředováním.	–/max. 5 kg – -----, <b>0</b> – <b>1500</b> ot/min 🏠 📏
<b>Spin</b>  / <b>Empty</b>  ( <b>odstředění/odčerpání</b> ) Pouze odstředování s volitelnou rychlostí. Pro zvolení programu <b>Empty (odčerpání)</b>  nastavte rychlost odstředování na <b>0</b> .	– /max. 5 kg – <b>0</b> – <b>1500</b> ot/min – 📏
<b>SuperQuick 15' (extra krátký 15')</b>  / <b>Wash&amp;Dry 60' (Wash&amp;Dry 60')</b>  Pro malé množství (≤ 1 kg) mírně zašpiněného prádla z bavlny, lnu, syntetických nebo směsových tkanin. Doba praní cca 15 min. Pokud jste zvolili funkci sušení, následuje proces sušení, který trvá cca 45 minut.	max. 2 kg/1 kg ❄️ (studená) – 40 °C -----, <b>0</b> – <b>1 200</b> ot/min – 📏

Program / druh prádla	Možnosti/pokyny
 <b>Wool (vlna)</b>  Textilie z vlny nebo s podílem vlny vhodné pro ruční praní a pro praní v pračce. Mimořádně šetrný prací program pro zabránění sražení prádla, s delšími přestávkami během programu (textilie leží v pracím roztoku). <b>Upozornění:</b> <ul style="list-style-type: none"> <li>■ Vlna je živočišného původu, např. angora, alpaka, lama, ovce.</li> <li>■ Pro praní v pračce používejte prací prostředky vhodné pro vlnu.</li> </ul>	max. 2 kg ❄ (studená) – 40 °C - - - - , 0 – 800 ot/min - -
<b>Delicate/Silk (jemné/hedvábí)</b>  Pro jemné prací textilie, např. z hedvábí, saténu, syntetických vláken nebo směsových tkanin. <b>Upozornění:</b> Používejte prací prostředky na jemné prádlo nebo hedvábí vhodné pro praní v pračce.	max. 2 kg ❄ (studená) – 40 °C - - - - , 0 – 800 ot/min ≡ ☹, ☹, ☹ -
<b>Drum Clean (čištění bubny)</b>  Speciální program pro čištění bubny nebo odstraňování žmolků. 90 °C = antibakteriální program, nepoužívejte prací prostředek. 40 °C = antibakteriální program, lze použít speciální prací prostředek na čištění bubny. ❄ (studená) = program pro odstraňování žmolků, které se při sušení nahromadí v bubnu.	0 ❄ (studená), 40, 90 °C 1200 ot/min - -
<b>Gentle Dry (šetrné sušení)</b>  Samostatný program pro šetrné sušení oděvů při nízké teplotě. - Při zvolení ☐ bude prádlo automaticky suché do skříně. - Při zvolení ❄ bude prádlo automaticky extra suché. - Samostatně určená doba sušení volitelně 15, 60 až 120 minut.	max. 2,5 kg - - - ☐, ❄, časový program**
<b>Upozornění:</b> ** 15minutová doba sušení je určená pro vychladnutí prádla a spotřebiče po sušení.	
<b>Intensive Dry (intenzivní sušení)</b>  Normální samostatný sušicí program pro sušení oděvů při vyšší teplotě. - Při zvolení ☐ bude prádlo automaticky suché do skříně. - Při zvolení ❄ bude prádlo automaticky extra suché. - Samostatně určená doba sušení volitelně 15, 60 až 120 minut.	max. 5 kg - - - ☐, ❄, časový program**
<b>Upozornění:</b> ** 15minutová doba sušení je určená pro vychladnutí prádla a spotřebiče po sušení.	

## Tabulka sušení

Druh prádla	Doporučený sušicí program	Množství prádla k sušení (kg)	Odhadovaná doba sušení v min	
			suché do skříně ☒	extra suché ✨
<b>bavlna / barevné prádlo</b> (Stálobarevné textilie z bavlny nebo lnu, jako spodní prádlo, trička, svetry, utěrky, froté ručníky, prostěradla, ubrusy, pracovní oděvy, osušky)	<b>Intensive Dry</b> ☀ (intenzivní sušení)	0.5 - 2.0	40 - 90	60 - 100
		2.0 - 3.5	90 - 160	100 - 180
		3.5 - 5.0	160 - 220	180 - 225
<b>snadno udržovatelné</b> (Textilie za syntetických nebo směsových tkanin, jako košile, sportovní oděvy)	<b>Gentle Dry</b> ☀ (šetrné sušení)	0.5 - 1.5	35 - 75	40 - 120
		1.5 - 2.5	75 - 120	120 - 190
	<b>Sušicí program</b>	<b>Množství prádla k sušení (kg)</b>	<b>Nastavitelná doba sušení (min)</b>	
	<b>časový program</b>	~1.0	60	
		~2.5	120	

- ī Doby jsou odhadované hodnoty a vztahují se na normální množství prádla, program se standardním odštěďováním a pokojovou teplotou.
- ī Maximální volitelná doba sušení činí 120 minut. Je-li hmotnost prádla větší než 2,5 kg, zvolte automatické sušení. Tato funkce se doporučuje pro dobré výsledky sušení a úsporu energie. 15 minutový sušicí program slouží pro vychladnutí prádla.
- ī Abyste dosáhli stejnoměrného výsledku sušení roztrďte textilie na silné a tenké. Například roztrďte zvláště froté ručníky a košile.
- ī extra suché ✨ doporučujeme pro froté ručníky a jiné velké a silné textilie.
- ī U froté ručníků snižte maximální množství prádla na 4 kg, abyste dosáhli důkladného usušení.
- ī V pračce se sušičkou se nesmí sušit vlna.
- ī Aby bylo prádlo po sušení méně zmačkané, vkládejte menší množství prádla.

## Škrobení

**Upozornění:** Prádlo by se nemělo upravovat změkčovačem tkanin.

Tekutý škrob lze používat ve všech pracích programech. Nalijte škrob do dávkovače ☼ podle pokynů výrobce (v případě potřeby jej napřed vyčistěte).

## Barvení/bělení

Barvěte pouze v domácím množství. Sůl může působit na ušlechtilou ocel! Dodržujte pokyny výrobce barviva!

**Nebělte** prádlo v pračce-sušičce!

## Namáčeni

1. Do komory **II** dejte namáčecí nebo prací prostředek podle údajů výrobce.
2. Nastavte volič programů na **Cottons** ☶ **60 °C (bavlna 60 °C)** a stiskněte **Start/Reload** ▷|| (start/doplnění).
3. Po cca 10 minutách pozastavte program stisknutím **Start/Reload** ▷|| (start/doplnění).
4. Po uplynutí požadované doby namáčení znovu stiskněte **Start/Reload** ▷|| (start/doplnění), pokud se má v programu pokračovat, nebo program změňte.

**Upozornění:** Vložte prádlo stejné barvy. Není nutné přidávat žádný další prací prostředek, protože se k praní použije namáčecí roztok.

## P+ Změna přednastavení programu

Přednastavené hodnoty zvoleného programu můžete změnit. Nastavení lze změnit, i když zvolený program běží. Výsledek závisí na fázi, ve které se program nachází.

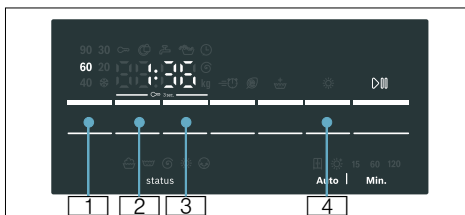

### °C Temp. (teplota)

Uvedenou teplotu praní lze změnit. Maximální volitelná teplota praní se mění podle zvoleného programu.

Přehled programů → *Strana 20*

### rpm (ot/min)

Před spuštěním programu a během něj můžete v závislosti na postupu programu změnit rychlost odstředování (v ot/min; otáčky za minutu). Nastavení **---** (**stop po máchání** = bez závěrečného odstředování), prádlo zůstane po posledním máchání ležet ve vodě. Nastavení **0** (bez odstředování), pouze odčerpání máchací vody, bez odstředování. Maximální otáčky odstředění jsou závislé na programu a modelu.

Přehled programů → *Strana 20*



## Finished in (doba skončení)



 Nastavení doby skončení (konec programu).

**Upozornění:** Při zvolení programu se zobrazí příslušná doba trvání programu. Doba trvání programu se v průběhu programu automaticky přizpůsobuje, pokud je např. z důvodu změny přednastavených hodnot programu nutná změna doby trvání programu.

Před spuštěním programu lze v krocích po jedné hodině až maximálně **24 h** předvolit konec programu.

Po spuštění se zobrazí nastavený čas, např. **8 h**, a začne se odpočítávat až do spuštění programu. Potom se zobrazí doba trvání programu, např. **2:30**.



Předvolenou dobu lze po spuštění programu následovně změnit:



1. Stiskněte tlačítko **Start/Reload**  (start/doplnění).
2. Stiskněte tlačítko  **Finished in (doba skončení)** a změňte dobu skončení.
3. Stiskněte tlačítko **Start/Reload**  (start/doplnění).

## Dry (sušení)

 Pomocí tohoto tlačítka lze aktivovat, deaktivovat a nastavovat funkci sušení. Praní a sušení bez přerušení je možné pouze v automatickém režimu. Bude-li zvolen program k samostatnému sušení, je k dispozici automatické sušení nebo časové sušení s požadovanou dobou trvání sušení.



## Upozornění

- Volba programu v poloze **Intensive Dry**  (**intenzivní sušení**) nebo **Gentle Dry**  (**šetrné sušení**) pro výběr příslušného sušicího programu. Přehled programů → *Strana 20*

Standardně je nastavený režim sušení . V tomto režimu se doba sušení automaticky přizpůsobí množství prádla. Výsledkem je prádlo suché tak, aby ho bylo možné uložit do skříně. Režim sušení lze nastavit na  pro dosažení mimořádně suchého prádla; nebo na přednastavení doby sušení, kterou lze nastavit stisknutím tlačítka  **Dry (sušení)**.

**suché do skříně** (): pro jednovrstvé textilie. Oděvy lze uložit složené do skříně nebo pověsit.

**extra suché** (): Pro textilie ze silných, vícevrstvých látek, které se musí sušit delší dobu. Oděvy lze uložit složené do skříně nebo pověsit. Prádlo je sušší než suché do skříně.

- Volba pracích programů a pokud má praní a sušení proběhnout bez přerušení (pro **volitelné sušicí programy**):
  1. Stiskněte tlačítko  **Dry (sušení)** a aktivujte funkci  nebo .
  2. Nepřekračujte maximální množství prádla pro sušení. Přehled programů → *Strana 20*
  3. Nastaví se maximální rychlost odstředování pro příslušný prací program, aby bylo dosaženo dobrého sušení.

## P+ Volba doplňkových funkcí

Požadovanou přídatnou funkci můžete zvolit stisknutím příslušných tlačítek.

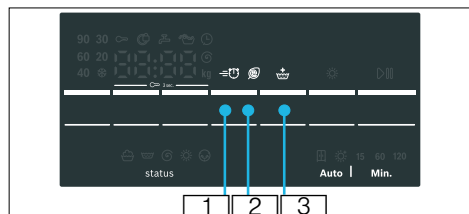

### Speed Perfect

**1** Pro praní po kratší dobu se srovnatelnou účinností praní jako u standardního programu.

**Upozornění:** Nepřekračujte maximální množství prádla.  
Přehled programů → *Strana 20*

### Eco Perfect

**2** energeticky optimalizované praní díky snížení teploty při stejné účinnosti praní.

**Upozornění:** Teplota praní je nižší než zvolená teplota. Při obzvláště vysokých hygienických nárocích doporučujeme program **Allergy Plus**  (AlergiePlus).

### Water Plus (voda plus)

**3** Zvýšená hladina vody a prodloužená doba praní. Pro oblasti s velmi měkkou vodou nebo pro další zlepšení výsledku máchání.

## Nastavení hlasitosti akustického signálu

### Nastavení hlasitosti akustického signálu

#### 1. Aktivace režimu nastavení hlasitosti signálů

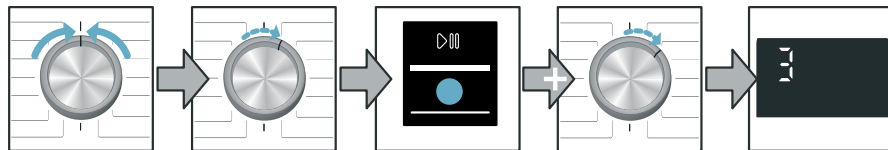

Nastavte na **Off (vyp.)**

1 krok ve směru hodinových ručiček

Stiskněte a držte stisknuté tlačítko **Start/Reload** a

1 krok ve směru hodinových ručiček

Uvolněte

#### 2. a) Nastavení hlasitosti pro **upozorňujících signálů**

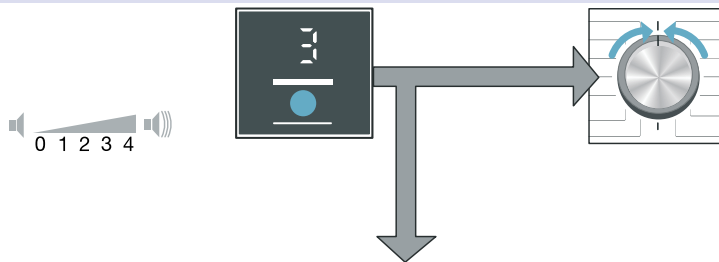

Stiskněte tlačítko **Finished in (doba skončení)** a nastavte hlasitost

Nebo

Pro opuštění režimu nastavení hlasitosti signálů nastavte na **Off (vyp.)**

#### 2. b) Nastavení hlasitosti **signály tlačítek**

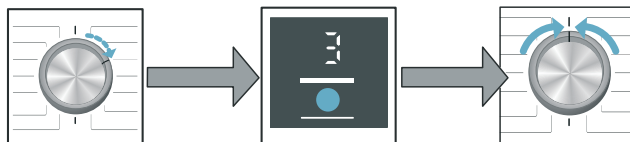

1 krok ve směru hodinových ručiček

Stiskněte tlačítko **Finished in (doba skončení)** a nastavte hlasitost.

Pro opuštění režimu nastavení hlasitosti signálů nastavte na **Off (vyp.)**



## Čištění a údržba

### **⚠ Varování**

#### **Nebezpečí úrazu elektrickým proudem!**

Nebezpečí úrazu elektrickým proudem. Vypněte spotřebič a vytáhněte elektrickou zástrčku.

### **⚠ Varování**

#### **Nebezpečí otravy!**

Čistící prostředky na bázi rozpouštědel, např. petrolejový éter, mohou v pracě-sušičce způsobit toxické výpary. Nepoužívejte čistící prostředky na bázi rozpouštědel.

### **Pozor!**

#### **Poškození spotřebiče**

Čistící prostředky na bázi rozpouštědel, např. petrolejový éter, mohou poškodit povrchy a součásti pračky-sušičky. Nepoužívejte čistící prostředky na bázi rozpouštědel.

## Plášť / ovládací panel

- Ihned odstraňte zbytky pracího a čistícího prostředku.
- Otřete měkkým, vlhkým hadrem.
- Nepoužívejte abrazivní tkaniny, houby nebo čistící prostředky (čističe ušlechtilé oceli).
- Nečistěte spotřebič vodní sprchou.

## Buben

Používejte čistící prostředky bez chlóru, nepoužívejte ocelovou vlnu.

## Odstraňování vodního kamene

Při správném používání pracích prostředků není nutné. Pokud však dojde k usazování vodního kamene, postupujte podle pokynů výrobce prostředku na jeho odstraňování. Vhodné prostředky na odstraňování

vodního kamene lze zakoupit na našich webových stránkách nebo od zákaznického servisu. → *Strana 34*

## Čištění dávkovače pracího prostředku

Obsahuje-li zbytky pracího prostředku nebo změkčovače tkaniny:

1. Vytáhněte zásuvku na prací prostředek. Stlačte vložku a zásuvku zcela vyjměte.
2. Vyjměte vložku: prsty ji zatlačte nahoru.

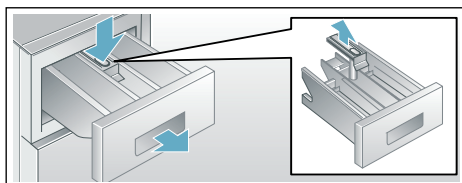

3. Vyčistěte dávkovač pracího prostředku a vložku vodou a kartáčem a osušte.
4. Vložte vložku a pojistku do správné polohy (zatlačte válec na vodící kolík).
5. Zasuňte zásuvku na prací prostředek.

**Upozornění:** Nechte zásuvku na prací prostředek otevřenou, aby mohla zbylá voda vyschnout.

## Vypouštěcí čerpadlo ucpané

### **⚠ Varování**

#### **Nebezpečí opaření!**

Prací roztok je při praní s vysokými teplotami horký. Při kontaktu s horkým pracím roztokem může dojít k opaření. Nechejte prací roztok vychladnout.

1. Zavřete přívod vody, aby nepřitékala další voda a nemusela se vypustit čerpadlem.
2. Vypněte spotřebič. Vytáhněte síťovou zástrčku ze zásuvky.

3. Otevřete a sundejte servisní záklopku.

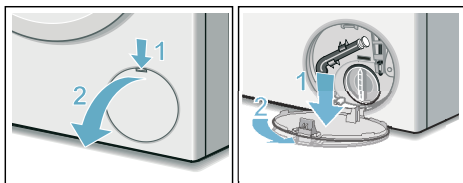

4. Vyndejte z držáku vypouštěcí hadici. Vytáhněte uzávěrací krytku, nechte prací roztok vytéct do vhodné nádoby. Nasadte uzávěrací krytku a vypouštěcí hadici nasadte do držáku.

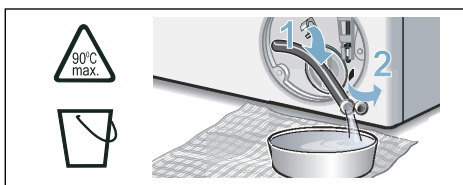

5. Opatrně odšroubujte krytku čerpadla, může vytékat zbytková voda. Vyčistěte vnitřní prostor, závit krytky čerpadla a těleso čerpadla. Oběžné kolo čerpadla musí mít možnost se otáčet. Krytku čerpadla nasadte zpět a zašroubujte. Úchytky musí být visle.

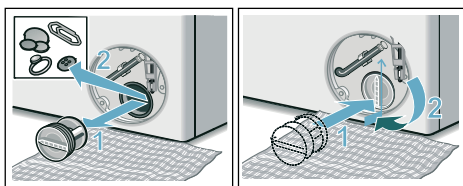

6. Nasadte krytku pro údržbu, nechte ji zaskočit a zavřete ji.

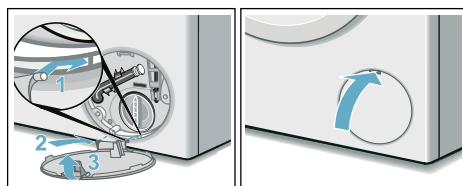

**Upozornění:** Abyste zabránili tomu, že při příštím praní odečte nevyužitý prací prostředek do odtoku: Nalijte 1 l vody do komory II a spusťte program **Spin/Empty** (odstředění/odčerpání) (pokud se má jen odčerpat: **rpm** (ot/min) (rychlost odstředování) nastavte na **0**).

## Vypouštěcí hadice na sifonu ucpaná

1. Nastavte programový volič na **Off (vyp.)**. Vytáhněte elektrickou zástrčku.
2. Povolte svorku hadice, opatrně odstraňte vypouštěcí hadici. Zbytková voda může vytékat.
3. Vyčistěte vypouštěcí hadici a hrdlo sifonu.

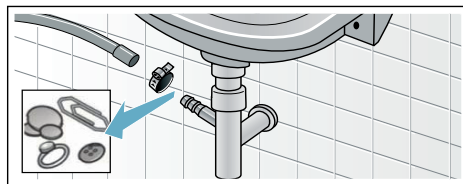

4. Připojte zpět vypouštěcí hadici a zajistěte připojení svorkou hadice.

## Filtr v přívodní hadici ucpaný

**⚠ Varování**  
**Nebezpečí ohrožení života!**

Neponořujte bezpečnostní zařízení Aqua-Stop do vody (obsahuje elektrický ventil).

K tomuto účelu nejdříve odtlakujte vodu v přívodní hadici:

1. Zavřete přívod vody.
2. Zvolte libovolný program (kromě **Spin/Empty** (odstředění/odčerpání)).
3. Stiskněte **Start/Reload** (start/doplnění). Nechejte program cca 40 sekund běžet.
4. Nastavte volič programů na **Off (vyp.)** a vytáhněte síťovou zástrčku ze zásuvky.
5. Čištění sítka u přívodu vody:  
Odpojte hadici od přívodu vody.  
Vyčistěte sítko malým kartáčkem.

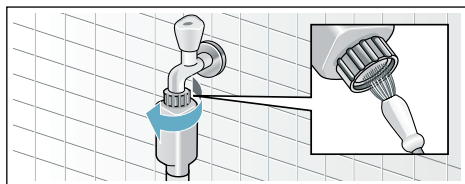

6. Čištění sítka na zadní straně spotřebiče:  
Odmontujte hadici na zadní straně spotřebiče.  
Vyndejte sítko kleštěmi a vyčistěte je.

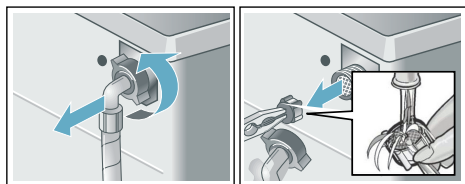

7. Připojte hadici a zkontrolujte těsnost.

## ? Závady a co s nimi

### Nouzové odblokování, např. při výpadku napájení

Např. při výpadku proudu

Po obnovení napájení pokračuje program dále.

Pokud byste chtěli přesto prádlo vyjmout, lze dvířka pračky se sušičkou otevřít následujícím způsobem:

#### ⚠ Varování

#### Nebezpečí opaření!

Při praní s vysokými teplotami může dojít při kontaktu s horkým pracím roztokem a prádlem k opaření. Pokud možno nechte spotřebič vychladnout.

#### ⚠ Varování

#### Nebezpečí poranění!

Při sáhnutí do točícího se bubnu si můžete poranit ruce. Nesahejte do točícího se bubnu. Počkejte, až se buben přestane točit.

#### Pozor!



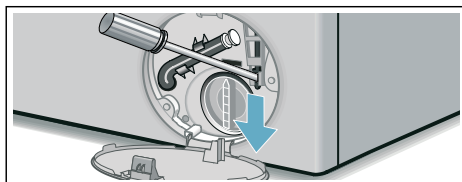

#### Škody způsobené vodou

Vytékající voda může způsobit materiální škody. Neotevírejte dvířka pračky se sušičkou, pokud je za sklem vidět voda.

1. Vypněte spotřebič. Vytáhněte síťovou zástrčku ze zásuvky.
2. Vypusťte prací roztok.
3. Pomocí nářadí vytáhněte nouzové odblokování dolů a uvolněte ho. Nyní lze dvířka otevřít.







## Informace na panelu displeje









Upozornění	Příčina/odstranění
	<ul style="list-style-type: none"> <li>■ <b>Rychle bliká + akustický signál:</b> Příliš vysoká hladina vody při otevření dvířek. Zavřete dvířka a pro pokračování programu stiskněte tlačítko <b>Start/Reload</b>  (start/doplnění) nebo zvolte program <b>Empty (odčerpání)</b> .</li> <li>■ <b>Pomalů bliká:</b> Dvířka nelze otevřít, protože jsou zablokována kvůli příliš vysoké teplotě. Počkejte cca 30 sekund, dokud zablokování dvířek nevychladne.</li> </ul>
<b>Hot (horké)</b>	Po sušícím programu nelze kvůli vysoké teplotě otevřít dvířka plnicího otvoru. Vychladnutí trvá tak dlouho, dokud nezasne tento ukazatel, teprve pak lze dvířka otevřít.
	<ul style="list-style-type: none"> <li>■ <b>Bliká</b> (nepřitéká voda): Je otevřený přívod vody? Není ucpané sítko v přívodu vody? Vyčistěte sítko v přívodu vody. → <i>Strana 29</i> Není zalomená nebo ucpaná přívodní hadice vody?</li> <li>■ <b>Svíti</b> (nízký tlak vody): Jen pro informaci. Na postup programu to nemá vliv. Program se prodlouží.</li> </ul>
<b>E:18</b>	Ucpané čerpadlo pracího roztoku; vyčistěte čerpadlo pracího roztoku. Vyčistěte odtokovou hadici u sifonu.
<b>E:32</b>	Střídavý ukazatel s <b>End</b> (konec) po skončení programu: Nerovnoměrné rozložení prádla, odstředování bylo přerušeno.
<b>E:95</b>	Střídavý ukazatel s <b>End</b> (konec) po skončení programu: Při sušení nebyla zjištěna voda, výsledek sušení může být neuspokojivý.
Další ukazatele	Nastavte volič programů na <b>Off (vyp.)</b> . Spotřebič se vypne. Počkejte 5 s a spotřebič znovu zapněte. Pokud se hlášení zobrazí znovu, zavolejte servisní službu.

## Závady a co s nimi

Poruchy	Příčina/odstranění
Vytéká voda.	<ul style="list-style-type: none"> <li>■ Řádně upevněte nebo vyměňte odtokovou hadici.</li> <li>■ Dotáhněte závit přívodní hadice.</li> </ul>
Nenatéká voda. Nebyl spláchnutý prací prostředek.	<ul style="list-style-type: none"> <li>■ Stiskli jste <b>Start/Reload</b>  (start/doplnění)?</li> <li>■ Je otevřený přívod vody?</li> <li>■ Ucpané sítko? Vyčistěte sítko. → <i>Strana 29</i></li> <li>■ Zalomená nebo přiskřípnutá přívodní hadice.</li> </ul>
Dvířka pračky se sušičkou nelze otevřít.	<ul style="list-style-type: none"> <li>■ Je aktivní bezpečnostní funkce. <b>Upozornění:</b> Z bezpečnostních důvodů zůstanou dvířka pračky zavřená, když je příliš vysoká hladina vody nebo když je teplota vysoká (viz → Přerušování programu → <i>Strana 18</i>), nebo když se buben otáčí.</li> <li>■ Nezvollili jste - - - - (stop po máchání = bez závěrečného odstředování)?</li> <li>■ Dvířka lze otevřít pouze pomocí nouzového odblokování? → <i>Strana 30</i></li> <li>■ Není aktivovaná dětská pojistka? Deaktivujte ji. → <i>Strana 17</i></li> </ul>

Poruchy	Příčina/odstranění
Program se nespustí.	<ul style="list-style-type: none"> <li>■ Stiskli jste <b>Start/Reload</b>  (start/doplnění) nebo jste zvolil <b>Finished in (doba skončení)</b>?</li> <li>■ Zavřeli jste dvířka?</li> <li>■ Není aktivovaná dětská pojistka? Deaktivujte ji. → <i>Strana 17</i></li> </ul>
Prací roztok se neodčerpává.	<ul style="list-style-type: none"> <li>■ Nezvolili jste - - - (stop po máchání = bez závěrečného odstředování)?</li> <li>■ Vyčistěte čerpadlo pracího roztoku. → <i>Strana 28</i></li> <li>■ Vyčistěte odtokovou trubku a/nebo odtokovou hadici.</li> </ul>
V bubnu není vidět voda.	Nejedná se o závadu – voda je mimo viditelnou oblast.
Výsledek odstředování není uspokojivý.	<ul style="list-style-type: none"> <li>■ Žádná chyba – kontrolní systém nevyváženosti přerušil odstředění, nerovnoměrné rozdělení prádla. Rozmístěte v bubnu malé a velké kusy prádla.</li> </ul>
Prádlo je mokré / příliš vlhké.	<ul style="list-style-type: none"> <li>■ Nezvolili jste příliš nízké otáčky?</li> </ul>
Opakovaný náběh odstředování.	Nejedná se o závadu – systém kontroly rovnoměrného rozložení prádla se snaží vyrovnat nerovnoměrné rozložení prádla.
Zbytková voda v komoře pro ošetrovací prostředky.	<ul style="list-style-type: none"> <li>■ Nejedná se o závadu – nedojde ke snížení účinnosti ošetrovacího prostředku.</li> <li>■ V případě potřeby vyjměte vložku. Vyčistěte a znovu nasadte násypku na prací prostředky.</li> </ul>
Komora  nebyla úplně vypláchnutá.	Vyjměte vložku. Vyčistěte násypku na prací prostředky a znovu ji nasadte.
Tvorba zápachu ve spotřebiči.	<ul style="list-style-type: none"> <li>■ Nechte proběhnout program <b>Drum Clean</b>  (<b>čištění bubnu</b>) <b>90 °C</b> bez prádla a pracího prostředku.</li> <li>■ Používejte prací prostředek vhodný pro každodenní použití.</li> <li>■ Dvířka a násypku na prací prostředky nechte po použití otevřené.</li> </ul>
Je zapnutý ukazatel stavu  . Z násypky na prací prostředky může vytékat pěna.	<p>Nepoužili jste příliš mnoho pracího prostředku?</p> <ul style="list-style-type: none"> <li>■ Smíchejte 1 polévkovou lžičku aviváže s ½ l vody a nalijte do komory <b>II</b>. (Nepoužívejte na outdoorové a pěňové textilie!)</li> <li>■ Při příštím praní snižte dávkování pracího prostředku.</li> <li>■ Používejte běžně prodávané prací a ošetrovací prostředky s malou pěnilivostí, které jsou vhodné pro pračky se sušičkou.</li> </ul>
Velká hlučnost, vibrace a “pochodování” pračky při odstředování.	<ul style="list-style-type: none"> <li>■ Je spotřebič vyrovnaný? Vyrovnajte spotřebič. → <i>Strana 41</i></li> <li>■ Jsou nožičky spotřebiče zajištěny? Zajištěte nožičky spotřebiče. → <i>Strana 41</i></li> <li>■ Jsou odstraněny přepravní pojistky? Odstraňte přepravní pojistky. → <i>Strana 37</i></li> </ul>
Displej/kontrolky během provozu nefungují.	<ul style="list-style-type: none"> <li>■ Výpadek elektrického proudu?</li> <li>■ Nezareagoval jistič? Zapněte/vyměňte pojistky.</li> <li>■ Pokud se porucha vyskytne znovu, zavolejte zákaznický servis. → <i>Strana 34</i></li> </ul>
Doba trvání programu se během pracího cyklu mění.	<ul style="list-style-type: none"> <li>■ Nejedná se o závadu – systém kontroly rovnoměrného rozložení prádla se snaží vyrovnat nerovnoměrné rozložení prádla.</li> <li>■ Nejedná se o závadu – je aktivní systém detekce pěny. Přídavný máchací proces.</li> </ul>



Poruchy	Příčina/odstranění
Zbytky pracího prostředku na prádle.	<ul style="list-style-type: none"> <li>■ Bezfosfátové prací prostředky ojediněle obsahují částice nerozpustné ve vodě.</li> <li>■ Zvolte <b>Rinse</b>  (<b>máchání</b>) nebo prádlo po uschnutí vykartáčujte.</li> </ul>
Při sušení vzniká hluk jako při odstředování.	Je to inovativní postup nazývaný se odstředění s ohřevem, aby se při sušení snížila spotřeba energie.
Na vypraném prádle jste našli žmolky.	Nechte bez prádla proběhnout program <b>Drum Clean</b>  ( <b>čištění bubnu</b> )  (studená), aby se odstranily žmolky, které se během předcházejícího sušení nahromadily v bubnu.
Při sušení je slyšet zvuky napouštění vody.	Pračka se sušičkou používá kondenzační technologii, pro sušení prádla je neustále potřeba voda. Proto musí být až do konce sušení neustále otevřený přívod vody.
Prodloužená doba sušení.	<ul style="list-style-type: none"> <li>■ Nechte proběhnout program <b>Drum Clean</b>  (<b>čištění bubnu</b>)  (studená), aby se odstranily žmolky, které se v bubnu nahromadily při sušení.</li> </ul>
Nedá se spustit sušicí program.	<ul style="list-style-type: none"> <li>■ Je zvolený sušicí program? Přehled programů → <i>Strana 20</i></li> <li>■ Jsou správně zavřena dvířka?</li> </ul>
Výsledek sušení není uspokojivý (prádlo není dostatečně suché).	<ul style="list-style-type: none"> <li>■ Příliš vysoká teplota okolí (více než 30 °C) nebo nedostatečné větrání místnosti, ve které se pračka se sušičkou nachází.</li> <li>■ Prádlo nebylo před sušením dostatečně odstředěno. Vždy zvolte maximální nastavitelnou rychlost odstředování pro příslušný prací program.</li> <li>■ Přepnutí pračky se sušičkou: Dodržte doporučení pro maximální množství prádla v tabulce s programy a na ukazateli množství prádla. Pračku se sušičkou nepřepínejte, protože maximální množství prádla pro sušení je menší než maximální množství prádla pro praní. Po praní s maximálním množstvím prádla vyjměte prádlo a rozdělte ho na dvoje sušení.</li> <li>■ Síťové napětí napájení elektrickým proudem je příliš nízké (nižší než 200 V) – zajistěte vhodné napájení.</li> <li>■ Příliš nízký tlak vody. Na základě principu kondenzace vody má nízký tlak vody za následek to, že pára úplně nekondenzuje.</li> <li>■ Přívod vody je během sušení zavřený. Na základě kondenzační technologie sušení musí být připojený přívod vody během sušení otevřený; jinak není zaručený správný proces sušení.</li> <li>■ Silné, vícevrstvé textilie nebo textilie se silnými výplněmi – tyto textilie uschnou snadno na povrchu, ale nikoli uvnitř. Vyrovnání může trvat déle. Pro tyto druhy textilií použijte režim sušení  (<b>Extra suché</b>) nebo delší čas u programů <b>Intensive Dry (intenzivní sušení)</b>  nebo <b>Gentle Dry (šetrné sušení)</b> .</li> </ul>
Nemůžete-li poruchu odstranit sami (vypnutí a zapnutí spotřebiče) nebo je-li nutná oprava:	
<ul style="list-style-type: none"> <li>■ Nastavte volič programů na <b>Off (vyp.)</b> a vytáhněte síťovou zástrčku ze zásuvky.</li> <li>■ Zavřete přívod vody a zavolejte zákaznický servis. → <i>Strana 34</i></li> </ul>	



## Zákaznický servis

Nemůžete-li závadu napravit sami, viz část Závady a co s nimi → *Strana 31*

Obraťte se na náš zákaznický servis. Vždy nalezneme vhodné řešení a budeme se snažit předejít zbytečné návštěvě techniků.

Sdělte zákaznickému servisu číslo výrobku (E-Nr.) a výrobní číslo (FD) spotřebiče.

E-Nr. _____	FD _____
-------------	----------

Číslo výrobku

Výrobní číslo

Tyto údaje naleznete na vnitřní straně dvířek\* / otevřeného servisního krytu\* a na zadní straně spotřebiče.

\*v závislosti na modelu

### **Spolehněte se na odbornost výrobce.**

Kontaktujte nás. Můžete si být jisti, že opravu provádějí školení servisní technici, kteří používají originální náhradní díly.



## Technické specifikace

### **Rozměry:**

850 x 600 x 590 mm

(výška x šířka x hloubka)

### **Hmotnost:**

80 kg

### **Síťová přípojka:**

Síťové napětí 220–240 V, 50 Hz

Jmenovitý proud 10 A

Jmenovitý výkon 1 900–2 300 W

### **Tlak vody:**

100–1 000 kPa (1–10 bar)

### **Výška odtoku:**

60 cm - 100 cm

### **Příkon ve vypnutém stavu:**

















0,12 W

### **Příkon v nevypanutém stavu:**

0,48 W





## Hodnoty spotřeby

Program	Volitelná možnost	Naplnění (kg)	Spotřeba energie *** (kWh)	Spotřeba vody *** (l)	Doba trvání programu *** (h)
Cottons (bavlna)  20 °C*		8,0	0,30	78	3
Cottons (bavlna)  40 °C*		8,0	1,06	78	3
Cottons (bavlna)  60 °C		8,0	1,08	78	3
Cottons (bavlna)  90 °C		8,0	2,20	88	3
Easy-Care (snadno udržovatelné)  40 °C*		4,0	0,76	65	2
Mix  40 °C		4,0	0,62	46	1 ¼
Delicates/Silk (jemné/hedvábní)  30 °C		2,0	0,16	36	¾
 Wool (vlna)  30 °C		2,0	0,20	40	¾
Intensive Dry (intenzivní sušení) 		5,0	2,82	24	3 ¼
Gentle Dry (šetrné sušení) 		2,5	1,49	25	2
Cottons (bavlna)  60 °C**	 Eco Perfect	8,0	0,83	71	7
Cottons (bavlna)  60 °C + Intensive Dry (intenzivní sušení) 	 Eco Perfect	8,0/ 5,0+3,0	5,44	118	13 ½

\* Nastavení programu pro kontrolu podle aktuálně platné verze EN 60456. Upozornění pro srovnávací testy: Pro vyzkoušení zkušebních programů perte uvedené množství prádla s maximální rychlostí odstřeďování.

\*\* Zkoušky výkonu při praní pro opatření energetickým štítkem EU podle EN 50229 se provádějí se stanoveným množstvím prádla s programy **Cottons (bavlna)  60 °C +  Eco Perfect**.

\*\* Zkoušky výkonu při sušení pro opatření energetickým štítkem EU se provádějí podle EN 50229. Maximální množství prádla pro praní se usuší pomocí 2 sušících cyklů s volitelnou možností **Intensive Dry (intenzivní sušení)  + ** (suché do skříně). Při druhém sušícím cyklu pro 3 kg představuje naplnění 3 prostěradla, 2 povlaky na polštáře a ručníky. Zbytek prádla je obsažen v prvním pracím cyklu pro 5 kg.

\*\*\* Hodnoty se liší od uvedených hodnot podle tlaku vody, tvrdosti vody, teploty přiváděné vody, pokojové teploty, druhu, množství a zašpinění prádla, použitého pracího prostředku, kolísání síťového napětí a zvolených přídatných funkcí.

## Instalace a připojení

### Rozsah dodávky

**Upozornění:** Zkontrolujte, zda nedošlo k poškození spotřebiče při přepravě. Poškozený spotřebič neuvádějte do provozu. Při reklamaci se obraťte na prodejce, u kterého jste spotřebič zakoupili, nebo na náš zákaznický servis. → *Strana 34*

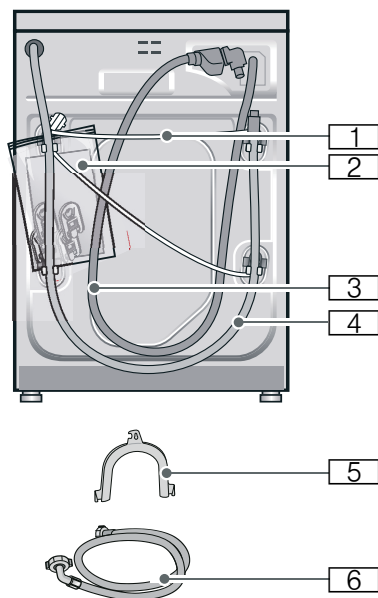

- 1 Síťový kabel
- 2 Sáček:
  - Návod k použití a instalaci
  - Seznam servisních služeb\*
  - Záruka\*
  - Krytky otvorů po odstranění přepravních pojistek
- 3 Přívodní hadice u modelu Aquastop
- 4 Odtoková hadice
- 5 Kolo pro upevnění odtokové hadice\*

- 6 Přívodní hadice u modelů Standard/Aqua-Secure
- \* V závislosti na modelu

**Navíc** je pro připojení odtokové hadice k sifonu zapotřebí hadicová spona o  $\varnothing$  24–40 mm (specializovaná prodejna).

### Potřebné nářadí

- Vodováha k vyrovnání → *Strana 41*
- Klíče:
  - OK 13 pro vyšroubování přepravních pojistek a → *Strana 42*
  - OK 17 pro vyrovnání nožiček spotřebiče → *Strana 41*

### Bezpečnostní pokyny

#### Varování

#### Nebezpečí poranění!

- Pračka se sušičkou má velkou hmotnost. Při zvedání/přepravě pračky se sušičkou buďte opatrní.
- Při zvednutí pračky se sušičkou za vyčnívající součásti (např. dvířka) může dojít k ulomení těchto součástí a poranění. Nezvedejte pračku se sušičkou za vyčnívající součásti.
- Při nesprávném vedení hadic a síťových kabelů hrozí nebezpečí zakopnutí a poranění. Hadice a kabely ved'te tak, aby nehrozilo nebezpečí zakopnutí o ně.

#### Pozor!

#### Poškození spotřebiče

Zamrzlé hadice se mohou roztrhnout/prasknout. Neumísťujte pračku se sušičkou v prostorech, kde je nebezpečí mrazu, a/nebo venku.

#### Pozor!

#### Škody způsobené vodou

V místě připojení přívodní a odtokové hadice je vysoký tlak vody. Aby se

zabránilo netěsnostem nebo škodám způsobeným vodou, bezpodmínečně dodržujte pokyny v této kapitole!

### Upozornění

- Dodatečně ke zde uvedeným pokynům mohou platit zvláštní předpisy příslušné vodárny a elektrorozvodných závodů.
- V případě pochyb nechejte pračku připojit odborníkem.

### Plocha pro instalaci

**Upozornění:** Pračka se sušičkou musí být stabilní, aby „nepochodovala“.

- Plocha pro instalaci musí být pevná a rovná.
- Měkké podlahy / podlahové krytiny nejsou vhodné.

### Instalace spotřebiče na podstavci nebo dřevěném trámovém podlaze

#### Pozor!

#### Poškození spotřebiče

Při cyklu odstředění může pračka-sušička pochodovat a převrhnout se nebo spadnout ze svého podstavce. Nohy pračky-sušičky vždy zajistěte přídržnými konzolami. Přídržné konzoly: obj. č. WMZ 2200, WX 975600, CZ 110600, Z 7080X0.

**Upozornění:** Při instalaci na dřevěném trámovém podlaze:

- Instalujte pračku-sušičku pokud možno v rohu.
- K podlaze přišroubujte voděodolný dřevěný panel (min. 30 mm silný).

### Vestavba spotřebiče do kuchyňské linky

#### ⚠ Varování

#### Nebezpečí ohrožení života!

Při kontaktu se součástmi pod napětím hrozí nebezpečí úrazu elektrickým proudem. Neodstraňujte krycí desku spotřebiče.

#### Upozornění

- Nutná šířka výklenku 60 cm.
- Pračku se sušičkou instalujte pouze pod souvislou pracovní desku, která je pevně spojená se sousedními skříňkami.

### Odstranění přepravních pojistek

#### Pozor!

#### Poškození spotřebiče

- Spotřebič je při přepravě zajištěný přepravními pojistkami. Neodstraněné přepravní pojistky mohou při provozu pračky poškodit např. buben. Před prvním použitím bezpodmínečně kompletně odstraňte všechny 4 přepravní pojistky. Pojistky uschovejte.
- Abyste při pozdější přepravě zabránili poškození, opět pro zajištění při přepravě bezpodmínečně namontujte přepravní pojistky.

**Upozornění:** Šrouby a objímky uschovejte.

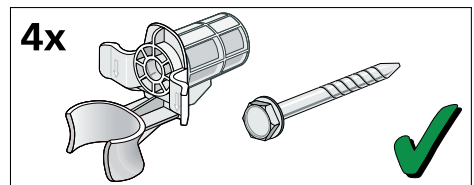

1. Hadice vyjměte z držáků.

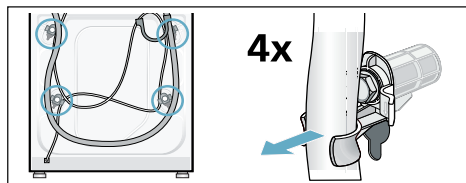

2. Vyšroubujte a odstraňte všechny 4 šrouby přepravních pojistek. Odstraňte objímky. Přitom vyjměte síťový kabel z držáků.

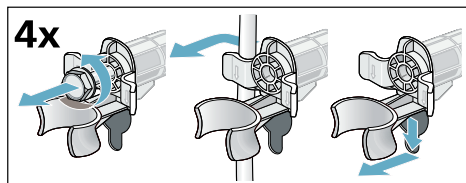

3. Nasadte krytky. Zajistěte je zatlačením na aretační háčky.

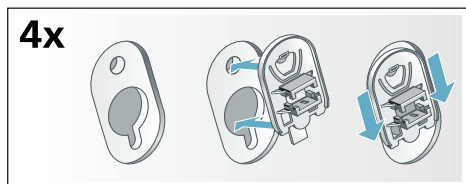

## Délky hadice a kabelu

### Připojení vlevo

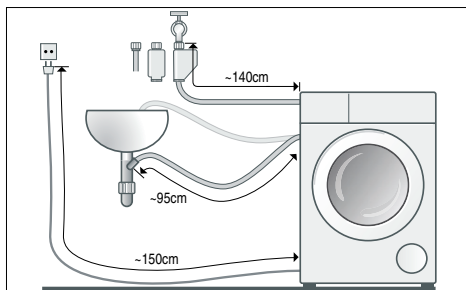

nebo

### Připojení vpravo

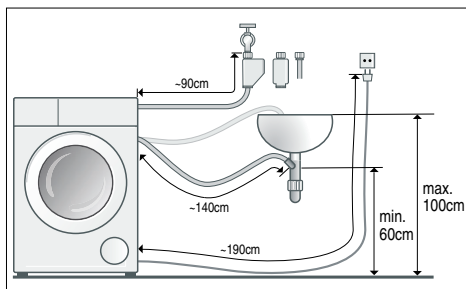

**Upozornění:** Při použití držáků hadice se zkrátí možné délky hadic!

### V prodejnách / u zákaznického servisu lze obdržet:

- Prodloužení pro Aqua-Stop, příp. přívodní hadici studené vody (cca 2,50 m).  
Obj. č.: WMZ 2380, WZ 10130, CZ 11350, Z 7070X0.
- Delší přívodní hadice (cca 2,20 m) pro standardní model.

## Přívod vody

### **⚠ Varování**

#### **Nebezpečí ohrožení života!**

Při kontaktu se součástmi pod napětím hrozí nebezpečí úrazu elektrickým proudem.

Bezpečnostní ventil Aquastop neponožte do vody (součástí je elektrický ventil).

### **Upozornění**

- Upozornění: Pračka se sušičkou se smí používat pouze se studenou vodou z vodovodu.
- Nepřipojujte pračku k baterii beztlakého bojleru.
- Nepoužívejte použitou hadici. Použijte pouze dodanou přívodní hadici nebo přívodní hadici zakoupenou ve specializované autorizované prodejně.
- Přívodní hadice se nesmí zalamovat nebo přiskřípnout.
- Přívodní hadice se nesmí upravovat (zkracovat, přerézávat) (nebyla by pak již zaručena pevnost).
- Šroubení utahujte pouze ručně. Pokud šroubení utáhnete nářadím (kleštěmi) příliš pevně, může dojít k poškození závitů.

### **Optimální tlak vody ve vodovodní síti**

**Minimálně** 100 kPa (1 bar)

**Maximálně** 1 000 kPa (10 bar)

Při otevřeném přívodu vody vyteče nejméně 8 l/min.

Při vyšším tlaku vody namontujte redukční ventil.

## Připojení

Přívodní hadici připojte k přívodu vody (26,4 mm = 3/4") a ke spotřebiči (u modelů s funkcí Aquastop není nutné, nainstalovaná napevno):

### ■ Model: **Standard**

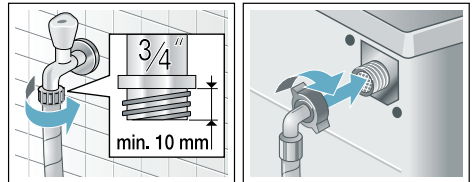

### ■ Model: **Aqua-Secure**

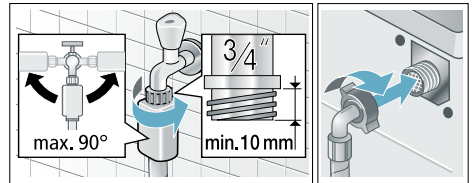

### ■ Model: **Aquastop**

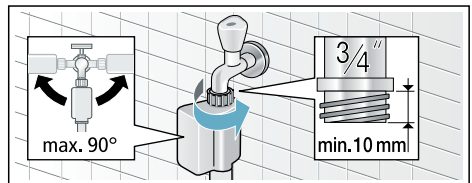

**Upozornění:** Opatrně otevřete přívod vody a zkontrolujte těsnost přípojek. Na šroubový spoj působí tlak vodovodního potrubí.

## Odtok vody

### Varování

#### Nebezpečí opaření!

Při praní s vysokými teplotami může dojít při kontaktu s horkým pracím roztokem, např. při odčerpání horkého pracího roztoku do umyvadla, k opaření. Nesahejte do horkého pracího roztoku.

### Pozor!

#### Škody způsobené vodou

Když odtoková hadice vlivem vysokého tlaku při odčerpávání vyklouzne z umyvadla nebo z místa připojení, může vytékající voda způsobit škody. Zajistěte odtokovou hadici proti vyklouznutí.

### Pozor!

#### Poškození spotřebiče/textilí

Když se konec odtokové hadice ponoří do odčerpané vody, může se voda nasát zpět do spotřebiče a poškodit spotřebič nebo textilie.

Dbejte na to, aby:

- odtok v umyvadle nebyl uzavřený zátkou,
- konec odtokové hadice nebyl ponořený do odčerpané vody,
- voda dostatečně rychle odtékala.

**Upozornění:** Odtokovou hadici nezalamujte ani nevytahujte do délky.

## Připojení

### ■ Odtok do umyvadla

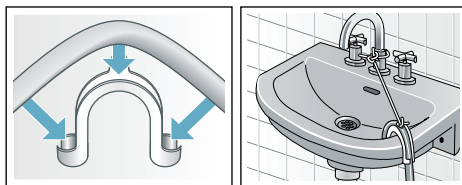

### ■ Odtok do sifonu

Místo připojení se musí zajistit hadicovou sponou,  $\varnothing$  24–40 mm (specializovaná prodejna).

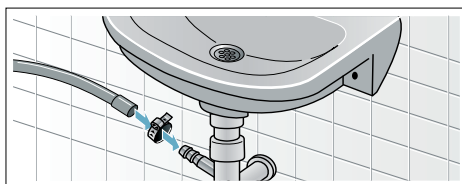

### ■ Odtok do plastové trubky s pryžovým hrdlem nebo do odtokového kanálu





## Vyrovnaní

1. Pojistnou matici uvolněte klíčem ve směru hodinových ručiček.
2. Zkontrolujte vyrovnaní pračky-sušičky vodováhou a v případě potřeby upravte. Nastavte výšku otáčením nohy spotřebiče.

**Upozornění:** Všechny čtyři nohy spotřebiče musí být pevně usazeny na podlaze.

Pračka-sušička se nesmí kývat!

3. Pojistnou matici upevněte ke krytu. Uchopte nohu a nenastavujte výšku.

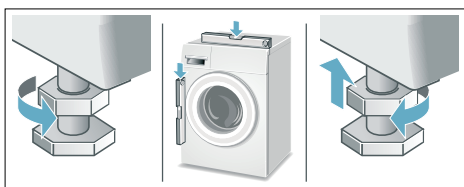

### Upozornění

- Pojistné matice na všech čtyřech nohách spotřebiče musí být pevně dotaženy ke krytu!
- Nesprávné vyrovnaní může způsobit hlasité zvuky, intenzivní vibrace a “cestování”.

## Elektrické připojení

### Elektrická bezpečnost

#### **⚠ Varování**

#### **Nebezpečí úrazu elektrickým proudem!**

Nebezpečí úrazu elektrickým proudem.

- Při vytahování elektrické zástrčky vždy tahejte za samotnou zástrčku a nikoli za kabel, aby nedošlo k jeho poškození.
- Nikdy se nedotýkejte zástrčky mokřýma rukama.
- Nikdy nevytahujte elektrickou zástrčku během provozu spotřebiče.
- Připojte pračku-sušičku ke střídavému proudu pouze pomocí správně instalované uzemněné zásuvky.
- Síťové napětí musí odpovídat napětí uvedenému na pračce-sušičce (typový štítek spotřebiče).
- Příkon a požadované pojistkové jištění jsou rovněž uvedeny na typovém štítku spotřebiče.

Přesvědčete se, že:

- Zástrčka a zásuvka si odpovídají.
- Průřez kabelu je dostatečný.
- Systém uzemnění byl správně instalován.
- Poškozený kabel smí vyměnit pouze elektrikář. Náhradní kabel získáte v zákaznickém servisu.
- Nepoužívejte vícenásobné vidlice/konektory nebo prodlužovací kabely.
- Při použití jističe pro zbytkový proud používejte pouze typ s tímto symbolem: . Pouze tento symbol zaručuje shodu s aktuálně platnými předpisy.
- Kabel musí být vždy přístupný.
- Kabel nesmí být zamotaný, stlačený, upravovaný nebo přerušovaný a nesmí být v kontaktu s tepelnými zdroji.

## Před prvním praním/sušením

Před odesláním ze závodu byla pračka-sušička důkladně zkontrolována. Pro odstranění zbytkové vody spusťte program **Drum Clean (čištění bubnu)** ☞ poprvé **bez** prádla.

### Upozornění:

- Pračka-sušička musí být řádně nainstalována a připojena. Instalace a připojení → *Strana 36*
- Nikdy nezapínejte poškozenou pračku-sušičku! Informujte zákaznický servis. → *Strana 34*

1. Zasuňte zástrčku do zásuvky.
2. Otevřete vodovodní kohoutek.
3. Zapněte spotřebič.
4. Zavřete dvířka. Nevkládejte žádné prádlo.
5. Zvolte program **Drum Clean (čištění bubnu)** ☞ 40 °C.
6. Otevřete zásuvku na prací prostředek.
7. Do dávkovače **II** nalijte přibl. 1 litr vody.
8. Do dávkovače **II** přidejte standardní prací prostředek podle pokynů výrobce pro malé zašpinění.

**Upozornění:** Aby se netvořilo nadměrné množství pěny, použijte pouze polovinu doporučené dávky pracího prostředku. Nepoužívejte prací prostředky pro vlnu nebo jemné tkaniny.

9. Zavřete zásuvku na prací prostředek.
10. Zvolte tlačítko **Start/Reload** ▷||| (start/doplnění).
11. Po skončení programu spotřebič vypněte.

**Vaše pračka-sušička je nyní připravena k použití.**

## Přeprava

### Přípravná práce

1. Zavřete vodovodní kohoutek.
2. Uvolněte tlak vody v přívodní hadici. Filtr v přívodní hadici ucpaný → *Strana 29*
3. Vypusťte všechnu zbytkovou prací vodu. Vypouštěcí čerpadlo ucpané → *Strana 28*
4. Odpojte pračku-sušičku od elektrické sítě.
5. Odstraňte hadice.

### Namontování přepravních pojistek:

1. Sundejte a uschovejte krytky. Použijte případně šroubovák.

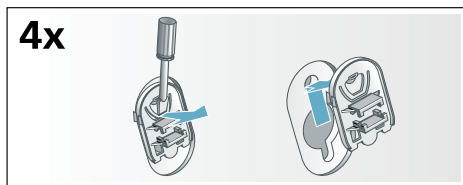

2. Nasadte všechna 4 pouzdra. Síťový kabel zajistěte v držácích. Nasadte a utáhněte šrouby.

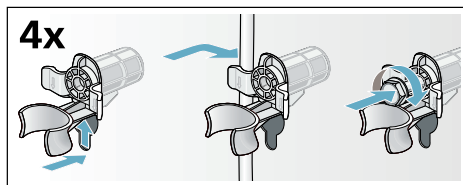

### Před uvedením do provozu:

#### Upozornění

- **Vždy** odstraňte přepravní pojistky!
- Abyste zabránili tomu, že při příštím praní oteče nevyužitý prací prostředek do odtoku: Nalijte 1 l vody do komory **II** a spusťte program ☞ **Spin/Empty** ⚡ (odstředění/odčerpání).



## **Záruka Aqua-Stop**

pouze pro spotřebiče s Aqua-Stop

Navíc k nárokům na záruku vůči prodávajícímu vyplývajícím z kupní smlouvy a navíc k naší záruce na spotřebič poskytneme náhradu za následujících podmínek:

1. Pokud chybou našeho systému Aqua-Stop dojde ke škodám způsobeným vodou, nahradíme škody soukromým uživatelům.
2. Tato záruka platí po dobu životnosti spotřebiče.
3. Předpokladem nároku na záruku je odborné nainstalování a připojení spotřebiče s Aqua-Stop podle našeho návodu; zahrnuje také odborně provedené prodloužení Aqua-Stop (originální příslušenství).  
Naše záruka se nevztahuje na vadné přívody nebo armatury až k přípojce Aqua-Stop u přívodu vody.
4. Spotřebiče se systémem Aqua-Stop není v zásadě nutné mít během provozu pod dohledem, resp. je poté zajišťovat uzavřením přívodu vody.  
Pouze v případě delší nepřítomnosti v bytě, např. před několikátýdenní dovolenou, přívod vody uzavřete.



### **Objednávka opravy a poradenství při poruchách**

CZ 251 095 546

Kontaktní údaje všech zemí najdete v příloženém seznamu zákaznických servisů.

Robert Bosch Hausgeräte GmbH  
Carl-Wery-Straße 34  
81739 München, GERMANY



9001053445 (9606)