



Register your new Bosch now:
www.bosch-home.com/welcome



**Mašina za pranje veša
WAK24268BY**



BOSCH

sr Uputstvo za upotrebu i postavljanje

Vaša nova mašina za pranje veša

Odlučili ste se za mašinu za pranje veša marke Bosch.

Molimo vas da izdvojite nekoliko minuta vremena za čitanje i da upoznate prednosti vaše mašine za pranje veša.

Da bi se udovoljilo visokim zahtevima u odnosu na kvalitet robne marke Bosch svaka mašina za pranje veša koja napušta našu fabriku brižljivo je ispitana u odnosu na funkciju i besprekorno stanje.

Ostale informacije u vezi sa našim proizvodima, priborom, rezervnim delovima i servisom naći ćete na našoj internet stranici www.bosch-home.com ili se obratite našim centrima za pružanje servisnih usluga.

Ako uputstvo za upotrebu i postavljanje opisuje različite modele, na odgovarajućim mestima se ukazuje na razlike.



Mašinu za pranje veša pustite u rad tek nakon čitanja ovog uputstva za upotrebu i postavljanje!

Pravila prikaza

⚠ Upozorenje!

Ova kombinacija od simbola i signalnih reči ukazuje na moguću opasnu situaciju. Ne obraćanje pažnje na nju može da dovede do smrti ili povreda.

Pažnja!

Ova signalna reč ukazuje na moguću opasnu situaciju. Neobraćanje pažnje na nju može da dovede do materijalne štete i/ili ugrožavanja životne sredine.

Napomena / savet

Napomene za optimalno korišćenje uređaja / korisnih informacija.

1. 2. 3. / a) b) c)

Radnii koraci se predstavljaju ciframa ili slovima.

■ / -

Nabranjanja se predstavljaju kvadratićem ili povlakama.

Pregled sadržaja

	Upotreba u skladu sa odredbama	4
	Napomene za sigurnost	5
	Električna sigurnost	5
	Opasnosti od povreda	5
	Sigurnost za decu	5
	Zaštita životne sredine	7
	Ambalaža/stari uređaj	7
	Napomene za štednju	7
	Najvažnije ukratko	8
	Upoznavanje uređaja	9
	Mašina za pranje veša	9
	Upravljačko polje	10
	Polje za prikaz	10
	Veš	11
	Pripremanje veša	11
	Sortiranje veša	11
	Deterdžent za pranje veša	12
	Pravilan izbor deterdženta za pranje veša	12
	Štednja energije i deterdženta za pranje veša	12
	Pregled programa	13
	Programi na biraču programa	13
	Štirkanje	15
	Bojenje/dekolorisanje	15
	Omekšavanje	15
	Preliminarna podešavanja programa	16
	Temperatura (Temp °C)	16
	Broj obrtaja centrifuge (obrtaji (rpm Ⓞ))	16
	Gotovo za-vreme (Ready in)	16
	Dodatna podešavanja programa	17
	SpeedPerfect (SpeedPerfect)	17
	EcoPerfect (EcoPerfect)	17
	Voda plus (Water plus)	17
	Rukovanje uređajem	17
	Priprema mašine za pranje veša	17
	Izbor programa/uključivanje uređaja	17
	Promena preliminarnih podešavanja programa	18
	Izbor dodatnih podešavanja programa	18
	Stavljanje veša u bubanj	18
	Doziranje i punjenje deterdženta za pranje veša i sredstva za negu	18
	Startovanje programa	19
	Osigurač za decu	20
	Naknadno stavljanje veša	20
	Promena programa	20
	Prekid programa	20
	Završetak programa kod zastavljanja ispiranja (Rinse Hold)	21
	Kraj programa	21
	Uzimanje veša/isključivanje uređaja	21
	Senzorika	22
	Automatika za podešavanje količine	22
	Sistem za kontrolu disbalansa	22
	Provera volti (VoltCheck)	22
	Podešavanje signala	23
	Čišćenje i održavanje	24
	Kućište mašine/polje sa komandama	24
	Bubanj za pranje	24
	Uklanjanje kamenca	24
	Fioka za deterdžent za pranje veša i kućište	24
	Pumpa za izbacivanje sapunice začepljena	24
	Odvodno crevo na sifonu začepljeno	25
	Sito u dovodu vode začepljeno	25

	Smetnje, šta činiti?	26
	Prinudna deblokada	26
	Napomene na polju za prikaz	27
	Smetnje, šta da se radi?	27
	Servisna služba	29
	Vrednosti potrošnje	30
	Potrošnja energije i vode, trajanje programa i preostala vlaga u glavnim programima	30
	Ispitivanje efikasnosti Programi za pamučne tkanine	31
	Tehnički podaci	31
	Postavljanje i priključivanje	32
	Obim isporuke	32
	Sigurnosna uputstva	32
	Površina za postavljanje	33
	Postavljanje na podnožje ili drvenu gredu	33
	Ugradnja ispod drugih elemenata/ ugradnja aparata u kuhinjsku liniju	33
	Uklanjanje transportnih osigurača	33
	Dužine creva i kablova	34
	Dovod vode	34
	Odvod vode	35
	Izravnavanje	36
	Električni priključak	36
	Pre 1. pranja	37
	Transport	37

Upotreba u skladu sa odredbama

- Isključivo za upotrebu u privatnom domaćinstvu i u kućnom okruženju.
- Mašina za pranje veša je namenjena za pranje tkanina pogodnih za mašinsko pranje i vune koja se pere ručno u ceđi za pranje.
- Za rad sa hladnom vodom za piće i uobičajenim deterdžentima za pranje veša i sredstvima za negu, koja su pogodna za upotrebu u mašinama za pranje veša.
- Prilikom doziranja svih deterdženata / pomoćnih sredstava / sredstava za negu i čišćenje obavezno obratite pažnju na napomene proizvođača.
- Mašinom za pranje veša mogu da rukuju deca od 8 godina ili više, lica sa smanjenim fizičkim, senzoričkim ili mentalnim sposobnostima i lica sa nedostatkom iskustva ili znanja ukoliko su **pod nadzorom** ili ako im je rad mašine objasnila **odgovorna osoba**.
Deca ne smeju da obavljaju radove čišćenja i održavanja bez nadzora.
- Deci mlađoj od 3 godine ne dozvoljavajte pristup mašini za pranje veša.
- Kućne ljubimce držite na dovoljnoj udaljenosti od mašine za pranje veša.

Pre nego što uređaj pustite u rad:
pročitajte uputstvo za upotrebu i postavku i sve ostale informacije koje su priložene uz veš mašinu i postupajte u skladu sa njima.

Dokumentaciju sačuvajte za kasniju upotrebu.

Napomene za sigurnost

Električna sigurnost

Upozorenje **Opasnost po život!**

U slučaju kontakta sa delovima koji provode napon postoji opasnost od strujnog udara.

- Mrežni utikač nemojte nikada da dodirujete mokrim rukama.
- Mrežni kabl vucite samo za utikač, a nikada za kabl, pošto bi mogao da se ošteti.

Opasnosti od povreda

Upozorenje **Opasnost od povrede!**

- U slučaju podizanja mašine za pranje veša za istaknute konstrukcione delove (na pr. vrata za punjenje) ovi konstrukcioni delovi se mogu slomiti i prouzrokovati povrede.
Mašinu za pranje veša nemojte da podižete držeći za istaknute komponente.
- Ako se penjete na mašinu za pranje veša, radna ploča može da se slomi i da prouzrokuje povrede. Nemojte se penjati na mašinu za pranje veša.

- Ako se naslanjate/stajete na otvorena vrata za punjenje, mašina za pranje veša može da se prevrne i da prouzrokuje povrede. Nemojte da se naslanjate na otvorena vrata za punjenje.
- Ako se hvatate za bubanj koji se obrće, može da dođe do povređivanja šaka. Ne hvatajte bubanj dok se obrće. Sačekajte, dok bubanj ne prestane da se obrće.

Upozorenje **Opasnost od opekotina!**

Prilikom pranja na visokim temperaturama u slučaju dodira sa vrelom sapunicom za pranje npr. prilikom ispušavanja vrele sapunice za pranje u umivaonik, možete da se opečete vrelom parom. Ne dodirujte vrelu sapunicu za pranje.

Sigurnost za decu

Upozorenje **Opasnost po život!**

- Dok se igraju pored mašine za pranje veša deca mogu da dospeju u situacije opasne po život ili da se povrede.
- Decu bez nadzora nemojte da ostavljate kod mašine za pranje veša!
 - Ne ostavljajte decu da se igraju sa mašinom za pranje veša!

⚠ Upozorenje

Opasnost po život!

Deca se mogu zatvoriti u aparate i dospeti u opasnost po život.

Kod izrabljenih uređaja:

- izvucite mrežni utikač.
- prekinite mrežni kabl i uklonite sa utikačem.
- uništite bravu na vratima za punjenje.

⚠ Upozorenje

Opasnost od gušenja!

Deca se u igri mogu umotati u ambalažu/folije i delove ambalaže ili ih navući sebi preko glave i ugušiti se. Ambalažu, folije i delove ambalaže udaljite od dece.

⚠ Upozorenje

Opasnost od trovanja!

Deterdžent za pranje veša i sredstva za negu u slučaju gutanja mogu da dovedu do trovanja.

Deterdžent za pranje veša i sredstva za negu čuvajte van domašaja dece.

⚠ Upozorenje

Nadraživanja očiju/kože!

Kontakt sa deterdžentom za pranje veša i sredstvom za negu može da dovede do nadraživanja očiju/kože.

Deterdžent za pranje veša i sredstva za negu čuvajte van domašaja dece.

⚠ Upozorenje

Opasnost od povrede!

Prilikom pranja s visokim temperaturama staklo na vratima za punjenje postaje vruće.

Sprečite decu u tome da dodiruju vruća vrata za punjenje.



Zaštita životne sredine

Ambalaža/stari uređaj











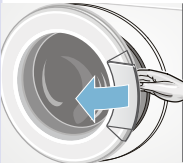
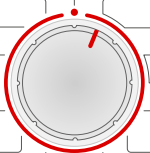

Ambalažu ukloniti na otpad ekološki ispravno. Ovaj je aparat označen u skladu sa evropskom smernicom 2012/19/EU o otpadnim električnim i elektronskim aparatima (waste electrical and electronic equipment - WEEE). Smernica određuje okvir za povratak i reciklažu otpadnih aparata koji važi u celoj Evropskoj Uniji.

Napomene za štednju

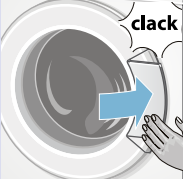
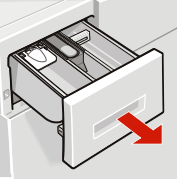
- Iskoristite maksimalnu količinu veša za dati program. Pregled programa → *Strana 13*
- Normalno zaprljan veš prati bez predpranja.
- Kod malo do normalno zaprljanog veša štedite energiju i deterdžent za pranje veša. → *Strana 12*

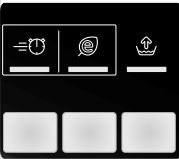
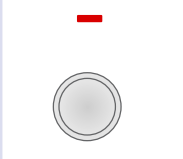
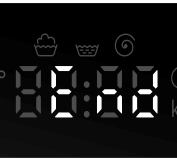
- **Režim za štednju energije:** osvetljenje polja za prikaz se gasi posle nekoliko minuta, **Start** treperi. Za aktiviranje osvetljenja birajte taster po želji. Modus štednje energije se ne aktivira ako je program u toku.
- Ako će se veš posle toga sušiti u uređaju za sušenje veša, broj obrtaja centrifuge birati prema uputstvu proizvođača uređaja za sušenje.

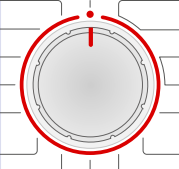
Najvažnije ukratko

1				
	Utaknuti mrežni utikač.	Otvoriti slavinu za vodu.	Sortirati veš.	Otvoriti vrata za punjenje.
2				
	Izbor programa npr. Pamuk (Cottons) .	Obratite pažnju na maks. punjenje u polju za prikaz.	Umetnuti veš.	Zatvoriti vrata za punjenje.
3				
	Napunite deterđent za pranje veša.	Po potrebi promenite preliminarna podešavanja programa.	Po potrebi izaberite dodatna podešavanja.	Startujte program.
4				
	Kraj programa	Otvoriti vrata za punjenje i izvaditi veš.	Birač programa postavite na ●.	Zatvoriti slavinu za vodu (kod modela bez Aqua-Stop).

Upoznavanje uređaja

Mašina za pranje veša

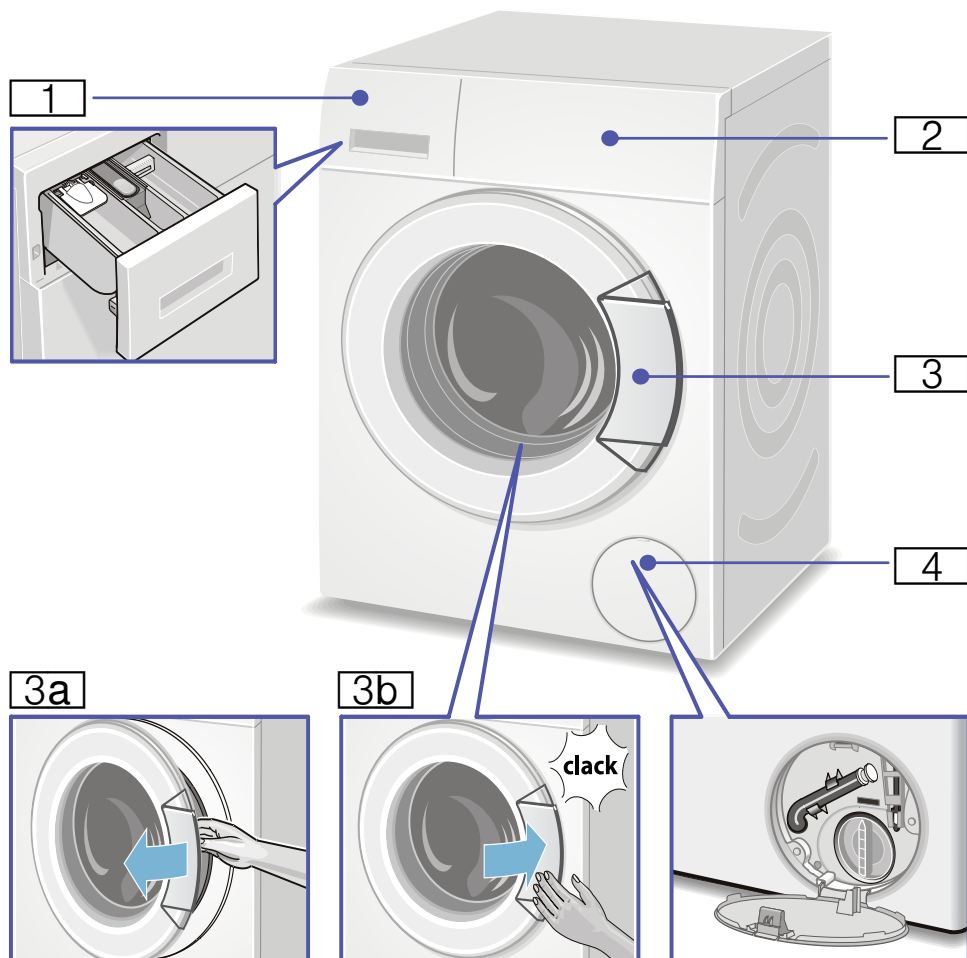

1 Fioka za deterđent za pranje veša
→ Strana 18

2 Elementi za rukovanje/prikaz

3 Vrata za punjenje sa drškom

3a Otvaranje vrata za punjenje

3b Zatvaranje vrata za punjenje

4 Klapna za servis

Upravljačko polje

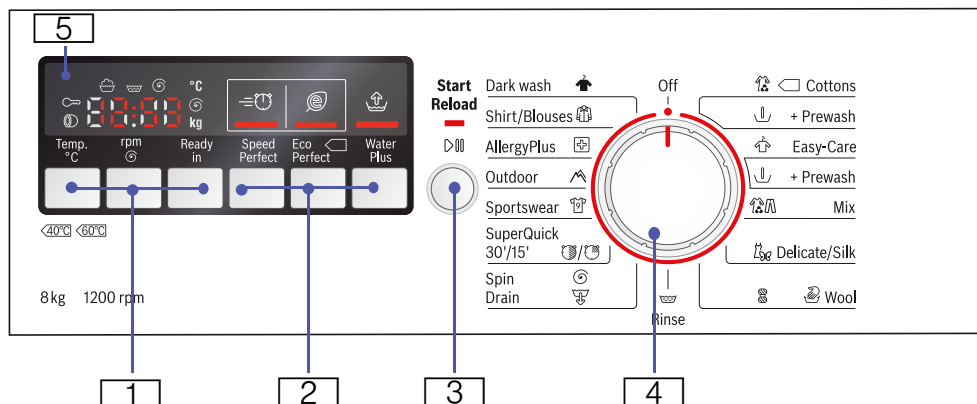

1 Temp.°C temperatura, rpm broj obrtaja centrifuge, vreme Gotovo za (Ready in) za promenu preliminarnih podešavanja programa

2 Speed Perfect, EcoPerfect, Voda plus (Water Plus) dodatna podešavanja programa

3 Start/dodavanje (Start/Reload) za startovanje, prekidanje (dodavanje veša) i prekidanje nekog programa

4 Birač programa za izbor programa i prekidač za uključivanje/isključivanje

5 Polje za prikaz za podešavanja i informacije

Polje za prikaz

Podešavanja za birani program

Cold - 90 °C	Temperatura	Cold = hladan
-- ...1200* Ⓞ	broj obrtaja centrifuge; * maks. broj obrtaja zavisno od modela	u obr/min (obrtaja po minutu) ; -- -- = zaustavljanje ispiranja (bez završnog centrifugiranja)
1:30	Trajanje programa	posle izbora programa u h:min (časova:minuta)
1 - 24h	Gotovo za	Završetak programa posle ... h (h=časovi)
8,0 kg	maks. punjenje	

prikazi statusa za napredak programa (tok programa):

☹️ Ⓞ Ⓞ End : pranje, ispiranje, centrifugiranje, trajanje programa odnosno završetak programa

Ⓞ : otvaranje vrata za punjenje, stavljanje veša → Strana 20

☹️ : osigurač za decu → Strana 20



Veš

Pripremanje veša

Pažnja!

Šteta na uređaju/šteta na tekstilima

Strana tela (npr. kovani novac, kancelarijske klamerice, igle, ekseri) mogu da oštete veš ili komponente mašine za pranje veša.

Iz tog razloga obratite pažnju na sledeće napomene prilikom pripreme Vašeg veša:

- Isprazniti džepove.

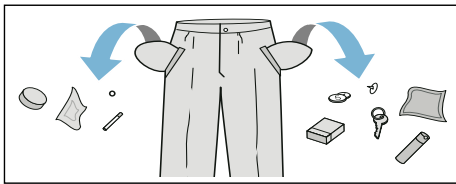

- Paziti na metale (kancelarijske spajalice itd.) i ukloniti ih.
- Osetljiv veš (čarape, grudnjake sa žicom itd.) prati u mreži/vreći.
- Zatvoriti patent-zatvarače, zakopčati navlake.
- Iščetkati pesak iz džepova i manžeta.
- Ukloniti kukice za zavese ili ih vezati u mrežu/vreću.

Sortiranje veša

Vaš veš sortirajte u skladu sa napomenama za negu i podacima proizvođača na etiketi o nezi prema:

- vrsti tkanine/vlakna
- boji
- **Uputstvo:** Veš može da se oboji ili da se ne opere pravilno. Beli i obojeni veš perite odvojeno. Novi obojeni veš prvi put operite zasebno.
- Nečistoća

Zajedno perite veš sa istim stepenom nečistoće.

Nekoliko primera za stepen nečistoće ćete naći → *Strana 12*

- **lako:** nema predpranja, eventualno izaberite podešavanje SpeedPerfect (SpeedPerfect)
- **normalno**
- **jako:** napunite manje veša, izaberite program sa predpranjem
- **Fleke:** fleke uklanjajte/tretirajte dok su još sveže. Najpre natapkajte sapunicom/nemojte da trljate. Zatim komade veša operite pomoću odgovarajućeg programa. Tvrdokorne/sasušene fleke ponekad možete da uklonite višestrukim pranjem.
- Simboli na etiketama o nezi Brojevi u simbolima ukazuju na maksimalnu temperaturu za pranje koja može da se upotrebi.
 - : namenjen za normalan proces pranja; npr. program **Pamuk (Cotton)**
 - : neophodan je pažljiv proces pranja; npr. program **Lako za negu (EasyCare)**
 - : neophodan je naročito pažljiv proces pranja; npr. program **Fini veš/svila (Delicates/Silk)**
 - : namenjen za ručno pranje; npr. program **Vuna (Wool)**
 - : veš nemojte da perete u mašini.

Deterdžent za pranje veša

Pravilan izbor deterdženta za pranje veša

Za pravilan izbor deterdženta za pranje veša, temperature i tretmana veša odlučujuća je oznaka za negu. → takođe www.sartex.ch

Na www.cleanright.eu ćete pronaći mnoštvo drugih informacija o deterdžentima za pranje veša, sredstvima za negu i čišćenje za privatnu upotrebu.

- **Deterdžent za potpuno pranje veša sa optičkim izbeljivačima**
namenjen za beli veš od lana i pamuka otporna na iskuvavanje
Program: Pamuk / hladno - maks. 90 °C
- **Deterdžent za pranje šarenog veša bez sredstva za beljenje i optičkih izbeljivača**
namenjen za šareni veš od lana ili pamuka
Program: Pamuk / hladno - maks. 60 °C
- **Deterdžent za pranje šarenog/finog veša bez optičkih izbeljivača**
namenjen za šareni veš od vlakana lakih za održavanje, sintetičke
Program: Lako za održavanje / hladno - maks. 60 °C
- **Deterdžent za pranje finog veša**
namenjen za osetljive fine tekstile, svilu ili viskozu
Program: Fino/svila / hladno - maks. 40 °C
- **Deterdžent za pranje vunenog veša**
namenjen za vunu
Program vuna / hladno - maks. 40 °C

Štednja energije i deterdženta za pranje veša



















Kod lako i normalno zaprljanog veša možete da štedite energiju (redukcija temperature pranja) i deterdžent za pranje veša.

Štednja	Nečistoća/napomena
<p>Redukovana temperatura i količina deterdženta za pranje veša prema preporuci za doziranje</p>  <p>Temperatura prema etiketi sa uputstvom za negu i količina deterdženta za pranje prema preporuci za doziranje/jaka nečistoća</p>	<p>lako Nečistoća i mrlje se ne primećuju. Komadi odeće su poprili miris tela, npr.: <ul style="list-style-type: none"> ■ laka letnja/sportska odeća (nošena malo časova) ■ majice, košulje, bluze (nošene do 1 dan) ■ gostinjska posteljina i peškiri (korišćeni 1 dan) </p> <p>normalno Nečistoća vidljiva/ili mogu da se prepozna nešto lakih fleka, npr.: <ul style="list-style-type: none"> ■ majice, košulje, bluze (preznojene, više puta nošene) ■ peškiri za ruke, posteljina (korišćeni do 1 nedelju) </p> <p>jako Nečistoća i/ili mrlje jasno vidljivi npr. krpe za posude, dečji veš, radna odeća</p>













Uputstvo: Prilikom doziranja svih deterdženata za pranje veša/pomoćnih sredstava/sredstava za negu i čišćenje molimo da se obavezno pridržavate napomena proizvođača i napomena.
→ *Strana 18*

Pregled programa

Programi na biraču programa

Program/vrsta veša/napomene	Podešavanja
Ime programa Kratko objašnjenje programa odn. za koje je tkanine pogodan.	maks. punjenje; * redukovano punjenje kod podešavanja  SpeedPerfect temperatura koja može da se bira broj obrtaja centrifuge koji može da se bira; ** maks. broj obrtaja centrifuge zavisno od modela moguća podešavanja programa
 Pamuk (Cottons) otporne tkanine, tkanine otporne na iskuvavanje od pamuka ili lana Pamuk (Cotton) + predpranje (Prewash) : program sa predpranjem; deterdžent za pranje veša u komoru I i II raspodelite Uputstvo: Kod podešavanja  SpeedPerfect odgovara kao kratak program za lako zaprljan veš.	maks. 8 kg/5* kg Cold - 90 °C - - - ... 1200** obr/min  ,  , 
 Lako za održavanje (Easy-Care) Tkanine od sintetike ili mešovitih vlakana Lako za održavanje (EasyCare) + predpranje (Prewash) : program sa predpranjem, deterdžent za pranje veša raspodelite u komore I i II	maks. 4 kg Cold - 60 °C - - - ... 1200 obr/min  ,  , 
 Brzo/miks (Quick/Mix) mešovito punjenje koje se sastoji od pamuka i sintetike	maks. 3,5 kg Cold - 40 °C - - - ... 1200** obr/min  ,  , 
 Fino/Svila za osetljive tekstile koje mogu da se peru npr. od svile, satena, sintetike ili mešovitih vlakana (npr. svilene bluže, šal) Uputstvo: Upotrebljavajte deterdžent za pranje veša adekvatan za mašinsko pranje veša za fini veš ili svilu.	maks. 2 kg Cold - 40 °C - - - ... 800 obr/min  ,  , 

Program/vrsta veša/napomene	Podešavanja
 Vuna (Wool) tekstili pogodni za ručno ili mašinsko pranje od vune ili sa udelom vune; naročito blag program pranja da bi se izbeglo skupljanje veša, duže programske pauze (tekstili miruju u sapunici za pranje) Uputstva <ul style="list-style-type: none"> ■ Vuna je životinjskog porekla, na pr.: angora, alpaka, lama, ovca. ■ Koristiti deterdžent pogodan za mašinsko pranje veša za vunu. 	maks. 2 kg Cold - 40 °C - - - ... 800 obr/min -
 Ispiranje (Rinse) Posebno ispiranje s centrifugiranjem	maks. 8 kg - - - - ... 1200** obr/min 
 Centrifugiranje (Spin) /  Ispumpavanje (Drain) Posebno centrifugiranje sa brojem obrtaja koji može da se bira Ako treba samo da se ispumpa, broj obrtaja centrifuge postavite na - - - .	maks. 8 kg - - - - ... 1200** obr/min 
 Ekstra kratko (SuperQuick) 30'/15' posebno kratak program otprilike 30'/15' minuta, pogodan za lako zaprljane male partije veša	maks. 3,5 kg / 2 kg Cold - 40 °C - - - ... 1200 obr/min -
 Sportska odeća (Sportswear) Tekstili od mikrovlakana za sport i slobodno vreme Uputstva <ul style="list-style-type: none"> ■ Veš ne sme da bude tretiran/ne sme da se tretira omekšivačem. ■ Pre pranja fioku za deterdžent za pranje veša (sve komore) temeljno očistite od ostataka omekšivača. 	maks. 2 kg Cold - 40 °C - - - ... 800 obr/min  ,  , 
 za spolja (Outdoor) Tkanine otporne na vremenske uticaje i Outdoor tkanine sa zaštitnom membranom i tkanine koje štite od vlage Uputstva <ul style="list-style-type: none"> ■ Upotrebljavajte specijalan deterdžent namenjen za mašinsko pranje veša, doziranje prema podacima proizvođača u komoru II. ■ Veš ne sme da bude tretiran/ne sme da se tretira omekšivačem. ■ Pre pranja fioku za deterdžent za pranje veša (sve komore) temeljno očistite od ostataka omekšivača. 	maks. 2 kg Cold - 40 °C - - - ... 800 obr/min  ,  , 

Program/vrsta veša/napomene	Podešavanja
 Alergija plus (AllergyPlus) otporne tkanine Uputstvo: duže pranje i ispiranje uz viši nivo vode za naročito osetljivu kožu	maks. 7,5 kg/5* kg Cold - 60 °C --- ... 1200** obr/min  ,  , 
 Košulje (Shirt) /bluze (Blouses) košulje/bluze koje se ne peglaju od pamuka, lana, sintetike ili mešovityh vlakana Uputstvo: Košulje/bluze od svile / osetljivih materijala perite u programu "Fino/svila (Delicates/Silk).	maks. 2 kg Cold - 60 °C --- ... 800 obr/min  ,  , 
 Dark wash tamne tkanine od pamuka i tamne tkanine koje se lako neguju Tekstile perite tako što ste unutrašnju stranu okrenuli na spolja.	maks. 3,5 kg Cold - 40 °C --- ... 1200 obr/min  ,  , 

Štirkanje

Uputstvo: Veš se ne sme tretirati omekšivačima.

Štirkanje pomoću tečnog širka je moguće u svim programima za pranje veša. Štirak dozirajte prema podacima proizvođača u komoru  (pre toga po potrebi očistite).

Bojenje/dekolorisanje

Bojite samo u meri uobičajenoj za domaćinstvo. So može da ošteti prohom! Obratite pažnju na predodžbe proizvođača sredstva za bojenje.

Veš **nemojte** da dekolorišete u mašini za pranje veša!

Omekšavanje

1. Sredstvo za omekšavanje/ deterđent za pranje veša prema podacima proizvođača napunite u komoru **II**.
2. Birač programa postavite na  **Pamuk (Cotton) 30 °C**.

3. **Start (Start)**/dodavanje (Reload)  birajte.
4. Posle 10 minuta birajte **Start (Start)/ dodavanje (Reload)** .
5. Posle željenog vremena omekšavanja iznova birajte **Start (Start)**/dodavanje (Reload) , ako program treba da se nastavi ili promenite program.

Uputstva

- Uložiti veš iste boje.
- Dodatni deterđent za pranje veša nije potreban, sapunica za močenje se koristi za pranje.

P+ Preliminarna podešavanja programa

Kod svih programa su temperatura, broj obrtaja centrifugiranja i trajanje programa (Gotovo za-vreme (Ready in)) fabrički preliminarno podešeni.

Posle odabira programa prikazuju se na polju za prikaz.

Preliminarna podešavanja možete da promenite kako sledi.

Temperatura (Temp °C)

Pre i tokom programa u zavisnosti od napretka programa možete da promenite preliminarno podešenu temperaturu (u °C).

Za to birajte odgovarajući taster sve dok se ne prikaže željeno podešavanje.

Temperatura koju možete maksimalno da podesite zavisi od izabranog programa.

Pregled programa → *Strana 13*

Broj obrtaja centrifuge (obrtaji (rpm))

Pre i tokom programa u zavisnosti od napretka programa možete da promenite broj obrtaja centrifugiranja (u obr/min; obrtaja po minutu).

Za to birajte odgovarajući taster sve dok se ne prikaže željeno podešavanje.

Podešavanje – – –  : Zaustavljanje ispiranja = bez završnog centrifugiranja, već posle poslednjeg ispiranja ostaje da leži u vodi.

Zaustavljanje ispiranja možete da izaberete, kako biste izbegli gužvanje, ako na završetku programa već nećete odmah da uzmete iz mašine za pranje veša.

Broj obrtaja koji maksimalno možete da podesite zavisi od izabranog programa i modela.

Pregled programa → *Strana 13*

Gotovo za-vreme (Ready in)

Prilikom izbora programa pokazuje se trajanje datog programa.

Trajanje programa se dok program teče automatski prilagođava. Promene preliminarnih podešavanja programa odnosno podešavanja programa takođe dovode do promene trajanja programa.

Pre starta programa možete preliminarno da izaberete završetak programa (Gotovo za-vreme (Ready in)) u koracima u časovima (h=čas) do maksimalno 24h.



Za to birajte odgovarajući taster sve dok se ne prikaže željeno podešavanje.

Uputstvo: Trajanje programa se uračunava u podešeno Gotovo za-vreme (Ready in).

Posle starta se prikazuje preliminarno izabrano vreme npr. **8h** i broji se unazad dok program pranja ne počne. Onda se prikazuje trajanje programa npr. **2:30** (časovi:minuti).



Promena preliminarno izabranog vremena:

Preliminarno izabrano vreme možete da promenite posle starta programa kako sledi:

1. Birajte Start (Start)/**dodavanje (Reload)** .
2. Taster **Gotovo za (Ready in)** birajte sve dok se ne prikaže željeni broj časova.
3. Birajte taster **Start (Start)**/**dodavanje (Reload)** .

Dodajte već dok teče preliminarno izabrano vreme:

1. Birajte Start (Start)/**dodavanje (Reload)**.

2. Na polju za prikaz svetle **YES** i . Vrata za punjenje mogu da budu otvorena i možete da dodate veš.
3. Zatvoriti vrata za punjenje.
4. Birajte taster **Start (Start)**/dodavanje (Reload) . Preliminarno izabrano vreme teče dalje.

Dodatna podešavanja programa

SpeedPerfect (SpeedPerfect)

Za pranje za kraće vreme uz uporediv rezultat pranja u odnosu na standardni program.

Uputstvo: Nemojte da prekoračite maksimalno punjenje. Pregled programa → *Strana 13*

EcoPerfect (EcoPerfect)

Za štednju energije uz uporediv rezultat pranja u odnosu na standardni program.

Voda plus (Water plus)

Visok nivo vode i dodatno ispiranje, produženo vreme pranja. Za oblasti s vrlo mekom vodom ili za dalje poboljšanje rezultata ispiranja.

Rukovanje uređajem

Priprema mašine za pranje veša

Uputstvo: Mašina za pranje veša **mora da bude stručno postavljena** i

priključena. od → *Strana 32*

1. Utaknite mrežni utikač.
2. Otvoriti slavinu za vodu.
3. Otvoriti vrata za punjenje.
4. Proverite, da li je bubanj u potpunosti ispražnjen. Po potrebi ispraznite.

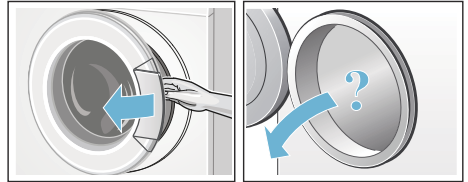

Izbor programa/uključivanje uređaja

Uputstvo: Ako ste aktivirali osigurač za decu, morate prvo da ga deaktivirate pre nego što možete da podesite program. → *Strana 20*

Pomoću birača programa birajte željeni program. Moguće je obrtanje u oba pravca.

Mašina je uključena.

Na polju za prikaz za izabrani program se jedno za drugim pojavljuje:

- trajanje programa,
- preliminarno podešena temperatura,
- preliminarno podešen broj obrtaja centrifugiranja i
- maksimalno punjenje.

Promena preliminarnih podešavanja programa

Možete da iskoristite preliminarna podešavanja ili da promenite preliminarna podešavanja.

Za to birajte odgovarajući taster sve dok se ne prikaže željeno podešavanje.

Podešavanja su aktivna bez potvrde.

Ne zadržavaju se posle isključivanja uređaja.

Preliminarna podešavanja programa → *Strana 16*

Pregled programa od → *Strana 13*

Izbor dodatnih podešavanja programa

Izborom dodatnih podešavanja proces pranja možete još bolje da prilagodite Vašem vešu.

Podešavanja u zavisnosti od napretka programa možete da dodate odnosno opozovete.

Pokazne lampice za tastere svetle, ako je podešavanje aktivno.

Podešavanja se ne zadržavaju posle isključivanja uređaja.

Dodatna podešavanja → *Strana 17*

Pregled programa od → *Strana 13*

Stavljanje veša u bubanj

Upozorenje **Opasnost po život!**

Komadi veša koji su prethodno obrađivani sredstvima za čišćenje koja sadrže rastvarače, na pr. sredstvo za uklanjanje mrlja/bezin za pranje mogu nakon punjenja dovesti do eksplozije. Komade veša pre toga temeljno ručno isperite.

Uputstva

- Izmešajte velike i male komade veša. Komadi veša različite veličine bolje se raspoređuju prilikom centrifugiranja. Pojedini komadi veša mogu da dovedu do disbalansa.
- Obratite pažnju na navedeno maks. punjenje. Prepunjenost umanjuje rezultat pranja i povećava gužvanje.

1. Preliminarno sortirane komade veša raširene stavite u bubanj mašine za pranje veša.

2. Pazite na to da se komadi veša ne zaglave između vrata za punjenje i gumene manžetne i zatvorite vrata za punjenje.

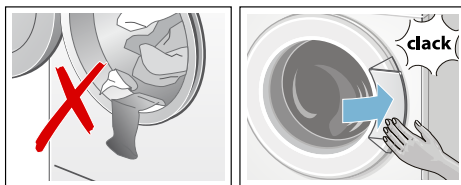

Pokazna lampica za taster "Start" treperi i na polju za prikaz se dalje jedno za drugim pojavljuju podešavanja programa. Moguće su promene podešavanja.

Doziranje i punjenje deterđenta za pranje veša i sredstva za negu

Pažnja! **Šteta na uređaju**

Sredstva za čišćenje i sredstva za predtretman veša (npr. sredstva za skidanje fleka, sprej za predpranje, ...) u slučaju dodira sa njima mogu da oštete površine mašine za pranje veša. Ova sredstva ne dovodite u dodir sa površinama mašine za pranje veša. Po potrebi ostatke raspršene magle i druge ostatke/kapljice odmah obrišite vlažnom krpom.

Doziranje

Deterđent za pranje veša i sredstvo za negu dozirajte u skladu:

- sa tvrdoćom vode; to možete da saznate kod Vaše vodovodne službe
- sa podacima proizvođača na ambalaži
- sa količinom veša
- Nečistoća → *Strana 12*

Punjenje

⚠ Upozorenje**Nadraživanja očiju/kože!**

Prilikom otvaranja fiok za deterdžent za pranje veša za vreme rada deterdžent za pranje veša/sredstvo za negu može prsnuti napolje.

Pažljivo otvorite fioku.

Ako deterdžent za pranje veša/sredstvo za negu dođe u kontakt sa očima ili kožom, temeljno ga isperite.

Ako ga slučajno progutate, potražite savet lekara.

Uputstvo: Guste omeškivače i sredstva za postojanost oblika razredite vodom, to sprečava zapušnja.

Deterdžent za pranje veša i sredstvo za negu sipajte u odgovarajuće komore:

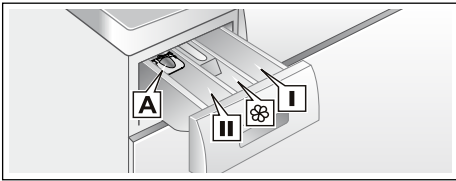

Pomoć za doziranje A	za tečni deterdžent za pranje veša
Komora II	deterdžent za glavno pranje veša, omeškivač vode, sredstvo za izbeljivanje veša, so za uklanjanje fleka
Komora 	Omekšivač veša, štirak, nemojte da prekoračite max
Komora I	Deterdžent za predpranje veša

1. Fioku za deterdžent za pranje veša izvucite do kraja.
2. Napunite deterdžent za pranje veša i/ili sredstvo za negu.
3. Zatvorite fioku za deterdžent za pranje veša.

Pomoć za doziranje* za tečni deterdžent za pranje veša

* zavisno od modela

Za doziranje tečnog deterdženta za pranje veša pozicionirajte pomoć za doziranje:

1. Izvucite fioku za deterdžent za pranje veša. Pritisnite umetak i sasvim izvucite fioku.
2. Pomoć za doziranje gurnite napred, spustite na dole i uklopite.
3. Ponovo umetnite fioku.

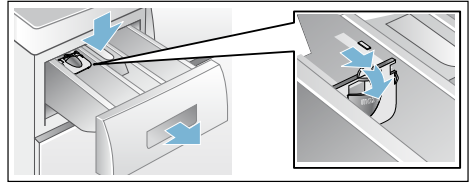

Uputstvo: Pomoć za doziranje nemojte da upotrebljavate kod želatinastih deterdženata za pranje veša i praška za pranje veša i kod programa sa predpranjem odnosno ako ste izabrali vreme "Gotovo za (Ready in)".

Kod modela bez pomoći za doziranje tečni deterdžent za pranje veša sipajte u odgovarajući dozer i stavite ga u bubanj.

Startovanje programa

Birajte taster **Start (Start)**/dodati (Reload). Pokazna lampica svetli i program startuje.

Na polju za prikaz se tokom programa prikazuje "Gotovo za-vreme (Ready in) odnosno posle početka programa za pranje prikazuje se trajanje programa i simboli za napredak programa. Polje za prikaz → *Strana 10*

Uputstvo: Ako program hoćete da zaštitite od slučajnog pomeranja, birajte osigurač za decu kako sledi.

Osigurač za decu

Mašinu za pranje veša možete da zaštitite od slučajne promene podešenih

funkcija. Za to posle starta programa aktivirajte osigurač za decu.

Za **aktiviranje/deaktiviranje** na otprilike 5 sekundi birajte "Start/pauza". Na polju za prikaz se pojavljuje simbol ☞.

- ☞ svetli: Osigurač za decu je aktivan.
- ☞ treperi: Osigurač za decu je aktivan i birač programa se pomerio. Kako biste izbegli prekida programa, birač programa vratite nazad na izlazni program. Simbol ponovo svetli.

Uputstvo: Osigurač za decu može da ostane aktiviran do sledećeg starta programa i posle isključivanja mašine. Onda pre starta programa morate da deaktivirate osigurač za decu i da ga po potrebi aktivirate posle starta programa.

Naknadno stavljanje veša

Posle starta programa po potrebi možete da dodate veš ili da ga izvadite.

Za to birajte taster Start (Start)/**dodavanje (Reload)** ▷▢▢.

Pokazna lampica za Start/dodavanje (Start/Reload) ▷▢▢ treperi i mašina proverava da li je dodavanje moguće.

Uputstvo: Prilikom dodavanja nemojte da vrata za punjenje budu duže vreme otvorena - može da isteče voda koja curi iz veša.

Ako na polju za prikaz:

- svetle **oba** simbola **YES** i ① moguće je dodavanje.
- **NO** treperi, sačekajte dok zasvetle **YES** i ① .
Vrata za punjenje otvorite tek kada svetle **oba** simbola **YES** i ① .
- **NO** svetli, dodavanje nije moguće. Kod visokog nivoa vode, visoke temperature ili s bubnjem u pokretu vrata za punjenje iz sigurnosnih

razloga ostaju zaključana pa naknadno ulaganje nije moguće.
Za nastavak programa birajte taster Start (Start)/dodavanje (Reload) ▷▢▢. Program se automatski nastavlja.

Promena programa

Ako ste slučajno startovali pogrešan program, program možete da promenite kako sledi:

1. Birajte Start (Start)/**dodavanje (Reload)** ▷▢▢.
2. Izabrati drugi program.
3. **Start (Start)/dodavanje (Reload)▷▢▢** birajte. Novi program kreće od početka.

Prekid programa

Kod programa sa visokom temperaturom:

1. Birajte Start (Start)/**dodavanje (Reload)** ▷▢▢.
2. Hlađenje veša: Birajte **Ispiranje (Rinse)**.
3. **Start (Start)/dodavanje (Reload)▷▢▢** birajte.

Kod programa s niskom temperaturom:

1. Birajte Start (Start)/**dodavanje (Reload)** ▷▢▢.
2. **Centrifugiranje (Spin)** ili **Ispumpavanje (Drain)** birajte.
3. **Start (Start)/dodavanje (Reload) ▷▢▢** birajte.

Završetak programa kod zastavljanja ispiranja (Rinse Hold)

Na polju za prikaz se pojavljuje – – – ⑥ i treperi pokazna lampica za taster Start/dodavanje (Start/Reload).

Kako biste završili program, birač programa postavite na Centrifugiranje/ispumpavanje (Spin/Drain) ili birajte broj obrtaja centrifuge. Onda birajte taster **Start (Start)/dodavanje (Reload) ▷▢▢.**

Kraj programa

Na polju za prikaz se pojavljuje **End** i isključuje se pokazna lampica za taster "Start/pauza".

Na polju za prikaz se dodatno pojavljuje simbol , ako je mašina za pranje veša identifikovala previše pene tokom procesa pranja i zatim automatski uključuje proces ispiranja za odstranjivanje pene.

Uputstvo: Prilikom sledećeg procesa pranja sa istim punjenjem dozirajte manje deterdženta za pranje veša.

Uzimanje veša/isključivanje uređaja

1. Otvoriti vrata za punjenje i izvaditi veš.
2. Birač programa postavite na **Isklj. (Off)**. Uređaj je isključen.
3. Zatvoriti slavinu za vodu.

Uputstvo: Kod modela Aqua-Stop nije potrebno.

Uputstva

- Komade veša ne zaboraviti u bubnju. Oni se mogu uvući prilikom sledećeg pranja ili ofarbati nešto drugo.
- Eventualno prisutna strana tela ukloniti iz bubnja i gumene manžetne – opasnost od rđe.

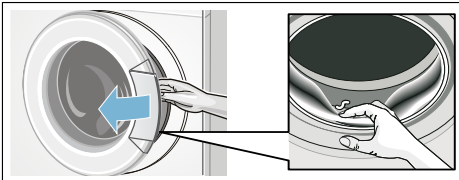

- Vrata za punjenje i fioku za deterdžent za pranje veša ostaviti otvorene da preostala voda može da se osuši.

- Uvek sačekati završetak programa, pošto bi inače aparat još mogao biti zaključan. Onda uključiti aparat i sačekati otključavanje.
- Ako je na završetku programa polje za prikaz ugašeno, aktivan je režim za štednju energije. Za aktiviranje pritisnite taster po želji.



Senzorika

Automatika za podešavanje količine

Zavisno od vrste tkanine i punjenja automatika za podešavanje količine optimalno podešava upotrebu vode u svakom programu.

Sistem za kontrolu disbalansa

Automatski sistem za kontrolu disbalansa prepoznaje disbalans i višestrukim kratkim pokretanjima centrifuge obezbeđuje ravnomerno raspoređivanje veša.

Iz sigurnosnih razloga se kod vrlo nepovoljnog raspoređivanja veša smanjuje broj obrtaja ili se ne centrifugira.

Uputstvo: U bubanj nemojte sa stavljate male i velike komade veša.
→ *Strana 27*

Provera volti (VoltCheck)

Automatski sistem za kontrolu napona prepoznaje nedozvoljeno prekoračenje napona. Na polju za prikaz treperi dupla tačka prikaza Gotovo za (Ready in).
→ *Strana 10*

Ako je napajanje ponovo stabilno, dupla tačka na prikazu Gotovo za (Ready in) više ne treperi.

Ako prekoračenje napona ipak vodi produžetku programa, onda treperi tačka na prikazu Gotovo za (Ready in).

Podešavanje signala

1. Aktiviranje režima podešavanja za jačinu zvuka signala

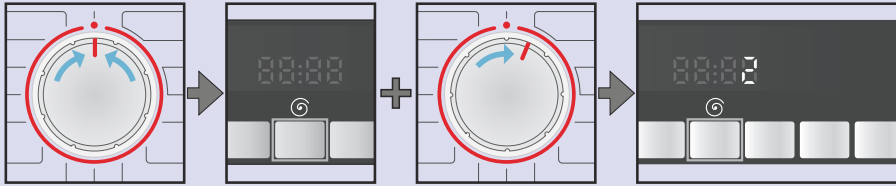

Postavite na ●.

Taster  držite pritisnut + obrnite jednu poziciju u desno.

Držite pritisnut otprilike sledećih 5 sekundi sve dok ne zasvetle pokazni elementi. Aktiviran je režim podešavanja.

2. Podešavanje jačine zvuka za signale tastera (zavisno od modela)

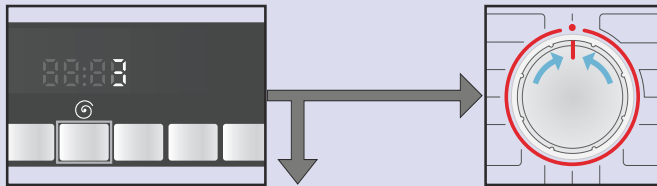

Pritiskajte sve dok ne postignete željenu jačinu do 3. ili zvuka.

Postavite na ● kako biste napustili režim podešavanja za jačinu zvuka signala.



3. Podešavanje jačine zvuka za signale za napomenu

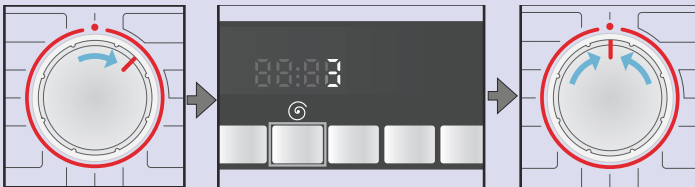

Obrnite jednu poziciju u desno.

Pritiskajte sve dok ne postignete željenu jačinu zvuka.

Postavite na ● kako biste napustili režim podešavanja za jačinu zvuka signala.



Čišćenje i održavanje

⚠ Upozorenje

Opasnost po život!

U slučaju kontakta sa delovima koji provode napon postoji opasnost od strujnog udara. Isključite uređaj i izvucite mrežni utikač.

⚠ Upozorenje

Opasnost od trovanja!

Zbog upotrebe sredstava za čišćenje koja sadrže rastvarače npr. benzin za pranje mogu da nastanu otrovne pare. Nemojte da upotrebljavate sredstva za čišćenje koja sadrže rastvarače.

Pažnja!

Šteta na uređaju

Sredstva za čišćenje koja sadrže rastvarače npr. benzin za pranje mogu da oštete površine i komponente mašine.

Nemojte da upotrebljavate sredstva za čišćenje koja sadrže rastvarače.

Kućište mašine/polje sa komandama

- Kućište i polje sa komandama istrljajte mekom vlažnom krpom.
- Odmah uklonite ostatke deterdženta za pranje veša.
- Čišćenje vodenim mlazom zabranjeno.

Bubanj za pranje

Koristite sredstva za ribanje bez hlora, nemojte da koristite čeličnu vunu.

Uklanjanje kamenca

Ako pravilno dozirate deterdžent za pranje veša uklanjanje kamenca nije neophodno. Ako ga pak upotrebite, postupite prema podacima proizvođača sredstva za uklanjanje kamenca.

Fioka za deterdžent za pranje veša i kućište

Ako postoje ostaci od deterdženta za pranje veša ili omekšivača:

1. Izvucite fioku za deterdžent za pranje veša. Pritisnite umetak i sasvim izvucite fioku.
2. Izvlačenje umetka: Prstima umetak pritisnite odozdo na gore.

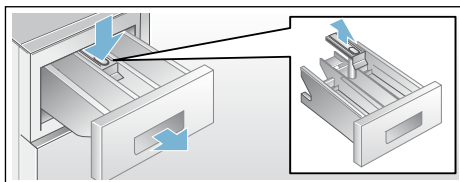

3. Posudu za sipanje deterdženta za pranje veša i umetak očistite vodom i četkom i osušite. Takođe unutra očistite kućište.
4. Stavite i učvrstite umetak (cilindar nasadite na vodeći klin).
5. Ugurajte fioku za deterdžent za pranje veša.

Uputstvo: Fioku za deterdžent za pranje veša ostavite otvorenu da bi mogla da se osuši preostala voda.

Pumpa za izbacivanje sapunice začepljena

⚠ Upozorenje

Opasnost od opekotina!

Sapunica je prilikom pranja na visokim temperaturama vruća. Prilikom dodira s vrućom sapunicom može doći do opekotina vrelom parom. Ostavite da se sapunica za pranje ohladi.

1. Zatvorite slavinu za vodu da voda više ne dotiče i da ne morate da je ispuštate preko pumpe za izbacivanje sapunice.
2. Isključite uređaj. Izvucite mrežni utikač.

3. Otvorite i skinite servisnu klapnu.

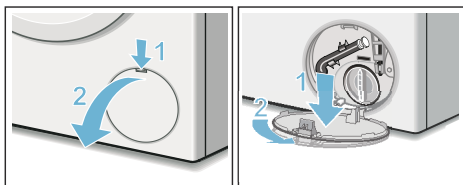

4. Crevo za pražnjenje izvadite iz držača.
Skinite kapicu za zatvaranje, pustite da otpadna voda isteče.
Postavite uslužnu zaklopku i crevo za crpljenje stavite u držač.

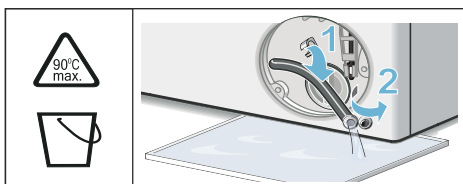

5. Pažljivo odvrnite poklopac pumpe, može da isteče preostala voda.
Očistite unutrašnjost, navoj poklopcu pumpe i kućište pumpe. Propeler pumpe za sapunicu mora da može da se okreće.
Poklopac pumpe ponovo umetnite i zavrnite. Drška mora stajati uspravno.

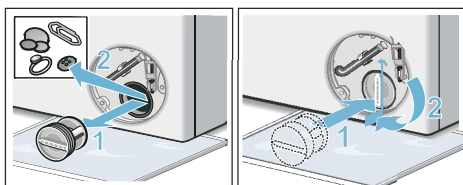

6. Umetnite klapnu za servis, uklopite i zatvorite.

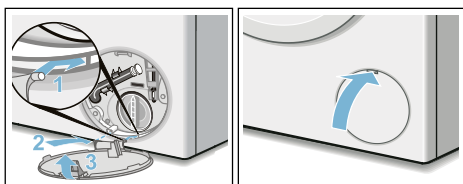

Uputstvo: Kako biste sprečili da prilikom sledećeg pranja deterdžent za pranje veša neiskorišćen teče u odvod: sipajte 1 litar vode u komoru II i startujte program **Ispumpavanje (Drain)**.

Odvodno crevo na sifonu začepljeno

1. Isključite uređaj. Izvucite mrežni utikač.
2. Otpustite objumnicu creva. Odvodno crevo pažljivo svucite, može da isteče preostala voda.
3. Očistiti odvodno crevo i cevni nastavak sifona.

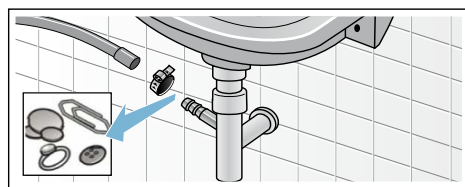

4. Ponovo staviti odvodno crevo i priključno mesto osigurati crevnom objumnicom.

Sito u dovodu vode začepljeno

Pritom najpre isključiti pritisak vode u dovodnom crevu:

1. Zatvoriti slavinu za vodu.
2. Birajte program po želji (osim Ispiranje/centrifugiranje/ispumpavanje (Rinse/Spin/Drain)).
3. **Start (Start)**/dodavanje (Reload)  birajte. Pustite da program radi otprilike 40 sekundi.
4. Birač programa postavite na **Isklj. (Off)**. Izvucite mrežni utikač.
5. Čišćenje sita na slavini za vodu: Crevo odvojiti od slavine za vodu. Sito očistiti malom četkom.

sr Smetnje, šta da se radi?

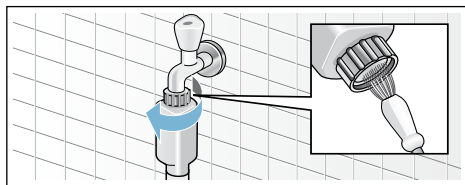

6. Kod modela "Standard" i "Aqua-Secure" očistite sito na zadnjoj strani uređaja:
skinite crevo na zadnjoj strani uređaja,
Sito izvaditi kleštima i očistiti.

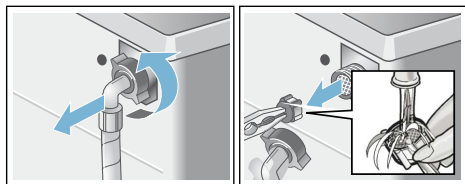

7. Priključiti crevo i proveriti nepropustljivost.

? Smetnje, šta činiti?

Prinudna deblokada

npr. prilikom nestanka električne struje

Program teče dalje kada je snabdevanje iz mreže ponovo uspostavljeno.

Ako već ipak treba da se izvadi, vrata za punjenje se mogu otvoriti kako je dole opisano:

⚠ Upozorenje Opasnost od opekotina!

Prilikom pranja na visokim temperaturama u slučaju dodira sa vrelom sapunicom za pranje i vešom možete da se opečete vrelom parom. Eventualno najpre ostaviti da se ohladi.

⚠ Upozorenje Opasnost od povrede!

Prilikom posezanja u bubanj dok se obrće možete povrediti ruke. Ne hvatajte bubanj dok se obrće. Sačekajte dok bubanj ne prestane da se obrće.

Pažnja! Oštećenja od vode

Voda koja ističe može dovesti do oštećenja od vode. Ne otvarajte vrata za punjenje, ako se na staklu vidi voda.

1. Isključite uređaj. Izvucite mrežni utikač.
2. Ispustite preostalu sapunicu za pranje.
3. Prinudnu deblokadu nekim alatom povucite na dole i otpustite. Vrata za punjenje se posle toga mogu otvoriti.

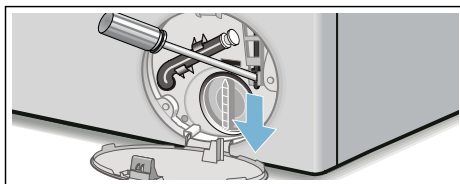







Napomene na polju za prikaz

Displej	Uzrok/Pomoć
YES	Vrata za punjenje su deblokirana. Dodavanje veša je moguće.
NO (NE)	<ul style="list-style-type: none"> ■ Temperatura previsoka. Sačekajte da temperatura padne. ■ Nivo vode previše visok. Naknadno ulaganje veša nije moguće. Po potrebi vrata za punjenje odmah zatvoriti. Start (Start)/dodavanje (Reload) ▷☺ birajte radi nastavka programa.
☺ treperi	<ul style="list-style-type: none"> ■ Veš eventualno zaglavljen. Molimo Vas da još jednom otvorite vrata za punjenje i zatvorite ih i birajte Start (Start)/dodavanje (Reload) ▷☺. ■ Po potrebi vrata za punjenje pritisnuti odn. izvaditi veš i ponovo pritisnuti. ■ Po potrebi aparat isključiti i ponovo uključiti; podesiti program i izvršiti individualna podešavanja; pokrenuti program.
E:17	<ul style="list-style-type: none"> ■ Slavinu za vodu u potpunosti otvorite, ■ dovodno crevo savijeno/zaglavljeno, ■ Pritisak vode previše mali. Očistiti sito.
E:18	<ul style="list-style-type: none"> ■ Pumpa za izbacivanje sapunice začepljena. Očistiti pumpu za izbacivanje sapunice. ■ Odvodno crevo/ispusna cev začepljena. Očistiti odvodno crevo na sifonu.
E:23	Voda u donjem koritu, disbalans aparata. Zatvoriti slavinu za vodu. Pozvati servisnu službu!
☺	Aktiviran osigurač za decu, deaktivirajte.
☺ treperi	identifikovano previše pene, uključen proces ispiranja.
:	Mrežni napon prenizak.
	Podnapon u programu pranja.
.	Program se produžava.
ostali prikazi	Isključiti aparat, sačekati 5 sekundi i ponovo uključiti. Ako se displej ponovo pojavi, pozvati servisnu službu.

Smetnje, šta da se radi?

Smetnje	Uzrok/Pomoć
Voda ističe.	<ul style="list-style-type: none"> ■ Odvodno crevo dobro pričvrstiti/zameniti. ■ Pritegnuti spojne zavrtnje dovodnog creva.
Voda ne ulazi. Deterdžent za pranje veša se ne uvlači.	<ul style="list-style-type: none"> ■ Start (Start)/dodavanje (Reload) ▷☺ nije izabran? ■ Slavina za vodu nije otvorena? ■ Eventualno začepljeno sito? Očistiti sito. ■ Dovodno crevo prelomljeno ili uklješteno?
Vrata za punjenje se ne daju otvoriti.	<ul style="list-style-type: none"> ■ Sigurnosna funkcija aktivna. Prekid programa? ■ - - - ☺ (zaustavljanje ispiranja = bez završnog centrifugiranja) izabrano? ■ Otvaranje moguće samo preko deblokade za slučaj nužde?

Smetnje	Uzrok/Pomoć
Program se ne pokreće.	<ul style="list-style-type: none"> ■ Start (Start)/dodavanje (Reload)  ili Gotovo za (Ready in)-vreme izabrano? ■ Vrata za punjenje zatvorena? ■  Zaštita dece aktivirana? Deaktivirati.
Rastvor deterdženta za pranje veša se ne ispumpava.	<ul style="list-style-type: none"> ■ - - -  (zaustavljanje ispiranja = bez završnog centrifugiranja) izabrano? ■ Očistiti pumpu za izbacivanje sapunice. ■ Očistiti ispusnu cev i/ili odvodno crevo.
Voda u bubnju se ne vidi.	Nema greške – voda je ispod vidnog područja.
Rezultat centrifugiranja nije zadovoljavajući. Veš mokar/previše vlažan.	<ul style="list-style-type: none"> ■ Nema greške - sistem za kontrolu disbalansa je prekinuo centrifugiranje zbog neravnomerne podele veša. Male i velike komade veša rasporediti u bubnju. ■ Biran previše mali broj obrtaja?
Kratko centrifugiranje više puta.	Nema greške – Sistem za kontrolu disbalansa izjednačava disbalans.
Trajanje programa je duže nego obično.	<ul style="list-style-type: none"> ■ Nema greške – Sistem za kontrolu disbalansa izjednačava disbalans raspoređujući veš više puta. ■ Nema greške – Sistem za kontrolu pene aktivan - uključuje se proces ispiranja.
Trajanje programa se menja tokom ciklusa pranja.	Nema greške – tok programa se optimizuje za dati proces pranja. To može da dovede do promene trajanja programa u polju za prikaz.
Zaostala voda je u komori  za sredstva za negu.	<ul style="list-style-type: none"> ■ Nema greške – dejstvo sredstva za negu nije ugroženo. ■ Eventualno očistiti umetak.
Nastanak mirisa u mašini za pranje.	Sprovedite program  Pamuk (Cotton) 90 °C bez veša. Pritom upotrebiti malo deterdženta za sve vrste veša.
Simbol  treperi u polju za prikaz. Eventualno ističe pena iz fioke za deterdžent za pranje veša.	Korišćeno previše deterdženta za pranje veša? Jednu supenu kašiku omekšivača pomešajte sa 1/2 l vode i sipajte u komoru II (ne kod tekstila za spolja, sportsku odeću i tekstila punjenog perjem!). Doziranje deterdženta za pranje veša smanjiti kod sledećeg pranja.
Glasni šumovi, vibracije i "šetanje" prilikom centrifugiranja.	<ul style="list-style-type: none"> ■ Uređaj poravnat? Poravnajte uređaj. ■ Stopice uređaja fiksirane? Osigurajte stopice uređaja. ■ Transportni osigurači uklonjeni? Ukloniti transportne osigurače.
Pokazno polje/kontrolne sijalice ne funkcionišu za vreme rada.	<ul style="list-style-type: none"> ■ Prekid mreže? ■ Osigurači su isključeni? Osigurače vratite na početne uslove/zameniti. ■ Ako se smetnja ponovo pojavi, pozvati servisnu službu.
Ostaci deterdženta za pranje na vešu.	<ul style="list-style-type: none"> ■ Ponekad deterdženti za pranje veša bez fosfata sadrže ostatke nerastvorljive u vodi. ■ Ispiranje (Rinse) birajte ili veš očetkajte posle pranja.

Smetnje	Uzrok/Pomoć
U statusu dodavanja pojavljuje se NO u polju za prikaz.	<ul style="list-style-type: none"> Nivo vode previše visok. Naknadno ulaganje veša nije moguće. Po potrebi vrata za punjenje odmah zatvoriti. Start (Start)/dodavanje (Reload)  birajte za nastavak programa.
U statusu dodavanja pojavljuje se YES u polju za prikaz.	Vrata za punjenje su deblokirana. Dodavanje veša je moguće.
Dupla tačka prikaza Gotovo za (Ready in) (:) treperi u polju za prikaz.	Mrežni napon preizikaz.
Jedna tačka (.) treperi.	Podnapon u programu pranja je doveo do produžetka programa za pranje.
Ako neku smetnju ne možete sami da otklonite (posle uključivanja/isključivanja) ili je neophodna popravka:	
<ul style="list-style-type: none"> Birač programa postavite na Isklj. (Off). Uređaj je isključen. Izvucite mrežni utikač iz utičnice. Zatvoriti slavinu za vodu i obavestiti servisnu službu. 	



Servisna služba

Ako smetnju ne možete sami da otklonite, Smetnje, šta činiti?
 → *Strana 27*, molimo da se obratite našoj servisnoj službi. → Korica

Mi ćemo uvek naći odgovarajuće rešenje, takođe i da bismo izbegli nepotrebne posete tehničara.

Servisnoj službi navedite broj proizvoda (E-Nr.) i proizvodni broj (FD) uređaja.

E-Nr. _____	FD _____
Broj proizvoda	Proizvodni broj

Ove podatke ćete *u zavisnosti od modela naći:

na vratima za punjenje iznutra*/
 otvorenoj klapni za servis* i na zadnjoj strani uređaja.

Imajte poverenja u kompetenciju proizvođača.

Obratite nam se. Tako ćete biti sigurni da će popravku izvršiti obučeni servisni tehničari sa originalnim rezervnim delovima.



Vrednosti potrošnje

Potrošnja energije i vode, trajanje programa i preostala vlaga u glavnim programima

(të dhëna të përafërta)

Programi	Ngarkesa	Konsumi i energjisë*	Konsumi i ujit*	Kohëzgjatja e programit*
Të pambuktat 20 °C	8 kg	0,40 kWh	71 l	2 3/4 h
Të pambuktat 40 °C	8 kg	1,10 kWh	71 l	2 3/4 h
Të pambuktat 60 °C	8 kg	1,51 kWh	71 l	2 3/4 h
Të pambuktat 90 °C	8 kg	2,39 kWh	82 l	2 3/4 h
Larje e lehtë 40 °C	4 kg	0,79 kWh	53 l	2 h
E shpejtë/Të përziera 40 °C	3,5 kg	0,51 kWh	45 l	1 1/4 h
Delikate/Të mëndafshta 30 °C	2 kg	0,21 kWh	36 l	3/4 h
Të leshtat 30 °C	2 kg	0,22 kWh	42 l	3/4 h

Programi	të dhëna të përafërta për lagështirën e mbetur**		
	WAK28 ...	WAK24 ...	WAK20 ...
	WM14K ...	WM12K ...	WM10K ...
	maksimumi 1400 U/min	maksimumi 1200 U/min	maksimumi 1000 U/min
Të pambuktat	48 %	53 %	62 %
Larje e thjeshtë	40 %	40 %	40 %
Delikate/Të mëndafshta	30 %	30 %	30 %
Të leshta	45 %	45 %	45 %









* Vlerat ndryshojnë nga vlerat e dhëna sipas presionit të ujit, fortësisë së ujit dhe temperaturës së hyrjes, temperaturës së ambientit, llojit të rrobave, sasisë dhe ndotjes së rrobave, detergjentit të përdorur, lëkundjeve në tensionin e rrjetit dhe funksioneve të zgjedhura shtesë.

** Të dhëna për lagështirën e mbetur në bazë të kufizimit të numrit të rrotullimeve të centrifugimit dhe ngarkesës maksimale.

Ispitivanje efikasnosti Programi za pamučne tkanine

Programet e mëposhtme (Programet Standarde, paraqitur me simbolin ) janë të përshtatshme për pastrimin e tekstileve prej pambuku me ndotje

normale dhe më efikaset lidhur me energjinë e kombinuar dhe konsumin e ujit.

Program standard për të pambuktat sipas përshkrimit (EU) Nr. 1015/2010	Ngarkesa	kohëzgjatja e përafërt e programit
Programi Të pambuktat  + Buton  Eco Perfect 	8 kg	3 ¾ h
Programi Të pambuktat  + Buton  Eco Perfect 	4 kg	3 ¾ h
Programi Të pambuktat  + Buton  Eco Perfect 	4 kg	3 ¼ h

Rregullimi i programit për testimet dhe etiketimin e konsumit të energjisë sipas direktivës 2010/30/EU me ujë të ftohtë (15 °C).
Të dhënat e temperaturës së programit janë përshtatur me temperaturat që gjeni në etiketat e kujdesit në tekstile. Temperatura reale e ujit për arsye të kursimit të energjisë mund të ndryshojë nga temperatura e treguar e programit.



Tehnički podaci

Dimenzije:

850 x 600 x 590 mm

(visina x širina x dubina)

Težina:

63 - 83 kg (u zavisnosti od modela)

Mrežni priključak:

Mrežni napon 220-240 V, 50Hz

Nominalna struja 10 A

Nominalna snaga 2300 W

Pritisak vode:

100 - 1000 kPa (1 - 10 bar)

Prijem snage kada je uređaj isključen:

0,12 W

Prijem snage kada je uređaj spreman za rad (neisključen status):

1,49 W



Postavljanje i priključivanje

Obim isporuke

Uputstvo: Proverite da na mašini nema oštećenja u transportu. Oštećenu mašinu nemojte da puštate u rad. Ako imate primedbu obratite se trgovcu kod kojeg ste kupili aparat ili se obratite našoj servisnoj službi.

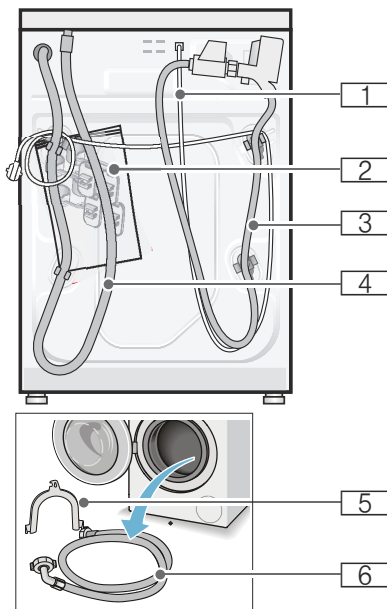

- 1 Napojni vod
- 2 Vreća:
 - Uputstvo za upotrebu i postavljanje
 - Pregled mesta servisne službe*
 - Garancija*
 - Kapice za otvore posle uklanjanja transportnih osigurača
 - Ključ za zavrtnje*
- 3 Dovodno crevo za vodu kod modela Aqua-Stop
- 4 Odvodno crevo za vodu

- 5 Krivak za fiksiranje odvodnog creva za vodu*
- 6 Dovodno crevo za vodu kod modela "Standard/Aqua-Secure"
 - * zavisno od modela

Dodatno je prilikom priključka odvodnog creva za vodu na sifon neophodna obujmica za crevo \varnothing 24 - 40 mm (specijalizovana trgovina).

Korisni alat

- Libela za ispravljanje
- Ključ za zavrtnje sa:
 - SW13 za otpuštanje transportnih osigurača i
 - SW17 za ispravljanje stopica uređaja

Sigurnosna uputstva

Upozorenje

Opasnost od povrede!

- Mašina za pranje veša ima veliku težinu. Budite oprezni prilikom podizanja/transporta mašine za pranje veša.
- U slučaju podizanja mašine za pranje veša za istaknute konstrukcione delove (na pr. vrata za punjenje) ovi konstrukcioni delovi se mogu slomiti i prouzrokovati povrede. Mašinu za pranje veša ne podizati za istaknute konstrukcione delove.
- Usled nestručnog polaganja creva i napojnih vodova postoji opasnost od spoticanja i povreda. Elastična creva i vodove položiti tako da ne postoji opasnost od spoticanja.

Pažnja!

Šteta na uređaju

Zamrznuta elastična creva se mogu iskidati/pučiti.

Mašinu za pranje veša ne postavljati u područjima gde postoji opasnost od mraza i/ili napolju.

Pažnja!

Štete od vode

Priključna mesta za dovodno i odvodno crevo za vodu su pod visokim pritiskom. Kako biste izbegli curenja ili oštećenja od vode, obavezno obratite pažnju na napomene u ovom poglavlju.

Uputstva

- Dodatno uz ovde navedena uputstva mogu važiti i posebni propisi nadležnih vodovodnih preduzeća i preduzeća za elektrodistribuciju.
- U sumnjivim slučajevima priključenje prepustiti stručnjaku.

Površina za postavljanje

Uputstvo: Stabilnost je važna da mašina za pranje veša ne šteta!

- Površina za postavljanje mora biti čvrsta i ravna.
- Nisu pogodni meki podovi/podne obloge.

Postavljanje na podnožje ili drvenu gredu

Pažnja!

Šteta na uređaju

Mašina za pranje veša prilikom centrifugiranja može šetati i iskrenuti se/pasti s postolja.

Stopice uređaja obavezno pričvrstite pomoću držača.

Br. za poručivanje WMZ 2200, WX 9756, CZ 110600, Z 7080X0

Uputstvo: Kod tavanica od drvenih letvi mašinu za pranje veša postavite:

- po mogućstvu u ugao,
- na drvenu ploču koja je otporna na vodu (min. 30 mm debelu), koja je čvrsto zavrtnuta za pod.

Ugradnja ispod drugih elemenata/ugradnja aparata u kuhinjsku liniju



Upozorenje

Opasnost po život!

U slučaju kontakta sa delovima koji provode napon postoji opasnost od strujnog udara.

Nemojte da uklanjate pokrivnu ploču uređaja.

Uputstva

- Potrebna širina niše od 60 cm.
- Mašinu za pranje veša postavite samo ispod kontinuirane radne ploče koja je čvrsto spojena za susedne ormari.

Uklanjanje transportnih osigurača

Pažnja!

Šteta na uređaju

- Za transport je mašina osigurana transportnim osiguračima. Neuklonjeni transportni osigurači prilikom režima rada mašine mogu npr. da oštete bubanj. Pre prve upotrebe obavezno kompletno uklonite sva 4 transportna osigurača. Sačuvajte osigurače.
- Kako biste u slučaju nekog kasnijeg transporta izbegli oštećenja u transportu, pre transporta obavezno ponovo ugradite osigurače.

Uputstvo: Sačuvajte zavrtnje i čaure.

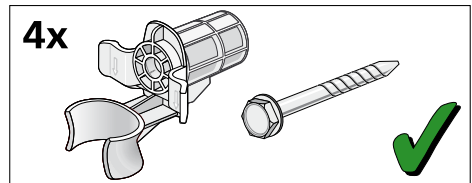

1. Creva izvadite iz držača.

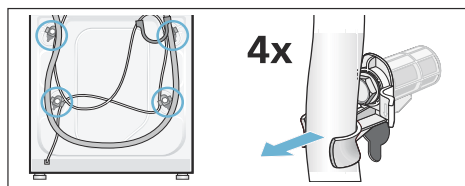

2. Sva 4 zavrtnja za transportni osigurač odvrtite i sklonite. Uklonite čaure. Pri tome uzmite mrežni kabl iz držača.

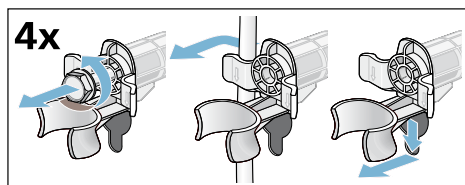

3. Umetnite zaštitne poklopce. Zaštitne poklopce čvrsto blokirajte pritiskom na zaustavnu kuku.

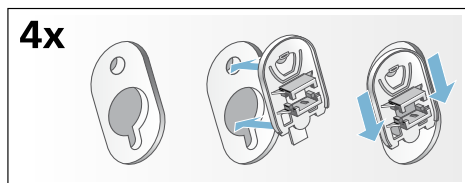

Dužine creva i kablova

- Priključak s leve strane

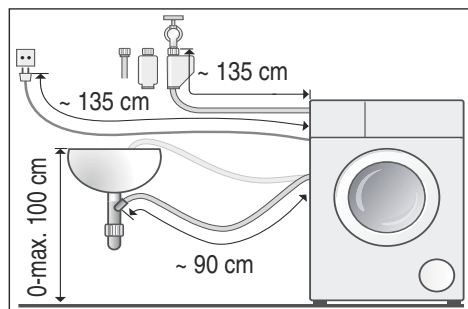

- Priključak s desne strane

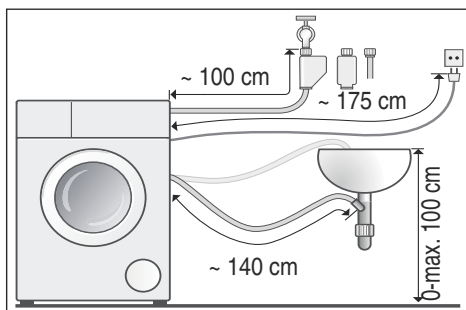

Savet: Možete da ih dobijete kod specijalizovanih trgovaca/servisne službe:

- produžetak za Aquastop odnosno dovodno crevo za hladnu vodu (otprilike 2,50 m); br. za poručivanje WMZ2380, WZ10130, CZ11350, Z7070X0
- duže dovodno crevo (otprilike 2,20 m) za model "Standard"

Dovod vode

⚠ Upozorenje **Opasnost po život!**

U slučaju kontakta sa delovima koji provode napon postoji opasnost od strujnog udara. Aquastop-sigurnosni ventil nemojte da uronite u vodu (sadrži električni ventil).

Prilikom priključka obratite pažnju na sledeće

Uputstva

- Mašinu za pranje veša puštajte u rad samo sa hladnom vodom za piće.
- Mašinu nemojte da priključujete na mešovitu bateriju bojlera za vodu bez pritiska.
- Upotrebljavajte samo isporučeno ili u ovlašćenoj specijalizovanoj trgovini nabavljeno dovodno crevo, nikako polovno dovodno crevo.

- Ne savijajte, ne gnječite, ne menjajte ili ne secite (čvrstoća nije više zagarantovana) dovodno crevo za vodu.
- Navojnice zatežite samo rukom. Ako se navojnice prejako zategnete alatom (klešta), navoji mogu da se oštete.

Optimalni pritisak vode u mreži cevi najmanje 100 kPa (1 bar)

maksimalno 1000 kPa (10 bar)

S otvorenom slavinom za vodu teče najmanje 8 l/min.

U slučaju većeg pritiska predspojite ventil za redukciju pritiska.

Priključak

Priključite dovodno crevo za vodu na slavinu za vodu ($\frac{3}{4}$ " = 26,4 mm) i na uređaju (kod modela sa "AquaStop" nije neophodno, fiksno instalirano):

- Model: **Standard**

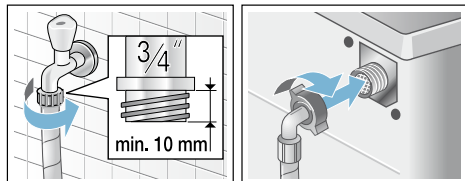

- Model: **Aqua-Secure**

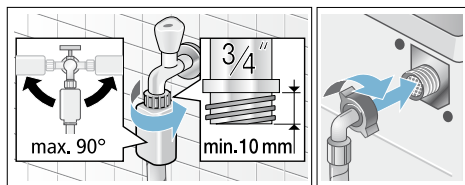

- Model: **Aquastop**

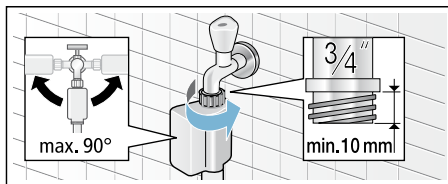

Uputstvo: Slavinu za vodu pažljivo otvorite i pritom proverite nepropustljivost priključnih mesta. Spojevi zavrtnjima su pod vodovodnim pritiskom.

Odvod vode

Pažnja! Štete od vode

Ako odvodno crevo zbog visokog pritiska vode prilikom ispumpavanja isklizne iz umivaonika ili iz priključnog mesta, voda koja ističe može da prouzrokuje oštećenja od vode. Odvodno crevo osigurajte od isklizavanja.

Uputstvo: Crevo za odvod vode ne lomiti ili istežati u dužinu.

Odvodno crevo za vodu možete da položite kako sledi:

- **Odvod u umivaonik**

⚠ Upozorenje

Opasnost od opekotina!

Prilikom pranja na visokim temperaturama u slučaju dodira sa vrelom sapunicom za pranje npr. prilikom ispumpavanja vrela sapunice za pranje u umivaonik, možete da se opečete vrelom parom.

Ne dodirujte vrelu sapunicu za pranje.

Pažnja!

Šteta na uređaju/šteta na tekstilima

Ako završetak odvodnog creva uranja u ispumpanu vodu, uređaj vodu može da usisa nazad i da ošteti uređaj/tekstile.

Pazite na to da:

- se ne zatvori zapušač odvoda umivaonika.
- završetak odvodnog creva ne uroni u ispumpanu vodu.
- voda protiče dovoljno brzo.

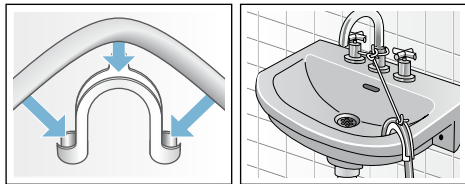

■ Odvod u sifon

Priključno mesto mora biti osigurano crevnom obujmicom, \varnothing 24–40 mm (specijalizovana prodavnica).

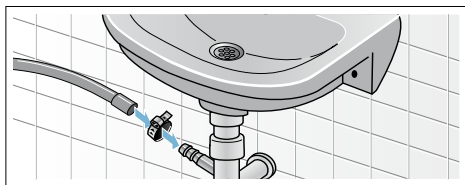

■ Odvod u plastičnu cev s gumenom navlakom ili u slivnik

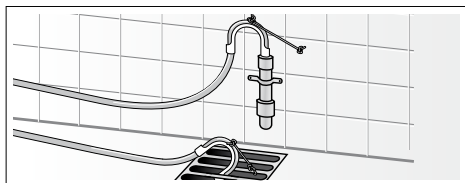

Izravnavanje

Uređaj izravnajte pomoću libele.

Pojava jakog šuma, vibracije i "šetanje" mogu biti posledica nepravilnog izravnavanja!

1. Kontra navrtke otpustite pomoću ključa za zavrtnje u pravcu obrtanja kazaljke na satu.

2. Izravnavanje mašine za pranje veša proverite pomoću libele, eventualno korigujte. Visinu promenite obrtanjem stopica uređaja. Sve četiri stopice uređaja moraju da stoje čvrsto na podu.
3. Kontra navrtku čvrsto pritegnite za kućište. Stopicu pritom čvrsto držite i ne podešavajte je po visini. Kontra navrtke sve četiri stopice uređaja moraju da budu čvrsto zavrtnute za kućište!

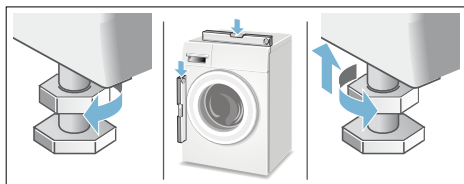

Električni priključak

⚠ Upozorenje Opasnost po život!

U slučaju kontakta sa delovima koji provode napon postoji opasnost od strujnog udara.

- Mrežni utikač nemojte nikada da dodirujete mokrim rukama.
- Mrežni kabl vucite samo za utikač, a nikada za kabl, pošto bi mogao da se ošteti.
- Mrežni utikač nemojte nikada da vučete za vreme režima rada.

Obratite pažnju na sledeće napomene i uverite se da:

Uputstva

- se podudaraju mrežni napon i podatak o naponu na mašini za pranje veša (pločica uređaja). Priključna vrednost kao i potrebni osigurač su navedeni na pločici aparata.

- je priključak mašine za pranje veša izvršen samo na naizmeničnu struju preko propisno instalirane utičnice sa zaštitnim kontaktom.
- mrežni utikač i utičnica odgovaraju.
- je presek kabla dovoljan.
- sistem uzemljenja je propisno instaliran.
- zamenu napojnih vodova (ako je potrebno) vrši samo stručni električar. Rezervni mrežni kabl možete da dobijete kod servisne službe.
- nisu upotrebljeni višestruki utikači/ spojnice i produžni kablovi.
- da je prilikom upotrebe prekidača za zaštitu od pogrešne struje primenjen samo tip sa ovim znakom . Samo ovaj znak garantuje ispunjenje propisa koji danas važe.
- je mrežni utikač pristupačan u svako doba.
- Mrežni kabl nemojte da savijate, gnječite, menjate, presecate ili dovodite u dodir sa izvorima toplote.

Pre 1. pranja

Mašina za pranje veša je pre napuštanja fabrike detaljno pregledana. Da bi se uklonila moguća zaostala voda posle ispitivanja, prvi put prati **bez** veša.

Uputstva

- Veš mašina **mora stručno da bude postavljena i priključena.** od → *Strana 32*
 - Oštećenu mašinu nemojte nikada da puštate u rad. Informišite Vašu servisnu službu.
1. Kontrolišite mašinu.
 2. Uklonite foliju sa blende sa komandama.
 3. Utaknite mrežni utikač.
 4. Otvorite slavinu za vodu.
 5. Zatvorite vrata za punjenje (Ne stavljajte veš!).
 6. Izaberite program **Pamuk (Cotton)** i podesite temperaturu na **90 °C**.

7. Otvorite fioku za deterdžent za pranje veša.
8. U komoru **II** sipajte otprilike 1 l vode.
9. Deterdžent za sve vrste veša sipajte u komoru **II**.

Uputstvo: Radi izbegavanja stvaranja pene upotrebite samo polovinu količine deterdženta za pranje veša koju je preporučio proizvođač mašine za pranje veša. Nemojte da upotrebljavate deterdžent za pranje vune i finog veša.

10. Zatvorite fioku za deterdžent za pranje veša.
11. Birajte **Start**.
12. Na završetku programa isključite uređaj.

Vaša mašina za pranje veša je sada spremna za rad.

Transport

npr. prilikom selidbe

Pripremni radovi:

1. Zatvoriti slavinu za vodu.
2. Isključiti pritisak vode u dovodnom crevu.
Održavanje - Sito u dovodu vode → *Strana 25*
3. Ispustite preostalu sapunicu.
Održavanje - Pumpa za sapunicu zapušena → *Strana 24*
4. Mašinu za pranje veša odvojite od električne mreže.
5. Demontirajte creva.

Ugradite transportne osigurače:

1. Zaštitne poklopce skinite i sačuvajte. Eventualno upotrebite odvijač.

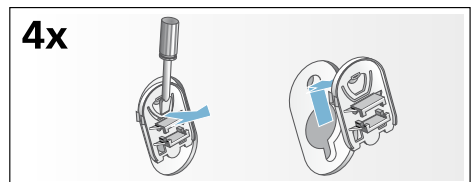

2. Umetnite sve 4 čaure.

sr Postavljanje i priključivanje

Mrežni vod pričvrstite za držače.
Umetnite i čvrsto zategnite zavrtnje.

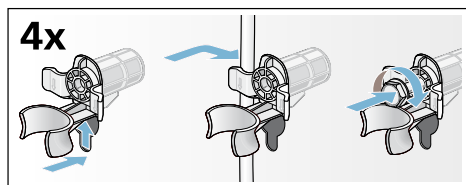

Pre puštanja u rad:

Uputstva

- **obavezno** uklonite transportne osigurače!
- Kako biste sprečili da prilikom sledećeg pranja veša deteržent za pranje veša teče neiskorišćen u odvod: sipajte otprilike 1 litar vode u komoru **II** i izaberite i startujte program **Ispumpavanje (Drain)**.

Aquastop garancija

samo za uređaje sa Aquastop

Dodatno na garancije prodavca na osnovu ugovora o kupovini i dodatno na našu garanciju za aparat vršimo obeštećenje pod sledećim uslovima:

1. Ukoliko bi usled greške na našem Aqua-Stop-sistemu došlo do štete koju je prouzrokovala voda nadoknađujemo štetu privatnih korisnika.
2. Ova garantna obaveza važi koliko i vek trajanja aparata.
3. Pretpostavka za pravo na garanciju je da je aparat sa Aqua-Stop stručno postavljen i priključen u skladu sa našim uputstvom; ona takođe uključuje i stručno Aqua-Stop-produženje (originalni pribor).
Naša garancija se ne proteže na neispravne dovode ili armature do Aquastop-priključka na slavini za vodu.
4. Aparat sa Aqua-Stop načelno ne morate da nadgledate za vreme rada odn. da ih nakon toga osiguravate zatvaranjem slavine za vodu.
Međutim u slučaju dužeg odsustva iz Vašeg stana, npr. kod višenedelnog godišnjeg odmora, treba da zatvorite slavinu za vodu.

Podatke za vezu sa svim zemljama naći ćete u priloženom spisku servisnih službi.

Robert Bosch Hausgeräte GmbH
Carl-Wery-Straße 34
81739 München, GERMANY



9001004434 (9409)