



Register your new Bosch now:  
[www.bosch-home.com/welcome](http://www.bosch-home.com/welcome)



**BSA /BSB...**  
Dual filtration technology



**BOSCH**

**de** Gebrauchsanleitung  
**en** Instruction manual  
**fr** Mode d'emploi  
**it** Istruzioni per l'uso  
**nl** Gebruiksaanwijzing  
**da** Brugsanvisning  
**no** Bruksanvisning

**sv** Bruksanvisning  
**fi** Käyttöohje  
**es** Instrucciones de uso  
**pt** Instruções de serviço  
**el** Οδηγίες χρήσης  
**tr** Kullanım kılavuzu  
**pl** Instrukcja obsługi

**hu** Használati utasítás  
**bg** Указания за употреба  
**ru** Инструкция по эксплуатации  
**ro** Instrucțiuni de utilizare  
**ar** إرشادات الاستخدام

de	Sicherheitshinweise . . . . . 3	Gebrauchsanweisung . . . . . 33
en	Safety information . . . . . 4	Instruction manual . . . . . 36
fr	Consignes de sécurité . . . . . 6	Notice d'utilisation . . . . . 40
it	Norme di sicurezza . . . . . 7	Istruzioni per l'uso . . . . . 44
nl	Veiligheidsvoorschriften . . . . . 9	Gebruiksaanwijzing . . . . . 48
da	Sikkerhedsanvisninger . . . . . 10	Brugsanvisning . . . . . 51
no	Sikkerhetsanvisninger . . . . . 12	Bruksanvisning . . . . . 55
sv	Säkerhetsanvisningar . . . . . 13	Bruksanvisning . . . . . 58
fi	Turvaohjeet . . . . . 15	Käyttöohje . . . . . 62
es	Consejos y advertencias de seguridad . . 16	Instrucciones de uso . . . . . 65
pt	Indicações de segurança . . . . . 17	Instruções de utilização . . . . . 69
el	Υποδείξεις ασφαλείας . . . . . 19	Οδηγίες χρήσης . . . . . 73
tr	Güvenlik bilgileri . . . . . 20	Kullanım kılavuzu . . . . . 77
pl	Wskazówki dotyczące bezpieczeństwa . . 22	Instrukcja obsługi . . . . . 80
hu	Biztonsági útmutató . . . . . 23	Használati utasítás . . . . . 84
bg	Указания за безопасност . . . . . 25	Инструкция за ползване . . . . . 87
ru	Правила техники безопасности . . . . . 26	Инструкция по эксплуатации . . . 91
ro	Instrucțiuni de siguranță . . . . . 28	Instrucțiuni de folosire . . . . . 95
uk	Настанови щодо безпеки . . . . . 29	Інструкція з експлуатації . . . . . 99
107	إرشادات الاستخدام . . . . . 32	إرشادات الأمان . . . . . 32
		ar

Dieser Gebrauchsanweisung bitte aufbewahren.  
Bei Weitergabe des Staubsaugers an Dritte bitte Gebrauchsanweisung mitgeben.

## Bestimmungsgemäße Verwendung

Dieser Staubsauger ist für den Gebrauch im Haushalt und nicht für gewerbliche Zwecke bestimmt. Den Staubsauger ausschließlich gemäß den Angaben in dieser Gebrauchsanweisung verwenden. Der Hersteller haftet nicht für eventuelle Schäden, die durch nicht bestimmungsgemäßen Gebrauch oder falsche Bedienung verursacht werden. Deshalb beachten Sie bitte unbedingt die nachfolgenden Hinweise!

Der Staubsauger darf nur bedient werden mit:

- Original-Ersatzteilen, -Zubehör oder -Sonderzubehör.
- Um die Garantieleistung nicht zu gefährden, empfehlen wir das Betreiben ihres Gerätes nur mit Original-Staubbeuteln.

### Um Verletzungen und Schäden zu vermeiden, darf der Staubsauger nicht benutzt werden für:

- das Absaugen von Menschen oder Tieren.
- das Aufsaugen von:
  - Kleinlebewesen (z. B. Fliegen, Spinnen, ...).
  - gesundheitsschädlichen, scharfkantigen, heißen oder glühenden Substanzen.
  - feuchten oder flüssigen Substanzen.
  - leicht entflammaren oder explosiven Stoffen und Gasen.
  - Asche, Ruß aus Kachelöfen und Zentral-Heizungsanlagen.
  - Tonerstaub aus Druckern und Kopierern.

## Sicherheitshinweise

Dieser Staubsauger entspricht den anerkannten Regeln der Technik und den einschlägigen Sicherheitsbestimmungen.

- Das Gerät kann von Kindern ab 8 Jahren und darüber und von Personen mit verringerten physischen, sensorischen oder mentalen Fähigkeiten oder Mangel an Erfahrung und / oder Wissen benutzt werden, wenn sie beaufsichtigt werden oder bezüglich des sicheren Gebrauchs des Gerätes unterwiesen wurden und die daraus resultierenden Gefahren verstanden haben.
- Kinder dürfen nicht mit dem Gerät spielen.

- Reinigung und Benutzer-Wartung dürfen nicht durch Kinder ohne Beaufsichtigung durchgeführt werden.
- Plastiktüten und Folien sind außer Reichweite von Kleinkindern aufzubewahren und zu entsorgen.  
=> Es besteht Erstickungsgefahr!

## Sachgemäßer Gebrauch

- Staubsauger nur gemäß Typenschild anschließen und in Betrieb nehmen.
- Niemals ohne Staubbeutel bzw. Staubbehälter, Motorschutz - und Ausblasfilter saugen.  
=> Gerät kann beschädigt werden!
- Niemals mit Düse und Rohr in Kopfnähe saugen.  
=> Es besteht Verletzungsgefahr!
- Beim Saugen auf Treppen muss das Gerät immer unterhalb des Benutzers stehen.
- Das Netzanschlusskabel und den Schlauch nicht zum Tragen / Transportieren des Staubsaugers benutzen.
- Wenn die Netzanschlussleitung dieses Gerätes beschädigt ist, muss sie durch den Hersteller oder seinen Kundendienst oder eine ähnlich qualifizierte Person ersetzt werden, um Gefährdungen zu vermeiden.
- Bei einer Betriebsdauer von mehr als 30 Minuten Netzanschlusskabel vollständig ausziehen.
- Nicht am Anschlusskabel, sondern am Stecker ziehen, um das Gerät vom Netz zu trennen.
- Achten Sie darauf, dass der Netzstecker beim automatischen Kabeleinzug nicht gegen Personen, Körperteile, Tiere oder Gegenstände geschleudert wird. => Netzanschlusskabel mit Hilfe des Netzsteckers führen.
- Das Netzanschlusskabel nicht über scharfe Kanten ziehen und nicht einquetschen.
- Vor allen Arbeiten am Staubsauger Netzstecker ziehen.
- Beschädigten Staubsauger nicht in Betrieb nehmen. Beim Vorliegen einer Störung Netzstecker ziehen.
- Um Gefährdungen zu vermeiden, dürfen Reparaturen und Ersatzteileaustausch am Staubsauger nur vom autorisierten Kundendienst durchgeführt werden.
- Staubsauger vor Witterungseinflüssen, Feuchtigkeit und Hitzequellen schützen.
- Keine brennbaren oder alkoholhaltigen Stoffe auf die Filter (Staubbeutel, Motorschutzfilter, Ausblasfilter etc.) geben.
- Staubsauger ist für den Baustellenbetrieb nicht geeignet.  
=> Einsaugen von Bauschutt kann zur Beschädigung des Gerätes führen.
- Gerät ausschalten und Netzstecker ziehen, wenn nicht gesaugt wird.
- Ausgediente Geräte sofort unbrauchbar machen, danach das Gerät einer ordnungsgemäßen Entsorgung zuführen.

## **! Bitte beachten**

Die Netzsteckdose muss über eine Sicherung von mindestens 16A abgesichert sein.

Sollte die Sicherung beim Einschalten des Gerätes einmal ausgelöst werden, so kann dies daran liegen, dass gleichzeitig andere Elektrogeräte mit hohem Anschlusswert am gleichen Stromkreis angeschlossen sind.

Das Auslösen der Sicherung ist vermeidbar, indem Sie vor dem Einschalten des Gerätes die niedrigste Leistungsstufe einstellen und erst danach eine höhere Leistungsstufe wählen.

## **Hinweise zur Entsorgung**

### **■ Verpackung**

Die Verpackung schützt den Staubsauger vor Beschädigung auf dem Transport. Sie besteht aus umweltfreundlichen Materialien und ist deshalb recycelbar. Entsorgen Sie nicht mehr benötigte Verpackungsmaterialien an den Sammelstellen für das Verwertungssystem »Grüner Punkt«.

### **■ Altgerät**

Altgeräte enthalten vielfach noch wertvolle Materialien. Geben Sie deshalb Ihr ausgedientes Gerät bei Ihrem Händler bzw. einem Recyclingcenter zur Wiederverwertung ab. Aktuelle Entsorgungswege erfragen Sie bitte bei Ihrem Händler oder Ihrer Gemeindeverwaltung.

### **■ Entsorgung Filter und Staubbeutel**

Filter und Staubbeutel sind aus umweltverträglichen Materialien hergestellt. Sofern sie keine Substanzen enthalten, die für den Hausmüll verboten sind, können sie über den normalen Hausmüll entsorgt werden.

## **en**

Please keep this instruction manual. When passing the vacuum cleaner on to a third party, please also pass on this instruction manual.

## **Intended use**

This vacuum cleaner is intended for domestic use and not for commercial use. Only use this vacuum cleaner in accordance with the instructions in this instruction manual. The manufacturer will not accept any responsibility for damage caused by improper use or incorrect operation.

Therefore, please note the following points.

The vacuum cleaner must only be operated with:

- Original replacement parts, accessories or special accessories.

In order to avoid invalidating the warranty, we recommend that you operate your appliance using only original dust bags.

### **In order to prevent injuries and damage, the vacuum cleaner must not be used for:**

- Vacuum-cleaning persons or animals
- Vacuuming up:
  - insects or spiders.
  - hazardous, sharp-edged, hot or glowing substances.
  - damp or liquid substances.
  - highly flammable or explosive substances and gases.
  - ash, soot from tiled stoves and central heating systems.
  - toner dust from printers and copiers.

## **Safety information**

This vacuum cleaner complies with the recognised rules of technology and the relevant safety regulations.

- The appliance may be used by children over the age of 8 years and by persons with reduced physical, sensory or mental capacity or by persons with a lack of experience or knowledge if they are supervised or have been instructed on the safe use of the appliance and the have understood the potential dangers of using the appliance.
- Children must never play with the appliance.
- Cleaning and user maintenance must never be carried out by children without supervision.

- Plastic bags and films must be kept out of the reach of children before disposal.  
=> Risk of suffocation.

## Proper use

- Only connect and use the vacuum cleaner in accordance with the specifications on the rating plate.
- Never vacuum without the dust bag or dust container, motor protection or exhaust filter.  
=> This may damage the vacuum cleaner.
- Always keep the vacuum cleaner away from your head when using nozzles and tubes.  
=> This could cause injury!
- When vacuuming stairs, the appliance must always be positioned below the user.
- Do not use the power cord or the hose to carry or transport the vacuum cleaner.
- For safety reasons, if this appliance's mains power cable becomes damaged, it must be replaced by the manufacturer, their after-sales service department or a similarly qualified person.
- If using the appliance for longer than 30 minutes, pull out the power cord completely.
- When disconnecting the appliance from the mains, pull on the plug itself to remove it; do not pull on the power cord.
- When the cable is being automatically rewound, ensure that the mains plug is not thrown towards persons, body parts, animals or objects. => Use the mains plug to guide the power cord.
- Do not pull the power cord over sharp edges or allow it to become trapped.
- Pull out the mains plug before carrying out any work on the vacuum cleaner.
- Do not operate the vacuum cleaner if it is damaged. Unplug the appliance from the mains if a fault is detected.
- For safety reasons, only authorised after-sales service personnel are permitted to carry out repairs and fit replacement parts to the vacuum cleaner.
- Protect the vacuum cleaner from the weather, moisture and sources of heat.
- Do not pour flammable substances or substances containing alcohol onto the filters (dust bag, motor protection filter, exhaust filter, etc.).
- The vacuum cleaner is not suitable for use on construction sites.  
=> Vacuuming up building rubble could damage the appliance.
- When not in use, switch off the appliance and pull out the mains plug.
- At the end of its life, the appliance should immediately be rendered unusable, then disposed of in an appropriate manner.

## ! Please note

The mains socket must be protected by at least a 16 amp circuit breaker.

If a circuit breaker is tripped when you switch on the vacuum cleaner, this may be because other electrical appliances which have a high current draw are connected to the same power circuit.

To prevent the circuit breaker from tripping, select the lowest power setting before switching the appliance on, and increase the power only once it is running.

## Disposal information

### ■ Packaging

The packaging is designed to protect the vacuum cleaner from being damaged during transportation. It is made of environmentally friendly materials and can therefore be recycled. Dispose of packaging that is no longer required at an appropriate recycling point.

### ■ Old appliance

Old appliances still contain many valuable materials. Therefore, please take appliances that have reached the end of their service life to your retailer or recycling centre so that they can be recycled. For current disposal methods, please enquire at a retailer or your local council.

### ■ Disposal of filters and dust bags

Filters and dust bags are manufactured from environmentally friendly materials. Provided they do not contain substances that are not permitted in household waste, you can dispose of them with your normal household waste.

Conservez cette notice d'utilisation. Si vous remettez l'aspirateur à une tierce personne, veuillez-y joindre sa notice d'utilisation.

## Utilisation conforme aux prescriptions et à l'emploi prévu

Cet aspirateur est destiné à une utilisation domestique et non professionnelle. Utilisez l'aspirateur exclusivement selon les indications figurant dans cette notice d'utilisation. Le fabricant n'est pas responsable d'éventuels dommages résultant d'une utilisation inappropriée ou d'une manipulation incorrecte.

Veuillez donc respecter impérativement les consignes suivantes !

L'aspirateur doit être utilisé uniquement avec :

- des pièces de rechange ou accessoires d'origine
- Afin de ne pas compromettre la garantie, nous recommandons d'utiliser votre appareil uniquement avec des sacs aspirateurs d'origine.

### Pour éviter des blessures et des dommages, l'aspirateur ne doit pas être utilisé pour :

- aspirer sur des personnes ou des animaux.
- l'aspiration de :
  - petits organismes vivants (p.ex. mouches, araignées, ...).
  - substances nocives, coupantes, chaudes ou incandescentes.
  - substances humides ou liquides.
  - substances et gaz facilement inflammables ou explosifs.
  - cendres, suie des poêles et d'installations de chauffage central.
  - poussières de toner provenant d'imprimantes et de photocopieurs.

## Consignes de sécurité

Cet aspirateur répond aux règles techniques reconnues et aux prescriptions de sécurité applicables.

- L'appareil peut être utilisé par des enfants à partir de 8 ans et par des personnes ayant des capacités physiques, sensorielles ou mentales restreintes ou ayant un manque d'expérience et / ou de connaissances s'ils sont sous surveillance ou ont été informés de la manipulation sûre de l'appareil et ont compris les dangers qui en résultent.

- Les enfants ne doivent pas jouer avec l'appareil.
- Le nettoyage et la maintenance ne doivent pas être effectués par des enfants sans surveillance.
- Les sacs plastiques et les films doivent être conservés hors de la portée de jeunes enfants et être éliminés.  
=> Il y a risque d'asphyxie !

## Utilisation correcte

- Raccorder et mettre l'aspirateur en service uniquement selon les indications figurant sur la plaque signalétique.
- Ne jamais aspirer sans sac aspirateur ou bac à poussières, filtre de protection du moteur et filtre de sortie d'air.  
=> L'appareil peut être endommagé !
- Ne jamais aspirer avec la brosse/le suceur et le tube à proximité de la tête.  
=> Il y a risque de blessures!
- Lors de l'aspiration sur des escaliers, l'appareil doit toujours se trouver plus bas que l'utilisateur.
- Ne pas utiliser le cordon électrique et le flexible pour porter / transporter l'aspirateur.
- Lorsque le cordon électrique de cet appareil est endommagé, il doit être remplacé par les soins du fabricant ou de son SAV ou une personne disposant de qualifications similaires afin d'éviter tout danger.
- En cas de fonctionnement de plus de 30 minutes, retirer le cordon électrique entièrement.
- Ne pas tirer sur le cordon électrique mais sur la fiche, pour débrancher l'appareil de la prise.
- Veillez à ce que la fiche ne soit pas projetée contre des personnes, parties du corps, animaux ou des objets lors de l'enroulement automatique du cordon.  
=> Guider le cordon électrique par la fiche.
- Ne pas tirer le cordon électrique à proximité d'arêtes coupantes et ne pas le coincer.
- Avant tous les travaux sur l'aspirateur, retirer la fiche de la prise.
- Ne pas mettre l'aspirateur en service s'il est défectueux. En cas de panne, retirer la fiche de la prise.
- Pour éviter tout risque de danger, seul le service après-vente agréé est autorisé à effectuer des réparations et à remplacer des pièces sur l'aspirateur.
- Ne pas exposer l'aspirateur aux influences atmosphériques, à l'humidité ni aux sources de chaleur.
- Ne pas mettre des substances inflammables ou à base d'alcool sur les filtres (sac aspirateur, filtre de protection du moteur, filtre de sortie d'air etc.).
- L'aspirateur n'est pas approprié au travail de chantier.  
=> L'aspiration de gravats risque d'endommager l'appareil.
- Éteignez l'appareil et débranchez-le, si vous ne l'utilisez pas.

- Rendre immediatamente inutilizzabili les appareils hors d'usage, ensuite mettre l'appareil au rebut de façon réglementaire.

### ! Important

La prise de secteur doit être protégée par un fusible d'au moins 16 A.

Si le disjoncteur se déclenche lors de la mise en marche de l'appareil, ceci peut être dû au fait que d'autres appareils électriques d'une puissance connectée élevée sont branchés en même temps sur le même circuit électrique.

Le déclenchement du disjoncteur peut être évité en réglant l'appareil sur la plus faible puissance avant de le mettre en marche et en le réglant ensuite sur une puissance supérieure.

## Consignes pour la mise au rebut

### ■ Emballage

L'emballage protège l'aspirateur pendant le transport. Il est constitué de matériaux écologiques et est donc recyclable. Les matériaux d'emballage qui ne sont plus utilisés doivent être mis au rebut aux points collecteurs du système de recyclage « Point vert ».

### ■ Appareil usagé

Les appareils usagés contiennent souvent des matériaux précieux. Il faut donc apporter l'appareil usagé au revendeur ou à un centre de recyclage pour la revalorisation. Pour connaître les possibilités d'élimination actuelles, renseignez-vous auprès du revendeur ou de la mairie.

### ■ Elimination des filtres et des sacs

Les filtres et les sacs ont été fabriqués avec des matériaux compatibles avec l'environnement. Ils peuvent être éliminés avec les ordures ménagères ordinaires, à condition qu'ils ne contiennent aucune substance prohibée.

Conservare le istruzioni per l'uso. In caso di cessione dell'aspirapolvere a terzi, si raccomanda di consegnare anche le istruzioni per l'uso.

## Utilizzo conforme

Questo aspirapolvere è destinato esclusivamente all'utilizzo in ambito domestico e non è adatto all'uso industriale. Utilizzare l'aspirapolvere soltanto così come indicato dalle presenti istruzioni per l'uso. Il costruttore non si assume alcuna responsabilità per gli eventuali danni causati da un utilizzo non conforme o errato.

Si raccomanda pertanto di osservare scrupolosamente le seguenti avvertenze.

L'aspirapolvere può essere utilizzato esclusivamente con:

- parti di ricambio, accessori o accessori speciali originali.

Per non pregiudicare il diritto alla garanzia, consigliamo di usare l'apparecchio solo con sacchetti originali.

### Al fine di evitare lesioni e/o danni, l'aspirapolvere non può essere utilizzato:

- su persone e/o animali.
- Non può altresì essere utilizzato per aspirare:
  - insetti (come mosche, ragni, ecc.)
  - sostanze nocive, oggetti affilati, materiali caldi o incandescenti
  - sostanze umide o liquide
  - sostanze e gas infiammabili o esplosivi
  - cenere, fuliggine delle stufe di maiolica e degli impianti di riscaldamento centrali
  - polvere del toner di stampanti e fotocopiatrici.

## Norme di sicurezza

Questo aspirapolvere è conforme alle disposizioni tecniche riconosciute e alle norme di sicurezza in vigore.

- L'apparecchio può essere utilizzato da bambini di età pari o superiore a 8 anni e da persone con ridotte facoltà fisiche, sensoriali o mentali nonché da persone prive di sufficiente esperienza e/o conoscenza dello stesso se sorvegliate o istruite in merito all'utilizzo sicuro dell'apparecchio e consapevoli degli eventuali rischi derivanti da un utilizzo improprio.
- I bambini non devono giocare con l'apparecchio.

- Le operazioni di pulizia e di manutenzione non devono essere effettuate dai bambini senza la supervisione di un adulto.
- Si raccomanda di tenere i sacchetti di plastica e la plastica da imballaggio fuori dalla portata dei bambini e di provvedere al loro smaltimento.  
=> Pericolodi soffocamento!

## Uso conforme

- Collegare e azionare l'aspirapolvere esclusivamente come indicato sulla targhetta.
- Non utilizzare mai l'aspirapolvere senza sacchetto filtro o contenitore raccogli sporco, filtro di protezione del motore e filtro d'igiene.  
=> L'apparecchio può danneggiarsi!
- Non aspirare mai con la bocchetta e il tubo dell'aspirapolvere in prossimità della testa.  
=> Pericolo di lesioni!
- Per la pulizia delle scale l'apparecchio deve trovarsi sempre più in basso rispetto a chi lo usa.
- Non utilizzare il cavo di alimentazione e il tubo flessibile per spostare/trasportare l'aspirapolvere.
- Qualora il collegamento alla rete del presente apparecchio fosse danneggiato, deve essere sostituito dal produttore o dal suo servizio di assistenza tecnica o da un addetto qualificato al fine di evitare situazioni di pericolo.
- Se l'uso si prolunga oltre i 30 minuti, estrarre completamente il cavo di collegamento alla rete elettrica.
- Per scollegare l'apparecchio dalla corrente elettrica, non tirare il cavo, bensì estrarre la spina.
- Durante il riavvolgimento automatico del cavo, prestare attenzione a che la spina non vada a sbattere contro persone, parti del corpo, animali o oggetti. => guidare il cavo di collegamento alla rete elettrica con l'aiuto della spina.
- Non fare passare il cavo di alimentazione su spigoli vivi e non schiacciarlo.
- Prima di qualsiasi intervento sull'aspirapolvere, estrarre la spina.
- Non utilizzare l'aspirapolvere se danneggiato. In caso di anomalia, estrarre la spina dalla presa.
- Per evitare eventuali lesioni, le riparazioni e le sostituzioni dei componenti dell'aspirapolvere devono essere effettuate esclusivamente dal servizio di assistenza tecnica autorizzato.
- Proteggere l'aspirapolvere dalle intemperie, dall'umidità e dalle sorgenti di calore.
- Non collocare mai sul filtro (sacchetto filtro, filtro di protezione del motore, filtro d'igiene, ecc.) sostanze infiammabili o contenenti alcol.
- L'aspirapolvere non è adatto all'uso nei cantieri.  
=> L'aspirazione di macerie può causare il danneggiamento dell'apparecchio.
- Spegner l'apparecchio ed estrarre la spina quando non lo si usa.

- Gli apparecchi dismessi devono essere resi immediatamente inutilizzabili, per essere poi smaltiti in conformità alle normative vigenti in materia.

## ! Attenzione!

La presa di corrente deve essere protetta attraverso un dispositivo salvavita di almeno 16 A.  
Se quando si attiva l'apparecchio scatta il dispositivo salvavita, la causa può essere dovuta al fatto che sono stati collegati contemporaneamente allo stesso circuito altri apparecchi a elevato consumo energetico.  
Per evitare di far scattare il dispositivo salvavita, prima di accendere l'apparecchio selezionare il livello di potenza più basso e solo in un secondo momento selezionare un livello di potenza maggiore.

## Avvertenze per lo smaltimento

### ■ Imballaggio

L'imballaggio protegge l'aspirapolvere contro eventuali danni durante il trasporto. È costituito da materiali non inquinanti e può pertanto essere riciclato. Provvedere allo smaltimento dei materiali di imballaggio non più necessari rivolgendosi ai centri di raccolta per il sistema di riciclaggio "Punto verde".

### ■ Apparecchio dismesso

Gli apparecchi dismessi contengono ancora molteplici materiali preziosi. Si consiglia pertanto di restituire l'apparecchio dismesso al proprio rivenditore o a un centro di riciclaggio. Per informazioni sulle modalità del riciclaggio, rivolgersi al proprio rivenditore o all'amministrazione comunale della propria città.

### ■ Smaltimento del filtro e del sacchetto filtro

Il filtro e il sacchetto filtro sono costituiti da materiali non inquinanti. A condizione che non contengono alcuna sostanza dannosa, possono essere smaltiti con i normali rifiuti domestici.

De gebruiksaanwijzing goed bewaren. Wanneer u de stofzuiger doorgeeft aan derden de gebruiksaanwijzing erbij voegen.

## Gebruik volgens de voorschriften

Deze stofzuiger is alleen voor huishoudelijk en niet voor zakelijk gebruik bestemd. De stofzuiger uitsluitend gebruiken zoals aangegeven in deze gebruiksaanwijzing. De fabrikant is niet aansprakelijk voor eventuele schade die ontstaat wanneer het apparaat niet volgens de voorschriften of op een verkeerde manier wordt gebruikt.

Volg daarom beslist de volgende aanwijzingen op!

De stofzuiger mag alleen maar worden gebruikt met:

- originele onderdelen, -toebehoren of -extra toebehoren.

Met het oog op de garantie raden wij aan het apparaat alleen te gebruiken met originele stofzakken.

### Om letsel en schade te voorkomen mag de stofzuiger niet worden gebruikt voor:

- het schoonzuigen van mensen of dieren.
- het opzuigen van:
  - insecten (bijv. vliegen, spinnen, ...).
  - substanties die schadelijk voor de gezondheid, heet of gloeiend zijn, of scherpe randen hebben.
  - vochtige of vloeibare stoffen.
  - licht ontvlambare of explosieve stoffen en gassen.
  - as, roet uit haarden en centrale verwarmingsinstallaties.
  - tonerstof van printers en kopieerapparaten.

## Veiligheidsvoorschriften

Deze stofzuiger voldoet aan de erkende regels van de techniek en de betreffende veiligheidsbepalingen.

- Dit apparaat kan worden gebruikt door kinderen vanaf 8 jaar en door personen met beperkte fysieke, sensorische of geestelijke vermogens of personen die gebrek aan kennis of ervaring hebben, wanneer zij onder toezicht staan of met het oog op een veilig gebruik volledig over de bediening van het apparaat zijn geïnformeerd en op de hoogte zijn van de gevaren die hieruit kunnen voortvloeien.
- Kinderen mogen niet met het apparaat spelen.

- Reiniging en onderhoud mogen niet worden uitgevoerd door kinderen als zij niet onder toezicht staan.
- Plastic zakken en folie dienen buiten bereik van kinderen te worden bewaard en afgevoerd.  
=> Er bestaat gevaar voor verstikking!

## Juist gebruik

- De stofzuiger alleen volgens het typeplaatje aansluiten en in gebruik nemen.
- Nooit zuigen zonder filterzak of stofreservoir, motorbeveiligings- en uitblaasfilter.  
=> Het apparaat kan beschadigd raken!
- Zuig nooit met mondstuk en buis in de nabijheid van het hoofd.  
=> Er bestaat gevaar voor letsel!
- Bij het zuigen op trappen moet het toestel altijd onder de gebruiker staan.
- Het elektriciteits snoer en de slang niet gebruiken om de stofzuiger te dragen / transporteren.
- Raakt de voedingskabel van dit apparaat beschadigd, dan dient deze door de fabrikant, zijn service-dienst of iemand met de juiste kwalificaties te worden vervangen, ter voorkoming van gevaarlijke situaties.
- Bij een gebruiksduur van langer dan 30 minuten het elektriciteits snoer volledig uittrekken.
- Niet aan het elektriciteits snoer maar aan de stekker trekken om het apparaat van het net te koppelen.
- Let erop dat de netstekker niet tegen personen, lichaamsdelen, dieren of voorwerpen slaat wanneer het snoer automatisch wordt ingetrokken. => Leid het elektriciteits snoer met behulp van de netstekker.
- Het elektriciteits snoer niet over scherpe kanten trekken en niet bekneeld laten raken.
- Voor alle werkzaamheden aan de stofzuiger de stekker uit het stopcontact halen.
- De stofzuiger niet in gebruik nemen wanneer hij beschadigd is. In het geval zich een storing voordoet de stekker uit het stopcontact halen.
- Om risico's te voorkomen mogen reparaties aan de stofzuiger en de vervanging van onderdelen alleen worden uitgevoerd door onze klantenservice.
- De stofzuiger beschermen tegen weersinvloeden, vocht en hittebronnen.
- Zorg ervoor dat er geen brandbare of alcoholhoudende stoffen op de filters (filterzak, motorbeveiligingsfilter, uitblaasfilter, etc.) terecht komen.
- De stofzuiger is niet geschikt voor gebruik op bouwplaatsen.  
=> Opzuigen van bouwpuin kan leiden tot beschadiging van het toestel.
- Wanneer de stofzuiger niet gebruikt wordt het toestel uitschakelen en de stekker uit het stopcontact halen.
- Versleten apparaten onmiddellijk onbruikbaar maken, het toestel daarna op een verantwoorde wijze afvoeren.

## ! Let op

Als de zekering in de meterkast bij het inschakelen van het toestel wordt geactiveerd, dan kan dit worden veroorzaakt doordat er tegelijkertijd meerdere elektrische apparaten met hoge aansluitwaarde op hetzelfde stroomcircuit zijn aangesloten. De zekering wordt onvermijdelijk geactiveerd wanneer u alvorens het toestel aan te zetten de laagste stand instelt en pas daarna een hogere stand kiest.

## Instructies voor recycling

### ■ Verpakking

De verpakking beschermt de stofzuiger tegen beschadiging tijdens het transport. Deze bestaat uit milieuvriendelijk materiaal en is daarom recyclebaar. Breng verpakkingsmateriaal dat u niet meer nodig heeft naar een verzamelplaats voor de verwerking van afval.

### ■ Oude toestellen

Oude apparaten bevatten vaak nog waardevol materiaal. Geef daarom uw oude toestel voor hergebruik af aan uw handelaar of een recyclecentrum. Informatie over actuele methoden van afvalverwijdering kunt u krijgen bij uw handelaar of uw gemeente.

### ■ Afvoer van filters en filterzakken

Filter en filterzak zijn gemaakt van milieuvriendelijke materialen. Voor zover deze geen stoffen bevatten die niet toegestaan zijn als huisvuil, kunnen ze via het normale huisvuil worden afgevoerd.

## da

Opbevar brugsanvisningen. Sørg for, at brugsanvisningen medfølger, hvis De giver støvsugeren videre til andre.

## Anvendelse iht. formål

Denne støvsuger er kun beregnet til brug i private husholdninger og ikke til erhvervmæssig anvendelse. Støvsugeren må udelukkende anvendes i overensstemmelse med angivelserne i denne brugsanvisning. Producenten hæfter ikke for evt. skader, der er opstået som følge af ukorrekt anvendelse eller forkert betjening.

Overhold derfor altid nedenstående anvisninger!

Støvsugeren må kun bruges med:

- Originale reservedele, -tilbehør eller -ekstra tilbehør. Vi anbefaler, at støvsugeren kun anvendes med originale støvsugerposer, fordi retten til garantiydelser i modsat fald kan falde bort.

### For at undgå tilskadekomst og beskadigelser må støvsugeren ikke benyttes til:

- Støvsugning af mennesker eller dyr.
- Opsugning af:
  - smådyr (f.eks. fluer, edderkopper, ...).
  - sundhedsfarlige, skarpkantede, varme eller glødende substanser.
  - fugtige eller flydende substanser.
  - letantændelige eller eksplosive stoffer eller gasser.
  - aske, sod fra kakkellovne eller centralvarmeanlæg.
  - tonerstøv fra printere eller kopimaskiner.

## Sikkerhedsanvisninger

Denne støvsuger opfylder de anerkendte tekniske standarder og de relevante sikkerhedsanvisninger.

- Dette apparat kan benyttes af børn fra 8 år og derover, samt af personer med reducerede fysiske, sensoriske eller mentale evner og / eller manglende erfaring eller viden, hvis de er under opsyn eller er blevet instrueret i sikker brug af apparatet og har forstået de farer og risici, der kan være forbundet med brugen af apparatet.
- Børn må ikke bruge apparatet som legetøj.
- Rengøring og vedligeholdelse må ikke udføres af børn, uden at de er under opsyn.

- Plastikposer og folie må ikke være tilgængelige for småbørn, hverken ved opbevaring og kassering  
=> Der er fare for kvælning!

## Korrekt anvendelse

- Støvsugeren må kun tilsluttes og anvendes iht. typeskiltet.
- Støvsug aldrig uden filterpose hhv. støvbeholder, motorbeskyttelses- og udblæsningsfilter.  
=> apparatet kan blive beskadiget!
- Støvsug aldrig med mundstykke eller rør i nærheden af hovedet.  
=> Der er fare for tilskadekomst!
- Ved støvsugning af trapper, skal apparatet altid være placeret lavere end brugeren.
- Benyt ikke netledningen eller slangen til at bære / transportere støvsugeren med.
- Hvis dette apparats netkabel er blevet beskadiget, skal det skiftes ud af producenten, af dennes serviceværksted eller af en tilsvarende faguddannet person, så der ikke kan opstå fare.
- Hvis støvsugeren er i drift i mere end 30 minutter, skal netledningen trækkes helt ud.
- Træk ikke i tilslutningsledningen, men kun i selve stikket, når ledningen trækkes ud af kontakten.
- Pas på, at netstikket ikke rammer personer, legemsdele, husdyr eller genstande under den automatiske ledningsoprulning. => Hold i stikket og ikke i selve ledningen, når netledningen trækkes ud.
- Undlad at trække netledningen hen over skarpe kanter, og sørg for, at den ikke kommer i klemme.
- Træk altid netstikket ud af kontakten, inden der foretages nogen form for arbejde på støvsugeren.
- Støvsugeren må ikke anvendes, hvis den er beskadiget. Træk netstikket ud af kontakten i tilfælde af en funktionsfejl ved apparatet.
- For at der ikke skal opstå fare, må reparationer af støvsugeren og udskiftning af reservedele kun udføres af et autoriseret serviceværksted.
- Støvsugeren skal beskyttes mod fugt, vejr og vind samt påvirkning fra varmekilder.
- Hæld ikke brændbare eller alkoholholdige substanser på filterne (filterpose, motorbeskyttelsesfilter, udblæsningsfilter etc.).
- Støvsugeren er ikke beregnet til anvendelse på byggepladser.  
=> Opsugning af byggeaffald kan beskadige apparatet.
- Sluk for apparatet, og træk netstikket ud, når der ikke støvsuges.
- Et kasseret apparat skal gøres ubrugeligt med det samme og herefter bortskaffes efter forskrifterne.

## ! Bemærk!

Hvis sikringen springer, når støvsugeren tændes, kan årsagen til dette være, at der er tilsluttet flere elapparater med stort effektforbrug samtidig i den samme strømkreds.

For at undgå at sikringen udløses, skal støvsugeren indstilles til det laveste effektrin, inden der tændes for den, og først derefter skal der vælges et højere effektrin.

## Anvisninger om bortskaffelse

### ■ Emballage

Emballagen beskytter støvsugeren mod beskadigelse under transport. Den består af miljøvenlige materialer og kan derfor genbruges. Emballage, der ikke skal anvendes mere, bør bortskaffes på genbrugsstationer eller lignende.

### ■ Kasserede støvsugere

Kasserede apparater indeholder materialer, der kan genbruges. Aflever derfor kasserede støvsugere hos forhandleren eller i et genbrugscenter. Der kan indhentes oplysninger om gældende bortskaffelsesregler hos forhandleren eller på kommunen.

### ■ Bortskaffelse af filtre og filterposer

Filtre og filterposer er fremstillet af miljøvenlige materialer. Hvis de ikke indeholder substanser, som ikke må lægges i normalt husholdningsaffald, kan de bortskaffes som normalt husholdningsaffald.

Ta godt vare på bruksanvisningen. Bruksanvisningen må følge med når støvsugeren skifter eier.

## Tiltenkt bruk

Støvsugeren er kun beregnet for bruk i husholdninger og ikke til nærings- og industriformål. Støvsugeren må bare brukes som beskrevet i denne bruksanvisningen. Produsenten tar ikke ansvar for eventuelle skader som skyldes ikke-forskriftsmessig bruk eller ukyndig betjening.

Les derfor nøye igjennom instruksjonene nedenfor!

Støvsugeren må bare brukes med:

- Originale reservedeler, tilbehør eller spesialtilbehør. Av hensyn til garantien anbefaler vi at du kun bruker apparatet med originale støvposer.

### For at det ikke skal oppstå skader på personer eller gjenstander, må støvsugeren ikke brukes til:

- støvsuging av mennesker eller dyr.
- oppsuging av:
  - smådyr (fluer, edderkopper osv.).
  - helsefarlige, skarpe, varme eller glødende substanser.
  - fuktige eller flytende substanser.
  - lettantennelige eller eksplosive stoffer og gasser.
  - aske og sot fra vedovner eller sentralvarmeanlegg.
  - tonerstøv fra skrivere eller kopimaskiner.

## Sikkerhetsanvisninger

Denne støvsugeren er laget i henhold til anerkjente tekniske prinsipper og gjeldende sikkerhetsbestemmelser.

- Apparatet skal bare brukes av barn over åtte år og personer med nedsatt fysisk, sensorisk eller mental funksjonsevne eller manglende erfaring og/eller kunnskap dersom de er under oppsyn eller har fått tilstrekkelig opplæring i sikker bruk av apparatet og har forstått hvilke farer som kan oppstå.
- Barn skal ikke leke med apparatet.
- Rengjøring og vedlikehold skal ikke utføres av barn uten tilsyn.
- Plastposer og folie skal oppbevares eller kastes utenfor barns rekkevidde.  
=> Fare for kvelning!

## Forskriftsmessig bruk

- Støvsugeren skal bare kobles til og brukes i henhold til typeskiltet.
- Sug aldri opp noe uten filterpose eller støvbeholder, motorbeskyttelses- og utblåsningsfilter.  
=> Apparatet kan bli ødelagt!
- Støvsug aldri med munnstykke og rør i nærheten av hodet.  
=> Fare for personskader!
- Ved støvsuging av trapper må apparatet alltid stå lavere enn brukeren.
- Ikke bruk strømledningen og slangen til å bære/transportere støvsugeren i.
- Dersom det oppstår skader på strømledningen til apparatet, må den erstattes av produsenten eller dennes kundeservice eller en tilsvarende kvalifisert person slik at farlige situasjoner unngås.
- Trekk strømledningen helt ut hvis apparatet er i bruk i mer enn 30 minutter av gangen.
- Trekk ikke i ledningen, men i støpselet når du skal ta ledningen ut av stikkontakten.
- Pass på at støpselet ikke slynges bort i personer, kroppsdeler, dyr eller gjenstander ved automatisk kabelinntrekk. => Styr strømledningen ved hjelp av støpselet.
- Ikke trekk strømledningen over skarpe kanter og ikke klem den fast.
- Trekk alltid ut støpselet før arbeid på støvsugeren.
- Ikke bruk støvsugeren dersom den har fått skader. Hvis det oppstår feil, må du trekke ut støpselet.
- Reparasjon av støvsugeren og utskifting av reservedeler skal bare utføres av autorisert kundeservice. Dette for å unngå skader.
- Beskytt støvsugeren mot vær og vind, fuktighet og varmekilder.
- Unngå å få brennbare eller alkoholholdige stoffer på filteret (filterpose, motorfilter, utblåsningsfilter etc.).
- Støvsugeren egner seg ikke til bruk på byggeplasser.  
=> Oppsuging av byggematerialer kan føre til skader på apparatet.
- Slå av apparatet og trekk ut støpselet når du ikke støvsuger.
- Utslitte apparater skal straks gjøres ubrukelige for deretter å leveres til gjenvinningsordning.

### ! Obs!

Hvis sikringen løses ut når du slår på maskinen, kan det skyldes at andre elektroniske apparater med høy effekt er tilkoblet samme kurs.  
Du kan unngå å utløse sikringen ved at du setter apparatet på laveste effektnivå før du slår det på.  
Velg så et høyere effektnivå når apparatet er slått på.

## Informasjon om kassering

### ■ Emballasje

Emballasjen beskytter støvsugeren mot skader under transport. Den består av miljøvennlige materialer og kan derfor gjenvinnes. Kast emballasje du ikke har bruk for, på en miljøstasjon.

### ■ Gammelt apparat

Gamle apparater inneholder mange materialer som fortsatt kan brukes. Lever derfor det gamle apparatet til forhandleren eller til miljøstasjon for gjenvinning. Du kan få informasjon om mulige måter å kassere apparatet på hos forhandleren eller kommunale myndigheter.

### ■ Kassering av filter og filterpose

Filteret og filterposen er fremstilt av miljøvennlige materialer. Hvis de ikke inneholder stoffer som er forbudt å kaste i husholdningsavfall, kan de kastes i husholdningsavfallet.

## sv

Spara bruksanvisningen. Se till så att bruksanvisningen medföljer dammsugaren vid ägarbyte.

## Avsedd användning

Dammsugaren är bara avsedd för hemmabruk, inte för kommersiellt bruk. Dammsugaren är bara avsedd för användning enligt anvisningarna i bruksanvisningen. Tillverkaren tar inget ansvar för eventuella skador som uppstår på grund av ej avsedd eller felaktig användning.

Följande anvisningar ska därför ovillkorligen följas!

Dammsugaren är bara avsedd för användning med:

■ Originalreservdelar, -tillbehör eller -specialtillbehör. Vi rekommenderar att du bara använder originaldammsugarpåsar, så du inte riskerar att garantin upphör att gälla.

### Undvik person- och sakskador, använd inte dammsugaren:

■ för att dammsuga av människor och djur.

■ för att dammsuga av:

- småkryp (t.ex. flugor, spindlar, ...).
- hälsofarliga, vassa, heta eller glödande ämnen.
- fuktiga eller flytande ämnen.
- lättantändliga eller explosiva ämnen och gaser.
- aska, sot från kakelugnar och pannor.
- tonerdamm från skrivare och kopiatorer.

## Säkerhetsanvisningar

Dammsugaren motsvarar nuvarande teknisk nivå och uppfyller gällande säkerhetsföreskrifter.

■ Barn under 8 år och personer med begränsad fysisk, sensorisk eller mental färdighet eller som saknar erfarenhet eller kunskaper får bara använda enheten under överinseende av någon eller om de får lära sig hur man använder enheten säkert och vilka risker som finns.

■ Låt inte barn leka med enheten.

■ Barn får bara göra rengöring och skötsel under uppsikt.

■ Plastpåsar och plastfolie ska hållas utom räckhåll för barn.

=> Kvävningrisk föreligger!

## Avsedd användning

- Anslut och använd bara dammsugaren enligt märkskytlen.
- Dammsug aldrig utan dammsugarpåse resp. -behållare, motorskydds- och utblåsfiltre.  
=> Dammsugaren kan skadas!
- Dammsug aldrig med munstycke eller rör i närheten av huvudet.  
=> Olycksrisk!
- Dammsuger du trappor, så ska enheten alltid stå nedanför användaren.
- Använd inte sladden för att bära/transportera dammsugaren.
- Är sladden till enheten skadad, så är det bara tillverkaren, service eller behörig elektriker som får byta ut den, allt för att undvika skador.
- Dra ut sladden helt om du ska dammsuga längre än 30 minuter.
- Dra i kontakten, inte i sladden, när du tar ur elanslutningen till dammsugaren.
- Se till så att kontakten inte slår emot personer, kroppsdelar, husdjur eller föremål vid automatiskt sladdindrag. => Styr sladden med kontakten.
- Dra inte sladden över vassa kanter och se till så att den inte blir fastklämd.
- Slå alltid av och dra ur kontakten före arbeten på dammsugaren.
- Använd inte dammsugaren om den är trasig. Dra ut kontakten ur uttaget om dammsugaren är trasig.
- Det är bara auktoriserad serviceverkstad som får göra {EXTERNAL}reparationer och byta reservdelar på dammsugaren, allt för att undvika risker i användningen.
- Skydda dammsugaren från påverkan av väder, fukt och värme.
- Använd aldrig brännbara eller alkoholhaltiga ämnen på filtren (dammsugarpåse, motorskydds-, utblåsfiltre etc).
- Dammsugaren är inte avsedd för användning på byggarbetsplatser.  
=> Uppsugning av byggmaterial kan skada enheten.
- Slå av enheten och dra ur kontakten när du inte dammsuger.
- Gör uttjänta enheter obrukbara direkt, släng dem sedan i återvinningen.

### ! Observera!

Går säkringen när du startar dammsugaren, kan det bero på att du har andra elprodukter med hög effekt anslutna samtidigt till samma avsäkring (propp). Ställ in enheten på lägsta effektläget innan du slår på och öka sedan effekt, så går inte säkringen.

## Avfallshantering

### ■ Förpackningen

Förpackningen skyddar dammsugaren från skador vid transporten. Förpackningen är gjord av miljövänliga material och går att återvinna. Släng förpackningsmaterial du inte längre behöver i återvinningen.

### ■ Uttjänt enhet

Uttjänta enheter innehåller ofta värdefulla material. Lämna därför in din uttjänta dammsugare till din återförsäljare resp. släng den i återvinningen. Information om återvinning får du hos din återförsäljare eller kommun.

### ■ Kassering av filter och dammpåse

Filter och dammpåse är tillverkade i miljövänliga material. Om de inte innehåller några förbjudna ämnen kan de kastas i hushållssoporna.

Sällytä käyttöohjeet. Jos annat pölynimurin kolmannelle osapuolelle, liitä käyttöohjeet mukaan.

## Määräystenmukainen käyttö

Tämä pölynimuri on tarkoitettu kotikäyttöön. Käytä pölynimuria vain tässä käyttöohjeessa annettujen ohjeiden mukaan. Valmistaja ei vastaa mahdollisista vahingoista, jotka johtuvat ohjeidenvastaisesta käytöstä tai väärästä hoidosta.

Noudata ehdottomasti seuraavia ohjeita!

Pölynimurin käyttö on sallittu ainoastaan:

- alkuperäisten varaosien, tarvikkeiden tai lisävarusteiden kanssa.

Jotta takuun voimassaolo ei vaarannu, suosittelemme käyttämään laitetta vain alkuperäisten pölypussien kanssa.

### Vahinkojen ja vaurioiden välttämiseksi pölynimuria ei saa käyttää:

- ihmisten tai eläinten imurointiin.
- sillä ei saa imuroida:
  - pieneliöitä (esim. kärpäsiä, hämähäkkejä, ...).
  - terveydelle vaarallisia, teräviä, kuumia tai hehkuvia aineita.
  - kosteita tai nestemäisiä aineita.
  - helposti syttyviä tai räjähtäviä aineita ja kaasuja.
  - tuhkaa tai nokea kaakeliuneista ja keskuslämmityslaitteista.
  - mustepölyä tulostimista ja kopiokoneista.

## Turvaohjeet

Tämä pölynimuri vastaa tekniikan hyväksytyjä sääntöjä ja asianmukaisia turvamääräyksiä.

- Laitetta voivat käyttää 8 vuotta täyttäneet lapset ja henkilöt, joiden fyysiset tai henkiset kyvyt ovat rajoittuneet tai joilta puuttuu kokemus ja/tai tieto laitteen käytöstä, valvonnan alaisina tai kun heitä on opastettu laitteen käytössä ja he ovat ymmärtäneet laitteen käytön vaarat.
- Lapset eivät saa leikkiä laitteella.
- Lapset eivät saa puhdistaa tai huoltaa laitetta ilman valvontaa.
- Muovipussit ja foliot on pidettävä poissa pienten lasten ulottuvilta ja ne on hävitettävä. => Tukehtumisvaara!

## Asianmukainen käyttö

- Liitä pölynimuri sähköverkkoon ja ota se käyttöön vain tyyppikilvissä olevien tietojen mukaan.
- Älä käytä pölynimuria koskaan ilman pölypussia tai pölysäiliötä, moottorinsuoja suodatinta ja poistoilman suodatinta. => Laite voi vahingoittua!

- Älä imuroi suulakkeella ja putkella henkilön pään lähellä. => Loukkaantumisvaara!
- Kun imuroit portaita, laitteen on oltava aina käyttäjän alapuolella.
- Älä käytä verkkoliitäntäjohtoa ja letkua pölynimurin kantamiseen/siirtämiseen.
- Jos laitteen verkkovirtajohto on vaurioitunut, sen saa vaaratilanteiden välttämiseksi vaihtaa vain valmistajan tai valmistajan huoltopalvelun edustaja tai muu vastaavan ammattipätevyuden omaava henkilö.
- Jos käytät laitetta yli 30 minuutin ajan, vedä verkkoliitäntäjohto kokonaan ulos.
- Irrota laite sähköverkosta vetämällä pistoke irti pistorasialta, älä vedä johdosta.
- Varmista, että verkkopistoke ei vahingoita henkilöitä, lemmikkieläimiä tai esineitä, kun johto kelautuu automaattisesti laitteen sisään. => Ohjaa verkkoliitäntäjohto pistokkeesta käsin.
- Älä vedä verkkoliitäntäjohtoa terävien reunojen yli äläkä jätä sitä puristuksiin.
- Irrota verkkopistoke pistorasialta ennen kuin huollat pölynimuria.
- Älä käytä viallista imuria. Häiriön ilmentyessä irrota verkkopistoke.
- Vaaratilanteiden välttämiseksi pölynimurin korjaamisen ja varaosien vaihto on sallittu ainoastaan valtuutetulle huoltopalvelulle.
- Suojaa imuria sääolosuhteilta, kosteudelta ja lämmönlähteiltä.
- Älä laita palavia tai alkoholipitoisia aineita suodattimiin (pölypussi, moottorinsuojasuodatin, poistoilman suodatin jne.).
- Pölynimuri ei sovellu rakennustyömaakäyttöön. => Rakennusjätteiden imurointi voi vaurioittaa laitetta.
- Kytke laite pois päältä ja irrota verkkopistoke, kun et imuroi.
- Käytöstä poistetut laitteet tulee tehdä heti käyttökelvottomiksi ja hävittää määräysten mukaisesti.

### ! Huomio

Jos sulake palaa kytkiessäsi laitteen päälle, se voi johtua siitä, että samaan virtapiiriin on liitetty muita sähkölaitteita samanaikaisesti.

Sulakkeen palaminen voidaan estää säätämällä laite pienimmälle teholle ennen käynnistämistä ja valitsemalla vasta sitten suurempi tehoalue.

## Ohjeita hävittämisestä

- **Pakkaus**  
Pakkaus suojaa pölynimuria vaurioilta kuljetuksen aikana. Se on ympäristöystävällistä materiaalia ja se voidaan kierrättää. Vie tarpeettomat pakkausmateriaalit asiaankuuluvaan kierrätyspisteeseen.
- **Käytöstä poistettu laite**  
Käytetyt laitteet sisältävät monia arvokkaita materiaaleja. Vie käytöstä poistettu laitteesi kierrätystä varten alan liikkeeseen tai kierrätyskeskukseen. Lisätietoja jätehuoltokysymyksissä saat kauppialtasi tai kunnastasi.
- **Suodattimien ja pölypussien hävittäminen**  
Suodattimet ja pölypussit ovat ympäristöystävällistä materiaalia. Sikäli kuin ne eivät sisällä mitään talousjätteeksi soveltumatonta, ne voi hävittää normaalin kotitalousjätteen mukana.

Conservar las instrucciones de uso. En caso de entregar el aspirador a una tercera persona, adjuntar las instrucciones de uso.

## Uso de acuerdo con las especificaciones

Este aspirador está indicado para el uso doméstico y no para aplicaciones industriales. Usar el aspirador exclusivamente de acuerdo con las indicaciones descritas en estas instrucciones de uso. El fabricante no se hace responsable de los posibles daños causados por un uso indebido o inapropiado del aparato.

Por consiguiente es imprescindible observar los siguientes consejos y advertencias.

El aspirador deberá usarse sólo con:

- Piezas de repuesto, accesorios o accesorios especiales originales.

Para no perjudicar la prestación de garantía, recomendamos usar el aparato solo con bolsas de polvo originales.

### Para evitar daños y lesiones, no usar el aspirador en los siguientes casos:

- aspiración de personas o animales.
- aspirar:
  - Insectos (p. ej., moscas, arañas...).
  - sustancias tóxicas, objetos afilados, calientes o incandescentes,
  - sustancias húmedas o líquidas,
  - materiales o gases inflamables o explosivos,
  - ceniza, hollín de estufas cerámicas e instalaciones de calefacción central,
  - polvo de tóner de impresoras y fotocopiadoras.

## Consejos y advertencias de seguridad

Este aspirador cumple las reglas reconocidas de la técnica y las correspondientes normas y disposiciones de seguridad.

- Este aparato puede ser utilizado por niños a partir de 8 años y por personas que presenten limitaciones de las facultades físicas, sensoriales o psíquicas o que carezcan de la experiencia y el conocimiento necesarios, siempre que sean supervisados por otra persona o que se les haya enseñado a utilizar la herramienta de forma segura y hayan comprendido los peligros que supone.

- Los niños no deben jugar con el aparato.
- Las tareas de limpieza y mantenimiento que correspondan al usuario no deben ser realizadas por niños sin supervisión.
- Mantener las láminas y bolsas de plástico fuera del alcance de los niños. => ¡Peligro de asfixia!

## Uso adecuado

- La conexión y puesta en funcionamiento del aspirador debe efectuarse de acuerdo con las indicaciones de la placa de características.
- No aspirar nunca sin la bolsa filtrante, el depósito de polvo, el filtro protector del motor o el filtro de salida. => ¡El aparato puede estropearse!
- No aspirar nunca con la boquilla y el tubo cerca de la cabeza. => ¡Peligro de lesiones!
- Para aspirar escaleras, el aparato tiene que quedar siempre por debajo del usuario.
- No usar el cable de alimentación de red ni el tubo flexible para llevar/transportar el aspirador.
- Si el cable de conexión a la red está dañado, para evitar riesgos lo debe sustituir el fabricante o su Servicio de Asistencia Técnica u otra persona igualmente cualificada.
- En caso de utilizar el aparato durante más de 30 minutos, extraer por completo el cable de conexión a la red.
- No tirar del cable para desenchufar el aparato de la red, sino de la clavija del enchufe.
- Durante la recogida automática del cable, prestar atención para que el enchufe no se dirija a personas, partes del cuerpo, animales u otros objetos. => Guiar el cable de conexión a la red con ayuda del enchufe.
- No colocar el cable de alimentación encima de bordes afilados ni aplastarlo.
- Extraer el enchufe antes de realizar cualquier trabajo en el aspirador.
- No poner en marcha el aspirador si presenta algún desperfecto. Extraer el enchufe en caso de avería.
- Para evitar riesgos, las reparaciones y el cambio de piezas del aspirador sólo deben ser llevados a cabo por el servicio de asistencia técnica autorizado.
- Proteger el aspirador de las inclemencias del tiempo, la humedad y fuentes de calor.
- No utilizar productos inflamables o que contengan alcohol en los filtros (bolsas filtrantes, filtro protector del motor, filtro de salida, etc.).
- El aspirador no ha sido diseñado para su empleo en obras.
  - => La aspiración de escombros puede provocar daños en el aparato.
- Desconectar el aparato y extraer el cable de conexión a la red cuando no se vaya a aspirar.
- Inutilizar inmediatamente los aparatos usados para poder eliminarlos según la normativa.

## ! Observaciones

El enchufe de red debe estar protegido mediante un fusible de 16 A como mínimo.

Si el fusible se activa al conectar el aparato, puede deberse a que hay otros aparatos conectados con un valor de conexión alto en el mismo circuito eléctrico. La activación del fusible se puede evitar ajustando el nivel más bajo de potencia antes de conectar el aparato, y aumentándolo luego.

## Indicaciones para eliminar el material de embalaje

### ■ Embalaje

El embalaje protege el aspirador de posibles desperfectos durante el transporte. Está compuesto por materiales no contaminantes y, por tanto, se pueden reciclar. Entregar los materiales del embalaje que ya no se necesiten en los centros de recogida para el sistema de reciclaje "punto verde".

### ■ Aparatos usados

Los aparatos usados contienen aún muchos materiales aprovechables. Por este motivo, entregar los aparatos usados en el comercio habitual o en el centro de reciclaje para su reaprovechamiento. Consultar las alternativas vigentes para la eliminación de residuos a su distribuidor o en el ayuntamiento de su municipio.

### ■ Eliminación de filtros y bolsas filtrantes

Los filtros y las bolsas filtrantes están fabricados con materiales respetuosos con el medio ambiente. Pueden eliminarse de forma normal, siempre y cuando no contengan ninguna sustancia que no pueda desecharse con la basura doméstica.

pt

Por favor, guarde o manual de instruções e junte-o ao aspirador sempre que o entregar a terceiros.

## Uso a que se destina

Este aspirador destina-se exclusivamente a uso doméstico, não devendo ser utilizado para fins industriais. Utilize o aspirador apenas de acordo com as instruções do presente manual. O fabricante não se responsabiliza por eventuais danos causados por uma utilização indevida ou erros de manuseamento.

Por isso, tenha em atenção as seguintes recomendações!

O aspirador só pode ser utilizado com:

- peças de substituição e acessórios ou acessórios especiais originais.

Para não comprometer a garantia, recomendamos que utilize o seu aparelho exclusivamente com sacos do pó originais.

### Para evitar ferimentos e danos, o aspirador não deve ser utilizado para:

- limpar pessoas ou animais.
- aspirar:
  - pequenos animais (por ex., moscas, aranhas, ...).
  - substâncias nocivas para a saúde, objectos pontiagudos, substâncias quentes ou incandescentes.
  - substâncias húmidas ou líquidas.
  - substâncias e gases facilmente inflamáveis ou explosivos.
  - cinzas, fuligem de lareiras e de instalações de aquecimento central.
  - pó de toner de impressão e cópia.

## Indicações de segurança

Este aspirador está em conformidade com as regras técnicas reconhecidas e cumpre as instruções de segurança aplicáveis.

■ Este aparelho não pode ser utilizado por crianças a partir dos 8 anos e pessoas com capacidades físicas, sensoriais ou mentais reduzidas ou que não disponham de experiência suficiente, excepto sob vigilância ou sob instruções específicas de utilização segura do aparelho, e desde que entendam os perigos resultantes da mesma.

■ Não deixe que crianças brinquem com o aparelho.

■ Não permita a limpeza e manutenção do aparelho pelo utilizador a crianças sem vigilância.

- Sacos de plástico e películas devem ser mantidos fora do alcance das crianças e eliminados.  
=> Existe perigo de asfixia!

## Utilização correta

- Ligue o aspirador e coloque-o em funcionamento apenas de acordo com a placa de características.
- Nunca aspire sem o saco do filtro ou o recipiente para o pó, nem sem o filtro de protecção do motor- e o filtro de exaustão.  
=> O aparelho pode ser danificado!
- Nunca aspire com o bocal ou com o tubo em zonas próximas da cabeça.  
=> Corre o perigo de se ferir!
- Aquando da aspiração em escadas, o aparelho tem de ficar sempre mais baixo em relação ao utilizador.
- Não utilize o cabo de alimentação e o tubo flexível para pegar no aspirador ou para o transportar.
- Quando o cabo de ligação à rede deste aparelho é danificado, tem de ser substituído pelo fabricante, pelo serviço de assistência técnica deste ou por uma pessoa analogamente qualificada, para evitar perigos.
- Retire o cabo de alimentação por completo no caso de uma utilização superior a 30 minutos.
- Para desligar o aspirador da corrente, não puxe pelo cabo de alimentação, mas sim pela ficha.
- Certifique-se de que, durante o enrolamento automático do cabo, a ficha não é projetada contra pessoas, partes do corpo, animais ou objetos. => Conduza o cabo de alimentação com o auxílio da ficha.
- Não deverá entalar o cabo de alimentação nem passá-lo sobre arestas vivas.
- Antes de efectuar quaisquer trabalhos no aspirador, desligue sempre a ficha da tomada.
- Se o aspirador estiver danificado, não o coloque em funcionamento. Em caso de anomalia, desligue a ficha da tomada.
- Para evitar a ocorrência de danos, as reparações e a substituição de peças no aspirador só podem ser efectuadas pelo Serviço de Assistência Técnica autorizado.
- Proteja o aspirador de intempéries e mantenha-o afastado de fontes de humidade e de calor.
- Não aplicar substâncias inflamáveis ou com álcool nos filtros (sacos de filtro, filtros de protecção do motor, filtros de saída do ar, etc.).
- O aspirador não é adequado para ser utilizado em obras de construção.  
=> A aspiração de entulho pode danificar o aparelho.
- Desligue o aparelho e retire a ficha da tomada quando não estiver a aspirar.
- No final da vida útil do aparelho deverá dar-lhe um destino adequado, a fim de poder ser eliminado de acordo com as normas em vigor.

## ! Atenção

A tomada tem de estar protegida por um disjuntor de, no mínimo, 16 A.

No caso de o disjuntor disparar ao ligar o aspirador, tal poderá dever-se ao facto de, no mesmo circuito eléctrico, estarem simultaneamente ligados outros electrodomésticos de potência elevada.

Pode evitar-se que o disjuntor dispare, regulando o aparelho para o nível de potência mais baixo antes de o ligar e seleccionando só depois um nível de potência mais elevado.

## Recomendações de eliminação

### ■ Embalagem

A embalagem protege o aspirador contra danos durante o transporte. Ela é feita de materiais amigos do ambiente, sendo, por isso, reciclável. Coloque os materiais de embalagem de que já não precisa nos ecopontos

### ■ Aparelhos usados

Os aparelhos usados contêm frequentemente materiais com valor. Por isso, no final de vida útil do aparelho, entregue-o ao seu vendedor ou a um centro de reciclagem para revalorização. Informe-se sobre os métodos actuais de reciclagem junto de um vendedor ou nos serviços municipalizados.

### ■ Eliminação de filtros e sacos de filtro

Os materiais que compõem os filtros e os sacos de filtro são amigos do ambiente. Estes podem ser eliminados junto com o lixo doméstico, desde que não contenham substâncias cuja eliminação por este meio seja proibida.

Παρακαλώ φυλάξτε τις οδηγίες χρήσης. Σε περίπτωση παράδοσης της ηλεκτρικής σκούπας σε τρίτους, δώστε παρακαλώ μαζί και τις οδηγίες χρήσης.

## Χρήση σύμφωνα με το σκοπό προορισού

Αυτή η ηλεκτρική σκούπα προορίζεται για χρήση στο σπίτι και όχι για επαγγελματικούς σκοπούς. Χρησιμοποιείτε την ηλεκτρική σκούπα αποκλειστικά σύμφωνα με τα στοιχεία σ' αυτές τις οδηγίες χρήσης. Ο κατασκευαστής δεν ευθύνεται για ενδεχόμενες ζημιές, που οφείλονται σε μη ενδεδειγμένη χρήση ή σε λάθος χειρισμό.

Γι' αυτό προσέξτε οπωσδήποτε τις ακόλουθες υποδείξεις!

Η ηλεκτρική σκούπα επιτρέπεται να χρησιμοποιείται μόνο με:

- Γνήσια ανταλλακτικά και αξεσουάρ ή γνήσια ειδικά αξεσουάρ.

Για να μην τεθεί σε κίνδυνο το δικαίωμα της εγγύησης, σας συνιστούμε να λειτουργείτε τη συσκευή σας μόνο με γνήσιες σακούλες σκόνης.

## Για την αποφυγή τραυματισμών και ζημιών, δεν επιτρέπεται να χρησιμοποιηθεί η ηλεκτρική σκούπα για:

- τη χρήση σε ανθρώπους ή ζώα.
- την απορρόφηση:
  - μικρών ζωντανών οργανισμών ( π.χ. μύγες, αράχνες, ...).
  - βλαβερών για την υγεία, κοφτερών, καυτών ή πυρακτωμένων υλικών.
  - υγρών ουσιών.
  - εύφλεκτων ή εκρηκτικών υλικών και αερίων.
  - στάχτης, αιθάλης από τζάκια και κεντρικές θερμάνσεις.
  - σκόνης μελανιού από εκτυπωτές και φωτοαντιγραφικά μηχανήματα.

## Υποδείξεις ασφαλείας

Αυτή η ηλεκτρική σκούπα ανταποκρίνεται στους αναγνωρισμένους κανόνες της τεχνικής και στους σχετικούς κανονισμούς ασφαλείας.

- Η συσκευή μπορεί να χρησιμοποιηθεί από παιδιά από 8 χρονών και πάνω και από άτομα με μειωμένες σωματικές, αισθητήριες ή διανοητικές ικανότητες ή έλλειψη εμπειρίας και / ή γνώσεων, όταν επιτηρούνται ή έχουν ενημερωθεί σχετικά με την ασφαλή χρήση της

συσκευής και έχουν κατανοήσει τους υπάρχοντες κατά τη χρήση κινδύνους.

- Τα παιδιά δεν επιτρέπεται να παίζουν με τη συσκευή.
- Ο καθαρισμός και η συντήρηση μέσω χρήστη δεν επιτρέπεται να εκτελείται από παιδιά χωρίς επιτήρηση.
- Οι πλαστικές σακούλες και οι μεμβράνες πρέπει να φυλάγονται μακριά από μικρά παιδιά και να αποσύρονται.  
=> Υπάρχει κίνδυνος ασφυξίας!

## Ενδεδειγμένη χρήση

- Συνδέστε στο ρεύμα και θέστε σε λειτουργία την ηλεκτρική σκούπα μόνο σύμφωνα με τα στοιχεία στην πινακίδα τύπου.
- Μην αναρροφάτε ποτέ χωρίς σακούλα φίλτρου ή δοχείο συλλογής της σκόνης, φίλτρο προστασίας του κινητήρα και φίλτρο εξόδου του αέρα.  
=> Η συσκευή μπορεί να υποστεί ζημιά!
- Μην αναρροφάτε ποτέ με το πέλμα και το σωλήνα αναρρόφησης κοντά στο κεφάλι.  
=> Υπάρχει κίνδυνος τραυματισμού!
- Κατά την αναρρόφηση σε σκάλες πρέπει η συσκευή να βρίσκεται πάντα κάτω από το χρήστη.
- Μη χρησιμοποιείτε το ηλεκτρικό καλώδιο και τον εύκαμπο σωλήνα για το κράτημα ή τη μεταφορά της ηλεκτρικής σκούπας.
- Όταν το καλώδιο σύνδεσης στο δίκτυο του ρεύματος αυτής της συσκευής υποστεί ζημιά, πρέπει να αντικατασταθεί από τον κατασκευαστή ή το εξουσιοδοτημένο σέρβις πελατών ή από ένα αντίστοιχα ειδικευμένο άτομο, για την αποφυγή επικινδύνων καταστάσεων.
- Σε περίπτωση μιας διάρκειας λειτουργίας πάνω από 30 λεπτά τραβήξτε το ηλεκτρικό καλώδιο εντελώς έξω.
- Για να αποσυνδέσετε τη συσκευή από το ηλεκτρικό δίκτυο, μην τραβάτε το ηλεκτρικό καλώδιο αλλά βγάλτε το φικ από την πρίζα.
- Κατά το αυτόματο τύλιγμα του καλωδίου προσέξτε, να μη χτυπήσει το φικ πάνω σε άτομα, μέρη του σώματος, ζώα ή αντικείμενα. => Οδηγείτε το ηλεκτρικό καλώδιο με τη βοήθεια του φικ.
- Μην τραβάτε το ηλεκτρικό καλώδιο πάνω από κοφτερές ακμές και μην το συνθλίβετε.
- Πριν από κάθε εργασία στην ηλεκτρική σκούπα τραβήξτε το φικ από την πρίζα.
- Μη θέσετε σε λειτουργία μια χαλασμένη ηλεκτρική σκούπα. Σε περίπτωση που παρουσιαστεί μια βλάβη, τραβήξτε το φικ από την πρίζα.
- Οι επισκευές και η αντικατάσταση των ανταλλακτικών στην ηλεκτρική σκούπα επιτρέπεται να πραγματοποιούνται μόνο από εξουσιοδοτημένο σέρβις πελατών.
- Προστατεύετε την ηλεκτρική σκούπα από τις καιρικές επιδράσεις, την υγρασία και τις πηγές θερμότητας.

- Μην τοποθετείτε κανένα εύφλεκτο υλικό ή υλικό που εμπεριέχει αλκοόλη στα φίλτρα (σακούλα φίλτρου, φίλτρο προστασίας του κινητήρα, φίλτρο εξόδου του αέρα κ.λπ.).
- Η ηλεκτρική σκούπα δεν είναι κατάλληλη για τη χρήση σε εργοτάξια.  
=> Η αναρρόφηση μπάζων μπορεί να οδηγήσει σε ζημιά της συσκευής.
- Απενεργοποιήστε τη συσκευή και τραβήξτε το φως από την πρίζα, όταν δε γίνεται αναρρόφηση.
- Καταστρέψετε αμέσως τις άχρηστες συσκευές, μετά παραδώστε τη συσκευή για μια απόσυρση σύμφωνα με τους κανονισμούς.

### ! Προσέξτε παρακαλώ

Η πρίζα του ρεύματος πρέπει να είναι ασφαλισμένη το ελάχιστο με μια ασφάλεια 16 Α.  
Εάν η ασφάλεια κατά την ενεργοποίηση της συσκευής «πέσει» μία φορά, μπορεί αυτό να οφείλεται στο γεγονός, ότι στο ίδιο κύκλωμα βρίσκονται συγχρόνως συνδεδεμένες και άλλες ηλεκτρικές συσκευές με υψηλή κατανάλωση ρεύματος.  
Το «πέσιμο» της ασφάλειας μπορεί να αποφευχθεί, ρυθμίζοντας πριν την ενεργοποίηση της συσκευής τη χαμηλότερη βαθμίδα ισχύος και επιλέγοντας στη συνέχεια μια υψηλότερη βαθμίδα ισχύος.

## Υποδείξεις για την απόσυρση

### ■ Συσκευασία

Η συσκευασία προστατεύει την ηλεκτρική σκούπα από ζημιά κατά τη μεταφορά. Αποτελείται από φιλικά προς το περιβάλλον υλικά και γι' αυτό είναι ανακυκλώσιμη. Παραδώστε τα υλικά συσκευασίας που δε χρειάζονται άλλο, στα σημεία συγκέντρωσης των υλικών ανακύκλωσης.

### ■ Παλιά συσκευή

Οι παλιές συσκευές περιέχουν πολλά ακόμα χρήσιμα υλικά. Γι' αυτό παραδίθετε την άχρηστη συσκευή σας σ' ένα ειδικό κατάστημα ή σ' ένα κέντρο ανακύκλωσης. Τους τρόπους απόσυρσης μπορείτε να τους πληροφορηθείτε στα ειδικά καταστήματα ή στις υπηρεσίες του δήμου σας.

### ■ Απόσυρση του φίλτρου και της σακούλας του φίλτρου

Τα φίλτρα και οι σακούλες των φίλτρων έχουν κατασκευαστεί από φιλικά προς το περιβάλλον υλικά. Εφόσον δεν περιλαμβάνουν ουσίες, που απαγορεύονται για τα οικιακά απορρίμματα, μπορούν να αποσυρθούν μαζί με τα κανονικά οικιακά απορρίμματα.

Kullanma kılavuzunu lütfen itinayla saklayınız. Elektrikli süpürgeyi başka birisine verecek olursanız, lütfen kullanma kılavuzunu da veriniz.

## Amaca uygun kullanüm

Bu elektrikli süpürge evde kullanım için üretilmiştir, sanayi ortamında kullanıma uygun değildir. Bu elektrikli süpürge sadece bu kullanma kılavuzunda verilen bilgilere göre kullanılmalıdır. Amaca uygun olmayan veya hatalı kullanımdan kaynaklanan muhtemel hasarlardan üretici sorumlu değildir ve sorumlu tutulamaz. Bu nedenle, lütfen aşağıdaki uyarılara kesinlikle dikkat ediniz!

Elektrikli süpürge sadece aşağıdaki parçalar ile kullanılmalıdır:

- Orijinal yedek parçalar, -aksesuarlar veya özel aksesuarlar.

Garantinin geçerliliğini bozmamak için cihazınızı yalnızca orijinal toz torbalarıyla kullanmanızı öneririz.

### Yaralanmaları ve hasarları önlemek için elektrikli süpürge şunlar için kullanılmamalıdır:

- İnsanların veya hayvanların temizlenmesi.
- Aşağıdaki cisim, madde veya pisliklerin emilerek temizlenmesi:
  - Küçük canlılar (örn. sinekler, örümcekler, ...).
  - Sağlığa zararlı, keskin kenarlı, sıcak veya kızdırılmış maddeler.
  - Nemli veya ıslak maddeler.
  - Kolay tutuşabilen veya patlayıcı maddeler ve gazlar.
  - Çini, sobalardaki kül, is ve merkezi ısıtma sistemleri.
  - Yazıcılardan veya fotokopi makinelerinden çıkan toner tozu.

## Güvenlik bilgileri

Bu elektrikli süpürge, geçerli teknik kurallara ve bilinen güvenlik yönetmeliklerine uygundur.

- Bu cihaz 8 yaşın altındaki çocuklar ve fiziksel, algısal veya mental yeteneklerinde eksiklikler olan veya tecrübe ve/veya bilgi eksikliği bulunan kişiler tarafından ancak, gözetim altında olmaları veya cihazın güvenli kullanımı hakkında bilgi sahibi olmaları veya olası tehlikeleri bilmeleri durumunda kullanılabilir.
- Çocukların cihaz ile oynamalarına izin verilmemelidir.

- Temizlik ve kullanıcı bakımı işlemleri gözetim altında olmayan çocuklar tarafından yürütülmemelidir.
- Plastik torbalar ve folyolar küçük çocukların ulaşamayacağı yerlerde saklanmalı ve imha edilmelidir.  
=> Boğulma tehlikesi söz konusudur!

## Usulüne uygun kullanım

- Elektrikli süpürge sadece tip etiketine uygun olarak bağlanmalı ve çalıştırılmalıdır.
- Filtre torbası veya toz haznesi, motor koruması ve dışarı üfleme filtresi olmadan asla süpürmeyiniz.  
=> Cihaz zarar görebilir!
- Asla süpürgeyi ağızla veya borusuyla insanların kafalarının yakınında kullanmayınız.  
=> Yaralanma tehlikesi söz konusudur!
- Merdivenlerdeki kullanım sırasında cihaz her zaman kullanıcının daha aşağıda bulunmalıdır.
- Şebeke bağlantı kablosu ve hortum, elektrikli süpürgeyi taşınması / nakli için kullanılmamalıdır.
- Bu cihazın elektrik bağlantı hattı zarar görmüşse herhangi bir tehlikeyi önlemek için hatlar bayi, müşteri hizmetleri veya aynı niteliğe sahip başka biri tarafından değiştirilmelidir.
- 30 dakikadan uzun çalışma sürelerinden sonra elektrik bağlantı kablosunu tamamen çekiniz.
- Cihazı şebekeden ayırmak için bağlantı kablosundan değil, aksine soketten çekilmelidir.
- Elektrik fişinin otomatik kablo çekme sırasında insanlara, insanların vücuduna, hayvanlara veya nesnelere hızla çarpmasına dikkat ediniz. => Elektrik bağlantı kablosunu fiş yardımıyla hareket ettiriniz.
- Şebeke bağlantı kablosu keskin kenarlar üzerinden geçirilmemeli ve kıvrılmamalıdır.
- Elektrikli süpürge yapacağınız tüm çalışmalardan önce fişi çekiniz.
- Hasar görmüş elektrikli süpürge çalıştırılmamalıdır. Bir arıza söz konusu olduğu zaman, elektrik fişini prizden çekip çıkarınız.
- Tehlikeli durumları engellemek için elektrikli süpürge-deki onarım ve yedek parça değişim işlemleri sadece yetkili müşteri hizmetleri tarafından yürütülmelidir.
- Elektrikli süpürge hava şartlarından, nemden ve sıcaklıktan korunmalıdır.
- Yanıcı ve alkol içeren maddeler filtre üzerine (filtre torbası, motor koruma filtresi, dışarı üfleme filtresi vb.) uygulanmamalıdır.
- Elektrikli süpürge inşaat işlerinde kullanım için uygun değildir.  
=> İnşaat artıklarının emilmesi cihazın zarar görmesine neden olabilir.
- Emiş yapılmayaacağı zaman cihazı kapatınız ve fişini çekiniz.
- Eskimiş cihazlar derhal kullanım dışı tutulmalı, daha sonra cihaz usulüne uygun bir şekilde imha edilmelidir.

## ! Lütfen dikkat

Şebeke soketi en az 16A'lık bir sigorta ile emniyete alınmış olmalıdır.  
Eğer cihaz çalıştırıldığında sigorta atacak olursa, bunun sebebi, cihaz ile birlikte yüksek elektrik bağlantı değerine sahip başka elektrikli cihazların da aynı anda elektrik devresinde bağlı ve devrede olması olabilir.  
Cihazın açılmasından önce en düşük güç kademesini ayarlamamız ve daha sonra daha yüksek bir güç kademesini seçmemiz durumunda, sigortanın devreye sokulması engellenebilir.

## İmha etmeye ilişkin uyarılar

### ■ Ambalaj

Ambalaj, elektrikli süpürgeyi nakliyat esnasında zarar görmeye karşı korur. Ambalaj çevreye zarar vermeyen malzemelerden ibarettir ve bu nedenle tekrar geri kazanılabilir. Almanya'da artık kullanılmayan ambalaj malzemelerini, »Grüner Punkt« adını taşıyan yeniden değerlendirme sisteminin toplama merkezlerine gönderiniz. Kendi ülkenizde veya bir merkez varsa, ambalaj malzemelerinizi bu merkezlere göndermenizi tavsiye ederiz.

### ■ Eski cihaz

Eski cihazlar birçok değerli malzemeler ihtiva eder. Bu nedenle, Almanya'da eski cihazınızı tekrar değerlendirilmesi için yetkili satıcıya veya bir geri kazanma veya dönüşüm merkezine verilir. Güncel giderme yöntemleri hakkında bilgi almak için lütfen yetkili satıcınıza veya oturduğunuz bölge belediyesine başvurunuz.

### ■ Filtrenin ve filtre torbasının imha edilmesi

Filtre ve filtre torbası çevreye zarar vermeyen malzemelerden üretilmiştir. Ev çöpleri için yasaklanmış maddeler içermediği sürece, normal ev çöpleri ile birlikte imha edilebilir.

Elektrikli süpürgeyi daha verimli kullanabilmeniz için dikkat etmeniz gereken hususlar:

- Bu cihazlar ev tipi kullanıma uygundur, endüstriyel (sanayi tipi) kullanıma uygun değildir.
- Süpürülecek yerin tipine göre motor gücünü ayarlayınız.
- Elektrikli süpürgeyi için her zaman orijinal yedek parça, aksesuar veya özel aksesuarları kullanınız.
- Eğer, cihazınızın toz torbalı ise;  
Mutlaka orijinal toz torbası kullanınız. (Filtre değişim göstergesinden toz torbasının doluluk oranı görülebilir. Bu durumda toz torbası yenisi ile değiştirilmelidir.
- Cihazınızın toz hazneli ise;  
Optimum temizlik sonuçları için güç ayar düğmesini maksimuma getiriniz. Sadece çok hassas malzemelerde gücü daha az ayarlamamız önerilir. (Her kullanım sonrasında bu hazne ve filtrelerinin temizlenmesi gerekir.)
- Elektrikli süpürgeyi sadece tip (etiket) levhasındaki gibi takın ve kullanın.
- Cihazı dikey konumdayken çalıştırmayınız.

Instrukcję użytkowania należy zachować. W przypadku przekazania odkurzacza innej osobie należy dołączyć instrukcję obsługi.

## Użytkowanie zgodne z przeznaczeniem

Odkurzacz przeznaczony jest do użytku w gospodarstwie domowym i nie nadaje się do celów przemysłowych. Odkurzacz należy użytkować wyłącznie zgodnie ze wskazówkami zawartymi w niniejszej instrukcji obsługi. Producent nie ponosi odpowiedzialności za ewentualne szkody powstałe w wyniku użytkowania niezgodnego z przeznaczeniem lub nieprawidłowej obsługi.

Z tego względu należy koniecznie przestrzegać następujących zaleceń!

Odkurzacz można eksploatować wyłącznie z:

- oryginalnymi częściami zamiennymi, oryginalnymi akcesoriami lub oryginalnym wyposażeniem dodatkowym.

W celu uniknięcia ryzyka utraty gwarancji zalecamy użytkowanie urządzenia wyłącznie z oryginalnymi workami na pył.

### Aby uniknąć uszkodzeń urządzenia lub skałeczeń, odkurzacza nie należy używać do:

- odkurzania ludzi i zwierząt,
- zasysania:
  - mikroorganizmów (np. much, pajaków itp.),
  - substancji szkodliwych dla zdrowia, o ostrych krawędziach, gorących lub żarzących się,
  - substancji wilgotnych lub płynnych,
  - łatwopalnych lub wybuchowych materiałów i gazów,
  - popiołu, sadzy z pieców kaflowych i instalacji centralnego ogrzewania,
  - pyłu tonerowego z drukarek i kopiarek.

## Wskazówki dotyczące bezpieczeństwa

Odkurzacz spełnia wymogi techniki oraz przepisy bezpieczeństwa.

- Urządzenie mogą obsługiwać dzieci w wieku powyżej 8 lat oraz osoby z ograniczonymi zdolnościami fizycznymi, sensorycznymi lub umysłowymi, a także osoby nie posiadające wystarczającego doświadczenia i/lub wiedzy, jeśli pozostają pod nadzorem lub zostały pouczone, jak bezpiecznie obsługiwać urządzenie i są świadome związanego z tym niebezpieczeństwa.

- Dzieci nie mogą bawić się urządzeniem.
- Czyszczenie i czynności konserwacyjne nie mogą być wykonywane przez dzieci bez nadzoru dorosłych.
- Opakowania foliowe należy przechowywać w miejscu niedostępnym dla małych dzieci lub wyrzucić.  
=> Istnieje niebezpieczeństwo uduszenia!

## Odpowiednie użytkowanie

- Odkurzacz należy podłączać i uruchamiać wyłącznie zgodnie z informacjami zawartymi na tabliczce znamionowej.
- Nigdy nie odkurzać bez worka lub pojemnika na pył, filtra zabezpieczającego silnik oraz filtra wylotu powietrza.  
=> Może to spowodować uszkodzenie urządzenia!
- W żadnym wypadku nie odkurzać szczotką ani dyszą w pobliżu głowy.  
=> Istnieje niebezpieczeństwo obrażeń ciała!
- Podczas odkurzania schodów urządzenie musi znajdować się niżej niż użytkownik.
- Nie używać przewodu zasilającego ani węża do przenoszenia/transportowania odkurzacza.
- Jeśli przewód zasilający urządzenia zostanie uszkodzony, musi zostać wymieniony przez producenta lub serwis producenta lub inną osobę z podobnymi kwalifikacjami, aby uniknąć zagrożenia.
- W przypadku użytkowania urządzenia dłużej niż przez 30 minut należy całkowicie wyciągnąć przewód zasilający.
- W celu odłączenia urządzenia od sieci ciągnąć za wtyczkę, a nie za przewód zasilający.
- **WNależy uważać, aby podczas automatycznego związania przewodu wtyczka nie obijała się o znajdujące się w pobliżu osoby, części ciała, zwierzęta lub przedmioty.** => Kontrolować przewód zasilający, trzymając za wtyczkę.
- Przewodu zasilającego nie wolno prowadzić po ostrych krawędziach ani zaciskać.
- Przed przystąpieniem do prac związanych z naprawą lub konserwacją odkurzacza należy wyciągnąć wtyczkę z gniazda sieciowego.
- Nie włączać uszkodzonego odkurzacza. W przypadku zakłócenia w pracy urządzenia należy wyciągnąć wtyczkę z gniazda sieciowego.
- W celu uniknięcia zagrożeń naprawy urządzenia oraz wymiana części w odkurzaczu mogą być wykonywane wyłącznie przez autoryzowany serwis.
- Odkurzacz należy chronić przed wpływem czynników atmosferycznych, wilgocią i źródłami ciepła.
- Unikać kontaktu filtrów (worek filtrujący, filtr zabezpieczający silnik, filtr wylotu powietrza itp.) z materiałami łatwopalnymi oraz zawierającymi alkohol.
- Odkurzacz nie nadaje się do stosowania na placach budowy.  
=> Odsysanie gruzu budowlanego może prowadzić do uszkodzenia urządzenia.

- Gdy odkurzacz nie jest używany, wyłączyć urządzenie i wyjąć wtyczkę z gniazda.
- Zużyte urządzenia należy bezzwłocznie doprowadzać do stanu nieprzydatności, a następnie przekazać je do utylizacji zgodnie z obowiązującymi przepisami.

### ! Uwaga

Gniazdo sieci energetycznej musi być zabezpieczone bezpiecznikiem o mocy co najmniej 16 A. Jeżeli w momencie włączania urządzenia zadziała bezpiecznik, może to być spowodowane tym, że równocześnie inne urządzenia elektryczne o większej mocy przyłączeniowej podłączone są do tego samego obwodu prądowego. Zadziałania bezpiecznika można uniknąć, ustawiając najniższy stopień mocy przed włączeniem urządzenia i wybierając wyższy stopień dopiero po jego włączeniu.

## Wskazówki dotyczące utylizacji

### ■ Opakowanie

Opakowanie chroni odkurzacz przed uszkodzeniem podczas transportu. Składa się ono z materiałów bezpiecznych dla środowiska naturalnego i z tego względu nadaje się do odzysku surowców wtórnych. Niepotrzebne materiały opakowaniowe należy oddać do punktów zbiórki surowców wtórnych.

### ■ Stare urządzenia

Stare urządzenia często zawierają pełnowartościowe materiały. Z tego względu wysłużone urządzenie należy oddawać dostawcy względnie do centrum odzysku surowców wtórnych do ponownego wykorzystania. Informację na temat aktualnie obowiązujących sposobów utylizacji można uzyskać w wyspecjalizowanym sklepie lub w urzędzie gminy.

### ■ Utylizacja filtrów i worków filtrujących

Filtry i worki filtrujące wykonane są z materiałów przyjaznych dla środowiska. Jeśli nie zawierają substancji szkodliwych lub niedozwolonych, można je wyrzucać z odpadami komunalnymi.

## hu

Kérjük, őrizze meg a használati utasítást. A porszívó továbbadásakor adja oda a használati utasítást is.

## Rendeltetésszerű használat

Ez a porszívó nem ipari célokra, hanem csak a háztartásban történő alkalmazásra készült. A porszívót kizárólag a használati utasítás előírásainak megfelelően használja. A gyártó nem felel az olyan esetleges károkkért, amelyek a nem rendeltetésszerű használat, vagy hibás kezelés következtében keletkeznek. Ezért feltétlenül tartsa be az alábbi utasításokat!

A porszívót csak:

- eredeti alkatrészekkel, -tartozékokkal vagy -különböztetett tartozékokkal használja.

A garanciális szolgáltatás érvényesítése érdekében javasoljuk, hogy a készüléket kizárólag eredeti porzsákkaal használja.

### Sérülések és károk elkerülése érdekében a porszívó nem használható a következő célokra:

- emberek vagy állatok leporosztatására
- a következők felszívására:
  - mikroorganizmusok és apró élőlények (pl. legyek, pókok...)
  - egészségre ártalmas, éles szélű, forró vagy forrásban lévő anyagok.
  - nedves vagy folyékony anyagok
  - gyúlékony vagy robbanékony anyagok és gázok.
  - hamu, korom cserépkályhából és központifűtésberendezésekből
  - nyomtatók és fénymásológó toneréből származó por.

## Biztonsági útmutató

Ez a porszívó megfelel a technika mai állása szerint elfogadott szabályoknak és az ide vonatkozó biztonsági előírásoknak.

- A készüléket 8 év feletti gyerekek és csökkent fizikai, érzékszervi vagy szellemi képességű, ill. tapasztalatlan személyek csak felügyelet mellett használhatják, illetve akkor, ha megtanulták a készülék biztonságos használatát és megértették az ebből eredő veszélyeket.
- Soha ne engedjen gyerekeket a készülékkel játszani.
- A tisztítást és a felhasználói karbantartást soha nem végezhetik gyerekek felügyelet nélkül.

- A műanyag zacskók és fóliák kisgyermekektől távol tartandók és ártalmatlanításuk szükséges.  
=> Fulladásveszély!

## Megfelelő használat

- A porszívót csakis a típustábla szerint csatlakoztassa és helyezze üzembe.
- Soha ne használja porzsák, ill. portartály, motorvédő szűrő és kifúvószűrő nélkül.  
=> A készülék károsodhat!
- Soha ne tartsa a szívófejet és a csövet a fej közelében porszívózás közben.  
=> Sérülésveszély!
- Lépcső porszívózásánál a készüléket a lépcsőn a munkát végző személyhez képest lejjebb kell elhelyezni.
- Ne húzza / szállítsa a porszívót a hálózati csatlakozókábelnél és a tömlőnél fogva.
- Ha a készülék hálózati csatlakozóvezetéke megsérül, a veszélyek elkerülése érdekében csak a gyártó, a vevőszolgálat vagy egy hasonlóan képzett személy cserélheti ki.
- Ha a működtetési idő meghaladja a 30 percet, a hálózati csatlakozókábelt teljesen húzza ki.
- Ne a csatlakozókábelnél, hanem a csatlakozó dugónál fogva húzza ki a készüléket a hálózatról.
- Ügyeljen arra, hogy az automatikus kábel-viszacsévélésnél a hálózati csatlakozódugó nehegyes részének, testrészeknek, állatoknak vagy tárgyakkal ütdődjön. => A hálózati csatlakozókábelt a csatlakozódugónál fogva vezesse.
- A hálózati csatlakozókábelt ne húzza át éles peremen és ne törje meg.
- Mielőtt bármilyen munkát elvégezne a porszívón, húzza ki a hálózati csatlakozódugót.
- Sérült porszívót ne helyezzen üzembe. Zavar esetén húzza ki a hálózati csatlakozódugót.
- A veszélyek elkerülése érdekében a porszívón csak erre felhatalmazott vevőszolgálat végezhet javításokat és alkatrészcserét.
- Óvja a porszívót az időjárás hatásaitól, nedvességtől és hőforrásoktól.
- Ne tegyen éghető vagy alkoholtartalmú anyagokat a szűrőre (porzsák, motorvédőszűrő, kifúvószűrő stb.).
- A porszívó nem alkalmas építkezéseken való alkalmazásra.  
=> Az építési törmelék felszívása a készülék sérüléséhez vezethet.
- Kapcsolja ki a készüléket és húzza ki a hálózati csatlakozódugót, ha nem porszívózik.
- A kiselejtezett készüléket azonnal tegye használhatatlanná, ezután végezze el szakszerű ártalmatlanítását.

## ! Kérjük, vegye figyelembe az alábbiakat

A hálózati csatlakozóaljzatot legalább 16 A-es biztosítéknak kell védenie.

Ha a biztosíték a készülék bekapcsolásakor egyszer kioldana, annak az lehet az oka, hogy egyidejűleg más nagy áramfelvételű elektromos készülék is ugyanarra az áramkörre lett csatlakoztatva.

A biztosíték kioldása elkerülhető, ha a készüléket bekapcsolás előtt a legalacsonyabb teljesítményfokozatra állítja, majd működés közben kapcsolja fokozatosan magasabb teljesítményfokozatra.

## Környezetvédelmi tudnivalók

### ■ Csomagolás

A csomagolás védi a porszívót a szállítás során keletkező sérülésektől. A csomagolás környezetbarát anyagokból készült, és ezért újrafeldolgozásra alkalmas. A továbbiakban már nem szükséges csomagolóanyagot helyezni el a szelektív gyűjtőhelyek megfelelő tárolóiban.

### ■ Régi készülék

A régi készülék még sok értékes anyagot tartalmaz. Ezért kiselejtezett készülékét adja le újrahasznosításra kereskedőjénél vagy egy MÉH-telepen. Az aktuális ártalmatlanítási lehetőségekről érdeklődjön kereskedőjénél vagy a helyi önkormányzatnál.

### ■ A szűrő és a porzsák ártalmatlanítása

A szűrő és a porzsák környezetet nem károsító anyagokból készültek. Amennyiben nem tartalmaznak olyan anyagokat, melyeket tilos a háztartási hulladékba helyezni, a szokásos háztartási hulladékkal együtt ártalmatlaníthatja.

Моля указанията за ползване да бъдат съхранявани. При предаване на прахосмукачката на трети лица моля да бъдат предавани и указанията за ползване.

## Използване по предназначение

Тази прахосмукачката е предвидена изключително само за ползване в домакинството, а не за професионални цели. Използвайте прахосмукачката само в съответствие с данните на това указание за начина на употреба. Производителят не носи отговорност за евентуални повреди, причинени от използване не по предназначение или неправилно обслужване.

Поради това моля непременно съблюдавайте следните указания!

Прахосмукачката може да работи само с:

- Оригинални резервни части, консумативи или специални принадлежности.

За да не се нарушава гаранцията, ние препоръчваме използване на Вашия уред само с оригинални торбички за прах.

### За да се предотвратят наранявания и повреди, прахосмукачката не трябва да се използва за:

- Изсмукване на прах от хора или животни.
- Всмукване на:
  - малки живи същества (напр. мухи, паяци, ...).
  - вредни за здравето, горещи или горящи вещества или предмети с остри ръбове.
  - влажни или течни вещества.
  - лесно запалими или експлозивни вещества и газове.
  - пепел, сажди от кахлени печки и инсталациите на централното парно отопление.
  - прах от тонер от принтери и копирни машини.

## Указания за безопасност

Тази прахосмукачка отговаря на признатите правила на техниката и на съответните правила на техниката за безопасност.

- Уредът може да се ползва от деца на повече от 8 години и от лица с намалени физически, сетивни или умствени способности или липса на опит и / или знания, ако те биват контролирани или са инструктирани относно безопасната употреба на уреда и са разбрали произтичащите вследствие на това опасности.
- Децата не трябва да играят с уреда.

- Почистване и поддържане не трябва да се извършва от деца без наблюдение.
- Пластмасови торби и фолия трябва да се съхраняват на места недостъпни за малки деца и да се унищожават.  
=> Съществува опасност от задушаване!

## Правилно използване

- Включвайте към електрическата мрежа и работете с прахосмукачката само съгласно фирмена табелка.
- Никога не изсмуквайте прах без филтърна торба, респ. контейнер за прах, защита на мотора - и издухващ филтър.  
=> Прахосмукачката може да се повреди!
- Никога не смучете с дюзата и тръбата в близост до главата.  
=> Има опасност от нараняване!
- При изсмукване на праха от стълбище уредът трябва винаги да се намира по-ниско от работещия с него.
- Не използвайте кабела за мрежово захранване и маркува за носене / транспортиране на прахосмукачката.
- Ако проводникът за свързване към мрежата на този уред се повреди, трябва да се смени от производителя или неговия сервиз или лице с подобна квалификация, за да се избегнат опасности.
- Изтегляйте докрай електрическия кабел при работа за повече от 30 минути.
- Не тепелте за захранващия кабел, а за щепсела, за да изключите уреда от мрежата.
- Внимавайте щепселът да не удря хора, части от тялото, животни или предмети при автоматичното прибиране на кабела. => Водете електрическия кабел с помощта на щепсела.
- Не прекарвайте кабела за мрежово захранване през остри ръбове и не го притискайте.
- Преди всички работи по прахосмукачката извадете щепсела от мрежата.
- Не работете с повредена прахосмукачка. При появяване на неизправности извадете щепсела от мрежовия контакт.
- За да избегнете опасности, ремонтите и смяната на резервни части на прахосмукачката трябва да се извършват само от оторизиран сервиз.
- Пазете прахосмукачката от външни климатични влияния, влага и източници на топлина.
- Не поставяйте върху филтрите възпламеняеми или съдържащи алкохол материали (филтърни торби, защитен филтър на мотора, издухващ филтър и т.н.).
- Прахосмукачката не е подходяща за работа на строителни площадки.  
=> Засмукване на строителни отпадъци може да доведе до повреда на уреда.

- Изключете уреда и изтеглете щепсела, когато не смучете.
- Излезлите от употреба уреди трябва веднага да станат неизползваеми, след това уредът трябва да се предаде за унищожаване съобразно изискванията.

### **! Моля имайте предвид**

Мрежовият контакт трябва да е осигурен с предпазител най-малко 16А. Ако при включване на уреда предпазителът се задейства, то причината за това може да бъде, че в същата електрическа верига едновременно са включени и други електрически уреди с голяма обща консумирана мощност. Задействането на предпазителя може да се избегне, като преди включване на уреда настроите най-ниската степен на мощност и едва след това изберете по-висока степен на мощност.

## **Указания за унищожаване**

### **■ Опаковка**

Опаковката пази прахосмукачката от повреди по време на транспортиране. Тя е направена от благоприятни за околната среда материали и поради това може да бъде рециклирана. Изхвърляйте ненужните Ви вече опаковъчни материали на местата за събиране за системата за повторно използване "Зелена точка".

### **■ Стар уред**

Старите прахосмукачки често все още съдържат ценни материали. За това предайте Вашата стара прахосмукачка на Вашия продавач или в един от центровете за рециклиране за повторно използване. Информация за актуалните начини за унищожаване Ви можете да получите от Вашия търговец или във Вашия общински съвет.

### **■ Унищожаване на филтри и филтърни торби**

Филтрите и филтърните торби са произведени от екологични материали. В случай, че те не съдържат субстанции, забранени за битовите отпадъци, можете да ги унищожавате заедно с нормалните битови отпадъци.

Сохраните инструкцию по эксплуатации. При передаче пылесоса новому владельцу не забудьте передать также инструкцию по эксплуатации.

## **Указания по использованию**

Данный пылесос предназначен для уборки бытовых помещений, он не подходит для промышленного использования. Используйте пылесос только согласно приведенным в инструкции по эксплуатации указаниям. Изготовитель не несёт ответственности за повреждения, полученные в результате использования пылесоса не по назначению или неправильного обращения с ним. Поэтому обязательно соблюдайте указания, приведенные ниже!

Для пылесоса необходимо использовать только:

- Оригинальные запасные части, принадлежности или специальные принадлежности.

Для того чтобы не нарушить условия гарантийного обслуживания, мы рекомендуем использовать устройство только с оригинальными мешками для пыли.

### **Во избежание травм и повреждений пылесос нельзя использовать для :**

- чистки людей и животных;
- всасывания:
  - насекомых (например, мух, пауков, ...);
  - вредных для здоровья веществ, острых, горячих или раскалённых предметов;
  - мокрых предметов и жидкостей;
  - легковоспламеняющихся или взрывчатых веществ и газов;
  - пепла, сажи из кафельных печей и систем центрального отопления;
  - тонера из принтеров или копировальных аппаратов.

## **Правила техники безопасности**

Данный пылесос соответствует общепризнанным техническим требованиям и специальным правилам техники безопасности.

- Использование пылесоса детьми старше 8 лет и лицами с ограниченными физическими или умственными способностями, а также лицами, не имеющими опыта обращения с подобным оборудованием, допускается только под присмотром или после инструктажа по безопасному

использованию прибора и осознания данными лицами опасностей, связанных с его эксплуатацией.

- Детям запрещено играть с прибором.
- Чистка и уход не должны производиться детьми без присмотра.
- Пластиковые мешки и полимерную плёнку храните и утилизируйте в недоступном для детей месте.  
=> Опасность удушья!

## Правильное использование

- Подключение к электросети и включение пылесоса должно производиться только с учётом данных типовой таблички.
- Никогда не используйте пылесос без сменного пылесборника либо контейнера для сбора пыли, моторного и выпускного фильтров.  
=> Пылесос может быть повреждён!
- Не подносите всасывающую насадку и трубку к голове.  
=> Это может привести к травме!
- При уборке лестницы пылесос всегда должен находиться ниже пользователя.
- Не используйте сетевой кабель и шланг для переноски /транспортировки пылесоса.
- Во избежание опасности замена поврежденного сетевого кабеля данного прибора может быть выполнена только производителем или авторизованной им сервисной службой либо лицом, имеющим аналогичную квалификацию.
- При продолжительности эксплуатации более 30 минут сетевой кабель необходимо полностью вытянуть.
- При отсоединении прибора от электросети всегда беритесь рукой за вилку, а не за сетевой кабель.
- Перед автоматическим сматыванием сетевого кабеля убедитесь в том, что его штекер не цепляется за людей, части тела, животных или другие объекты. => Отсоедините сетевой кабель от электросети, потянув за штекер.
- Следите за тем, чтобы сетевой кабель не был зажат и не попал на острые края предметов.
- Перед выполнением любых операций по ремонту и техническому обслуживанию пылесоса отсоединяйте его от электросети.
- Не пользуйтесь неисправным пылесосом. При возникновении неисправности вынимайте вилку из розетки.
- Во избежание опасности все работы по ремонту и замене деталей пылесоса следует выполнять только в авторизованной сервисной службе.
- Защищайте пылесос от воздействия неблагоприятных метеорологических условий, влажности и источников тепла.
- Не подвергайте фильтры (сменный пылесборник, моторный фильтр, выпускной фильтр и т. д.) воздействию воспламеняющихся или спиртосодержащих веществ.

- Пылесос не предназначен для эксплуатации на строительных объектах.  
=> При засасывании строительного мусора пылесос может выйти из строя.
- После окончания эксплуатации выключите прибор и сматывайте сетевой кабель.
- Отслужившие приборы сделайте непригодными для дальнейшего использования, а затем утилизируйте в соответствии с действующими правилами.



### Внимание:

Сетевая розетка должна быть защищена предохранителем не менее чем на 16А. При включении прибора предохранитель может сразу сработать, если одновременно в данную электрическую цепь включены другие приборы с большой общей потребляемой мощностью. Срабатывание предохранителя можно предотвратить, если перед включением прибора установить минимальную мощность, а затем постепенно увеличить её.

## Инструкция по утилизации

### Упаковка

Упаковка служит для защиты пылесоса от повреждений при транспортировке. Она изготовлена из экологически чистых материалов, поэтому её можно использовать для вторичной переработки. Использованные упаковочные материалы относите в пункты приёма вторсырья.

### Отслужившие приборы

Отслужившие приборы являются ценным сырьем для дальнейшего использования. Поэтому отслуживший прибор следует отнести дилеру или в пункт приёма вторсырья для дальнейшей утилизации. Информация о возможности утилизации находится у дилера или в местной администрации.

### Утилизация фильтров и сменного пылесборника

Фильтры и сменный пылесборник изготовлены из экологически безвредных материалов. Если они не содержат в себе никаких веществ, запрещённых к утилизации с бытовым мусором, то вы можете утилизировать их вместе с бытовым мусором.

Vă rugăm să păstrați instrucțiunile de utilizare. În cazul predării aspiratorului unei terțe persoane vă rugăm să înmânați totodată și instrucțiunile de utilizare.

## Utilizare conform destinației

Acest aspirator este destinat utilizării în gospodărie, nu și în scopuri profesionale. Utilizați aspiratorul numai conform indicațiilor din aceste instrucțiuni de utilizare. Producătorul nu e responsabil pt eventualele deteriorări intervenite ca urmare a utilizării necorespunzătoare sau a operării greșite.

De aceea vă rugăm să respectați următoarele indicații! Aspiratorul poate fi utilizat numai cu:

- piese de schimb originale, -accessorii sau -accessorii speciale.

Pentru a nu compromite garanția, recomandăm folosirea aparatului numai cu saci de praf originali.

Pentru a evita accidentele sau daunele, aspiratorul nu trebuie folosit pentru:

- aspirarea oamenilor sau animalelor.
- aspirare următoarelor:
  - vietăți mici (de ex. muște, păianjeni, ...).
  - substanțe vătămătoare pentru sănătate, contondente, fierbinți sau incandescente.
  - substanțe umede sau lichide.
  - substanțe și gaze ușor inflamabile sau explozive.
  - Cenușă, funingine din sobe de teracotă și instalații de încălzire centrală.
  - toner din imprimatoare și copiatoare.

## Instrucțiuni de siguranță

Acest aspirator corespunde regulamentelor recunoscute ale tehnicii și dispozițiilor de securitate în vigoare.

- Aparatul poate fi folosit de copii începând cu vârste de 8 ani și de persoane cu dizabilități fizice, senzoriale sau mentale sau fără experiență și / sau cunoștințe, dacă acestea sunt supravegheate sau au fost instruite asupra folosirii în siguranță a aparatului și pericolelor care pot rezulta.
- Copiii nu au voie să se joace cu aparatul.
- Curățarea și întreținerea curentă efectuată de utilizator nu sunt permise copiilor fără supraveghere.

- Pungile de plastic și foliile trebuie să nu fie la îndemâna copiilor și trebuie evacuate ca deșeu.  
=> Pericol de asfixiere!

## Utilizare corespunzătoare

- Racordați și puneți în funcțiune aspiratorul numai conform datelor de pe plăcuța de identificare.
- Nu aspirați niciodată fără sacul filtrant, respectiv fără recipientul de praf, filtrul de protecție a motorului și filtrul pentru aerul evacuat.  
=> Aparatul poate fi deteriorat!
- Evitați întotdeauna aspirarea cu duza și tubul în apropierea capului. => Pericol de rănire!
- La aspirarea pe trepte, aparatul trebuie să stea întotdeauna sub nivelul utilizatorului.
- Nu folosiți cablul de legătură la rețea și furtunul pentru a purta/ transporta aspiratorul.
- În cazul în care conductorul de legătură la rețea al acestui aparat este deteriorat, el trebuie să fie înlocuit de producător sau de unitățile sale service sau de o persoană având calificare similară, pentru a se evita apariția de pericole.
- Scoateți complet cablul de racordare la rețea dacă se folosește aspiratorul pe o perioadă mai mare de 30 de minute.
- Nu trageți de cablul de racord, ci de fișă pentru a scoate aparatul din priză de rețea.
- Aveți grijă ca ștecărul să nu se lovească de persoane, părți ale corpului, animale sau obiecte la retractarea automată. => Ghidați cablul de racordare la rețea cu ajutorul ștecărului.
- Nu trageți și nu striviți cablul de legătură la rețea peste muchii ascuțite.
- Scoateți aspiratorul din priză înaintea oricărei lucrări la el.
- Nu puneți în funcțiune un aspirator dacă este deteriorat. În cazul existenței unui deranjament scoateți ștecherul din priză.
- Pentru a evita pericolele, reparațiile și schimbarea de piese la aspirator sunt permise numai unităților service autorizate.
- Protejați aspiratorul de influențele atmosferice, umiditate și surse de căldură.
- Nu așezați pe filtru materiale inflamabile sau care conțin alcool (saci de filtru, filtre de protecție a motoarelor, filtre de suflare etc.).
- Aspiratorul nu este adecvat pentru utilizare pe șantier.  
=> Aspirarea de moloz poate să conducă la deteriorarea aparatului.
- Opriți aspiratorul și scoateți ștecărul din priză atunci când nu aspirați.
- Distrugeți imediat aparatele ieșite din uz, apoi depuneți-le la centrele de reciclare.

## ! **Луаți în considerare**

Priza de rețea trebuie să aibă o siguranță de minim 16A.

În cazul în care siguranța se declanșează la conectarea aparatului, atunci acest lucru se poate datora faptului că mai multe aparate electrice, cu o putere mare, sunt racordate în același timp la același circuit electric.

Declanșarea siguranței este evitabilă dacă reglați înainte de conectarea aparatului cea mai scăzută treaptă de putere și numai după aceea selectați o treaptă de putere mai ridicată.

## **Indicații asupra îndepărtării ambalajului și aparatului scos din uz**

### ■ **Ambalajul**

Ambalajul protejează aspiratorul împotriva deteriorării pe timpul transportului. Ambalajul este fabricat din materiale ecologice și este de aceea reciclabil. Predați materialele de ambalaj care nu mai sunt necesare la punctele de colectare a deșeurilor.

### ■ **Aparatul scos din uz**

Aparatele vechi conțin încă multe materiale valorificabile. De aceea predați aparatul dumneavoastră, scos din uz, magazinului comercial, respectiv unui centru de reciclare pentru revalorificare. Vă rugăm să solicitați informații în privința căilor actuale de îndepărtare a ambalajelor și aparatelor scoase din uz la un magazin de specialitate sau la administrația comunală din localitatea dumneavoastră.

### ■ **Evacuarea ca deșeu a filtrului și a sacului de filtrare**

Filtrul și sacul de filtrare sunt produse din materiale ecologice. Deoarece nu conțin substanțe interzise în gunoii menajer, pot fi evacuate ca deșeu împreună gunoii menajer obișnuit.

Instrucțiunea pentru exploatarea trebuie să fie păstrată. Dacă pilososa este transmisă nouului proprietar, trebuie să fie transmisă și această instrucțiune.

## **Zastosuвання за призначенням**

Цей пилосос призначений тільки для побутового, а не для професійного використання. Використовуйте пилосос відповідно до даної інструкції з експлуатації. Виробник не відповідає за можливі пошкодження, завдані внаслідок неналежного використання пилососа або його неправильного обслуговування. Ретельно виконуйте наведені далі настанови! Пилосос може використовуватись тільки з:

- фірмовими запасними частинами, приладдям або спеціальним обладнанням.

Для того щоб не порушити умови гарантійного обслуговування, ми рекомендуємо використовувати пристрій тільки з оригінальними мішками для пилу.

### **Щоб уникнути травм та пошкоджень, пилосос не можна застосовувати для :**

- чищення людей чи тварин;
- відсмоктування:
  - дрібних живих істот (наприклад, мух, павуків ...),
  - шкідливих для здоров'я речовин, гострих, гарячих або розжарених предметів,
  - вологих або рідких речовин,
  - легкозаймистих або вибухонебезпечних матеріалів, зокрема газів,
  - попелу з печей або пристроїв центрального опалення,
  - тонерного порошку з принтерів або ксероксів.

## **Техніка безпеки**

Цей пилосос відповідає встановленим правилам щодо технічних засобів та належним стандартам з техніки безпеки.

- Діти до 8 років, особи з фізичними чи розумовими вадами або особи, які не мають достатнього досвіду та знань, можуть користуватися приладом, лише якщо знаходяться під наглядом або навчені правильному користуванню пилососом та усвідомлюють можливі ризики.
- Дітям заборонено гратися з приладом.
- Дітям забороняється без нагляду проводити очищення або користувацьке обслуговування.

- Пластикові пакети та фольгу необхідно зберігати й утилізувати поза досяжністю маленьких дітей.  
=> Небезпека задихнутись!

## Правильне використання

- Підключення пилососу до електромережі та його експлуатація повинна здійснюватись тільки відповідно до даних паспортної таблиці.
- Ніколи не використовуйте пилосос без пилозбірника чи контейнера для пилу, захисного та випускного фільтру.  
=> Пилосос може бути пошкоджений!
- Не підносьте всмоктувальну насадку і трубку до голови. => Це може призвести до травмування!
- Прибираючи сходи, завжди розташуйте прилад нижче за себе.
- Заборонено переносити або пересувати пилосос за кабель живлення чи шанг.
- Для уникнення небезпечних ситуацій, роботи по заміні пошкодженого мережного кабелю даного приладу можуть бути виконані тільки виробником, авторизованою сервісною службою або особою, що має аналогічну кваліфікацію.
- При тривалості експлуатації більше 30 хвилин, кабель електроживлення необхідно повністю витягнути.
- При від'єднанні від мережі ніколи не тягніть за кабель живлення, тримайте його тільки за вилаку.
- Перед автоматичним змотуванням кабелю електроживлення переконайтеся в тому, що його штекер не чіпляється за людей, частини тіла, тварин чи інші об'єкти. => Від'єднайте кабель електроживлення від мережі, потягнувши за штекер.
- Слідкуйте, щоб кабель живлення не перегинався через гострі краї та ніде не був затиснутий.
- Перед будь-якими роботами з технічного обслуговування пилососа від'єднайте його від електромережі.
- Не використовуйте несправний пилосос. При виявленні несправності від'єднайте пилосос від електромережі.
- Для запобігання можливій небезпеці, ремонт та заміну запчастин пилососу повинен здійснювати лише сертифікований технічний персонал.
- Пилосос слід захищати від впливу несприятливих кліматичних умов, вологі, джерел тепла.
- Фільтри та пилозбірники (пилосбірник, захисний фільтр мотора, випускний фільтр тощо) не повинні вступати в контакт із легкозаймистими або спиртовмісними сполуками.
- Пилосос не призначений для використання при будівельних роботах.  
=> Збирання будівельного сміття може призвести до пошкодження пилососа.
- Після закінчення експлуатації, вимкніть прилад і змотайте кабель електроживлення.
- Прилад, що відпрацював свій термін експлуатації, приведіть в неробочий стан і передайте для належної утилізації.

## ! Увага

Пилосос слід вмикати тільки в розетку з встановленим запобіжником не менш як на 16 А. Якщо запобіжник спрацює одразу після вмикання пилососу, це може означати, що до цієї мережі приєднані ще якісь електроприлади з високою споживаною потужністю. Щоб попередити спрацювання запобіжника, вмикайте прилад на мінімальну потужність, а потім поступово збільште її.

## Настанови щодо видалення відходів

### ■ Упаковка

Упаковка захищає пилосос від пошкодження під час транспортування. Вона виготовлена з екологічно чистих матеріалів та може перероблюватися. Непотрібні пакувальні матеріали здайте в пункт приймання вторсировини.

### ■ Відпрацьовані прилади

Старі прилади містять ще багато цінних матеріалів. Тому прилад, строк експлуатації якого закінчився, слід здати або продати, або на спеціальний пункт приймання для подальшої переробки. За роз'ясненнями щодо утилізації звертайтеся до продавця або місцевих компетентних органів.

### ■ Утилізація фільтрів та пилозбірників

Фільтри та пилозбірники виготовлені з екологічно чистих матеріалів. Вони можуть утилізуватись як побутове сміття, якщо в них не містяться недопустимі для цього речовини.

## إرشادات التخلص من المخلفات

### ■ عبوة التغليف

تعمل عبوة التغليف على حماية المكتسبة من التعرض للضرر أثناء نقلها. وهي مكونة من مواد صديقة بالبيئة، لذا يمكن إعادة تدويرها. تخلص من مواد التغليف التي لم تعد هناك حاجة إليها بتسليمها إلى مستودعات التجميع التابعة لنظام إعادة استغلال المخلفات «Grüner Punkt» (النقطة الخضراء).

### ■ المكائس القديمة

تحتوي المكائس القديمة على الحديد من المواد ذات القيمة. لذلك قم بتسليم مكنتك المستهلكة إلى التاجر الذي اشتريتها منه أو إلى أحد مراكز إعادة التدوير، حتى يتم إعادة الانتفاع بها مرة أخرى. للاستعلام عن أحدث سبل تكمين المواد والأجهزة القديمة توجه إلى التاجر الذي تتعامل معه أو إلى إدارة البلدية.

### ■ التخلص من الفلتر وكيس الفلتر

الفلتر وكيس الفلتر مصنوعان من مواد غير ضارة بالبيئة. وطالما أنهما لا يحتويان على أية مواد يُحظر إلقاءها ضمن القمامة المنزلية، فإنه يمكن التخلص منهما ضمن القمامة المنزلية العادية.

■ يجب حفظ الأكياس البلاستيكية والرقاقات بعيدا عن متناول الأطفال والتخلص منها.

<= وإلا فيسيكون هناك خطر الاختناق!

### الاستخدام الصحيح

- يجب دائما توصيل المكنسة وتشغيلها وفقاً للبيانات المحددة في لوحة الصنع.
- لا تقم أبداً بالشفط بدون كيس الفلتر أو وعاء الأتربة أو فلتر حماية المحرك، وقلتر الطرد.
- <= قد يتعرض الجهاز للضرر!
- لا تقم أبداً بالشفط باستخدام فوهة التنظيف والماسورة بالقرب من الرأس.
- <= وإلا فيسيكون هناك خطر من التعرض للإصابة!
- عند تشغيل المكنسة على الدرج (السلم) يجب أن تكون دائما في مستوى أدنى من مستوى المستخدم.
- لا يجوز استخدام كابل الكهرباء أو الخرطوم لحمل/نقل المكنسة.
- في حالة تعرض كابل الكهرباء الخاص بالجهاز للضرر، فإنه يجب استبداله عن طريق الجهة الصانعة أو مركز خدمة العملاء التابع لها أو على يد شخص مؤهل بنفس القدر، وذلك تجنباً للخطر.
- في حالة التشغيل لمدة تزيد على 30 دقيقة اسحب كابل التوصيل الكهربائي بالكامل للشارج.
- لفصل المكنسة عن التيار الكهربائي لا تجذب كابل الكهرباء، بل اجذب القابض.
- احرص على مراعاة ألا يندفع القابض الكهربائي باتجاه أفراد أو أجزاء من الجسم أو حيوانات أو أغراض عند السحب الأوتوماتيكي للكابل. <= قم بتوجيه كابل التوصيل الكهربائي بواسطة القابض الكهربائي.
- لا تمرر كابل الكهرباء على حواف حادة أثناء سحبه ولا تجعله يتعرض للاحتكاك.
- قبل القيام بأية أعمال على المكنسة افصل القابض الكهربائي عن مصدر التيار.
- لا تقم بتشغيل المكنسة إذا كان بها تلف. وفي حالة ظهور أي خلل افصل القابض الكهربائي عن مصدر التيار.
- لتجنب التعرض للأخطار لا يجوز أن تتم عمليات الإصلاح واستبدال قطع غير المكنسة إلا لدى مركز خدمة العملاء المعتمد.
- يجب حماية المكنسة من تأثير عوامل الطقس والرطوبة ومصادر الحرارة.
- لا تضع أية مواد قابلة للاشتعال أو تحتوي على كحول على الفلاتر (كيس الفلتر، فلتر حماية المحرك، فلتر الطرد وخلافه).
- المكنسة غير مناسبة للاستخدام في أماكن البناء.
- <= شطف مخلفات البناء قد يؤدي إلى تعرض المكنسة للضرر.
- أوقف الجهاز واسحب القابض الكهربائي في حالة عدم القيام بالشفط.
- يلزم على الفور تعطيل الأجزاء القديمة المستعملة وجعلها غير صالحة للاستخدام ثم التخلص منها بعد ذلك بالطرق الصحيحة المفردة.

### ! انتبه من فضلك

يجب أن يكون المقيس مؤمناً بمصهر ١٦ أمبير على الأقل.  
إذا حدث أن احترق المصهر ذات مرة عند تشغيل المكنسة، فقد يكون ذلك بسبب وجود أجهزة كهربائية أخرى ذات استهلاك عال للتيار متصلة بنفس الدائرة الكهربائية في نفس الوقت.  
يمكن تفادي احتراق المصهر الكهربائي، وذلك بضبط المكنسة على أدنى درجة للشفط قبل تشغيلها ثم اختيار درجة شفط أعلى بعد ذلك.

تطويرها خصيصاً لمكنتك لتحقيق أفضل نتيجة تنظيف ممكنة.  
يرجى الاحتفاظ بدليل الاستخدام، في حالة إعاة المكنسة لشخص آخر، يرجى إعطاؤه دليل الاستخدام معها.

### الاستخدام المطابق للتعليمات

هذه المكنسة مخصصة للاستخدام المنزلي، وليست مخصصة للاستخدام في أغراض تجارية. يجب أن يتم استخدام المكنسة طبقاً للتعليمات المذكورة في إرشادات الاستخدام هذه فقط. فالجهة الصانعة غير مسؤولة عن الأضرار التي قد تنتج عن الاستخدام غير المطابق للتعليمات أو الاستعمال الخاطئ.  
لذلك يرجى الالتزام التام بالإرشادات التالية!  
لا يجوز استعمال المكنسة إلا مع استخدام:  
قطع الغيار الأصلية أو الملحقات التكميلية الأصلية أو الملحقات التكميلية الخاصة بالأصلية  
لتجنب المجازفة بحقوق وخدمات الضمان، ننصح بتشغيل جهازك مع استخدام أكياس الفلتر الأصلية فقط.

لتجنب حدوث إصابات أو أضرار لا يجوز استخدام المكنسة للأغراض التالية:

- تنظيف الأشخاص أو الحيوانات.
- شطف:
- الحشرات الصغيرة (مثل الذباب والعناكب وخلافه،...).
- المواد الصلابة بالصلحة أو الساخنة أو الملتصقة أو الأجسام حادة الحواف.
- المواد الرطبة أو الساائلة.
- الغازات والمواد سريعة الاشتعال أو المتفجرة.
- الرماد والسخام من المدافن الحجرية وأنظمة التدفئة المركزية.
- مسحوق الجير من الطابعات وماكينات التصوير.

### إرشادات الأمان

هذه المكنسة تفي بالقواعد التقنية المعتمدة وشروط الأمان ذات الصلة.

- الأطفال ابتداءً من سن ٨ سنوات فما فوق والأشخاص ذوي القدرات الجسدية أو الحسية أو العقلية المحدودة أو الذين يعانون من قصور في الخبرة و/أو ضعف في المعرفة يمكنهم استخدام هذه المكنسة إذا تم مراقبتهم أثناء ذلك أو شرح كيفية استخدام المكنسة لهم وتوعيتهم بالأخطار الناتجة عن ذلك.
- لا يجوز للأطفال اللعب بالمكنسة.
- لا يجوز للأطفال تنظيف المكنسة أو إجراء أعمال الصيانة المسموح بها للمستخدم بدون مراقبة.

Es freut uns, dass Sie sich für einen Bosch Staubsauger der Baureihe BSA entschieden haben.

In dieser Gebrauchsanweisung werden verschiedene BSA – Modelle dargestellt. Es ist deshalb möglich, dass nicht alle beschriebenen Ausstattungsmerkmale und Funktionen auf Ihr Modell zutreffen.

Sie sollten nur das Original Zubehör von Bosch verwenden, das speziell für Ihren Staubsauger entwickelt wurde, um das bestmögliche Saugergebnis zu erzielen.

### Bitte Bildseiten ausklappen!

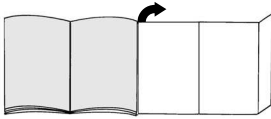

## Gerätebeschreibung

- 1 umschaltbare Bodendüse\*
- 2 Saugrohr\*
- 3 Kombidüse\*
- 4 Zubehörträger für Kombidüse\*
- 5 Teleskoprohr\*
- 6 Verriegelungsknopf / Schiebemuffe\*
- 7 Schlauchhandgriff\*
- 8 Saugschlauch
- 9 Möbelpinsel\*
- 10 Polsterdüse\*
- 11 Fugendüse\*
- 12 Matratzendüse\*
- 13 Bohrdüse\*
- 14 Hartbodendüse\*
- 15 Netzanschlusskabel
- 16 Ein-/Austaste mit elektronischem Saugkraftregler
- 17 Parkhilfe
- 18 Staubbehälter oder alternativ
- 19 Staubbeutel
- 20 Motorschutzfilter
- 21 Abstellhilfe (an der Geräteunterseite)
- 22 Gerätedeckel
- 23 Tragegriff
- 24 Ausblasgitter
- 25 Filterwechselanzeige\*

\*je nach Ausstattung

## Ersatzteile und Sonderzubehör

### A Austauschfilterpackung

- Filter Typ G (BBZ41FG)
  - Für beste Perormance: Gplus (BBZ41GPLUS)
- Inhalt:  
4 Staubbeutel mit Verschluss  
1 Micro-Hygienefilter  
<http://www.dust-bag-bosch.com>

### B Textilfilter (Dauerfilter) BBZ10TFG

Wiederverwendbarer Filter mit Klettverschluss.

### C TURBO-UNIVERSAL®-Bürste für Polster BBZ42TB

Bürsten und Saugen in einem Arbeitsgang von Polstermöbeln, Matratzen, Autositzen, usw. Besonders geeignet zum Aufsaugen von Tierhaaren. Antrieb der Bürstenwalze erfolgt über Saugstrom des Staubsaugers.  
Kein Elektroanschluss erforderlich.

### D TURBO-UNIVERSAL®-Bürste für Böden BBZ102TBB

Bürsten und Saugen in einem Arbeitsgang von kurzflorigen Teppichen und Teppichböden bzw. für alle Beläge. Besonders geeignet zum Aufsaugen von Tierhaaren. Antrieb der Bürstenwalze erfolgt über Saugstrom des Staubsaugers.  
Kein Elektroanschluss erforderlich.

### E Hartboden-Düse BBZ123HD

Zum Saugen glatter Böden (Parkett, Fliesen, Terracotta,...)

## Vor dem ersten Gebrauch

### Bild 1\*

Handgriff auf Saugschlauch stecken und verrasten.

## Inbetriebnahme

### Bild 2

- a) Saugschlauchstutzen in die Saugöffnung einrasten.
- b) Beim Entfernen des Saugschlauches beide Rastnasen zusammendrücken und Schlauch herausziehen.

### Bild 3\*

- a) Handgriff und Saugrohr zusammenstecken.
- b) Handgriff bis zum Einrasten in das Teleskoprohr schieben. Zum Lösen der Verbindung Entriegelungstaste drücken und Handgriff herausziehen.

### Bild 4\*

- a) Bodendüse und Saugrohr zusammenstecken.
- b) Teleskoprohr in den Stutzen der Bodendüse stecken.

### Bild 5\*

- a) Saugrohre zusammenstecken.
- b) Durch Verschieben des Verstellknopfes / Schiebemuffe in Pfeilrichtung Teleskoprohr entriegeln und gewünschte Länge einstellen.

**Bild 6\***

Zubehörräger auf Kombidüse schieben und auf Saug-/ Teleskoprohr clippen.

**Bild 7**

Netzanschlusskabel am Stecker greifen, auf die gewünschte Länge herausziehen und Netzstecker einstecken.

**Bild 8**

Staubsauger durch Betätigen der Ein- / Austaste in Feilrichtung ein- / ausschalten.

**Bild 9**

Saugkräfteeinstellung durch Drehen der Ein- / Austaste in Feilrichtung.

## Saugen

**Bild 10**

Bodendüse einstellen:

- a) Teppiche und Teppichboden
- b) glatte Böden

**Achtung!**

Bodendüsen unterliegen, abhängig von der Beschaffenheit ihres Hartbodens (z.B. raue, rustikale Fliesen) einem gewissen Verschleiß. Deshalb sollten Sie in regelmäßigen Abständen die Laufsole der Düse überprüfen. Verschlissene, scharfkantige Düsensohlen können Schäden auf empfindlichen Hartböden wie Parkett oder Linoleum verursachen. Der Hersteller haftet nicht für eventuelle Schäden, die durch eine verschlissene Bodendüse verursacht werden.

**Bild 11\***

Saugen mit Zubehör  
( je nach Bedarf auf Handgriff bzw. Saugrohr stecken ).

- a) Kombidüse  
Zum Reinigen von Fugen und Ecken bzw. Polstermöbeln, Vorhängen, usw.
- b) Fugendüse  
Zum Reinigen von Fugen und Ecken.
- c) Polsterdüse  
Zum Reinigen von Polstermöbeln, Vorhängen usw.
- d) Matratzendüse  
Zum Reinigen von Matratzen, Polstern usw.
- e) Hartbodendüse  
Zum Reinigen von harten Bodenbelägen (Fliesen, Parkett usw.)
- f) Möbelpinsel  
Zum Reinigen von Fensterrahmen, Schränken, Profilen, usw.

**Bild 12\***

- Bohrdüse am Handgriff befestigen und so an der Wand platzieren, dass die Bohrlochöffnung der Düse direkt über dem zu bohrenden Loch sitzt.
- Gerät auf niedrigem Leistungsniveau einstellen und dann einschalten.
- Bohrdüse wird durch die Saugkraft in der gewünschten Position gehalten. Eventuell empfiehlt es sich die Leistung höher nachzuregulieren, je nach Oberflächenbeschaffenheit der zu bohrenden Wand, um das Festsaugen der Bohrdüse sicherzustellen. Beim Bohren wird der Feinstaub automatisch aufgesaugt.

**! Achtung: Die Bohrdüse sollte nur in Verbindung mit dem Staubbehälter eingesetzt werden, da feiner Bohrstaub die Funktion des Staubbeutels beeinträchtigen kann.**

**Bild 13**

Bei kurzen Saugpausen können Sie die Parkhilfe an der Geräterückseite benutzen.

Haken an der Bodendüse in die Aussparung an der Geräterückseite schieben.

**Bild 14**

Beim Saugen, z. B. auf Treppen, kann das Gerät auch an beiden Griffen transportiert werden.

## Nach der Arbeit

**Bild 15**

Netzstecker ziehen.

Kurz am Netzanschlusskabel ziehen und loslassen (Kabel rollt sich automatisch auf).

**Bild 16**

Zum Abstellen /Transportieren des Gerätes können Sie die Abstellhilfe an der Geräteunterseite benutzen. Gerät aufrecht hinstellen. Haken an der Bodendüse in die Aussparung an der Geräteunterseite schieben.

Sie haben einen Bodenstaubsauger erworben, mit dem Sie jegliche Art von Trockenschmutz sowohl mit dem Staubbehälter als auch mit dem Staubbeutel aufsaugen können.

Wir empfehlen den Einsatz

- des Staubbehälters besonders im Hobbybereich, z.B. zum Entfernen von Sägespänen, usw.
- des Staubbeutels vor allem für herkömmliche Reinigungsarbeiten im Haushalt.

## Arbeiten mit dem Staubbehälter

### Bild 17

Für optimale Saugergebnisse den Leistungssteller auf Maximalstellung bringen.  
Nur bei sehr empfindlichen Materialien empfehlen wir, die Leistung zurückzuregeln.

- **Achtung: Die Filterwechselanzeige funktioniert nur in Verbindung mit einem Staubbeutel korrekt.**

### Leeren des Staubbehälters

Um ein optimales Saugergebnis zu erzielen, sollte der Staubbehälter nach jedem Saugvorgang entleert werden.

### Bild 18

Staubraumdeckel durch Betätigung des Verschlusshebels in Pfeilrichtung öffnen.

### Bild 19

Staubbehälter aus dem Gerät nehmen.

### Bild 20

- Beide Schnappverriegelungen der Bodenklappe in Pfeilrichtung lösen, die Klappe bis zum Verrasten im Anschlag öffnen, Behälter entleert Schmutz nach unten.
- Bei starker Verschmutzung der Bodenklappe (grober Schmutz), diese vor dem Schliessen reinigen, z. B. durch Absaugen mit der Fugendüse.
- **(Dazu unbedingt Staubbeutel in das Gerät einlegen - siehe Bild 25)**
- Bodenklappe schließen und hörbar verrasten.

### Bild 21

Staubbehälter wieder in das Gerät einsetzen und Staubraumdeckel schließen.

- **Achtung: Nach mehrmaligem Saugen kann der Staubbehälter innen zerkratzt werden und milchig anlaufen. Dies hat jedoch keinerlei Einwirkung auf die Funktion des Staubsaugers, d.h. er ist weiterhin voll funktionsfähig.**

## Dauer- und Microfilter des Staubbehälters reinigen

### Wann muss ich reinigen:

- Nach jedem Störbetrieb, d.h. nach jeder Beseitigung einer Verstopfung.
- Spätestens halbjährlich.

### Bild 22

- Die Verschlusslasche an der Behälterrückseite nach innen drücken und Microfilter vom Behälter abnehmen.
- Dauerfilter aus Bodenplatte des Behälters entnehmen.

### Bild 23

- Micro- und Dauerfilter auswaschen.  
Die Filter anschließend mindestens 24 Stunden trocknen lassen.
- Nach der Reinigung Dauerfilter in die Bodenplatte einsetzen. Microfilter auf den Behälter aufsetzen und in Pfeilrichtung schließen. Die Verschlusslasche hörbar verrasten.

## Störbetrieb

Beseitigen einer Verstopfung im Staubbehälter.

### Bild 24

- Behälter entleeren (siehe Bild 20)
- Verstopfung lösen, z. B. mit Hilfe eines Schraubendrehers, und durch Ausklopfen bzw. Aussaugen beseitigen.  
**(Zum Aussaugen unbedingt Staubbeutel in das Gerät einlegen - siehe Bild 25)**
- Bodenklappe schließen und hörbar verrasten.

- **Achtung: Nach jedem Störbetrieb müssen Micro- und Dauerfilter gereinigt werden (s. Bilder 22 u. 23).**

## Arbeiten mit Staubbeutel

Bei Bedarf kann auch an Stelle des Staubbehälters ein Staubbeutel verwendet werden.

### Bild 25

- Gerätedeckel öffnen (s. Bild 18)
- Staubbehälter entnehmen und Staubbeutel einsetzen.
- Gerätedeckel schließen.

Sie haben ein sehr leistungs- und saugstarkes Gerät erworben.

Die max. Leistungsstellung empfiehlt sich deshalb nur bei stark verschmutzten Niedrigflor-Teppichböden oder Hartböden.

Durch Betätigen des Saugkraftreglers (s. Bild 9) kann die gewünschte Saugkraft stufenlos eingestellt werden.

- Niedriger Leistungsbereich:  
Für das Absaugen empfindlicher Stoffe, z. B. Gärten.
- Mittlerer Leistungsbereich:  
Für die tägliche Reinigung bei geringer Verschmutzung.
- Hoher Leistungsbereich:  
Zur Reinigung robuster Bodenbeläge, Hartböden und bei starker Verschmutzung.

## Staubbeutel austauschen

### Bild 26\*

Ist bei vom Boden abgehobener Bodendüse und höchster Saugleistungseinstellung die Filterwechselanzeige im Deckel vollständig gelb ausgefüllt, muss der Staubbeutel gewechselt werden, auch wenn er noch nicht voll sein sollte. In diesem Fall macht die Art des Füllgutes den Wechsel erforderlich.  
Düse, Saugrohr und Saugschlauch dürfen dabei nicht verstopft sein, da dies auch zum Auslösen der Filterwechselanzeige führt.

- **Achtung: Die Filterwechselanzeige funktioniert nur in Verbindung mit einem Staubbeutel korrekt.**

\*je nach Ausstattung

**Bild 27**

Deckel durch Betätigung des Verschlusshebels in Pfeilrichtung öffnen.

**Bild 28**

Staubbeutel durch Ziehen an der Verschlusslasche verschließen und herausnehmen.

**Bild 29**

Neuen Staubbeutel in die Halterung einlegen und Gerätedeckel schließen.

- Achtung: Staubraumdeckel schließt nur mit eingelegtem Staubbeutel bzw. Textilfilter oder Staubbehälter.**

**Motorschutzfilter reinigen**

Der Motorschutzfilter sollte in regelmäßigen Abständen durch Ausklopfen bzw. Auswaschen gereinigt werden!

**Bild 30\***

- Staubraumdeckel öffnen (siehe Bild 18).
- Motorschutzfilter in Pfeilrichtung herausziehen.
- Motorschutzfilter durch Ausklopfen reinigen.
- Bei starker Verschmutzung sollte der Motorschutzfilter ausgewaschen werden.  
Den Filter anschließend mindestens 24 Stunden trocknen lassen.
- Nach der Reinigung, Motorschutzfilter in das Gerät einschieben und Staubraumdeckel schließen.

**Pflege**

Vor jeder Reinigung des Staubsaugers, muss dieser ausgeschaltet und der Netzstecker gezogen werden. Staubsauger und Zubehörteile aus Kunststoff können mit einem handelsüblichen Kunststoffreiniger gepflegt werden.

- Keine Scheuermittel, Glas oder Allzweckreiniger verwenden. Staubsauger niemals in Wasser tauchen.**

Der Staubraum kann bei Bedarf mit einem zweiten Staubsauger ausgesaugt, oder einfach mit einem trockenen Staubtuch / Staubpinsel gereinigt werden.

Technische Änderungen vorbehalten.

Congratulations on your purchase of a Bosch BSA vacuum cleaner.

This instruction manual describes various BSA models, which means that some of the equipment features and functions described may not be available on your model.

You should only use original Bosch accessories, which have been specially developed for your vacuum cleaner to achieve the best possible vacuuming results.

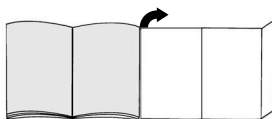
**Fold out picture pages.****Your vacuum cleaner**

- 1 Adjustable floor tool\*
- 2 Suction pipe\*
- 3 Multi-purpose nozzle\*
- 4 Accessories holder for multi-purpose nozzle\*
- 5 Telescopic tube\*
- 6 Locking button / sliding sleeve\*
- 7 Handle\*
- 8 Flexible hose
- 9 Hard furnishings brush\*
- 10 Upholstery nozzle\*
- 11 Crevice nozzle\*
- 12 Mattress nozzle\*
- 13 Drill dust nozzle\*
- 14 Hard-floor brush\*
- 15 Power cord
- 16 On/off button with electronic suction regulator
- 17 Parking aid
- 18 Dust collector or alternative
- 19 Dust bag
- 20 Motor protection filter
- 21 Storage aid (on underside of unit)
- 22 Vacuum cleaner lid
- 23 Carrying handle
- 24 Exhaust grille
- 25 Dust bag change indicator\*

\*Depending on equipment

## Replacement parts and accessories

### A Replacement filter pack

- Filter type G (BBZ41FG)
- For best performance: Gplus (BBZ41GPLUS)

Contents:

- 4 filter bags with seal
- 1 micro-hygiene filter

<http://www.dust-bag-bosch.com>

### B Textile filter (long-term filter) BBZ10TFG

Reusable filter with Velcro fastening.

### C TURBO-UNIVERSAL®-upholstery brush BBZ42TB

Simultaneously brush and vacuum upholstered furniture, mattresses, car seats, etc..

Particularly suitable for vacuuming animal hair and fur.

The brush roller is driven by the suction force of the vacuum cleaner.

No electrical connection required.

### D TURBO-UNIVERSAL®- floor brush BBZ102TBB

Simultaneously brush and vacuum short-pile carpets and fitted carpets or any kind of covers. Particularly suitable for vacuuming animal hair and fur. The brush roller is driven by the suction force of the vacuum cleaner.

No electrical connection required.

### E Hard floor nozzle BBZ123HD

To vacuum smooth flooring (parquet, tiles, terracotta...).

## Before using for the first time

### Figure 1\*

Push the handle onto the flexible tube and until it engages.

## Setting up

### Figure 2

- Push the hose connector into the opening on the vacuum cleaner until it engages.
- To remove the flexible hose, press the two lugs together and pull the hose out.

### Figure 3\*

- Connect the handle and the suction pipe together.
- Push the handle into the telescopic tube until it engages.  
To release the connection, press the release button and pull the handle out.

### Figure 4\*

- Connect the floor tool and the suction pipe together.
- Insert the telescopic tube into the floor tool connector.

### Figure 5\*

- Connect the suction pipes together.
- Disconnect the telescopic tube and adjust its length by moving the adjusting button/sliding sleeve in the direction of the arrow.

### Figure 6\*

Attach the accessories holder to the multi-purpose nozzle and clip it onto the suction pipe/telescopic tube.

### Figure 7

Holding the power cord by the plug, pull out the required length and plug it into the mains socket.

### Figure 8

Press the on/off button in the direction of the arrow to switch your vacuum cleaner on/off.

### Figure 9

Adjust the suction by turning the on/off button in the direction of the arrow.

## Vacuuming

### Figure 10

Adjusting the floor tool:

- Rugs and carpets
- Hard floors

### Caution!

Floor tools are subject to a certain amount of wear, depending on the type of hard floors you have (e.g. rough, rustic tiles). Therefore, you must check the underside of the floor tool at regular intervals. Worn undersides of floor tools may have sharp edges that can damage sensitive hard floors, such as parquet or linoleum. The manufacturer does not accept any responsibility for damage caused by worn floor tools.

### Figure 11\*

Vacuuming using the accessories (if required, connect them to the handle or the suction pipe).

- Multi-purpose nozzle  
For cleaning corners and crevices, as well as upholstered furniture, curtains, etc.
- Crevice nozzle  
For cleaning crevices and corners.
- Upholstery nozzle  
For cleaning upholstered furniture, curtains, etc.
- Matress nozzle  
For cleaning mattresses, upholstery, etc.
- Hard-floor brush  
For cleaning hard floor coverings (tiles, parquet flooring, etc.)
- Hard furnishings brush  
For cleaning window frames, cabinets, mouldings, etc.

#### Figure 12\*

- Secure the drill dust nozzle to the handle and then place against the wall, so that the nozzle drill hole opening sits directly over the hole to be drilled.
- Select the lowest power setting and then switch on the vacuum cleaner.
- Suction holds the drill dust nozzle in the required position. Depending on the surface of the wall to be drilled it may be necessary to readjust the power to a higher setting to ensure the drill dust nozzle is firmly attached.  
Any fine particles are automatically vacuumed up.

**Caution: The drill dust nozzle should only be used in conjunction with the dust collector since fine drill dust can impair the function of the dust bag.**

#### Figure 13

You can use the parking aid on the back of the vacuum cleaner if you wish to stop vacuuming for a short time. Slide the catch on the floor tool into the groove at the rear of the appliance.

#### Figure 14

The appliance can also be carried using the two handles when vacuuming steps, for example.

## When the work is done

#### Figure 15

Unplug the vacuum cleaner.

Tug the power cord briefly and let go. The cable then rewinds automatically.

#### Figure 16

To store or transport the vacuum cleaner, use the storage aid on the underside of the vacuum cleaner. Stand the vacuum cleaner up on its end. Slide the catch on the floor tool into the groove on the underside of the appliance.

You have purchased a floor vacuum cleaner which can vacuum up any type of dry dirt using the dust collector or dust bag.

We recommend that you use:

- the dust collector, in particular for your hobbies, e.g. to remove wood shavings, etc.
- the dust bag principally for everyday household cleaning.

## Using the dust collector

#### Figure 17

Set the power setting to maximum for the best results when vacuuming.

We recommend that you reduce the setting only when vacuuming very delicate materials.

**Attention: The dust bag change indicator only functions correctly in conjunction with a dust bag.**

## Emptying the dust collector

To achieve an optimal result when vacuuming, the dust collector should be emptied each time the vacuum cleaner is used.

#### Figure 18

Turn the dust compartment locking lever in the direction of the arrow to open the dust compartment cover.

#### Figure 19

Remove the dust container from the appliance.

#### Figure 20

- Release the two snap locks on the bottom flap in the direction of the arrow, open the flap until it clicks into the stop position and the container will then empty the dirt in a downwards direction.
- If the bottom flap is very dirty, (thick dirt) clean it before closing, by vacuuming it with the crevice nozzle, for example.  
**(You must fit the dust bag in the vacuum cleaner when you do this - see Figure 25)**
- Close the bottom flap so that it can be heard snapping into position.

#### Figure 21

Put the dust bag back into the vacuum cleaner and close the dust bag compartment lid.

**Caution: The inside of the dust container may become scratched with use and start to look opaque. This does not, however, affect the performance of the vacuum cleaner in any way, i.e. it will continue to function as normal.**

## Cleaning the permanent filters and micro filters in the dust container

**The filters must be cleaned:**

- After any operating malfunctions, i.e. after a blockage is cleared.
- At least every six months.

#### Figure 22

- Press the fastener on the rear side of the container and remove the micro filter from the bottom of the container.
- Remove the permanent filter from the bottom plate of the container.

#### Figure 23

- Wash the micro- and permanent filters.  
The filter must then be left to dry for at least 24 hours.
- After cleaning, place the permanent filter on the bottom plate of the container.  
Put the micro filter onto the container and fix it in place by pushing in the direction of the arrow. You will hear the flap snap shut.

\*Depending on equipment

## Blockages

Removing a blockage in the dust container.

### Figure 24

- Empty the container (see figure 20)
- Loosen the blockage, e.g. with a screwdriver, and tap or vacuum it out.

**(You must fit a dust bag in the vacuum cleaner before vacuuming it out - see Figure 25)**

- Close the bottom flap so that it can be heard snapping into position.

**Caution: The micro- and permanent filters must be cleaned following any operating problem (see Figure 22 and 23).**

## Using dust bags

If necessary, a dust bag may be used instead of the dust collector.

### Figure 25

- Open the vacuum cleaner lid (see Figure 18)
- Remove the dust collector and insert a dust bag.
- Close the vacuum cleaner lid.

You have bought an extremely powerful device. The highest suction setting is therefore only recommended for heavily soiled, short-pile carpets and hard floors.

The required suction power can be selected by adjusting the suction regulator (see Figure 9).

- Low suction range:  
For vacuuming delicate fabrics, e.g. curtains.
- Middle suction range:  
For daily vacuuming of lightly soiled floors.
- High suction range:  
For vacuuming durable floor coverings, hard floors and for heavily soiled surfaces.

## Replacing the dust bag

### Figure 26\*

If the dust bag change indicator is completely yellow when the floor tool is lifted from the floor and the highest suction power is selected, the dust bag must be changed, even though it may not yet be full. In this case it is essential to change the dust bag due to the type of material it contains.

The nozzle, suction pipe and flexible tube must not be blocked, as this would also lead to dust bag change indicator being triggered.

**Attention: The dust bag change indicator only functions correctly in conjunction with a dust bag.**

### Figure 27

Open the lid by moving the locking lever in the direction of the arrow.

### Figure 28

Seal the dust bag by pulling the locking tab and then remove it.

### Figure 29

Place a new dust bag in the holder and close the vacuum cleaner lid.

**Caution: The dust bag compartment lid will only close when the dust bag, textile filter or dust collector are inserted.**

### Cleaning the motor protection filter

The motor protection filter should be cleaned regularly by knocking out the dirt and rinsing.

### Figure 30\*

- Open the dust bag compartment lid (see Figure 18).
- Pull out the motor protection filter in the direction of the arrow.
- Clean the motor protection filter by tapping it.
- If it is very dirty, the motor protection filter should be rinsed.  
The filter must then be left to dry for at least 24 hours.
- After cleaning, slide the motor protection filter into the vacuum cleaner and close the dust bag compartment lid.

## Care

Always switch off the vacuum cleaner and disconnect the power cord from the mains before cleaning the appliance. The vacuum cleaner and plastic accessories can be cleaned with a commercial plastic cleaner.

**Do not use a scourer, glass-cleaning agent or multipurpose cleaning product.  
Never immerse the vacuum cleaner in water.**

If necessary, the dust compartment can be cleaned with a second vacuum cleaner or simply wiped with a dry cloth or dusting brush.

Subject to technical modifications.

Nous vous remercions d'avoir choisi un aspirateur Bosch de la série BSA.  
 Cette notice d'utilisation présente différents modèles BSA. Il est donc possible que les caractéristiques et fonctions décrites ne correspondent pas toutes à votre modèle.  
 Utilisez exclusivement les accessoires d'origine Bosch. Ils sont spécialement conçus pour votre aspirateur, afin d'obtenir un résultat de nettoyage optimal.

### Veillez déplier les pages d'images!

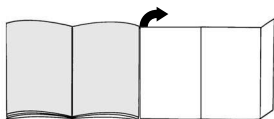

## Description de l'appareil

- 1 Brosse commutable pour sols\*
- 2 Tube d'aspiration\*
- 3 Buse combinée\*
- 4 Porte-accessoires pour buse combinée\*
- 5 Tube télescopique\*
- 6 Bouton de verrouillage / manchon coulissant\*
- 7 Poignée de flexible\*
- 8 Flexible d'aspiration
- 9 Pinceau pour meubles\*
- 10 Tête pour coussins\*
- 11 Suceur de joints\*
- 12 Suceur pour matelas\*
- 13 Suceur pour trous de perçage\*
- 14 Brosse pour sols durs\*
- 15 Cordon électrique
- 16 Bouton marche/arrêt avec régulateur électronique de la puissance d'aspiration
- 17 Position parking
- 18 Collecteur de poussières ou comme alternative
- 19 Sac aspirateur
- 20 Filtre de protection du moteur
- 21 Dispositif de rangement (sur le dessous de l'appareil)
- 22 Couvercle de l'appareil
- 23 Poignée de transport
- 24 Grille de sortie d'air
- 25 Indicateur pour le changement du sac aspirateur\*

\*selon l'équipement

## Pièces de rechange et accessoires en option

### A Paquet de sacs aspirateur de rechange

- Filtre type G (BBZ41FG)
- Pour une performance maximale : Gplus (BBZ41GPLUS)

Contenu :

4 sacs aspirateur avec fermeture

1 micro-filtre hygiénique

<http://www.dust-bag-bosch.com>

### B Sac textile (filtre permanent) BBZ10TFG

Sac réutilisable, à fermeture Velcro.

### C Brosse TURBO-UNIVERSAL®-pour coussins BBZ42TB

Brosser et aspirer en même temps les meubles capitonnés, matelas, sièges auto, etc.

Convient particulièrement pour aspirer les poils d'animaux. Le flux aspirant de l'aspirateur entraîne la brosse rotative.

Aucun branchement électrique nécessaire.

### D Brosse TURBO-UNIVERSAL®-pour sols BBZ102TBB

Brosser et aspirer en même temps les tapis et moquettes à poils courts et tous les revêtements de sols.

Convient particulièrement pour aspirer les poils d'animaux. Le flux aspirant de l'aspirateur entraîne la brosse rotative.

Aucun branchement électrique nécessaire

### E Suceur pour sols durs BBZ123HD

Pour aspirer les sols lisses

(parquets, carrelages, terre cuite, ...)

## Avant la première utilisation

### Fig. 1\*

Emmancher la poignée sur le flexible d'aspiration et l'enclencher.

## Mise en service

### Fig. 2

- a) Enclencher l'embout du flexible d'aspiration dans l'orifice d'aspiration.
- b) Pour enlever le flexible d'aspiration, presser les deux nez d'enclenchement et retirer le flexible.

### Fig. 3\*

- a) Assembler la poignée et le tube d'aspiration.
- b) Pousser la poignée dans le tube télescopique jusqu'à son enclenchement. Pour le désassemblage, presser le bouton de déverrouillage et retirer la poignée.

### Fig. 4\*

- a) Assembler la brosse pour sols et le tube d'aspiration.
- b) Introduire le tube télescopique dans le manchon de la brosse pour sols.

**Fig. 5\***

- a) Assembler les tubes d'aspiration.
- b) En poussant le bouton de réglage / manchon coulissant dans le sens de la flèche, déverrouiller le tube télescopique et régler la longueur souhaitée.

**Fig. 6\***

Glisser le porte-accessoires sur la buse combinée et l'attacher sur le tube d'aspiration/télescopique.

**Fig. 7**

Saisir le cordon électrique par le connecteur, le retirer à la longueur souhaitée et connecter le connecteur.

**Fig. 8**

Allumer / éteindre l'aspirateur en actionnant le bouton marche/arrêt dans le sens de la flèche.

**Fig. 9**

Régler la puissance d'aspiration en tournant le bouton marche/arrêt dans le sens de la flèche.

## Aspiration

**Fig. 10**

Réglage de la buse pour sols:

- a) Tapis et moquettes
- b) Sols lisses

**Attention !**

Les brosses pour sols sont soumises à une certaine usure en fonction de la nature de votre sol dur (p.ex. carrelages rustiques, rugueux). C'est pourquoi, vous devez vérifier régulièrement la semelle de la brosse. Des semelles de brosse usées, à arêtes coupantes, peuvent occasionner des dommages sur des sols durs fragiles tels que parquets ou linoléum. Le fabricant décline toute responsabilité pour d'éventuels dommages résultant d'une brosse pour sols usée.

**Fig. 11\***

Aspiration avec des accessoires (selon besoin, emmancher l'accessoire sur la poignée ou sur le tube d'aspiration).

- a) Buse combinée  
Pour nettoyer des joints et coins ou bien des meubles capitonnés, rideaux, etc.
- b) Suceur de joints  
Pour nettoyer des joints et coins.
- c) Tête pour coussins  
Pour le nettoyage de meubles capitonnés, rideaux etc.
- d) Suceur pour matelas  
Pour nettoyer des matelas, capitonnages etc.
- e) Brosse pour sols durs  
Pour nettoyer des revêtements de sol durs (carrelages, parquet, etc.)
- f) Pinceau pour meubles  
Pour nettoyer des châssis de fenêtres, armoires, profilés etc.

**Fig. 12\***

- Fixer le suceur pour trous de perçage sur la poignée et le placer contre le mur de telle sorte que l'orifice de perçage du suceur se trouve directement sur le trou à percer.
- Régler l'appareil à une faible puissance et l'allumer.
- La puissance d'aspiration maintient le suceur pour trous de perçage dans la position souhaitée. Il est éventuellement nécessaire de corriger le réglage de la puissance en l'augmentant, selon la nature de la surface du mur à percer, afin d'assurer que le suceur se fixe par dépression. Les poussières fines sont automatiquement aspirées lors du perçage.

**Attention: Le suceur pour trous de perçage devrait uniquement être utilisé avec le collecteur de poussières, car les fines poussières de perçage peuvent compromettre la fonction du sac aspirateur.**

**Fig. 13**

En cas de pauses d'aspiration, vous pouvez utiliser la position parking à l'arrière de l'appareil. Glisser le crochet à la buse pour sols dans l'évidement à l'arrière de l'appareil.

**Fig. 14**

Lors de l'aspiration, p.ex. sur des escaliers, l'appareil peut également être porté aux deux poignées.

## près le travail

**Fig. 15**

Retirer le connecteur de la prise. Tirer brièvement sur le cordon électrique et le relâcher (le câble s'enroule automatiquement).

**Fig. 16**

Pour ranger/transporter l'appareil vous pouvez utiliser la position de rangement sur la face inférieure de l'aspirateur. Placer l'appareil debout. Glisser le crochet à la buse pour sols dans l'évidement à la face inférieure de l'appareil.

Vous avez acquis un aspirateur qui vous permet d'aspirer toute sorte de saletés sèches, aussi bien avec le collecteur de poussières qu'avec le sac aspirateur.

Nous recommandons d'utiliser

- le collecteur de poussières en particulier dans le domaine du bricolage, p.ex. pour éliminer de la sciure, etc.
- le sac aspirateur avant tout pour des travaux de nettoyage traditionnels dans le ménage.

## Travaux avec le collecteur de poussières

### Fig. 17

Pour un résultat d'aspiration optimal, régler le régulateur de puissance sur la position maximale. Uniquement en cas de matières très délicates, nous recommandons de réduire la puissance.

- **Attention : L'indicateur pour le changement du sac**
- **aspirateur fonctionne uniquement correctement si un sac aspirateur est en place.**

### Vider le collecteur de poussières

Afin d'obtenir un résultat d'aspiration optimal, il est recommandé de vider le collecteur de poussières après chaque utilisation.

### Fig. 18

Ouvrir le couvercle du compartiment de poussière en actionnant le levier de fermeture dans le sens de la flèche.

### Fig. 19

Enlever le collecteur de poussières de l'appareil.

### Fig. 20

- Déverrouiller les deux verrouillages à enclenchement du volet du fond en les poussant dans le sens de la flèche, ouvrir le volet jusqu'à ce qu'il s'enclenche en butée, le collecteur évacue les saletés vers le bas.
- Si le volet du fond est fortement encrassé (grosses saletés), nettoyer le volet avant de le fermer, p.ex. par aspiration avec le suceur de joints.  
**(Pour cela, mettre impérativement un sac aspirateur dans l'appareil - voir fig. 25)**
- Fermer le volet du fond et l'enclencher audiblement.

### Fig. 21

Replacer le collecteur de poussières dans l'appareil et fermer le couvercle du compartiment de poussière.

- **Attention: Après plusieurs aspirations, le collecteur de poussières peut être rayé à l'intérieur et se ternir. Cela n'a aucune influence sur le fonctionnement de l'aspirateur, à savoir il reste pleinement efficace.**

## Nettoyage du filtre permanent et du microfiltre du collecteur de poussières

### Quand dois-je les nettoyer:

- Après chaque dérangement, à savoir après chaque élimination d'une obstruction.
- Au plus tard tous les six mois.

### Fig. 22

- Pousser vers l'intérieur l'attache de fermeture à l'arrière du collecteur et enlever le microfiltre du collecteur.
- Retirer le filtre permanent de la plaque du fond du collecteur.

\*selon l'équipement

### Fig. 23

- Laver le micro-filtre et le filtre permanent.
- Laisser ensuite sécher les filtres au moins 24 heures.
- Réinsérer le filtre permanent dans la plaque du fond après le nettoyage.
- Poser le microfiltre sur le collecteur et fermer dans le sens de la flèche. Verrouiller audiblement l'attache de fermeture.

## Dérangement

Élimination d'une obstruction dans le collecteur de poussières.

### Fig. 24

- Vider le collecteur (voir fig. 20)
- Détacher l'obstruction, p.ex. à l'aide d'un tournevis, et éliminer le bouchon en frappant ou par aspiration.  
**(Pour aspirer, mettre impérativement un sac aspirateur dans l'appareil - voir fig. 25)**
- Fermer le volet du fond et l'enclencher audiblement.

- **Attention: Après chaque dérangement, vous devez nettoyer le microfiltre et le filtre permanent (cf. fig. 22 et 23).**

## Travaux avec le sac aspirateur

En cas de besoin, vous pouvez utiliser un sac aspirateur au lieu du collecteur de poussières.

### Fig. 25

- Ouvrir le couvercle de l'appareil (cf. fig. 18)
- Enlever le collecteur de poussières et mettre en place un sac aspirateur.
- Fermer le couvercle de l'appareil.

Vous avez acquis un appareil puissant et à haut pouvoir d'aspiration.

La position de puissance maximale est donc uniquement recommandée en cas de moquettes à voile ras fortement encrassées ou de sols durs.

Le régulateur de la puissance d'aspiration (cf. fig. 9) permet de régler en continu la puissance d'aspiration.

- Plage de faible puissance:  
Pour aspirer sur des tissus délicats, p.ex. voilages.
- Plage de puissance moyenne:  
Pour le nettoyage quotidien en cas de faible encrassement.
- Plage de puissance élevée:  
Pour le nettoyage de revêtements de sol robustes, sols durs et en cas d'encrassement important.

## Remplacement du sac aspirateur

### Fig. 26\*

Si l'indicateur pour le changement du sac aspirateur dans le couvercle est complètement rempli en jaune, lorsque la brosse pour sols durs est décollée du sol et la puissance d'aspiration est réglée au maximum, il faut changer le sac aspirateur, même s'il n'est pas encore plein. Dans ce cas, la nature de la matière contenue dans le sac rend le changement nécessaire.

La brosse, le tube d'aspiration et le flexible d'aspiration ne doivent alors pas être bouchés, car ceci peut également déclencher l'indication pour le changement du sac aspirateur.

- **Attention : L'indicateur pour le changement du sac**
- **aspirateur fonctionne uniquement correctement si un sac aspirateur est en place.**

### Fig. 27

Ouvrir le couvercle en actionnant le levier de fermeture dans le sens de la flèche.

### Fig. 28

Fermer le sac d'aspirateur en tirant sur l'attache de fermeture et l'enlever.

### Fig. 29

Mettre un sac aspirateur neuf dans le support et fermer le couvercle de l'appareil.

- **Attention: Le couvercle du compartiment de**
- **poussière ferme uniquement si un sac aspirateur ou un sac textile ou un collecteur de poussières est en place.**

### Nettoyer le filtre de protection du moteur

Le filtre de protection du moteur devrait être régulièrement nettoyé en le frappant ou le rinçant!

### Fig. 30\*

- Ouvrir le couvercle du compartiment de poussière (voir fig. 18).
- Retirer le filtre de protection du moteur dans le sens de la flèche.
- Nettoyer le filtre de protection du moteur en le frappant.
- Si le filtre de protection du moteur est très encrassé, il est recommandé de le rincer.  
Laisser ensuite sécher le filtre au moins 24 heures.
- Après le nettoyage, glisser le filtre de protection du moteur dans l'appareil et fermer le couvercle du compartiment de poussière.

## Entretien

Avant chaque nettoyage de l'aspirateur, il faut l'éteindre et retirer le connecteur de la prise de secteur.

L'aspirateur et les accessoires en plastique peuvent être entretenus avec un produit de nettoyage pour plastique usuel du commerce.

- **Ne pas utiliser de produits récurants, nettoyeurs pour**
- **verre ni de nettoyeurs universels.**

**Ne jamais plonger l'aspirateur dans l'eau.**

Si nécessaire, le compartiment de poussière peut être aspiré avec un deuxième aspirateur ou simplement être nettoyé avec un chiffon à poussière / pinceau à poussière sec.

Sous réserve de modifications techniques.

Siamo lieti che Lei abbia scelto un'aspirapolvere Bosch della serie BSA.

Nelle presenti istruzioni per l'uso verranno illustrati diversi modelli BSA. È pertanto possibile che non tutte le caratteristiche dell'equipaggiamento e le funzioni qui descritte riguardino il modello da Lei scelto.

Devono essere utilizzati esclusivamente gli accessori Bosch originali, pensati in modo specifico per la Sua aspirapolvere, al fine di garantire il miglior risultato di pulizia possibile.

### Aprire le pagine illustrate!

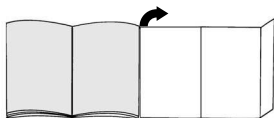

## Descrizione dell'apparecchio

- 1 Spazzola commutabile per pavimenti\*
- 2 Tubo di aspirazione\*
- 3 Bocchetta combinata\*
- 4 Supporto per bocchetta combinata\*
- 5 Tubo telescopico\*
- 6 Tasto di bloccaggio / manicotto scorrevole\*
- 7 Impugnatura del tubo flessibile\*
- 8 Tubo flessibile di aspirazione
- 9 Pennello per mobili\*
- 10 Bocchetta per cuscini\*
- 11 Bocchetta per giunti\*
- 12 Bocchetta per materassi\*
- 13 Bocchetta per perforazioni\*
- 14 Spazzola per pavimenti duri\*
- 15 Cavo di collegamento alla rete elettrica
- 16 Tasto ON/OFF con regolatore elettronico della potenza di aspirazione
- 17 Supporto ausiliario di parcheggio
- 18 Contenitore raccogli sporco o, in alternativa,
- 19 Sacchetto filtro
- 20 Filtro di protezione motore
- 21 Strumento ausiliario di stazionamento (sul lato inferiore dell'apparecchio)
- 22 Coperchio dell'apparecchio
- 23 Maniglia di trasporto
- 24 Griglia di sfianto
- 25 Display di sostituzione del filtro\*

\*a seconda del tipo di dotazione

## Parti di ricambio e accessori speciali

### A Confezione del filtro di ricambio

- Filtro modello G (BBZ41FG)
- Per una performance eccezionale: Gplus (BBZ41GPLUS)

Contenuto:

- 4 sacchetti filtro con sistema di chiusura
  - 1 microfiltro igiene
- <http://www.dust-bag-bosch.com>

### B Filtro di tessuto (filtro perenne) BBZ10TFG

Filtro riusabile con chiusura a strappo.

### C TURBO-UNIVERSAL®- Spazzola per imbottiture

BBZ42TB

Spazzolare ed aspirare contemporaneamente mobili imbottiti, materassi, sedili d'automobile, ecc. Particolarmente adatto per aspirare peli di animali. L'azionamento dei rulli a spazzola avviene tramite la corrente d'aspirazione dell'aspirapolvere. Collegamento elettrico non necessario

### D TURBO-UNIVERSAL®-Spazzola per pavimenti

BBZ102TBB

Spazzolare ed aspirare contemporaneamente tappeti e moquette a pelo corto e per qualsiasi altro rivestimenti. Particolarmente adatto per aspirare peli di animali. L'azionamento dei rulli a spazzola avviene tramite la corrente d'aspirazione dell'aspirapolvere. Collegamento elettrico non necessario.

### E Bocchetta per pavimenti lisci BBZ123HD

Per la pulizia di pavimenti lisci (parquet, piastrelle, mattonelle, ....)

## Prima di utilizzare l'apparecchio per la prima volta

### Figura 1\*

Collegare e fissare l'impugnatura al tubo flessibile di aspirazione.

## Messa in funzione

### Figura 2

- a) Inserire il tronchetto di aspirazione nel foro di aspirazione in modo che vi si innesti.
- b) Per rimuovere il tubo flessibile di aspirazione, premere i due nottolini ed estrarre il tubo.

### Figura 3\*

- a) Collegare l'impugnatura e il tubo di aspirazione.
- b) Spingere l'impugnatura nel tubo telescopico fino a farla innestare in posizione. Per separare i componenti, premere invece il tasto di sbloccaggio ed estrarre l'impugnatura.

### Figura 4\*

- a) Collegare la spazzola per pavimenti e il tubo di aspirazione.
- b) Inserire il tubo telescopico nel raccordo della spazzola per pavimenti.

#### Figura 5\*

- a) Collegare i tubi di aspirazione.
- b) Attraverso il pulsante di regolazione / il manico scorrevole nella direzione indicata dalla freccia, sbloccare il tubo telescopico ed impostare la lunghezza desiderata.

#### Figura 6\*

Applicare il supporto per accessori alla bocchetta combinata e fissarlo sul tubo telescopico/di aspirazione.

#### Figura 7

Afferrare il cavo di collegamento alla rete elettrica a livello della spina, estrarlo fino a ottenere la lunghezza desiderata e collegare quindi la spina.

#### Figura 8

Attivare/disattivare l'aspirapolvere azionando il tasto ON/OFF nel senso indicato dalla freccia.

#### Figura 9

Regolazione della potenza di aspirazione attraverso la rotazione del tasto ON/OFF nel senso indicato dalla freccia.

## Aspirazione

#### Figura 10

Regolazione della spazzola per pavimenti:

- a) tappeti e moquette
- b) pavimenti lisci

#### Attenzione!

Le spazzole per pavimenti sono soggette a diversi livelli di usura, a seconda delle caratteristiche del pavimento (ad es. piastrelle ruvide, rustiche). Perciò è necessario controllare regolarmente la soletta della spazzola. Solette usurate o con spigoli vivi possono danneggiare i pavimenti più delicati, come il parquet e il linoleum. Il produttore non è responsabile di eventuali danni causati da spazzole usurate.

#### Figura 11\*

Aspirare con gli accessori (da applicare sull'impugnatura o sul tubo di aspirazione a seconda delle esigenze).

- a) Bocchetta combinata  
Per la pulizia di giunti e angoli, nonché di mobili imbottiti, tende, ecc.
- b) Bocchetta per giunti  
Per la pulizia dei giunti e degli angoli.
- c) Bocchetta per cuscini  
Per la pulizia di mobili imbottiti, tende, ecc.
- d) Bocchetta per materassi  
Per la pulizia di materassi, imbottiture, ecc.
- e) Spazzola per pavimenti duri  
Per la pulizia di pavimenti duri (piastrelle, parquet, ecc.)
- f) Pennello per mobili  
Per la pulizia di cornici, mobili, profili, ecc.

#### Figura 12\*

- Fissare la bocchetta per perforazioni all'impugnatura e applicarla quindi alla parete in modo che l'apertura della bocchetta si venga a trovare direttamente al di sopra del foro da effettuare.
- Impostare l'apparecchio sul livello di potenza minimo e attivarlo.
- La bocchetta per perforazioni viene mantenuta nella posizione desiderata dalla stessa forza di aspirazione. A seconda delle caratteristiche della superficie della parete da perforare, potrebbe essere necessario regolare ulteriormente la potenza al fine di ottimizzare il fissaggio della bocchetta per perforazioni.  
Durante la perforazione, la polvere fine viene aspirata automaticamente.

**Attenzione: Utilizzare la bocchetta per perforazioni soltanto unitamente al contenitore ad asta, in quanto la polvere fine può compromettere il corretto funzionamento del sacchetto filtro.**

#### Figura 13

In caso di brevi pause è possibile utilizzare il supporto ausiliario di parcheggio situato sul lato posteriore dell'apparecchio.  
Inserire il gancio della spazzola per pavimenti nell'apposita fessura sul lato posteriore dell'apparecchio.

#### Figura 14

Per la pulizia di scale, per esempio, è possibile trasportare l'apparecchio afferrandolo in corrispondenza delle due maniglie.

## Dopo la pulizia

#### Figura 15

Staccare la spina.  
Tirare brevemente il cavo di collegamento alla rete elettrica e rilasciarlo subito (il cavo si arrotola automaticamente).

#### Figura 16

Per trasportare e riporre l'apparecchio, è possibile servirsi dello strumento ausiliario di stazionamento situato sul lato inferiore dell'apparecchio stesso.  
Posizionare l'apparecchio verticalmente. Inserire il gancio della spazzola per pavimenti nell'apposita fessura sul lato inferiore dell'apparecchio.

Con questo aspirapolvere per pavimenti è possibile eliminare qualunque tipo di sporco sia con il contenitore raccogli sporco sia con il sacchetto filtro.

Si consiglia l'utilizzo

- del contenitore raccogli sporco soprattutto per eliminare i resti delle proprie attività nel tempo libero, per esempio i trucioli, ecc.
- del sacchetto filtro principalmente per i lavori di pulizia in ambito domestico.

## Uso del contenitore raccoglisporco

### Figura 17

Per ottenere risultati ottimali, posizionare il regolatore di potenza sul valore massimo.  
Solo per i materiali più delicati si consiglia di diminuire la potenza.

- **Attenzione: il display di sostituzione del filtro funziona solo in presenza di un sacchetto filtro corretto.**

### Svuotamento del contenitore raccoglisporco

Per ottenere risultati ottimali, si consiglia di svuotare il contenitore raccoglisporco dopo ogni uso dell'aspirapolvere.

### Figura 18

Aprire il coperchio del vano di raccolta dello sporco azionando la leva di chiusura nel senso indicato dalla freccia.

### Figura 19

Estrarre dall'apparecchio il contenitore raccoglisporco.

### Figura 20

- Aprire nel senso indicato dalla freccia le due serrature a scatto dello sportello della base, aprirlo sino a farlo innestare in corrispondenza del dispositivo di arresto. Il contenitore elimina in questo modo lo sporco verso il basso.
- In caso di forte imbrattamento dello sportello della base (molto sporco), pulire quest'ultimo prima di chiuderlo, aspirando per esempio con la bocchetta per giunti.  
**(A tale scopo applicare assolutamente il sacchetto filtro nell'apparecchio - cfr. Figura 25)**

- Chiudere lo sportello della base in modo che lo si senta innestare in posizione.

### Figura 21

Inserire nuovamente il contenitore raccoglisporco nell'apparecchio e chiudere il coperchio del vano di raccolta dello sporco.

- **Attenzione: dopo più utilizzi, il contenitore raccoglisporco può graffiarsi all'interno e appannarsi. Questo non influisce tuttavia in alcun modo sul funzionamento dell'aspirapolvere.**

## Pulizia del filtro permanente e del microfiltro del contenitore raccoglisporco

### Quando si deve effettuare la pulizia:

- Dopo ogni anomalia, ovvero ogniqualvolta si elimini la causa di occlusione.
- Al massimo ogni sei mesi.

### Figura 22

- Premere verso l'interno la linguetta di chiusura sul lato posteriore del contenitore ed estrarre il microfiltro dal contenitore.
- Rimuovere il filtro permanente dalla piastra di base del contenitore.

### Figura 23

- Pulizia del microfiltro e del filtro permanente.  
Successivamente, lasciarlo asciugare per almeno 24 ore.
- In seguito alla pulizia, montare il filtro permanente sulla piastra di base.  
Applicare il microfiltro sul contenitore e chiudere seguendo il senso indicato dalla freccia. La linguetta di chiusura deve innestarsi in posizione in modo udibile.

## Anomalia di funzionamento

Eliminazione di un'occlusione nel contenitore raccoglisporco.

### Figura 24

- Svuotamento del contenitore (cfr. Figura 20)
- Eliminare la causa dell'occlusione, servendosi per esempio di un cacciavite oppure battendo leggermente o aspirando.  
**(Per pulire, applicare assolutamente il sacchetto filtro nell'apparecchio - cfr. Figura 25)**
- Chiudere lo sportello della base in modo che lo si senta innestare in posizione.

- **Attenzione: Dopo ogni caso di anomalia è necessario pulire il microfiltro e il filtro permanente (si vedano le figure 22 e 23).**

## Uso del sacchetto filtro

Se necessario, è possibile utilizzare un sacchetto filtro al posto del contenitore raccoglisporco.

### Figura 25

- Aprire il coperchio dell'apparecchio (cfr. Figura 18).
- Rimuovere il contenitore raccoglisporco e applicare il sacchetto filtro.
- Chiudere il coperchio dell'apparecchio.

Si tratta di un apparecchio molto potente ed efficiente. Si consiglia di utilizzare la potenza massima esclusivamente in caso di forte sporco su pavimenti duri e moquette a pelo rasato.

Azionando il regolatore della potenza di aspirazione (cfr. Figura 9), è possibile impostare in modo progressivo la forza di aspirazione desiderata.

- **Potenza minima:**  
Per la pulizia di materiali delicati, per esempio le tende.
- **Potenza media:**  
Per la pulizia quotidiana in condizioni di sporco limitato.
- **Potenza massima:**  
Per la pulizia di rivestimenti resistenti, di pavimenti duri e in caso di sporco resistente.

## Sostituzione del sacchetto filtro

### Figura 26\*

Se, quando si solleva la spazzola dal pavimento a massima potenza aspirante, il display di sostituzione del filtro sul coperchio è completamente giallo, è necessario sostituire il sacchetto filtro, anche nel caso in cui esso non sia ancora del tutto pieno. In questo caso è il tipo di materiale contenuto a rendere necessaria la sostituzione. La spazzola, il tubo di aspirazione e il tubo flessibile non devono essere intasati; in caso contrario, il display di sostituzione del filtro potrebbe scattare.

- **Attenzione: il display di sostituzione del filtro**
- **funziona solo in presenza di un sacchetto filtro corretto.**

### Figura 27

Aprire il coperchio dell'apparecchio azionando la leva di chiusura nel senso indicato dalla freccia.

### Figura 28

Chiudere il sacchetto filtro tirando la linguetta di chiusura ed estrarlo.

### Figura 29

Applicare un nuovo sacchetto filtro al supporto e chiudere il coperchio dell'apparecchio.

- **Attenzione: il coperchio del vano di raccolta dello sporco si chiude solo dopo che è stato inserito il sacchetto filtro e il filtro tessile o il contenitore raccogli sporco.**

### Pulizia del filtro di protezione del motore

Si consiglia di pulire il filtro di protezione del motore a intervalli regolari, battendolo leggermente e lavandolo!

### Figura 30\*

- Aprire il coperchio del vano di raccolta dello sporco (cfr. Figura 18).
- Estrarre il filtro di protezione del motore nel senso indicato dalla freccia.
- Pulire il filtro di protezione del motore battendolo leggermente.
- In caso di forte imbrattamento, è necessario lavare il filtro di protezione del motore. Successivamente, lasciarlo asciugare per almeno 24 ore.
- In seguito alla pulizia, inserire il filtro di protezione del motore nell'apparecchio e chiudere il coperchio del vano di raccolta dello sporco.

## Manutenzione

Prima di pulire l'aspirapolvere, è necessario disattivarlo e staccare la spina.

L'aspirapolvere e gli accessori in materiale plastico possono essere puliti con un normale detergente per plastica.

- **Non utilizzare strumenti abrasivi né detersivi universali o per vetro.**

**Non immergere mai l'aspirapolvere nell'acqua.**

Se necessario, il vano di raccolta dello sporco può essere pulito con un altro aspirapolvere o, semplicemente, con un panno / pennello asciutto.

Con riserva di modifiche tecniche

Het verheugt ons dat u voor een Bosch stofzuiger uit de serie BSA heeft gekozen.

In deze gebruiksaanwijzing worden verschillende BSA – modellen beschreven. Het is dan ook mogelijk dat niet alle genoemde kenmerken en functies gelden voor uw toestel.

U dient alleen gebruik te maken van originele accessoires van Bosch, die speciaal voor uw stofzuiger ontwikkeld zijn om een zo goed mogelijk resultaat te bereiken.

**Gelieve de pagina's met afbeeldingen uit te klappen!**

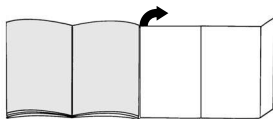

## Beschrijving van het apparaat

- 1 Omschakelbaar vloermondstuk\*
- 2 Zuigbuis\*
- 3 Combimondstuk\*
- 4 Accessoirehouder voor combimondstuk\*
- 5 Telescoopbuis\*
- 6 Vergrendelknop / schuifmof\*
- 7 Handgreep van de slang\*
- 8 Zuigslang
- 9 Meubelborstel\*
- 10 Bekledingsmondstuk\*
- 11 Mondstuk voor kieren\*
- 12 Mondstuk voor matrassen\*
- 13 Boormondstuk\*
- 14 Mondstuk voor harde vloeren\*
- 15 Elektriciteitsnoer
- 16 Aan/uit toets met elektronische zuigkrachtregelaar
- 17 Parkeerhulp
- 18 Cyclon-stoftank of alternatief
- 19 Filterzak
- 20 Motorbeveiligingsfilter
- 21 Uitschakelhulp (aan de onderkant van het apparaat)
- 22 Apparaatdeksel
- 23 Handvat
- 24 Uitblaasrooster
- 25 Filtervervangindicatie\*

\*afhankelijk van de uitvoering

## Onderdelen en extra toebehoren

### A Reservefilterverpakking

- Filter type G (BBZ41FG)
- Voor de beste performance: Gplus (BBZ41GPLUS)

Inhoud:

- 4 filterzakken met afsluiting
- 1 microhygiënefilter
- <http://www.dust-bag-bosch.com>

### B Textiefilter (continu filter) BBZ10TFG

Het van klitteband voorziene filter kan weer gebruikt worden.

### C TURBO-UNIVERSAL®-borstel voor kussensr BBZ42TB

Borstelen en zuigen in één bewerking bij zitmeubelen, matrassen, autostoelen enz.

Bijzonder geschikt voor het opzuigen van die renharen. De borstel wordt aangedreven door de zuigstroom van de stofzuiger.

Geen elektrische aansluiting vereist.

### D TURBO-UNIVERSAL®-borstel voor vloeren BBZ102TBB

BBZ102TBB

Borstelen en zuigen in één bewerking van laagpolig tapijt en vloerbedekkingen resp. voor alle bekledingen.

Bijzonder geschikt voor het opzuigen van dierenharen. De borstel wordt aangedreven door de zuigstroom van de stofzuiger.

Geen elektrische aansluiting nodig.

### E Mondstuk voor harde vloeren BBZ123HD

Voor het zuigen van gladde vloeren (parket, tegels, plaruisen, ...)

## Voor het eerste gebruik

### Afbeelding 1\*

Handgreep op de zuigslang steken en laten inklinken.

## De stofzuiger in gebruik nemen

### Afbeelding 2

- a) Aansluitstuk van de zuigslang in de zuigopening klikken.
- b) Bij het verwijderen van de zuigslang beide arêteernokken samendrukken en de slang eruit trekken.

### Afbeelding 3\*

- a) De handgreep en de zuigbuis in elkaar steken.
- b) De handgreep in de telescoopbuis schuiven tot hij inklinkt. Om de verbinding op te heffen op de ontgrendelknop drukken en de handgreep eruit trekken.

### Afbeelding 4\*

- a) Het vloermondstuk en de zuigbuis in elkaar steken.
- b) De telescoopbuis in het aansluitstuk van het vloermondstuk steken.

### Afbeelding 5\*

- a) De zuigbuis in elkaar steken.
- b) Door de verstelknop / schuifmof in de richting van de pijl te schuiven de telescoopbuis ontgrendelen en de gewenste lengte instellen.

### Afbeelding 6\*

De accessoirehouder op het combimondstuk schuiven en op de zuig- /telescoopbuis clipsen.

### Afbeelding 7

De stekker van het elektriciteits snoer vastpakken, het snoer tot de gewenste lengte uittrekken en de stekker in het stopcontact steken.

### Afbeelding 8

De stofzuiger door middel van de aan-/ uitknop in de richting van de pijl in- of uitschakelen.

### Afbeelding 9

De zuigkracht instellen door de aan-/ uitknop in de richting van de pijl te draaien.

## Zuigen

### Afbeelding 10

Vloermondstuk instellen:

- a) Taptijten en vaste vloerbedekking
- b) Gladde vloeren

### Let op!

Mondstukken zijn, afhankelijk van het type harde vloer (bijv. ruwe vloeren of rustieke plavuizen) onderhevig aan enige slijtage. Daarom dient u de onderkant van het mondstuk regelmatig te controleren. Wanneer de onderkant van het mondstuk versleten is of scherpe randen heeft, kan dit schade veroorzaken aan gevoelige harde vloeren, zoals parket of linoleum. De fabrikant is niet aansprakelijk voor eventuele schade als gevolg van een versleten mondstuk.

### Afbeelding 11\*

Zuigen met accessoires (naar wens op de handgreep of de zuigbuis plaatsen).

- a) Combimondstuk  
Voor het reinigen van kieren en hoeken of gestoffeerde meubelen, gordijnen, enz.
- b) Mondstuk voor kieren  
Voor het reinigen van plinten en hoeken.
- c) Bekledingsmondstuk  
Voor het reinigen van gestoffeerde meubels, gordijnen, enz.
- d) Mondstuk voor matrassen  
Voor het reinigen van matrassen, gestoffeerde meubels, enz.
- e) Mondstuk voor harde vloeren  
Voor het reinigen van harde vloerbedekking (tegels, parket, enz.)
- f) Meubelborstel  
Voor het reinigen van raamkozijnen, kasten, profielen, enz.

### Afbeelding 12\*

- Het boormondstuk aan de handgreep bevestigen en zo tegen de wand plaatsen dat de boorgatopening van het mondstuk zich exact op het te boren gat bevindt.
  - Het apparaat instellen op een laag vermogensniveau en vervolgens inschakelen.
  - Het boormondstuk wordt door de zuigkracht in de gewenste positie gehouden. Eventueel is het aanbevolen het vermogen, afhankelijk van het oppervlak van de te boren wand, wat hoger af te stellen, om er zeker van te zijn dat het boormondstuk zich vastzuigt.  
Tijdens het boren wordt het fijne stof automatisch weggezogen.
- **Let op: Het boormondstuk mag alleen in combinatie met de stanghouder worden gebruikt, omdat fijn boorstof invloed kan hebben op de werking van de filterzak.**

### Afbeelding 13

Bij korte zuigpauzes kunt u de parkeerhulp aan de achterkant van het apparaat gebruiken.  
De haak op het vloermondstuk in de uitsparing aan de achterzijde van het apparaat schuiven.

### Afbeelding 14

Bij het zuigen, bijv. van trappen, kan het apparaat ook aan beide handgrepen worden getransporteerd.

## Na het werk

### Afbeelding 15

De stekker uit het stopcontact halen.  
Kort aan het elektriciteits snoer trekken en loslaten (het snoer rolt automatisch op).

### Afbeelding 16

Voor het uitschakelen /transporteren van het apparaat kunt u de uitschakelhulp aan de onderzijde van het apparaat gebruiken.  
Het apparaat rechtop neerzetten. De haak op het vloermondstuk in de uitsparing aan de onderkant van het apparaat schuiven.

U heeft een stofzuiger aangeschaft waarmee u allerlei soorten droog vuil zowel met het stofreservoir als met de filterzak kunt opzuigen,.

Wij bevelen het gebruik aan

- van de stanghouder, met name voor de doe-het-zelver, bijv. voor het verwijderen van zaagsel e.d.
- van de filterzak, met name voor gebruikelijke schoonmaakwerkzaamheden in het huishouden.

## Werken met het stofreservoir

### Afbeelding 17

Voor optimale zuigresultaten de vermogensregelaar op de maximale stand zetten.  
Alleen voor zeer kwetsbaar materiaal bevelen wij aan een lager vermogen te kiezen.

- **Attentie: de filtervervangindicatie werkt alleen correct in combinatie met een filterzak.**

### Legen van het stofreservoir

Om een optimaal zuigresultaat te krijgen dient het stofreservoir na het zuigen altijd te worden leeggemaakt.

### Afbeelding 18

Het deksel van het stofreservoir openen door in de richting van de pijl op de sluihendel te drukken.

### Afbeelding 19

Stofreservoir uit het apparaat nemen.

### Afbeelding 20

- Beide klikvergrendelingen van de onderklep opheffen door in de richting van de pijl te drukken, de klep openen tot hij inklikt in de aanslag. Het vuil komt van onder uit het reservoir.
- Bij sterke vervuiling van de onderklep (groeve vervuiling), deze eerst voor het sluiten reinigen, bijv. door hem met het mondstuk voor kieren schoon te zuigen.  
**(Hiervoor dient de filterzak beslist in het apparaat te worden geplaatst - zie afbeelding 25)**
- Onderklep sluiten en hoorbaar inklikken.

### Afbeelding 21

Het stofreservoir weer in het apparaat plaatsen en het deksel ervan sluiten.

- **Let op: Na meerdere keren zuigen kan de Cyclon-stoftank van binnen bekrast worden en melkachtig beslaan. Dit heeft echter geen enkele invloed op de werking van de stofzuiger, d.w.z. hij functioneert verder volledig normaal.**

## Duurzaam filter en microfilter van de Cyclon-stoftank schoonmaken

### Wanneer moet ik schoonmaken:

- Na elke storting, d.w.z. telkens wanneer een verstopping is verholpen.
- Uiterlijk één keer per half jaar.

### Afbeelding 22

- De sluitstrip aan de achterkant van het reservoir naar binnen drukken en het microfilter van het reservoir afnemen.
- Duurzaam filter van de bodemplaat van het reservoir nemen.

### Afbeelding 23

- Micro- en duurzaam filter uitwassen.  
Filter vervolgens minstens 24 uur laten drogen.
- Na de reiniging het duurzaam filter in de bodemplaat plaatsen.  
Microfilter op het reservoir plaatsen en in de richting van de pijlen sluiten. De sluitstrip hoorbaar laten inklikken.

## Storing

Het verhelpen van een verstopping in het stofreservoir.

### Afbeelding 24

- Reservoir legen (zie afbeelding 20)
- De verstopping opheffen, bijv. met behulp van een schroevendraaier, en door uitkloppen of uitzuigen verwijderen.  
**(Voor het uitzuigen dient beslist de filterzak in het apparaat te worden geplaatst - zie afbeelding 25)**
- Onderklep sluiten en hoorbaar inklikken.
- **Let op: na een storting dienen het micro- en duurzaam filter altijd te worden gereinigd (zie afbeelding 22 en 23).**

## Werken met een filterzak

Naar wens kan ook bij het stofreservoir een filterzak worden gebruikt.

### Afbeelding 25

- Apparaatdeksel openen (zie afbeelding 18)
- Het stofreservoir eruit halen en de filterzak plaatsen.
- Apparaatdeksel sluiten

U heeft een apparaat met een groot vermogen en een hoge zuigkracht aangeschaft.

Daarom wordt het aanbevolen alleen bij sterk vervuilde, laagpolige vloerbedekking of harde vloeren gebruik te maken van het maximale vermogen.

Met behulp van de zuigkrachtregelaar (zie afbeelding 9) kan de gewenste zuigkracht traploos worden ingesteld.

- Laag vermogensbereik:  
Voor het schoonzuigen van kwetsbare stoffen, zoals gordijnen.
- Gemiddeld vermogensbereik:  
Voor de dagelijkse reiniging bij geringe vervuiling.
- Hoog vermogensbereik:  
Voor het reinigen van zware vloerbedekking, harde vloeren en bij sterke vervuiling.

## Filterzak vervangen

### Afbeelding 26\*

Is een van de vloer opgetild vloermondstuk en bij maximaal zuigvermogen de filterwisselindicatie in het deksel volledig geel, dan moet de filterzak vervangen worden, ook als hij nog niet vol is. In dit geval is vervanging noodzakelijk vanwege de aard van de inhoud van de zak.

\*afhankelijk van de uitvoering

Mondstuk, zuigbuis en zuigslang mogen hierbij niet verstopt zijn, omdat dit ook de filterwisselindicatie beïnvloedt.

**! Attentie: de filtervervangindicatie werkt alleen correct in combinatie met een filterzak.**

**Afbeelding 27**

Het deksel openen door in de richting van de pijl op de sluihendel te drukken.

**Afbeelding 28**

De filterzak sluiten door aan de sluitstrip te trekken en vervolgens uitnemen.

**Afbeelding 29**

De nieuwe filterzak in de houder plaatsen en het deksel van het apparaat sluiten.

**! Let op: het deksel van het stofcompartiment sluit alleen wanneer er een filterzak, textielfilter of stofreservoir is geplaatst.**

**Motorbeveiligingsfilter schoonmaken**

Het motorbeveiligingsfilter dient regelmatig te worden schoongemaakt door het uit te kloppen of uit te wassen!

**Afbeelding 30\***

- Het deksel van het stofcompartiment openen (zie Afbeelding 18).
- Het motorbeveiligingsfilter in de richting van de pijl naar buiten trekken.
- Het motorbeveiligingsfilter schoonmaken door het uit te kloppen.
- Bij sterke vervuiling dient het motorbeveiligingsfilter te worden uitgewassen.  
Filter vervolgens minstens 24 uur laten drogen.
- Na het schoonmaken het motorbeveiligingsfilter in het apparaat schuiven en het deksel van het stofcompartiment sluiten.

**Onderhoud**

Voor het schoonmaken dient de stofzuiger altijd te worden uitgeschakeld en de stekker uit het stopcontact te worden gehaald.  
De stofzuiger en accessoires van kunststof kunnen met een in de handel gebruikelijk schoonmaakmiddel voor kunststof worden onderhouden.

**! Geen schuurmiddel, glas of allesreiniger gebruiken.  
• De stofzuiger nooit in water houden.**

Het stofcompartiment kan indien nodig met een tweede stofzuiger worden uitgezogen, of eenvoudig met een droge stofdoek of stofkwas worden schoongemaakt.

Technische wijzigingen voorbehouden.

**da**

Tillykke med den nye Bosch støvsuger fra serie BSA. I denne brugsanvisning beskrives alle de forskellige BSA-modeller. Det er derfor muligt, at nogle af de beskrevne funktioner og udstyr ikke findes på den aktuelle model.

Det anbefales, at der altid anvendes originalt tilbehør fra Bosch, fordi dette tilbehør er blevet specielt udviklet netop til denne støvsuger for at opnå det optimalt bedste resultat af støvsugningen.

**Fold siderne med figurerne ud!**

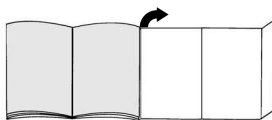

**Beskrivelse af apparatet**

- 1 Universalgulvmundstykke\*
- 2 Rør\*
- 3 Kombimundstykke\*
- 4 Tilbehørholder til kombimundstykke\*
- 5 Teleskoprør\*
- 6 Låseknap / skydemuffe\*
- 7 Slangehåndgreb\*
- 8 Sugelange
- 9 Møbelpensel\*
- 10 Polstermundstykke\*
- 11 Fugemundstykke\*
- 12 Madrasmundstykke\*
- 13 Boremundstykke\*
- 14 Mundstykke til hårde gulvbelægninger\*
- 15 Ledning
- 16 Tænd-/slukknap med elektronisk sugestyrkeregulator
- 17 Parkeringsystem
- 18 Støvbeholder eller alternativt
- 19 Filterpose
- 20 Motorbeskyttelsesfilter
- 21 Parkeringsystem (på apparatets underside)
- 22 Støvrumslåg
- 23 Bærehåndtag
- 24 Udblæsningsgitter
- 25 Filterskiftindikator\*

\*afhængigt af udstyr

## Reserve dele og ekstra tilbehør

### A Pakke med udskiftningsfiltre

- Filter type G (BBZ41FG)
- For optimal effekt: Gplus (BBZ41GPLUS)

Indhold:

4 filterposer med lukkemekanisme  
1 micro-hygiejnefilter

<http://www.dust-bag-bosch.com>

### B TEKSTIL-FILTER (Permanent filter)

BBZ10TFG

Genanvendeligt filter med velcrolukning.

### C TURBO-UNIVERSAL®- børste til møbler BBZ42TB

Børster og suger i en arbejdsgang polstrede møbler, madrasser, bilsæder osv.

Særlig velegnet til opugning af dyrehår. Børstevalsen drives via støvsugerens sugestrøm. Elektrisk tilslutning ikke nødvendig.

### D TURBO-UNIVERSAL®-børste til gulv BBZ102TBB

Børster og suger i en arbejdsgang tæpper med kort luv og væg til væg-tæpper hhv. alle gulvbelægninger. Særlig velegnet til opugning af dyrehår.

Børstevalsen drives via støvsugerens sugestrøm. Elektrisk tilslutning ikke nødvendig.

### E Mundstykke til hårde gulve BBZ123HD

Til støvsugning af glatte gulve (parket, fliser, terrakotta,...)

## Før apparatet tages i brug første gang

### Figur 1\*

Sæt håndgrebet på slangen, og lad det klikke på plads.

## Ibrugtagning

### Figur 2

- Stik sugeslangestuds ind i sugeåbningen, så den går i indgreb.
- Når slangen skal tages af, trykkes de to indgrebshager sammen, hvorefter slangen kan trækkes ud.

### Figur 3\*

- Sæt håndgrebet og røret sammen.
- Skyd håndgrebet ind i teleskoprøret, til det går i indgreb. Når de skal skilles ad igen, skal De trykke på frigørelsestasten og derefter trække håndgrebet ud.

### Figur 4\*

- Sæt gulvmundstykket og røret sammen.
- Stik teleskoprøret ind i gulvmundstykkets studs.

### Figur 5\*

- Sæt rørene sammen.
- Frigør teleskoprøret ved at skyde indstillingsknappen / skydemuffen i pilens retning, og indstil til den ønskede længde.

### Figur 6\*

### Figur 6\*

Skyd tilbehørsholderen på kombimundstykket, og klips den fast på suge-/teleskoprøret.

### Figur 7

Hold i stikket på ledningen, træk ledningen ud til den ønskede længde, og sæt stikket i stikkontakten.

### Figur 8

Tænd og sluk for støvsugerens ved at trykke tænd-/slukkknappen i pilens retning.

### Figur 9

Indstil sugestykken ved at dreje tænd-/ slukkknappen i pilens retning.

## Støvsugning

### Figur 10

Indstille gulvmundstykket:  
a) Tæpper og faste tæpper  
b) hårde gulvbelægninger

### Bemærk!

Gulvmundstykker bliver udsat for et vist slid, afhængigt af gulvenes art (f.eks. ru, rustikale fliser). Derfor skal mundstykkets gledesål kontrolleres med regelmæssige mellemrum. Slidte eller skarpkantede undersider på mundstykker kan beskadige sarte gulve som parket eller linoleum. Producenten hæfter ikke for evt. skader, som er opstået som følge af et slidt gulvmundstykke.

### Figur 11\*

Støvsugning med tilbehør (sættes på håndgrebet eller røret efter behov).

- Kombimundstykke  
Til rengøring af fuger og hjørner hhv. polstrede møbler, gardiner m.m.
- Fugemundstykke  
Til rengøring af fuger og hjørner.
- Polstermundstykke  
Til rengøring af polstrede møbler, gardiner osv.
- Madrasmundstykke  
Til rengøring af madrasser, polstringer osv.
- Mundstykke til hårde gulvbelægninger  
Til rengøring af hårde gulvbelægninger (fliser, parket osv.)
- Møbelpensel  
Til rengøring af vinduesrammer, skabe, profiler osv.

### Figur 12\*

- Fastgør boremundstykket i håndgrebet, og placer det på væggen, så mundstykkets borningsåbning er placeret direkte over det sted, hvor der skal bores et hul.
- Indstil støvsugerens til lav sugestykke, og tænd derefter for den.
- Boremundstykket bliver holdt på plads i den ønskede position af sugestykken. Eventuelt skal sugestykken, afhængigt af væggens overflade, bagefter indstilles til et højere trin, for at boremundstykket kan suge sig fast til væggen.  
Når der bores, bliver det fine borestøv automatisk suget bort.

- **Bemærk: Boremundstykket skal helst bruges sammen med støvbeholderen, fordi det fine borestøv kan forringe filterposens funktion.**

#### Figur 13

Ved korte pauser i støvsugning kan De benytte parkeringssystemet på bagsiden af støvsugeren. Skyd hagen på gulvmundstykket ind i udsparingen på støvsugerens underside.

#### Figur 14

Ved støvsugning f.eks. på trapper kan støvsugeren også transporteres i de to håndtag.

## Efter arbejdets afslutning

#### Figur 15

Træk stikket ud af stikdåsen.  
Træk kort i ledningen, og slip den (ledningen rulles automatisk op).

#### Figur 16

Når støvsugeren skal sættes væk eller transporteres, kan De benytte parkeringssystemet på støvsugerens underside.  
Placer støvsugeren lodret. Skyd hagen på gulvmundstykket ind i udsparingen på støvsugerens underside.

De har købt en støvsuger, som De kan anvende til opugning af al slags tørt snavs, både med støvbeholderen og med filterposen.

Vi anbefaler, at De anvender

- støvbeholderen ved hobbyarbejde, f.eks. til at fjerne savsmuld, osv.
- filterposen til almindelig rengøring i husholdningen.

## Arbejde med støvbeholderen

#### Figur 17

Sæt sugeeffektindstillingen til maksimum for at opnå det bedste resultat.  
Vi anbefaler, at man kun nedsætter sugeeffekten ved meget sarte materialer.

- **Bemærk: Filterskiftsindikatoren fungerer kun korrekt sammen med en filterpose.**

### Tømning af støvbeholderen

For at opnå det optimale resultat af støvsugning bør støvbeholderen tømmes efter hver støvsugning.

#### Figur 18

Luk støvrumslåget op ved at trykke låsehåndtaget i pilens retning.

#### Figur 19

Tag støvbeholderen ud af støvsugeren.

#### Figur 20

- Frigør begge bundklappens snaplåse i pilens retning, luk klappen op, til den går i indgreb mod stoppet, hvorefter støvbeholderens indhold bliver tømt ud af beholderen nedad.
- Hvis bundklappen er stærkt tilsmudset (grove smudspartikler), skal bundklappen rengøres, inden den lukkes, f.eks. ved at støvsuge den med fugemundstykket.  
**(Sæt i så fald altid støvsugerposen i støvsugeren - se figur 25)**
- Luk bundklappen, til den går i indgreb med et klik.

#### Figur 21

Sæt støvbeholderen på plads i apparatet igen, og luk støvrumsbeholderen.

- **Bemærk: Når der er støvsuget flere gange, kan støvbeholderen blive ridset indvendig og få et mælleagtigt udseende. Dette har dog ingen virkning på støvsugerens funktion, dvs. at den stadig er fuldt funktionsdygtig.**

## Rengøring af fast filter og Micro-filteret i Cycle-tech beholderen

### Hvornår skal filtrene renses?

- Efter enhver funktionsfejl, dvs. hver gang man har fjernet en tilstopning.
- Mindst hvert halve år.

#### Figur 22

- Tryk lukkemekanismen på beholderens bagside ind, og tag micro-filteret ud af beholderen.
- Tag det faste filter ud af beholderens bundplade.

#### Figur 23

- Vask micro-filteret og det faste filter.  
Lad derefter filtrene tørre i mindst 24 timer.
- Sæt det rengjorte faste filter på plads i bundpladen.  
Sæt micro-filteret på beholderen, og luk den i pilens retning. Lukkemekanismen skal gå i indgreb med et klik.

## Funktionsfejl

Fjernelse af en tilstopning i støvbeholderen.

#### Figur 24

- Tøm beholderen (se figur 20).
- Tilstopningen løses, f.eks. med en skruetrækker, og fjernes ved enten at banke eller suge den ud.  
**(Husk altid, hvis De vil støvsuge en tilstopning ud, at lægge en støvsugerpose i støvsugeren - se figur 25)**
- Luk bundklappen, og lad den gå i indgreb med et klik.  
■ **Bemærk: Både Micro-filteret og det faste filter skal altid renses efter en funktionsfejl (se figur 22 og 23).**

## Arbejde med filterpose

Ved behov kan man også anvende en filterpose i stedet for støvholderen.

### Figur 25

- Støvrumslåget åbnes (se figur 18).
- Tag støvholderen ud, og sæt filterposen i.
- Luk støvrumslåget.

De har anskaffet en meget effektiv støvsuger med stor sugeevne.

Den højeste sugestyrke kan derfor kun anbefales til meget snavsede faste tæpper med lav luv eller hårde gulvbelægninger.

Den ønskede sugestyrke kan indstilles trinløst med sugestyrkeregulatoren (se figur 9).

- Lav sugeeffekt:  
Til støvsugning af sarte materialer, f.eks. gardiner.
- Mellemste sugeeffekt:  
Til daglig rengøring ved ringe tilsmudsning.
- Høj sugeeffekt:  
Til rengøring af robuste gulvbelægninger, hårde gulvbelægninger og ved stærk tilsmudsning.

## Skifte filterpose

### Figur 26\*

Hvis filterskiftindikatoren i låget er fyldt helt ud med gult, når gulvmundstykket er løftet op fra gulvet ved den kraftigste sugestyrke, skal filterposen skiftes ud, også selv om den ikke er fyldt helt op. I så fald er det arten af det opsugede materiale, der gør det nødvendigt at skifte filterposen.

Mundstykke, rør og støvsugerslange må ikke være tilstoppet, fordi dette også kan aktivere filterskiftindikatoren.

- **Bemærk: Filterskiftindikatoren fungerer**
- kun korrekt sammen med en filterpose.

### Figur 27

Åbn låget ved at trykke låsehåndtaget i pilens retning.

### Figur 28

Luk filterposen ved at trække i lukkelasken, og tag den ud.

### Figur 29

Sæt en ny filterpose i holderen, og luk støvrumslåget.

- **Bemærk: Støvrumslåget kan kun lukkes, når der er**
- sat en filterpose hhv. et tekstilfilter eller en støvbeholder i.

## Rense motorbeskyttelsesfiltret

Motorbeskyttelsesfiltret skal med regelmæssige mellemrum bankes rent eller vaskes!

### Figur 30\*

- Åbn støvrumslåget (se figur 18).
- Træk motorbeskyttelsesfiltret ud i pilens retning.
- Rengør motorbeskyttelsesfiltret ved at banke det, til det er rent.
- Hvis motorbeskyttelsesfiltret er meget snavset, bør det vaskes.  
Lad derefter filtret tørre i mindst 24 timer.
- Skyd filtret ind i apparatet igen, når det er rent, og luk støvrumslåget.

## Pleje

Sluk altid støvsugeren, og træk stikket ud af stikkontakten, når støvsugeren skal rengøres.

Støvsugeren og tilbehørsdelene kan plejes med et af de gængsede rensmidler til kunststof.

- **Brug aldrig skuremidler, glas- eller universalsrensninger.**
- **Dyp aldrig støvsugeren i vand.**

Støvrummet kan om nødvendigt støvsuges med en anden støvsuger, eller ganske enkelt rengøres med en tør støvklud/støvpensel.

Med forbehold for tekniske ændringer.

\*afhængigt af udstyr

Vi gleder oss over at du har valgt en støvsuger fra Bosch i serien BSA.

I denne bruksanvisningen presenteres forskjellige BSA-modeller. Det er derfor mulig at ikke alle egenskapene og funksjonene som beskrives, finnes på din modell. Du bør bare bruke originalt tilbehør fra Bosch. Dette er spesialutviklet for våre støvsugere slik at du får best mulig resultat av støvsugingen.

### Brett ut bildesidene!

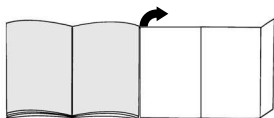

## Beskrivelse av apparatet

- 1 Omstillbart gulvmunnstykke
- 2 Rør\*
- 3 Kombimunnstykke\*
- 4 Tilbehørsholder for kombidyse\*
- 5 Teleskoprør\*
- 6 Låseknapp / skyveknapp\*
- 7 Slangehåndtak\*
- 8 Sugelangse
- 9 Møbelpensel\*
- 10 Møbelmunnstykke\*
- 11 Fugemunnstykke\*
- 12 Madrassmunnstykke\*
- 13 Boremunnstykke\*
- 14 Munnstykke for harde gulv\*
- 15 Nettkabel
- 16 På-/avknapp med elektronisk sugekraftregulator
- 17 Parkeringshjelp
- 18 Støvbeholder eller
- 19 Filterpose
- 20 Motorvernefilter
- 21 Oppbevaringshjelp (på undersiden av støvsugeren)
- 22 Deksel på apparatet
- 23 Bærehåndtak
- 24 Utblåsingsgitter
- 25 Indikator for filterbytte\*

\*avhengig av modell

## Ekstra tilbehør og reservedeler

### A Papirfilterpakke

- Filter type G (BBZ41FG)
  - For beste resultat: Gplus (BBZ41GPLUS)
- Innhold:  
4 filterposer med lukkeanordning  
1 mikrohygienefilter  
<http://www.dust-bag-bosch.com>

### B Tekstilfilter (varig filter) BBZ10TFG

Filter med borrelås, egnet for gjenbruk.

### C TURBO-UNIVERSAL®- børste for polstring BBZ42TB

Børsting og suging samtidig av polstrede møbler, madrasser, bilseter osv.

Spesielt godt egnet for oppsuging av dyrehår. Børstevalsen drives med støvsugerens sugestrom. Elektrisk tilkopleing ikke nødvendig.

### D TURBO-UNIVERSAL®- børste for gulv BBZ102TBB

Børsting og suging samtidig av tepper og teppegulv med kort lo, hhv. for alle belegg.

Spesielt godt egnet for oppsuging av dyrehår. Børstevalsen drives med støvsugerens sugestrom. Elektrisk tilkopleing ikke nødvendig.

### E Dyse for harde gulv BBZ123HD

For støvsuging av glatte gulv (parkett, fliser, terracotta, ...)

## Før første gangs bruk

### Figur 1\*

Fest håndtaket på sugelangsen.

## Komme i gang

### Figur 2

- a) Før sugelangstussen inn i sugeåpningen til den smekker på plass.
- b) Når du skal ta ut sugelangsen, må du klemme sammen de to låseknappene og trekke ut slangen.

### Figur 3\*

- a) Sett sammen håndtak og teleskoprør.
- b) Skyv håndtaket inn i teleskoprøret inntil det smekker på plass. Du løser håndtaket igjen ved å trykke inn låseknappen og trekke ut håndtaket.

### Figur 4\*

- a) Sett sammen håndtak og rør.
- b) Stikk teleskoprøret inn i enden av gulvmunnstykket.

### Figur 5\*

- a) Sett sammen rørene.
- b) Løsne teleskoprøret ved å skyve låseknappen/skyveknappen i pilens retning og still inn ønsket lengde.

### Figur 6\*

Sett tilbehørsholderen på kombimunnstykket og klips den på røret/teleskoprøret.

### Figur 7

Ta tak i støpselet på nettkabelen, trekk ut ønsket lengde og sett nettstøpselet i kontakten.

### Figur 8

Støvsugeren slås på eller av ved å skyve på-/avknappen i pilens retning.

### Figur 9

Sugekraften stilles inn ved å vri på-/ avknappen i pilens retning.

## Støvsuging

### Figur 10

Innstilling av gulvmunnstykket:

- Tepper og vegg-til-vegg-tepper
- Jevne gulv

### OBS!

Gulvmunnstykker utsettes for slitasje avhengig av gulvenes beskaffenhet (f.eks. ru, rustikke fliser). Derfor bør du med jevne mellomrom sjekke undersiden av munnstykket. Dersom undersiden av munnstykket er slitt og har skarpe kanter, kan det forårsake skader på mindre slitesterke gulv som parkett og linoleum. Produsenten kan ikke holdes ansvarlig for skader som oppstår som følge av at det brukes slitte gulvmunnstykker.

### Figur 11\*

Støvsuging med tilbehør (monteres ved behov på håndtak eller rør).

- Kombimunnstykke  
Til rengjøring av fuger og kanter, stoppede møbler, gardiner osv.
- Fugemunnstykke  
Til rengjøring av fuger og hjørner.
- Møbelmunnstykke  
Til rengjøring av stoppede møbler, gardiner osv.
- Madrasmmunnstykke  
Til rengjøring av madrasser, stoppede møbler osv.
- Munnstykke for harde gulv  
Til rengjøring av harde gulvbelegg (gulvfliser, parkett osv.)
- Møbelpensel  
Til rengjøring av vinduskarmer, skap, profiler osv.

### Figur 12\*

- Fest boremunnstykket i håndtaket og plasser det på veggen slik at munnstykkets boreåpning er plassert rett over stedet hvor det skal bores hull.
- Still inn støvsugeren på laveste sugestykke og slå den på.
- Boremunnstykket holdes i ønsket posisjon av sugekraften. Det anbefales eventuelt å etterstille sugestykken til et høyere nivå, alt etter overflatebeskaffenhet i veggen det skal bores i. Dette for å sikre at borestykket suger seg fast til veggen. Fint støv suges automatisk opp ved boring.

- **Obs! Boremunnstykket bør kun brukes i forbindelse med støvbeholderen fordi det fine borestøvet kan forringe filterposens funksjon.**

### Figur 13

Når du skal ta korte pauser under arbeidet, kan du bruke parkeringshjelpen på undersiden av apparatet. Skyv kroken på gulvmunnstykket inn i sporet på baksiden av støvsugeren.

### Figur 14

Til suging av for eksempel trapper kan apparatet transporteres med begge håndtakene.

## Når jobben er gjort

### Figur 15

Trekk ut nettstøpselet.  
Trekk nettkabelen litt til deg og slipp den (kabelen kveiles automatisk opp).

### Figur 16

Ved oppbevaring/transport av apparatet kan du bruke oppbevaringshjelpen på undersiden av støvsugeren. Sett maskinen fra deg i loddrett stilling. Skyv kroken på gulvmunnstykket inn i sporet på undersiden av støvsugeren.

Du har anskaffet en gulvstøvsuger som du kan bruke til å suge opp alle typer tørt smuss, både med støvbeholderen og med filterpose.

Vi anbefaler bruk av

- Støvbeholder, spesielt i hobbyområdet, f.eks. til fjerning av sagflis, osv.
- Filterpose til vanlig rengjøring i hjemmet.

## Arbeid med støvbeholderen

### Figur 17

Du oppnår best sugeresultat hvis du stiller effektvelgeren på høyeste nivå.  
Vi anbefaler at du bare stiller effekten på et lavere nivå hvis du skal støvsuge svært omfintlige materialer.

- **Viktig: Filterbytteindikatoren fungerer bare korrekt sammen med en filterpose.**

### Tømming av støvbeholderen

For å oppnå et optimalt sugeresultat bør støvbeholderen tømmes etter hver sugeprosess.

### Figur 18

Åpne støvbeholderdekslet ved å trekke låsestangen i pilens retning.

### Figur 19

Ta støvbeholderen ut av apparatet.

### Figur 20

- Løsne begge hurtiglåsene i bunnklaffen i pilens retning, åpne klaffen til den smekker på plass. Beholderen tommer innholdet nedover.
- Hvis bunnklaffen er svært skitten (grove smusspartikler), må denne rengjøres før den lukkes, f.eks. ved å støvsuge den ren med fugemunnstykket.  
**(Du må da alltid legge filterposen inn i apparatet, se figur 25)**
- Lukk bunnklaffen slik at du hører et klikk.

### Figur 21

Sett støvbeholderen inn i støvsugeren igjen og lukk støvbeholderdekselet.

- **Obs! Når du har støvsugd noen ganger kan støvbeholderen få riper innvendig og bli gråaktig. Dette har imidlertid ingen betydning for støvsugerens funksjon, dvs. den fungerer like godt som før.**

## Rengjøring av langtids- og mikrofilteret for støvbeholderen

### Når må jeg rengjøre:

- Etter hver gang det oppstår en feil med sugefunksjonen, dvs. etter at du har fjernet en tilstopping.
- Minst to ganger i året.

### Figur 22

- Trykk låsestangen på beholderbaksiden innover og ta mikrofilteret av beholderen.
- Ta langtidsfilteret ut av beholderens bunnplate.

### Figur 23

- Skyll mikro- og langtidsfilteret.  
La filteret deretter tørke i minst 24 timer.
- Sett det rengjorte langtidsfilteret på plass i bunnplaten. Sett mikrofilteret på beholderen og lukk det i pilens retning. Låsestangen skal smekke på plass med et klikk.

## Feil under støvsugingen

Fjerning av tilstoppinger i støvbeholderen.

### Figur 24

- Tøm beholderen (se bilde 20)
- Løsne tilstoppingen, for eksempel ved hjelp av en skrutrekker, og fjern den ved å banke eller suge den ut.  
**(Hvis du skal suge ut restene, må du alltid legge inn filterposen i apparatet - se figur 25)**
- Lukk bunnklaffen slik at du hører et klikk

- **Obs! Mikro- og langtidsfilteret må rengjøres etter hver støvsuging (se bildene 22 og 23).**

## Arbeide med filterposen

Ved behov kan du bruke en filterpose i stedet for støvbeholderen.

### Figur 25

- Åpne dekselet på støvsugeren (se bilde 18)
- Ta ut støvbeholderen og sett inn filterposen i stedet.
- Steng dekselet på støvsugeren.

Du har anskaffet et svært kraftig apparat med høy sugeevne.

Den maksimale effektinnstillingen anbefales derfor bare til svært skitne, korthårede gulvtepper eller harde gulv.

Ved å løse sugekraftreguleringen (se bilde 9), kan den ønskede sugekraften stilles inn trinnløst.

- **Lavt effektområde:**  
For avsuging av omfintlige stoffer, f. eks. gardiner.
- **Middels effektområde:**  
For daglig rengjøring av flater som ikke er særlig skitne.
- **Høyt effektområde:**  
Til rengjøring av ujevne og harde gulvbelegg og svært skitne flater.

## Bytte filterpose

### Figur 26\*

Hvis indikatoren for filterbytte i dekselet er helt fylt med gul farge når du løfter gulvmunnstykket opp fra gulvet med full sugeeffekt, må filterposen byttes, selv om den ikke er helt full.

Munnstykke, rør og sugeslange må ikke være tilstoppet, siden dette også slår ut på filterbytteindikatoren.

- **Viktig: Filterbytteindikatoren fungerer bare korrekt sammen med en filterpose.**

### Figur 27

Åpne dekselet ved å trekke låsestangen i pilens retning.

### Figur 28

Lukk filterposen ved å trekke i lukkefliken, og ta ut filterposen.

### Figur 29

Legg inn en ny filterpose i holderen og steng dekselet på støvsugeren.

- **Obs! Du kan bare lukke støvromdekselet når det er lagt inn en filterpose / tekstilfilter eller støvbeholder.**

## Rengjøre motorfilter

Motorfilteret må rengjøres med jevne mellomrom ved at du banker det rent eller skyller det.

### Figur 30\*

- Åpne dekslet (se bilde 18).
- Trekk ut motorfilteret i pilens retning.
- Rengjør motorfilteret ved å banke det rent.
- Hvis motorfilteret er svært skittent, bør det skylles. La filteret deretter tørke i minst 24 timer.
- Etter rengjøringen skyver du motorfilteret inn i apparatet og lukker støvromdekslet.

## Vedlikehold

Støvsugeren må være slått av og frakoblet strømmettet før hver rengjøring.

Støvsuger og tilbehørsdeler av plast kan vedlikeholdes med et vanlig plastrensemiddel.

- **Ikke bruk skuremiddel, glass- eller universelvaskemiddel.**

**Støvsugeren må aldri senkes i vann.**

Ved behov kan støvbeholderrommet suges rent ved hjelp av en annen støvsuger, eller ganske enkelt rengjøres med en tørr støvklut eller pensel.

Med forbehold om tekniske endringer.

## SV

Tack för att du valt att köpa en Bosch-dammsugare i BSA-serien.

Bruksanvisningen visar olika BSA-modeller. Det kan alltså hända att vissa finesser och funktioner inte gäller just din modell.

Använd bara originaltillbehör från Bosch, de är specialframtagna till dammsugaren för att ge bästa möjliga sugeffekt.

### Fäll ut bildsidorna!

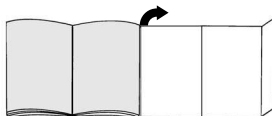

## Beskrivning av produkten

- 1 Omställbart golvmunestycke\*
- 2 Stålrör\*
- 3 Kombimunestycke\*
- 4 Tillbehörshållare för kombimunestycke\*
- 5 Teleskoprör\*
- 6 Låsknapp / skjutmuff\*
- 7 Handtag\*
- 8 Dammsugarslang
- 9 Dammborste\*
- 10 Möbelmunestycke\*
- 11 Fogmunestycke\*
- 12 Madrassmunestycke\*
- 13 Borrmunestycke\*
- 14 Specialmunestycke för hårda golv\*
- 15 Sladd
- 16 Till- och frånknapp med elektronisk inställning av sugeffekten
- 17 Parkeringshjälp
- 18 Dammsugarpåse eller liknande
- 19 Damppåse
- 20 Motorskyddsfilter
- 21 Förvaringshjälp (på dammsugarens undersida)
- 22 Lock
- 23 Bärhandtag
- 24 Utblåsgaller
- 25 Indikering för byte av damppåsen\*

\*beroende på utförande

## Reservdelar och extratillbehör

### A Utbytesfilterförpackning

- Filterttyp G (BBZ41FG)
  - För optimala prestanda: Gplus (BBZ41GPLUS)
- Innehåll:  
4 dammpåsar med flik  
1 Mikrohygienfilter  
<http://www.dust-bag-bosch.com>

### B Textilpåse (permanent filter) BBZ10TFG

Återanvändbart filter med kardborreband.

### C TURBO-UNIVERSAL®-Munstycke med borste för stoppade möbler o. likn BBZ42TB

Samtidig borstning och dammsugning av stoppade möbler, madrasser, bilsäten osv. Särskilt lämpligt till att suga upp djurhår med. Borstvalsen drivs via sugström från dammsugaren. Ingen elanslutning behövs.

### D TURBO-UNIVERSAL®-Munstycke med borste för golv BBZ102TBB

Samtidig borstning och dammsugning av mjuka mattor med kort lugg och heltäckningsmattor; för alla golvtypar. Särskilt lämpligt till att suga upp djurhår med. Borstvalsen drivs via sugström från dammsugaren. Ingen elanslutning behövs.

### E Munstycke för hårda golv BBZ123HD

För dammsugning av hårda golvtypar (parkett, klinker, terrakotta ...)

## Före första användning

### Bild 1\*

Sätt fast handtaget på slangen och ställ in det.

## Starta dammsugaren

### Bild 2

- Fäst dammsugarslangens i dammsugarens öppning.
- Om du vill ta bort slangen, trycker du ihop båda spärrarna och drar sedan ut slangen.

### Bild 3\*

- Sätt ihop handtaget och röret.
- Skjut in handtaget i dammsugarröret tills det hakar fast. Tryck på upplåsningsknappen och dra ut handtaget för att lossa röret från handtaget.

### Bild 4\*

- Sätt ihop golvmunstycket och röret.
- Sätt in dammsugarröret i golvmunstycket.

### Bild 5\*

- Sätt ihop rören.
- Lås teleskopröret genom att skjuta inställningsknappen / skjutmuffen in i pilens riktning och ställ in önskad längd.

### Bild 6\*

Fäst tillbehörshållaren på kombimunstycket och knäpp fast på dammsugarröret.

### Bild 7

Ta tag i kontakten och dra ut sladden till önskad längd och sätt in kontakten i vägguttaget.

### Bild 8

Starta/stäng av dammsugaren genom att trycka ned till-/frånknappen i pilens riktning.

### Bild 9

Ställ in sugkraften genom att vrida till-/frånknappen i pilens riktning.

## Dammsugning

### Bild 10

- Ställa in golvmunstycket:
- Mattor och heltäckningsmattor
  - hala golv

### Varning!

Golvmunstycket utsätts för ett visst slitage, beroende på vad du har för sorts golvtäckning (t.ex. grova, rustika klinker). Därför bör munstyckets gliddynor kontrolleras med jämna intervall. Om munstyckets gliddynor är slitna och vassa, kan känsliga golvtäckningar som parkett eller linoleum ta skada. Tillverkaren tar inget ansvar för eventuella skador som har uppstått på grund av att munstyckets gliddynor är slitna.

### Bild 11\*

Dammsugning med tillbehör (sätt på det tillbehör du vill använda på handtaget resp. utsugningsröret).

- Kombimunstycke  
För rengöring av fogar och hörn samt stoppade möbler, gardiner osv.
- Fogmunstycke  
För rengöring av fogar och hörn.
- Möbelmunstycke  
För rengöring av stoppade möbler, gardiner m m.
- Madrassmunstycke  
För rengöring av madrasser, dynor osv.
- Munstycke för hårda golvtäckningar  
För dammsugning av hårda golvmaterial (klinker, parkett etc.)
- Dammborste  
För rengöring av fönsterkarmar, skåp, profiler osv.

### Bild 12\*

- Fäst bormunstycket på handtaget och sätt det mot väggen så att munstyckets borrhålsöppning är rakt över stället där du ska borra.
  - Ställ in dammsugaren på låg sugkraft och slå sedan på den.
  - Bormunstycket sugas fast i det läge som du valt. Eventuellt måste du höja sugkraften efteråt, allt beroende på hur väggytan där du ska borra ser ut, så att inte bormunstycket lossnar.
- När du borrar sugas findammet upp automatiskt.
- **Observera: Använd bara bormunstycket om du har dammsugarpåse isatt, eftersom fint borrdam kan påverka filterpåsens funktion.**

### Bild 13

Under kortare pauser i dammsugningen kan man använda parkeringshjälpen på dammsugarens baksida. Skjut in haken på golvmunstycket i spåret på dammsugarens baksida.

### Bild 14

Vid dammsugning i t.ex. trappor, kan maskinen även bäras i båda handtagen

## Efter dammsugningen

### Bild 15

Dra ut kontakten ur vägguttaget.  
Dra kort i sladden och släpp den genast (sladden rullas upp automatiskt).

### Bild 16

Vid förvaring/transport av dammsugaren kan man använda förvaringshjälpen på dammsugarens undersida. Ställ dammsugaren upprätt. Skjut in haken på golvmunstycket i spåret på dammsugarens undersida.

Du har skaffat dig en golvdammsugare som suger upp alla sorters torr damm, både med dammsugarpåse och med filterpåse.

Vi rekommenderar:

- att du använder dammsugarpåse i framförallt hobbyrum, t.ex. för att suga upp sågspån osv.
- att du använder filterpåsen för vanlig hushållsstädning.

## Dammsuga med dammsugarpåse

### Bild 17

Du får bäst sugresultat om effektreglaget är i maxläge. Sänk bara effekten om du ska dammsuga ömtåliga material.

**Observera: Filterbytesindikeringen fungerar korrekt endast tillsammans med en dammpåse.**

### Tömma dammbehållaren

För att få optimal sugeffekt, så ska dammbehållaren tömmas efter varje dammsugning.

### Bild 18

Öppna locket till dammbehållaren genom att skjuta låsspaken i pilens riktning.

### Bild 19

Ta ut dammbehållaren ur enheten.

### Bild 20

- Lossa de båda snäpplåsarna på bottenklaffen i pilens riktning, öppna klaffen så att den låser mot anslaget, töm smutsen nedåt ur behållaren.
- Om bottenklaffen är mycket smutsig (grovsmutts), sug rent den innan du slår igen den, t.ex. med fogmunstycket.  
**(Se till så att dammsugarpåsen sitter i - se bild 25)**
- Stäng bottenklaffen och se till så att du hör den snäppa fast.

### Bild 21

Sätt i dammbehållaren igen i enheten och stäng locket.

**Obs! När du dammsugit ett tag kan dammbehållarens insida bli slitna och mjölkig. Det påverkar emellertid inte dammsugarens funktion, dvs. den är fortfarande fullt funktionsduglig.**

## Rengöra dammbehållarens permanent- och mikrofilter

### Rengöringsintervall:

- Vid fel, dvs. varje gång du åtgärdat en igensättning.
- Minst en gång i halvåret.

### Bild 22

- Tryck in låssnäpporna på behållarens baksida och ta bort mikrofiltret från behållaren.
- Ta ut permanentfiltret ur behållarbotten.

### Bild 23

- Tvätta ur mikro- och permanentfiltren.  
Låt sedan filtret torka i minst 24 timmar.
- Sätt tillbaka permanentfiltret i behållarbotten efter rengöringen.  
Sätt på mikrofiltret på behållaren och stäng i pilens riktning. Det ska höras när låssnäpporna tar i.

## Fel

Åtgärda igensättning i dammbehållaren.

### Bild 24

- Tömma dammbehållaren (se bild 20).
- Ta bort igensättningen, t.ex. med hjälp av en skruvmejsel eller genom att knacka eller suga ur.  
**(Se till så att dammsugarpåsen sitter i vid ursugning - se bild 25)**
- Stäng bottenklaffen och se till så att du hör den snäppa fast.

**Observera: Vid fel ska du rengöra mikro- och permanentfiltren (se bild 22 och 23).**

\*beroende på modell

## Dammsuga med filterpåse

Det går även att använda en filterpåse i stället för dammsugarpåsen.

### Bild 25

- Öppna locket (se bild 18).
- Ta ur dammsugarpåsen och sätt i filterpåsen.
- Stäng locket.

Du har nu en mycket effekt- och sugstark dammsugare. Maxsuginställningen passar därför bara för mycket smutsiga källarmattor eller hårda golv.

Du kan ställa in sugkraften steglöst med effektreglaget (se bild 9).

- **Lågeeffektsintervallet:**  
För dammsugning av känsliga material, t.ex. gardiner.
- **Mellaneffektsintervallet:**För daglig rengöring och lätt nedsmutsning.
- **Högeffektsintervallet:**  
För rengöring av kraftiga golvbeläggningar, hårda golv och vid kraftig nedsmutsning.

## Byta dammpåse

### Bild 26\*

Om indikeringen för byta av dammpåse i locket visar gult när golvmunstycket är lyft från golvet och sugeffekten är inställd på högsta nivå, måste dammpåsen bytas även om den inte är full. I det här fallet är det innehållet i påsen som gör att den måste bytas ut. Munstycke, dammsugarrör och -slang får inte vara tilltäppta, eftersom detta aktiverar indikeringen för byta av dammpåsen.

- **Observera: Filterbytesindikeringen fungerar korrekt**
- **endast tillsammans med en dammpåse.**

### Bild 27

Öppna locket genom att skjuta låsspaken i pilens riktning.

### Bild 28

Förslut dammpåsen genom att dra upp fliken. Ta sedan ut påsen.

### Bild 29

Sätt i en nyfilterpåse i hållaren och stäng locket.

- **Observera: Locket kan inte stängas förrän du satt i en**
- **filterpåse resp. textilfilter eller dammsugarpåse.**

## Rengöra motorskyddsfiltret

Rengör motorskyddsfiltret regelbundet genom att knacka ur resp. tvätta det.

### Bild 30\*

- Öppna dammsugarlocket (se bild 18).
- Dra ut motorskyddsfiltret i pilens riktning.
- Rengör motorskyddsfiltret genom att knacka ur det.
- Tvätta ur motorskyddsfiltret om det är väldigt smutsigt. Låt sedan filtret torka i minst 24 timmar.
- Sätt tillbaka motorskyddsfiltret på plats och stäng dammsugarlocket.

## Skötsel och vård

Stäng alltid av dammsugaren och dra ur kontakten ur vägguttaget innan du rengör dammsugaren. Dammsugaren och tillbehör delar av plast kan rengöras med milt diskmedel.

- **Använd inte repande skurmedel, glasrengöringsmedel**
- **eller allrengöringsmedel.**
- **Sänk aldrig ner dammsugaren i vatten.**

Dammbehållaren kan vid behov rengöras med en annan dammsugare, eller bara rengöras med en torr dammtrasa/dammborste.

Med förbehåll för tekniska ändringar.

Onnittelumme, olet valinnut laadukkaan Bosch-mallisarjan BSA pölynimurin. Tässä käyttöohjeessa esitellään erilaisia BSA-malleja. Sen tähden on mahdollista, että kaikki kuvatut varusteet ja toiminnot eivät koske valitsemaasi pölynimuria. Suosittelemme käyttämään vain alkuperäisiä Bosch-varusteita, jotka on suunniteltu erityisesti tähän pölynimuriin parhaan imurointituloksen saavuttamiseksi.

#### Avaa kuvasivut!

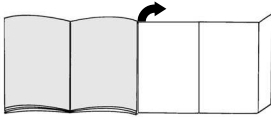

### Laitteen kuvaus

- 1 Lattia-/mattosuulake\*
- 2 Imuputki\*
- 3 Yhdistelmäsuutin\*
- 4 Tarviketeline yhdistelmäsuutinta varten\*
- 5 Teleskooppiputki\*
- 6 Irrotusnappi / liukumuhvi\*
- 7 Letkun kahva\*
- 8 Imuletku
- 9 Pölysuutin\*
- 10 Tekstiilisuutin\*
- 11 Rakosuutin\*
- 12 Patjasuutin\*
- 13 Poraussuutin\*
- 14 Kovien lattioiden suutin\*
- 15 Verkkoiliitäntäjohto
- 16 Käynnistys-/sammutuspainike elektronisella imutehon säätimellä
- 17 Taukoteline
- 18 Pölysäiliö tai vaihtoehtona
- 19 Suodatinpussi
- 20 Moottorinsuojasuodatin
- 21 Säilytysteline (laitteen alapuolella)
- 22 Laitteen kansi
- 23 Kantokahva
- 24 Ritilä
- 25 Suodattimen vaihdon ilmaisin\*

\*varusteista riippuen

### Varaosat ja lisävaruste

#### A Vaihtopölypussipakkaus

- Pölypussimalli G (BBZ41FG)
  - Huipputehokas: Gplus (BBZ41GPLUS)
- Sisältö:  
4 pölypussia sulkimella  
1 mikro-suodatin  
<http://www.dust-bag-bosch.com>

#### B Tekstiilipölypussi (kestosuodatin) BBZ10TFG

Kestosuodatin, jossa tarrakiinnitys.

#### C TURBO-UNIVERSAL®-harja pehmus tetuille pinnaille BBZ42TB

Pehmustettujen huonekalujen, patjojen, autonistuinten jne. harjaukseen ja imurointiin. Sopii erityisen hyvin eläinkarvojen imurointiin. Harjatala saa käyttövoimansa pölynimurin imu virrasta. Sähköliitäntää ei tarvita.

#### D TURBO-UNIVERSAL®-harja tekstiilipintaisille lattioille BBZ102TBB

Lyhytnukkaisten mattojen ja kaikkien muiden pintojen harjaukseen ja imurointiin. Sopii erityisen hyvin eläinkarvojen imurointiin. Harjatala saa käyttövoimansa pölynimurin imu virrasta. Sähköliitäntää ei tarvita.

#### E Kovien lattioiden suutin BBZ123HD

Sileiden lattioiden (parketin, laattojen, tiilien jne.) imurointiin

### Ennen ensimmäistä käyttökertaa

#### Kuva 1\*

Pistä kahva imuletkuun ja lukitse.

### Käyttöönotto

#### Kuva 2

- a) Kiinnitä imuletkun istukka imuaukkoon.
- b) Irrottaessasi imuletkun paina molemmista lukitusnokista ja vedä letku irti.

#### Kuva 3\*

- a) Liitä kahva ja imuputki yhteen.
- b) Työnnä kahvaa teleskooppiputkeen kunnes se lukkiutuu. Liitoksen irrottamiseksi paina irrotusnäppäimestä ja vedä kahva irti.

#### Kuva 4\*

- a) Yhdistä imuputki lattiasuulakkeeseen.
- b) Pistä teleskooppiputki lattiasuulakkeen istukkaan.

#### Kuva 5\*

- a) Pistä imuputket toisiinsa.
- b) Siirtämällä säätönappia / liukumuhvia nuolen suuntaan voit säätää halutun pitoisuuden.

#### Kuva 6\*

Työnnä lisätarviketeline yhdistelmäsuuttimeen ja napsauta se imu-/ teleskooppiputkeen.

## Kuva 7

Tartu verkkjohtoon, vedä haluttu määrä ulos ja pistä pistoke pistorasiaan.

## Kuva 8

Pölynimurin käynnistys ja sammutus tapahtuu painamalla käynnistys/sammutusnäppäimestä nuolen suuntaan.

## Kuva 9

Imutehon säätö tapahtuu kääntämällä käynnistys/sammutusnäppäimestä nuolen suuntaan.

## Imurointi

### Kuva 10

Lattiasuulakkeen säätö:

- Matot ja kokolattiamatot
- kovat lattiat

### Huomio!

Lattiasuulakkeet kuluvat jonkin verran kovien lattioiden ominaisuuksista riippuen (esimerkiksi karkeapintaaiset, talonpoikaistyyliset kaakelit). Tarkasta sen tähden suulakkeen pohja säännöllisesti. Kuluneet, teräväreunaiset suulakepohjat voivat aiheuttaa vaurioita hellävaraisesti käsiteltäviin lattapintoihin kuten parkettiin tai linoleumiin. Valmistaja ei vastaa mahdollisista kuluneen lattiasuulakkeen aiheuttamista vahingoista.

### Kuva 11\*

Imeminen lisävarusteella (pistä tarvittaessa kahvaan tai imuputkeen).

- Yhdistelmäsuutin  
Rakojen ja kulmien siivoukseen esim. pehmustetu huonekalut, verhot jne.
- Rakosuutin  
saumojen ja nurkkien puhdistamiseen.
- Tekstiilisuutin  
pehmustettujen huonekalujen, verhojen jne puhdistamiseen
- Patjasuutin  
Patjojen, pehmusteiden jne. imuroimiseen
- Kovien lattioiden suutin  
Kovien lattiapintojen imuroimiseen (laatat, parketti jne.)
- Pölysuutin  
Ikkunan kehysten, kaappien, siivoamiseen

### Kuva 12\*

- Kiinnitä poraussuutin kahvaan ja laita se seinää vasten siten, että suuttimen porausreiän aukko on suoraan porattavan reiän kohdalla.
- Säädä laite pienimmälle teholle ja kytke se sitten päälle.
- Poraussuutin pysyy imuvoiman avulla halutussa kohdassa. Joskus tehoa kannattaa säätää suuremmalle, aina porattavan seinän pinnasta riippuen poraussuuttimen kiinni-imemisen varmistamiseksi. Porattaessa hieno pöly imetään automaattisesti.

**Huomio: Poraussuutinta tulisi käyttää vain pölysäiliön yhteydessä, koska hieno porauspöly voi vaikuttaa suodatinpussin toimintaan.**

## Kuva 13

Lyhyen imurointitauon aikana voit käyttää laitteen takana olevaa taukotelinettä.

Työnnä lattiasuulakkeessa oleva pidike laitteen takapuolella olevaan uraan.

## Kuva 14

Imuroitaessa esim. portaita, laitetta voidaan kuljettaa molemmista kahvoista.

## Työn jälkeen

### Kuva 15

Vedä verkkopistoke seinästä.

Vedä kevyesti johdosta ja päästä irti (johto kelautuu automaattisesti).

### Kuva 16

Pölynimurin säilyttämiseen/kuljetukseen voit käyttää laitteen alapuolella olevaa taukotelinettä.

Laita laite pystyasentoon. Työnnä lattiasuulakkeessa oleva pidike laitteen alapuolella olevaan uraan.

Olet hankkinut lattiapölynimurin, jolla voit imuroida mitä tahansa kuivalikaa sekä pölysäiliön että suodatinpussin avulla.

Suosittelimme käytettäväksi

- pölysäiliötä erityisesti harrastustöissä, kuten esim. sahauslastujen poistamiseen, jne.
- suodatinpussia ennen kaikkea kotitalouden tavalliseen siivoukseen.

## Imurointi pölysäiliöllä

### Kuva 17

Laita tehonsäädin maksimiasentoon parhaan mahdollisen imurointituloksen saavuttamiseksi.

Suosittelimme tehon pienentämistä vain erittäin herkkiä materiaaleja imuroitaessa.

- **Huomio: Suodattimen vaihdon ilmaisin toimii oikein**
- **vain suodatinpussin kanssa.**

### Pölysäiliön tyhjennys

Parhaan mahdollisen imurointituloksen saavuttamiseksi, pölysäiliö tulisi tyhjentää jokaisen käyttökerran jälkeen.

### Kuva 18

Avaa pölypussisäiliön kansi nostamalla lukituksesta nuolen suuntaan.

### Kuva 19

Ota pölysäiliö pois laitteesta.

## Kuva 20

- Irrota molemmat pohjan luukun pikalukot nuolen suuntaan, avaa luukkua kunnes se lukkiutuu rajoittimeen, lika tyhjenee säiliöstä alaspäin.
  - Jos pohjan luukku on erittäin likainen (karkeaa likaa), puhdista se ennen sulkemista, esim. imuroimalla rakosuuttimella.
- (laita sitä varten ehdottomasti pölypussi laitteeseen - katso kuva 25)**
- Sulje kansi ja lukitse se kuuluvasti.

## Kuva 21

Laita pölysäiliö taas laitteeseen ja sulje pölypussisäiliön kansi.

- **Huomio: Useamman imurointikerran jälkeen**
- **pölysäiliö voi naarmuuntua sisältä ja himmentyä. Tämä ei kuitenkaan vaikuta mitenkään pölynimurin toimintaan eli se on edelleenkin täysin toimintakykyinen.**

## Pölysäiliön kesto- ja mikro-suodattimen puhdistus

### Milloin täytyy puhdistaa:

- Jokaisen häiriökäytön jälkeen eli kun tukkeutuma on poistettu.
- Vähintään puolivuositain.

## Kuva 22

- Paina säiliön takapuolella oleva suljin sisään ja irrota mikro-suodatin säiliöstä.
- Ota kesto-suodatin säiliön pohjalevystä irti.

## Kuva 23

- Pese mikro- ja kesto-suodatin. Anna suodattimen kuivua vähintään 24 tuntia.
- Laita kesto-suodatin pohjalevyn puhdistuksen jälkeen. Laita mikro-suodatin säiliöön ja sulje nuolen suuntaan. Lukitse suljin kuuluvasti.

## Häiriökäyttö

Tukkeutuman poisto pölysäiliössä.

## Kuva 24

- Tyhjennä säiliö (katso kuva 20)
  - Irrota tukkeutuma, esim. ruuvimeisselillä ja poista se ravistamalla tai imuroimalla.
- (Laita laitteeseen ehdottomasti suodatinpussi ennen imurointia - katso kuva 25)**
- Sulje kansi ja lukitse se kuuluvasti.

- **Huomio: Jokaisen häiriökäytön jälkeen mikro- ja kesto-suodatin on puhdistettava (kts. kuvat 22 ja 23).**

## Imurointi suodatinpussilla

Tarvittaessa pölysäiliön sijasta voidaan käyttää suodatinpussia .

## Kuva 25

- Avaa laitteen kansi (kts. kuva 18)
- Poista pölysäiliö ja laita suodatinpussi tilalle.
- Sulje laitteen kansi.

Olet hankkinut erittäin tehokkaan ja imevän laitteen. Max. tehoa suositellaan vain erittäin likaantuneille matalanukkaisille mattoalatioille ja koviille lattiapinnoille.

Imutehon säätimestä (kts. kuva 9) voidaan säätää portaattomasti haluttu imuteho.

- Alin tehoalue: herkkien materiaalien imurointiin, esim. verhot.
- Keskimäinen tehoalue: Päivittäiseen siivoukseen.
- Suurin tehoalue: Karkeiden lattiapintojen siivoukseen, kovat lattiat ja erittäin likaiset pinnat.

## Suodatinpussin vaihto

## Kuva 26\*

Jos kannessa oleva pölypussin vaihdon ilmainen on täysin keltainen silloin, kun lattiasuulake on irti lattiasta ja imuteho on säädetty suurimmalle teholle, pölypussi on vaihdettava, vaikka se ei vielä olisi ihan täysi. Tässä tapauksessa pussissa oleva lika vaatii pussin vaihtamista.

Suutin, imuputki ja imuletku eivät saa olla tukossa, koska se aiheuttaa myös pölypussin vaihdon ilmaisimen laukeamisen.

- **Huomio: Suodattimen vaihdon ilmainen toimii oikein**
- **vain suodatinpussin kanssa.**

## Kuva 27

Avaa kansi painamalla lukituksesta nuolen suuntaan.

## Kuva 28

Sulje suodatinpussi vetämällä lukituslaatasta ja ota se pois.

## Kuva 29

Laita uusi suodatinpussipidikkeeseen ja sulje laitteen kansi.

- **Huomio: Pölypussisäiliön kansi sulkeutuu vain, jos siellä on suodatinpussi tai kangassuodatin tai pölysäiliö.**

\*varusteista riippuen

## Mootorinsuojasuodattimen puhdistus

Mootorinsuojasuodatin on puhdistettava säännöllisin väliajoin ravistamalla tai pesemällä!

### Kuva 30\*

- Avaa pölypussisäiliön kansi (katso kuva 18).
- Vedä mootorinsuojasuodatin ulos nuolen suuntaan.
- Puhdista mootorinsuojasuodatin ravistamalla.
- Jos se on voimakkaasti likainen, mootorinsuojasuodatin tulisi pestä.  
Anna suodattimen kuivua vähintään 24 tuntia.
- Työnnä mootorinsuojasuodatin laitteeseen puhdistuksen jälkeen ja sulje pölypussisäiliön kansi.

## Hoito

Ennen pölynimurin jokaista puhdistusta sen täytyy olla pois päältä ja pistoke pois seinästä.

Pölynimuria ja lisätarvikkeita voidaan hoitaa tavallisilla muovinpuhdistusaineilla.

- Älä käytä mitään hankausaineita, lasin- tai yleispuhdistusaineita.

Älä koskaan upota pölynimuria veteen.

Pölypussisäiliö voidaan tarvittaessa imuroida toisella pölynimurilla tai puhdistaa yksinkertaisesti kuivalla pölyrätillä / pölyharjalla.

Oikeus teknisiin muutoksiin pidätetään.

es

Nos alegra que haya elegido un aspirador Bosch de la serie BSA.

En estas instrucciones de uso se presentan diferentes modelos BSA. Por ello, es posible que no todas las características técnicas y funciones descritas sean aplicables a su modelo.

Se deben usar solo los accesorios originales de Bosch, creados especialmente para su aspirador, con el fin de obtener los mejores resultados de aspiración.

### ¡Abrir los desplegables laterales!

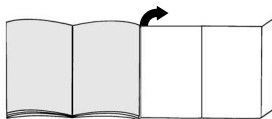

## Descripción de los aparatos

- 1 Boquilla universal con dos posiciones\*
- 2 Tubo de aspiración\*
- 3 Boquilla combinada \*
- 4 Compartimento para accesorios para la boquilla combinada\*
- 5 Tubo telescópico\*
- 6 Botón de enclavamiento / manguito desplazable\*
- 7 Empuñadura del tubo\*
- 8 Tubo flexible de aspiración
- 9 Cepillo para muebles\*
- 10 Boquilla para tapicería\*
- 11 Boquilla larga\*
- 12 Boquilla para colchones\*
- 13 Boquilla para taladros\*
- 14 Cepillo para suelos duros\*
- 15 Cable de alimentación de red
- 16 Tecla de Encendido / Apagado con regulador electrónico de la potencia de aspiración
- 17 Soporte para el tubo
- 18 Contenedor de polvo o similar
- 19 Bolsa filtrante
- 20 Filtro protector del motor
- 21 Soporte para el tubo en posición vertical (en la parte inferior del aparato)
- 22 Tapa del aparato
- 23 Asa de transporte
- 24 Rejilla de salida
- 25 Indicador de cambio de filtro\*

\*según equipamiento

## Piezas de repuesto y accesorios opcionales

### A Paquete de filtros de repuesto

- Filtro tipo G (BBZ41FG)
  - Para un resultado óptimo: Gplus (BBZ41GPLUS)
- Contenido:  
4 bolsas filtrantes con cierre  
1 microfiltro higiénico  
<http://www.dust-bag-bosch.com>

### B Filtro para telas (filtro permanente) BBZ10TFG

Filtro reutilizable con sistema de cierre textil.

### C CEPILLO-TURBO-UNIVERSAL®-para acolchados BBZ42TB

Para cepillar y aspirar simultáneamente muebles con acolchados, colchones, asientos de vehículos, etc. Especialmente apropiado para aspirar pelo de animales. El accionamiento del rodillo del cepillo tiene lugar por medio de la corriente de aire de la aspiradora. No necesita conexión eléctrica.

### D CEPILLO-TURBO-UNIVERSAL®-para suelos BBZ102TBB

Para cepillar y aspirar simultáneamente alfombras y moquetas de pelo corto y para todo tipo de superficies. Especialmente apropiado para aspirar pelo de animales. El accionamiento del rodillo del cepillo tiene lugar por medio de la corriente de aire de la aspiradora. No necesita conexión eléctrica.

### E Tobera para suelos duros BBZ123HD

Para aspirar suelos lisos (parquet, baldosas, terracota, etc.).

## Primera utilización

### Figura 1\*

Introducir la empuñadura en la manguera de aspiración hasta que encaje.

## Puesta en marcha

### Figura 2

- a) Encajar el racor de la manguera de aspiración en la abertura de aspiración.
- b) Para extraer la manguera de aspiración, presionar las dos lengüetas de retención y extraer el tubo.

### Figura 3\*

- a) Unir la empuñadura y el tubo de aspiración.
- b) Introducir la empuñadura en el tubo telescópico hasta que quede enclavada. Para separarlos, presionar el botón de desenclavamiento y extraer la empuñadura.

### Figura 4\*

- a) Unir el cepillo universal y el tubo de aspiración.
- b) Insertar el tubo telescópico en los racores del cepillo universal.

### Figura 5\*

- a) Unir el tubo de aspiración.
- b) Desenclavar el tubo telescópico moviendo el botón de ajuste / manguito desplazable en la dirección de la flecha y ajustar la longitud deseada.

### Figura 6\*

Desplazar el compartimento para accesorios de la boquilla combinada y sujetarlo al tubo de aspiración / tubo telescópico con el clip.

### Figura 7

Tirar de la clavija de enchufe para sacar el cable de alimentación de red hasta la longitud deseada y enchufarla.

### Figura 8

Encender / apagar el aspirador accionando la tecla de conexión y desconexión en la dirección de la flecha.

### Figura 9

Regular la potencia de aspiración girando la tecla de conexión y desconexión en la dirección de la flecha.

## Aspirado

### Figura 10

- Ajustar el cepillo universal:
- a) Alfombras y moquetas
  - b) Suelos lisos

### ¡Atención!

Los cepillos universales están sometidos a un gran desgaste, independientemente del estado del suelo duro (p. ej. suelos rugosos, rústicos, etc.). Por esta razón es aconsejable comprobar con cierta frecuencia la base de la boquilla. La base de la boquilla que presente desgaste o bordes afilados puede causar daños en suelos duros delicados, como parquet o linóleo. El fabricante no se responsabilizará de los daños ocasionados por las boquillas desgastadas.

### Figura 11\*

- Aspirar con accesorios (encajarlos en la empuñadura o en el tubo de aspiración según convenga).
- a) Boquilla combinada  
Para limpiar juntas y rincones o muebles tapizados, cortinas, etc.
  - b) Boquilla larga  
Para limpiar juntas y esquinas.
  - c) Boquilla para tapicería  
Para limpiar muebles tapizados, cortinas, etc.
  - d) Boquilla para colchones  
Para limpiar colchones, tapicerías, etc.
  - e) Cepillo para suelos duros  
Para limpiar revestimientos de suelos duros (baldosas, parquet, etc.).
  - f) Cepillo para muebles  
Para limpiar marcos de ventanas, armarios, molduras, etc.

#### Figura 12

- Fijar la boquilla para restos de taladrado en la empuñadura y colocar en la pared de manera que la apertura para el taladro de la boquilla quede directamente sobre del agujero que se desea taladrar.
- Programar el aparato a un nivel de rendimiento bajo y luego encenderlo.
- La boquilla para restos de taladrado se mantiene en la posición deseada mediante la potencia de aspiración. Ocasionalmente se recomienda regular el rendimiento a un nivel mayor en función de las características de la superficie que se va a taladrar para asegurar que la boquilla aspira y no se mueve.  
Al taladrar, el polvo fino es aspirado automáticamente.

**Atención: La boquilla para restos de taladrado debe usarse sólo en combinación con el colector de polvo, ya que el polvo fino que desprende el taladro puede afectar al funcionamiento de la bolsa filtrante.**

#### Figura 13

Si se interrumpe brevemente el trabajo se puede utilizar el soporte para el tubo en la parte posterior del aparato. Introducir el gancho de sujeción del cepillo universal en la ranura situada en la parte posterior del aparato.

#### Figura 14

Las dos asas se pueden utilizar para transportar el aparato cuando se utiliza en escaleras, por ejemplo

## Tras el trabajo

#### Figura 15

Retirar el enchufe.  
Tirar ligeramente del cable de alimentación de red y soltarlo (el cable se enrolla automáticamente).

#### Figura 16

Para guardar / transportar el aparato se puede utilizar el soporte para el tubo en posición vertical situado en el lado inferior del aparato.  
Colocar el aparato en posición vertical. Introducir el gancho de sujeción del cepillo universal en la ranura situada en el lado inferior del aparato.

Usted ha adquirido un aspirador trineo con el que podrá aspirar todo tipo de suciedad seca, utilizando tanto el colector de polvo como la bolsa filtrante.

Recomendamos utilizar

- el colector de polvo sobre todo p. ej., para aspirar serrín, etc. etc.
- la bolsa filtrante sobre todo en las tareas domésticas habituales.

## Trabajar con el colector de polvo

#### Figura 17

Para obtener resultados de aspiración óptimos, ajustar el regulador de potencia en la posición máxima. Recomendamos reducir la potencia sólo cuando se trate de materiales muy delicados.

**Atención: El indicador de cambio de filtro sólo funciona correctamente si está colocada una bolsa filtrante.**

#### Vaciar el colector de polvo

Para conseguir una máxima eficacia de aspiración es conveniente vaciar el colector de polvo después de cada aplicación.

#### Figura 18

Abrir la tapa del compartimento general accionando la pestaña de cierre en la dirección de la flecha.

#### Figura 19

Sacar el colector de polvo del aparato.

#### Figura 20

- Soltar los dos cierres de resorte de la tapa en la dirección de la flecha, abrir la tapa hasta que se enganche en el tope, vaciar la suciedad del depósito hacia abajo.
- En caso de que la tapa esté muy sucia (suciedad gruesa), limpiarla antes de cerrarla, p. ej. al aspirar con una boquilla para juntas.  
**(Para ello es imprescindible colocar la bolsa filtrante en el aparato, ver la figura 25)**
- Cerrar la tapa y encajarla de forma audible.

#### Figura 21

Volver a colocar el colector de polvo en el aparato y cerrar la tapa del compartimento general.

**Atención: Debido al uso continuado del aspirador, el contenedor de polvo puede sufrir arañazos en su interior y adoptar un aspecto mate. Esto no afecta en modo alguno la función del aspirador, es decir, el aparato sigue funcionando perfectamente.**

## Limpiar el filtro permanente y el microfiltro del contenedor de polvo

#### Cuándo deben limpiarse:

- Siempre que se registre un fallo de funcionamiento, es decir, cada vez que se elimine una obstrucción.
- Cada seis meses, como mínimo.

#### Figura 22

- Presionar la pestaña de cierre de la parte posterior del depósito hacia dentro y quitar el microfiltro del depósito.
- Retirar el filtro permanente de la base del recipiente.

#### Figura 23

- Lavar el microfiltro y el filtro permanente.  
A continuación, se ha de poner a secar un mínimo de 24 horas.

- Tras la limpieza, colocar el filtro permanente en la base. Colocar el microfiltro en el depósito y cerrar en la dirección de las flechas. Encajar la pestaña de cierre de forma audible.

## Fallo de funcionamiento

Eliminar una obstrucción en el colector de polvo.

### Figura 24

- Vaciar el depósito (ver la figura 20)
- Eliminar la obstrucción, p. ej. con ayuda de un destornillador o sacudiendo y aspirando el colector. **(Para aspirar es imprescindible colocar la bolsa filtrante en el aparato, ver la figura 25)**
- Cerrar la tapa y encajarla de forma audible.
- **Atención: Después de cada funcionamiento erróneo ● el microfiltro y el filtro permanente deben limpiarse (ver las figuras 22 y 23).**

## Aspirar con la bolsa filtrante

Si es necesario, también puede utilizarse una bolsa filtrante en lugar del colector de polvo.

### Figura 25

- Abrir la tapa del aparato (ver la figura 18).
- Extraer el depósito para el polvo e insertar la bolsa filtrante.
- Cerrar la tapa del aparato.

Usted ha adquirido un aparato muy potente y con un gran rendimiento de aspiración.

Por tanto, se recomienda utilizar la potencia máxima solamente en moquetas de pelo corto muy sucias o en suelos resistentes.

Accionando el regulador de potencia de aspiración (ver la figura 9) puede programarse la potencia de aspiración deseada sin escalonamiento.

- Gama baja de potencia:  
Para aspirar tejidos delicados, p. ej. cortinas.
- Gama media de potencia:  
Para la limpieza diaria con poca suciedad.
- Gama alta de potencia:  
Para limpiar revestimientos robustos, suelos resistentes y cuando hay mucha suciedad.

## Sustitución de la bolsa filtrante

### Figura 26\*

Si cuando la boquilla universal no toca el suelo y estando ajustada la máxima intensidad de aspiración el indicador de cambio de filtro en la tapa se ilumina completamente en amarillo, debe cambiarse la bolsa filtrante, aun cuando ésta no estuviese completamente llena. En tal caso es el tipo de contenido de la bolsa lo que hace necesario el cambio.

La boquilla, el tubo de aspiración y el tubo flexible de aspiración no deben estar obstruidos, ya que esto comportaría la iluminación del indicador de cambio de filtro.

- **Atención: El indicador de cambio de filtro sólo ● funciona correctamente si está colocada una bolsa filtrante.**

### Figura 27

Abrir la tapa accionando la palanca de cierre en dirección de la flecha.

### Figura 28

Cerrar la bolsa filtrante tirando de la lengüeta de cierre y extraerla.

### Figura 29

Insertar la bolsa filtrante nueva en el soporte y cerrar la tapa del aparato.

- **Atención: La tapa del compartimento colector de ● polvo sólo se cierra cuando está colocada la bolsa filtrante o, en su caso, el filtro textil o el depósito para el polvo.**

### Limpiar el filtro protector del motor

El filtro protector del motor debe limpiarse regularmente sacudiéndolo o enjuagándolo.

### Figura 30\*

- Abrir la tapa del compartimento general (ver figura 18).
- Extraer el filtro protector del motor en el sentido que indica la flecha.
- Limpiar el filtro protector del motor sacudiéndolo.
- Si el filtro está muy sucio, deberá enjuagarse.  
A continuación, se ha de poner a secar un mínimo de 24 horas.
- Después de la limpieza, introducir el filtro en el aparato y cerrar el compartimento colector de polvo.

## Cuidados

La limpieza del aspirador sólo se realizará con el aparato apagado y la clavija del enchufe a la red desenchufada. El aspirador y las piezas de plástico de los accesorios pueden limpiarse con cualquiera de los productos habituales de limpieza para plásticos disponibles en el mercado.

- **No utilizar productos abrasivos, limpiacristales ni ● productos de limpieza de uso general.**  
**No introducir nunca el aspirador dentro del agua.**

El compartimento general se puede limpiar, en caso necesario, con un segundo aspirador, o simplemente con un paño / cepillo del polvo seco.

Quedan reservadas las modificaciones técnicas.

\*En función del equipamiento

Muito obrigado por ter escolhido um aspirador Bosch da linha BSA.

Neste manual de instruções são apresentados diferentes modelos BSA. Por isso, é possível que nem todas as características e funções aqui descritas se encontrem no seu modelo.

Deverá utilizar apenas acessórios originais da Bosch, desenvolvidos especialmente para o seu aspirador, com vista a obter os melhores resultados possíveis.

**Desdobre, por favor, as páginas com figuras!**

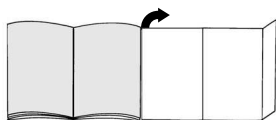

## Descrição do aparelho

- 1 Bocal permutável\*
- 2 Tubo de aspiração\*
- 3 Bocal combinado\*
- 4 Porta-acessórios para o bocal combinado\*
- 5 Tubo telescópico\*
- 6 Botão de bloqueio / Manga corredeira\*
- 7 Pega do tubo flexível\*
- 8 Tubo flexível de aspiração
- 9 Pincel para móveis\*
- 10 Bocal para sofás\*
- 11 Bocal para cantos\*
- 12 Bocal para colchões\*
- 13 Bocal para furos\*
- 14 Bocal para soalho rijo\*
- 15 Cabo de alimentação
- 16 Botão de ligar/desligar com regulador da potência de sucção electrónica
- 17 Dispositivo auxiliar de repouso
- 18 Receptáculo de pó ou alternativa
- 19 Saco de filtro
- 20 Filtro de protecção do motor
- 21 Dispositivo auxiliar de arrumação (na parte de baixo do aparelho)
- 22 Tampa
- 23 Pega de transporte
- 24 Grelha de saída do ar
- 25 Luz-piloto de mudança do filtro\*

\*conforme o modelo

## Peças sobresselentes e acessórios especiais

### A Pacote de filtros de substituição

- Filtro tipo G (BBZ41FG)
  - Para o melhor desempenho: Gplus (BBZ41GPLUS)
- Conteúdo:  
4 sacos de filtro com fecho  
1 microfiltro higiénico  
<http://www.dust-bag-bosch.com>

### B Filtro têxtil (filtro duradouro) BBZ10TFG

Filtro reutilizável, com fecho de fita.

### C TURBO-UNIVERSAL®-escova para almofadas

BBZ42TB

Escovar e aspirar simultaneamente móveis estofados, colchões, assentos de automóvel, etc. Especialmente indicado para aspirar pelos de animais. O rolo de escovas é impulsionado pelo ar de aspiração do aspirador de pó.  
Conexão eléctrica desnecessária.

### D TURBO-UNIVERSAL®-escova para pisos BBZ102TBB

Escovar e aspirar simultaneamente tapetes e carpetes de pelo curto ou todos os revestimentos. Especialmente indicado para aspirar pelos de animais. O rolo de escovas é impulsionado pelo ar de aspiração do aspirador de pó. Conexão eléctrica desnecessária.

### E Bocal para pisos duros BBZ123HD

Para aspirar pisos planos (parquete, azulejos, terracota ...)

## Antes da primeira utilização

### Figura 1\*

Encaixe e prenda a pega na mangueira de aspiração.

## Colocação em funcionamento

### Figura 2

- a) Encaixe a tubuladura do tubo flexível de aspiração na abertura.
- b) Para retirar a mangueira de aspiração, pressione os dois botões laterais e puxe a mangueira.

### Figura 3\*

- a) Encaixe a pega no tubo de aspiração.
- b) Empurre a pega no tubo telescópico até a mesma encaixar. Para desencaixar, prima o botão de desbloqueio e retire a pega.

### Figura 4\*

- a) Encaixe o bocal no tubo de aspiração.
- b) Encaixe o tubo telescópico na tubuladura do bocal.

#### Figura 5\*

- a) Encaixe os tubos um no outro.
- b) Fazendo o botão de ajuste / manga corredeira deslizar no sentido da seta, desbloqueie o tubo telescópico e regule o comprimento desejado.

#### Figura 6\*

Insira o porta-acessórios no bocal combinado e prenda-o com os clips no tubo de aspiração/tubo telescópico.

#### Figura 7

Pegue no cabo de alimentação pela ficha, puxe-o para fora até ao comprimento desejado e ligue a ficha à tomada.

#### Figura 8

Ligue/desligue o aspirador, premindo o botão de ligar/desligar no sentido da seta.

#### Figura 9

Regulação da potência de sucção rodando o botão de ligar/desligar no sentido da seta.

## Aspirar

#### Figura 10

Ajustar o bocal:

- a) Tapetes e alcatifas
- b) Pavimentos lisos

#### Atenção!

Dependendo das características do pavimento (p.ex., azulejos ásperos ou rústicos), os bocais estão sujeitos a certo desgaste. Por conseguinte, deve verificar regularmente a sola do bocal. Bocais com solas desgastadas e arestas vivas podem danificar pavimentos delicados como o parquet ou o linóleo. O fabricante não se responsabiliza por eventuais danos causados por um bocal desgastado.

#### Figura 11\*

Aspirar com acessórios (encaixar na pega ou no tubo de aspiração, conforme aplicável).

- a) Bocal combinado  
Para limpar arestas e cantos, mobiliário estofado, cortinados, etc.
- b) Bocal para cantos  
Para limpar cantos e arestas.
- c) Bocal para sofás  
Para limpar mobiliário estofado, cortinados, etc.
- d) Bocal para colchões  
Para limpar colchões, estofos, etc.
- e) Bocal para pavimentos rijos  
Para limpar revestimentos de pavimentos rijos (ladrilhos, parquet, etc.)
- f) Pincel para móveis  
Para limpar caixilhos de janelas, armários, régua perfiladas, etc.

#### Figura 12

- Encaixe o bocal para furos na pega e posicione-o na parede, de modo a que a abertura do bocal fique directamente por cima do ponto onde o furo vai ser executado.
- Regule o aparelho para o nível de potência mínima e ligue-o.
- O bocal para furos é mantido na posição por acção da força de sucção. Eventualmente, poderá ser necessário aumentar a potência de sucção, dependendo das características superficiais da parede, para garantir que o bocal para furos adere à parede.  
Ao realizar o furo, o pó resultante é automaticamente aspirado.

**Atenção: O bocal para furos só deve ser utilizado em conjunto com o receptáculo do pó, uma vez que o pó fino resultante da execução de furos pode prejudicar o funcionamento do saco de pó.**

#### Figura 13

No caso de interromper por pouco tempo a aspiração, pode utilizar o dispositivo auxiliar de repouso localizado na parte de trás do aparelho.  
Insira o gancho localizado no bocal na reentrância existente na parte de trás do aparelho.

#### Figura 14

Quando aspirar escadas, por exemplo, também pode transportar o aparelho pela duas pegas.

## Após o trabalho

#### Figura 15

Desligue a ficha da tomada.  
Puxe ligeiramente o cabo de alimentação, soltando-o de seguida (o cabo enrola-se automaticamente).

#### Figura 16

Para guardar/transportar o aparelho pode utilizar o dispositivo auxiliar de arrumação na parte de baixo do aparelho.  
Coloque o aparelho ao alto. Insira o gancho localizado no bocal na reentrância existente na parte de baixo do aparelho.

Este aspirador permite aspirar todo o tipo de sujidade seca, tanto com o receptáculo de pó como com o saco de pó.

Recomendamos o uso

- do receptáculo de pó especialmente a nível da bricolagem, por ex., para remover serradura, etc.
- do saco de pó sobretudo para a limpeza normal da casa.

## Utilização do receptáculo de pó

### Figura 17

Para resultados de aspiração otimizados regule o regulador da potência para o nível máximo. A potência só deve ser regulada para um nível mais baixo quando forem aspirados materiais muito sensíveis.

- **Atenção: a indicação de mudança de filtro só funciona correctamente com um filtro**

### Esvaziar o recipiente de pó

Para obter um resultado de aspiração otimizado, o recipiente de pó deve ser despejado sempre que se acabar de aspirar.

### Figura 18

Abra a tampa do compartimento do saco de pó, accionando a alavanca de fecho no sentido da seta.

### Figura 19

Retire o recipiente de pó do aparelho.

### Figura 20

- Accione os dois fechos de encaixe do compartimento inferior no sentido da seta e abra o compartimento totalmente, o recipiente esvazia a sujidade para baixo.
- Se o compartimento inferior estiver muito sujo (sujidade grosseira), limpe-o antes de o fechar, por exemplo, aspirando-o com o bocal para fendas.  
**(Para tal, coloque sempre o saco de pó no aparelho - ver figura 25)**
- Feche o compartimento inferior de modo a ouvir-se o seu encaixe.

### Figura 21

Insira o recipiente de pó novamente no aparelho e feche a tampa do compartimento do saco de pó.

- **Atenção: Depois de se ter aspirado várias vezes, é possível que o recipiente de pó fique riscado no interior e baço. No entanto, isto não tem qualquer efeito sobre o funcionamento do aspirador, ou seja, o mesmo continua plenamente funcional.**

## Limpar o filtro permanente e o microfiltro do recipiente de pó

### Quando devo limpar:

- Depois de cada anomalia, ou seja, depois da eliminação de obstruções.
- O mais tardar semestralmente.

### Figura 22

- Pressionar a lingueta de fecho na parte traseira do recipiente para dentro e retirar o microfiltro do recipiente.
- Tirar o filtro permanente da placa de fundo do recipiente.

### Figura 23

- Lavar microfiltro e filtro permanente.  
Deixar o filtro secar durante pelo menos 24 horas.
- Depois da lavagem inserir o filtro permanente na placa de fundo.  
Colocar o microfiltro no recipiente e fechar no sentido da seta. Deixar encaixar a lingueta de fecho de modo a ouvir o encaixe.

## Anomalia

Eliminação de uma obstrução no recipiente de pó.

### Figura 24

- Esvaziar o recipiente (ver Fig. 20)  
Solte a obstrução, por ex., com a ajuda de uma chave de parafusos, e elimine-a sacudindo levemente ou aspirando.  
**(Para aspirar, coloque sempre o saco de pó no aparelho - ver figura 25)**
- Fechar o compartimento inferior e encaixar a tampa de modo a ouvir-se o encaixe.

- **Atenção: Após cada anomalia, o microfiltro e o filtro permanente têm de ser limpos (v. figuras 22 e 23).**

## Utilização do saco de pó

Em caso de necessidade, pode utilizar-se, no lugar do receptáculo de pó, um saco de pó.

### Figura 25

- Abra a tampa do aparelho (v. figura 18)
- Retire o receptáculo de pó e coloque o saco de pó.
- Feche a tampa do aparelho.

Adquiriu um aspirador de elevado poder de sucção e potência.

Recomenda-se a utilização da máxima potência apenas com alcatifas de pêlo curto ou soalhos rijos muito sujos.

O regulador da potência de sucção (v. figura 9) permite regular de forma gradual a potência de sucção.

- Gama de baixa potência:  
Para aspirar tecidos delicados, por ex., cortinados.
- Gama de potência média:  
Para a limpeza diária de pouca sujidade.
- Gama de potência elevada:  
Para a limpeza de pavimentos resistentes, soalhos rijos e muita sujidade.

\*conforme o modelo

## Trocar o saco de pó

### Figura 26\*

Se com o bocal levantado do chão e a máxima regulação de potência, a luz-piloto de mudança do filtro na tampa apresentar-se totalmente amarela, o saco de filtro tem de ser mudado, mesmo que não deva estar ainda completamente cheio. Neste caso, o tipo de lixo aspirado torna necessária a mudança do saco.

Quando efectuar esta verificação, certifique-se de que o bocal, o tubo de aspiração e o tubo flexível não estão entupidos, já que isto também fará com que a luz-piloto de mudança do filtro acenda.

- **Atenção: a indicação de mudança de filtro só**
- **funciona correctamente com um filtro**

### Figura 27

Abra a tampa, actuando a alavanca de fecho no sentido da seta.

### Figura 28

Fechar o saco de pó puxando a lingueta de fecho e retirá-lo.

### Figura 29

Coloque um novo saco de pó no porta-filtro e feche a tampa do aparelho.

- **Atenção: A tampa do compartimento do saco do pó**
- **só fecha se estiver colocado o saco de pó ou filtro têxtil ou receptáculo de pó.**

### Limpe o filtro de protecção do motor

O filtro de protecção do motor deve ser limpo, em intervalos regulares, por meio de lavagem ou sacudindo-o!

### Figura 30\*

- Abrir a tampa do compartimento do saco de pó (ver Figura 18).
- Extrair o filtro de protecção do motor no sentido da seta.
- Limpar o filtro de protecção do motor sacudindo-o.
- Se estiver muito sujo, o filtro de protecção do motor deve ser lavado.  
Deixar o filtro secar durante pelo menos 24 horas.
- Após a limpeza, inserir o filtro de protecção do motor no aparelho e fechar a tampa do compartimento do saco de pó.

## Manutenção

Antes de limpar o aspirador, deverá desligá-lo e retirar a ficha da tomada.

O aspirador e os acessórios de plástico podem ser limpos com os produtos normalmente utilizados para a limpeza de plásticos.

- **Não deverá utilizar produtos abrasivos, limpa-vidros ou**
- **produtos lava-tudo.**
- **Jamais introduza o aspirador na água.**

Em caso de necessidade, o compartimento do saco de pó pode ser aspirado com um outro aspirador ou ser simplesmente limpo com um pincel do pó.

O fabricante reserva-se o direito de proceder a quaisquer alterações técnicas.

Χαιρόμαστε που επιλέξατε μια ηλεκτρική σκούπα Bosch της σειράς BSA.

Σε αυτές τις οδηγίες χρήσης περιγράφονται διάφορα μοντέλα BSA. Γι' αυτό μπορεί, να μην αντιστοιχούν όλα τα περιγραφόμενα χαρακτηριστικά και όλες οι λειτουργίες στο δικό σας μοντέλο.

Πρέπει να χρησιμοποιείτε μόνο τα γνήσια αξεσουάρ και εξαρτήματα της Bosch, τα οποία έχουν εξελιχθεί ειδικά για την ηλεκτρική σας σκούπα, για να πετύχετε το καλύτερο δυνατό αποτέλεσμα αναρρόφησης.

**Ανοίξτε παρακαλώ τις σελίδες με τις εικόνες!**

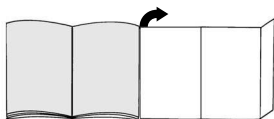

## Περιγραφή συσκευής

- 1 Πέλμα διαπέδου με δυνατότητα εναλλαγής\*
- 2 Σωλήνας αναρρόφησης\*
- 3 Πέλμα πολλαπλής χρήσης\*
- 4 Φορέας εξαρτημάτων για το πέλμα πολλαπλής χρήσης\*
- 5 Τηλεσκοπικός σωλήνας\*
- 6 Κουμπί ασφάλισης / Συρόμενος δακτύλιος\*
- 7 Χειρολαβή στον εύκαμπο σωλήνα\*
- 8 Εύκαμπτος σωλήνας αναρρόφησης
- 9 Βουρτσάκι για έπιπλα\*
- 10 Στόμιο αναρρόφησης για σκούπισμα επίπλων\*
- 11 Στόμιο αναρρόφησης για σκούπισμα γωνιών\*
- 12 Στόμιο αναρρόφησης για σκούπισμα στρωμάτων\*
- 13 Στόμιο αναρρόφησης σκόνης τρυπήματος\*
- 14 Πέλμα αναρρόφησης σκληρού διαπέδου\*
- 15 Ηλεκτρικό καλώδιο
- 16 Πλήκτρο ON/OFF με ηλεκτρονικό ρυθμιστή της δύναμης αναρρόφησης
- 17 Βοήθεια στάθμευσης
- 18 Δοχείο σκόνης ή εναλλακτικά
- 19 Σακούλα φίλτρου
- 20 Φίλτρο προστασίας του κινητήρα
- 21 Βοήθεια αποθήκευσης (στην κάτω πλευρά της συσκευής)
- 22 Κάλυμμα συσκευής
- 23 Λαβή μεταφοράς
- 24 Σχάρα εξόδου του αέρα
- 25 Ένδειξη αλλαγής φίλτρου\*

\*ανάλογα με τον εξοπλισμό

## Ανταλλακτικά και ειδικός εξοπλισμός

### A Πακέτο ανταλλακτικών φίλτρων

- Τύπος φίλτρου G (BBZ41FG)
  - Για άριστη απόδοση: Gplus (BBZ41GPLUS)
- Περιεχόμενο:  
4 σακούλες φίλτρου με κούμπωμα  
1 μικροφίλτρο υγιεινής  
<http://www.dust-bag-bosch.com>

### B Φίλτρο υφασμάτων (διαρκές φίλτρο) BBZ10TFG

Πολλαπλώς χρησιμοποιούμενο φίλτρο με σφάλισμα συρραφής.

### C TURBO-UNIVERSAL®-Βούρτσα για καθιστικά

BBZ42TB  
Βούρτσισμα και απορρόφηση καθιστικών, στρωμάτων, καθισμάτων αυτοκινήτων κ.τ.λ..  
Διαίτερα κατάλληλο για την απορρόφηση ζωικών τριχών. Η κίνηση του τυμπάνου της βούρτσας πραγματοποιείται μέσω του ρεύματος απορρόφησης της ηλεκτρικής σκούπας.  
Δεν απαιτείται σύνδεση με το ηλεκτρικό δίκτυο.

### D TURBO-UNIVERSAL®-Βούρτσα για πατώματα

BBZ102TBB  
Βούρτσισμα και απορρόφηση χαλιών και μοκετών καθώς και όλων των διαπέδων.  
Ιδιαίτερα κατάλληλο για την απορρόφηση ζωικών τριχών. Η κίνηση του τυμπάνου της βούρτσας πραγματοποιείται μέσω του ρεύματος απορρόφησης της ηλεκτρικής σκούπας.  
Δεν απαιτείται σύνδεση με το ηλεκτρικό δίκτυο.

### E Πέλμα για σκληρά δάπεδα BBZ123HD

Για τον καθαρισμό λείων πατωμάτων (παρκέ, πλακάκια, πήλινο κ.τ.λ.).

## Πριν την πρώτη χρήση

### Εικ. 1\*

Τοποθετήστε τη χειρολαβή στον εύκαμπο σωλήνα αναρρόφησης και ασφαλίστε την.

## Θέση σε λειτουργία

### Εικ. 2\*

- a) Τοποθετήστε το στόμιο του σωλήνα αναρρόφησης στο άνοιγμα αναρρόφησης.
- b) Κατά την αφαίρεση του εύκαμπου σωλήνα αναρρόφησης πιέστε μεταξύ τους τα δύο δόντια ασφάλισης και τραβήξτε έξω τον εύκαμπο σωλήνα.

### Εικ. 3\*

- a) Συνδέστε τη χειρολαβή και το σωλήνα αναρρόφησης.
- b) Σπρώξτε τη χειρολαβή μέχρι να ασφαλίσει μέσα στον τηλεσκοπικό σωλήνα. Για το λύσιμο της σύνδεσης πιέστε το πλήκτρο απασφάλισης και τραβήξτε έξω τη χειρολαβή.

**Εικ. 4\***

- a) Συνδέστε το πέλμα δαπέδου και το σωλήνα αναρρόφησης.  
 b) Θέστε τον τηλεσκοπικό σωλήνα στο στόμιο του πέλματος δαπέδου.

**Εικ. 5\***

- a) Συνδέστε τους σωλήνες αναρρόφησης μεταξύ τους.  
 b) Σπρώχοντας το κουμπί ρύθμισης / το συρόμενο δακτύλιο προς την κατεύθυνση του βέλους, απασφαλίστε τον τηλεσκοπικό σωλήνα και ρυθμίστε το επιθυμητό μήκος.

**Εικ. 6\***

Σπρώξτε το φορέα των εξαρτημάτων πάνω στο πέλμα πολλαπλής χρήσης και κουμπώστε το στο σωλήνα αναρρόφησης/τηλεσκοπικό σωλήνα.

**Εικ. 7**

Πιάστε το ηλεκτρικό καλώδιο από το φιν, τραβήξτε έξω το επιθυμητό μήκος και συνδέστε το φιν στην πρίζα του ρεύματος.

**Εικ. 8**

Θέστε την ηλεκτρική σκούπα σε λειτουργία ή εκτός λειτουργίας, πατώντας το πλήκτρο ενεργοποίησης και απενεργοποίησης προς την κατεύθυνση του βέλους.

**Εικ. 9**

Ρύθμιση της δύναμης αναρρόφησης, στρέφοντας το πλήκτρο ON/OFF προς την κατεύθυνση του βέλους.

## Αναρρόφηση

**Εικ. 10**

Ρύθμιση του πέλματος δαπέδου:  
 a) Χαλιά και μοκέτες  
 b) Λεία δάπεδα

**Προσοχή!**

Τα πέλματα δαπέδου, ανάλογα με τη σύσταση του σκληρού δαπέδου (π.χ. νέα, ρουστίκ πλακίδια) υπόκεινται σε μια ορισμένη φθορά. Γι' αυτό πρέπει σε τακτικά χρονικά διαστήματα να ελέγχετε την κάτω επιφάνεια του πέλματος. Τα φθαρμένα, κοφτερά πέλματα δαπέδου μπορούν να προκαλέσουν ζημιά στα ευαίσθητα σκληρά δάπεδα, όπως παρκέ ή λινοτάπητας. Ο κατασκευαστής δεν ευθύνεται για ενδεχόμενες ζημιές, που οφείλονται σε ένα φθαρμένο πέλμα δαπέδου.

**Εικ. 11\***

Αναρρόφηση με αξεσουάρ (ανάλογα την περίπτωση τοποθετούνται στη χειρολαβή ή στο σωλήνα αναρρόφησης).

- a) Πέλμα πολλαπλής χρήσης  
 Για τον καθαρισμό αρμών και γωνιών ή επένδυσης επίπλων, κουρτινών, κτλ.  
 b) Στόμιο αναρρόφησης για σκούπισμα γωνιών  
 Για τον καθαρισμό αρμών και γωνιών.  
 c) Στόμιο αναρρόφησης για σκούπισμα επίπλων  
 Για τον καθαρισμό επένδυσης επίπλων, κουρτινών, κτλ.

- d) Στόμιο αναρρόφησης για σκούπισμα στρωμάτων  
 Για τον καθαρισμό στρωμάτων, μαξιλαριών, κτλ.  
 e) Πέλμα αναρρόφησης σκληρού δαπέδου  
 Για τον καθαρισμό σκληρών επιφανειών επικάλυψης δαπέδου (πλακάκια, παρκέ, κτλ.)  
 f) Βουρτσάκι για σκούπισμα επίπλων  
 Για τον καθαρισμό παισίων παραθύρων, ντουλαπιών, προφίλ, κτλ.

**Εικ. 12\***

- Στερεώστε το στόμιο αναρρόφησης της σκόνης τρυπήματος στη χειρολαβή και τοποθετήστε το στον τοίχο έτσι, ώστε η οπή του στόμιου αναρρόφησης να βρίσκεται απευθείας επάνω από το σημείο τρυπήματος.
- Ρυθμίστε τη συσκευή σε μια χαμηλή βαθμίδα ισχύος και μετά ενεργοποιήστε την.
- Το στόμιο αναρρόφησης της σκόνης τρυπήματος συγκρατείται με τη δύναμη αναρρόφησης στην επιθυμητή θέση. Για την εξασφάλιση της πρόσφυσης του στόμιου αναρρόφησης σκόνης τρυπήματος ενδεχομένως συνίσταται η ρύθμιση μιας υψηλότερης βαθμίδας ισχύος, ανάλογα με τη σύσταση της επιφάνειας του τοίχου που γίνεται το τρύπημα. Κατά το τρύπημα αναρροφάται αυτόματα η λεπτή σκόνη.

**Προσοχή: Το στόμιο αναρρόφησης της σκόνης**

- τρυπήματος πρέπει να χρησιμοποιείται μόνο σε σύνδεση με το δοχείο σκόνης, επειδή η λεπτή σκόνη τρυπήματος μπορεί να θέσει σε κίνδυνο τη λειτουργία της σακούλας του φίλτρου.

**Εικ. 13**

Στα μικρά διαλείμματα σκουπίσματος μπορείτε να χρησιμοποιήσετε τη βοήθεια στάθμευσης που βρίσκεται στην πίσω πλευρά της συσκευής. Σπρώξτε το άγκιστρο που βρίσκεται στο πέλμα δαπέδου στην εγκοπή στην πίσω πλευρά της συσκευής.

**Εικ. 14**

Κατά την αναρρόφηση, π.χ. πάνω σε σκάλες, μπορεί να μεταφερθεί η συσκευή επίσης και με τις δύο λαβές.

## Μετά την εργασία

**Εικ. 15**

Τραβήξτε το φιν από την πρίζα. Τραβήξτε λίγο το ηλεκτρικό καλώδιο και αφήστε το ελεύθερο (το καλώδιο τυλίγεται αυτόματα).

**Εικ. 16**

Για τη φύλαξη / μεταφορά της συσκευής μπορείτε να χρησιμοποιήσετε τη βοήθεια αποθήκευσης που βρίσκεται στην κάτω πλευρά της συσκευής. Τοποθετήστε τη συσκευή όρθια. Σπρώξτε το άγκιστρο που βρίσκεται στο πέλμα δαπέδου στην εγκοπή στην κάτω πλευρά της συσκευής.

Έχετε αγοράσει μια ηλεκτρική σκούπα δαπέδου, με την οποία μπορείτε να αναρροφήσετε κάθε είδος ξηρής ρύπανσης τόσο με το δοχείο σκόνης όσο και με τη σακούλα φίλτρου.

Εμείς συνιστούμε τη χρήση

- του δοχείου σκόνης, ιδιαίτερα στην περιοχή εργασίας, π.χ. για την απομάκρυνση πριονιδιών, κτλ.
- της σακούλας φίλτρου, κυρίως για συνηθισμένες εργασίες καθαρισμού στο σπίτι.

## Εργασία με το δοχείο σκόνης

### Εικ. 17

Για ιδανικά αποτελέσματα αναρρόφησης θέστε το ρυθμιστή ισχύος στο μέγιστο. Μόνο στα πάρα πολύ ευαίσθητα υλικά συνιστούμε τη μείωση της ισχύος.

**Προσοχή:** Η ένδειξη αλλαγής φίλτρου λειτουργεί σωστά μόνο σε συνδυασμό με μια σακούλα φίλτρου.

### Άδειασμα του δοχείου σκόνης

Για να πετύχετε ένα ιδανικό αποτέλεσμα αναρρόφησης, πρέπει να αδειάζετε το δοχείο συλλογής της σκόνης μετά από κάθε διαδικασία αναρρόφησης.

### Εικ. 18

Ανοίξτε το κάλυμμα του χώρου συλλογής της σκόνης, σπρώχνοντας το μοχλό κλεισίματος προς την κατεύθυνση του βέλους.

### Εικ. 19

Αφαιρέστε το δοχείο σκόνης από τη συσκευή.

### Εικ. 20

- Λύστε τις δύο κουμπωτές ασφάλειες του κλαπέτου του πυθμένα προς την κατεύθυνση του βέλους, ανοίξτε το κλαπέτο μέχρι να ασφαλίσει στον αναστολέα, το δοχείο αδειάζει τη ρύπανση προς τα κάτω.
- Σε περίπτωση που το κλαπέτο του πυθμένα είναι πολύ λερωμένο (χοντρή ρύπανση), καθαρίστε το πριν το κλείσιμο, π.χ. με αναρρόφηση με το στόμιο αναρρόφησης για σκούπισμα γωνιών. (Για το καθαρίσμα τοποθετήστε οπωσδήποτε τη σακούλα φίλτρου στη συσκευή - βλέπε Εικ. 25)
- Κλείστε το κλαπέτο του πυθμένα και ασφαλίστε το με το χαρακτηριστικό ήχο.

### Εικ. 21

Τοποθετήστε ξανά το δοχείο της σκόνης στη συσκευή και κλείστε το καπάκι του χώρου της σκόνης.

**Προσοχή:** Μετά από πολλές αναρρόφησηση το δοχείο σκόνης μπορεί να γρατσουνιστεί εσωτερικά και να θαμπώσει. Αυτό δεν έχει όμως καμία επιρροή πάνω στη λειτουργία της ηλεκτρικής σκούπας, δηλ. η συσκευή εξακολουθεί να λειτουργεί πλήρως.

## Καθαρισμός του φίλτρου διαρκείας και του μικροφίλτρου του δοχείου σκόνης

**Πότε πρέπει να καθαριστεί:**

- Μετά από κάθε ελαττωματική λειτουργία, δηλ. μετά από κάθε απόφραξη.
- Το αργότερο κάθε έξη μήνες.

### Εικ. 22

- Πιέστε το πλήκτρο ασφάλισης στην πίσω πλευρά του δοχείου προς τα μέσα και αφαιρέστε το μικροφίλτρο από το δοχείο.
- Αφαιρέστε το φίλτρο διαρκείας από τον πυθμένα του δοχείου.

### Εικ. 23

- Πλύνετε το μικροφίλτρο και το φίλτρο διαρκείας. Στη συνέχεια αφήστε το φίλτρο να στεγνώσει το λιγότερο για 24 ώρες.
- Μετά τον καθαρισμό τοποθετήστε το φίλτρο διαρκείας στον πυθμένα. Τοποθετήστε το μικροφίλτρο πάνω στο δοχείο και κλείστε το προς την κατεύθυνση του βέλους. Ασφαλίστε το πλήκτρο ασφάλισης με το χαρακτηριστικό ήχο.

## Ελαττωματική λειτουργία

Απόφραξη του δοχείου σκόνης.

### Εικ. 24

- Αδειάστε το δοχείο (βλέπε Εικ. 20).
- Χαλαρώστε το φράξιμο, π.χ. με τη βοήθεια ενός καταβιδιού και καθαρίστε το δοχείο με κτύπημα ή αναρρόφηση. (Για την αναρρόφηση τοποθετήστε οπωσδήποτε τη σακούλα φίλτρου στη συσκευή - βλέπε Εικ. 25)
- Κλείστε το κλαπέτο του πυθμένα και ασφαλίστε το με το χαρακτηριστικό ήχο.

**Προσοχή:** Μετά από κάθε ελαττωματική λειτουργία πρέπει να καθαρίζεται το μικροφίλτρο και το φίλτρο διαρκείας (βλέπε Εικ. 22 και 23).

## Εργασία με τη σακούλα φίλτρου

Όταν χρειάζεται, αντί για το δοχείο σκόνης μπορεί να χρησιμοποιηθεί επίσης μια σακούλα φίλτρου..

### Εικ. 25

- Ανοίξτε το κάλυμμα της συσκευής (βλέπε Εικ. 18)
- Αφαιρέστε το δοχείο σκόνης και τοποθετήστε τη σακούλα φίλτρου.
- Κλείστε το κάλυμμα της συσκευής.

\*ανάλογα με τον εξοπλισμό

Αγοράσατε μια ισχυρή συσκευή με μεγάλη δύναμη αναρρόφησης.  
Η θέση της μέγιστης ισχύος συνίσταται γι' αυτό μόνο στην περίπτωση πολύ λερωμένων μοκετών με χαμηλό πέλος ή σκληρών δαπέδων.

Με το χειρισμό του ρυθμιστή της δύναμης αναρρόφησης (βλέπε Εικ. 9) μπορεί να ρυθμιστεί αδιαβάθμητα η επιθυμητή δύναμη αναρρόφησης.

■ Χαμηλή περιοχή ισχύος:

Για την αναρρόφηση ευαίσθητων υλικών, π.χ. κουρτινών.

■ Μεσαία περιοχή ισχύος:

Για το καθημερινό καθάρισμα σε περίπτωση μικρής ρύπανσης.

■ Υψηλή περιοχή ισχύος:

Για καθάρισμα σταθερών επιφανειών επικάλυψης δαπέδου, σκληρών δαπέδων και σε περίπτωση μεγάλης ρύπανσης.

## Αντικατάσταση της σακούλας φίλτρου

Εικ. 26\*

Εάν η ένδειξη αλλαγής φίλτρου στο καπάκι δείχνει κίτρινο όταν ανασηκώνεται το πέλμα δαπέδου από το δάπεδο και η ισχύς αναρρόφησης είναι πολύ μεγάλη, πρέπει να αντικατασταθεί η σακούλα φίλτρου ακόμη και αν δεν έχει γεμίσει εντελώς. Σε αυτήν την περίπτωση καθιστά το είδος της ρύπανσης την αλλαγή απαραίτητη.

Κατά τη διαδικασία αυτή το στόμιο, ο σωλήνας αναρρόφησης και ο εύκαμπτος σωλήνας αναρρόφησης δεν θα πρέπει να είναι φραγμένα, διότι κάτι τέτοιο προκαλεί επίσης την ενεργοποίηση της ένδειξης αλλαγής φίλτρου.

■ Προσοχή: Η ένδειξη αλλαγής φίλτρου λειτουργεί

● σωστά μόνο σε συνδυασμό με μια σακούλα φίλτρου.

Εικ. 27

Ανοίξτε το κάλυμμα, σπρώχνοντας το μοχλό κλεισίματος προς την κατεύθυνση του βέλους.

Εικ. 28

Κλείστε τη σακούλα του φίλτρου, τραβώντας τη γλώσσα φραγής και αφαιρέστε την.

Εικ. 29

Τοποθετήστε μια νέα σακούλα φίλτρου στο στήριγμα και κλείστε το κάλυμμα της συσκευής.

■ Προσοχή: Το κάλυμμα του χώρου συλλογής της

● σκόνης κλείνει μόνο, εφόσον έχει τοποθετηθεί η σακούλα του φίλτρου ή το υφασμάτινο φίλτρο ή το δοχείο σκόνης.

## Καθαρισμός του φίλτρου προστασίας του κινητήρα

Το φίλτρο προστασίας του κινητήρα πρέπει να καθαρίζεται σε τακτικά χρονικά διαστήματα με ελαφρό κτύπημα ή πλύσιμο!

Εικ. 30\*

■ Ανοίξτε το κάλυμμα του χώρου συλλογής της σκόνης (βλέπε Εικ. 18).

■ Τραβήξτε έξω το φίλτρο προστασίας του κινητήρα προς την κατεύθυνση του βέλους.

■ Καθαρίστε το φίλτρο προστασίας του κινητήρα με ελαφρό κτύπημα.

■ Σε περίπτωση μεγάλης ρύπανσης το φίλτρο προστασίας του κινητήρα πρέπει να πλένεται. Στη συνέχεια αφήστε το φίλτρο να στεγνώσει το λιγότερο για 24 ώρες.

■ Μετά τον καθαρισμό, σπρώξτε το φίλτρο προστασίας του κινητήρα μέσα στη συσκευή και κλείστε το κάλυμμα του χώρου συλλογής της σκόνης.

## Φροντίδα

Πριν από κάθε καθάρισμα πρέπει πρώτα να απενεργοποιείται η ηλεκτρική σκούπα και να τραβιέται το φως από την πρίζα του ρεύματος. Η ηλεκτρική σκούπα και τα πλαστικά αξεσουάρ μπορούν να καθαριστούν με ένα υγρό καθαρισμού πλαστικών του εμπορίου.

■ Μη χρησιμοποιείτε κανένα διαβρωτικό υλικό, υγρό

● καθαρισμού γυαλιού ή υγρό καθαρισμού γενικής χρήσης.

Μη βυθίζετε την ηλεκτρική σκούπα ποτέ στο νερό.

Ο χώρος συλλογής της σκόνης μπορεί, όταν χρειάζεται, να αναρροφηθεί με μια δεύτερη ηλεκτρική σκούπα, ή να καθαριστεί απλά με ένα στεγνό ξεσκονόπανο ή πινέλο.

Διατηρούμε το δικαίωμα των τεχνικών αλλαγών.

Bosch BSA serisi bir elektrikli süpürge almaya karar vermeniz bizi memnun etti.

Bu kullanım kılavuzunda çeşitli BSA modelleri gösterilmiştir. Bu nedenle açıklanan tüm donanım özelliklerinin ve fonksiyonların sizin modelinizde bulunmaması mümkündür.

En iyi performansı elde etmek için sadece elektrikli süpürge için özel olarak geliştirilmiş olan orijinal Bosch aksesuarlarını kullanmalısınız.

### Lütfen resimli sayfaları açınız!

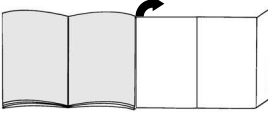

## Cihazın teknik özellikleri

- 1 Açılır-kapanır süpürme başlığı\*
- 2 Emiş borusu\*
- 3 Kombi başlığı\*
- 4 Diğer süpürme başlıkları aksesuar taşıyıcısı\*
- 5 Teleskobik boru\*
- 6 Kilitleme düğmesi / Sürgü manşeti\*
- 7 Hortum tutamağı\*
- 8 Emiş hortumu
- 9 Mobilya fırçası\*
- 10 Minder süpürme başlığı\*
- 11 Dar aralık kenar süpürme başlığı\*
- 12 Şilte süpürme başlığı\*
- 13 Delik başlığı\*
- 14 Sert zemin ağız\*
- 15 Elektrik bağlantı kablosu
- 16 Elektronik emme gücü düzenleyicisine sahip açma/kapama düğmesi
- 17 Park yardımı
- 18 Toz kabı veya alternatif
- 19 Filtre torbası
- 20 Motor koruma filtresi
- 21 Yerleştirme yardımı (cihazın alt tarafında)
- 22 Cihaz kapağı
- 23 Taşıma tutamağı
- 24 Üfleme kafesi
- 25 Filtre değiştirme göstergesi\*

Elektrik bağlantısı 220-240 V\*\*  
Gerilim / Frekans 50 Hz\*\*  
Amper 10 A\*\*

EEE Yönetmeliğine Uygundur

\*donanıma göre

\*\*Modelle göre değişiklik gösterebilir

## Ek parçalar ve özel aksesuarlar

### A Yedek filtre paketi

- Filtre Tipi G (BBZ41FG)
  - En iyi performans için: Gplus (BBZ41GPLUS)
- İçindekiler:  
4 açılır kapanır filtre (toz) torbası  
1 mikro-hijyen filtresi  
<http://www.dust-bag-bosch.com>

### B Tekstil filtresi (Sürekli filtre) BBZ10TFG

Dokuma kilitli (cırt cırtlı) tekrar kullanılabilir filtre.

### C TURBO-UNIVERSAL®-Döşeme fırçası BBZ42TB

Mobilya döşemeleri, döşekler, otomobil koltuğlarının vs. fırçalama ve süpürmesi tek işlem ile yapılır. Özellikle hayvan tüylerinin süpürülmesi için uygundur. Fırçaly merdane tahriği, elektrikli süpürge için emme hava akımı ile çalışır. Elektrik bağlantısı gerekli değildir.

### D TURBO-UNIVERSAL®-Taban fırçası BBZ102TBB

Kısa tüylü halı ve taban döşemeleri veya tüm taban kaplamalarının fırçalama ve süpürmesi tek işlem ile yapılır.

Özellikle hayvan tüylerinin süpürülmesi için uygundur. Fırçaly merdane tahriği, elektrikli süpürge için emme hava akımı ile çalışır. Elektrik bağlantısı gerekli değildir.

### E Sert taban aparatı BBZ123HD

Düz tabanların (parke, fayans, terakotta kaplı tabanlar, ...) süpürülmesi için.

## İlk kullanımdan önce

### Resim 1\*

Tutamağı emme hortumuna takınız ve oturtunuz.

## Çalıştırılması

### Resim 2

- a) Emiş hortumu ucunu emme deliğine takıp kilitleyiniz.
- b) Emiş hortumu çıkarılırken, iki kilit dili bastırılmalı ve hortum çekilerek dışarı çıkarılmalıdır.

### Resim 3\*

- a) Tutamağı ve emme borusunu birleştirin.
- b) Tutamağı yerleşene kadar teleskobik boruya itin. Bağlantının çözülmesi için kilit açma düğmesine basın ve tutamağı çekerek çıkartın.

### Resim 4\*

- a) Zemin ünitesini ve emme borusunu birleştirin.
- b) Teleskobik boruyu zemin ünitesinin boğazına yerleştirin.

### Resim 5\*

- a) Emme borularını birleştirin.
- b) Ayar düğmesini / sürgülü manşeti ok yönünde kaydırarak teleskobik borunun kilidini çözün ve istediğiniz uzunluğu ayarlayın.

### Resim 6\*

Aksesuar taşıyıcısını diğer başlıklara itin ve emiş borusuna/teleskobik boruya klipsleyin.

### Resim 7

Şebeke bağlantı kablosunu fişten tutun, istediğiniz uzunluğa kadar çekin şebeke fişini takın.

### Resim 8

Elektrikli süpürgeyi açma / kapama düğmesini ok yönünde hareket ettirerek açabilir / kapatabilirsiniz.

### Resim 9

Emme gücünü açma/ kapama tuşunu ok yönünde çevirerek ayarlayabilirsiniz.

## Emerek temizleme

### Resim 10

Zemin süpürme ünitesinin ayarlanması:

- Halı ve duvardan duvara halılar
- Düz zeminler

### Dikkat!

Yer fırçaları sert yüzeyin özelliklerine bağlı olarak (Örn. sert, sade akış) belirli bir aşınmaya maruz kalır. Bu nedenle fırçanın temas yüzeyi belirli aralıklarda kontrol edilmelidir. Aşınmış, keskin kenarlı fırça yüzeyleri parke veya linolyum gibi hassas sert yüzeylerde hasarlara neden olabilir. Üretici aşınmış yer fırçaları nedeniyle meydana gelen olası hasarlar için sorumluluk kabul etmez.

### Resim 11\*

Aksesuar ile emme işlemi (ihtiyaca göre, tutamağa veya emme borusuna takılmalıdır).

- Kombi başlığı  
Kenarların, köşelerin ve/veya minderli mobilyaların, perdelerin vs. temizlenmesi için
- Kenar başlığı  
Eklentiler ve köşelerin temizlenmesi için..
- Minder başlığı  
Minderli mobilyaların, perdelerin vs. temizlenmesi için.
- Şilte başlığı  
Şiltelerin, minderlerin vs. temizlenmesi için
- Sert zemin başlığı  
Sert zemin kaplamalarının temizlenmesi için (fayans, parke vs.)
- Mobilya fırçası  
Pencere çerçevelerinin, dolapların, çerçevelerin vs. temizlenmesi için

### Resim 12\*

- Delik başlığını tutamağa tespitleyin ve duvara, başlığın delik ağız doğrudan delinecek deliğin üzerine gelecek şekilde yerleştirin.
- Cihazı düşük performans seviyesine ayarlayın ve çalıştırın.
- Delik başlığı emme gücü sayesinde dilediğiniz pozisyonda kalacaktır. Delik başlığının sabit bir şekilde emme yapabilmesi için duvar yüzeyinin özelliğine göre

gerekirse daha yüksek bir performans da ayarlanabilir. Delme esnasında oluşan talaş otomatik olarak emilir.

- Dikkat: İnce talaş filtre torbasının çalışmasını etkileyebileceğinden delik başlığı daima bir toz haznesi ile kullanılmalıdır.**

### Resim 13

Kısa süpürme molalarında cihazın arka tarafındaki park yardımını kullanabilirsiniz. Zemin ağızındaki kancayı cihazın arka tarafındaki boşluğa itin.

### Resim 14

Süpürme esnasında, örn. merdivenlerde, cihazı her iki tutamağı kullanarak da taşıyabilirsiniz.

## Çalışma sona erdikten sonra

### Resim 15

Fişi çekin. Şebeke bağlantı kablosundan hafifçe çekin ve serbest bırakın (kablo otomatik olarak sarılacaktır).

### Resim 16

Cihazı saklamak / nakletmek için cihazın alt tarafındaki saklama yardımını kullanabilirsiniz. Cihazı dik konuma alın. Zemin ağızındaki kancayı cihazın alt tarafındaki boşluğa itin.

Satın almış olduğunuz bu elektrikli süpürgeyle her tür kuru kiri hem toz haznesi, hem de filtre torbası ile süpürebilirsiniz.

Bizim önerilerimiz:

- Toz haznesini özellikle hobi alanında, örn. testere sonrası oluşan talaşlarda v.s kullanınız.
- Filtre torbasını ise evdeki sıradan temizlik işlerinde kullanınız.

## Toz haznesi ile çalışma

### Resim 17

Optimum temizlik sonuçları için güç ayar düğmesini maksimuma getiriniz. Sadece çok hassas malzemelerde gücü daha aza ayarlamamız önerilmektedir.

- Dikkat: Filtre değiştirme göstergesi sadece bir filtre torbası ile birlikte kullanıldığı zaman doğru çalışır.**

### Toz haznesinin temizlenmesi

En iyi temizlik sonucunun elde edilebilmesi için toz haznesi her temizleme işleminden sonra boşaltılmalıdır.

### Resim 18

Toz haznesi kapağı, kapak kulpu ok yönünde basılarak açılmalıdır.

### Resim 19

Toz kutusunu cihazdan çıkartınız.

## Resim 20

- Zemin kapağının iki geçmeli kilidini ok yönünde çözünüz, kapağı dayamaya oturana kadar açınız, kutu kiri aşağı doğru boşaltacaktır.
- Zemin kapağı fazlaca kirlenmişse (kaba kir), kapak kapatılmadan önce örn. dar aralık kenar süpürme başlığı ile temizlenmelidir.  
**(Bunun için filtre torbasını kesinlikle cihaza yerleştirin - bkz. resim 25)**
- Zemin kapağını kapatınız ve duyulur şekilde yerine oturtunuz.

## Resim 21

Toz kutusunu tekrar cihaza yerleştiriniz ve toz haznesi kapağını kapatınız.

- **Dikkat: Birkaç kez temizleme işlemi yapıldıktan sonra, toz kabının içi çizilebilir ve bulanık beyaz, sütsüz bir renk alabilir. Bu durum, elektrikli spirgenin çalışmasını kesinlikle etkilemez, süpürge tüm fonksiyonlarını yerine getirmeye devam edecektir.**

## Toz kabının sürekli filtresinin ve mikro filtresinin temizlenmesi

### Ne zaman temizlenmelidir:

- Her arızalı çalışmadan, tıkanmanın giderilmesinden sonra.
- En az altı ayda bir.

## Resim 22

- Kutunun arka tarafındaki kilit kulağını içeri bastırınız ve mikro-filtreyi kutudan çıkartınız.
- Daimi filtreyi kutunun zemin plakasından alınız.

## Resim 23

- Mikro-filtre ve daimi filtreyi yıkayınız.  
Filtreyi en az 24 saat kurumaya bırakınız.
- Daimi filtreyi yıkadıktan sonra zemin plakasına yerleştiriniz.  
Mikro-filtreyi kutunun üzerine yerleştiriniz ve ok yönünde kapatınız. Kilitleme kulağını duyulur şekilde yerine oturtunuz.

## Arızalı çalışma

Toz haznesindeki bir tıkanmanın giderilmesi.

## Resim 24

- Kutunun boşaltılması (bkz. resim 20)
- Tıkanmayı giderin, örn. bir tornavida ile, ve vurarak veya süpürerek temizleyin.  
**(Süpürge için filtre torbasını kesinlikle cihaza yerleştirin - bkz. resim 25)**
- Zemin kapağını kapatınız ve duyulur şekilde yerine oturtunuz.

- **Dikkat: Her arızanın ardından mikro filtre ve sürekli filtre temizlenmelidir (bkz. resim 22 ve 23).**

## Filtre torbası ile çalışma

Gerektiğinde toz haznesi yerine bir filtre torbası kullanabilirsiniz.

## Resim 25

- Cihaz kapağını açın (bkz. resim 18)
- Toz haznesini alın ve filtre torbasını yerleştirin.
- Cihaz kapağını kapatın.

Satın almış olduğunuz cihaz çok güçlü olup, yüksek emiş performansına sahiptir. Bu nedenle maks. güç ayarını sadece çok kirli kısa tüylü halı zeminlerde veya sert zeminlerde kullanmanız tavsiye edilmektedir.

Emme gücü düzenleyicisine basarak (bkz. resim 9) dilediğiniz emme gücünü kademesiz olarak ayarlayabilirsiniz.

- Düşük güç alanı:  
Hassas kumaşların, örn. perdelerin temizliğinde.
- Orta güç alanı:  
Az kirli yüzeylerin günlük temizliğinde.
- Yüksek güç alanı:  
Sağlam zemin kaplamalarının, sert zeminlerin ve çok kirli zeminlerin temizlenmesi için.

## Filtre torbasının değiştirilmesi

## Resim 26\*

Zeminden kaldırılmış zemin ünitesi ve en yüksek emme performans ayarında kapaktaki filtre değiştirme göstergesi tamamıyla sarı renkteyse, filtre torbası tamamıyla dolmamışsa bile değiştirilmelidir. Böyle bir durumda filtredeki kirin türü değişimi gerekli kılmaktadır. Aksi takdirde filtre değiştirme göstergesinin devreye girmesine yol açacağından, emme ünitesi, emme borusu ve emme hortumu tıkalı olmamalıdır.

- **Dikkat: Filtre değiştirme göstergesi sadece bir filtre torbası ile birlikte kullanıldığı zaman doğru çalışır.**

## Resim 27

Kapağı kilit kolunu ok yönüne iterek açınız.

## Resim 28

Kilit lamasını çekerek filtre torbasını kapatın ve alın.

## Resim 29

Yeni filtre torbasını brakete yerleştirin ve cihaz kapağını kapatın.

- **Dikkat: Toz bölmesi kapağı sadece filtre torbası ve/veya tekstil filtre veya toz haznesi yerleştirildikten sonra kapanır.**

\*cihaz donanımına bağlıdır

## Motor koruma filtresinin temizlenmesi

Motor koruma filtresi düzenli aralıklarla vurularak ve/veya yıkanarak temizlenmelidir!

### Resim 30\*

- Toz haznesi kapağını açınız (bkz. resim 18).
- Motor koruma filtresini ok yönünde çekiniz.
- Motor koruma filtresini vurarak temizleyiniz.
- Kirlenme yoğunsa motor koruma filtresi yıkanmalıdır. Filtreyi en az 24 saat kurumaya bırakınız.
- Temizleme işleminden sonra motor koruma filtresini cihaza yerleştiriniz ve toz haznesi kapağını kapatınız.

## Bakım

Elektrikli süpürgeyi temizlemeden önce kapatınız ve şebeke fişini çekiniz.

Elektrikli süpürgeyi ve plastik aksesuar parçalarının bakımı, sıradan plastik temizleyicisi ile yapılabilir.

- **Yıpratıcı madde, cam temizleyicisi veya çok amaçlı temizleyici kullanmayınız.**

**Elektrikli süpürge kesinlikle suya sokulmamalıdır.**

Toz bölmesi gerektiğinde ikinci bir elektrikli süpürge ile süpürülebilir, veya kuru bir toz bezi / toz fırçası ile temizlenebilir.

Üretici firma, ürünün teknik özelliklerinde değişiklik yapma hakkına sahiptir.

Jest nam bardzo miło, że zdecydowali się Państwo na zakup odkurzacza marki Bosch serii BSA. W niniejszej instrukcji obsługi przedstawione zostały różne modele BSA. W związku z tym istnieje możliwość, że nie wszystkie opisane elementy wyposażenia oraz funkcje dotyczą Państwa modelu. Zaleca się stosowanie oryginalnego wyposażenia dodatkowego marki Bosch, które zaprojektowano specjalnie z myślą o Państwie odkurzaczu, aby uzyskać możliwie najlepszy rezultat odkurzania.

**Proszę rozłożyć strony z ilustracjami!**

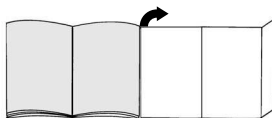

## Opis urządzenia

- 1 Przelączana ssawka do podłóg\*
- 2 Rura ssąca\*
- 3 Ssawka kombi \*
- 4 Nośnik wyposażenia do ssawki kombinowanej\*
- 5 Rura teleskopowa\*
- 6 Przycisk blokujący / tuleja przesuwna\*
- 7 Uchwyt węża \*
- 8 Wąż ssący
- 9 Pędzel do odkurzania mebli\*
- 10 Ssawka do tapicerki\*
- 11 Ssawka do szczelin\*
- 12 Ssawka do materacy\*
- 13 Ssawka wiertarska\*
- 14 Specjalna ssawka do podłóg twardych\*
- 15 Przewód zasilający
- 16 Przycisk włączania / wyłączania z elektronicznym regulatorem siły ssania
- 17 Zaczep
- 18 Pojemnik na pył lub alternatywny
- 19 Worek filtrujący
- 20 Filtr zabezpieczający silnik
- 21 Zaczep rury ssącej (znajdujący się na spodzie urządzenia)
- 22 Pokrywa urządzenia
- 23 Uchwyt do noszenia
- 24 Kratka wylotu powietrza
- 25 Wskaźnik wymiany filtra\*

\*w zależności od wyposażenia

## Części zamienne i wyposażenie specjalne

### A Pakiet worków wymiennych

- Typ filtra G (BBZ41FG)
- Dla najwyższej wydajności: Gplus (BBZ41GPLUS)

Zawartość:

- 4 worki filtrujące z zamknięciem
- 1 mikrofiltr higieniczny

<http://www.dust-bag-bosch.com>

### B Filtr tekstylny (filtr stały) BBZ10TFG

Worek wielokrotnego użytku z zamknięciem haftkowym

### C TURBO-UNIVERSAL®-szczotka do tapicerki

BBZ42TB

Szczotkowanie i odkurzanie mebli tapicerskich, materaców, siedzeń samochodowych itp. podczas jej czynności roboczej. Szczególnie odpowiednia do usuwania zwierzęcego włosia. Wałek szczotkowy napędzany jest strumieniem powietrza ssącego z odkurzacza.

Nie trzeba podłączać do prądu elektrycznego.

### D TURBO-UNIVERSAL®-Szczotka do podłóg

BBZ102TBB

Szczotkowanie i odkurzanie krótkowłosych dywanów i wykładzin dywanowych wzgl. wszelkich innych wykładzin podczas jednej czynności roboczej. Szczególnie odpowiednia do usuwania zwierzęcego włosia. Wałek szczotkowy napędzany jest strumieniem powietrza ssącego z odkurzacza.

Nie trzeba podłączać do prądu elektrycznego.

### E Ssawka do podłóg twardych BBZ123HD

Do odkurzania gładkich podłóg (parkietu, płytek, terakoty, ...)

## Przed pierwszym użyciem

### Rysunek 1\*

Wsunąć i zatrzasnąć uchwyt na węży ssącym.

## Uruchomienie

### Rysunek 2

- Wzęblic króciec węży ssącego w otworze ssawnym.
- Przy usuwaniu węży ssącego wcisnąć oba noski wzbijające i wyciągnąć węży.

### Rysunek 3\*

- Złączyć uchwyt i rurę ssącą.
- Wsunąć uchwyt w rurę teleskopową aż do zatrzaśnięcia. W celu rozłączenia połączenia nacisnąć przycisk odblokowujący i wyciągnąć uchwyt.

### Rysunek 4\*

- Złączyć ssawkę do podłóg i rurę ssącą.
- Wsunąć rurę teleskopową w króciec ssawki do podłóg.

### Rysunek 5\*

- Złączyć rury ssące.
- Odblokować rurę teleskopową poprzez przesunięcie przycisku przesuwanego / tulei przesuwanej w kierunku wskazywanym przez strzałkę i ustawić odpowiednią długość.

### Rysunek 6\*

Nasunąć nośnik wyposażenia na ssawkę kombi i przymocować do rury ssącej / teleskopowej.

### Rysunek 7

Uchwycić wtyczkę przewodu zasilającego, wyciągnąć na odpowiednią długość i wsunąć wtyczkę w gniazdo.

### Rysunek 8

Włączyć / wyłączyć odkurzacz poprzez naciśnięcie włącznika / wyłącznika w kierunku wskazywanym przez strzałkę.

### Rysunek 9

Regulacja siły ssania poprzez przekręcanie przycisku włączania/ wyłączania w kierunku wskazywanym przez strzałkę.

## Odkurzanie

### Rysunek 10

- Ustawianie ssawki do podłóg:
- Dywany i wykładziny dywanowe
  - Gładkie podłogi

### Uwaga!

W zależności od właściwości podłogi (np. szorstkie, rustykalne podłogi) szczotki do podłóg ulegają zniszczeniu. Dlatego należy w regularnych odstępach czasu sprawdzać spód szczotki. Zużyte, o ostrych kantach spody szczotki mogą uszkodzić delikatne podłogi, jak parkiet czy linoleum. Producent nie ponosi odpowiedzialności za ewentualne szkody powstałe w wyniku używania zużytych szczotek do podłóg.

### Rysunek 11\*

Odkurzanie z wykorzystaniem wyposażenia dodatkowego (nasadzić w zależności od potrzeby na uchwyt względnie rurę ssawną).

- Ssawka kombi  
Do czyszczenia spoin i narożników względnie mebli tapicerskich, zasłon, itp.
- Ssawka do szczelin  
Do odkurzania szczelin i narożników.
- Ssawka do tapicerki  
Do odkurzania mebli tapicerskich, zasłon itp.
- Ssawka do materacy  
Do czyszczenia materacy, obić itp.
- Specjalna ssawka do podłóg twardych  
Do czyszczenia twardych wykładzin podłogowych (płytki, parkiet itp.)
- Pędzel do odkurzania mebli  
Do czyszczenia ram okiennych, szaf, profili itp.

### Rysunek 12\*

- Przymocować ssawkę wiertarską do uchwyty i umieścić przy ścianie w taki sposób, aby otwór wiertniczy w ssawce znajdował się nad wierconym otworem.
  - Ustawić urządzenie na niski poziom i następnie włączyć.
  - Ssawka wiertarska utrzymywana jest w wybranej pozycji za pomocą siły ssania. W zależności od właściwości powierzchni wierzonej ściany, ewentualnie zalecane jest podwyższenie mocy ssania dla zapewnienia mocnego przyssania ssawki wiertarskiej.
- W trakcie wiercenia drobny pył jest automatycznie zasysany.

**Uwaga: Ssawkę wiertarską należy stosować wyłącznie w połączeniu z pojemnikiem na pył, ponieważ drobny pył z wiercenia może powodować złe funkcjonowanie worka filtrującego.**

### Rysunek 13

W czasie krótkich przerw w odkurzaniu można skorzystać z zaczepu umieszczonego z tyłu urządzenia. Wsunąć hak przy ssawce do podłóg we wgłębienie na spodzie urządzenia.

### Rysunek 14

W czasie odkurzania np. na schodach, urządzenie można transportować trzymając za oba uchwyty.

## Po pracy

### Rysunek 15

Wyciągnąć wtyczkę przewodu zasilającego. Krótko pociągnąć i puścić przewód zasilający (przewód zostanie automatycznie zwinięty).

### Rysunek 16

Do odstawiania / transportowania urządzenia można korzystać z zaczepu rury ssącej znajdującego się na spodzie urządzenia. Ustawić urządzenie pionowo. Wsunąć hak przy ssawce do podłóg we wgłębienie na spodzie urządzenia.

Nabyty przez Państwa odkurzacz umożliwi zasysanie z powierzchni podłogi wszelkiego rodzaju zanieczyszczeń suchych, zarówno przy zastosowaniu pojemnika na pył, jak i worka filtrującego.

Zalecane jest stosowanie

- pojemnika na pył zwłaszcza przy majsterkowaniu, np. do usuwania wiórów z cięcia piłą, itp.
- worka filtrującego przede wszystkim do zwykłego czyszczenia w gospodarstwie domowym.

## Praca z pojemnikiem na pył typu

### Rysunek 17

W celu uzyskania optymalnych wyników odkurzania należy ustawić regulator mocy na pozycję maksymalną. Tylko w przypadku odkurzania bardzo delikatnych materiałów zalecane jest zmniejszenie mocy ssania.

**Uwaga: Wskaźnik wymiany filtra działa prawidłowo tylko w połączeniu z workiem filtrującym.**

### Opróżnianie pojemnika na pył

W celu osiągnięcia optymalnego wyniku odkurzania, pojemnik na pył należy opróżniać po każdym odkurzeniu.

### Rysunek 18

Otworzyć pokrywę komory pyłowej poprzez naciśnięcie dźwigni zamykającej w kierunku wskazanym przez strzałkę.

### Rysunek 19

Wyjąć pojemnik na pył z urządzenia.

### Rysunek 20

- Oba zatrzaski kłapy dennej zwolnić w kierunku wskazywanym przez strzałkę, otworzyć kłapę do oporu, opróżnić pojemnik z zanieczyszczeń.
- W przypadku dużego zanieczyszczenia kłapy dennej (duży brud), przed zamknięciem należy ją oczyścić, np. przez odkurzenie ssawką do szczeliny. **(W tym celu do urządzenia należy koniecznie włożyć worek filtrujący - patrz rysunek 25)**
- Zamknąć kłapę denną i zatrzasknąć w słyszalny sposób.

### Rysunek 21

Ponownie włożyć pojemnik na pył do urządzenia i zamknąć pokrywę komory pyłowej.

**Uwaga: Po wielokrotnym odkurzaniu wewnątrz pojemnika na pył może ulec porysowaniu i zmatowieniu. Jednakże nie wywiera to w żadnym wypadku wpływu na funkcjonowanie odkurzacza, tzn. jest on w dalszym ciągu sprawny.**

## Czyszczenie filtra trwałego i mikrofiltra pojemnika na pył

### Kiedy trzeba przeprowadzać czyszczenie:

- Po każdym zakłóceniu funkcjonowania, tzn. po każdym usunięciu zatkania.
- Najpóźniej co pół roku.

### Rysunek 22

- Wcisnąć nakładkę zamykającą znajdującą się z tyłu pojemnika do wewnątrz i wyjąć mikrofiltr ze zbiornika.
- Wyjąć filtr trwały z dna pojemnika.

### Rysunek 23

- Wymyć mikrofiltr i filtr trwały.
- Następnie filtr należy pozostawić do wyschnięcia na co najmniej 24 godziny.

- Po oczyszczeniu włożyć filtr trwały w dno pojemnika. Nalożyć mikrofiltr na pojemnik i zamknąć w kierunku wskazywanym przez strzałkę. Zatrzasnąć nakładkę zamykającą w słyszalny sposób.

## Zakłócenia funkcjonowania

Usuwanie zatkania pojemnika na pył.

### Rysunek 24

- Opróżnić pojemnik (patrz rysunek 20)
- Poluzować zatkanie np. za pomocą śrubokręta i wytrzeć lub odessać drugim odkurzaczem.  
(W celu odessania zatkania do urządzenia należy koniecznie włożyć worek filtrujący - patrz rysunek 25)
- Zamknąć kłapę denną i zatrzasnąć w słyszalny sposób.
- **Uwaga: Po każdym zakłóceniu funkcjonowania mikrofiltr i filtr trwały muszą zostać oczyszczone (patrz rysunek 22 oraz 23).**

## Praca z wykorzystaniem worka filtrującego

W razie potrzeby zamiast pojemnik na pył można również użyć worka filtrującego.

### Rysunek 25

- Otworzyć pokrywę urządzenia (patrz rysunek 18)
- Wyjąć pojemnik na pył i włożyć worek filtrujący.
- Zamknąć pokrywę urządzenia.

Nabyli Państwo urządzenie charakteryzujące się dużą mocą i siłą ssania.

Z tego względu ustawianie maksymalnej mocy zalecane jest wyłącznie do czyszczenia bardzo zanieczyszczonych wykładzin podłogowych o niskim włosiu lub twardych podłoży.

Regulator siły ssania (patrz rysunek 9) umożliwia bezstopniowe ustawianie wymaganej siły ssania.

- Niski zakres mocy:  
Do odkurzania delikatnych materiałów, np. firan.
- Średni zakres mocy:  
Do codziennego czyszczenia przy małym zanieczyszczeniu.
- Duży zakres mocy:  
Do czyszczenia wytrzymałych wykładzin podłogowych, twardych podłoży oraz przy dużym zanieczyszczeniu.

## Wymiana worka filtrującego

### Rysunek 26\*

Jeśli przy ssawce podłogowej uniesionej nad powierzchnię podłogi i ustawieniu najwyższej mocy ssania wskaźnik wymiany filtra w pokrywie jest całkowicie wypełniony na żółto, trzeba wymienić worek filtrujący, również wtedy, gdy nie jest on całkowicie wypełniony. W tym przypadku konieczność wymiany powoduje rodzaj wypełnienia. Ssawka, rura ssąca i wąż ssący nie mogą być przy tym zatkane, ponieważ to również powoduje uruchomienie wskaźnika wymiany filtra.

- **Uwaga: Wskaźnik wymiany filtra działa prawidłowo tylko w połączeniu z workiem filtrującym.**

\*w zależności od wyposażenia

### Rysunek 27

Otworzyć pokrywę poprzez naciśnięcie dźwigni zamykającej w kierunku wskazanym przez strzałkę.

### Rysunek 28

Zamknąć worek filtrujący poprzez pociągnięcie za pokrywę zamykającą i wyjąć go.

### Rysunek 29

Włożyć nowy worek filtrujący w uchwyt i zamknąć pokrywę urządzenia.

- **Uwaga: Pokrywę komory pyłowej można zamknąć tylko przy włożonym worku filtrującym względnie filtrze tekstylnym lub pojemniku na pył.**

## Czyszczenie filtra zabezpieczającego silnik

Filtr zabezpieczający silnik należy czyścić w regularnych odstępach czasu poprzez wytrzymanie względnie wymycie!

### Rysunek 30\*

- Otworzyć pokrywę komory pyłowej (patrz rysunek 18).
- Wyciągnąć filtr zabezpieczający silnik w kierunku wskazywanym przez strzałkę.
- Oczyszczyć filtr zabezpieczający silnik poprzez wytrzymanie.
- W przypadku dużego zanieczyszczenia filtr zabezpieczający silnik należy wymyć.  
Następnie filtr należy pozostawić do wyschnięcia na co najmniej 24 godziny.
- Po czyszczeniu, wsunąć filtr zabezpieczający silnik w urządzenie i zamknąć pokrywę komory pyłowej.

## Konserwacja

Przed każdym czyszczeniem odkurzacza trzeba go wyłączyć i wyciągnąć wtyczkę z gniazda zasilającego.

Odkurzacz i elementy wyposażenia z tworzywa sztucznego mogą być czyszczone dostępnymi na rynku środkami do czyszczenia tworzyw sztucznych.

- **Nie wolno stosować żadnych środków szorujących, do czyszczenia szkła lub uniwersalnych środków czyszczących. W żadnym wypadku odkurzacza nie wolno zanurzać w wodzie.**

Komorę pyłową można w razie potrzeby oczyścić za pomocą drugiego odkurzacza lub po prostu suchą ściereką / pędzlem.

Zastrzeżenie wprowadzanie zmian technicznych.

Köszönjük, hogy a Bosch BSA sorozat porszívóját választotta.

Ebben a használati utasításban különböző BSA-os modellek leírását találja. Emiatt lehetséges, hogy nem minden tartozék és funkció egyezik meg az Ön által vásárolt modell tartozékaival és funkcióival.

Csak eredeti Bosch tartozékokat használjon, melyeket speciálisan az Ön porszívójához fejlesztettünk ki, azért hogy a legjobb porszívási eredményt érhesse el.

Kérjük, hogy hajtsa ki a képes oldalt.

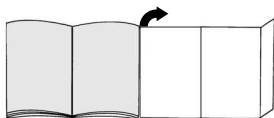

## Készülék-leírás

- 1 Átkapcsolható padlószívófej\*
- 2 Szívócső\*
- 3 Kombi-szívófej\*
- 4 Tartozéktartó a kombi-szívófejhez\*
- 5 Teleszkópcső\*
- 6 Reteszelőgomb / tolokarmantyú\*
- 7 Porszívócső-fogantyú\*
- 8 Szívőtömlő
- 9 Bútorecset\*
- 10 Szőnyegtisztító fej\*
- 11 Keskeny szívófej\*
- 12 Matrac-szívófej\*
- 13 Szívófej fűróhoz\*
- 14 Kemény padlóhoz való szívófej\*
- 15 Hálózati csatlakozókábel
- 16 Be-/kikapcsoló gomb elektronikus szívóerő szabályzóval
- 17 Leállító segédeszköz
- 18 Portartály vagy
- 19 Szűrőzacskó
- 20 motorvédő szűrő
- 21 Porszívócső tartó (a készülék alsó oldalán)
- 22 Készülék-fedőlap
- 23 Fogantyú
- 24 Kifűvórás
- 25 szűrőcsere-jelző\*

\* kiviteltől függően

## Pótalkatrészek és megvásárolható tartozékok

### A Cserélhető szűrőcsomag

- Szűrő típusa: G (BBZ41FG)
- A kiváló teljesítmény érdekében: Gplus (BBZ41GPLUS)

Tartalom:

4 zárható porzsák

1 Mikro-higiéniászűrő

<http://www.dust-bag-bosch.com>

### B Textilszűrő (tartós szűrő) BBZ10TFG

Újra alkalmazható szűrő tépőzárral.

### C TURBO-UNIVERSAL®-fkárpitkefe BBZ42TB

Kárpitozott bútorok, matracok, autóülések stb. kefézése és porszívózása egy munkamenetben.

Különösen alkalmas állatszűrők felszívására. A kefehengert a porszívó szívóárama hajtja.

Nincs szükség villamos készülékcsatlakozóra.

### D TURBO-UNIVERSAL®-padlókefe BBZ102TBB

Rövid bolyhú szőnyegek és szőnyeg-padrók, ill. mindenféle padlóburkolat kefézése és porszívózása egy munkamenetben.

Különösen alkalmas állatszűrők felszívására.

A kefehengert a porszívó szívóárama hajtja.

Nincs szükség villamos készülékcsatlakozóra.

### E Keménypadló-szívófej BBZ123HD

Sima padlók (parketta, csempé, terrakotta, ...) porszívózására

## Az első használat előtt elvégzendő tennivalók

### Ábra 1\*

Húzza rá a fogantyút a szívőtömlőre és reteszelve.

## Üzembehelyezés

### ábra 2

a) Kattintsa be a szívőtömlő csomját a szívónyílásba.

b) A szívőtömlő kivételéhez nyomja össze a két rögzítő pecket és húzza ki a tömlőt.

### ábra 3\*

a) Dugja össze a kézi fogantyút és a szívócsövet.

b) Tolja a kézi fogantyút bekattanásig a teleszkópcsőbe. A szétszedéshez nyomja meg a reteszelőgombot és húzza ki a fogantyút.

### ábra 4\*

a) Dugja össze a a padlószívófejet és a szívócsövet.

b) A teleszkópcsővet dugja be a padlószívófej csőtoldalába.

### ábra 5\*

a) Dugja össze a szívócsövet.

b) Az állítógombnak / tolokarmantyúnak a nyíl irányába történő eltolásával oldja ki a teleszkópcsővet és állítsa be a kívánt hosszúságot.

## ábra 6\*

A tartozéktartót tolja rá a kombi-szívófejre és csiptesse a szívó- / teleszkópcsőre.

## ábra 7

A hálózati csatlakozókábel a dugónál fogva húzza a kívánt hosszúságra, majd dugja be az aljzatba.

## ábra 8

Kapcsolja be, illetve ki a porszívót a be-/ kikapcsoló gombnak a nyíl irányába történő nyomásával.

## ábra 9

A szívóerő beállítása a be-/ kikapcsoló gomb nyíl irányába történő elfordításával történhet.

## Porszívózás

### ábra 10

A padlószívófej beállítása:

- szőnyeg és szőnyegpadló
- sima padló

### Figyelem!

A padlószívófejen bizonyos mértékű kopás jelentkezik, ha kemény padlófelületek (pl. durva, rusztikus csempé) tisztításához használja. Ezért fontos, hogy a szívófejet rendszeres időközönként ellenőrizze. Ha a szívófej alja kopott, ill. szélei élessé váltak, könnyen megkarcolja a kényes kemény padlófelületeket, mint parketta vagy linóleum. A gyártó nem vállal felelősséget olyan károkért, amelyeket a kopott szívófej okoz.

### ábra 11\*

Szívás a tartozékokkal (szükség szerint a kézi fogantatóra ill. a szívócsőre kell rá dugni).

- Kombi-szívófej  
Rések és sarkok valamint kárpitozott bútorok, függönyök stb. tisztítására.
- Keskeny szívófej  
Rések és sarkok tisztításához.
- Szőnyegtisztító fej  
Kárpitozott bútorok, függönyök stb. tisztításához.
- Matrac-szívófej  
Matracok kárpitok stb. tisztításához.
- Kemény padlóhoz való szívófej  
Kemény padlóborítások tisztításához (csempék, parketta, stb.)
- Bútorecset  
Ablakkeretek, szekrények, profilok, stb. tisztításához.

### ábra 12\*

- Rögzítse a fúróhoz való szívófejet a kézi fogantatóhoz, majd illessze a falhoz úgy, hogy a szívófej rése pontosan a kifúrandó lyuk elé kerüljön.
  - Állítsa a készüléket alacsony teljesítményszintre, majd kapcsolja be.
  - A fúróhoz való szívófejet a szívóerő a kívánt helyzetben tartja. Esetleg ajánlatos a teljesítményt magasabb fokozatra állítani, a kifúrandó fal sajátosságaitól függően, így biztosítva a szívófej rögzítését és szívását.
- Fúráskor a finom port automatikusan felszívja.

**Figyelem: A fúróhoz való szívófejet csakis a portartállyal együtt szabad használni, mert a finom fúráspor tönkretelheti a szűrőzacskót.**

### ábra 13

Rövid porszívózási szüneteknél használhatja a készülék alján található leállító segédeszközt.

Tolja a padló-szívófejnél lévő horgot a készülék hátoldalán található nyílásba.

### ábra 14

Szívásnál, pl. a lépcsőkön, a készüléket mindkét fogantyúval szállíthatja.

## A munka után

### ábra 15

Húzza ki a hálózati csatlakozódugót.

Kicsit húzza meg a hálózati csatlakozókábel, majd engedje vissza (a kábel automatikusan feltekeredik).

### ábra 16

A készülék leállításához / szállításához használhatja a készülék alján lévő porszívócső-tartót.

Állítsa fel a készüléket. Tolja a padló-szívófejnél lévő horgot a készülék alján található nyílásba.

Ön olyan kerek porszívót vásárolt, amely a száraz szennyeződések minden fajtáját fel tudja szívni akár a portartállyal akár szűrőzacskóval.

A portartály használatát az alábbiak szerint javasoljuk:

- főként a ház körüli munkáknál, pl. fűrészforgács stb. eltávolításához
- a szűrőzacskót a hagyományos háztartási porszívózáshoz.

## Munkavégzés a portartállyal

### ábra 17

Az optimális szívási eredmény érdekében állítsa a teljesítményszabályozót a maximális állásba.

Csak különösen kényes anyagok esetén ajánlott a teljesítmény csökkentése.

**Figyelem: a szűrőcsere-jelző csak szűrőzacskóval együtt működik megfelelően.**

### A portartály kiürítése

Az optimális szívási teljesítmény eléréséhez a portartályt minden használat után ki kell üríteni.

### ábra 18

Nyissa ki a porkamra fedelét úgy, hogy a zárókart a nyíl irányába tolja.

### ábra 19

Vegye ki a portartályt a készülékből.

## ábra 20

- Nyissa ki az alsó fedél mindkét csapózárát nyil irányba, a billenő fedelet nyissa ki az ütköző kattanásaig, a tartály kiüriti a szennyeződést lefelé.  
Az alsó fedelet erős elszennyeződése esetén (durva szennyeződés) lezárás előtt tisztítsa meg, pl. a réstisztító fejjel porszívózza le.  
**(Ehhez feltétlenül helyezze be a szűrőzacskót a készülékbe - lásd: 25. ábra)**
- Az alsó fedelet zárja le, és halhatóan kattintsa be.

## ábra 21

A portartályt helyezze ismét vissza a készülékbe, és zárja le a porkamra fedelét.

- **Figyelem: Többszöri porszívózás után a portartály belüli felkarcolódik és tejszerűvé válik. Ennek semmilyen hatása a nincs a porszívó működésére, vagyis az továbbra is működőképes.**

## A portartály tartós és mikroszűrőjének tisztítása

### Mikor kell megtisztítani?

- Minden zavar után, vagyis minden eltömődés elhárítása után.
- Legkésőbb félévente.

## ábra 22

- A zárókapcsot a tartály hátulján nyomja befelé, és a mikroszűrőt vegye le a tartályról.
- A tartós szűrőt vegye ki a tartály fenéklapjából.

## ábra 23

- Mossa ki a mikro- és tartós szűrőt.  
A szűrőt a mosás után legalább 24 óráig hagyja száradni.
- A tisztítás után helyezze a tartós szűrőt a fenéklapba.  
Helyezze a mikroszűrőt a tartályra, és zárja le a nyíl irányába. A zárókapcsot kattintsa be halhatóan.

## Üzemzavar

A portartály eltömődésének megszüntetése.

## ábra 24

- Ūritse ki a tartályt (lásd 20. ábra)
- Szüntesse meg pl. egy csavarhúzó segítségével az eltömődést, és odaütögetéssel vagy kiszívással távolítsa el a szennyeződést.  
**(A kiporszívózáshoz feltétlenül helyezze be a szűrőzacskót készülékbe - lásd 25. ábra)**
- Az alsó fedelet zárja le, és halhatóan kattintsa be.

- **Figyelem: A mikro- és tartósszűrőt minden üzemzavar után ki kell tisztítani (lásd a 22 és. 23 ábrát).**

## Munkavégzés a szűrőzacskóval

Szükség esetén a portartályba a szűrőzacskót is be lehet helyezni.

## ábra 25

- Nyissa ki a készülék-fedőlapot (lásd: 18. ábra).
- Vegye ki a portartályt és helyezze bele a szűrőzacskót.
- Zárja le a készülék-fedőlapját.

Őn egy nagy teljesítőképességű és nagy szívóerejű készüléket vásárolt.

A maximális teljesítmény-beállítás azért csak a nagyon erősen szennyezett, alacsony szálú padlószőnyegeknél és kemény padlóknál használja.

A szivőerő szabályzó (lásd a 9 ábrát) működtetésével a szivőerő fokozatmentesen szabályozható.

- Alacsony teljesítmény (szivőerő):  
Kényes anyagok, pl. függönyök porszívózásához.
- Közepes teljesítmény (szivőerő):  
Enyhe szennyeződések napi tisztításához.
- Magas teljesítmény (szivőerő):  
Robusztus padlóborítások, kemény padló és erős szennyezettség esetén.

## A szűrőzacskó cseréje

## ábra 26\*

Ha padlórló felemelt padlószívófejnél és legmagasabb szívóteljesítmény-beállításnál a fedélen lévő szűrőcsere-jelző teljesen sárgát mutat, akkor szűrőbetétet ki kell cserélni még akkor is, ha az még nem lenne tele. Ebben az esetben a beszívott anyag fajtája teszi a cserét szükségessé.  
A szívófejnek, a szívócsőnek és a szivótműlőnek ilyenkor nem szabad eltömődve lennie, mert ezek eltömődése is kiváltja a szűrőcsere-jelzést.

- **Figyelem: a szűrőcsere-jelző csak szűrőzacskóval együtt működik megfelelően.**

## ábra 27

Nyissa fel a fedelet a zárókar nyíl irányába történő tolásával.

## ábra 28

Húzza ki a szűrőzacskót a zárókapocsnál fogva, és vegye ki.

## ábra 29

Az új szűrőzacskót helyezze be a tartóba, és zárja le készülék fedőlapját.

- **Figyelem: A porkamra fedele csak behelyezett szűrőzacskóval vagy textilszűrővel vagy a portartállyal zárható le.**

\* kivételtől függően

## A motorvédő szűrő megtisztítása

A motorvédő szűrőt rendszeres időközönként ütogetéssel meg kell tisztítani illetve ki kell mosni!

### áбра 30\*

- Nyissa ki a porkamra fedelét (lásd: 18. ábra).
- Húzza ki a motorvédő szűrőt a nyíl irányában.
- A motorvédő szűrőt ütogetéssel tisztítsa meg.
- Erős szennyezettség esetén mossa meg a motorvédő szűrőt. A szűrőt a mosás után legalább 24 óráig hagyja száradni.
- A tisztítás után a motorvédő szűrőt tolja vissza a készülékbe, és zárja le a porkamra fedelét.

## Ápolás

A porszívó minden tisztítása előtt a készüléket ki kell kapcsolni, és a hálózati csatlakozódugót ki kell húzni.

A porszívó és a műanyagból készült tartozékok ápolásához szokványos műanyagtisztítót lehet használni.

- ! A tisztításhoz ne használjon súrolószert, üveg- vagy általános tisztítószert.

A porszívót soha ne tegye vízbe!

A porkamrát szükség esetén egy másik porszívóval ki lehet porszívózni, vagy egyszerűen egy száraz portörölvél / porecsettellel meg lehet tisztítani.

Műszaki változtatások joga fenntartva.

## bg

Радваме се, че сте решили да закупите прахосмукачка от серията BSA на Bosch. В тези указания за употреба са представени различни модели BSA. Затова е възможно да се окаже, че не всички описани свойства на оборудването и функции се отнасят за Вашия модел. Вие трябва да използвате само оригинални консумативи на Bosch, които са разработени специално за Вашата прахосмукачка, за да постигнете възможно най-добър резултат от изсмукването.

Моля отгърнете страниците с рисунките!

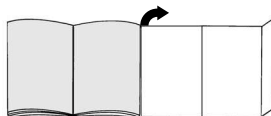

## Описание на уреда

- 1 Превключваема подова дюза\*
- 2 Смукателна тръба\*
- 3 Комбинирана дюза\*
- 4 Държач за принадлежностите на комбинираната дюза\*
- 5 Телескопна тръба\*
- 6 Бутон за застопоряване / подвижна втулка\*
- 7 Ръкохватка на маркуча\*
- 8 Смукателен маркуч
- 9 Четка за мебели\*
- 10 Дюза за тапицерия\*
- 11 Дюза за фуги\*
- 12 Дюза за дюшеци\*
- 13 Вакуумна изсмукваща дюза\*
- 14 Дюза за твърди подове\*
- 15 Шнур за включване в мрежата
- 16 Бутон за включване и изключване с електронен регулатор на силата на прахоизсмукване
- 17 Спомагателно устройство за паркиране
- 18 Колектор за прах или алтернативно
- 19 Филтърна торбичка
- 20 Защитен филтър за мотора
- 21 Спомагателно устройство за паркиране (на долната страна на прибора)
- 22 Капак на прибора
- 23 Дръжка за носене
- 24 Издухваща решетка
- 25 Индикация за смяна на филтъра\*

\*според окомплектовката

## Резервни части и специални принадлежности

### A Опаковка сменяеми филтри

- Филтър тип G (BBZ41FG)
- За отлична работа: Gplus (BBZ41GPLUS)

Съдържание:

4 филтърни торби с приспособление за затваряне  
1 микрохигиеничен филтър  
<http://www.dust-bag-bosch.com>

### B Текстилен филтър (постоянен филтър)

BBZ10TFG

Филтър за многократно използване с лепкава закопчалка.

### C TURBO-UNIVERSAL®-Четка за тапицери BBZ42TB

Изчеткване и засмукване за един работен ход на тапицирани мебели, дюшеци, автомобилни седалки и т.н. Особено подходяща за засмукване на косми от животни. Задвижването на валежа-четка се извършва от засмуквания поток на прахосмукачката.

Не е необходимо електрическо свързване.

### D TURBO-UNIVERSAL®-Четка за подове BBZ102TBV

Изчеткване и засмукване за един работен ход на килими с къси влакна и мокети, респ. за всички настилки. Особено подходяща за засмукване на косми от животни.

Задвижването на валежа-четка се извършва от засмуквания поток на прахосмукачката.  
Не е необходимо електрическо свързване.

### E Дюза за твърди подове BBZ123HD

За засмукване по гладки подове (паркет, плочки, теракота)

## Преди да започнете работа за първи път

### Рис. 1\*

Вкарайте дръжката в смукателния маркуч и я фиксирайте.

## Пускане в действие

### фиг. 2

- Вкарайте накрайника на смукателния маркуч в смукателния отвор и го натиснете до щракване.
- При сваляне на смукателния маркуч натиснете двете фиксиращи издатини и издърпайте маркуча.

### фиг. 3\*

- Вкарайте дръжката в смукателната тръба.
- Натиснете дръжката в телескопната тръба до щракване. За да освободите съединението натиснете бутона за деблокиране и извадете дръжката.

### Фиг. 4\*

- Вкарайте една в дрига подовата дюза и смукателната тръба.
- Вкарайте телескопната тръба в щучера на подовата дюза.

### Фиг. 5\*

- Вкарайте една в друга смукателните тръби.
- Посредством преместване на бутона за регулиране / на подвижната втулка в посока на стрелката деблокирайте телескопната тръба и я издърпайте до желаната от Вас дължина.

### Фиг. 6\*

Избутайте държача на принадлежности върху комбинираната дюза и го защракнете върху смукателната / телескопната тръба.

### Фиг. 7

Хванете кабела за включване в мрежата за щекера, издърпайте го до желаната дължина и включете щекера в контакта.

### Фиг. 8

Включвайте или изключвайте прахосмукачката като движите бутона за включване или изключване в посока на стрелката.

### фиг. 9

Регулирането на силата на прахоизсмукване става посредством завъртане на бутона за включване и изключване в посока на стрелката.

## Изсмукване на прах

### Фиг. 10

- Регулиране на подовата дюза:
- мокети и подови настилки
  - гладки подове

### Внимание!

Подовите дюзи в зависимост от вида твърд под (напр. грапави, рустикални плочки) се изнасят до известна степен. Затова на редовни интервали от време Вие трябва да проверявате плъзгачите се части на дюзата. Износени, плъзгачи се части с остри ръбове могат да причинят увреждания върху чувствителни твърди подове като паркет или линолеум. Производителят не поема отговорност за евентуални щети, които се причиняват от износена подова дюза.

### Фиг. 11\*

Прахоизсмукване с принадлежности (поставяйте ги в зависимост от потребността върху дръжката или върху смукателната тръба).

- Комбинирана дюза  
За почистване на фуги и ъгли или тапицирани мебели, завеси, и т.н.
- Дюза за фуги  
За изсмукване на прах по фуги и ъгли.
- Дюза за тапицери  
За изсмукване на прах по тапицирани мебели, завеси и т.н.

- d) Дюза за дюшеци  
За почистване на дюшеци, тапицерия и т.н.
- e) Дюза за твърди подове  
За почистване на твърди подови настилки (плочки, паркет и т.н.)
- f) Четка за мебели  
За изсмукване на прах по рамки на прозорци, шкафове, профили и т.н.

#### Фиг. 12\*

- Закрепете вакуумната изсмукваща дюза на дръжката и я поставете на стената по такъв начин, че пробития отвор на дюзата да се намира непосредствено над отвора, който трябва да бъде пробит.
- Настройте прибора на малка мощност и след това го включете.
- Вакуумната изсмукваща дюза се държи в исканото положение от създаденото подналягане. За препоръчване е евентуално в зависимост от вида на повърхността на пробиваната стена да увеличите мощността на работа, за да бъдете сигурни, че вакуумната изсмукваща дюза ще се закрепи здраво. Появялият се при пробиване фин прах се изсмуква автоматично.

**Внимание: Вакуумната изсмукваща дюза трябва да се използва само заедно с колектора за прах, тъй като финия прах при пробиване може да наруши работата на филтърната торбичка.**

#### Фиг. 13

При кратки паузи при изсмукване на прах Вие можете да използвате спомагателното устройство за паркиране на обратната страна на прибора. Вкарайте куката на подовата дюза във вдлъбнатината на обратната страна на прибора.

#### Фиг. 14

При изсмукване на прах, например по стълби, приборът може да бъде транспортиран като се държи за двете дръжки.

## След работа

#### Фиг. 15

Извадете щепсела от мрежата. Пдръпнете кратко шнура за присъединяване към мрежата и го отпуснете (шнурът автоматично се навива).

#### Фиг. 16

За паркиране / транспортиране на прахосмукачката Вие можете да използвате спомагателното устройство за паркиране на долната страна на прибора. Поставете прахосмукачката във вертикално положение. Вкарайте куката на подовата дюза във вдлъбнатината на долната страна на прибора.

Вие си купихте една прахосмукачка за подове, с която можете да изсмуквате всякакъв вид сухи замърсявания както с колектор за прах, така и с филтърна торбичка. Ние препоръчваме прилагането на

- колектора за прах особено при любителска работа, например за отстраняване на дървени стърготини, и т.н.
- торбичката за прах преди всички за обичайните работи в домакинството.

## Работа с колектора за прах

#### Фиг. 17

За постигане на оптимални резултати при изсмукването на прах поставете регулатора за мощност в максимално положение. Ние препоръчваме да се намалява мощността само при много чувствителни материали.

**Внимание: показанието за смна на филтъра работи правилно само, ако има сложен филтърен плик.**

#### Изпразване на колектора за прах

За постигане на оптимални резултати при изсмукване на прах колекторът за прах трябва да бъде изпразван след всяко прахоизсмукване.

#### Фиг. 18

Чрез задействане на блокиращия лост в посока на стрелката отворете капака на прахоуловителното отделение.

#### Фиг. 19

Извадете колектора за прах от уреда.

#### Фиг. 20

- Освободете двете шракащи блокиращи устройства на дънната клапа в посока на стрелката, отворете клапата до фиксиране в ограничителя, изпразнете надолу замърсяванията от колектора.
- При силно замърсяване на дънната клапа (груби боклуци), преди да я затворите първо я почистете, например посредством изсмукване на праха по нея с дюзата за фуги.  
**(За тази цел непременно поставете в прибора една филтърна торбичка - виж фиг. 25)**
- Затворете дънната клапа с фиксиране до шракване.

#### Фиг. 21

Поставете колектора за прах отново в уреда и затворете капака на прахоуловителното отделение.

**Внимание: След многократно изсмукване колекторът за прах отвътре може да се надраска и да помътнее. Това обаче не оказва никакво влияние на работата на прахосмукачката, т.е. тя продължава да е напълно работоспособна.**

\*според окомплектовката

## Почистване на постоянния и на микрофилтъра на колектора за прах

### Кога трябва да се почиства:

- След всяка неизправност, т.е. след всяко отстраняване на задръстване.
- Най-късно след половин година.

### фиг. 22

- Натиснете надолу затварящата планка на обратната страна на колектора за прах и извадете микрофилтъра от колектора.
- Извадете постоянния филтър от дънната плоча на колектора.

### фиг. 23

- Измийте микрофилтъра и постоянния филтър. След това оставете филтъра да постои най-малко 24 часа, за да изсъхне.
- След почистването поставете постоянен филтър в дънната плоча.
- Поставете микрофилтъра върху колектора и го затворете в посока на стрелката. Затварящата планка се фиксира с щракване.

## Неизправности

Задръстване на колектора за прах от двете страни.

### фиг. 24

- Изпробване на колектора за прах (виж фиг. 20)
  - Освободете задръстването, например с помощта на отвертка, и го премахнете чрез почукване или изсмукване.
- (За изсмукване поставете непременно филтърна торбичка в прибора - виж фиг. 25)**
- Затворете дънната клапа с фиксиране до щракване.

- **Внимание: След всяка неизправност микрофилтъра и постоянния филтър трябва да бъдат почистени (виж фиг. 22 и 23).**

## Работа с филтърна торбичка

При необходимост вместо колектор за прах може да използвате филтърна торбичка.

### Фиг. 25

- Отворете капака на прибора (виж фиг. 18)
  - Извадете колектора за прах и поставете филтърната торбичка.
  - Затворете капака на прибора.
- Вие сте си купили един много мощен прибор с голяма производителност на изсмукване на прах. Поради това работата на максимална мощност се препоръчва само при много силно замърсени мокетни подови настилки с нисък флор или твърди подове.

Силата на засмукване може да бъде регулирана безстепено с помощта на регулатора (виж фиг. 9).

- **Диапазон на малки мощности:**  
За изсмукване на прах по чувствителна материали, например пердетата.
- **Диапазон на средни мощности:**  
За ежедневното почистване при неголямо замърсяване.
- **Диапазон на големи мощности:**  
За почистване на груби подови настилки, твърди подове и при силно замърсяване.

## Смяна на филтърната торбичка

### Фиг. 26\*

В случай, че при вдигната от пода подова дюза и най-голяма мощност на прахоизсмукване индикацията за смяна на филтъра в капака е напълно жълта, сменете филтърната торбичка даже ако тя още не е пълна. В този случай смяната е необходима поради вида на запълнения материал. При това дюзата, смукателната тръба и смукателния маркуч не бива да са задръстени, тъй като това също води до задействане на индикацията за смяна на филтъра.

- **Внимание: показанието за смяна на филтъра работи правилно само, ако има сложен филтърен плик.**

### Фиг. 27

За да отворите капака задвижете блокиращия лост в посока на стрелката.

### Фиг. 28

С дърпане на затварящата планка затворете филтърната торбичка и я извадете.

### Фиг. 29

Поставете новата филтърна торбичка в държача и затворете капака на прибора.

- **Внимание: Капакът на прахоуловителното отделение може да бъде затворен само с поставена филтърна торбичка или текстилен филтър или колектор за прах.**

## Почистване на защитния филтър на двигателя

Почиствайте редовно на равни интервали от време защитния филтър на двигателя посредством почукване или промиване!

### Фиг. 30\*

- Отворете капака на прахоуловителното отделение (виж рис. 18).
- Извадете защитния филтър на двигателя чрез издърпване в посока на стрелката.
- Почистете защитния филтър на двигателя посредством почукване.

- В случай на силно замърсяване промийте защитния филтър на двигателя.  
След това оставете филтъра да постои най-малко 24 часа, за да изсъхне.
- След почистване вкарайте защитния филтър на двигателя в уреда и затворете капака на прахоуловителното отделение.

## Поддържане

Преди всяко почистване на прахосмукачката я изключете и извадете щепсела от мрежата.

Прахосмукачката и принадлежностите от пластмаса могат да бъдат почиствани с обичайните на пазара средства за почистване на пластмаси.

- **Не използвайте средства за търкане, за почистване на стъкло или универсални почистващи средства.**
- **Никога не потапяйте прахосмукачката във вода.**

При необходимост прахоуловителното отделение може да бъде измукано с втора прахосмукачката или просто да бъде почистено със суха кърпа за прах / четка за прах.

Правото за правене на технически изменения е запазено.

Мы рады, что Вы остановили свой выбор на пылесосе Bosch серии BSA.  
В этой инструкции по эксплуатации представлены различные модели BSA. Поэтому возможно, что некоторые функции и принадлежности, описанные здесь, могут отсутствовать у Вашего прибора.  
Чтобы гарантировать наилучший результат уборки, Вам необходимо использовать только оригинальные принадлежности Bosch, разработанные специально для Вашего пылесоса.

## Разверните страницы с рисунками!

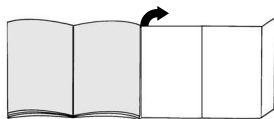

## Описание прибора

- 1 Насадка для пола/ковра\*
- 2 Всасывающая трубка\*
- 3 Комби-насадка\*
- 4 Держатель комби-насадки\*
- 5 Телескопическая трубка\*
- 6 Кнопка блокировки / муфта-ползунок\*
- 7 Ручка\*
- 8 Шланг
- 9 Щеточка\*
- 10 Насадка для мягкой мебели\*
- 11 Щелевая насадка\*
- 12 Насадка для матрасов\*
- 13 Насадка для удаления пыли при сверлении\*
- 14 Насадка для твердых покрытий\*
- 15 Сетевой кабель
- 16 Выключатель с электронным регулятором мощности всасывания
- 17 Подставка для щетки
- 18 Контейнер для сбора пыли или
- 19 Мешок для сбора пыли
- 20 Защитный фильтр двигателя
- 21 Парковочные защелки (с нижней стороны прибора)
- 22 Крышка
- 23 Рукоятка
- 24 Решетка вентилятора
- 25 Индикатор загрязнения фильтра

\*в зависимости от комплектации

## Запасные части и спецпринадлежности

### A Упаковка сменных пылесборников

- Фильтр, тип G (BBZ41FG)
  - Для лучшей производительности: Gplus (BBZ41GPLUS)
- В наборе:  
4 сменных пылесборника с застёжкой  
1 гигиенический микрофильтр  
<http://www.dust-bag-bosch.com>

### B Текстильный фильтр (неменяемый фильтр)

- BBZ10TFG  
Постоянный фильтр, закрываемый "липучкой".

### C Щетка для мягкой мебели TURBO-UNIVERSAL®-BBZ42TB

Турбощетка для чистки мягкой мебели, матрасов, сидений автомобиля и т. п. Особенно пригодна для уборки шерсти животных. Круглая щетка при водится в действие потоком засасываемого воздуха. Возможно использование без подключения к электросети.

### D Щетка для пола TURBO-UNIVERSAL®-BBZ102TBV

Турбощетка для чистки ковров с коротким ворсом и ковровых покрытий любого типа. Особенно пригодна для уборки шерсти животных. Круглая щетка приводится в действие потоком засасываемого воздуха. Возможно использование без подключения к электросети.

### E Насадка для твердых полов BBZ123HD

Для уборки гладких покрытий (паркета, кафеля, ...)

## Перед первым использованием

### Рис. 1\*

Вставьте рукоятку на шланг и защелкните ее.

## Подготовка к работе

### Рис. 2

- a) Вставьте патрубков шланга в приемное отверстие.
- b) Чтобы отсоединить шланг, нажмите на оба фиксатора и выньте патрубок шланга из отверстия.

### Рис. 3\*

- a) Насадите всасывающую трубку на ручку.
- b) Задвиньте ручку в телескопическую трубку до надежной фиксации. Для разъединения нажмите на кнопку разблокировки и извлеките ручку.

### Рис. 4\*

- a) Вставьте всасывающую трубку в насадку для пола.
- b) Вставьте телескопическую трубку в патрубок насадки для пола.

### Рис. 5\*

- a) Соедините всасывающие трубки.
- b) Разблокируйте телескопическую трубку, отжав кнопку / муфту-ползунок в направлении стрелки, и выберите нужную длину.

### Рис. 6\*

Вставьте комби-насадку в держатель и закрепите его на всасывающей / телескопической трубке.

### Рис. 7

Возьмитесь за вилку сетевого кабеля, вытяните кабель на нужную длину и вставьте вилку в розетку.

### Рис. 8

Включение/выключение пылесоса осуществляется нажатием выключателя в направлении стрелки.

### Рис. 9

Выбор мощности всасывания осуществляется поворотом выключателя в направлении стрелки.

## Уборка

### Рис. 10

Используйте насадку для пола:

- a) для ковров и ковровых напольных покрытий
- b) гладких напольных покрытий

### Внимание!

Насадки для чистки пола/ковра подвергаются определённому износу, в зависимости от характеристик вашего твёрдых напольного покрытия (например, шероховатая, грубая напольная плитка). В связи с этим, необходимо через регулярные промежутки времени контролировать состояния рабочей поверхности насадки. Изношенные, с заострившимися краями рабочие поверхности насадки могут привести к повреждению уязвимых твёрдых напольных покрытий, таких, как паркет или линолеум. Производитель не несёт ответственности за возможные повреждения, которые вызваны изношенной насадкой для пола.

### Рис. 11\*

Использование принадлежностей (надеваются на ручку или всасывающую трубку в зависимости от необходимости).

- a) Комби-насадка  
Для чистки щелей и углов, мягкой мебели, занавесок и т. п.
- b) Щелевая насадка  
Для чистки щелей и углов.
- c) Насадка для мягкой мебели  
Для чистки мягкой мебели, занавесок и т. п.
- d) Насадка для матрасов  
Для чистки матрасов, мягкой обивки и т. п.
- e) Насадка для твердых покрытий  
Для чистки твердых напольных покрытий (кафельная плитка, паркет и т. п.).
- f) Щеточка  
Для чистки оконных рам, шкафов, профилей и т. п.

#### Рис. 12\*

- Закрепить насадку для удаления пыли при сверлении на рукоятке и расположить ее таким образом по отношению к стене, чтобы горловина насадки находилась непосредственно над просверливаемым отверстием.
- Установите прибор на низкий уровень мощности и затем включите его.
- Насадка для удаления пыли при сверлении будет удерживаться в требуемом положении за счет мощности всасывания. Возможно, в дальнейшем окажется необходимым увеличить мощность в зависимости от качества поверхности стены, в которой просверливается отверстие, чтобы обеспечить надежное удаление пыли при помощи насадки. При сверлении тонкая пыль будет удаляться автоматически.

**Внимание:** Насадка для удаления пыли при сверлении должна использоваться только вместе с контейнером, так как тонкая пыль от сверления может повредить мешок для сбора пыли.

#### Рис. 13

Если Вам необходимо сделать короткую паузу в уборке, используйте подставку для щетки с задней стороны прибора. Вставьте насадку для пола крючком в гнездо на задней стороне прибора.

#### Рис. 14

При уборке, например, на лестнице, пылесос можно переносить за обе ручки.

## После уборки

#### Рис. 15

Выньте вилку из розетки. Слегка потяните за сетевой кабель и отпустите его (кабель автоматически сматывается).

#### Рис. 16

Для хранения/транспортировки прибора можно использовать парковочные фиксаторы, расположенные снизу. Поставьте прибор вертикально. Вставьте насадку для пола крючком в гнездо на нижней стороне прибора.

Данный бытовой пылесос предназначен для различных вариантов сухой уборки с использованием либо контейнера, либо мешка для сбора пыли.

Мы рекомендуем использовать:

- контейнеры для сбора пыли - прежде всего, для уборки Вашей домашней мастерской, например, для удаления опилок и т. д.
- мешок для сбора пыли - для обычной уборки по дому.

## Использование контейнера для сбора пыли

#### Рис. 17

Для достижения оптимальных результатов уборки установите регулятор мощности на максимум. Мы рекомендуем уменьшать мощность только при чистке очень чувствительных материалов.

**Внимание:** индикатор замены фильтра работает только со вставленным мешком для сбора пыли.

#### Опорожнение контейнера для сбора пыли

Для достижения оптимального результата опорожняйте контейнер после каждой уборки.

#### Рис. 18

Откройте крышку пылесборного отсека, нажав зажимной рычаг в направлении стрелки.

#### Рис. 19

Выньте контейнер для сбора пыли из прибора.

#### Рис. 20

- Ослабьте оба фиксатора донного клапана, сдвинув их в направлении стрелки, и откройте клапан до щелчка в упор. Контейнер опорожняется снизу.
- При сильном загрязнении донного клапана (крупные частицы грязи), перед установкой на место очистите его, например, с помощью щелевой насадки. (Для этого обязательно вставьте в пылесос мешок для сбора пыли - см. рис. 25)
- Закройте донный клапан и защелкните его.

#### Рис. 21

Установите контейнер для сбора пыли на место и закройте крышку пылесборного отсека.

**Внимание:** После многократного использования внутренняя поверхность контейнера может покрыться царапинами и потускнеть. Тем не менее, это не оказывает никакого влияния на функционирование пылесоса, т. е. он остается полностью работоспособным.

## Очистка многоразового фильтра/микрофильтра контейнера для сбора пыли

#### Когда требуется очистка:

- Каждый раз после устранения неисправностей, например, засорения.
- Минимум каждые полгода.

#### Рис. 22

- Надавите на защелку, расположенную на задней стороне контейнера, и выньте микрофильтр.
- Снимите многоразовый фильтр со дна контейнера.

### Рис. 23

- Промойте многоразовый фильтр/микрофильтр. Дайте фильтрам обсохнуть в течение 24 часов.
- Многоразовый фильтр после очистки установите обратно на дно контейнера. Микрофильтр установите на контейнер и зафиксируйте его, нажав в направлении стрелок. Закройте защелку.

## Устранение неисправностей

Устранение засорения контейнера для сбора пыли.

### Рис. 24

- Опорожните контейнер (см. рис. 20)
  - Удалите засорение, например, с помощью отвертки, и вытряхните мусор из контейнера или очистите его пылесосом.
- (В последнем случае обязательно вставьте в пылесос мешок для сбора пыли - см. рис. 25)**
- Закройте донный клапан и защелкните его.

**Внимание:** Многоразовый фильтр и микрофильтр следует очищать каждый раз после устранения неисправностей (см. рис. 22 и 23)

## Использование мешка для сбора пыли

При необходимости вместо контейнера можно использовать мешок для сбора пыли.

### Рис. 25

- Откройте крышку прибора (см. рис.18)
- Выньте контейнер и вставьте мешок для сбора пыли.
- Закройте крышку.

Вы приобрели очень мощный и надежный прибор. Работа на максимальной мощности рекомендуется только для чистки сильно загрязненных ковровых напольных покрытий с коротким ворсом или твердых напольных покрытий.

При помощи регулятора мощности всасывания (см. рис. 9) можно плавно регулировать мощность всасывания.

- Минимальная мощность:  
Для чистки чувствительных материалов, например, занавесок.
- Средняя мощность:  
Для ежедневной уборки при слабом загрязнении.
- Максимальная мощность:  
Для чистки грубых и твердых напольных покрытий и при сильном загрязнении.

## Замена мешка для сбора пыли

### Рис. 26

Если насадка не касается пола при самой высокой мощности всасывания, а индикатор загрязнения

фильтра на крышке постоянно горит желтым, мешок для сбора пыли следует заменить, даже если он еще не полон. В этом случае необходимость замены зависит от характера содержащегося в мешке мусора.

Проверьте, чтобы насадка, всасывающая трубка и шланг не были забиты пылью, потому что индикатор загрязнения фильтра в таком случае тоже срабатывает.

**Внимание:** индикатор замены фильтра работает только со вставленным мешком для сбора пыли.

### Рис. 27

Отожмите рычаг фиксатора в направлении стрелки и откройте крышку.

### Рис. 28

Потянув за клапан, закройте мешок и выньте его.

### Рис. 29

Вставьте новый мешок в держатель и закройте крышку.

**Внимание:** Крышка пылесборного отсека закрывается только при вставленном мешке для сбора пыли.

## Чистка фильтра защиты двигателя

Фильтр защиты двигателя рекомендуется регулярно чистить!

### Рис. 30\*

- Откройте крышку пылесборного отсека (см. рис. 18).
- Выньте фильтр защиты двигателя в направлении стрелки.
- Оттряхните пыль с фильтра защиты двигателя.
- В случае сильного загрязнения замените фильтр защиты двигателя. Дайте фильтру обсохнуть в течение 24 часов.
- После очистки вставьте фильтр защиты двигателя на место и закройте крышку пылесборного отсека.

## Уход

Перед каждой чисткой пылесоса выключите его и выньте вилку сетевого кабеля из розетки.

Пылесос и пластмассовые принадлежности можно чистить обычными средствами для чистки пластмассы.

**Не используйте абразивные средства, средства для чистки стекла или универсальные чистящие средства. Не погружайте пылесос в воду.**

При необходимости пылесборный отсек можно очистить с помощью другого пылесоса, протереть сухой тряпочкой или почистить кисточкой для пыли.

Оставляем за собой право на внесение технических изменений.

Ne bucurăm pentru faptul că ați decis să achiziționați un aspirator Bosch din seria de fabricație BSA. În aceste instrucțiuni de utilizare sunt reprezentate diferite modele BSA. De aceea este posibil ca nu toate caracteristicile de dotare și funcțiile descrise să fie valabile pentru modelul dumneavoastră. Utilizați numai accesoriile originale Bosch, care au fost dezvoltate special pentru aspiratorul dumneavoastră, pentru a obține cel mai bun rezultat posibil al aspirării.

Vă rugăm să deschideți la paginile cu imagini!

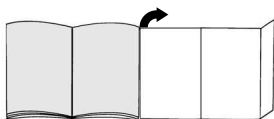

## Descrierea aparatului

- 1 Perie comutabilă de podele\*
- 2 Tub de aspirație\*
- 3 Duză combinată\*
- 4 Suport de accesorii pentru duza combinată\*
- 5 Tub telescopic\*
- 6 Buton de închidere/ mufă glisantă\*
- 7 Mânerul furtunului\*
- 8 Furtun de aspirație
- 9 Perie mică de mobilă\*
- 10 Perie pentru tapiserie\*
- 11 Duză pentru spații înguste\*
- 12 Duză de saltele\*
- 13 Duză pentru găurire\*
- 14 Perie pentru podele rigide\*
- 15 Cablu de racordare la rețea
- 16 Buton de pornire-oprire cu regulator electronic al puterii de aspirație
- 17 Dispozitiv auxiliar de fixare
- 18 Recipient de praf sau alternativ
- 19 Sac de filtrare
- 20 Filtru de protecție a motorului
- 21 Dispozitiv auxiliar pentru așezare (pe partea de jos a aparatului)
- 22 Capacul aparatului
- 23 Mâner portat
- 24 Grătar pentru aerul evacuat
- 25 Indicator de schimbare a sacului/filtrului\*

\*în funcție de dotare

## Piese de schimb și accesorii speciale

### A Filtru de schimb

- Tip filtru G (BBZ41FG)
- Pentru performanță maximă: Gplus (BBZ41GPLUS)

Conținut:

4 saci de filtrare cu închizătoare  
1 filtru Micro-Higiene  
<http://www.dust-bag-bosch.com>

### B Filtru textil (Filtru permanent) BBZ10TFG

Filtrele refoșabile cu închizător.

### C TURBO-UNIVERSAL®- fPerie pentru perne BBZ42TB

Periat și aspirat într-un singur proces al mobilierului tapițat, al saltelelor, a scaunelor auto, etc. Indicat îndeosebi pentru aspirarea părului de animale. Angrenarea periei cilindrice se produce prin curentul de absorbție al aspiratorului. Nu necesită conexiune la rețeaua electrică.

### D TURBO-UNIVERSAL®-Perie pentru pardoseli

BBZ102TBB

Periat și aspirat într-un singur proces al covorilor cu flor mic, al carpetelor respectiv toate frelurile de podele. Indicat îndeosebi pentru aspirarea părului de animale. Angrenarea periei cilindrice se produce prin curentul de absorbție al aspiratorului. Nu necesită conexiune la rețeaua electrică.

### E Duză pentru pardoseli din materiale tari

BBZ123HD Pentru aspirat pardoseli netede. (parchet, faianță, teracotta)

## Înainte de prima utilizare

### Imag. 1\*

Introduceți mânerul pe furtunul de aspirație și cuplați-l.

## Punerea în funcțiune

### Imag. 2

- a) Introduceți capătul furtunului de aspirație în orificiul de aspirație.
- b) La îndepărtarea furtunului de aspirație strângeți ambele butoane de blocare și scoateți furtunul.

### Imag. 3\*

- a) Îmbinați mânerul și tubul de aspirație.
- b) Împingeți mânerul în tubul telescopic până când mânerul se cuplează. Pentru desfacerea îmbinării apăsați butonul de deblocare și scoateți mânerul.

#### Imag. 4\*

- Îmbinați peria pentru podele și tubul de aspirație.
- Introduceți tubul de aspirație/ tubul telescopic în ștuțul periei pentru podele.

#### Imag. 5\*

- Îmbinați tuburile de aspirație.
- Deblocați tubul telescopic prin deplasarea butonului de reglare/ mufeii glisante în direcția săgeții și reglați lungimea dorită.

#### Imag. 6\*

Împingeți suportul de accesorii pe duza combinată și fixați-l pe tubul de aspirație/telescopic.

#### Imag. 7

Apucați ștecherul cablului de racordare la rețea, trageți afară cablul la lungimea dorită și introduceți ștecherul în priză.

#### Imag. 8

Conectați/deconectați aspiratorul prin acționarea butonului de pornire-oprire în direcția săgeții.

#### Imag. 9

Reglarea puterii de aspirare se efectuează prin rotirea butonului de pornire-oprire în direcția săgeții.

## Aspirarea

#### Imag. 10

Reglarea periei pentru podele:

- covoare și mochete
- podele netede

#### Atenție!

În funcție de structura dușumelei (de ex. asperitate, gresie rustică), duzele de podea sunt supuse unei anumite uzuri. De aceea, trebuie să verificați la intervale regulate talpa duzei. Tălpile care sunt uzate și prezintă muchii ascuțiți pot provoca deteriorări pe dușumelele sensibile cum sunt parchetul sau linoleumul. Producătorul nu răspunde pentru eventuale prejudicii cauzate de uzura duzei de podea.

#### Imag. 11\*

Aspirarea cu accesorii (în funcție de necesitate introduceți pe mâner, respectiv pe tubul de aspirație).

- Duză combinată  
Pentru curățarea spațiilor înguste și colțurilor, respectiv a mobilei tapițate, draperiilor ș.a.m.d.
- Duză pentru spații înguste  
Pentru curățarea locurilor înguste și colțurilor.
- Duză pentru tapițerie  
Pentru curățarea mobilei tapițate, draperiilor ș.a.m.d.
- Duză pentru saltele  
Pentru curățarea saltelelor, tapițeriilor ș.a.m.d.
- Perie pentru podele rigide  
Pentru curățarea pardoselilor rigide (dale de gresie, parchet ș.a.m.d.)

#### f) Perie mică de mobilă

Pentru curățarea ramelor de fereastră, dulapurilor, profilurilor ș.a.m.d.

#### Imag. 12\*

- Fixați duza pentru găurire la mâner și așezați-o pe perete în așa fel încât orificiul duzei, pentru găurire, să se afle direct deasupra găurii care trebuie realizată.
- Reglați aparatul la nivelul cel mai scăzut de putere și apoi conectați-l.
- Duza pentru găurire este menținută în poziția dorită datorită puterii de aspirație. Se recomandă eventual să se ridice puterea ulterior, în funcție de proprietățile suprafeței peretelui de găurit, pentru a asigura fixarea prin aspirația a duzei pentru găurire.  
În cazul găuririi se aspiră automat praful fin.

**Atenție: duza pentru găurire trebuie să fie utilizată numai în combinație cu un recipient de praf, deoarece praful fin de găurire poate prejudicia funcționalitatea sacului de filtrare.**

#### Imag. 13

În cazul pauzelor scurte puteți folosi dispozitivul auxiliar de fixare, de pe partea din spate a aparatului. Împingeți cârligul de la peria de podele în orificiul de pe partea din spate a aparatului.

#### Imag. 14

La aspirarea, de ex. pe trepte, aparatul poate fi transportat și de ambele mâner.

## După lucrul cu aspiratorul

#### Imag. 15

Scoateți ștecherul din priză. Trageți scurt de cablul de racordare la rețea și lăsați-l apoi liber (cablul se înfășoară automat).

#### Imag. 16

Pentru așezarea/ transportarea aparatului puteți utiliza dispozitivul auxiliar de așezare, de pe partea de jos a aparatului.  
Așezați aparatul pe verticală. Împingeți cârligul de la peria de podele în orificiul de pe partea din spate a aparatului.

Ați achiziționat un aspirator cu care puteți aspira orice fel de impurități uscate, atât cu recipientul de praf cât și cu sacul de filtrare.

Vă recomandăm utilizarea

- recipientului de praf îndeosebi în domeniul activităților hobby, de ex. pentru îndepărtarea de rumeguș ș.a.m.d.
- sacului de filtrare înainte de toate pentru lucrările de curățenie obișnuite, casnice.

## Lucrul cu recipientul de praf

### Imag. 17

Pentru rezultate optime de aspirație poziționați regulatorul de putere pe poziția maximă.

Numai în cazul materialelor foarte sensibile vă recomandăm să reduceți puterea.

#### Atenție: indicatorul de schimbare a sacului

- funcționează corect numai când sacul de filtrare este introdus.

### Golirea recipientului colector de praf

Pentru a obține un rezultat optim de aspirare recipientul de aspirare trebuie golit după fiecare utilizare a aparatului.

### Imag. 18

Deschideți capacul compartimentului de praf prin acționarea mânerului de închidere în direcția săgeții.

### Imag. 19

Scoateți recipientul colector de praf din aspirator.

### Imag. 20

- Defaceți ambele dispozitive de blocare cu arc ale clapetei de la baza aparatului în direcția săgeții, deschideți clapeta până la cuplarea în opritor; impuritățile din recipient sunt evacuate prin partea inferioară.

- În cazul unei murdăriri accentuate a clapetei de la baza aparatului (impurități mari), curățați-o înainte de închidere, de ex. prin aspirare cu duza pentru spații înguste.

(în acest scop trebuie să introduceți neapărat sacul de filtrare în aparat - vezi imag. 25)

- Închideți clapeta de la baza aparatului și cuplați-o (trebuie să auziți un clic).

### Imag. 21

Introduceți recipientul colector de praf la loc în aparat și închideți capacul compartimentului de praf.

#### Atenție: după mai multe operațiuni de aspirare,

- recipientul colector de praf poate fi zgâriat și poate deveni mat. Acest lucru nu influențează funcționarea corespun-zătoare a aspiratorului.

## Curățarea filtrului permanent și a microfiltrului recipientului colector de praf

### Când trebuie curățat:

- După fiecare blocaj, respectiv după fiecare îndepărtare a cauzei unei obturări.
- Cel târziu o dată la șase luni.

### Imag. 22

- Apăsați în interior clapeta de închidere din partea posterioară a recipientului și scoateți microfiltrul din recipient.
- Scoateți filtrul permanent din placa de la baza recipientului.

### Imag. 23

- Spălați microfiltrul și filtrul permanent.
- Lăsați apoi filtrul să se usuce cel puțin 24 ore.
- După curățare introduceți filtrul permanent în placa de la bază.
- Așezați microfiltrul pe recipient și închideți în direcția săgeții. Cuplați perceptibil auditiv clapeta de închidere.

## Blocaj

Remediarea unei obturări a recipientului colector de praf.

### Imag. 24

- Goliți recipientul (vezi imag. 20)
- Îndepărtați cauza obturării, de ex. cu ajutorul unei șurubelnițe și îndepărtați-o prin scuturare, respectiv aspirare.  
(pentru aspirare introduceți neapărat sacul de filtrare în aspirator - vezi imag. 25)
- Închideți clapeta de la bază și cuplați-o (trebuie să auziți un clic).

#### Atenție: după fiecare deranjament trebuie curățat

- microfiltrul și filtrul permanent  
(vezi imag. 22 și 23).

## Lucrul cu sacul de filtrare

Dacă este necesar se poate utiliza un sac de filtrare în locul unui recipient de praf.

### Imag. 25

- Deschideți capacul aparatului (vezi imag. 18)
- Scoateți recipientul de praf și introduceți sacul de filtrare.
- Închideți capacul aparatului.

Ați achiziționat un aparat foarte performant și cu o forță mare de aspirație.

Poziția max. de putere se recomandă de aceea numai în cazul mochetelor cu plușul scurt sau podelelor rigide foarte murdare.

Prin acționarea regulatorului puterii de aspirație (vezi imag. 9) se poate regla continuu puterea de aspirație dorită.

- Domeniul redus de putere:  
Pentru aspirarea de stofe sensibile, de ex. perdele.
- Domeniul mijlociu de putere:  
Pentru curățarea zilnică în cazul impurificării reduse.
- Domeniul înalt de putere:  
Pentru curățarea pardoselilor robuste, podelelor rigide și în cazul unei impurificări intensive.

\*în funcție de dotare

## Înlocuirea sacului de filtrare

### Imag. 26

Dacă indicatorul puterii de aspirație din capac luminează complet galben când peria pentru podele este ridicată de pe podea și este reglată puterea maximă, atunci trebuie înlocuit sacul de filtrare, chiar și în cazul în care el nu este plin. În acest caz natura materialului aspirat face necesară această înlocuire.

Duza, tubul de aspirație și furtunul de aspirație nu au voie să fie în acest caz înfundate, deoarece și acest lucru conduce la declanșarea indicatorului de schimbare a sacului.

- **Atenție: indicatorul de schimbare a sacului**
- **funcționează corect numai când sacul de filtrare este introdus.**

### Imag. 27

Deschideți capacul prin acționarea mânerului de închidere în direcția săgeții.

### Imag. 28

Închideți sacul de filtrare prin tragerea clapetei de închidere și scoateți-l.

### Imag. 29

Introduceți un sac nou de filtrare în suport și închideți capacul aparatului.

- **Atenție: capacul compartimentului de praf se închide**
- **numai dacă a fost introdus un sac de filtrare, respectiv un filtru textil sau recipient de praf.**

## Curățarea filtrului de protecția a motorului

Filtrul de protecție a motorului trebuie curățat la intervale regulate prin scuturare, respectiv prin spălare!

### Imag. 30\*

- Deschideți capacul compartimentului de praf (vezi imag. 18).
  - Scoateți filtrul de protecție a motorului în direcția săgeții.
  - Curățați filtrul de protecție a motorului prin scuturare.
  - Dacă filtrul de protecție este foarte murdar atunci el trebuie spălat.
- Lăsați apoi filtrul să se usuce cel puțin 24 ore.
- După curățare, introduceți filtrul de protecție a motorului în aparat și închideți capacul compartimentului de praf.

## Întreținere

Înainte de fiecare curățări a aspiratorului, acesta trebuie deconectat și ștecherul trebuie scos din priză.

Aspiratorul și accesoriile din material plastic pot fi întreținute cu un produs de curățat pentru materiale plastice, obișnuit din comerț.

- **Nu folosiți produse de curățare prin frecare, produse de curățat sticla sau produse de curățat universale.**
- **Nu scufundați niciodată aspiratorul în apă.**

Compartimentul de praf poate fi aspirat, dacă este necesar, cu un alt aspirator sau poate fi curățat simplu cu o cârpă de praf uscată/ perie de praf.

Se rezervă dreptul la modificări tehnice.

Ми раді, що Ви обрали пиросос серії BSA від компанії Bosch.

В цій інструкції з експлуатації представлено різні моделі BSA. Тому можливо у Вашої моделі не буде всіх описаних характеристик обладнання та функцій. Використовуйте лише оригінальне приладдя фірми Bosch, спеціально розроблене для отримання максимального результату прибирання з Вашим пирососом.

**Розгорніть сторінки з рисунками!**

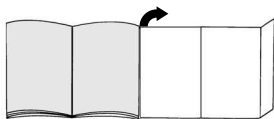

## Склад пирососа

- 1 Насадка для підлоги з перемикачем\*
- 2 Труба\*
- 3 Універсальна насадка\*
- 4 Тримач для універсальної насадки\*
- 5 Телескопічна труба\*
- 6 Пересувна кнопка / Пересувна манжета\*
- 7 Ручка шланга\*
- 8 Всмоктувальний шланг
- 9 Насадка-щітка меблева\*
- 10 Насадка для м'яких меблів\*
- 11 Вузька насадка\*
- 12 Насадка для матраців\*
- 13 Насадка для свердління\*
- 14 Насадка для твердої підлоги\*
- 15 Шнур живлення
- 16 Кнопка вмикання/вимикання з електронним регулятором потужності всмоктування
- 17 Тимчасове кріплення
- 18 Контейнер для пилу або подібне
- 19 Фільтрувальний пакет
- 20 Фільтр "Micro-Hygiene"
- 21 Кнопка зупинки (на тильному боці пирососа)
- 22 Кришка пирососа
- 23 Ручка
- 24 Вихлопні ґратки
- 25 Індикатор замінування фільтра\*

\*факультативне обладнання

## Запасні частини та спеціальне обладнання

### A Комплект змінних фільтрувальних пакетів

- ФільтрG (BBZ41FG)
- Для найкращого результату: Gplus (BBZ41GPLUS)

Включає:

- 4 змінних пилозбірники з засувками
- 1 фільтр "Micro-Hygiene"

<http://www.dust-bag-bosch.com>

### B Тканинний фільтрувальний пакет (фільтрувальний пакет тривалого використання) BBZ10TFG

Фільтрувальний пакет багаторазового використання з кріпленням на велькро.

### C Щітка "TURBO-UNIVERSAL"® для полірування BBZ42TB

Чищення щіткою та всмоктування пилу за одну операцію на м'яких меблях, матрацах, сидіннях автомобілів тощо. Особливо надається до чищення від шерсті тварин. Щітка приводиться в рух потоком повітря, що його створює пиросос. Електричне живлення їй не потрібне.

### D Щітка TURBO-UNIVERSAL® для підлоги BBZ102TBV

Чищення щіткою та всмоктування пилу за одну операцію на килимах та килимових покриттях із коротким ворсом або інших схожих поверхнях. Особливо надається до чищення від шерсті тварин. Щітка приводиться в рух потоком повітря, що його створює пиросос. Електричне живлення їй не потрібне.

### E Насадка для твердої підлоги BBZ123HD

Для чищення гладких підлог (паркетних, з плитки, теракоти тощо)

## Перш ніж розпочати роботу

### Рис. 1\*

З'єднайте ручку зі шлангом; спрацює фіксатор.

## Підготовка до роботи

### Рис. 2

- a) Вставте штуцер всмоктувального шланга в гніздо.
- b) При від'єднанні всмоктувального шланга натисніть одночасно на обидва виступи та витягніть шланг.

### Рис. 3\*

- a) З'єднайте рукоятку з трубою.
- b) Вставте рукоятку в телескопічну трубу та поверніть. Аби від'єднати, натисніть на рознімну муфту та витягніть рукоятку.

**Рис. 4\***

- a) Вставте трубу в патрубок насадки для підлоги.
- b) Вставте телескопічну трубу в патрубок насадки для підлоги.

**Рис. 5\***

- a) З'єднайте труби між собою.
- b) Зсуньте пересувну кнопку або пересувну манжету на трубі у напрямку стрілки та встановіть таким чином потрібну довжину труби.

**Рис. 6\***

Встановіть тримач на універсальну насадку та закріпіть тримач із насадкою на трубі.

**Рис. 7**

Візьміть шнур живлення за вилку, витягніть на потрібну довжину та вставте вилку в розетку.

**Рис. 8**

Пилосос вмикається і вимикається шляхом повторного натискання на кнопку вмикання/вимикання.

**Рис. 9**

Потужність всмоктування можна відрегулювати, повертаючи кнопку вмикання/вимикання в напрямку стрілки.

## Чищення

**Рис. 10**

Перемикач насадки для підлоги:

- a) Килимове покриття та килими
- b) Гладка підлога

**Увага!**

У залежності від властивостей Вашої твердої підлоги (наприклад, шорстка груба плитка) насадка для підлоги може швидко зношуватися. Тому потрібно регулярно перевіряти нижню частину насадки. Зношена нижня частина насадки з гострими краями може пошкодити легкоушкоджувану тверду підлогу, наприклад, паркет або лінолеум. Виробник не відповідатиме за можливі збитки, спричинені зношеною насадкою для підлоги.

**Рис. 11\***

Чищення з додатковими насадками (за потребою вони приєднується до рукоятки або до труби).

- a) Універсальна насадка  
Для чищення щілин та кутів, а також м'яких меблів, портьєр тощо.
- b) Вузька насадка  
Для чищення щілин та кутів.
- c) Насадка для м'яких меблів  
Для чищення м'яких меблів, портьєр тощо.
- d) Насадка для матраців  
Для чищення матраців, м'яких меблів тощо.
- e) Насадка для твердої підлоги  
Для чищення твердого покриття на підлозі (плитки, паркету тощо).

**f) Насадка-щітка меблева**

Для чищення віконних рам, шаф, профілів тощо.

**Рис. 12\***

- Приєднайте насадку для свердління до ручки та приставте до стіни так, щоб місце свердління опинилося прямо навпроти отвору на насадці.
- Встановіть найменшу потужність всмоктування та увімкніть пилосос.
- Насадка для свердління триматиметься на місці завдяки силі всмоктування. Аби насадка для свердління міцно трималася, можливо доведеться збільшити потужність, це залежить від якості поверхні стіни.

Під час свердління увесь дрібний пил всмоктуватиметься.

**Увага: Використовуйте насадку для свердління тільки разом із контейнером для пилу, оскільки дрібний пил від свердління фільтрувальний пакет може не затримати.**

**Рис. 13**

Під час коротких перерв в роботі можна користуватися тимчасовим кріпленням, що знаходиться на тильному боці пилососа. Гачок на штуцері насадки всуньте у відповідний паз на тильному боці пилососа.

**Рис. 14**

Під час чищення, зокрема, на сходах, пилосос можна переносити, тримаючи його за будь-яку з двох ручок.

## Закінчення роботи

**Рис. 15**

Витягування шнура живлення.  
Смикніть і відпустіть шнур живлення (шнур автоматично накрутиться на барабан).

**Рис. 16**

Для пересування та перенесення пилососу можна використовувати кнопку зупинки, яка знаходиться на тильному боці пилососа.  
Поставте пилосос вертикально. Гачок на штуцері насадки всуньте у відповідний паз на тильному боці пилососа.

Цей пилосос може збирати будь-який сухий бруд як у контейнер для пилу, так і в фільтрувальний пакет.

Рекомендуємо використовувати:

- контейнер для пилу під час майструвальних робіт, наприклад, для збирання тирси тощо.
- фільтрувальний пакет під час будь-якого прибирання в домашньому господарстві.

## Обслуговування контейнера для пилу

### Рис. 17

Для найкращого результату чищення слід установити регулятор потужності на максимум. Тільки при чищенні делікатних матеріалів рекомендуємо зменшувати потужність.

- Увага: індикатор заміни пилозбірника працює належним чином лише при встановленому пилозбірнику.**

### Чищення контейнера для пилу

Аби досягти найкращих результатів чищення, завжди спорожняйте контейнер для пилу після кожного чищення.

### Рис. 18

Для обслуговування пилососу відкрийте кришку відсіку для пилу, натиснувши на важіль-засчокку в напрямку стрілки.

### Рис. 19

Витягніть контейнер для пилу з пилососа.

### Рис. 20

- Розблокуйте обидва фіксатори відкидного дна контейнера, натиснувши на них в напрямку стрілки. Відкиньте дно до упору, потім витрусіть сміття з контейнера.

- Якщо відкидне дно дуже забруднене (товстий шар бруду), почистіть його, наприклад, за допомогою вузької насадки.

**(Для цього обов'язково слід встановити в пилосос фільтрувальний пакет, див. рис. 25)**

- Закрийте відкидне дно контейнера, поки не спрацюють фіксатори.

### Рис. 21

Поставте контейнер для пилу на місце в пилосос та закрийте кришку відсіку для пилу.

- Увага: Після довготривалого користування пилососом контейнер для пилу може подряпатися та потьмяніти. Це ніяким чином не впливає на працездатність пилососа, тобто він і надалі здатен виконувати всі належні функції.**

## Чищення мікрофільтра та фільтра багаторазового використання контейнера для пилу

### Коли потрібно чистити:

- Після кожного використання, тобто кожний раз після випорожнення контейнера.
- Не рідше щопівроку.

### Рис. 22

- Натисніть на засчокку на тильному боці контейнера та від'єднайте мікрофільтр від контейнера.

- Змініть фільтр тривалого використання з нижньої частини контейнера.

### Рис. 23

- Помийте мікрофільтр та фільтр тривалого використання.

Після цього залишіть фільтри для просушування принаймні на добу.

- Після чищення знову поставте фільтр тривалого використання в нижню частину контейнера. Встановіть мікрофільтр на контейнер та закрийте його, натискаючи в напрямку стрілки, поки не спрацюють фіксатори.

## Порядок використання

Усунення засмічення в контейнері для пилу.

### Рис. 24

- Спорожніть контейнер (див. рис. 20)

- Усуňte засмічення, наприклад, за допомогою викрутки, та витрусіть сміття або почистіть пилососом.

**(Для цього обов'язково слід встановити в пилосос фільтрувальний пакет, див. рис. 25)**

- Закрийте відкидне дно контейнера, поки не спрацюють фіксатори.

- Увага: Після кожного обслуговування потрібно чистити мікрофільтр та фільтр тривалого використання (див. рис. 22 та 23).**

## Обслуговування фільтрувального пакета

За бажанням замість контейнера для пилу можна використовувати фільтрувальний пакет.

### Рис. 25

- Відкрийте кришку пилососа (див. рис. 18)
- Витягніть контейнер для пилу та встановіть фільтрувальний пакет.
- Закрийте кришку пилососа.

Ви придбали дуже потужний та продуктивний побутовий прилад.

Максимальну потужність всмоктування слід використовувати лише для чищення забрудненого килимового покриття з коротким ворсом або твердої підлоги.

За допомогою безступінчастого регулятора потужності (див. рис. 9) можна встановити потрібну потужність всмоктування.

- Режим слабкого всмоктування: Для чищення делікатних тканин, наприклад, тюлю.
- Режим середнього всмоктування: Для щоденного чищення з незначним забрудненням.
- Режим сильного всмоктування: Для чищення сильно забрудненого килимового покриття, твердої підлоги та при стійкому забрудненні.

## Замінювання фільтрувального пакета

### Рис. 26\*

а) Если насадка не касається пола при самій високій потужності всасування, а індикатор забруднення фільтра на кришці постійно горить жовтим, мешок для збору пилі слід заміняти, навіть якщо він ще не повний. В цьому випадку необхідність заміни залежить від характеру вмісту в мешку мусору. Перевірте, чи насадка, всасувальна трубка і шланг не були забиті пилю, тому що індикатор забруднення фільтра в такому випадку теж спрацює.

**Увага: індикатор заміни пилозбірника працює належним чином лише при встановленому пилозбірнику.**

### Рис. 27

Отримайте важіль фіксатора в напрямку стрілки і відкрийте кришку.

### Рис. 28

Потягнувши за ручку-засувку, можна закрити та витягнути фільтрувальний пакет.

### Рис. 29

Встановіть новий фільтрувальний пакет на місце та закрийте кришку.

**Увага: Кришка відсіку для пилу закривається, тільки якщо встановлений відповідний фільтрувальний пакет, тканинний фільтрувальний пакет або контейнер для пилу.**

## Чищення захисного фільтра двигуна

Обов'язково регулярно витрушуйте або мийте захисний фільтр двигуна!

### Рис. 30\*

- Відкрийте кришку відсіку для пилу (див. рис. 18).
- Витягніть захисний фільтр двигуна в напрямку стрілки.
- Витрусіть захисний фільтр двигуна.
- Якщо захисний фільтр двигуна сильно забруднений, промийте його.  
Після цього залишіть фільтр для просушування принаймні на добу.
- Після чищення вставте захисний фільтр двигуна в пилосос та закрийте кришку відсіку для пилу.

## Обслуговування

Перед початком чищення пилососа обов'язково вимкніть його та від'єднайте від електромережі. Пилосос та його обладнання з пластмаси мийте за допомогою звичайних мийних засобів для пластмаси.

**Не використовуйте абразивні засоби, мийні засоби для скла або універсальні мийні засоби. Заборонено занурювати пилосос у воду!**

Відсік для пилу можна почистити за допомогою іншого пилососа або просто протерти сухою ганчіркою та почистити щіткою від пилу.

Технічні характеристики можуть змінюватися без попередження.

قم بتركيب كيس الفلتر الجديد في الحامل، وأغلق غطاء الجهاز.

! تنبيه: لا يمكن غلق غطاء حيز تجميع الأتربة إلا إذا كان كيس الفلتر أو الفلتر القماشي أو خزان تجميع الأتربة مركبا.

**تغيير المايكروفلتر الصحي (المصفاة الصغيرة):**  
(لا يسري على الأجهزة المزودة بفلتر HEPA).  
متى أغيره: لدى كل علبه فلتر تغيير ورقية.

### صورة 30\*

- افتح غطاء حيز تجميع الأتربة (انظر صورة 18).
- اجذب فلتر حماية المحرك في اتجاه السهم.
- قم بتنظيف فلتر حماية المحرك من خلال نفضه.
- في حالة اتساع فلتر حماية المحرك بشدة، يجب أن يتم غسله لتنظيفه.
- اترك الفلتر بعدها على الأقل لمدة ٢٤ ساعة ليجف.
- بعد تنظيف فلتر حماية المحرك، قم بتركيبه في المكبس وأغلق غطاء حيز تجميع الأتربة.

### العناية

قبل كل مرة يتم فيها تنظيف المكبسة يجب أن يتم أولاً إيقافها، وإخراج القابس الكهربائي من المقبس.  
يمكن العناية بالمكبسة وكذلك الملحقات التكميلية المصنوعة من البلاستيك باستخدام منظفات البلاستيك المتداولة في الأسواق.

! لا تستخدم مواد خشنة ولا منظفات خاصة بالزجاج أو تلك المنظفات التي تستخدم لجميع الأغراض.  
لا تضع المكبسة أبداً في الماء.

عند الضرورة يمكن تنظيف المكبسة من الداخل تستخدم مكبسة أخرى أو استخدم ببساطة فوطة تنظيف أو فرشاة تنظيف جافة.

نحتفظ بحق إدخال تعديلات فنية.

## تنظيف الفلتر الدائم والفلتر الدقيق الخاصين بخزان تجميع الأتربة

متمى يجب أن أقوم بتنظيف الفلتر:

- بعد حدوث أي عطل، أي بعد إزالة أي انسداد.
- كل ستة أشهر كحد أقصى.

### صورة 22

- اضغط على طرف القفل الموجود بمؤخرة الخزان للداخل وأخرج الفلتر الدقيق من الخزان.
- أخرج الفلتر الدائم من قاعدة الخزان.

### صورة 23

- اغسل الفلتر الدقيق والفلتر الدائم.
- اترك الفلترين لمدة ٢٤ ساعة على الأقل ليجفيا.
- بعد التنظيف قم بتركيب الفلتر الدائم في القاعدة.
- قم بتركيب الفلتر الدائم في الخزان وأغلقه بالضغط عليه في اتجاه السهم. قم بتثبيت طرف القفل حتى تسمع صوته.

قم بإزالة أي انسداد في خزان تجميع الأتربة.

### صورة 24

- قم بتفريغ الخزان (انظر صورة 20)
- قم بحل الانسداد وذلك مثلاً باستخدام مفك، ثم إزالته من خلال النقص أو بشفط سبب الانسداد.
- (للقيام بالشفط يجب تركيب كيس الفلتر في المكنسة - انظر صورة 25)
- أغلق الغطاء السفلي حتى يثبت بصوت مسموع.

## التنظيف باستخدام كيس الفلتر

في حالة الضرورة يمكن أيضاً أن يتم استخدام كيس الفلتر بدلا من خزان تجميع الأتربة.

### صورة 25

- افتح غطاء المكنسة (انظر صورة 18)
- أخرج خزان تجميع الأتربة وقم بتركيب كيس الفلتر.
- أغلق غطاء المكنسة.

المكنسة التي بين يديك ذات قوة كبيرة جدا وقدرة عالية على الشفط. لذلك ينصح باستخدام أقصى قوة شفط فقط في حالة تنظيف الموكيت قصير الوبر شديد الاتساخ أو الأرضيات الصلبة.

من خلال تحريك زر التحكم في قوة الشفط ( انظر صورة 9) يمكن أن يتم ضبط قوة الشفط التي تريدها بكل سلاسة.

- أقل قوة شفط:  
لتنظيف المواد الحساسة، كالستائر على سبيل المثال.
- قوة الشفط المتوسطة:  
للتنظيف اليومي في حالات الاتساخ البسيط.
- أقصى قوة الشفط:  
لتنظيف الأرضيات غير الحساسة،  
لتنظيف الأرضيات الصلبة وفي حالات الاتساخ الشديدة

## استبدال كيس الفلتر

### صورة 26\*

إذا أضاء مبدب تغيير الفلتر الموجود في الغطاء بكامل باللون الأصفر رأس تنظيف الأرضيات مرفوعة عن الأرض بينما قوة الشفط مضبوطة على أقصى درجة، يجب أن يتم تغيير كيس الفلتر حتى إذا لم يكن قد امتلأ بالكامل بعد، حيث تكون نوعية الأشياء الموجودة في الفلتر هي السبب في تغييره. يجب ألا يكن هناك أي انسداد في رأس التنظيف أو ماسورة الشفط: حيث يتسبب ذلك في إضاءة مبدب تغيير الفلتر.

تنبيه: لا يعمل مبدب تغيير الفلتر بصورة صحيحة، إلا في وجود كيس الفلتر مركباً في المكنسة.

### صورة 27

افتح الغطاء بالضغط على ذراع القفل في اتجاه السهم.

### صورة 28

أغلق كيس الفلتر بجذب طرف القفل ثم أخرجه من المكنسة.

## التنظيف باستخدام التنظيف باستخدام خزان تجميع الأتربة

تنبيه: يجب ألا يتم استخدام رأس التنقيب سوى عندما يكون خزان تجميع الأتربة، لأن الغبار الدقيق الناتج عن عملية التنقيب يؤثر سلباً على وظيفة كيس الفلتر.

### صورة 17

للحصول على نتيجة مثالية عند التنظيف اضبط زر التحكم في قوة الشفط على أقصى درجة.  
ونصح بتقليل قوة الشفط فقط عند تنظيف مواد شديدة الحساسية.

تنبيه: لا يعمل مبین تغييرالفلتر بصورة صحيحة، إلا في وجود كيس الفلتر مركباً في المكنسة.

## تفريغ خزان تجميع الأتربة

للحصول على نتيجة مثالية عند التنظيف ينبغي أن يتم تفريغ خزان تجميع الأتربة بعد كل عملية تنظيف.

### صورة 18

افتح غطاء حيز تجميع الأتربة بالضغط على ذراع القفل في اتجاه السهم.

### صورة 19

أخرج خزان تجميع الأتربة من المكنسة.

### صورة 20

- قم بتحرير قفلي الغطاء السفلي بالضغط عليهما في اتجاه السهم، وافتح الغطاء حتى يثبت في المصد، عندئذ يتم تفريغ الخزان من القاذورات.
- في حالة اتساع الغطاء السفلي بشدة قم بتنظيفه قبل غلقه وذلك مثلاً باستخدام رأس تنظيف الشقوق.  
(لهذا الغرض يجب تركيب كيس الفلتر في المكنسة - انظر صورة 25)
- أغلق الغطاء السفلي حتى يثبت بصوت مسموع.

### صورة 21

قم بتركيب خزان تجميع الأتربة مرة أخرى في المكنسة وأغلق غطاء حيز تجميع الأتربة.

تنبيه: بعد التنظيف لعدة مرات قد تظهر بعض الخدوش على خزان تجميع الأتربة من داخل ويتغير لونه، وهذا ليس له أي تأثير على عمل المكنسة، فهي تواصل عملها بكامل طاقتها.

### صورة 13

عند التوقف عن التنظيف لفترة قصيرة يمكنك استعمال وسيلة المساعدة على وقوف المكنسة الموجودة في مؤخرة المكنسة. للقيام بذلك ادفع الطرف البلاستيكي البارز الموجود في رأس تنظيف الأرضيات في التجويف الموجود في مؤخرة المكنسة.

### صورة 14

يمكن استعمال كلا المقبضين لنقل المكنسة، وذلك عند التنظيف على درجات السلم مثلاً.

## بعد إتمام أعمال التنظيف

### صورة 15

اجذب القابض الكهربائي من المقبس.  
اجذب السلك جذبة قصيرة ثم اتركه (فيتم لف السلك أوتوماتيكياً).

### صورة 16

لتخزين أو نقل الجهاز يمكنك استعمال المكنسة يمكنك استعمال السنادة الموجودة أسفل المكنسة.  
أوقف المكنسة رأسياً. للقيام بذلك ادفع الطرف البلاستيكي البارز الموجود في رأس تنظيف الأرضيات في التجويف الموجود في مؤخرة المكنسة.  
المكنسة التي بين يديك تتيح لك تنظيف جميع أنواع الاتساخات الجافة، سواء باستخدام خزان تجميع الأتربة أو باستخدام كيس الأتربة.

ونصح باستخدام

- خزان تجميع الأتربة خاصة في مجال تنظيف مخلفات الهوايات أو لإبعاد البقايا الناتجة عن استخدام المنشار، وما شابه.
- كيس تجميع الأتربة خاصة في أعمال التنظيف المنزلية العادية

## قبل الاستعمال لأول مرة

### التنظيف

#### صورة \*1

قم بتركيب المقبض في خرطوم الشفط، وثبته.

#### التشغيل

#### صورة \*2

(أ) أدخل عنق خرطوم الشفط في فتحة الشفط حتى يثبت.  
(ب) عند فك خرطوم الشفط اضغط على طرفي التثبيت معاً، واجذب الخرطوم للخارج.

#### صورة 3

(أ) ادفع المقبض في ماسورة الشفط حتى يثبتان معاً.  
(ب) ادفع المقبض في الماسورة التلسكوبية حتى يثبت. لفك الماسورة من المقبض اضغط على زر التحرير، واجذب المقبض.

#### صورة \*4

(أ) ادفع رأس تنظيف الأرضيات في ماسورة الشفط حتى يثبتان معاً.  
(ب) أدخل الماسورة التلسكوبية في فتحة رأس تنظيف الأرضيات.

#### صورة \*5

(أ) ركب أجزاء ماسير الشفط معاً.  
(ب) حرر الماسورة التلسكوبية بتحريك زر الضبط / الحلقة الأمامية في اتجاه السهم، واضبط الطول الذي تريده لها.

#### صورة \*6

(أ) ادفع حامل الملحقات التكميلية في رأس التنظيف المدمجة.  
(ب) وقم بتثبيته في ماسورة الشفط / الماسورة التلسكوبية.

#### صورة 7

(أ) أمسك السلك من القابض، واسحبه حتى يصل إلى الطول.  
(ب) المرغوب، ثم ضع القابض في المقبس الكهربائي.

#### صورة 8

(أ) يتم تشغيل وإيقاف المكينة بالضغط على زر التشغيل.  
(ب) والإيقاف في اتجاه السهم.

#### عربي

#### صورة 9

يتم التحكم في قوة الشفط بإدارة زر التشغيل والإيقاف في اتجاه السهم.

#### صورة 10

ضبط رأس تنظيف الأرضيات:  
(أ) السجاد والموكيت  
(ب) الأرضيات الملساء

#### تنبيه!

تتعرض رؤوس تنظيف الأرضيات للتآكل نوعاً ما، وذلك تبعاً لطبيعة الأرضية الصلبة (مثلاً البلاط الخشن غير الأملس). لذلك يتعين عليك فحص القاعدة المتحركة لرأس التنظيف على فترات منتظمة. فلقواعد المتآكلة حادة الحواف لرؤوس تنظيف الأرضيات يمكن أن تتسبب في حدوث أضرار للأرضيات الصلبة الحساسة مثل الباركيه أو مشمع الأرضية اللينولوم. ولا تعتبر الجهة الصانعة مسؤولة عن الأضرار التي قد تنتج عن استخدام رأس متآكلة لتنظيف الأرضيات.

#### صورة 11

التنظيف باستخدام الملحقات التكميلية

- (ب) يتم تركيب رأس التنظيف - حسب احتياجك - إما في المقبض أو في ماسورة الشفط.  
(أ) رأس التنظيف المدمجة  
لتنظيف الشقوق والأركان أو مفروشات الأثاث أو الستائر، الخ.  
(ب) رأس تنظيف الشقوق  
لتنظيف الشقوق والأركان.  
(ج) رأس تنظيف المفروشات  
لتنظيف مفروشات الأثاث، والستائر، وما شابه.  
(ح) رأس تنظيف المراتب  
لتنظيف المراتب، المفروشات، وما شابه.  
(خ) رأس تنظيف الأرضيات الصلبة  
لتنظيف الأرضيات الصلبة  
(الباركيه، البلاط، وما شابه).  
(د) فرشاة تنظيف الأثاث  
لتنظيف إطارات النوافذ، الدواليب، القطاعات الغائرة، وما شابه.

#### صورة 12

- قم بتثبيت رأس التنقيب في المقبض، ثم ضعها على الحائط بحيث تكون فتحة التنقيب الموجودة في رأس التنقيب على الموضع المراد تقبّه مباشرة.  
■ اضبط المكينة على درجة تشغيل منخفضة، وقم بتشغيلها.  
■ يتم تثبيت رأس التنقيب على الموضع المراد تقبّه من خلال قوة الشفط. قد يتطلب الأمر أن يتم بعد ذلك زيادة قوة درجة التشغيل، بحسب طبيعة سطح الجدار المراد تقبّه، لضمان التصاق رأس التنقيب.  
أثناء عملية التنقيب يتم أوتوماتيكياً شفط الغبار الدقيق الناتج.

## الملحقات التكميلية الخاصة

## A عبوة الفلاتر البديلة

- نوع الفلتر G (BBZ41FG)
  - للحصول على أعلى كفاءة: Gplus (BBZ41GPLUS)
- المحتويات: ٤ أكياس للفلتر مزودة بقفل  
١ ميكروفلتر صحي

<http://www.dust-bag-bosch.com>

## B فلتر قماشى (فلتر دائم) BBZ10TFG

فلتر قابل للإستخدام لمرات متعددة. مع سداة.

## C TURBO-UNIVERSAL توربو-عالمي®

فرشاة لقطع الأثاث المنجدة BBZ42TB  
الفرش والشفط في دفعة واحدة للموبيليا والأثاث  
المنجد، للفرشات، لمقاعد السيارة، إلخ. ملائمة بشكل  
خاص لشفط شعر الحيوانات. يتم تشغيل فرشاة الشفط  
عبر تدفق هواء شفط المكينة الكهربائية.  
لا ضرورة للتوصيل بمصدر كهربائي.

## D TURBO-UNIVERSAL توربو-عالمي®

فرشاة للأرضيات BBZ102TBB  
الفرش والشفط في دفعة واحدة للسجاد ذو الأنسجة  
القصيرة وسجاد الأرضيات وكافة أنواع فرش الأرضيات  
الأخرى، ملائمة بشكل خاص لشفط شعر الحيوانات. يتم  
تشغيل فرشاة الشفط عبر تدفق هواء شفط المكينة  
الكهربائية. لا ضرورة للتوصيل بمصدر كهربائي.

## E منفذ الأرضيات القاسية BBZ123HD

للشفط من على الأرضيات الملساء (خشب الباركيه،  
البلاط، الطين النضيج "تراكونا"، ...).

يسعدنا أنك قد وقع اختيارك على مكينة ماركة Bosch من سلسلة  
الطرازات BSA  
يتناول دليل الاستخدام هذا شرح موديلات مختلفة من سلسلة  
الطرازات BSA. لذلك فمن الوارد ألا تطبق بعض التجهيزات  
والوظائف المشروحة على موديل مكنتك.  
بتعين عليك الإقتصار على استخدام الملحقات التكميلية الأصلية من  
Bosch، حيث إنها قد تم تطويرها خصيصاً لمكنتك لتحقيق أفضل  
نتيجة تنظيف ممكنة.

قم من فضلك بفرد الصفحات التي توجد بها الصور.

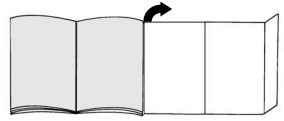

## وصف الجهاز

- 1 الرأس المتحركة لتنظيف الأرضيات\*
- 2 ماسورة الشفط\*
- 3 رأس التنظيف المدمجة\*
- 4 حامل الملحقات التكميلية الخاصة برأس التنظيف المدمجة\*
- 5 الماسورة التلسكوبية\*
- 6 زر التحرير / الحلقة الأتزان لاقية\*
- 7 مقبض الخرطوم\*
- 8 خرطوم الشفط
- 9 فرشاة تنظيف الأثاث\*
- 10 رأس تنظيف المفروشات\*
- 11 رأس تنظيف الشقوق\*
- 12 رأس تنظيف المراتب\*
- 13 رأس التنقيب
- 14 رأس تنظيف الأرضيات الصلبة\*
- 15 السلك
- 16 زر التشغيل والإيقاف وبه تحكم إلكتروني في قوة الشفط
- 17 وسيلة المساعدة على وقوف المكينة
- 18 خزان تجميع الأتربة أو بديل له
- 19 كيس الفلتر
- 20 فلتر محافظ للمحرك (الموتور)
- 21 وسيلة مساعدة الإسناد (أسفل المكينة)
- 22 غطاء الجهاز
- 23 مقبض حمل المكينة
- 24 فلتر الطرد
- 25 مبدع تغيير الفلتر\*

\* حسب التجهيز الخاص بكل مكينة



## Kundendienst – Customer Service

### **DE Deutschland, Germany**

BSH Hausgeräte Service GmbH  
Zentralwerkstatt für kleine  
Hausgeräte  
Trautskirchener Strasse 6-8  
90431 Nürnberg

Online Auftragsstatus, Filterbeutel-  
Konfigurator und viele weitere

Infos unter:

[www.bosch-home.com](http://www.bosch-home.com)

Reparaturservice, Ersatzteile &  
Zubehör, Produkt-Informationen:  
Tel.: 0911 70 440 040

mailto:cp-servicecenter@  
bshg.com

Wir sind an 365 Tagen rund um die Uhr  
erreichbar.

### **AE United Arab Emirates,**

الإمارات العربية المتحدة

BSH Home Appliances FZE  
Round About 13,  
Plot Nr MO-0532A  
Jebel Ali Free Zone – Dubai  
Tel.: 04 881 4401

mailto:service.uae@bshg.com  
[www.bosch-home.com/ae](http://www.bosch-home.com/ae)

### **AL Republika e Shqipërisë, Albania**

AERTECH SH.P.K.  
Rruga Qemal Stafa  
Pallati i ri perball Prokuroris se  
Pergjithshme  
Hyrja C Kati 10  
Tirana

Tel.: 066 206 47 94  
mailto:g.volina@aertech.al

### **AT Österreich, Austria**

BSH Hausgeräte  
Gesellschaft mbH  
Werkskundendienst  
für Hausgeräte  
Quellenstrasse 2  
1100 Wien

Tel.: 0810 550 511\*  
Fax: 01 605 75 51 212

mailto:vie-stoerungsannahme@  
bshg.com

Hotline für Espresso-Geräte:  
Tel.: 0810 700 400\*

[www.bosch-home.at](http://www.bosch-home.at)

\*innerhalb Österreichs zum Regionaltarif

### **AU Australia**

BSH Home Appliances Pty. Ltd.  
7-9 Arco Lane  
HEATHERTON, Victoria 3202  
Tel.: 1300 368 339

mailto:bshau-as@bshg.com  
[www.bosch-home.com.au](http://www.bosch-home.com.au)

### **BA Bosna i Hercegovina, Bosnia-Herzegovina**

"HIGH" d.o.o.  
Gradačacka 29b  
71000 Sarajevo  
Info-Line: 061 100 905  
Fax: 033 213 513  
mailto:delicnanda@hotmail.com

### **BE Belgique, België, Belgium**

BSH Home Appliances S.A.  
Avenue du Laerbeek 74  
Laarbeeklaan 74  
1090 Bruxelles – Brussel  
Tel.: 070 222 141  
Fax: 024 757 291  
mailto:bru-repairs@bshg.com  
[www.bosch-home.be](http://www.bosch-home.be)

### **BG Bulgaria**

BSH Domakinski Uredi  
Bulgaria EOOD  
115K Tsarigradsko Chausse Blvd.  
European Trade Center Building,  
5th floor  
1784 Sofia  
Tel.: 02 892 90 47  
Fax: 02 878 79 72

mailto:informacia.servis-bg@  
bshg.com  
[www.bosch.home.bg](http://www.bosch.home.bg)

### **BH Bahrain, مملكة البحرين**

Khalaifat Company  
Manama  
Tel.: 01 7400 553  
mailto:service@khalaifat.com

### **BY Belarus, Беларусь**

ООО "БСХ Бытовая техника"  
tel.: 495 737 2961  
mailto:mok-kdhl@bshg.com

### **CH Schweiz, Suisse, Svizzera, Switzerland**

BSH Hausgeräte AG  
Werkskundendienst für  
Hausgeräte  
Fahrweidstrasse 80  
8954 Geroldswil  
mailto:ch-info.hausgeraete@  
bshg.com

Service Tel.: 0848 840 040

Service Fax: 0848 840 041

mailto:ch-reparatur@bshg.com

Ersatzteile Tel.: 0848 880 080

Ersatzteile Fax: 0848 880 081

mailto:ch-ersatzteil@bshg.com

[www.bosch-home.com](http://www.bosch-home.com)

### **CY Cyprus, Κύπρος**

BSH Ikiakes Syskeves-Service  
39, Arh. Makaariou III Str.  
2407 Egomi/Nikosia (Lefkosia)  
Tel.: 77 77 807  
Fax: 022 658 128  
mailto:bsh.service.cyprus@  
cytanet.com.cy

### **CZ Česká Republika, Czech Republic**

BSH domácí spotřebiče s.r.o.  
Firemní servis domácích  
spotřebičů  
Pekařská 10b  
155 00 Praha 5  
Tel.: 0251 095 546  
Fax: 0251 095 549  
[www.bosch-home.com/cz](http://www.bosch-home.com/cz)

### **DK Danmark, Denmark**

BSH Hvidevarer A/S  
Telegrafvej 4  
2750 Ballerup  
Tel.: 44 89 89 85  
Fax: 44 89 89 86  
mailto:BSH-Service.dk@  
BSHG.com  
[www.bosch-home.dk](http://www.bosch-home.dk)

### **EE Eesti, Estonia**

SIMSON OÜ  
Raua 55  
10152 Tallinn  
Tel.: 0627 8730  
Fax: 0627 8733  
mailto:teenindus@simson.ee

### **ES España, Spain**

BSH Electrodomésticos  
España S.A.  
Servicio Oficial del Fabricante  
Parque Empresarial PLAZA,  
C/ Manfredonia, 6  
50197 Zaragoza  
Tel.: 902 245 255  
Fax: 976 578 425  
mailto:CAU-Bosch@bshg.com  
[www.bosch-home.es](http://www.bosch-home.es)

### **FI Suomi, Finland**

BSH Kodinkoneet Oy  
Itälahdenkatu 18 A, PL 123  
00201 Helsinki  
Tel.: 0207 510 700  
Fax: 0207 510 780  
mailto:Bosch-Service-  
FI@bshg.com  
[www.bosch-home.fi](http://www.bosch-home.fi)  
Lankapuhelimesta 8,28 snt/puhelu  
+ 7 snt/min (alv 23%)  
Matkapuhelimesta 8,28 snt/puhelu  
+ 17 snt/min (alv 23%)

**FR France**

BSH Electroménager S.A.S.  
50 rue Ardoin – BP 47  
93401 SAINT-OUEN cedex  
Service interventions à domicile:  
01 40 10 11 00  
Service Consommateurs:  
0 892 698 010 (0,34 € TTC/mn)  
mailto:soa-bosch-conso@bshg.com  
Service Pièces Détachées et  
Accessoires:  
0 892 698 009 (0,34 € TTC/mn)  
www.bosch-home.fr

**GB Great Britain**

BSH Home Appliances Ltd.  
Grand Union House  
Old Wolverton Road  
Wolverton  
Milton Keynes MK12 5PT  
To arrange an engineer visit, to  
order spare parts and accessories  
or for product advice please visit  
www.bosch-home.co.uk  
or call  
Tel.: 0844 892 8979\*

\*Calls from a BT landline will be charged at  
up to 3 pence per minute. A call set-up fee  
of up to 6 pence may apply.

**GR Greece, Ελλάδα**

BSH Ikiakes Siskeves A.B.E.  
Central Branch Service  
17 km E.O. Athinon-Lamias &  
Potamou 20  
14564 Kifisia  
Πανελλήνιο τηλέφωνο: 181 82  
(αστική χρέωση)  
www.bosch-home.gr

**HK Hong Kong, 香港**

BSH Home Appliances Limited  
Unit 1 & 2, 3rd Floor  
North Block, Skyway House  
3 Sham Mong Road  
Tai Kok Tsui, Kowloon  
Hong Kong  
Tel.: 2565 6151  
Fax: 2565 6681  
mailto:bosch.hk.service@bshg.com  
www.bosch-home.cn

**HR Hrvatska, Croatia**

BSH kućni uređaji d.o.o.  
Kneza Branimira 22  
10000 Zagreb  
Tel.: 01 640 36 09  
Fax: 01 640 36 03  
mailto:informacije.servis-hr@  
bshg.com  
www.bosch-home.com/hr

**HU Magyarország, Hungary**

BSH Háztartási Készülék  
Kereskedelmi Kft.  
Háztartási gépek márkaszervize  
Királyhágó tér 8-9  
1126 Budapest  
Hibabejelentés  
Tel.: 01 489 5461  
Fax: 01 201 8786  
mailto:hibabejelentes@bsh.hu  
Alkatrészrendelés  
Tel.: 01 489 5463  
Fax: 01 201 8786  
mailto:alkatrészrendeles@bsh.hu  
www.bosch-home.com/hu

**IE Republic of Ireland**

BSH Home Appliances Ltd.  
Unit F4, Ballymount Drive  
Ballymount Industrial Estate  
Walkinstown  
Dublin 12  
Service Requests,  
Spares and Accessories  
Tel.: 01450 2655  
Fax: 01450 2520  
www.bosch-home.co.uk

**IL Israel, ישראל**

C/S/B Home Appliance Ltd.  
Ulil Building  
2, Hamelacha St.  
Industrial Park North  
71293 Lod  
Tel.: 08 9777 222  
Fax: 08 9777 245  
mailto:csb-serv@zahav.net.il  
www.bosch-home.co.il

**IN India, Bhārat, भारत**

BSH Customer Service Front Office  
Shop No.4, Everest Grande,  
Opp. Shanti Nagar Bus Stop,  
Mahakali Caves Road, Andheri East  
Mumbai 400093

**IS Iceland**

Smith & Norland hf.  
Noatuni 4  
105 Reykjavik  
Tel.: 0520 3000  
Fax: 0520 3011  
www.sminor.is

**IT Italia, Italy**

BSH Elettrodomestici S.p.A.  
Via. M. Nizzoli 1  
20147 Milano (MI)  
Numero verde 800 829 120  
mailto:info@bosch-elettrodomestici.it  
www.bosch-home.com/it

**KZ Kazakhstan, Қазақстан**

IP Turebekov Yerzhan  
Nurmanovich  
Jangeldina str. 15  
Shimkent 160018  
Tel.: 0252 31 00 06  
mailto:evrika\_kz@mail.ru

**LB Lebanon, لبنان**

Teheni, Hana & Co.  
Boulevard Dora 4043 Beyrouth  
P.O. Box 90449  
Jdeideh 1202 2040  
Tel.: 01 255 211  
mailto:Info@Teheni-Hana.com

**LT Lietuva, Lithuania**

Senuku prekybos centras UAB  
Jonavos g. 62  
44192 Kaunas  
Tel.: 0372 12146  
Fax: 0372 12165  
www.senukai.lt

**LU Luxembourg**

BSH électroménagers S.A.  
13-15 ZI Breedeweues  
1259 Senningerberg  
Tel.: 26349 300  
Fax: 26349 315  
mailto:lux-service.electromanager@  
bshg.com  
www.bosch-home.com/lu

**LV Latvia, Latvia**

General Serviss Limited  
Bullu street 70c  
1067 Riga  
Tel.: 07 42 41 37  
mailto:bt@olimpeks.lv

Elkor Serviss  
Brivibas gatve 201  
1039 Riga  
Tel.: 067 0705 20; -36  
Fax: 067 0705 24  
mailto:domoservice@elkor.lv  
www.servisacentrs.lv

**MD Moldova**

S.R.L. "Rialto-Studio"  
ул. Щусева 98  
2012 Кишинев  
тел./факс: 022 23 81 80  
mailto:bosch-md@mail.ru

**ME Crna Gora, Montenegro**

Elektronika komerc  
Ul. Slobode 17  
84000 Bijelo Polje  
Tel./Fax: 050 432 575  
Mobil: 069 324 812  
mailto:ekobosch.servis@  
t-com.me

**MK Macedonia, Македонија  
GORENEC**

Jane Sandanski 69 lok.3  
1000 Skopje  
Tel.: 022 454 600  
Mobil: 070 697 463  
mailto:goreniec@yahoo.com

**MT Malta**

Oxford House Ltd.  
Notabile Road  
Mriehel BKR 14  
Tel.: 021 442 334  
Fax: 021 488 656  
www.oxfordhouse.com.mt

**MV Raajjeyge Jumhooriyyaa, Maldives**

Lintel Investments  
Ma. Maadheli, Majeedhee Magu Malé  
Tel.: 0331 0742  
mailto:mohamed.zuhreee@intel.com.mv

**NL Nederland, Netherlands**

BSH Huishoudapparaten B.V.  
Taurusavenue 36  
2132 LS Hoofddorp  
Storingsmelding:  
Tel.: 088 424 4010  
Fax: 088 424 4845  
mailto:bosch-contactcenter@bshg.com

Onderdelenverkoop:  
Tel.: 088 424 4010  
Fax: 088 424 4801  
mailto:bosch-onderdelen@bshg.com  
www.bosch-home.nl

**NO Norge, Norway**

BSH Husholdningsapparater A/S  
Grensesvingen 9  
0661 Oslo  
Tel.: 22 66 06 00  
Fax: 22 66 05 50  
mailto:bosch-Service-NO@bshg.com  
www.bosch-home.no

**NZ New Zealand**

BSH Home Appliances Ltd.  
Unit F 2, 4 Orbit Drive  
Mairangi Bay  
Auckland 0632  
Tel.: 09 477 0492  
Fax: 09 477 2647  
mailto:bshnz-cs@bshg.com  
www.bosch-home.co.nz

**PL Polska, Poland**

BSH Sprzęt Gospodarstwa  
Domowego sp. z o.o.  
Al. Jerozolimskie 183  
02-222 Warszawa  
Centrala Serwisu  
Tel.: 801 191 534  
Fax: 022 572 7709  
mailto:Serwis.Fabryczny@bshg.com  
www.bosch-home.pl

**PT Portugal**

BSHP Electrodomésticos Lda.  
Rua Alto do Montijo, nº 15  
2790-012 Carnaxide  
Tel.: 707 500 545\*  
Fax: 214 250 701  
mailto:bosch.electrodomesticos.pt@bshg.com  
www.bosch-home.pt  
\*(PT 0,10 €/min., Mobile 0,25 €/min)

**RO România, Romania**

BSH Electrocasnice srl.  
Sos. Bucuresti-Ploiesti,  
nr. 19-21, sect. 1  
13682 Bucuresti  
Tel.: 021 203 9748  
Fax: 021 203 9733  
mailto:service.romania@bshg.com  
www.bosch-home.ro

**RU Russia, Россия**

ООО "БСХ Бытовая техника"  
Сервис от производителя  
Малая Калужская 19/1  
119071 Москва  
тел.: 495 737 2961  
mailto:mok-kdhl@bshg.com  
www.bosch-home.com

**SA Kingdom Saudi Arabia, المملكة العربية السعودية**

BSH Home Appliances  
Saudi Arabia L.L.C.  
Bin Hamran Commercial Centr.  
6th Floor 603B  
Jeddah 21481  
Tel.: 800 124 1247  
mailto:service.ksa@bshg.com  
www.bosch-home.com/sa

**SE Sverige, Sweden**

BSH Hushållsapparater AB  
Landsvägen 32  
169 29 Solna  
Tel.: 0771 11 22 77 local rate  
mailto:bosch-Service-SE@bshg.com  
www.bosch-home.se

**SG Singapore, 新加坡**

BSH Home Appliances Pte. Ltd.  
TECHPLACE I and  
Mo Kio Avenue 10  
Block 4012 #01-01  
569628 Singapore  
Tel.: 6751 5000  
Fax: 6751 5005  
mailto:bshsgp.service@bshg.com  
www.bosch-home.com.sg

**SI Slovenija, Slovenia**

BSH Hišni aparati d.o.o.  
Litostrojska 48  
1000 Ljubljana  
Tel.: 01 583 07 01  
Fax: 01 583 08 89  
mailto:informacije.servis@bshg.com  
www.bosch-home.com/si

**SK Slovensko, Slovakia**

BSH domácí spotřebiče s.r.o.  
Organizačná zložka Bratislava  
Galvaniho 17/C  
821 04 Bratislava  
Tel.: 02 44 45 20 41  
mailto:opravy@bshg.com  
www.bosch-home.com/sk

**TR Türkiye, Turkey**

BSH Ev Aletleri Sanayi  
ve Ticaret A.Ş.  
Fatih Sultan Mehmet Mahallesi  
Balkan Caddesi No: 51  
34771 Ümraniye, İstanbul  
Tel.: 0 216 444 6333\*  
Fax: 0 216 528 9188  
mailto:careline.turkey@bshg.com  
www.bosch-home.com/tr  
\*Çağrı merkezini sabit hatlardan aramamın bedeli şehir içi ücretlendirmedir. Cep telefonlarından ise kullanılan tarifeeye göre değişiklik göstermektedir

**UA Ukraine, Україна**

ТОВ "БСХ Побутова Техніка"  
тел.: 044 490 2095  
mailto:bsh-service.ua@bshg.com  
www.bosch-home.com.ua

**XK Kosovo**

NTP GAMA  
Rruga Mag Prishtine-Ferizaj  
70000 Ferizaj  
Tel.: 0290 321 434  
Tel.: 00377 44 172 309  
mailto:a\_service@gama-electronics.com

**XS Srbija, Serbia**

BSH Kućni aparati d.o.o.  
Milutina Milankovića 11<sup>a</sup>  
11070 Novi Beograd  
Tel.: 011 205 23 97  
Fax: 011 205 23 89  
mailto:informacije.servis-sr@bshg.com  
www.bosch-home.rs

**ZA South Africa**

BSH Home Appliances (Pty) Ltd.  
15th Road Randjespark  
Private Bag X36, Randjespark  
1685 Midrand – Johannesburg  
Tel.: 086 002 6724  
Fax: 086 617 1780  
mailto:applianceserviceza@bshg.com  
www.bosch-home.com/za

## DE Garantie

Bundesrepublik Deutschland  
siehe letzte Seite.

**Ausland:** Für dieses Gerät gelten die von der Vertretung unseres Hauses in dem Kaufland herausgegebenen Garantiebedingungen. Einzelheiten hierüber teilt Ihnen der Händler, bei dem Sie das Gerät gekauft haben, auf Anfrage jederzeit mit. Zur Inanspruchnahme von Garantieleistungen ist in jedem Fall aber die Vorlage des Kaufbeleges erforderlich.

## GB Conditions of guarantee

For this appliance the guarantee conditions as set out by our representatives in the country of sale apply. Details regarding same may be obtained from the dealer from whom the appliance was purchased. For claims under guarantee the sales receipt must be produced.

## FR Conditions de garantie

A l'étranger, les conditions de garantie applicables à cet appareil sont celles s'accordées par la filiale du pays concerné. Celles-ci peuvent être fournies par le Revendeur auprès duquel vous avez acheté l'appareil ou directement auprès de notre filiale. Si vous aviez besoin d'utiliser la garantie, la présentation de la facture d'achat sera nécessaire.

## IT Condizioni di garanzia

Per questo apparecchio valgono le condizioni di garanzia stabilite dalla ns. Rappresentanza nella rispettiva Nazione. Il venditore dell'apparecchio è a disposizione per ulteriori chiarimenti. La garanzia viene riconosciuta soltanto se accompagnata da regolare documento fiscale di acquisto rilasciato dal venditore.

## NL Garantievoorwaarden

Voor het aangeschafte apparaat gelden de garantievoorwaarden welke door de vertegenwoordiging van de moederorganisatie in het land van aankoop zijn uitgegeven. Eventuele bijzonderheden hiervoor zal de leverancier, waarbij het apparaat is gekocht, desgevraagd verschaffen. Om aanspraak te kunnen maken op eventuele garantie is het overleggen van de aankoopbon met koop/en/of leverdatum vereist.

## DK Garanti

Garantiebestemmelserne er ikke vedlagt, men fremsendes ved henvendelse til Bosch kundeservice. I øvrigt henvises til købelovens bestemmelser.

## NO Leveringsbetingelse

I Norge gjelder NEL's leveringsbetingelser. Disse kan De få hos Deres forhandler eller direkte ved vårt hovedkontor.

## SE Konsumentbestämmelser

I Sverige gäller av EHL antagna konsumentbestämmelser.

## FI Takuu aika

Kodintekniikan tuotteille annetaan vähintään kahdentoista (12) kuukauden takuu tuotteesta riippuen. Takuu aika määritellään kunkin tuotteen osalta erikseen ja se on voimassa annetun määräajan tuotteen ostop. Tuotteen tietyille osille voidaan antaa em. määräajoista poikkeava takuu.

## PT Condições de Garantia

Para este aparelho são válidas as condições de garantia emitidas pela nossa representação no país da aquisição. Mais detalhes poderão ser facultados pelo revendedor onde foi adquirido o aparelho. Para recorrer aos serviços de garantia é imprescindível a apresentação da Factura de Compra e bem assim, do documento de Garantia.

## ES Condiciones de garantía

A este aparato son aplicables las condiciones de garantía acordadas por la representación de nuestra firma en el país de compra. Para más detalles sirvanse dirigir al correspondiente establecimiento del ramo en que se ha comprado el aparato. En caso de hacer uso de la garantía es necesario presentar el correspondiente comprobante de compra.

## TR Garanti Şartları

Bu cihaz için satışın gerçekleştiği ülkedeki temsilcilğimiz tarafından belirlenen garanti şartları geçerlidir. Garanti şartları ile ilgili detaylı bilgi için; cihazın satın alındığı bayiye ya da Tüketiciler Danışma Merkezimize başvurabilirsiniz. Garanti kapsamındaki taleplerinize cevap verilebilmesi için Yetkili Servisimize, cihaza ait faturayı veya okunaklı fotokopisini göstermeniz gerekmektedir.

## PL Gwarancja

Dla urządzenia obowiązują warunki gwarancji wydane przez nasze przedstawicielstwo w kraju zakupu. O szczegółach możecie się Państwo dowiedzieć u sprzedawcy, u którego dokonano zakupu urządzenia. Przy korzystaniu ze świadczeń gwarancyjnych wymagane jest przedłożenie dowodu zakupu.

## الضمان AE

لهذا الجهاز نسري شروط الضمان السارية و الصادرة عن وكيل شركتنا في بلدكم.

يمكنكم السؤال عن الأمور التفصيلية الخاصة بهذا الشأن وفي أي وقت لدى التاجر الذي قمتم باقتناء هذا الجهاز عنده.

عند المطالبة باستحقاقات الضمان فإنه من الضروري وفي حال تقديم قسيمة الشراء.

## **RU Условия гарантийного обслуживания**

Получить исчерпывающую информацию об условиях гарантийного обслуживания Вы можете в Вашем ближайшем авторизованном сервисном центре или в сервисном центре от производителя ООО «БСХ Бытовая Техника», а также найти в фирменном гарантийном талоне, выдаваемом при иродаже.

## **BG Гаранция**

За този уред вжат условията, установени от представителството на нашата фирма в страната-купувач. Подробностите ще Ви бъдат разяснени от търговеца, от когото сте купили уреда, по всяко време при запитване. За извършване на поправки в рамките на гаранционния срок във всеки случай е необходимо представянето на касовата бележка.

## **HU Garanciális feltételek**

A garanciális feltételeket a 151/2003. (IX.22.) Korm. rendelet szabályozza. A vásárlástól számított 72 órán belüli meghibásodás esetén a kereskedő a készülék cseréjéről dönt. Ez utáni időszakban a Vevőszolgálat gondoskodik a lehető leggyorsabb javítás elvégzéséről. A garanciára a vásárló a kitöltött garanciajeggyel, vagy a vásárlást igazoló számlával tarthat igényt. A használati utasítás be nem tartása, a garancia elvesztését vonhatja maga után. Minőségtanúsítás: A 2/1984. (111.10) BkM-lpM rendelete alapján, mint forgalmazó tanúsítjuk, hogy a készülék a vásárlási tájékoztatóban közölt adatoknak megfelelően. A változtatás jogát fenntartjuk.

## **RO Garanție**

Pentru acest aparat sunt valabile prevederile de garanție acordate de reprezentantul nostru și conforme cu legislația în vigoare. Comerciantul la care ați achiziționat aparatul, vă oferă la cerere informații amănunțite despre prevederile de garanție. Pentru a beneficia de serviciile de garanție va trebuie însă să prezentați în orice caz bonul de cumpărare.

**UK** На цей пристрій поширюються гарантійні зобов'язання, надані представництвом нашої фірми в країні придбання. Докладні відомості про гарантійні зобов'язання можна отримати будь-коли в продавця, в якого був придбаний цей пристрій. Під час звертання в гарантійному випадку потрібно пред'явити оригінал документу, що підтверджує купівлю пристрою.

## GR ΟΡΟΙ ΕΓΓΥΗΣΗΣ

1. Η Εγγύηση καλής λειτουργίας των προϊόντων μας παρέχεται για χρονικό διάστημα είκοσι τεσσάρων (24) μηνών από την ημερομηνία της πρώτης αγοράς που αναγράφεται στη θεωρημένη απόδειξη αγοράς. Για την παροχή της εγγύησης απαιτείται η επίδειξη της θεωρημένης απόδειξης αγοράς στην οποία αναγράφεται ο τύπος και το μοντέλο του προϊόντος.

2. Η εταιρεία μέσα στα ανωτέρω χρονικά όρια, σε περίπτωση πλημμελούς λειτουργίας της συσκευής, αναλαμβάνει την υποχρέωση της επαναφοράς της σε ομαλή λειτουργία και της αντικατάστασης κάθε τυχόν ελαττωματικού μέρους ( πλην των αναλώσιμων και των ευπαθών, όπως τα υφάλινα, λαμπτήρες κλπ). Απαραίτητη προϋπόθεση για να ισχύει η εγγύηση είναι η μη λειτουργία της συσκευής να προέρχεται από την πολυμελή κατασκευή της και όχι επί παραδείγματι από κακή χρήση, λανθασμένη εγκατάσταση, μη τήρηση των οδηγιών χρήσης της συσκευής, ακατάλληλη συντήρηση από πρόσωπα μη εξουσιοδοτημένα από την BSH Ελλάς ABE ή από εξωγενείς παράγοντες όπως διακοπές ηλεκτρικού ρεύματος ή διαφοροποίησης της τάσης κλπ

3. Στην περίπτωση που το προϊόν δεν λειτουργεί σωστά λόγω της κατασκευής του και εφόσον η πλημμελής λειτουργία εκδηλώθηκε κατά την περίοδο εγγύησης, το Εξουσιοδοτημένο Σέρβις ( η το εξουσιοδοτημένο συνεργείο) της BSH Ελλάς ABE θα το επισκευάσει με σκοπό τη χρήση για την οποία κατασκευάστηκε, χωρίς να υπάρξει χρέωση για ανταλλακτικά ή την εργασία.

4. Δεν καλύπτονται από την εγγύηση οι χρεώσεις και οι κίνδυνοι που σχετίζονται με τη μεταφορά του προϊόντος προς επισκευή στον μεταπωλητή ή προς το Εξουσιοδοτημένο Σέρβις της BSH Ελλάς ABE

5. Όλες οι επισκευές της εγγύησης πρέπει να γίνονται από το Εξουσιοδοτημένο Σέρβις ( η το εξουσιοδοτημένο συνεργείο) της BSH Ελλάς ABE.

6. Η εγγύηση δεν καλύπτει κανένα προϊόν που χρησιμοποιείται πέραν των προδιαγραφών για τις οποίες κατασκευάστηκε (π.χ. οικιακή χρήση).

7. Η εγγύηση καλής λειτουργίας που παρέχεται από τον κατασκευαστή παύει αν αποκολληθούν, αλλοιωθούν ή τροποποιηθούν με οποιοδήποτε τρόπο οι ταινίες ασφαλείας ή οι ειδικές διακριτικές αυτοκόλλητες ετικέτες επί των οποίων αναγράφεται ο αριθμός σειράς ή η ημερομηνία αγοράς.

8. Η εγγύηση δεν καλύπτει:

- Επισκευές, μετατροπές ή καθαρισμούς που έλαβαν χώρα σε κέντρο service μη εξουσιοδοτημένο από την BSH Ελλάς ABE

- Λάθος χρήση, υπερβολική χρήση, χειρισμό ή λειτουργία του προϊόντος κατά τρόπο μη σύμφωνο με τις οδηγίες που περιέχονται στα εγχειρίδια χρήσης και/ή στα σχετικά έγγραφα χρήσης, συμπεριλαμβανομένων της πλημμελούς φύλαξης της συσκευής, της πτώσης της συσκευής κλπ.

- Προϊόντα με δυσανάγνωστο αριθμό σειράς.

- Ζημιές που προκαλούνται ενδεικτικά από αστραπές, νερό ή υγρασία, φωτιά, πόλεμο, δημόσιες αναταραχές, λάθος τάσεις του δικτύου παροχής ρεύματος, ή οποιοδήποτε λόγο που είναι πέραν από τον έλεγχο του κατασκευαστή ή του εξουσιοδοτημένου συνεργείου.

9. Η εγγύηση που προσφέρεται παύει να ισχύει εφόσον η κυριότητα της συσκευής μεταβιβαστεί σε τρίτο πρόσωπο από τον αρχικό αγοραστή το όνομα του οποίου αναγράφεται στο παραστατικό αγοράς της συσκευής.

10. Αντικατάσταση της συσκευής γίνεται μόνο εφόσον δεν είναι δυνατή η επιδιόρθωση της κατόπιν πιστοποίησης της αδυναμίας επισκευής από το Εξουσιοδοτημένο Σέρβις ( η το εξουσιοδοτημένο συνεργείο) της BSH Ελλάς ABE

11. Η κάθε επισκευή ή η αντικατάσταση ελαττωματικού μέρους δεν παρατείνει τον χρόνο εγγύησης του προϊόντος.

12. Εξαρτήματα και υλικά που αντικαθιστώνται κατά τη διάρκεια της εγγύησης επιστρέφονται στο συνεργείο.

BSH A.B.E. – 17ο χλμ Εθνικής οδού Αθηνών – Λαμίας & Ποταμού 20, Κηφισιά

### SERVICE

Αθήνα: 17ο χλμ. Εθνικής οδού Αθηνών – Λαμίας & Ποταμού 20, Κηφισιά – τηλ.: 210-42.77.700

Θες/νίκη:8,3ο χλμ. Εθνικής οδού Θες/νίκης – Μουδανιών, Περιοχή Θέρμη τηλ.: 2310-497.200

Πάτρα :Χαράλαμπη & Ερευνστρώλε – τηλ.:2610-330.478

Κρήτη: Εθνικής Αντιστάσεως 23 & Καλαμά, Ηράκλειο – τηλ.:2810-321.573

Κύπρος: Αρχ. Μακαρίου Γ' 39, Έγκωμη – Λευκωσία – Παγκύπριο τηλ.:7778007

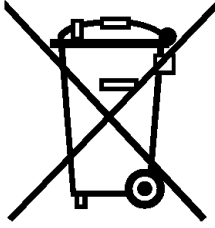

## de

Dieses Gerät ist entsprechend der europäischen Richtlinie 2012/19/EU über Elektro- und Elektronikaltgeräte (waste electrical and electronic equipment - WEEE) gekennzeichnet. Die Richtlinie gibt den Rahmen für eine EU-weit gültige Rücknahme und Verwertung der Altgeräte vor.

## en

This appliance is labelled in accordance with European Directive 2012/19/EU concerning used electrical and electronic appliances (waste electrical and electronic equipment - WEEE). The guideline determines the framework for the return and recycling of used appliances as applicable throughout the EU.

## fr

Cet appareil est marqué selon la directive européenne 2012/19/UE relative aux appareils électriques et électroniques usagés (waste electrical and electronic equipment - WEEE). La directive définit le cadre pour une reprise et une récupération des appareils usagés applicables dans les pays de la CE.

## it

Questo apparecchio dispone di contrassegno ai sensi della direttiva europea 2012/19/UE in materia di apparecchi elettrici ed elettronici (waste electrical and electronic equipment - WEEE). Questa direttiva definisce le norme per la raccolta e il riciclaggio degli apparecchi dismessi valide su tutto il territorio dell'Unione Europea.

## nl

Dit apparaat is gekenmerkt in overeenstemming met de Europese richtlijn 2012/19/EU betreffende afgedankte elektrische en elektronische apparatuur (waste electrical and electronic equipment - WEEE). De richtlijn geeft het kader aan voor de in de EU geldige terugneming en verwerking van oude apparaten.

## da

Dette apparat er klassificeret iht. det europæiske direktiv 2012/19/EU om affald af elektrisk- og elektronisk udstyr (waste electrical and electronic equipment - WEEE). Dette direktiv angiver rammerne for indlevering og recycling af kasserede apparater gældende for hele EU.

## no

Dette apparatet er klassifisert i henhold til det europeiske direktivet 2012/19/EU om avhending av elektrisk- og elektronisk utstyr (waste electrical and electronic equipment - WEEE). Direktivet angir rammene for innlevering og gjenvinning av innbytteprodukter.

## sv

Denna enhet är märkt i enlighet med den europeiska direktivet 2012/19/EU om avfall som utgörs av eller innehåller elektroniska produkter (waste electrical and electronic equipment - WEEE). Direktivet anger ramarna för inom EU giltigt återtagande och korrekt återvinning av uttjänta enheter.

## fi

Tämän laitteen merkintä perustuu käytettyjä sähkö- ja elektroniikkalaitteita (waste electrical and electronic equipment - WEEE) koskevaan direktiiviin 2012/19/EU. Tämä direktiivi määrittää käytettyjen laitteiden palautus- ja kierrätys-säännökset koko EU:n alueella.

## es

Este aparato está marcado con el símbolo de cumplimiento con la Directiva Europea 2012/19/UE relativa a los aparatos eléctricos y electrónicos usados (Residuos de aparatos eléctricos y electrónicos RAEE). La directiva proporciona el marco general válido en todo el ámbito de la Unión Europea para la retirada y la reutilización de los residuos de los aparatos eléctricos y electrónicos.



# Информация о бытовой технике, производимой под контролем концерна БСХ Бош унд Сименс Хаусгерете ГмБХ, Карл-Вери-Штр. 34, 81739 Мюнхен в соответствии с требованиями законодательства о техническом регулировании и законодательства о защите прав потребителей Российской Федерации

**Продукция: пылесосы**

**Товарный знак: Bosch**

**ВНИМАНИЕ!** Ассортимент продукции постоянно обновляется. Технические характеристики продукции, в том числе энергоэффективности, постоянно совершенствуются. Продукция регулярно проходит обязательную процедуру подтверждения соответствия согласно действующему законодательству. Информацию о реквизитах актуальных сертификатов соответствия и сроках их действия, актуальную информацию о классе и характеристиках энергоэффективности продукции, информацию об актуальном ассортименте продукции можно получить у организации, выполняющей функции иностранного изготовителя на территории Российской Федерации ООО «БСХ Бытовая техника», Москва, 119071, ул. Малая Калужская, д. 15, телефон (495) 737-2777, факс (495) 737-2798.

Компания ООО «БСХ Бытовая техника», 119071, Москва, ул. Малая Калужская, д. 15 осуществляет свою деятельность по подтверждению соответствия продукции от имени производителя бытовой техники Bosch на единой таможенной территории Таможенного союза в соответствии с действующими Техническими регламентами, в качестве уполномоченного Изготовителем лица, а также выполняет требования, предусмотренные Законом РФ №184-ФЗ «О техническом регулировании» для лица, выполняющего функции иностранного изготовителя на территории Российской Федерации.

Импортером в Российскую Федерацию бытовой техники Bosch, сертифицированной в качестве серийно производимой органом по сертификации «Ростест-Москва», аттестат аккредитации РОСС RU.0001.10.АЯ46, Москва, 117418, Нахимовский просп., 31, телефон (499) 129-2600, является ООО «БСХ Бытовая техника», Москва, 119071, ул. Малая Калужская, д. 15, телефон (495) 737-2777.

Для продукции, реализованной изготовителем в течение срока действия сертификата соответствия, этот сертификат действителен при ее поставке, продаже и использовании (применении) в течение срока службы, установленного в соответствии со статьей 18 Закона РФ о защите прав потребителей. Срок службы на продукцию указан производителем в листовке «Информация изготовителя о гарантийном и сервисном обслуживании».

В состав эксплуатационных документов, предусмотренных изготовителем для продукции, могут входить настоящая информация, инструкция (руководство) по эксплуатации, информация об условиях гарантийного и сервисного обслуживания,

Маркирование продукции осуществляется изготовителем на типовой табличке и непосредственно на упаковке прибора, а также может производиться иными способами, обеспечивающими доступное и наглядное представление информации о приборе в местах продаж.

**EAC** Продукция, которая прошла процедуру подтверждения соответствия согласно требованиям Технических Регламентов Таможенного Союза, маркируется единым знаком обращения продукции на рынке государств-членов Таможенного союза.

**PC** **АЯ46** Продукция, соответствие которой обязательным требованиям подтверждено российскими сертификатами в системе ГОСТ Р, либо едиными документами Таможенного союза, маркируется знаком соответствия.

Эксплуатационные документы на продукцию выполняются на русском языке. Эксплуатационные документы на государственных языках государств-членов Таможенного союза, отличных от русского, при наличии соответствующих требований в законодательстве можно безвозмездно получить у торгующей организации-резидента соответствующего государства-члена Таможенного союза.

Информация о комплектации продукции представлена в торговых залах, может быть запрошена по телефону бесплатной «горячей линии» (800) 200-2961, а также доступна в интернете на сайте производителя [www.bosch-bt.ru](http://www.bosch-bt.ru).

Модель	Апробационный тип	Сертификат соответствия			Страна-изготовитель
		Регистрационный номер	Дата выдачи	Действует до	
BGB452530	VBBS725V00	C-DE.AЯ46.B.59666	03.09.13	02.09.18	Германия
BGB452540	VBBS725V00	C-DE.AЯ46.B.59666	03.09.13	02.09.18	Германия
BGL32000	VBBS22Z4V0	C-DE.AЯ46.B.59088	19.07.13	18.07.18	Германия
BGL32200	VBBS22Z4V0	C-DE.AЯ46.B.59088	19.07.13	18.07.18	Германия
BGL32235	VBBS22Z4V0	C-DE.AЯ46.B.59088	19.07.13	18.07.18	Германия
BGL35MOV14	VBBS22Z35M	C-DE.AЯ46.B.61148	13.12.13	12.12.18	Германия
BGL35MOV15	VBBS22Z35M	C-DE.AЯ46.B.61148	13.12.13	12.12.18	Германия
BGL35MOV16	VBBS22Z35M	C-DE.AЯ46.B.61148	13.12.13	12.12.18	Германия

Модель	Апробационный тип	Сертификат соответствия			Страна-изготовитель
		Регистрационный номер	Дата выдачи	Действует до	
BGL35SPORT	VBBS25Z35M	C-DE.AЯ46.B.61148	13.12.13	12.12.18	Германия
BGL42130	VBBS22Z4V0	C-DE.AЯ46.B.59088	19.07.13	18.07.18	Германия
BGL42530	VBBS25Z4V0	C-DE.AЯ46.B.59088	19.07.13	18.07.18	Германия
BGL452125	VBBS700V02	C-DE.AЯ46.B.61148	13.12.13	12.12.18	Германия
BGL452131	VBBS700V02	C-DE.AЯ46.B.61148	13.12.13	12.12.18	Германия
BGS32000	VIBS22X4V0	C-DE.AЯ46.B.59123	23.07.13	22.07.18	Турция
BGS32001	VIBS22X4V0	C-DE.AЯ46.B.59123	23.07.13	22.07.18	Турция
BGS32002	VIBS22X4V0	C-DE.AЯ46.B.59123	23.07.13	22.07.18	Турция
BGS42210	VIBS22X4V0	C-DE.AЯ46.B.59123	23.07.13	22.07.18	Турция
BGS42230	VIBS22X4V0	C-DE.AЯ46.B.59123	23.07.13	22.07.18	Турция
BGS42234	VIBS22X4V0	C-DE.AЯ46.B.59123	23.07.13	22.07.18	Турция
BGS42242	VIBS22X4V0	C-DE.AЯ46.B.59123	23.07.13	22.07.18	Турция
BGS4GOLD	VIBS18X4V0	C-DE.AЯ46.B.59123	23.07.13	22.07.18	Турция
BGS52530	VCBS25X5V0	C-DE.AЯ46.B.59123	23.07.13	22.07.18	Китай
BGS5SIL66A	VCBS10X5V0	C-DE.AЯ46.B.59123	23.07.13	22.07.18	Китай
BGS5ZOODE	VCBS22X5V0	C-DE.AЯ46.B.59123	23.07.13	22.07.18	Китай
BGS5ZOOO1	VCBS22X5V0	C-DE.AЯ46.B.59123	23.07.13	22.07.18	Китай
BGS62530	VCBS25X6V0	C-DE.AЯ46.B.59123	23.07.13	22.07.18	Китай
BGS6PRO2	VCBS22X6V0	C-DE.AЯ46.B.59123	23.07.13	22.07.18	Китай
BSA2882	BS55	C-DE.AЯ46.B.61148	13.12.13	12.12.18	Германия
BSA3100RU	VBBS550V20	C-DE.AЯ46.B.61148	13.12.13	12.12.18	Германия
BSA3125RU	VBBS550V20	C-DE.AЯ46.B.61148	13.12.13	12.12.18	Германия
BSG61800RU	VBBS600V00	C-DE.AЯ46.B.61148	13.12.13	12.12.18	Германия
BSG62144I	VBBS600V02	C-DE.AЯ46.B.61148	13.12.13	12.12.18	Германия
BSG62185	VBBS600V02	C-DE.AЯ46.B.61148	13.12.13	12.12.18	Германия
BSG62186	VBBS600V02	C-DE.AЯ46.B.61148	13.12.13	12.12.18	Германия
BSG82425N	VBBS825V00	C-DE.AЯ46.B.61148	13.12.13	12.12.18	Германия
BSG82480	VBBS825V00	C-DE.AЯ46.B.61148	13.12.13	12.12.18	Германия
BSG8PRO1	VBBS822V00	C-DE.AЯ46.B.61148	13.12.13	12.12.18	Германия
BSG8PRO3	VBBS816V00	C-DE.AЯ46.B.59666	03.09.13	02.09.18	Германия
BSGL2MOV30	VBBS550V20	C-DE.AЯ46.B.61148	13.12.13	12.12.18	Германия
BSGL2MOV31	VBBS550V20	C-DE.AЯ46.B.61148	13.12.13	12.12.18	Германия
BSGL2MOVE5	VBBS550V20	C-DE.AЯ46.B.61148	13.12.13	12.12.18	Германия
BSGL2MOVE8	VBBS550V20	C-DE.AЯ46.B.61148	13.12.13	12.12.18	Германия
BSGL32180	VBBS600V02	C-DE.AЯ46.B.61148	13.12.13	12.12.18	Германия
BSGL32225	VBBS600V02	C-DE.AЯ46.B.61148	13.12.13	12.12.18	Германия
BSGL32383	VBBS625V00	C-DE.AЯ46.B.61148	13.12.13	12.12.18	Германия
BSGL32480	VBBS625V00	C-DE.AЯ46.B.61148	13.12.13	12.12.18	Германия
BSGL52130	VBBS22Z5V0	C-DE.AЯ46.B.61148	13.12.13	12.12.18	Германия
BSGL52233	VBBS22Z5V0	C-DE.AЯ46.B.61148	13.12.13	12.12.18	Германия
BSGL52242	VBBS22Z5V0	C-DE.AЯ46.B.61148	13.12.13	12.12.18	Германия
BSGL52531	VBBS25Z5V0	C-DE.AЯ46.B.61148	13.12.13	12.12.18	Германия
BSGL5PRO1	VBBS18Z5V0	C-DE.AЯ46.B.59666	03.09.13	02.09.18	Германия
BSGL5ZOOO1	VBBS22Z5V0	C-DE.AЯ46.B.61148	13.12.13	12.12.18	Германия
BSN1810RU	VCBS118V00	C-DE.AЯ46.B.00829	17.08.12	16.08.17	Китай
BSN2100RU	VCBS122V00	C-DE.AЯ46.B.00717	26.06.12	25.06.17	Китай





**Bosch çağrı  
yönetim merkezi**

**444 6 333**  
Haftanın 7 günü hizmetinizde



**BOSCH**

(Sabit telefonlardan veya cep telefonlarından alan kodu çevirmeden)

Sabit telefonlardan yapılan aramalarda şehir içi arama tarifi üzerinden, cep telefonu ile yapılan aramalarda ise GSM-GSM tarifi üzerinden ücretlendirme yapılmaktadır.

## Yazılı başvurular için adresimiz

BSH Ev Aletleri Sanayi ve Ticaret AŞ

Fatih Sultan Mehmet Mah. Balkan Cad. No.: 51 Ümraniye 34771 - İstanbul

Bosch'u tercih ettiğiniz için teşekkür eder, ürününüzü iyi günlerde kullanmanızı dileriz.



### ELEKTRİK SÜPÜRGESİ GARANTİ BELGESİ

- Cihazınız; kullanma kılavuzunda gösterildiği şekilde kullanılması ve yetkili kıldığımız teknik servis elemanları dışındaki şahıslar tarafından bakım, onarım veya başka bir nedenle müdahale edilmemiş olması şartıyla bütün parçaları dahil olmak üzere tamamen malzeme, işçilik ve üretim hatalarına karşı **2 (İKİ) YIL SÜRE İLE GARANTİ EDİLMİŞTİR.**
- Arızaların giderilmesi konusunda uygulanacak teknik yöntemlerin tespiti ile değiştirilecek parçaların saptanması tamamen firmamıza aittir.
- Malın tesliminden sonraki yükleme, boşaltma ve sevkiyat anında meydana gelecek arızalar garanti kapsamı dışındadır.
- Belge üzerine tahrifat yapıldığı, cihazın üzerindeki orjinal seri numarası kaldırıldığı veya tahrifat yapıldığı takdirde garanti geçersizdir.

#### **GARANTİ ŞARTLARI**

- Garanti süresi malın teslim tarihinden itibaren başlar ve 2 yıldır.
- Malın bütün parçaları dahil olmak üzere tamamı firmamızın garantisi kapsamındadır.
- Malın garanti süresi içerisinde arızalanması durumunda, tamirde geçen süre garanti süresine eklenir. Malın tamir süresi en fazla 20 iş günüdür. Bu süre, mala ilişkin arızanın servis istasyonuna, servis istasyonunun olmaması durumunda, malın satıcısı, bayii, acentası, temsilciliği, ithalatçısı veya imalatçısından birisine bildirim tarihinden itibaren başlar. Sanayi malının arızasının 10 işgünü içerisinde giderilmemesi halinde üretici veya ithalatçı, tamir tamamlanıncaya kadar, benzer özelliklerdeki başka bir ürünü tüketiciye tahsis edecektir.
- Malın garanti süresi içerisinde, gerek malzeme ve işçilik gerekse montaj hatalarından dolayı arızalanması halinde, işçilik masrafı, değiştirilen parça bedeli ya da başka herhangi bir ad altında hiçbir ücret talep etmeksizin tamiri yapılacaktır.
- Tüketicinin onarım hakkını kullanmasına rağmen malın;
  - Tüketicie teslim edildiği tarihten itibaren, garanti süresi içinde kalmak kaydıyla, bir yıl içerisinde en az dört defa veya imalatçı-üretici ve/veya ithalatçı tarafından belirlenen garanti süresi içerisinde altı defa arızalanmasının yanı sıra, bu arızaların maldan yararlanamayı sürekli kılması,
  - Tamiri için gereken azami sürenin aşılması,
  - Firmanın servis istasyonunun, servis istasyonunun mevcut olmaması halinde sırasıyla satıcısı, bayii, acentası, temsilciliği, ithalatçısı veya imalatçı-üreticisinden birisinin düzenleyeceği raporla arızanın tamiri mümkün bulunmadığının belirlenmesi, durumlarında, tüketici malın ücretsiz değiştirilmesini, bedel iadesi veya ayıp oranında bedel indirimini talep edebilir.
- Malın kullanma kılavuzunda yer alan hususlara aykırı kullanılmasından kaynaklanan arızalar garanti kapsamı dışındadır.
- Garanti belgesi ile ilgili olarak çıkabilecek sorunlar için T.C. Gümrük ve Ticaret Bakanlığı, Tüketicinin Korunması ve Piyasa Gözetimi Genel Müdürlüğüne başvurabilir.  
Bu belgenin kullanılmasında; 4077 sayılı Tüketicinin Korunması Hakkında Kanun ve bu Kanun'a dayanılarak yürürlüğe konulan Garanti Belgesi Uygulanma Esaslarına Dair Yönetmelik uyarınca, T.C. Gümrük ve Ticaret Bakanlığı, Tüketicinin Korunması ve Piyasa Gözetimi Genel Müdürlüğü tarafından izin verilmiştir.

**Bu ürün Bosch için BSH Ev Aletleri San. ve Tic. A.Ş. tarafından ithal edilmektedir.**

**BSH Ev Aletleri San. ve Tic. A.Ş. bir BOSCH UND SIEMENS HAUSGERÄTE GMBH kuruluşudur.**

#### **BSH EV ALETLERİ SAN. VE TİC. A.Ş.**

Fatih Sultan Mehmet Mah. Balkan Cad.  
No.: 51 Ümraniye 34771 - İstanbul  
Tel.: (0216) 528 90 00  
Faks: (0216) 528 91 88

#### **Üretici Firma:**

**BSH Bosch und Siemens Hausgeräte GmbH**  
Carl-Wery-Str. 34  
D-81739 München  
Phone: +49 (89) 45 90 01  
Fax: +49 (89) 45 90 21 28

#### **Gümrük ve Ticaret Bakanlığı**

#### **Garanti Belgesi**

Belge Numarası: 85222  
Belge Onay Tarihi: 18.06.2010

## Değerli Müşterimiz

Bosch Çağrı Yönetim Merkezi 444 6 333 no.lu telefon numarası ile, 7 gün 24 saat hizmet vermektedir. Doğrudan bu numarayı çevirerek size en yakın Yetkili Servis telefonunu öğrenebilir veya arzu ettiğiniz diğer hizmet seçeneklerimizden faydalanabilirsiniz.

Bosch Çağrı Yönetim Merkezimize ayrıca [www.bosch-home.com](http://www.bosch-home.com) adresindeki Müşteri Hizmetleri bölümünde bulunan Müşteri Hizmetleri Formunu doldurarak ya da 0216 528 91 88 no.lu telefona faks çekerek de ulaşabilirsiniz.

### Aşağıda yer alan konularda yardımcı olmanızı rica ederiz.

1. Cihazınızı kullanma kılavuzunda belirtilen hususlara göre kullanmaya özen gösteriniz.
2. Ürünüyle ilgili hizmet talebiniz olduğunda yukarıda yazılı telefonlardan Çağrı Yönetim Merkezimizi arayınız.
3. Hizmet için gelen teknisyene "BOSCH YETKİLİ SERVİS" kimlik kartını sorunuz. Bu kimlik kartı, 18 yaşından küçük elemanlara verilmemektedir.
4. Yetkili servisimiz, cihazınızda yapılan herhangi bir işlemde sonra size servis fişini düzenleyip vermek zorundadır. Bu servis fişini mutlaka isteyiniz ve kesinlikle saklayınız.



## DİKKAT

Garanti süresinin anlaşmazlık durumunda fatura tarihi esas alınacağından bu belge ile birlikte faturanın veya okunaklı fotokopisinin saklanması gereklidir.

## YETKİLİ SATICI

## BSH EV ALETLERİ SAN. VE TİC. A.Ş.

### İmza ve kaşesi

## MALIN

Cinsi : ..... ELEKTRİK SÜPÜRGESİ .....  
Markası : ..... BOSCH .....  
Modeli : .....  
Bandrol ve Seri No. : .....  
Teslim tarihi ve yeri : .....  
Azami tamir süresi : .....  
Cihaz ömrü : .....  
Kullanım Süresi : ..... 10 YIL (Ürünün fonksiyonunu yerine getirebilmesi için gerekli yedek parça bulundurma süresi) .....

## SATICI FİRMANIN

Ünvanı : .....  
Adresi : .....  
Telefonu : .....  
Telefaksı : .....  
Tarih / İmza / Kaşe

# Garantiebedingungen

## DEUTSCHLAND (DE)

Die nachstehenden Bedingungen, die Voraussetzungen und Umfang unserer Garantieleistung beschreiben, lassen die Gewährleistungsverpflichtungen des Verkäufers aus dem Kaufvertrag mit dem Endabnehmer unberührt.

Für dieses Gerät leisten wir Garantie gemäß nachstehenden Bedingungen:

1. Wir beheben unentgeltlich nach Maßgabe der folgenden Bedingungen (Nr. 2 - 6) Mängel am Gerät, die nachweislich auf einem Material- und/ oder Herstellungsfehler beruhen, wenn sie uns unverzüglich nach Feststellung und innerhalb von 24 Monaten nach Lieferung an den Erstendabnehmer gemeldet werden. Zeigt sich der Mangel innerhalb von 6 Monaten ab Lieferung, wird vermutet, dass es sich um einen Material- oder Herstellungsfehler handelt.

2. Die Garantie erstreckt sich nicht auf leicht zerbrechliche Teile wie z.B. Glas oder Kunststoff bzw. Glühlampen.

Eine Garantiepflicht wird nicht ausgelöst durch geringfügige Abweichungen von der Soll-Beschaffenheit, die für Wert und Gebrauchstauglichkeit des Gerätes unerheblich sind, oder durch Schäden aus chemischen und elektrochemischen Einwirkungen von Wasser, sowie allgemein aus anomalen Umweltbedingungen oder sachfremden Betriebsbedingungen oder wenn das Gerät sonst mit ungeeigneten Stoffen in Berührung gekommen ist. Ebenso kann keine Garantie übernommen werden, wenn die Mängel am Gerät auf Transportschäden, die nicht von uns zu vertreten sind, nicht fachgerechte Installation und Montage, Fehlgebrauch, eine nicht haushaltsübliche Nutzung, mangelnde Pflege oder Nichtbeachtung von Bedienungs- oder Montagehinweisen zurückzuführen sind.

Der Garantieanspruch erlischt, wenn Reparaturen oder Eingriffe von Personen vorgenommen werden, die hierzu von uns nicht ermächtigt sind, oder wenn unsere Geräte mit Ersatzteilen, Ergänzungs- oder Zubehörteilen versehen werden, die keine Originalteile sind und dadurch ein Defekt verursacht wird.

3. Die Garantieleistung erfolgt in der Weise, dass mangelhafte Teile nach unserer Wahl unentgeltlich instandgesetzt oder durch einwandfreie Teile ersetzt werden.

Geräte, die zumutbar (z.B. im PKW) transportiert werden können, und für die unter Bezugnahme auf diese Garantie eine Garantieleistung beansprucht wird, sind unserer nächstgelegenen Kundendienststelle oder unserem Vertragskundendienst zu übergeben oder zuzusenden. Instandsetzungen am Aufstellungsort können nur für stationär betriebene (feststehende) Geräte verlangt werden.

Es ist jeweils der Kaufbeleg mit Kauf- und/oder Lieferdatum vorzulegen. Ersetzte Teile gehen in unser Eigentum über.

4. Sofern die Nachbesserung von uns abgelehnt wird oder fehlschlägt, wird innerhalb der oben genannten Garantiezeit auf Wunsch des Endabnehmers kostenfrei gleichwertiger Ersatz geliefert.

5. Garantieleistungen bewirken weder eine Verlängerung der Garantiefrist, noch setzen sie eine neue Garantiefrist in Lauf. Die Garantiefrist für eingebaute Ersatzteile endet mit der Garantiefrist für das ganze Gerät.

6. Weitergehende oder andere Ansprüche, insbesondere solche auf Ersatz außerhalb des Gerätes entstandener Schäden sind - soweit eine Haftung nicht zwingend gesetzlich angeordnet ist - ausgeschlossen.

Diese Garantiebedingungen gelten für in Deutschland gekaufte Geräte. Werden Geräte ins Ausland verbracht, die die technischen Voraussetzungen (z.B. Spannung, Frequenz, Gasarten, etc.) für das entsprechende Land aufweisen und die für die jeweiligen Klima- und Umweltbedingungen geeignet sind, gelten diese Garantiebedingungen auch, soweit wir in dem entsprechenden Land ein Kundendienstnetz haben. Für im Ausland gekaufte Geräte gelten die von unserer jeweils zuständigen Landesvertretung herausgegebenen Garantiebedingungen. Diese können Sie über Ihren Fachhändler, bei dem Sie das Gerät gekauft haben, oder direkt bei unserer Landesvertretung anfordern.

### **Beachten Sie unser weiteres Kundendienst-Angebot:**

Auch nach Ablauf der Garantie stehen Ihnen unser Werkskundendienst und unsere Servicepartner zur Verfügung.

**Robert Bosch Hausgeräte GmbH**  
**Carl-Wery-Str. 34 / 81739 München // Germany**

**Für Produktinformationen sowie Anwendungs- und Bedienungsfragen aus Deutschland:**

**Bosch-Infoteam**

(Mo-Fr: 8.00-18.00 Uhr erreichbar)

**Tel.: 0911 70 440 040** oder unter

**bosch-infoteam@bshg.com**

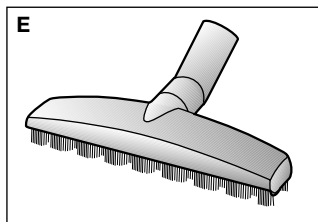
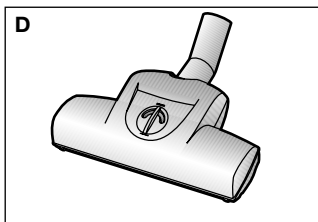
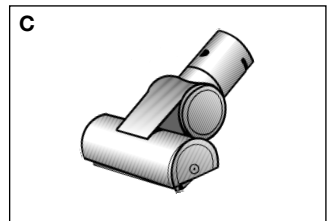
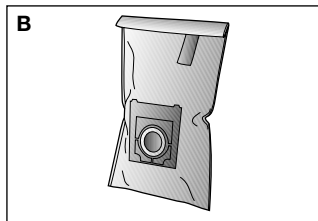
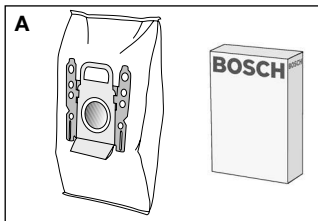
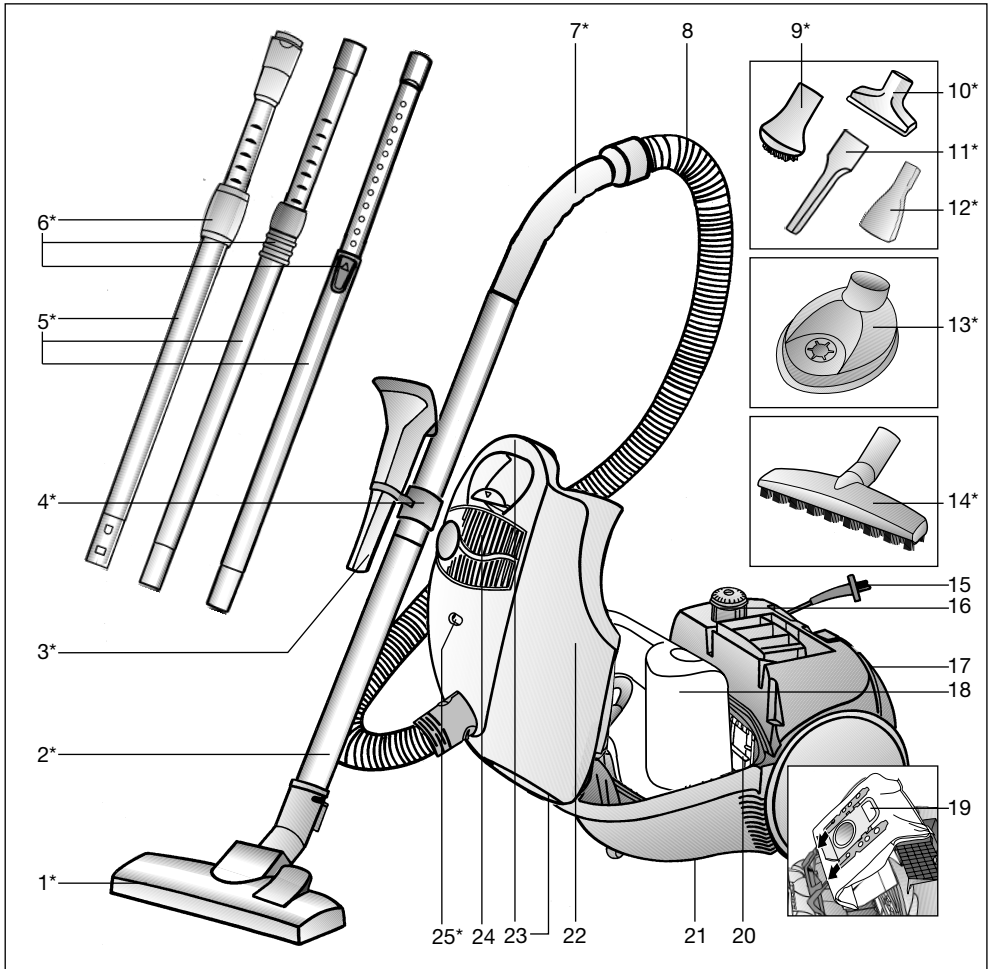

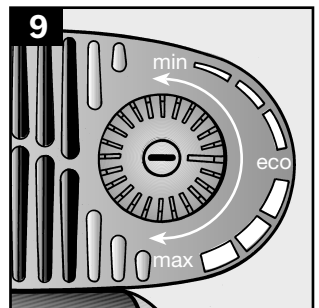
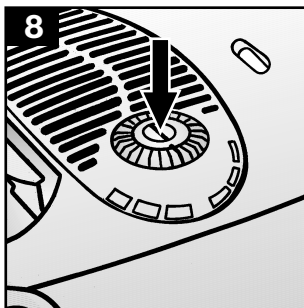
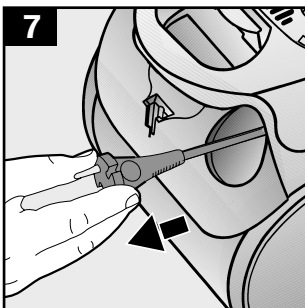
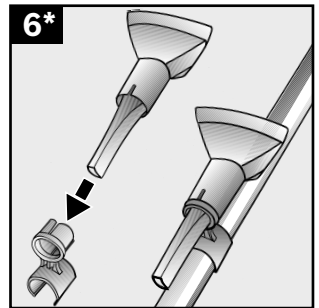
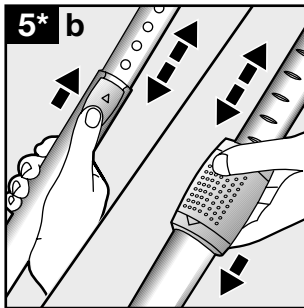
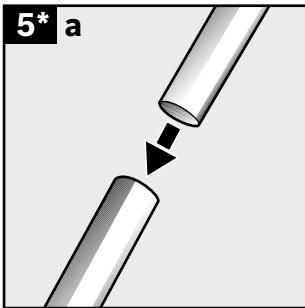
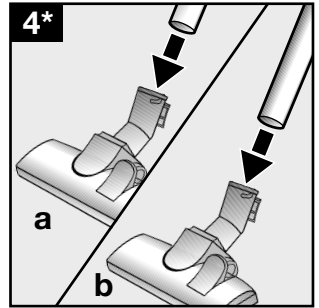
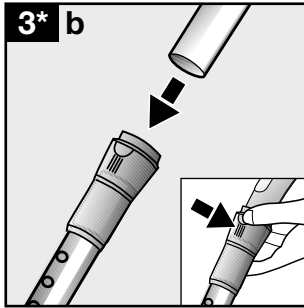
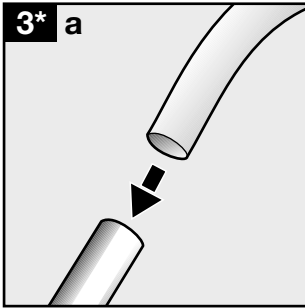
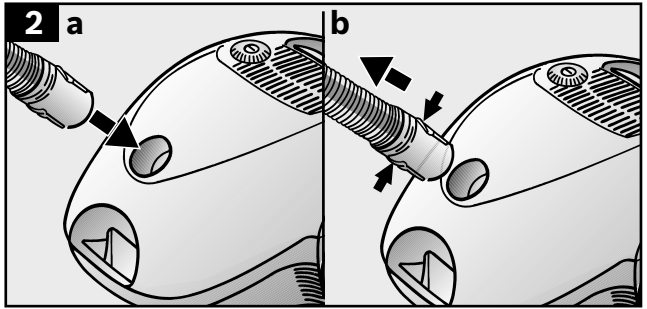
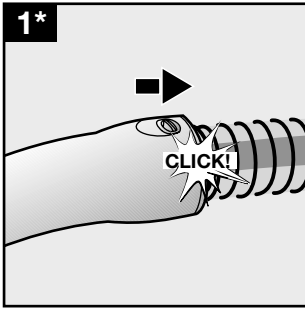

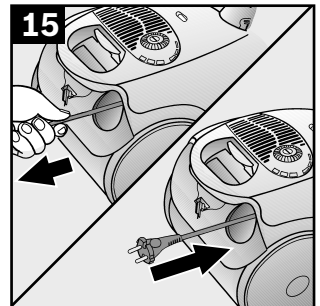
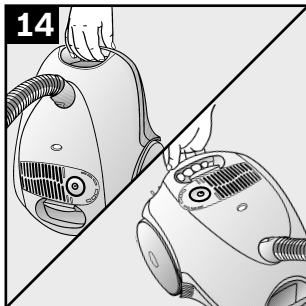
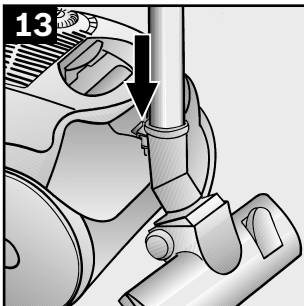
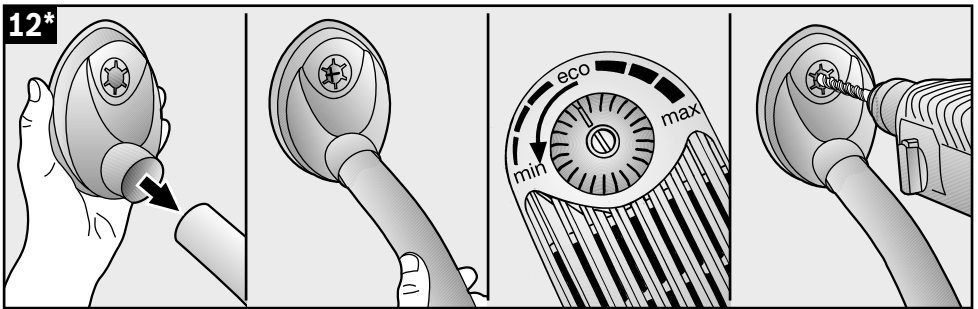
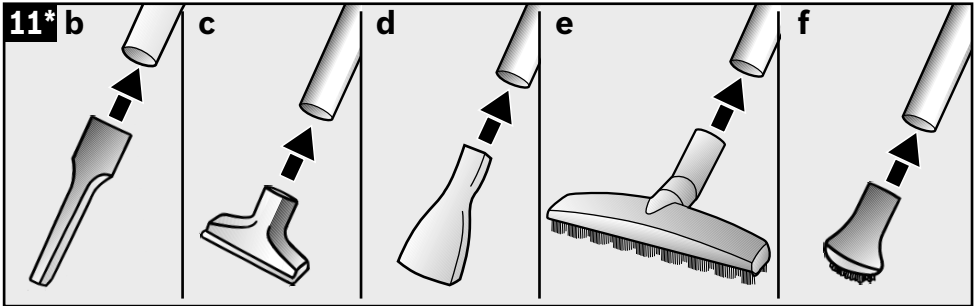
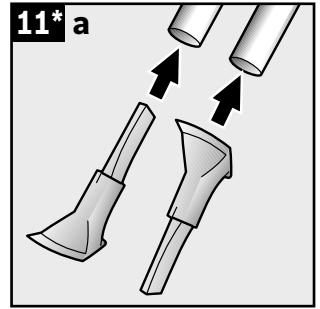
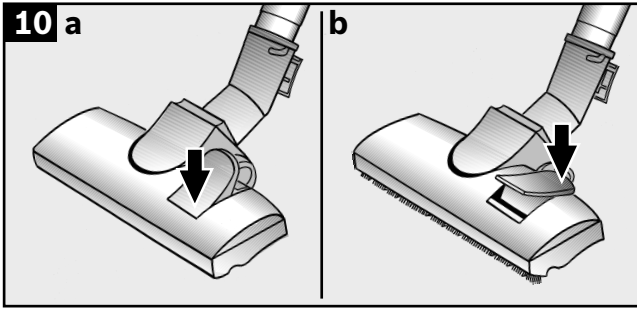

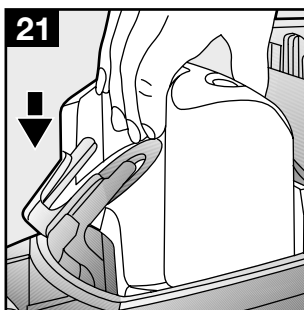
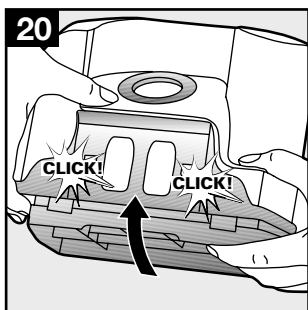
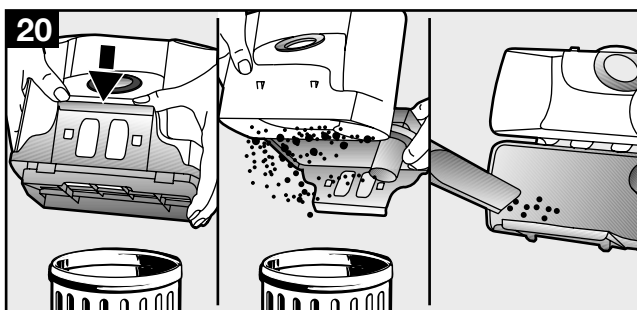
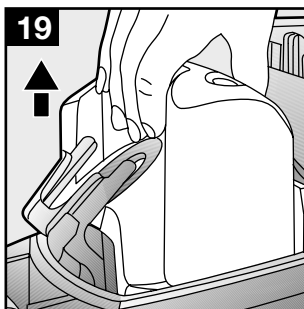
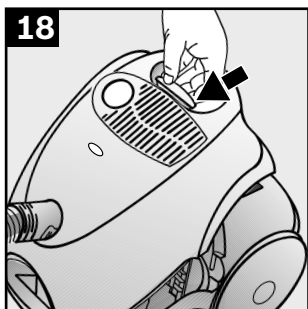
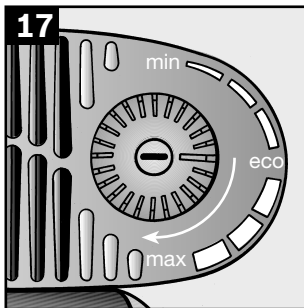
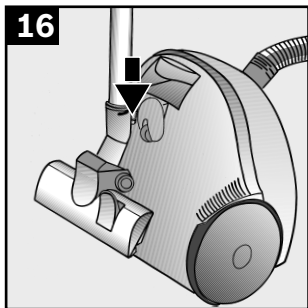

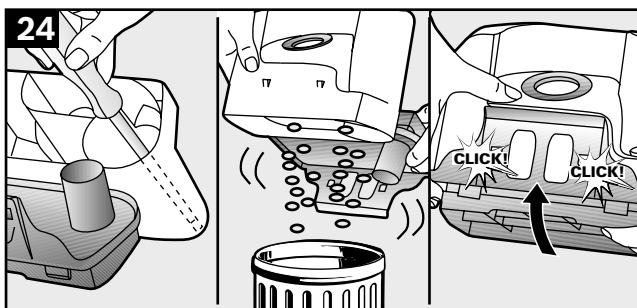
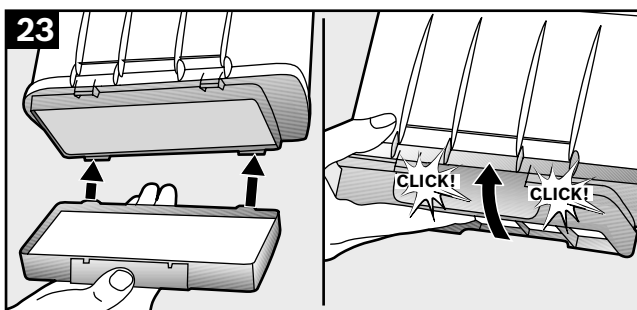
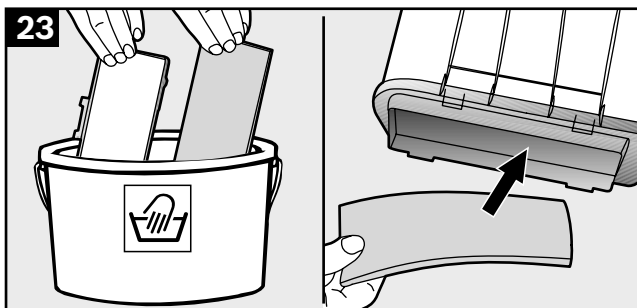
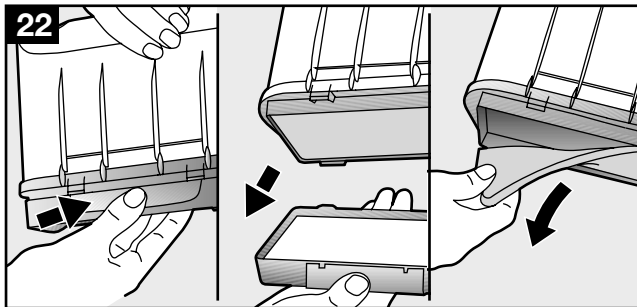

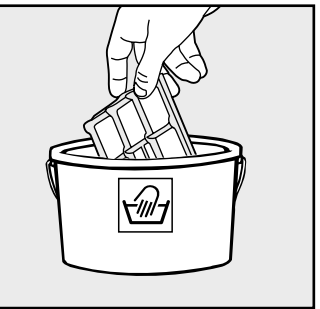
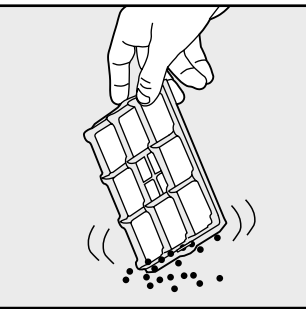
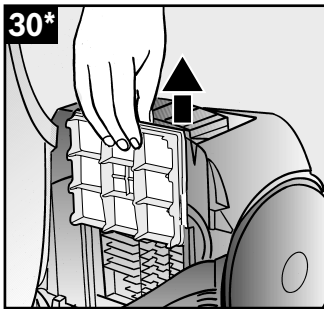
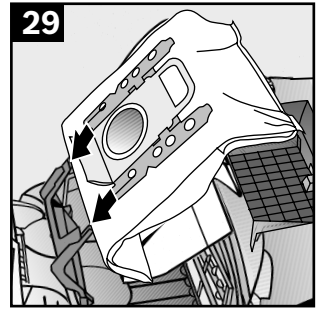
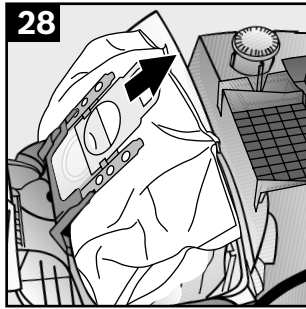
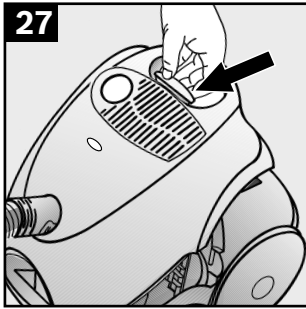
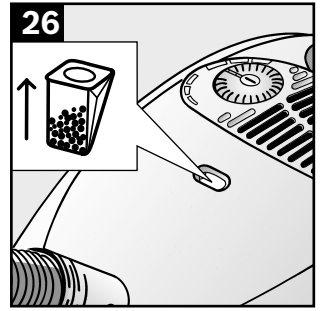
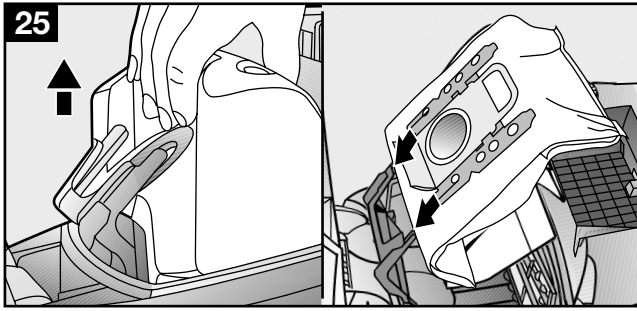



 Beratung und Reparaturauftrag bei Störungen

D 0911 70 440 040

A 0810 550 511

CH 0848 840 040

Die Kontaktdaten aller Länder finden Sie im beiliegenden Kundendienst-Verzeichnis.

**Bosch Home Appliance Group**

P.O. Box 83 01 01

D-81701 Munich

Germany

**[www.bosch-home.com](http://www.bosch-home.com)**



GA 9000 953 289 A