

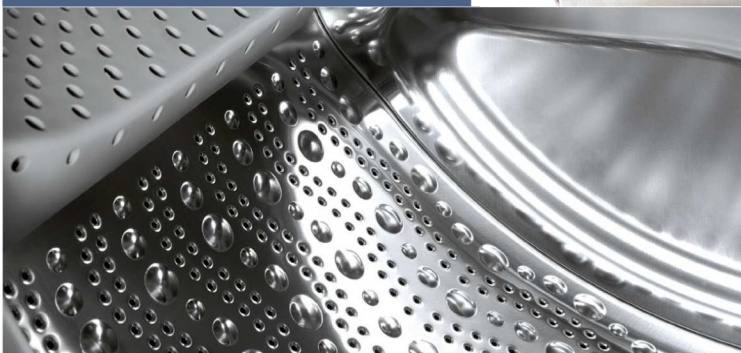

Register your new Bosch now:
www.bosch-home.com/welcome



**Pračka se sušičkou
WVH30542EU**



BOSCH

cs Návod k použití a instalaci

Vaše nová pračka se sušičkou

Rozhodli jste se pro pračku se sušičkou značky Bosch entschieden.

Věnujte prosím několik minut času přečtení a seznámení se s přednostmi vaší pračky se sušičkou.

Aby byla zaručena vysoká kvalita značky Bosch byla u každé pračky se sušičkou, která opouští náš závod, pečlivě přezkoušena její funkce a bezvadný stav.

Další informace k našim výrobkům, náhradním dílům a servisu najdete na našich internetových stránkách www.bosch-home.com nebo se obraťte na naše servisní střediska.

Popisuje-li návod k použití a instalaci různé modely, bude na odpovídajících místech upozorněno na rozdíly.



Pračku se sušičkou uveďte do provozu až po přečtení tohoto návodu k použití a instalaci.

Grafická úprava

Varování!

Tato kombinace symbolu a výstražného slova upozorňuje na eventuální nebezpečnou situaci. Nedodržení pokynů může mít za následek smrt nebo poranění.

Pozor!

Toto výstražné slovo upozorňuje na eventuální nebezpečnou situaci. Nedodržení pokynů může mít za následek věcné a/nebo ekologické škody.

Pokyn/tip

Pokyny pro optimální používání spotřebiče/užitečné informace.

1. 2. 3. / a) b) c)

Manipulační kroky jsou označeny číslicemi nebo písmeny.

■ / -

Výčty jsou označeny čtverečkem nebo pomlčkou.

Obsah

 Předpokládané použití	4	 Přehled programů	20
 Bezpečnostní pokyny	5	Program na programovém voliči	20
Elektrická bezpečnost	5	Tabulka sušení	23
Nebezpečí zranění	5	Škrobení	24
Bezpečnost dětí	5	Barvení/bělení	24
 Ochrana životního prostředí	6	Namáčení	24
Balení/starý spotřebič	6	 Změna přednastavení programu	24
Rady a tipy	6	°C (Teplota)	24
 Hlavní body stručně	7	⌚ (Doba skončení)	24
 Seznámení se spotřebičem	8	⊙ (Rychlost odstředění)	25
Pračka-sušička	8	☀ (Sušení)	25
Ovládací panel	9	 Volba doplňkových funkcí	26
Panel displeje	10	SpeedPerfect (Úspora času) 	26
 Prádlo	12	EcoPerfect (Úspora energie) 	26
Příprava prádla k praní	12	Rinse plus (Dodatečné máchání) 	26
Příprava prádla k sušení	13	Stains (Skrvny)	26
 Obsluha spotřebiče	14	 Nastavení signálu	27
Příprava pračky-sušičky	14	 Čištění a údržba	28
Volba programu/zapnutí spotřebiče	14	Plášť/ovládací panel	28
Nastavení pracího programu	15	Buben	28
Nastavení sušícího programu	15	Odstraňování vodního kamene	28
Vkládání prádla	16	Čištění dávkovače pracího prostředku	28
Dávkování a přidávání pracího prostředku a aviváže	16	Vypouštěcí čerpadlo ucpané	29
Spuštění programu	17	Vypouštěcí hadice na sifonu ucpaná	29
Dětská pojistka	17	Filtr v přívodní hadici ucpaný	30
Doplnění prádla	18	Vzduchový filtr ucpaný	30
Změna programu	18	 Závady a co s nimi	31
Přerušení nebo ukončení programu	18	Nouzové odblokování, např. při výpadku napájení	31
Konec programu	19	Informace na panelu displeje	31
Po praní/sušení	19	Závady a co s nimi	32

	Zákaznický servis	35
	Technické specifikace	35
	Hodnoty spotřeby	36
	Instalace a připojení	37
	Standardní příslušenství	37
	Bezpečná instalace	37
	Místo instalace	38
	Instalace spotřebiče na podstavci nebo dřevěné trámové podlaze	38
	Instalace spotřebiče pod/mezi kuchyňskými jednotkami	38
	Odstranění ochranných přepravních zařízení	39
	Délky hadice a kabelu	39
	Připojení vody	40
	Prívod vody	40
	Vypouštění vody	41
	Vypouštění do umyvadla	41
	Vypouštění do sifonu	41
	Odtok do plastové trubky s pryžovou objímkou nebo do kanálu	42
	Vyrovnání	42
	Elektrické připojení	42
	Před prvním praním/sušením	43
	Přeprava	43

Předpokládané použití

- Pouze pro soukromé domácí použití.
- Pračka-sušička je vhodná pro praní textilií nebo ručně prátelné vlny v prací vodě a pro sušení těchto textilií.
- Spotřebič je vhodný pro provoz se studenou vodovodní vodou a běžně dostupnými pracími prostředky a aviváží, které jsou vhodné pro používání v pračce-sušičce.
- Při dávkování všech pracích prostředků, aviváží a čistících prostředků vždy postupujte podle pokynů výrobce.
- Pračku-sušičku mohou obsluhovat děti od věku 8 let, osoby s omezenými fyzickými, smyslovými nebo duševními schopnostmi a osoby bez příslušné zkušenosti nebo znalosti, jsou-li **pod dohledem** nebo **byly zaškoleny** odpovědnou osobou.
- Děti nesmějí provádět čištění nebo údržbu bez dohledu.
- Držte domácí zvířata mimo dosah pračky-sušičky.
- Pračku-sušičku instalujte a provozujte v místnosti, která má odtok.

Čtete a dodržujte provozní a instalační pokyny a všechny další informace dodané společně s pračkou-sušičkou.

Uchovejte dokumenty pro pozdější použití.

Bezpečnostní pokyny

Elektrická bezpečnost

Varování **Nebezpečí ohrožení života!**

Nebezpečí úrazu elektrickým proudem.

- Při vytahování elektrické zástrčky vždy tahejte za samotnou zástrčku a nikoli za kabel, aby nedošlo k jeho poškození.
- Nikdy se nedotýkejte zástrčky mokřýma rukama.

Nebezpečí zranění

Varování **Nebezpečí zranění!**

- Při zvedání pračky-sušičky za vyčnívající části (např. dvířka pračky-sušičky) se mohou tyto části ulomit a způsobit zranění. Nezvedejte pračku za vyčnívající části.
- Stoupáte-li na pračku-sušičku, může horní část prasknout a způsobit zranění. Nestoupejte na pračku-sušičku.
- Opíráte-li se o otevřená dvířka, může se pračka-sušička převrhnout a způsobit zranění. Neopírejte se o otevřená dvířka pračky-sušičky.
- Saháte-li do otáčejícího se bubnu, můžete si poranit ruce. Nesahejte do otáčejícího se bubnu. Počkejte, až se buben přestane otáčet.

Varování **Nebezpečí opaření!**

- Při praní za vysokých teplot se můžete opařit při kontaktu s horkou vodou z pračky (např. při vypouštění horké vody z pračky do umyvadla). Nedotýkejte se horké vody z pračky.
- Při přerušení sušicího programu může být pračka-sušička a prádlo velmi horké. Zvolte možnost **Intenzivní sušení** ☀ o **Setrné sušení** ☀ a vyberte 15minutový čas sušení, během kterého se prádlo ochladí. Poté prádlo vyjměte.

Bezpečnost dětí

Varování **Nebezpečí ohrožení života!**

Hrají-li si děti s pračkou-sušičkou, mohou se vystavit nebezpečným situacím nebo se zranit.

- Nenechávejte děti poblíž pračky-sušičky bez dozoru.
- Nenechávejte děti hrát si s pračkou-sušičkou.

Varování **Nebezpečí ohrožení života!**

Děti se mohou uzavřít ve spotřebiči a udusit se. U nepoužívaných spotřebičů:

- Vytáhněte elektrickou zástrčku.
- Odpojte elektrický kabel a zlikvidujte jej společně se zástrčkou.
- Zlikvidujte pojistku na dvířkách pračky-sušičky.

Varování **Nebezpečí udušení!**

Děti se mohou při hraní zamotat do balení/fólie a balicích součástí nebo si je přetáhnout přes hlavu a udusit se.

Uchovávejte obaly, plastové fólie a součásti balení mimo dosah dětí.

Varování **Nebezpečí otravy!**

Prací prostředky a aviváže mohou být při požití jedovaté. Uchovávejte prací prostředky a aviváž mimo dosah dětí.

Varování **Podráždění očí/kůže!**

Kontakt s pracími prostředky a aviváží může způsobit podráždění očí nebo kůže. Uchovávejte prací prostředky a aviváž mimo dosah dětí.

Varování **Nebezpečí zranění!**

Při praní za vysokých teplot je skleněná část dvířek horká. Zabraňte dětem v dotyku horkých dvířek.

Ochrana životního prostředí

Balení/starý spotřebič





Balení zlikvidujte ekologicky přijatelným způsobem.

Spotřebič byl označen podle Směrnice 2012/19/EU o odpadních elektrických a elektronických zařízeních (OEEZ). Směrnice stanoví rámec pro vracení a recyklaci vyřazených spotřebičů a platí v celé Evropě.

Rady a tipy

- Pro příslušný program využijte maximální množství prádla. Přehled programů → *Strana 20*
- Normálně zašpiněné prádlo perte bez přepražení.
- Volitelné teploty platí pro informační štítky na textiliích. Teploty ve spotřebiči se od nich mohou lišit tak, aby byl zaručen optimální poměr úspory energie a výsledku praní.
- **Režim úspory energie:** Osvětlení displeje za několik minut zhasne, tlačítko **Start/Reload (start/opětovné naplnění)**  bliká. Volbou jakéhokoli tlačítka se osvětlení aktivuje. Režim úspory energie není aktivován, pokud běží program.
- Sušíte-li poté prádlo ve spotřebiči, zvolte maximální rychlost odstředění. Čím méně vody prádlo obsahuje, tím méně času a energie je potřeba na sušení. Nesušte prádlo, z něhož kape voda.
- Místnost instalace dobře větrejte a pravidelně čistěte filtr přívodu vzduchu. Čistění a údržba → *Strana 28* a instalace a připojení → *Strana 37*

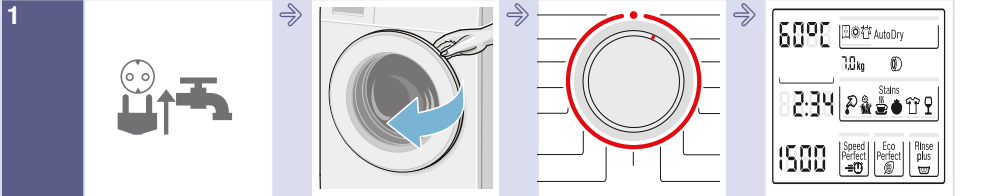
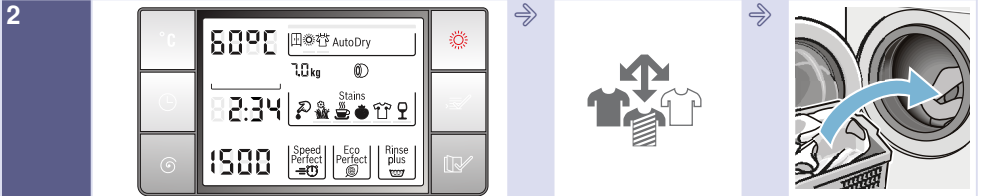
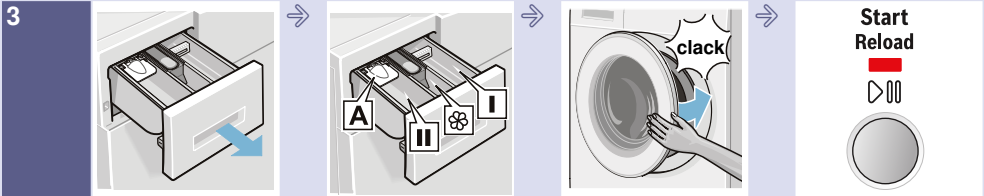
Hlavní body stručně

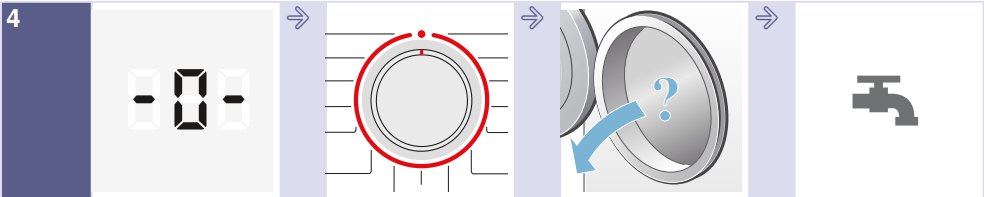
- 1**
- 
- Zasaňte zástrčku do zásuvky. Otevřete vodovodní kohoutek.
- Otevřete dvířka.
- Zvolte program, např. **bavlna**.
- Programové údaje na panelu displeje.
- 2**
- 
- V případě potřeby změňte přednastavení programu a/nebo zvolte dodatečné funkce programu.
- Vyberte prádlo.
- Vložte prádlo.
- 3**
- 
- Otevřete zásuvku na prací prostředek.
- Dávkujte prací prostředek podle doporučení pro dávkování
→ *Strana 16*
- Zavřete dvířka.
- Zvolte tlačítko **Start/Reload** (**start** / opětovné naplnění) .
- 4**
- 
- Konec programu.
- Nastavte programový volič do polohy **vyp.**.
- Otevřete dvířka a vyndejte prádlo.
- Zavřete vodovodní kohoutek (pro modely bez funkce Aqua-Stop).

Seznámení se spotřebičem

Pračka-sušička

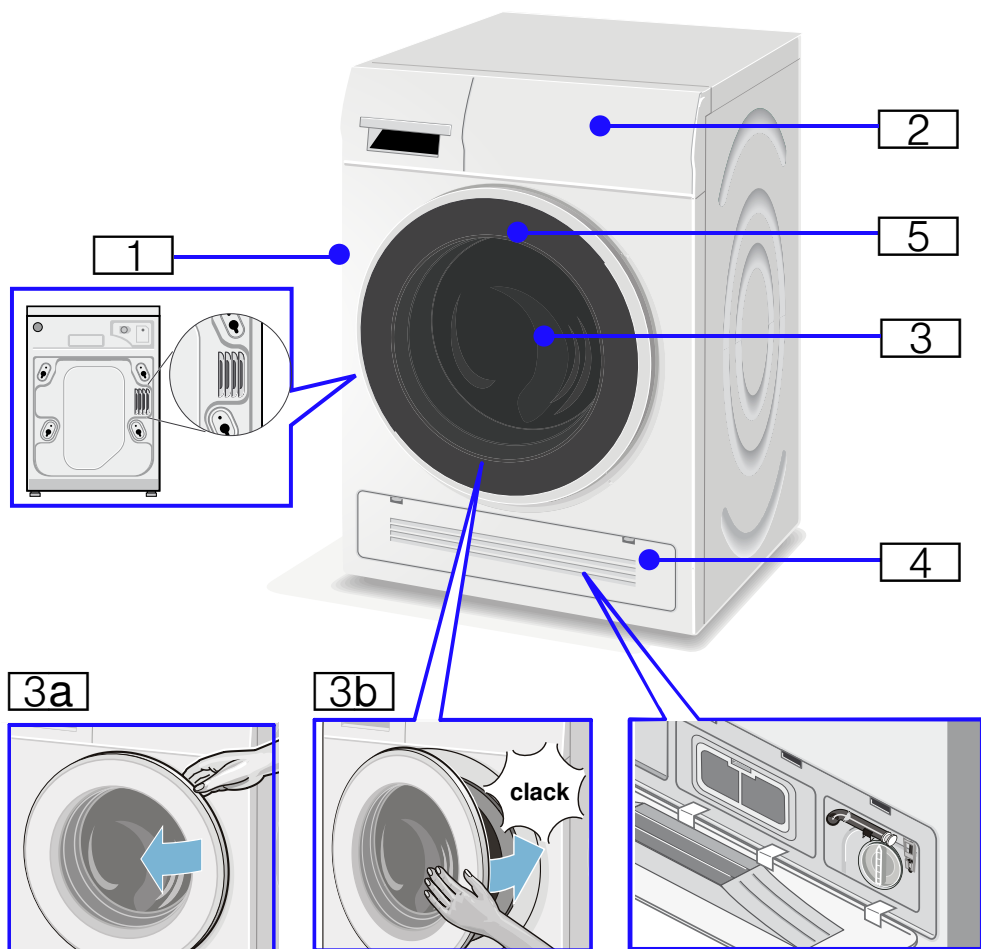

1 Výstup horkého vzduchu

2 Ovládací panel

3 Dvířka s madlem

3a Otevřete dvířka.

3b Zavřete dvířka.

4 Servisní kryt a vstup studeného vzduchu

5 Osvětlení bubnu

Ovládací panel

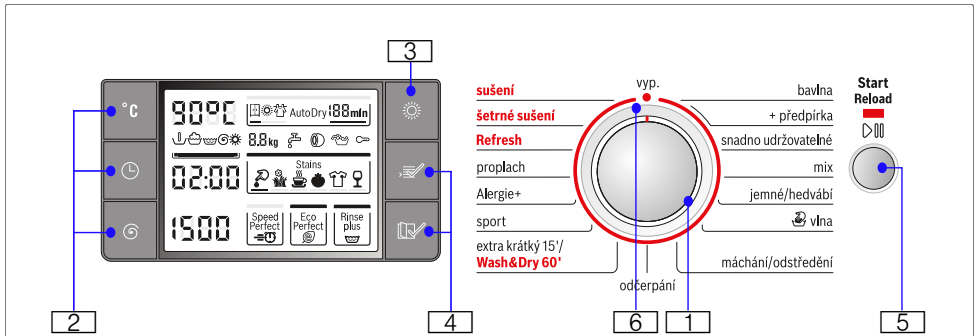

Změňte přednastavení pro zvolený program a nastavte dodatečné funkce:

- 1 Zvolte program. Programovým voličem lze otáčet v kterémkoliv směru.
Přehled programů → *Strana 20*
- 2 Chcete-li změnit přednastavení, zvolte tlačítka °C (**Teplota**), ⊖ (**Rychlost odstředění**) a ⌚ (**Dokončení**) → *Strana 24*
- 3 Zvolte funkci sušení → *Strana 25*
- 4 Doplnkové funkce získáte výběrem tlačítek ☀️ (**Možnost**) + 📄 (**Zvolit**) → *Strana 26*

- 5 Spusťte prací program. Chcete-li spustit, přerušit (např. kvůli doplnění prádla) nebo zrušit program, zvolte tlačítko **Start/Reload** (▶️/⏮️).
- 6 Vypněte spotřebič. Nastavte programový volič do polohy ● **vyp.**.

Panel displeje

Zobrazení zvoleného programu

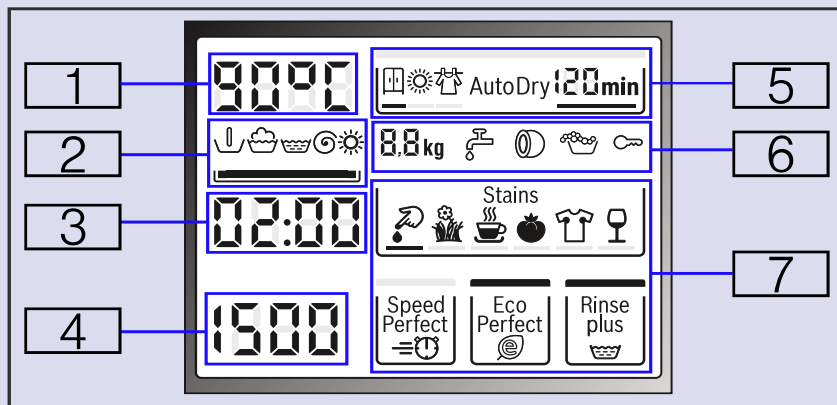

1:	cold (studené) - 90°C	Teplota ve °C
2:	↓ 🧺 🌀 ☀️ ▬	Předpírka Praní Máchání Odstředění Sušení Ukazatel průběhu
3:	2:00* 1 – 24 h OPEN PAUS - 0 - A:02	Trvání programu po volbě programu v h:min (hodiny:minuty). Doba skončení v h (h = hodina). Po přerušení programu lze dvířka otevřít. Program byl přerušen. Konec programu. Dvířka nelze otevřít.
4:	--- - 1500 ---	Rychlost odstředění v otáčkách za minutu; --- (stop po máchání) = bez závěrečného cyklu vypouštění/odstředění, po posledním cyklu máchání prádlo zůstává ve vodě. Konec programu pomocí zastavení máchání.
5: Funkce sušení	AutoDry ☰ ☀️	Lze zvolit 3 různé režimy sušení: Suché pro uložení (Auto). Extra suché (Auto).

Zobrazení zvoleného programu		
		Lehce suché (Auto).
	...min	Doba sušení, lze zvolit 5 dob sušení.
	120min*	Ručně nastavená doba sušení.
6 :		
Naplnění	7,0 kg*	Max. naplnění pro zvolené programy.
Předávkování		Zapnuto, je-li zjištěno příliš mnoho pěny. Zapne se jeden cyklus máchání.
Dvířka	svítí	Když je možno dvířka otevřít.
	bliká	Po spuštění programu: Dvířka nejsou řádně zavřena.
Dětská pojistka	svítí	Dětská pojistka je aktivní a byl nastaven programový volič.
	bliká	Dětská pojistka je aktivní a byl nastaven programový volič nebo byla stisknuta tlačítka.
Kohoutek	svítí	Tlak vody příliš nízký. Tím se prodlužuje trvání programu.
	bliká	Kohoutek nebyl otevřen nebo není přítomen žádný tlak vody.
7 : Doplnkové funkce		
Stains (Skrvny)		Krev
		Tráva
		Káva
		Rajčata
		Pot
		Víno
SpeedPerfect (Úspora času)		
EcoPerfect (Úspora energie)		Volba doplnkových funkcí → <i>Strana 26</i>
Rinse plus (Dodatečné máchání)		
Další informace	E : - - *	Chybavá hlášení.
	0	Nastavení signálu.
* Závisí na zvolených programech/doplnkových funkcích.		



Prádlo

Příprava prádla k praní

Třídění prádla podle:

Roztřídte prádlo podle pokynů a specifikací výrobce na informačních štítcích:













- Typ tkaniny/vlákná
- Barva

Upozornění: Prádlo se může odbarvit nebo se nemusí řádně vyprat. Bílé a barevné prádlo perte odděleně.

Nové jasné tkaniny perte poprvé odděleně.

- Zašpinění
 - **málo**
Nepředepírejte, v případě potřeby zvolte doplňkovou funkci **speedPerfect (Úspora času)** .
 - **normálně**
Zvolte program s předpírkou. V případě potřeby ošetřete skvrny předem.
 - **hodně**
Vložte méně prádla. Zvolte program s předpírkou. V případě potřeby ošetřete skvrny předem.
 - **Skvrny:** Skvrny odstraňte/ ošetřete předem, dokud jsou čerstvé. Nejprve je navlhčete mýdlovou vodou; nedřete je. Potom zvolte vhodný program a prádlo vyperte. Odolné nebo zaschlé skvrny lze někdy odstranit teprve po několikerém praní.

Údaje na informačních štítcích:

		Bavlna 95°C, 90°C
		Barevné 60°C, 40°C, 30°C
		Snadno udržovatelné 60°C, 40°C, 30°C
		Jemné 40°C, 30°C
		Hedvábí a vlna pro ruční i automatické praní za studena 40°C, 30°C
		Neperte prádlo v pračce-sušičce.

Ochrana prádla a pračky-sušičky:

Pozor!

Poškození spotřebiče/textilií

Cizí předměty (např. mince, kancelářské sponky, jehly, hřebíky) mohou poškodit praní nebo součásti pračky-sušičky.

Při přípravě prádla dodržujte tyto pokyny:

- Při dávkování všech pracích prostředků, aviváží a čisticích prostředků vždy postupujte podle pokynů výrobce.
- Nepřekračujte maximální zátěž. Přeplnění nepříznivě ovlivňuje výsledek praní.
- Zamezte kontaktu pracích a čisticích prostředků pro předpírku prádla (např. odstraňovače skvrn, předpírací spreje atd.) s povrchem pračky-sušičky. Zbytky spreje a jiné pozůstatky/kapičky okamžitě odstraňte vlhkým hadrem.

- Vyprázdněte všechny kapsy. Odstraňte všechny cizí předměty.

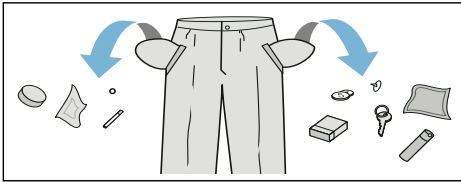

- Odstraňte kovové části (kancelářské sponky atd.).
- Kalhoty, úplety a pletené textilie, např. svetry, trička nebo mikiny, by měly být obráceny vnitřkem ven.
- Přesvědčte se, že vyztužené podprsenky lze prát v pračce.
- Jemné tkaniny perte v síťce/vaku (punčochové kalhoty, vyztužené podprsenky atd.).
- Zapněte zipy, povlaky.
- Odstraňte kartáčem písek z kapes a límců.
- Odstraňte záclonové úchytky nebo je vložte do sítky/vaku.

Příprava prádla k sušení

Upozornění: Pro zajištění rovnoměrného sušení rozřídněte prádlo podle:

- Typu tkaniny
- Sušicí program
- Symboly uvedené na informačních štítcích na textiliích.

Pouze suché prádlo s označením „dryer-proof“ (vhodné do sušičky) nebo s těmito symboly:

- ☐ = sušit při normální teplotě (**sušení**)
- ☐ = sušit při nízké teplotě (**šetrné sušení**)

Následující textilie se nesmí sušit:

- ☒ = symbol „nesušit“
- Vlna nebo textilie s obsahem vlny.
- Jemné prádlo (hedvábí, syntetické záclony).
- Textilie obsahující pěnovou pryž nebo podobné materiály.
- Textilie zpracované hořlavými kapalinami, např. odstraňovač skvrn, petrolejový éter, ředidla. Nebezpečí výbuchu!
- Textilie obsahující lak na vlasy nebo podobné látky.

Upozornění

- Ručně prané textilie musí být před sušením vhodnou rychlostí odstředěny.
- Před sušením odstředte při optimální rychlosti. Pro bavlnu doporučujeme odstředění při více než 1000 ot/min, pro snadno udržovatelné tkaniny více než 800 ot/min.
- Nežehlete prádlo ihned po sušení. Pro rovnoměrné rozložení vlhkosti se doporučuje prádlo nejprve srolovat.
- Pro dobrý výsledek sušení by měly být přikrývky, froté tkaniny a jiné velké textilie sušeny odděleně. Nesušte více než čtyři froté tkaniny (nebo 3 kg).
- Nepřekračujte maximální naplnění.

Obsluha spotřebiče

Příprava pračky-sušičky

Pračka-sušička byla před dodáním testována. Pro odstranění zbytkové vody z testovací procedury byste měli první prací cyklus provést bez prádla s použitím programu **proplach**.

Před prvním praním/sušením
→ *Strana 43*

Upozornění:

- Nikdy nezapínejte poškozenou pračku-sušičku!
 - Informujte zákaznický servis
→ *Strana 35*
1. Zasuňte zástrčku do zásuvky.
 2. Otevřete vodovodní kohoutek.
Po skončení sušicího programu následuje automatický cyklus čištění od žmolků. I při volbě sušicího programu musí být kohoutek otevřený.

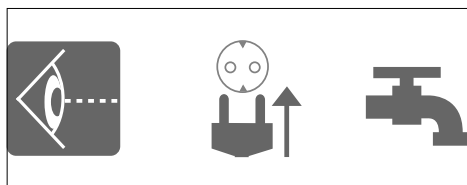

Upozornění

- V místnosti s pračkou-sušičkou vždy zajistěte dobré větrání, aby mohl unikat vzduch uvolňovaný při fázi sušení.
- Vstupy a výstupy chladicího vzduchu vždy udržujte volné.

3. Otevřete dvířka.

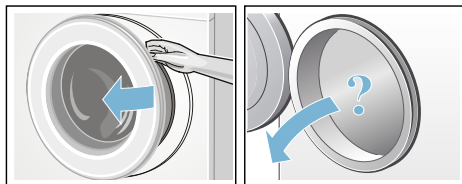

Volba programu/zapnutí spotřebiče

Upozornění: Pokud jste aktivovali dětskou pojistku, musíte ji před nastavením programu deaktivovat.

Pomocí programového voliče zvolte požadovaný program. Lze jím otáčet v obou směrech.
Pračka-sušička je zapnutá.

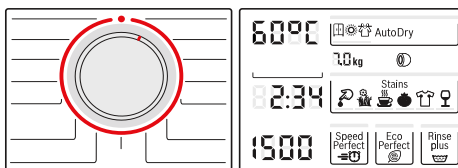

Pro zvolený program jsou na panelu displeje trvale zobrazeny tyto údaje:

- trvání programu (dvířka jsou zavřená),
- přednastavená teplota,
- přednastavená rychlost odstředění a
- maximální naplnění (dvířka jsou otevřená)
- ...

Nastavení pracího programu

Můžete použít zobrazená přednastavení nebo optimálně nastavit zvolený program podle prádla tak, že změníte přednastavení nebo zvolíte doplňkové funkce. Výchozí nastavení a doplňkové funkce, které lze zvolit, závisejí na zvoleném pracím/sušicím programu. Přehled programů → *Strana 20*

Upozornění

- Volitelné možnosti lze zvolit, zrušit nebo změnit v závislosti na průběhu programu.
- Tlačítka jsou citlivá a ovládají se pouze jemným dotykem. Pokud podržíte stisknuté tlačítko °C (**Teplota**), ⚙️ (**Rychlost odstředění**) a ⏸️ (**Doba skončení**), nastavení se automaticky procházejí.

Změna programových přednastavení pro prací program, např. teplota praní:

Chcete-li nastavit požadovanou teplotu praní, stiskněte tlačítko °C (**Teplota**).

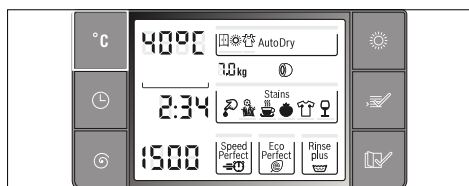

Změna doplňkových funkcí pracího programu:

Chcete-li nastavit požadované doplňkové funkce, stiskněte tlačítka (**Možnost**) a (**Zvolit**).

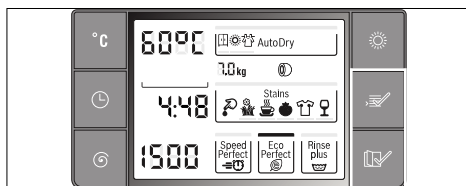

Upozornění:

Po změně přednastavení nebo doplňkových funkcí se může změnit trvání programu.

Nastavení sušicího programu

Upozornění: Při volbě individuálního sušicího programu nebo praní a sušení bez přerušení můžete podle potřeby změnit přednastavení pro sušicí program.

Přehled programů → *Strana 20*

Změna přednastavení pro program sušení:

Chcete-li nastavit požadovaný režim nebo čas sušení, stiskněte tlačítko (**Sušení**) (pouze pro individuální sušicí program).

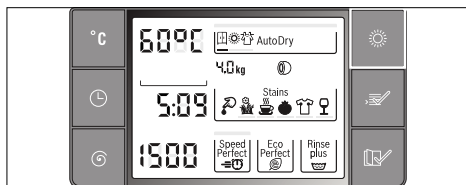

Upozornění:

Po změně přednastavení pro program sušení se může trvání programu změnit.

Vkládání prádla

⚠ Varování

Nebezpečí ohrožení života!

Prádlo předem zpracované pracími prostředky na bázi rozpouštědel, např. odstraňovač skvrn/petrolejový éter, může způsobit explozi, je-li vloženo do pračky-sušičky.

Prádlo před praním důkladně ručně vymáchejte.

Upozornění

- Smíchejte velké a malé kusy prádla. Prádlo různých velikostí se při cyklu odstředění lépe rozloží. Jednotlivé části prádla mohou způsobit nevyvážené zatížení.
- Dodržujte uvedené maximální naplnění. Přeplnění nepříznivě ovlivňuje výsledek praní a podporuje mačkání.

1. Předem roztříděné prádlo rozviňte a vložte do bubnu.
2. Zajistěte, aby se žádné prádlo nezachytilo mezi dvířka a pryžové těsnění.

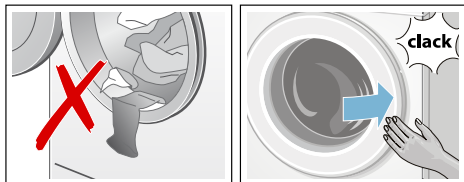

3. Zavřete dvířka.

Upozornění: Kontrolka na tlačítku **Start/Reload (start/opětovné naplnění)**

▷||| bliká a na panelu displeje se trvale zobrazuje přednastavení programu. Lze provést změny na hodnoty přednastavení.

Dávkování a přidávání pracího prostředku a aviváže

Pozor!

Poškození spotřebiče

Prací a čisticí prostředky pro předpírku prádla (např. odstraňovače skvrn, předpírací spreje) mohou poškodit povrch pračky-sušičky.

Zabraňte styku těchto prostředků s povrchem pračky-sušičky. Zbytek spreje a jiné pozůstatky/kapičky okamžitě odstraňte vlhkým hadrem.

Dávkování

Prací prostředky a aviváž dávkujte podle:

- tvrdosti vody (zeptejte se vodárenského podniku),
- údajů výrobce na balení,
- množství prádla,
- zašpinění.

Plnění dávkovačů

1. Vytáhněte zásuvku na prací prostředek.

⚠ Varování

Podráždění očí/kůže!

Je-li zásuvka na prací prostředek otevřena za chodu spotřebiče, může prací prostředek/aviváž vytéci.

Opatrně otevřete zásuvku. Dostane-li se prací prostředek/aviváž do kontaktu s očima nebo kůží, důkladně je opláchněte.

Při jejich náhodném požití vyhledejte lékařskou pomoc.

2. Nalejte prací prostředek a/nebo aviváž.

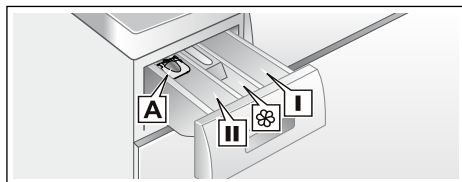

- Dávkovač **I** Prací prostředek pro předpírku.
- Dávkovač **⊗** Změkčovač, škrob. Nepřekračujte maximální zátěž.
- Dávkovač **II** Prací prostředek pro hlavní praní, změkčovač vody, bělicí prostředek, odstraňovač skvrn.
- Dávkovač **A** Pro dávkování tekutého pracího prostředku.

Upozornění

- Při dávkování všech pracích prostředků, aviváží a čistících prostředků vždy postupujte podle pokynů výrobce.
- Viskózní změkčovač a kondicionér tkaniny rozřeďte vodou. Zabráníte tak ucpaní.
- Při otevírání zásuvky na prací prostředek za chodu spotřebiče buďte opatrní.
- Je-li zvolen individuální sušicí program, nepřidávejte do spotřebiče prací prostředek a/nebo aviváž.

Měrka* pro tekutý prací prostředek

* v závislosti na modelu

Poloha měrky pro měření správného množství tekutého pracího prostředku:

1. Vytáhněte zásuvku na prací prostředek. Stlačte vložku dolů a zásuvku zcela vyjměte.
2. Posuňte měrku vpřed, sklopte ji a zaklapněte na místo.
3. Vložte zpět zásuvku.

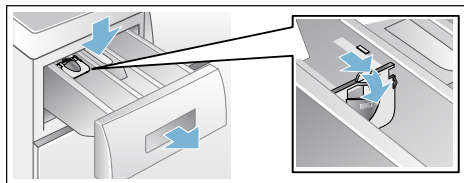

Upozornění:

Nepoužívejte měrku pro gelové prací prostředky a prací prášky, pro programy s předpírkou nebo při volbě času „Finish in“ (doba skončení).

U modelů bez měrky nalijte tekutý prací prostředek do příslušného dávkovače a vložte jej do bubny.

Spuštění programu

Zvolte tlačítko **Start/Reload (start/ opětné naplnění)** . Kontrolka svítí a program se spouští.

Upozornění: Chcete-li zabránit neúmyslné změně nastavení programu, zvolte dětskou pojistku.

Za běhu programu panel displeje zobrazuje čas Dokončení nebo po spuštění pracího programu symboly trvání a postupu programu.

Dětská pojistka

Pračku-sušičku můžete zajistit proti neúmyslné změně nastavených funkcí. Za tímto účelem aktivujte po spuštění programu dětskou pojistku.

Aktivace/deaktivace: Stiskněte a podržte tlačítko (**Dokončení**) přibl. na 5 s. Na displeji se objeví symbol . Při aktivaci signálu tlačítka zazní zvukový signál.

- svítí: Dětská pojistka je aktivována.
- bliká: Dětská pojistka je aktivní a programový volič byl nastaven. Aby nedošlo k ukončení programu, resetujte programový volič na původní program. Symbol opět svítí.

Upozornění: Dětská pojistka může zůstat aktivovaná do spuštění dalšího programu, dokonce i po vypnutí pračky-sušičky. V takovém případě deaktivujte dětskou pojistku před spuštěním programu a v případě potřeby znovu aktivujte po spuštění programu.

Doplnění prádla

Po spuštění programu lze prádlo podle potřeby znovu vložit nebo vyjmout.

Zvolte tlačítko **Start/Reload** (start/**opětovné naplnění**) ▷⏏. Pračka-sušička zkontroluje, zda lze znovu vložit prádlo.

Upozornění

- Je-li vysoká hladina vody, vysoká teplota nebo pokud se otáčí buben, dvířka zůstávají z bezpečnostních důvodů uzavřená a doplnění prádla není možné.

Pokud se na panelu displeje objeví následující údaje:

A:02 + PAUS → Doplnění prádla není možné. Pro pokračování programu zvolte tlačítko **Start/Reload** (start/opětovné naplnění) ▷⏏.

Ⓞ + **OPEN** svítí → Doplnění prádla je možné.

- Neotvírejte dvířka, dokud se **oba** symboly Ⓞ + **OPEN** nerozsvítí.
- Nenechávejte dvířka delší dobu otevřená – z prádla může vytékat voda.
- Během fáze sušení nelze aktivovat funkci doplnění prádla.

Změna programu

Spustíte-li omylem špatný program, můžete jej změnit takto:

1. Zvolte tlačítko **Start/Reload** (start/**opětovné naplnění**) ▷⏏.
2. Zvolte jiný program. V případě potřeby změňte přednastavení programu a/nebo zvolte dodatečné funkce.
3. Zvolte tlačítko **Start/Reload** (start/opětovné naplnění) ▷⏏. Nový program se spustí od začátku.

Přerušení nebo ukončení programu

Pro programy při vysoké teplotě:

1. Zvolte tlačítko **Start/Reload** (start/**opětovné naplnění**) ▷⏏.
2. Chcete-li prádlo ochladit, zvolte možnost **máchání**/odstředění.
3. Zvolte tlačítko **Start/Reload** (start/opětovné naplnění) ▷⏏.

Programy při nízké teplotě:

1. Zvolte tlačítko **Start/Reload** (start/**opětovné naplnění**) ▷⏏.
2. Zvolte možnost **máchání**/**odstředění** nebo **odčerpání**.
3. Zvolte tlačítko **Start/Reload** (start/opětovné naplnění) ▷⏏.

Pro programy sušení:

1. Zvolte možnost **sušení** nebo **šetrné sušení**.
2. Stiskněte tlačítko ☀ (**Sušení**) a nastavte čas sušení na 15 min.
3. Zvolte tlačítko **Start/Reload** (start/opětovné naplnění) ▷⏏.

Konec programu

Na displeji se zobrazí **– 0 –** a **---** zazní akustické signály.

Nastavení signálu → *Strana 27*

Při volbě **---** (**Stop po máchání** = bez závěrečného cyklu vypouštění/odstředění) stiskněte tlačítko **Start/Reload** (**start/opětovné naplnění**) ▷||, čímž spustíte poslední cyklus vypouštění/odstředění.

Upozornění

- Program pokračuje v odčerpávání vody a odstředování prádla (standardní rychlost odstředění lze změnit předem).
- Pokud je přibližně 1 minutu po spuštění programu potřeba odčerpát vodu, stiskněte před zahájením cyklu odstředování tlačítko **Start/Reload** (**start/opětovné naplnění**) ▷|| a poté otočte programový volič do polohy **● vyp..** Program bude přerušena a dvířka se uvolní. Prádlo lze vyjmout.
- Při aktivaci funkce sušení se na displeji střídají **PUSH, to, End** kontrolka **Start/Reload** (**start/opětovné naplnění**) ▷|| bliká a zní akustický signál.
- Buben se speciální rychlostí otáčí dalších 30 minut, aby nedošlo k mačkání prádla.
- Chcete-li vyjmout prádlo ihned, stiskněte jakékoli tlačítko, čímž zrušíte program nebo zvolíte nový.
- Bliká-li na displeji před skončením sušicího programu údaj **hot**, je teplota v bubnu vysoká. Program k ochlazení bubnu běží až do doby, než teplota v bubnu poklesne.

Po praní/sušení

1. Otevřete dvířka a vyndejte prádlo.
2. Nastavte programový volič do polohy **● vyp..** Spotřebič se vypne.
3. Zavřete vodovodní kohoutek.
Není požadováno u modelů Aqua-Stop. → *Strana 37*



Upozornění



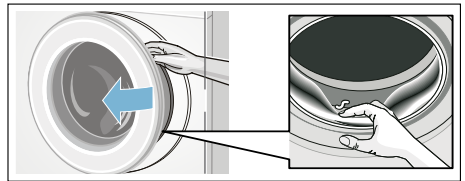



























- Nenechávejte žádné prádlo v bubnu. Při příštím praní by se mohlo srazit nebo obarvit jiné prádlo.
- Odstraňte z bubnu všechny cizí předměty a pryžové těsnění – nebezpečí koroze.















- Nechte zásuvku na prací prostředek a dvířka otevřené, aby mohla zbylá voda vyschnout.
- Prádlo vždy vyjměte.
- Vždy vyčkejte, dokud program neskončí, protože spotřebič může být ještě zamčený. Potom spotřebič zapněte a počkejte na odblokování zařízení.
- Když na konci programu panel displeje zhasne, režim úspory energie je aktivní. Pro jeho aktivaci zvolte jakékoli tlačítko.

Přehled programů















Program na programovém voliči

Program/typ prádla	Volitelné možnosti/informace
Název programu Stručný popis programu a vysvětlení, pro jaké textilie je vhodný.	maximální naplnění podle normy EN 50229 maximální naplnění pro praní / maximální naplnění pro sušení volitelná teplota ve °C volitelná rychlost odstředění v ot/ min možné doplňkové funkce pro praní možná nastavení pro sušení
bavlna Standardní prací program pro odolné tkaniny z bavlny nebo lnu. Upozornění: * Snížené naplnění pro doplňkovou funkci SpeedPerfect (Úspora času)  .	max. 7,0 (4,0)* kg/4,0 kg cold (studená) – 90°C – – – ... 1500 ot/min SpeedPerfect  , EcoPerfect  , Rinse plus (Dodatečné máchání)  , Stains (Skrvny)    
+ předpírka Energeticky náročný program pro silně zašpiněné odolné tkaniny z bavlny nebo lnu. Upozornění: * Snížené naplnění pro doplňkovou funkci SpeedPerfect (Úspora času)  .	max. 7,0 (4,0)* kg/4,0 kg cold (studená) – 90°C – – – ... 1500 ot/min SpeedPerfect  , EcoPerfect  , Rinse plus (Dodatečné máchání)  , Stains (Skrvny)    
snadno udržovatelné Tkaniny ze syntetických nebo smíšených materiálů.	max. 3,5 kg / 2,5 kg cold (studená) – 60°C – – – ... 1200 ot/min SpeedPerfect  , EcoPerfect  , Rinse plus (Dodatečné máchání)  , Stains (Skrvny)    
mix Smíšená náplň textilií z bavlny a syntetických materiálů.	max. 3,5 kg/2,5 kg cold (studená) – 60°C – – – ... 1500 ot/min SpeedPerfect  , EcoPerfect  , Rinse plus (Dodatečné máchání)  , Stains (Skrvny)    

Program/typ prádla	Volitelné možnosti/informace
jemné/hedvábí Pro jemné, pratelné tkaniny, např. z hedvábí, saténu, syntetických vláken nebo smíšených materiálů. Upozornění: Použijte prací prostředek, který je vhodný pro praní jemných tkanin nebo hedvábí v pračce.	max. 2,0 kg cold (studená) – 40°C – – – ... 800 ot/min SpeedPerfect  , Rinse plus (Dodatečné máchání)  , Stains (Skrvrny)
vlna  Tkaniny pro ruční praní nebo praní v pračce z vlny nebo směsi vlny; zejména jemný prací program proti srážení prádla, s delšími programovými přestávkami (tkaniny zůstávají v mycím roztoku). Upozornění <ul style="list-style-type: none"> ■ Vlna je živočišného původu (např. angora, alpaka, lama, ovce). ■ Použijte prací prostředek, který je vhodný pro praní vlny v pračce. 	max. 2,0 kg cold (studená) – 40°C – – – ... 800 ot/min
máchání/odstředění Vhodné pro ruční praní prádla. Doplňková funkce Rinse plus (Dodatečné máchání)  se ve výchozím nastavení aktivuje automaticky. Chcete-li použít pouze odstředění, zrušte výběr doplňkové funkce Rinse plus (Dodatečné máchání)  .	max. 7,0 kg – – – – ... 1500 ot/min Rinse plus (Dodatečné máchání) 
odčerpání Vypuštění vody z bubny, např. po pozastavení máchání.	max. 7,0 kg – – – –
extra krátký 15'/Wash&Dry 60' Pro menší množství (do 1 kg) lehce zašpiněného oblečení z bavlny, lnu nebo syntetických či smíšených textilií. Praní po dobu přibližně 15 minut. Pokud vyberete funkci sušení, po praní bude následovat 45minutová fáze sušení. Upozornění: * Snížené naplnění pro doplňkovou funkci SpeedPerfect (Úspora času)  .	max. 3,5 (2,0)* kg/1,0 kg cold (studená) – 40°C – – – ... 1200 ot/min SpeedPerfect  , Rinse plus (Dodatečné máchání) 
sport Vhodné pro sportovní oblečení vyrobené z mikrovlákn, jako je např. akryl, nylon, Spandex atd.	max. 2,0 kg/2,0 kg cold (studená) – 40°C – – – ... 800 ot/min SpeedPerfect  , EcoPerfect  , Rinse plus (Dodatečné máchání)  , Stains (Skrvrny)

Program/typ prádla	Volitelné možnosti/informace
Alergie + Program speciálně vyvinutý pro alergiky a zvýšenou hygienu, vhodný pro odolné tkaniny vyrobené z bavlny nebo lnu.	max. 7,0 (4,0)* kg/4,0 kg cold (studená) – 60°C – – – ... 1500 ot/min
Upozornění: * Snížené naplnění pro doplňkovou funkci SpeedPerfect (Úspora času) .	SpeedPerfect , EcoPerfect , Rinse plus (Dodatečné máchání) , Stains (Skvrny)
proplach Speciální program pro hygienu bubnu nebo odstranění chlupů. 90°C = antibakteriální program; nepoužívejte prací prostředek. 40°C = antibakteriální program, lze použít speciální prostředek k čištění bubny. cold (studená) = proplachování k odstranění chlupů, které se nahromadily v bubnu pračky během sušení.	– cold (studená), 40°C, 90°C 400 ... 1400 ot/min – –
Refresh Program k odstranění pachu a snížení mačkání, vhodný pro vlnu, len, obleky atd., které nevyžadují časté praní.	max. 1,0 kg – – – –
šetrné sušení Program k šetrnému sušení oděvů při nižší teplotě. - výběrem možnosti (Suché k uložení) vysušíte prádlo tak, aby je bylo ihned možné uložit do prádelníku/skříní. - výběrem možnosti (Extra suché) dosáhnete extra suchého prádla. - výběrem možnosti (Lehce suché) dosáhnete lehce vysušeného prádla. - vlastní dobu sušení lze vybírat z možností 30, 60, 90 a 120 minut.	max. 2,5 kg – – – , Časové sušení**
Upozornění: ** 15minutová doba sušení je určena k ochlazení prádla po sušících programech.	
sušení Program k normálnímu sušení oděvů při vyšší teplotě. - výběrem možnosti (Suché k uložení) vysušíte prádlo tak, aby je bylo možné ihned uložit do prádelníku/skříní. - výběrem možnosti (Extra suché) dosáhnete extra suchého prádla. - výběrem možnosti (Lehce suché) dosáhnete lehce vysušeného prádla. - vlastní dobu sušení lze vybírat z možností 30, 60, 90 a 120 minut.	max. 4,0 kg – – – , Časové sušení**
Upozornění: ** 15minutová doba sušení je určena k ochlazení prádla po sušících programech.	

Tabulka sušení

Bavlněné/barevné textilie (textilie z bavlny nebo lnu, jako je spodní prádlo, trička, svetry, kalhoty, kuchyňské utěrky)								
Hmotnost suchého prádla v kg	0,5 ~ 1,0	1,0 ~ 2,0	2,0 ~ 3,0	3,0 ~ 4,0	~ 0,5	~ 1,0	~ 2,0 ~ 2,5	
	Odhadovaný čas sušení v min.				Nastavitelný čas sušení v min.			
 (Suchék uložení)	<60	60 ~ 85	85 ~ 120	120 ~ 160				
 (Extra suché)	<65	65 ~ 100	100 ~ 140	140 ~ 170	30	60	90 120	
 (Lehce suché)	<50	50 ~ 65	65 ~ 100	100 ~ 130				
Doporučený program	Intenzivní sušení  (Auto)				Intenzivní sušení  (Čas)			
Prošívaná příkrývka / froté tkanina (větší nebo silné textilie z bavlny, jako jsou froté tkaniny, ložní prádlo, ubrusy, džínsy, pracovní oděvy)								
Hmotnost suchého prádla v kg	0,5 ~ 1,0	1,0 ~ 2,0	2,0 ~ 3,0	3,0 ~ 4,0	~ 0,5	~ 1,0	~ 1,5 ~ 2,0	
	Odhadovaný čas sušení v min.				Nastavitelný čas sušení v min.			
 (Suchék uložení)	<70	70 ~ 95	95 ~ 130	130 ~ 170				
 (Extra suché)	<75	75 ~ 110	110 ~ 150	150 ~ 180	30	60	90 120	
 (Lehce suché)	<60	60 ~ 75	75 ~ 110	110 ~ 140				
Doporučený program	Intenzivní sušení  (Auto)				Intenzivní sušení  (Čas)			
Snadno udržovatelné (textilie ze syntetických nebo smíšených materiálů, jako jsou košile, sportovní oděvy, jemné prádlo)								
Hmotnost suchého prádla v kg	0,5 ~ 1,0	1,0 ~ 2,0	2,0 ~ 2,5		~ 0,5	~ 1,0	~ 1,5 ~ 2,0	
	Odhadovaný čas sušení v min.				Nastavitelný čas sušení v min.			
 (Suchék uložení)	<55	55 ~ 95	95 ~ 130					
 (Extra suché)	<65	65 ~ 130	130 ~ 160		30	60	90 120	
 (Lehce suché)	<45	45 ~ 70	70 ~ 90					
Doporučený program	Šetrné sušení  (Auto)				Šetrné sušení  (Čas)			

- i Časy jsou přibližné a vztahují se ke standardnímu naplnění, odstředovacímu programu a okolní teplotě. Pro froté tkaniny nebo jiné velké textilie lze automatický čas sušení prodloužit a doporučuje se  (**extra suché**).
- i Maximální volitelný čas sušení (časové sušení) je 120 minut. Je-li náplň prádla k sušení více než 2,5 kg, zvolte funkci automatického sušení. Automatické sušení se doporučuje pro dosažení dobrého výsledku sušení a úspory energie. 15minutový sušicí program je určen k ochlazení prádla.
- i Pro praní a sušení bez přerušování lze použít pouze automatické sušení. Při volbě individuálního sušicího programu můžete zvolit automatické sušení nebo časové sušení s požadovanou délkou sušení. Nastavení funkce sušení → *Strana 25*

Škrobení

Upozornění: Prádlo by se nemělo upravovat změkčovačem tkanin.

Tekutý škrob lze používat ve všech pracích programech. Nalijte škrob do dávkovače ☞ podle pokynů výrobce (v případě potřeby jej napřed vyčistěte).

Barvení/bělení

Barvěte pouze v domácím množství. Sůl může působit na ušlechtilou ocel! Dodržujte pokyny výrobce barviva!

Neběte prádlo v pračce-sušičce!

Namáčeni

1. Do přihrádky II nalijte namáčecí/prací prostředek podle pokynů výrobce.
2. Nastavte programový volič na program **bavlna 30°C**.
3. Zvolte tlačítko **Start/Reload** (**start/opětovné naplnění**) ▷☰.
4. Přibl. za deset minut zvolte **Start/Reload** (**start/opětovné naplnění**) ▷☰.
5. Po uplynutí požadované doby namáčení znovu zvolte **Start/Reload** (**start/opětovné naplnění**) ▷☰ a pokračujte nebo změňte program.

Upozornění

- Vložte prádlo stejné barvy.
- Není zapotřebí další prací prostředek, namáčecí roztok se použije pro praní.

P+ Změna přednastavení programu

U zvolených programů můžete změnit přednastavení. Přednastavení lze změnit i v průběhu zvoleného programu. Účinky závisí na postupu programu.

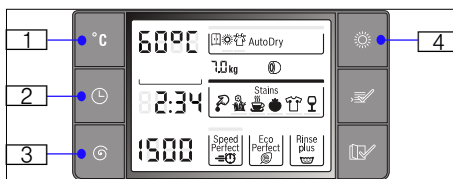

°C (Teplota)

1: Uvedenou teplotu praní lze změnit. Maximální volitelná teplota praní se mění podle zvoleného programu.

Přehled programů → *Strana 20*

🕒 (Doba skončení)

2: Určete čas Dokončení (konec programu).

Upozornění: Trvání příslušného programu se zobrazí při volbě programu. Trvání programu se automaticky nastaví za běhu programu, pokud je třeba trvání programu změnit, např. v důsledku změn v přednastavení programu.

Před spuštěním programu lze předem zvolit konec programu v hodinových krocích do max. hodnoty 24 h.

Po spuštění programu se zobrazí předem zvolený čas, např. 8:00h, a odpočítává se až do skončení programu. Potom se zobrazí trvání programu, např. 2:30h.

Po spuštění programu lze předem zvolený čas změnit takto:

1. Zvolte tlačítko **Start/Reload** (start/**opětovné naplnění**) ▷☹.
2. Zvolte tlačítko ☹ (**Dokončení**) a změňte čas do skončení.
3. Zvolte tlačítko **Start/Reload** (start/**opětovné naplnění**) ▷☹.

☹ (Rychlost odstředění)

☹: Rychlost odstředění (v otáčkách za minutu) lze změnit před zahájením programu a během něj, a to v závislosti na aktuální fázi daného programu. Nastavení **---** (**Stop po máchání** = bez závěrečného cyklu vypouštění/odstředění) – po posledním cyklu máchání prádlo zůstává ve vodě. Maximální rychlost odstředění závisí na programu a modelu.

Přehled programů → *Strana 20*

☼ (Sušení)

☹: Funkci sušení lze aktivovat, deaktivovat a nastavit pomocí tlačítka ☼ (**Sušení**). Praní a sušení bez přerušení je možné pouze v automatickém režimu. Při volbě programu pro individuální sušení je k dispozici automatické sušení nebo časové sušení s požadovanou dobou sušení.

Upozornění: Výběr programu v poloze **sušení** nebo **šetrné sušení** za účelem výběru individuálního programu sušení. Přehled programů → *Strana 20*

Můžete zvolit požadovaný režim automatického sušení: ☹ (**Suché pro uložení**), ☼ (**Extra suché**) nebo ☹ (**Lehce suché**).

Upozornění:

☹ (**Suché pro uložení**): pro jednovrstvé tkaniny. Oděvy je možná poskládat nebo zavěsit v šatníku.

☼ (**Extra suché**): pro tkaniny z velmi silných, vícevrstvých částí oděvů, které je třeba sušit déle. Oděvy je možná poskládat nebo zavěsit v šatníku. Prádlo je sušší než při použití funkce Suché k uložení.



☹ (**Lehce suché**): pro jemné prádlo. Tkaniny vhodné k žehlení (tkaniny vyžehlete, aby se nemačkaly). Oděvy lze zavěsit a nechat vyschnout.

Nebo přednastavte dobu sušení.

Upozornění: Požadujete-li praní a sušení bez přerušení (pouze pro programy **bavlna, + předpírka, snadno udržovatelné, mix, Alergie +, sport** nebo **extra krátký 15'/Wash&Dry 60'**):

1. Aktivujte funkci automatického sušení stiskem tlačítka ☼ (**Sušení**).
2. Nepřekračujte maximální plnění k sušení.
Přehled programů → *Strana 20*
3. Pro dobrý výsledek sušení zvolte maximální rychlost odstředění pracího programu.

P+ Volba doplňkových funkcí

Zvolte požadovanou doplňkovou funkci tlačítkem  (**Možnosti**), tlačítko přidržte, dokud rámeček požadované možnosti nezačne blikat, a potom aktivujte zvolenou možnost stiskem tlačítka  (**Zvolit**). V dolní části rámečku se objeví lišta voleb, která signalizuje, že možnost byla zvolena. Pro deaktivaci této možnosti znovu stisknete tlačítko  (**Zvolit**). Tento postup můžete opakovat pro volbu dalších doplňkových funkcí, které jsou k dispozici pro zvolený program. Neprovedete-li žádnou další akci, rámeček funkce přestane blikat a za několik sekund začne svítit trvale. Doplňková funkce byla úspěšně zvolena.

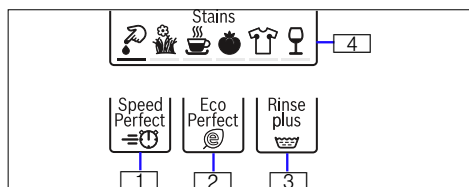

SpeedPerfect (Úspora času)



1: Pro kratší dobu praní s pracím účinkem srovnatelným se standardním programem.

Upozornění: Nepřekračujte maximální zátěž.

Přehled programů → *Strana 20*

EcoPerfect (Úspora energie)



2: Energeticky optimalizované praní snížením teploty při dosažení odpovídajícího výsledku praní.

Upozornění: Teplota praní je nižší než zvolená teplota. Pro účely zvláštních hygienických požadavků je doporučován program **Alergie +**.

Rinse plus (Dodatečné máchání)



3: Dodatečný cyklus máchání. Pro oblasti s velmi měkkou vodou nebo pro lepší výsledek máchání.

Stains (Skvrny)

4: Pro odstranění speciálních skvrn lze zvolit doplňkovou funkci **Stains (Skvrny)**. Lze zvolit celkem 6 různých druhů skvrn. Podle typu skvrny pračka-sušička nastaví teplotu praní, pohyb bubny a dobu namáčení. V pracím programu lze nastavit horkou nebo studenou vodu, jemné nebo intenzivní praní a dlouhé nebo krátké namáčení se speciálním postupem pro každý typ skvrny. Výsledek: nejlepší odstranění všech typů skvrn.

Nastavení signálu

1. Aktivujte režim nastavení pro hlasitost akustického signálu

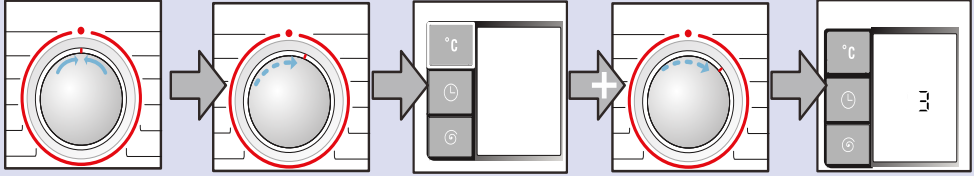

Nastavte na **● vyp.**.

Otočte o jednu polohu ve směru hodinových ručiček.

Stiskněte a podržte tlačítko °C + otočte o jednu polohu ve směru hodinových ručiček.

Uvolněte tlačítko, na displeji se objeví hodnoty.

2.a Nastavte hlasitost pro akustické signály tlačítka

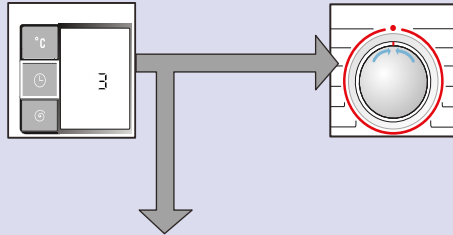

Stiskněte tlačítko , jakmile dosáhnete požadované hlasitosti.

Přejděte ke kroku 2.b nebo

Nastavte na **● vyp.**, čímž opustíte režim nastavení hlasitosti signálu.

2.b Volba hlasitosti pro informační signály

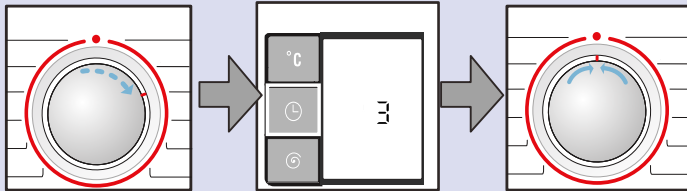

Otočte o jednu polohu ve směru hodinových ručiček.

Stiskněte tlačítko , jakmile dosáhnete požadované hlasitosti.

Nastavte na **● vyp.**, čímž opustíte režim nastavení hlasitosti signálu.



Čištění a údržba

⚠ Varování

Nebezpečí úrazu elektrickým proudem!

Nebezpečí úrazu elektrickým proudem. Vypněte spotřebič a vytáhněte elektrickou zástrčku.

⚠ Varování

Nebezpečí otravy!

Čistící prostředky na bázi rozpouštědel, např. petrolejový éter, mohou v pračce-sušičce způsobit toxické výpary. Nepoužívejte čistící prostředky na bázi rozpouštědel.

Pozor!

Poškození spotřebiče

Čistící prostředky na bázi rozpouštědel, např. petrolejový éter, mohou poškodit povrchy a součásti pračky-sušičky. Nepoužívejte čistící prostředky na bázi rozpouštědel.

Plášť/ovládací panel

- Ihned odstraňte zbytky pracího a čistícího prostředku.
- Otřete měkkým, vlhkým hadrem.
- Nepoužívejte abrazivní tkaniny, houby nebo čistící prostředky (čističe ušlechtilé oceli).
- Nečistěte spotřebič vodní sprchou.

Buben

Používejte čistící prostředky bez chlóru, nepoužívejte ocelovou vlnu.

Odstraňování vodního kamene

Při správném používání pracích prostředků není nutné. Pokud však dojde k usazování vodního kamene, postupujte podle pokynů výrobce prostředku na jeho odstraňování. Vhodné prostředky na odstraňování vodního kamene lze zakoupit na našich webových stránkách nebo od zákaznického servisu → *Strana 35*

Čištění dávkovače pracího prostředku

Obsahuje-li zbytky pracího prostředku nebo změkčovače tkaniny:

1. Vytáhněte zásuvku na prací prostředek. Stlačte vložku a zásuvku zcela vyjměte.
2. Vyjměte vložku: prsty ji zatlačte nahoru.

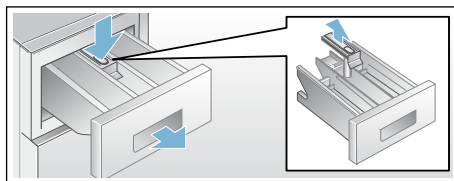

3. Vyčistěte dávkovač pracího prostředku a vložku vodou a kartáčem a osušte.
4. Vložte vložku a pojistku do správné polohy (zatlačte válec na vodící kolík).
5. Zasuňte zásuvku na prací prostředek.

Upozornění: Nechte zásuvku na prací prostředek otevřenou, aby mohla zbylá voda vyschnout.

Vypouštěcí čerpadlo ucpané

Varování **Nebezpečí opaření!**

Při praní za vysokých teplot je voda z pračky horká. Přijdete-li do kontaktu s horkou vodou z pračky, můžete se opařit.

Nechte vodu z pračky vychladnout.

1. Zavřete kohoutek, aby nepřitékala další voda a voda ze spotřebiče byla odčerpána čerpadlem pro roztok pracího prostředku.
2. Nastavte programový volič na **vyp..** Vytáhněte elektrickou zástrčku.
3. Otevřete servisní kryt.
4. Vypouštěcí hadici vyjměte z držáku.

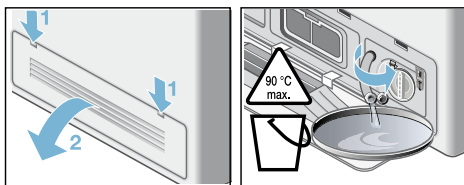

5. Odstraňte kryt a vodu z pračky vypusťte do vhodné nádoby. Zatlačte na kryt a vypouštěcí hadici vložte do držáku.

Upozornění: Zbytková voda může vytékat.

6. Opatrně odšroubujte víčko čerpadla. Vyčistěte vnitřek, závit víčka čerpadla a kryt čerpadla (oběžné kolo uvnitř čerpadla pracího roztoku se musí volně otáčet).
7. Vložte zpět a přišroubujte víčko čerpadla. Madlo by mělo být ve svislé poloze.

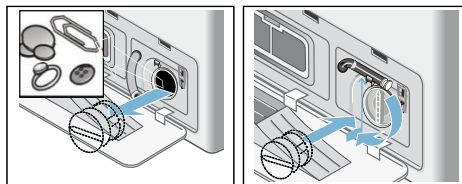

8. Zavřete servisní kryt. V případě potřeby napřed upevněte uvolněný servisní kryt.

Upozornění: Aby nepoužitý prací prostředek při příštím praní nevtékal do odpadu: Nalijte do dávkovačeII 1 litr vody a spusťte program máchání/ **odstředění** nebo **odčerpání**.

Vypouštěcí hadice na sifonu ucpaná

1. Nastavte programový volič na **vyp..** Vytáhněte elektrickou zástrčku.
2. Povolte svorku hadice, opatrně odstraňte vypouštěcí hadici. Zbytková voda může vytékat.
3. Vyčistěte vypouštěcí hadici a hrdlo sifonu.

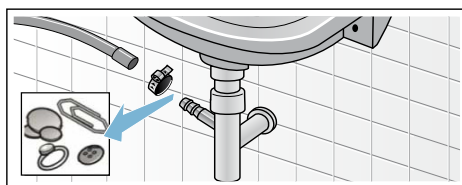

4. Připojte zpět vypouštěcí hadici a zajistěte připojení svorkou hadice.

Filtr v přívodní hadici ucpaný

⚠ Varování

Nebezpečí ohrožení života!

Neponožte bezpečnostní zařízení Aqua-Stop do vody (obsahuje elektrický ventil).

Nejprve snižte tlak vody v přívodní hadici:

1. Zavřete vodovodní kohoutek.
2. Zvolte libovolný program (kromě máchání/**odstředění** nebo **odčerpání**).
3. Zvolte tlačítko **Start/Reload (start/**opětovné naplnění) . Nechte program běžet přibl. 40 s.
4. Nastavte programový volič na **● vyp.**. Vytáhněte elektrickou zástrčku.
5. Vyčistěte filtr na kohoutku: Odpojte hadici od vodovodního kohoutku. Vyčistěte filtr malým kartáčem.

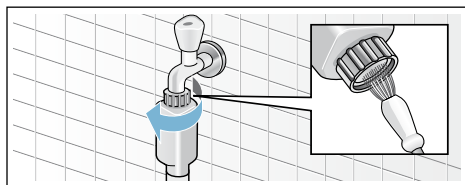

6. Vyčistěte filtr na zadní straně spotřebiče (pro Standard a Aqua-Secure): Odstraňte hadici ze zadní části spotřebiče. Vyjměte filtr kleštěmi a vyčistěte jej.

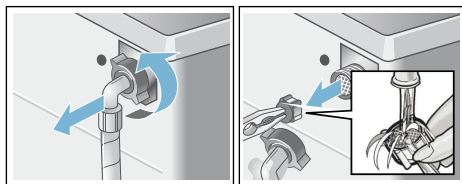

7. Připojte hadici a zkontrolujte její těsnost.

Vzduchový filtr ucpaný

1. Nastavte programový volič do polohy **● vyp.**. Vytáhněte elektrickou zástrčku.
2. Otevřete a odstraňte servisní kryt.
3. Vyjměte vzduchový filtr.

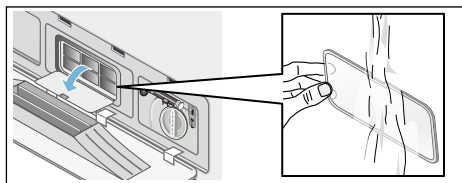

4. S použitím kartáče vypláchněte pod tekoucí vodou ze vzduchového filtru prach.
5. Vzduchový filtr vložte zpět.
6. Vložte zpět a zavřete servisní kryt.

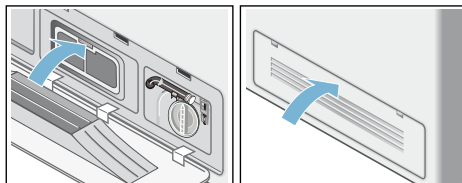

Závady a co s nimi

Nouzové odblokování, např. při výpadku napájení

Program pokračuje po obnovení dodávky elektřiny. Je-li ještě třeba vyjmout prádlo, dvířka lze otevřít podle popisu níže:

Varování **Nebezpečí opaření!**

Při praní za vysokých teplot se můžete opařit, dotknete-li se horké prací vody nebo prádla.

V případě potřeby nechte vychladnout.

Varování **Nebezpečí zranění!**

Saháte-li do otáčejícího se bubnu, můžete si poranit ruce.

Nesahejte do otáčejícího se bubnu. Počkejte, až se buben přestane otáčet.

Pozor! **Poškození vodou**

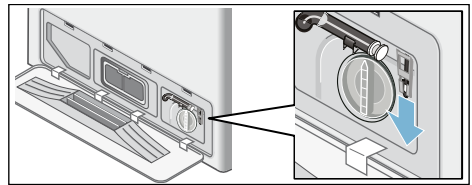

Unikající voda může způsobit škody. Neotvírejte dvířka, vidíte-li vodu sklem.

1. Nastavte programový volič na **● vyp..** Vytáhněte elektrickou zástrčku.
2. Vypusťte prací roztok.
3. Pomocí náradí zatáhněte dolů nouzové odblokování a uvolněte je. Dvířka je poté možno otevřít.



Informace na panelu displeje

Displej	Příčina/řešení
A:01	Zavřete ihned dvířka, protože hladina vody stoupá. Při přerušení se střídavě zobrazují údaje A:01a OPEN .
A:02	Dvířka jsou zablokována z bezpečnostních důvodů (hladina vody anebo teplota je příliš vysoká). <ul style="list-style-type: none"> ■ Prací program: V režimu pauzy, střídavě se zobrazují údaje A:02 a PAUS. Potřebujete-li otevřít dvířka, počkejte, až teplota mírně klesne, nebo vypusťte vodu (např. zvolte máchání/odstředění nebo odčerpání). ■ Sušicí program: Musíte-li otevřít dvířka, počkejte, až teplota mírně klesne, nebo nastavte sušicí program na 15 minut k ochlazení prádla. <p>Pokud se na konci sušicího programu často zobrazuje A:02:</p> <ul style="list-style-type: none"> ■ Vyčistěte vzduchový filtr → <i>Strana 30</i> ■ Spusťte program proplach za cold (studená) bez prádla.
A:03	Dvířka nelze zavřít/otevřít kvůli vysoké teplotě zámku dvířek. Nechte pračku-sušičku zapnutou asi 1 min. Nebo ji vypněte a potom zapněte jakýkoli program. Pračku-sušičku lze potom znovu zavřít/otevřít.
hot	Dvířka nelze po sušicím programu otevřít kvůli vysoké teplotě. Proces ochlazení bude pokračovat do doby, než displej zhasne a dvířka bude možné otevřít.

Displej	Příčina/řešení
	<ul style="list-style-type: none"> ■ Bliká (žádný přívod vody): Je vodovodní kohoutek otevřený? Je vstupní filtr ucpaný? Vyčistěte vstupní filtr → <i>Strana 30</i> Je přívodní hadice vody zamotaná nebo ucpaná? ■ Svííí (nízký tlak vody): Pouze pro informaci. Toto neprodlužuje trvání programu.
E:18	Vypouštěcí čerpadlo je ucpané. Vyčistěte je. Vyčistěte vypouštěcí hadici na sifonu.
	<ul style="list-style-type: none"> ■ Pro zmizení tohoto údaje podržte tlačítko  (Sušení) stisknuté po dobu 3 s. ■ Vyčistěte vstupní vzduchový filtr → <i>Strana 30</i> ■ Spusťte program proplach bez prádla.
LOkg, Hlkg	<p>Informace o množství prádla. Zapne se po skončení fáze sušení.</p> <p>LOkg: Signalizuje malé naplnění k sušení, Hlkg: Signalizuje velmi vysoké naplnění k sušení.</p>
Jiné údaje	Nastavte programový volič na ● vyp. . Spotřebič se vypne. Počkejte 5 sekund a znovu jej zapněte. Objeví-li se údaj znovu, zavolejte zákaznický servis.

Závady a co s nimi

Závady	Příčina/řešení
Voda vytéká ven.	<ul style="list-style-type: none"> ■ Připojte správně/vyměňte vypouštěcí hadici. ■ Dotáhněte šroubové připojení přívodní hadice.
Žádný přívod vody. Prací prostředek není nadávkován.	<ul style="list-style-type: none"> ■ Není zvolena možnost Start/Reload (start/opětovné naplnění) ▷00? ■ Je vodovodní kohoutek otevřený? ■ Je ucpaný filtr? Vyčistěte filtr → <i>Strana 30</i> ■ Je přívodní hadice zamotaná nebo ucpaná?
Dvířka pračky-sušičky nelze otevřít.	<ul style="list-style-type: none"> ■ Bezpečnostní funkce je aktivní. Zastavit program? ■ Je zvoleno --- (Stop po máchání = bez závěrečného cyklu vypouštění/odstředění)? ■ Lze je otevřít pouze pomocí nouzového odblokování? ■ Je aktivní dětská pojistka? Vypněte.
Program se nespustí.	<ul style="list-style-type: none"> ■ Je zvolena možnost Start/Reload (start/opětovné naplnění) ▷00 nebo ⏸ (Dokončení)? ■ Jsou dvířka zavřená? ■ Je aktivní dětská pojistka? Vypněte.
Prací roztok není vypuštěn.	<ul style="list-style-type: none"> ■ Je zvoleno --- (Stop po máchání = bez závěrečného cyklu vypouštění/odstředění)? ■ Vyčistěte vypouštěcí čerpadlo → <i>Strana 29</i> ■ Vyčistěte odpadní potrubí a/nebo vypouštěcí hadici.
Není vidět vodu v bubnu.	Nejde o závadu – voda je pod viditelnou úrovní.

Závady	Příčina/řešení
Výsledek odstředění není uspokojivý. Prádlo mokré/příliš vlhké.	<ul style="list-style-type: none"> ■ Nejde o závadu – systém ke zjišťování nevyváženého zatížení zastavil odstředovací cyklus, prádlo nerovnoměrně rozložené. Rozložte v bubnu pračky malé a velké části prádla. ■ Zvolena příliš nízká rychlost?
Cyklus odstředění se provádí několikrát.	Nejde o závadu – systém pro zjišťování nevyváženého zatížení upravuje rovnováhu.
Příhrádka  nebyla zcela vypláchnuta.	Vyjměte zásuvku. Vyčistěte zásuvku na prací prostředek a vložte ji zpět → <i>Strana 28</i>
V pračce-sušičce se tvoří zápach.	<ul style="list-style-type: none"> ■ Spusťte program proplach 90°C bez prádla. ■ Používejte standardní prací prostředky.
Stavový displej  bliká. Že zásuvky na prací prostředek může vycházet pěna.	<p>Je použito příliš mnoho pracího prostředku?</p> <ul style="list-style-type: none"> ■ Smíchejte 1 lžičku textilního změkčovače s ½ litrem vody a nalijte do dávkovače II. (Není určeno pro outdoorové, sportovní a péřové oblečení!) ■ Pro další cyklus prání snižte dávku pracího prostředku. ■ Používejte běžně dostupné málo pěnicí prací prostředky a aviváže, které jsou vhodné pro pračky-sušičky.
Nadměrný hluk, vibrace a „cestování“ během cyklu odstředění.	<ul style="list-style-type: none"> ■ Je spotřebič vyrovnán? Vyrovnajte spotřebič → <i>Strana 42</i> ■ Jsou nohy spotřebiče upevněné? Zajistěte nohy spotřebiče → <i>Strana 42</i> ■ Jsou ochranná přepravní zařízení odstraněna? Odstraňte přepravní šrouby → <i>Strana 39</i>
Displej/kontrolky za chodu spotřebiče nefungují.	<ul style="list-style-type: none"> ■ Výpadek elektrického proudu? ■ Vypadla pojistka? Zapněte/vyměňte pojistku. ■ Pokud se závada opakuje, přivolejte zákaznický servis → <i>Strana 35</i>
Doba trvání programu se v průběhu cyklu prání mění.	<ul style="list-style-type: none"> ■ Nejde o závadu – systém pro zjišťování nevyváženého zatížení upravuje rovnováhu. ■ Nejde o závadu – je aktivní funkce ke zjišťování pěny. Dodatečný cyklus máchání.
Zbytky pracího prášku na prádle	<ul style="list-style-type: none"> ■ Prací prostředky bez fosfátů příležitostně obsahují nerozpustné zbytky. ■ Zvolte máchání/odstředění nebo po uschnutí vykartáčujte prádlo.
Hluk z odstředování během sušení.	<ul style="list-style-type: none"> ■ Jedná se o inovativní proces známý jako termální odstředění, který se používá ke snížení spotřeby energie během fáze sušení.
Různé zbarvené chlupy z předchozího cyklu sušení se v průběhu následného cyklu prání přichytávají na prádlo.	Spusťte program proplach za cold (studená) bez prádla, aby došlo k odstranění chlupů nahromaděných v bubnu pračky během fáze sušení.
Hluk přívodu vody během sušení, symbol vodovodního kohoutku během sušení bliká.	Pračka-sušička spouští samočisticí funkci k odstranění chlupů, které se uvolňují z prádla během sušení. K tomu je potřeba trochu vody. I při volbě sušičího programu musí být kohoutek otevřený.

Závady	Příčina/řešení
Doba sušení prodloužena.	<ul style="list-style-type: none"> ■ Podle principu chlazení vzduchem má vyšší okolní teplota za následek nižší výkon sušení, proto je doba sušení prodloužena. Zajistěte dostatečné větrání pro odvod nadbytečného tepla. ■ Je vstupní vzduchový filtr ucpaný? Vyčistěte vzduchový filtr → <i>Strana 30</i> ■ Spusťte program proplach za cold (studená), který odstraní chlupy nashromážděné v bubnu pračky během sušení.
Sušicí program se nespustí.	<ul style="list-style-type: none"> ■ Není zvolen sušicí program? Přehled programů → <i>Strana 20</i> ■ Dvířka nejsou řádně zavřena? ■ Je čerpadlo ucpané? Vyčistěte vypouštěcí čerpadlo → <i>Strana 29</i>
Výsledek sušení není uspokojivý (prádlo není dostatečně suché).	<ul style="list-style-type: none"> ■ Nadměrně vysoká okolní teplota (nad 30°C) nebo nedostatečné větrání v místnosti, kde je umístěna pračka-sušička. Zajistěte dostatečné větrání pro odvod nadbytečného tepla. ■ Prádlo nebylo před sušením dostatečně odstředěno. Nastavte vždy nejvyšší možnou rychlost odstředění pro všechny prací programy. ■ Pračka-sušička přeplněná: dodržujte doporučení pro maximální naplnění v programové tabulce a na displeji naplnění. Nepřeplňujte pračku-sušičku, protože maximální naplnění k sušení je nižší než k praní, po praní s maximálním naplněním vyjměte prádlo z pračky-sušičky a rozdělte je na dva sušicí cykly. Po praní s maximálním naplněním vyjměte prádlo z pračky-sušičky a rozdělte je na dva sušicí cykly. ■ Síťové napětí je příliš nízké (pod 200 V) – zajistěte vhodné napájení. ■ Je vzduchový filtr ucpaný? Vyčistěte vzduchový filtr → <i>Strana 30</i> ■ Silné vícevrstvé textilie nebo textilie se silnou výplní se snadno vysuší na povrchu, ale nikoli uvnitř. Tento proces vyrovnání může trvat déle. Pro tyto typy textilií zvolte časové sušicí programy.
Při otevření dvířek jste si všimli, že malé množství vody kape na usušené prádlo.	<ul style="list-style-type: none"> ■ Doba sušení je kratší pro menší naplnění. V systému sušičky může zůstat trochu zbytkové vlhkosti. Při rychlém otevření dvířek vzniká sací efekt, který způsobí, že ze systému sušičky odkapává vlhkost. ■ Otevírejte dvířka pomalu. Neotvírejte dvířka pácením.
Světlo ve vnitřku bubnu se nerozsvítí.	Přivolejte zákaznický servis → <i>Strana 35</i>
Jestliže závadu není možné vyřešit (zapnutím a vypnutím přístroje) nebo je nutné provést opravu:	<ul style="list-style-type: none"> ■ Nastavte programový volič do polohy ● vyp. a vytáhněte elektrickou zástrčku. ■ Zavřete vodovodní kohoutek a zavolejte zákaznický servis.



Zákaznický servis

Nemůžete-li závadu napravit sami, viz část Závady a co s nimi → *Strana 32*

Obraťte se na náš zákaznický servis. Vždy nalezneme vhodné řešení a budeme se snažit předejít zbytečné návštěvě techniků.

Sdělte zákaznickému servisu číslo výrobku (E-Nr.) a výrobní číslo (FD) spotřebiče.

E-Nr. _____ FD _____

Číslo výrobku

Výrobní číslo

Tyto údaje naleznete na vnitřní straně dvířek*/otevřeného servisního krytu* a na zadní straně spotřebiče.

*v závislosti na modelu

Spolehněte se na odbornost výrobce.

Kontaktujte nás. Můžete si být jisti, že opravu provádějí školení servisní technici, kteří používají originální náhradní díly.



Technické specifikace

Rozměry (šířka x hloubka x výška)	598 x 590x 848mm
Hmotnost	85 kg
Elektrické připojení	Jmenovité napětí 220-240 V, 50 Hz Maximální proud 10 A Maximální prací výkon 2400 W Maximální sušicí výkon 1 900 W
Tlak vody	100-1 000 kPa (1-10 bar)
Výška odtoku	60-100 cm



Hodnoty spotřeby

Program	Možnost	Naplnění (kg)	Spotřeba energie *** (kWh)	Spotřeba vody *** (litry)	Trvání programu *** (hodiny)
bavlna 20°C *		7,0 kg	0,23 kWh	73 l	2 ¾ h
bavlna 40°C *		7,0 kg	1,02 kWh	73 l	2 ¾ h
bavlna 60°C		7,0 kg	1,10 kWh	73 l	2 ¾ h
bavlna 90°C		7,0 kg	2,05 kWh	83 l	2 ¾ h
snadno udržovatelné 40°C *	EcoPerfect	3,5 kg	0,56 kWh	60 l	1 ¾ h
mix 40°C		3,5 kg	0,45 kWh	53 l	1 h
jemné/hedvábí 30°C		2,0 kg	0,15 kWh	29 l	¾ h
vlna 30°C		2,0 kg	0,18 kWh	40 l	¾ h
sušení		4,0 kg	2,37 kWh	3 l	2 ½ h
šetrné sušení		2,5 kg	1,46 kWh	3 l	2 ½ h
bavlna 60°C **	EcoPerfect	7,0 kg	0,70 kWh	51 l	4 ¾ h
bavlna 60°C + sušení **	EcoPerfect	7,0/4,0 kg	4,76 kWh	57 l	9 h

* Nastavení programu pro testování podle aktuálně platné evropské normy EN 60456. Pro účely srovnávacího testu programy testujte se specifickým naplněním a maximální rychlostí odstředění.

** Výkonnostní testy praní pro energetické štítky EU podle normy EN 50229 se provádějí se specifickým naplněním pro program **bavlna 60°C + EcoPerfect (Úspora energie)** .

** Výkonnostní testy sušení pro energetické štítky EU se provádějí podle normy EN 50229. Maximální naplnění pro praní je rozděleno na 2 sušící cykly a každá dávka k sušení se suší při nastavení **sušení + (Suché k uložení)**.

*** Hodnoty se mohou odchylovat od uvedených hodnot v závislosti na tlaku a tvrdosti vody, teplotě přívodní vody, teplotě okolního prostředí, typu a množství prádla, typu a množství použitého pracího prostředku, výpadcích v dodávce elektřiny a zvolených doplňkových funkcích.

Instalace a připojení

Standardní příslušenství

Upozornění: Zkontrolujte, zda nedošlo k poškození spotřebiče při přepravě. Poškozený spotřebič neuvádějte do provozu. Při reklamaci se obraťte na prodejce, u kterého jste spotřebič zakoupili, nebo na náš zákaznický servis. → *Strana 35*

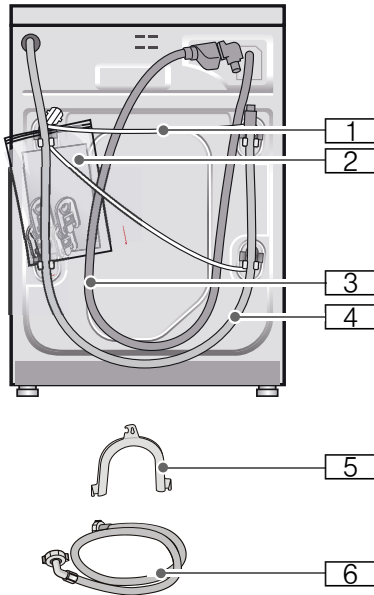

- 1 Síťový kabel
- 2 Sáček:
 - Návod k použití a instalaci
 - Seznam servisních služeb*
 - Záruka*
 - Krytky otvorů po odstranění přepravních pojistek
- 3 Přívodní hadice u modelu Aquastop
- 4 Odtoková hadice
- 5 Koleno pro upevnění odtokové hadice*

- 6 Přívodní hadice u modelů Standard/Aqua-Secure
- * V závislosti na modelu

Navic je pro připojení odtokové hadice k sifonu zapotřebí hadicová spona o \varnothing 24–40 mm (specializovaná prodejna).

Potřebné nářadí

- Vodováha k vyrovnaní → *Strana 42*
- Klíče:
 - OK 13 pro vyšroubování přepravních pojistek a → *Strana 43*
 - OK 17 pro vyrovnaní nožiček spotřebiče → *Strana 42*

Bezpečná instalace

Varování

Nebezpečí zranění!

- Pračka-sušička je těžká. Při zvedání dávejte pozor.
- Při zvedání pračky-sušičky za vyčnívající části (např. dvířka pračky-sušičky) se mohou tyto části ulomit a způsobit zranění. Nezvedejte pračku za vyčnívající části.
- Jsou-li hadice a elektrické kabely nesprávně instalovány, je nebezpečí zakopnutí a zranění. Hadice a kabely ved'te tak, abyste vyloučili riziko zakopnutí.

Pozor!

Poškození spotřebiče

- Zmrzlé hadice mohou prasknout. Neinstalujte pračku-sušičku venku a/ nebo v místech, kde je nebezpečí zamrznutí.
- Při zvedání pračky-sušičky za vyčnívající části (např. dvířka pračky-sušičky) se mohou tyto části ulomit a způsobit zranění. Nezvedejte pračku za vyčnívající části.

Místo instalace

Upozornění: Stabilita je důležitá, aby pračka-sušička nepochodovala!

- Místo instalace musí být pevné a rovné.
- Nejsou vhodné měkké podlahy/podlahové krytiny.
- Pro dobré výsledky sušení zajistěte, aby byla místnost dobře větrána.

Instalace spotřebiče na podstavci nebo dřevěné trémové podlaze

Pozor!

Poškození spotřebiče

Při cyklu odstředění může pračka-sušička pochodovat a převrhnout se nebo spadnout ze svého podstavce. Nohy pračky-sušičky vždy zajistěte přídržnými konzolami.

Přídržné konzoly: obj. č. WMZ 2200, WX 975600, CZ 110600, Z 7080X0.

Upozornění: Při instalaci na dřevěné trémové podlaze:

- Instalujte pračku-sušičku pokud možno v rohu.
- K podlaze přišroubujte voděodolný dřevěný panel (min. 30 mm silný).

Instalace spotřebiče pod/mezi kuchyňskými jednotkami

⚠ Varování

Nebezpečí úrazu elektrickým proudem!

Nebezpečí úrazu elektrickým proudem. Neodstraňujte kryt spotřebiče. Spotřebiče je třeba vestavět/zabudovat dříve, než jsou připojeny k elektrickému zdroji.

⚠ Varování

Nebezpečí opaření!

Během fáze sušení je vypouštěn horký vzduch o teplotě až 60 °C.

Upozornění

- Požadované rozměry:
a = 650 mm
b = 620 mm
c = 850 mm

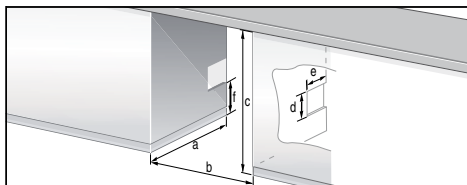

- Instalujte pračku-sušičku pouze pod souvislou pracovní desku, která je pevně spojena s ostatním nábytkem.
- Zajistěte dobré větrání místa instalace, jinak nebude dosaženo optimálního výsledku sušení. Rozměry větracích otvorů (umístěné na jedné straně, podle okolností). Průřez otvoru: d x e = 200 mm x 100 mm. Výška nad podlahou: f = 365 mm. Vzdálenost mezi stěnou a spotřebičem: 50 mm.

Odstranění ochranných přepravních zařízení

Pozor!

Poškození spotřebiče

- Před prvním použitím pračky-sušičky je třeba odstranit všechny 4 ochranná přepravní zařízení. Ochranná přepravní zařízení uschovejte. Pračka-sušička je zajištěna pro přepravu ochrannými přepravními zařízeními. Ochranná přepravní zařízení, která nebyla odstraněna, mohou poškodit bubnu, např. za chodu pračky-sušičky.
- Aby nedošlo k poškození spotřebiče při jeho pozdější přepravě, vždy před přepravou znovu namontujte ochranná přepravní zařízení → *Strana 43*

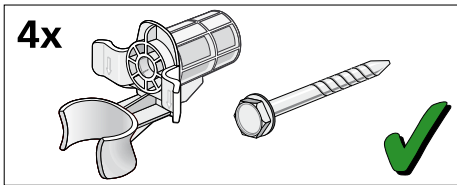

Uschovejte šrouby a pouzdra sešroubované dohromady.

1. Vyjměte hadice z držáků.
2. Vyjměte hadice z ohybu a ohyb sejměte.
3. Povolte a odstraňte všechny 4 transportní pojistné šrouby.

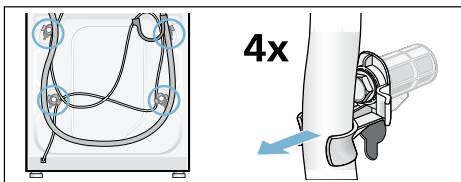

4. Vyjměte napájecí kabel z držáků. Odstraňte objímky.

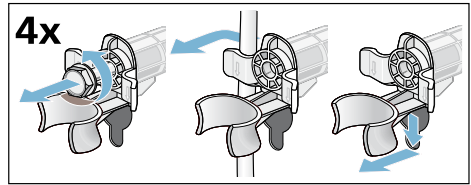

5. Vložte kryty. Stiskem pojistného háku pevně uzavřete. Vložte držák hadice.

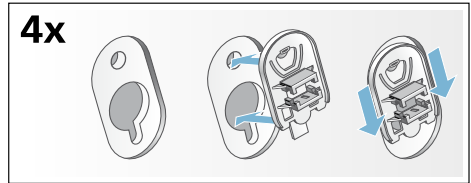

Délky hadice a kabelu

Připojení na levé straně

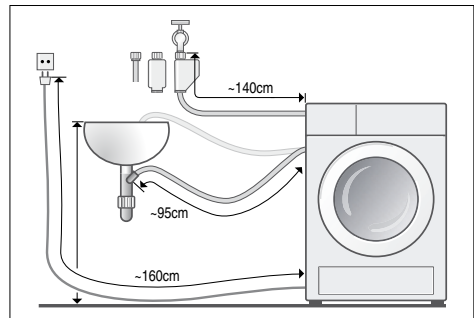

nebo

Připojení na pravé straně

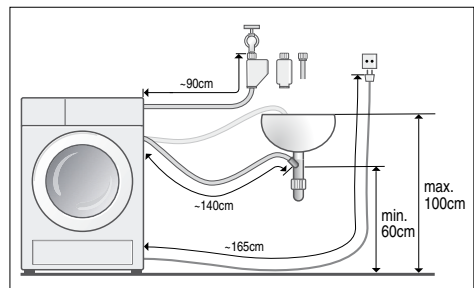

Upozornění: Při použití držáků hadice se možné délky hadice zkracují!

K dispozici u prodejce/zákaznické služby:

- Prodloužení pro Aqua-Stop nebo přívodní hadici studené vody (přibl. 2,50 m).
Obj. č. WMZ 2380, WZ 10130, CZ 11350, Z 7070X0.
- Delší přívodní hadice (přibl. 2,20 m), pro standardní model.

Připojení vody

Varování

Nebezpečí úrazu elektrickým proudem!

Nebezpečí úrazu elektrickým proudem při kontaktu elektrických vedení s vodou.

Neponožte bezpečnostní zařízení Aqua-Stop do vody (obsahuje elektrický ventil).

Pozor!

Škody způsobené vodou

Připojení přívodní a vypouštěcí hadice jsou pod vysokým tlakem. Abyste předešli úniku vody nebo škodám způsobeným vodou, dodržujte pokyny v této kapitole!

Upozornění

- Kromě těchto bezpečnostních informací mohou mít speciální požadavky místní dodavatelé vody a elektřiny.
- Pračku-sušičku provozujte pouze se studenou pitnou vodou.
- Nepřipojujte ji ke směšovacímu kohoutu nízkotlakého bojleru.
- Používejte pouze dodávanou přívodní hadici nebo takovou, kterou získáte u autorizovaného odborného prodejce. Nikdy nepoužívejte již použitou hadici!
- V případě pochyb si nechte zařízení připojit technikem.

Přívod vody

Upozornění

- Přívodní hadici nikdy nezamotávejte, nestlačujte, neupravujte nebo neprořezávejte (jinak již nemusí být zaručena její pevnost).
- Šroubová připojení utáhněte pouze ručně. Jsou-li šroubová připojení utažena příliš pevně pomocí nářadí (kleště), závity se mohou poškodit.

Optimální tlak vody ve vodovodu: 100–1 000 kPa (1–10 bar)

- Při otevření kohoutu by měl být průtok vody nejméně 8 l/min.
 - Je-li tlak vody vyšší, instalujte redukční ventil.
1. Připojte přívodní hadici ke kohoutu ($\frac{3}{4}$ " = 26,4 mm) a ke spotřebiči (kromě modelů s Aqua-Stop):
- Standardní

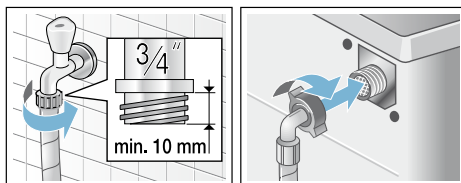

– Aqua-Secure

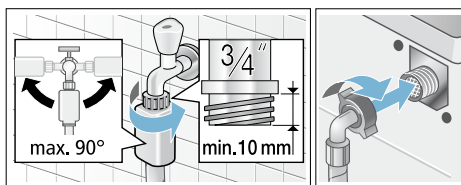

– Aqua-Stop

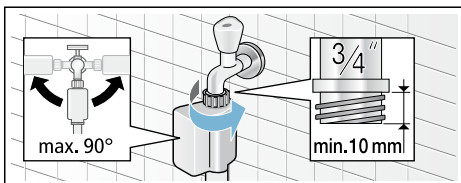

2. Opatrně otevřete kohout a zkontrolujte, zda jsou místa připojení dobře utěsněna.

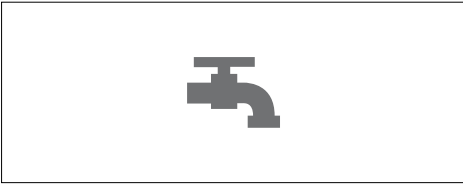

Upozornění: Šroubový spoj je pod vodovodním tlakem.

Vypouštění vody

Upozornění

- Vypouštěcí hadici nezamotávejte ani nadměrně nenatahujte.
- Výškový rozdíl mezi upevněním a odpadem: minimálně 60 cm – maximálně 100 cm.

Vypouštění do umyvadla



Varování

Nebezpečí opaření!

Při praní za vysokých teplot se můžete opařit, dotknete-li se horké prací vody (např. při vypouštění horké prací vody do umyvadla).

Nedotýkejte se horké prací vody.

Pozor!

Poškození vodou

Pokud připojená vypouštěcí hadice v důsledku vysokého tlaku vody vyklouzne z umyvadla při vypouštění vody ze spotřebiče, unikající voda může způsobit škody.

Vypouštěcí hadici zajistěte, aby nevyklouzla z umyvadla.

Pozor!

Poškození spotřebiče/textilií

Je-li konec vypouštěcí hadice ponořený do vypouštěné vody, může být tato voda nasáta zpět do spotřebiče a poškodit pračku-sušičku a/nebo textilie.

Přesvědčete se, že:

- těsnicí zástrčka neblokuje výtok umyvadla,
- voda odtéká dostatečně rychle,
- konec vypouštěcí hadice není ponořený do vypouštěné vody.

Instalace vypouštěcí hadice:

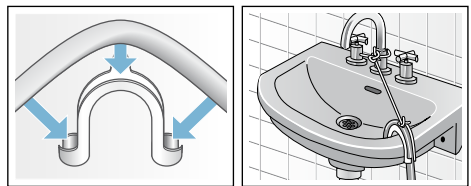

Vypouštění do sifonu

Připojení musí být zajištěno svorkou hadice Ø 24–40 mm (odborná prodejna).

Připojení

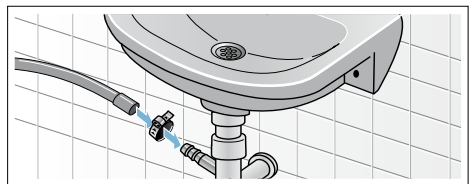

Odtok do plastové trubky s pryžovou objímkou nebo do kanálu

Připojení

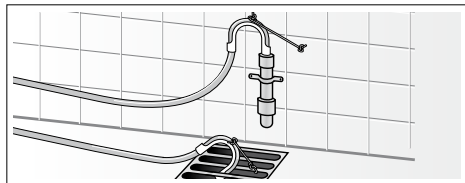

Vyrovnání

1. Pojistnou matici uvolněte klíčem ve směru hodinových ručiček.
2. Zkontrolujte vyrovnání pračky-sušičky vodováhou a v případě potřeby upravte. Nastavte výšku otáčením nohy spotřebiče.

Upozornění: Všechny čtyři nohy spotřebiče musí být pevně usazeny na podlaze.

Pračka-sušička se nesmí kývat!

3. Pojistnou matici upevněte ke krytu. Uchopte nohu a nenastavujte výšku.

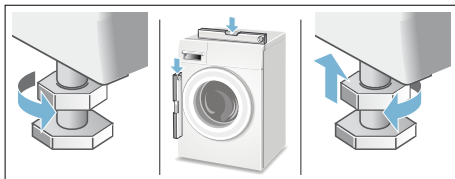

Upozornění

- Pojistné matice na všech čtyřech nohách spotřebiče musí být pevně dotaženy ke krytu!
- Nesprávné vyrovnání může způsobit hlasité zvuky, intenzivní vibrace a „cestování“.

Elektrické připojení

Elektrická bezpečnost

Varování

Nebezpečí úrazu elektrickým proudem!

Nebezpečí úrazu elektrickým proudem.

- Při vytahování elektrické zástrčky vždy tahejte za samotnou zástrčku a nikoli za kabel, aby nedošlo k jeho poškození.
- Nikdy se nedotýkejte zástrčky mokřma rukama.
- Nikdy nevytahujte elektrickou zástrčku během provozu spotřebiče.
- Připojte pračku-sušičku ke střídavému proudu pouze pomocí správně instalované uzemněné zásuvky.
- Síťové napětí musí odpovídat napětí uvedenému na pračce-sušičce (typový štítek spotřebiče).
- Příkon a požadované pojistkové jištění jsou rovněž uvedeny na typovém štítku spotřebiče.

Přesvědčete se, že:

- Zástrčka a zásuvka si odpovídají.
 - Průřez kabelu je dostatečný.
 - Systém uzemnění byl správně instalován.
 - Poškozený kabel smí vyměnit pouze elektrikář. Náhradní kabel získáte v zákaznickém servisu.
 - Nepoužívejte vícenásobné vidlice/konektory nebo prodlužovací kabely.
 - Při použití jističe pro zbytkový proud používejte pouze typ s tímto symbolem: .
- Pouze tento symbol zaručuje shodu s aktuálně platnými předpisy.
- Kabel musí být vždy přístupný.
 - Kabel nesmí být zamotaný, stlačený, upravovaný nebo přerušovaný a nesmí být v kontaktu s tepelnými zdroji.

Před prvním praním/sušením

Před odesláním ze závodu byla pračka-sušička důkladně zkontrolována. Pro odstranění zbytkové vody spusťte program **proplach** poprvé **bez** prádla.

Upozornění:

- Pračka-sušička musí být řádně nainstalována a připojena. Instalace a připojení → *Strana 37*
- Nikdy nezapínejte poškozenou pračku-sušičku! Informujte zákaznický servis → *Strana 35*

1. Zasuňte zástrčku do zásuvky.
2. Otevřete vodovodní kohoutek.
3. Zapněte spotřebič.
4. Zavřete dvířka. Nevkládejte žádné prádlo.
5. Zvolte program **proplach 40 °C**.
6. Otevřete zásuvku na prací prostředek.
7. Do dávkovače **II** nalijte přibl. 1 litr vody.
8. Do dávkovače **II** přidejte standardní prací prostředek podle pokynů výrobce pro malé zašpinění.

Upozornění: Aby se netvořilo nadměrné množství pěny, použijte pouze polovinu doporučené dávky pracího prostředku. Nepoužívejte prací prostředky pro vlnu nebo jemné tkaniny.

9. Zavřete zásuvku na prací prostředek.
10. Zvolte tlačítko **Start/Reload** (**start**/opětovné naplnění) .
11. Po skončení programu spotřebič vypněte.

Vaše pračka-sušička je nyní připravena k použití.

Přeprava

Přípravná práce

1. Zavřete vodovodní kohoutek.
2. Uvolněte tlak vody v přívodní hadici. Filtř v přívodní hadici ucpány → *Strana 30*
3. Vypusťte všechnu zbytkovou prací vodu. Vypouštěcí čerpadlo ucpané → *Strana 29*
4. Odpojte pračku-sušičku od elektrické sítě.
5. Odstraňte hadice.

Montáž ochranného přepravního zařízení:

1. Odstraňte kryty a uschovejte je na bezpečném místě. Podle potřeby použijte šroubovák.

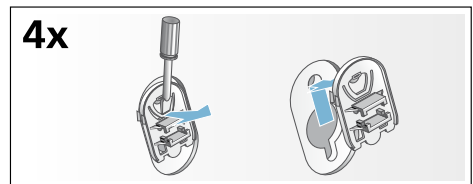

2. Vložte všechny 4 objímky. Upněte kabel do držáků. Vložte a upevněte šrouby.

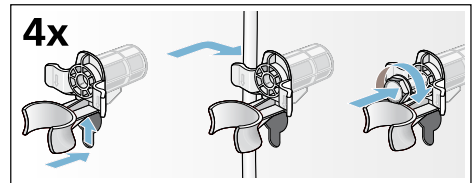

Před zapnutím spotřebiče:

Upozornění

- **Vždy** odstraňte ochranná přepravní zařízení!
- Aby nepoužitý prací prostředek při příštím praní nevtékal do odpadu: Nalijte do dávkovače **II** 1 litr vody a spusťte program máchání/**odstředění** nebo **odčerpání**.

Záruka Aqua-Stop

pouze pro spotřebiče s Aqua-Stop

Navíc k nárokům na záruku vůči prodávajícímu vyplývajícím z kupní smlouvy a navíc k naší záruce na spotřebič poskytneme náhradu za následujících podmínek:

1. Pokud chybou našeho systému Aqua-Stop dojde ke škodám způsobeným vodou, nahradíme škody soukromým uživatelům.
2. Tato záruka platí po dobu životnosti spotřebiče.
3. Předpokladem nároku na záruku je odborné nainstalování a připojení spotřebiče s Aqua-Stop podle našeho návodu; zahrnuje také odborně provedené prodloužení Aqua-Stop (originální příslušenství).
Naše záruka se nevztahuje na vadné přívody nebo armatury až k přípojce Aqua-Stop u přívodu vody.
4. Spotřebiče se systémem Aqua-Stop není v zásadě nutné mít během provozu pod dohledem, resp. je poté zajišťovat uzavřením přívodu vody.
Pouze v případě delší nepřítomnosti v bytě, např. před několikátýdenní dovolenou, přívod vody uzavřete.



Objednávka opravy a poradenství při poruchách

CZ 251 095 546

Kontaktní údaje všech zemí najdete v příloženém seznamu zákaznických servisů.

Robert Bosch, Hausgeräte GmbH
Carl-Wery-Straße 34
81739 München
DEUTSCHLAND



9000923232 (9707)