



Register your new Bosch now:  
[www.bosch-home.com/welcome](http://www.bosch-home.com/welcome)



**Перална машина**  
**WAK24268BY**



**BOSCH**

**bg** Упътване за експлоатация и инсталиране

## Вашата нова перална машина

Вие закупихте перална машина на марката Bosch.

Отделете няколко минути време, за да се запознаете с предимствата на вашата перална машина.

За да отговори на високите изисквания за качество на марката Bosch, всяка перална машина, която напуска нашия завод, е проверена внимателно по отношение на функциониране и безупречно състояние.

Повече информация за нашите продукти, принадлежности, резервни части и сервиз можете да намерите на нашата страница в интернет [www.bosch-home.com](http://www.bosch-home.com) или като се обърнете към нашите центрове за обслужване на клиенти.

Когато упътването за експлоатация и за инсталиране описва различни модели, на съответните места е обърнато внимание на разликите.



Пуснете пералната машина в експлоатация едва след прочитане на упътването за експлоатация и за инсталиране!

## Правила за представяне

### ⚠ Предупреждение!

Тази комбинация от символ и сигнална дума указва възможна опасна ситуация. Неспазването може да доведе до смърт или наранявания.

### Внимание!

Тази сигнална дума указва възможна опасна ситуация. Неспазването може да доведе до материални щети и/или щети за околната среда.

### Указание / съвет

Указания за оптимално използване на уреда / важна информация.

### 1. 2. 3. / а) б) в)

Стъпките са представени с числа или букви.

■ / -

Изброяванията се представят с кутийка или чертичка.

# Съдържание

	<b>Използване по предназначение . . . . . 4</b>		<b>Допълнителни настройки на програмата . . . . . 17</b>
	<b>Указания за безопасност . . . . . 5</b>		SpeedPerfect . . . . . 17
	Електрическа безопасност . . . . . 5		EcoPerfect . . . . . 17
	Опасности от нараняване . . . . . 5		Вода плюс (Water Plus) . . . . . 17
	Безопасност за деца . . . . . 5		<b>Обслужване на уреда . . . . . 17</b>
	<b>Опазване на околната среда. . . . . 7</b>		Подготовка на пералната машина . . 17
	Опаковка/стар уред . . . . . 7		Избор на програма/включване на уреда . . . . . 17
	Указания за спестяване . . . . . 7		Промяна на предварителните настройки на програмата . . . . . 18
	<b>Най-важното накратко . . . . . 8</b>		Избор на допълнителни настройки на програмата . . . . . 18
	<b>Запознаване с уреда. . . . . 9</b>		Поставяне на дрехи в барабана. . . . . 18
	Перална машина. . . . . 9		Дозирание и поставяне на перилен препарат и препарат за поддръжка. 18
	Обслужващ панел . . . . . 10		Стартиране на програмата . . . . . 19
	Дисплей . . . . . 10		Защита от деца . . . . . 20
	<b>Дрехи. . . . . 11</b>		Допълване с дрехи . . . . . 20
	Подготвяне на дрехите. . . . . 11		Смяна на програмата . . . . . 20
	Сортиране на дрехите . . . . . 11		Прекъсване на програмата. . . . . 20
	<b>Перилен препарат . . . . . 12</b>		Край на програмата при спиране на изплакването . . . . . 21
	Правилен избор на перилен препарат . . . . . 12		Програмата е свършила . . . . . 21
	Пестене на енергия и перилен препарат . . . . . 12		<b>Сензорика . . . . . 22</b>
	<b>Преглед на програмите . . . . . 13</b>		Автоматична система за количество . . . . . 22
	Програми върху копчето за избор на програми . . . . . 13		Система за контрол на дисбаланс. . . . . 22
	Колосване . . . . . 15		VoltCheck . . . . . 22
	Боядисване/избелване . . . . . 15		<b>Настройка на сигнала . . . . . 23</b>
	Омекотяване . . . . . 15		<b>Почистване и обслужване . . . . . 24</b>
	<b>Предварителни настройки на програмата . . . . . 16</b>		Корпус на машината/панел за управление. . . . . 24
	Температура (Temp. °C) . . . . . 16		Барабан . . . . . 24
	Обороти на центрофугата (об./мин. Ⓢ) . . . . . 16		Почистване от котлен камък. . . . . 24
	Свършва в (Ready in) . . . . . 16		Чекмедже за перилен препарат и корпус . . . . . 24
			Помпата за мръсна вода е запущена 24
			Маркучът за мръсна вода на сифона е запущен . . . . . 25

Филтърът на маркуча за чиста вода е запушен . . . . . 25

 **Повреда, какво да направим? . 26**

Аварийно отваряне . . . . . 26  
Указания на дисплея . . . . . 27  
Повреда, какво да направим? . . . . . 27

 **Служба обслужване на клиенти . 29**

 **Стойности на потребление . . . 30**

Енергиен етикет . . . . . 30  
Таблица със стойности на консумация . . . . . 31  
Най-ефективни програми за памучен текстил . . . . . 31  
Клас ефективност на центрофугиране . . . . . 32

 **Технически данни . . . . . 32**

 **Поставяне и свързване . . . . . 33**

Обхват на доставката . . . . . 33  
Указания за безопасност . . . . . 33  
Повърхност за поставяне . . . . . 34  
Поставяне върху постамент или поставка от дървени греди . . . . . 34  
Вграждане под и вграждане на уреда във вградена кухня . . . . . 34  
Отстранете транспортните планки . . 34  
Дължини на маркучите и проводите . 35  
Маркуч за чиста вода . . . . . 35  
Маркуч за мръсна вода . . . . . 36  
Нивелиране . . . . . 37  
Електрически изводи . . . . . 37  
Преди първото пране . . . . . 38  
Транспортиране . . . . . 38

---

 **Използване по предназначение**

- За употреба изключително и само в частни домакинства и битова среда.
- Пералната машина е подходяща за пране на текстил, който може да се пере в перална машина, и за вълна, която може да се пере на ръка в сапунена луга.
- За работа със студена питейна вода с разпространяваните в търговската мрежа подходящи за перални машини перилни и поддържащи препарати.
- При дозирането на всички перилни/помощни/поддържащи и почистващи препарати задължително спазвайте указанията на производителя.
- Пералната машина може да се обслужва от деца над 8 години, от хора с намалени физически, сензорни или умствени способности и от хора с недостатъчен опит или знания, когато те са **под надзор** или са инструктирани от **отговорно лице**.  
Деца не трябва да извършват никакви работи по почистване и обслужване без надзор.
- Пазете домашните животни далече от пералната машина.

Прочетете всички упътвания за експлоатация и за инсталиране, и всички други приложени към машината указания и действайте в съответствие с тях.

Запазете документите за по-нататъшно използване.



## Указания за безопасност

### Електрическа безопасност



#### Предупреждение

#### Опасно за живота!

При контакт с части под напрежение съществува опасност от токов удар.

- Никога не пипайте щепсела с мокри ръце.
- Винаги издърпвайте електрическия кабел за щепсела и никога не теглете кабела, тъй като може да се повреди.

### Опасности от нараняване



#### Предупреждение

#### Опасност от нараняване!

- При повдигане на пералната машина за издадените конструктивни части (например люка) частите могат да се счупят и да причинят наранявания. Не вдигайте пералната машина за издадените конструктивни части.
- При покачване върху пералната машина кухненският плот може да се счупи и да причини наранявания. Не се качвайте върху пералната машина.

- При опиране/поставяне върху отворения люк пералната машина може да се наклони и да причини наранявания. Не се облягайте на отворения люк.
- При бъркане във въртящия се барабан можете да си нараните ръцете. Не пипайте въртящия се барабан. Изчакайте барабанът да спре да се движи.



#### Предупреждение

#### Опасност от попарване!

При пране с високи температури допирът с горещата сапунена луга може да доведе до изгаряния, напр. при изпомпване на гореща сапунена луга в леген или при аварийно източване. Не бъркайте с ръце в горещата сапунена луга.

### Безопасност за деца



#### Предупреждение

#### Опасно за живота!

Децата могат да попаднат в опасни за живота ситуации или да се наранят при игра близо до пералната машина.

- Не оставяйте деца без надзор при пералната машина!
- Не оставяйте децата да си играят с пералната машина!

** Предупреждение**

**Опасно за живота!**

Децата могат да се заключат в уредите и да попаднат в застрашаваща живота им ситуация.

При амортизираните уреди:

- изключете щепсела от контакта.
- отрежете кабела и го отстранете заедно с щепсела.
- счупете ключалката на люка.

** Предупреждение**

**Опасност от задушаване!**

При игра с опаковки/фолио и части от опаковки децата могат да се омотаят с тях и да си ги поставят на главата и да се задушат.

Пазете далеч от деца опаковките, фолиото и частите от опаковките.

** Предупреждение**

**Опасност от отравяне!**

При разливане перилните и почистващите препарати могат да доведат до задушаване.

Пазете препаратите за пране и поддръжка на недостъпни за деца места.

** Предупреждение**

**Дразнения на очите/кожата!**

Контактът с перилните и почистващи препарати може да доведе до дразнене на очите и кожата.

Пазете препаратите за пране и поддръжка на недостъпни за деца места.

** Предупреждение**

**Опасност от нараняване!**

При пране на високи температури стъклото на люка става горещо. Не допускате децата да пипат горещия люк.



## Опазване на околната среда

### Опаковка/стар уред



Изхвърлете опаковките като пазите околната среда.

Уредът е обозначен в съответствие с Директива 2002/96/ЕО на Европейския парламент и на съвета относно отпадъци от електрическо и електронно оборудване (ОЕЕО) (waste electrical and electronic equipment - WEEE).









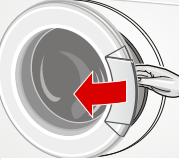
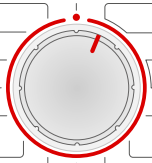
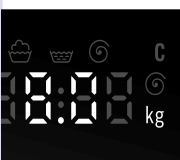

Директивата дава рамката, която е валидна за връщането и повторното преработване на използваните уреди в границите на Европейския съюз.

### Указания за спестяване

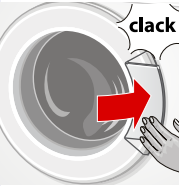
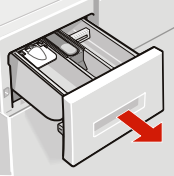
- Използвайте максималното количество дрехи за съответната програма.  
Преглед на програмите  
→ Страница 13
- Нормално замърсените дрехи изпирайте без предпране.
- При леко до нормално замърсено прано пестете енергия и перилен препарат. → Страница 12

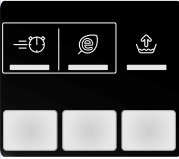
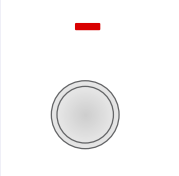
- **Режим пестене на електроенергия:**  
Осветлението на дисплея изгасва след няколко минути, мига **Старт** (Start). За активиране на осветлението натиснете произволен бутон.  
Режимът за пестене на енергия не се активира, когато се изпълнява програмата.
- Когато след това ще сушите дрехите в сушилна машина, изберете оборотите за центрофугиране в съответствие с упътването на производителя на сушилната машина.

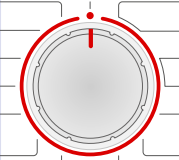
## Най-важното накратко

1				
	Включете щепсела в контакта.	Отворете водопроводния кран.	Сортирайте дрехите.	Отворете люка.
2				
	Изберете програма, напр. <b>Памук</b> (Cottons).	Спазвайте макс. зареждане на дисплея.	Поставете прането.	Затворете люка.
3				
	Сипете перилен препарат.	При нужда променете предварителните настройки на програмата.	При нужда изберете допълнителни настройки.	Стартирайте програма.
4				
	Програмата е свършила	Отворете люка и извадете дрехите.	Поставете копчето за програмите на ●.	Затворете спирателния кран (при модели без Aquastop).



## Запознаване с уреда

### Перална машина

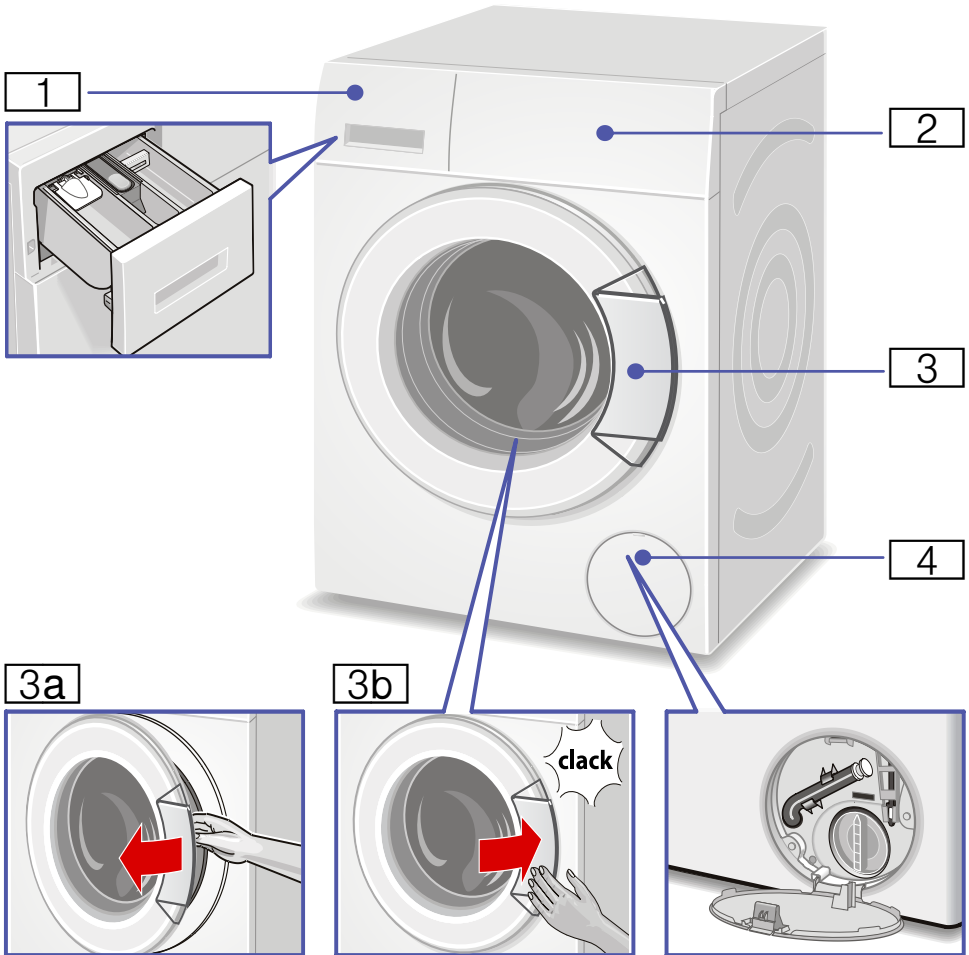

**1** Чекмедже за перилен препарат  
→ Страница 18

**2** Обслужващи/индикаторни елементи

**3** Люк с дръжка

**3a** Отворете люка

**3b** Затворете люка

**4** Сервизен капак

## Обслужващ панел

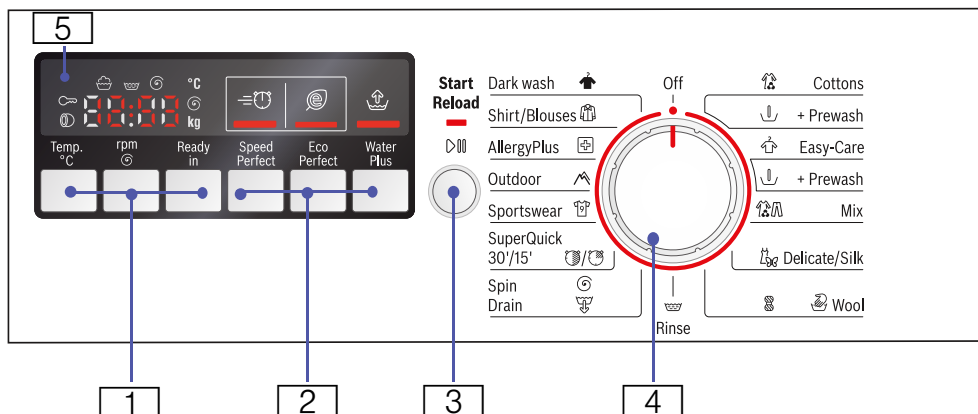

**1** °C температура, ⚙ обороти на центрофугата, ⏸ Свършва в (Ready in) за промяна на предварителните настройки на програмата

**2** ⚙ SpeedPerfect, 🌿 EcoPerfect, 💧 Вода плюс (Water Plus) допълнителни настройки на програмата

**3** **Старт/допълване** ▶ (Start/Reload) за стартиране, прекъсване (допълване на дрехи) и спиране на програма

**4** Копче за програми за избиране на програма и превключвател Вкл/Изкл (On/Off)

**5** Дисплей за настройки и информация

## Дисплей

Настройки за избраната програма		
Студено -90 °C	Температура	Cold = студено
-- ...1200* ⚙	Обороти на центрофугата; * макс. обороти зависят от модела	в об./мин. (обороты в минута); --- = спиране на изплакването (без центрофуга накрая)
1:30	Продължителност на програмата	съгласно избора на програма в ч:мин (часа:минути)
1-24 ч	Свършва в (Ready in)	Край на програмата след ... ч (ч=часа)
8,0 кг	максимум Зареждане	

### Статусна индикация за напредъка на програмата (протичането на програмата):

👤👤👤 End : пране, изплакване, центрофугиране, продължителност, съответно край на програмата

🌀 : Отворете люка, поставете дрехите → Страница 20

🛡 : защита от деца → Страница 20



## Дрехи

### Подготвяне на дрехите

#### Внимание!

#### Щети по уреда/щети по дрехите

Чуждите тела (напр. монети, кламери, игли, пирони) могат да повредят дрехите или компоненти на пералната машина.

Ето защо спазвайте следните указания при подготовката на вашите дрехи:

- Изпразнете джобовете.

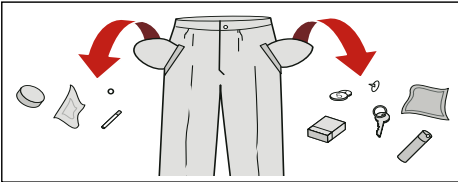

- Внимавайте за металните части (канцеларски кламери и др.) и ги отстранете.
- Чувствителните дрехи (чорапи, сутиени с банели и др.) перете в мрежа/торба.
- Затворете циповете, закопчайте копчетата на чаршафите.
- Изчеткайте пясъка от джобовете и подгвите.
- Отстранете кукичките на пердетата или ги поставете в мрежа/торба.







### Сортиране на дрехите

Сортирайте дрехите си според указанията за поддръжка и данните на производителя върху етикетите:

- Вид на тъканта/влакната
- Цвят  
**Указание:** Дрехите могат да се оцветят или да не се изчистят добре. Перете отделно белите и цветни дрехи. Перете новите цветни дрехи за първи път поотделно.
- Замърсяване

Перете заедно дрехи с еднаква степен на замърсяване.

Няколко примера за степени на замърсяване ще откриете в  
→ Страница 12

- **леко:** без предпране, при нужда изберете настройка  SpeedPerfect
- **нормално**
- **силно:** напълнете по-малко пране, изберете програма с предпране
- **Петна:** отстранявайте/третирайте петната докато са още пресни. Първо ги напоете със сапунен разтвор, без да втривате. След това изперете дрехите със съответната програма. Упоритите/засъхнали петна понякога могат да се отстранят едва след няколко изпириания.
- Символи върху етикетите  
Числата в символите указват максималната температура на пране, която може да се използва.
  - : подходящо за нормално пране; напр. програма **Памук** (Cotton)
  - : необходимо щадящо пране; напр. програма **Лесна поддръжка** (EasyCare)
  - : необходимо особено щадящо пране; напр. програма **Фини/коприна** (Delicates/Silk)
  - : подходящо за ръчно пране; напр. програма  **Вълна** (Wool)
  - : Не перете дрехите в машината.

## Перилен препарат

### Правилен избор на перилен препарат

За правилния избор на перилен препарат, температура и третиране на прането от решаващо значение е знакът за поддръжка. → също [www.sartex.ch](http://www.sartex.ch)

На [www.cleanright.eu](http://www.cleanright.eu) ще намерите още много друга информация за препаратите за пране, поддръжка и почистване за битови нужди.

- **Перилен препарат за основно пране с оптични избелители**  
подходящо за бяло пране, което може да се изварява, от лен или памук  
Програма: Памук /  
Студено - макс. 90 °C
- **Перилен препарат за цветно пране без белина и оптични избелители**  
подходящо за цветно пране от лен или памук  
Програма: Памук /  
Студено - макс. 60 °C
- **Перилен препарат за цветно/фино пране без оптични избелители**  
подходящо за цветно пране от лесни за поддръжане тъкани, синтетика  
Програма: Лесна поддръжка /  
Студено - макс. 60 °C
- **Перилен препарат за фини тъкани**  
подходящо за чувствителни фини тъкани, коприна или вискоза  
Програма: Фини/коприна /  
Студено - макс. 40 °C
- **Перилен препарат за вълна**  
подходящо за вълна  
Програма: Вълна /  
Студено - макс. 40 °C

### Пестене на енергия и перилен препарат

При леко и нормално замърсено пране можете да спестите енергия (с намаляване на температурата за пране) и количество перилен препарат.



Пестене	Замърсяване/указание
<p>Намалени температура и количество перилен препарат според препоръката за дозиране</p>  <p>Температура съгласно етикетите за поддръжане и количество перилен препарат съгласно препоръката за дозиране/силно замърсяване</p>	<p><b>леко</b> Няма видими замърсявания и петна. Дрехите имат телесна миризма, напр.:</p> <ul style="list-style-type: none"> <li>■ леко лятно/спортно облекло (носено няколко часа)</li> <li>■ тениски, ризи, блузи (носени до 1 ден)</li> <li>■ спално бельо за гости и кърпи за ръце (използвани 1 ден)</li> </ul> <p><b>нормално</b> Замърсяването е видимо/различават се малко дребни петна, напр.:</p> <ul style="list-style-type: none"> <li>■ тениски, ризи, блузи (напоени с пот, носени неколкократно)</li> <li>■ Кърпи за ръце, спално бельо (използвано до 1 седмица)</li> </ul> <p><b>силно</b> Замърсяванията и/или петната са ясно видими, напр. кърпи за посуда, бебешки дрехи, работни облекла</p>





**Указание:** При дозирането на всички перилни/помощни/поддържащи и почистващи препарати задължително спазвайте указанията на производителя и указанията. → *Страница 18*

## Преглед на програмите

### Програми върху копчето за избор на програми

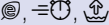
Програма/вид дрехи/указания	Настройки
<b>Име на програмата</b> Кратко обяснение на програмата, съответно за какви тъкани е подходяща.	макс. зареждане; * намалено зареждане при настройка  SpeedPerfect избираема температура избираеми обороти на центрофугата; ** макс. обороти на центрофугата зависят от модела възможни настройки на програмата
 <b>Памук</b> Здрави тъкани, тъкани, които могат да се изпарват, от памук или лен Памук (Cotton) + <b>Предпране (Prewash)</b> : програма с предпране; разделете перилния препарат в отделение I и II <b>Указание:</b> При настройка  SpeedPerfect подходящо за кратка програма за леко замърсени дрехи.	макс. 8 кг/5* кг Студено - 90 °C - - - ... 1200** об./мин.  ,  , 
 <b>Лесна поддръжка (EasyCare)</b> текстилни тъкани от синтетика или смесени тъкани Лесна поддръжка (EasyCare) + <b>Предпране (Prewash)</b> : програма с предпране; разделете перилния препарат в отделение I и II	макс. 4 кг Студено - 60 °C - - - ... 1200 об./мин.  ,  , 
 <b>Бързо/смесени (Quick/Mix)</b> смесено зареждане, състоящо се от памук и синтетика	максимум 3,5 кг Студено - 40 °C - - - ... 1200** об./мин.  ,  , 
 <b>Fein/Seide (Фини/Коприна)</b> за чувствителни материи, които могат да се перат, например от коприна, сатен, синтетика или смесени тъкани (напр. копринени блузи и шалове) <b>Указание:</b> За машинно пране използвайте подходящ перилен препарат за фино пране или коприна.	макс. 2 кг Студено - 40 °C - - - ... 800 об./мин.  ,  , 

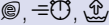
Програма/вид дрехи/указания	Настройки
 <b>Вълна (Wool)</b> тъкани, които могат да се перат на ръка или машинно от вълна или със съдържание на вълна; много щадяща програма за пране, за да се предотврати свиването на дрехите, по-дълги паузи на програмата (дрехите престояват във водата) <b>Указание</b> <ul style="list-style-type: none"> <li>Вълната има животински произход, например: ангора, алпака, лама, овца.</li> <li>За машинно пране използвайте подходящ перилен препарат за вълна.</li> </ul>	макс. 2 кг Студено - 40 °C - - - ... 800 об./мин. -
 <b>Изплакване (Rinse)</b> Допълнително изплакване с центрофугиране;	макс. 8 кг - - - - ... 1200** об./мин. 
 <b>Центрофугиране/изпомпване (Spin/Drain)</b> Екстра центрофугиране с възможност за избиране на оборотите Ако трябва само да се изпомпва, поставете оборотите на центрофугиране на - - -.	макс. 8 кг - - - - ... 1200** об./мин. 
 <b>Много кратка 30'/15' (SuperQuick 30'/15')</b> екстра кратка програма за около 30'/15' минути, подходяща за слабо замърсени партиди дрехи	макс. 3,5 кг / 2 кг Студено - 40 °C - - - ... 1200** об./мин. -
 <b>Sportswear (Спортни облекла)</b> Тъкани от микровлакна за спорт и за свободното време <b>Указание</b> <ul style="list-style-type: none"> <li>Прането не трябва да се третира с омекотител.</li> <li>Преди пране основно почистете чекмеджето за перилен препарат (всички отделения) от остатъци от омекотител.</li> </ul>	макс. 2 кг Студено - 40 °C - - - ... 800 об./мин.  ,  , 
 <b>Outdoor (Импрегниране)</b> Дрехи за открито с мембранно покритие и водоотблъскващи тъкани <b>Указание</b> <ul style="list-style-type: none"> <li>Използвайте подходящ за машинно пране перилен препарат, дозирайте съгласно указанията на производителя в отделение II.</li> <li>Прането не трябва да се третира с омекотител.</li> <li>Преди пране основно почистете чекмеджето за перилен препарат (всички отделения) от остатъци от омекотител.</li> </ul>	макс. 2 кг Студено - 40 °C - - - ... 800 об./мин.  ,  , 

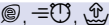
Програма/вид дрехи/указания	Настройки
 <b>Алергия плюс (AllergyPlus)</b> издръжливи материи	макс. 7,5 кг/5* кг Студено - 60 °C
<b>Указание:</b> по-дълго пране и изплакване при по-високо ниво на водата за особено чувствителна кожа	--- ... 1200** об./мин. 
 <b>Ризи/блузи (Shirt/Blouses)</b> врхни ризи/блузи, които не се гладят, от памук, лен, синтетика или смесени тъкани	макс. 2 кг Студено - 60 °C
<b>Указание:</b> Перете ризите/блузите от коприна /чувствителни материи али на програма Фини/коприна (Delicates/Silk).	--- ... 800 об./мин. 
 <b>Dark wah</b> тъмни материи от памук и тъмни, лесни за поддръжка материи Перете тъканите с вътрешната страна навън.	максимум 3,5 кг Студено - 40 °C
	--- ... 1200 об./мин. 

## Колосване

**Указание:** Дрехите не трябва да се третират с омекотител.

Възможно е колосване на всички програми с течен препарат за колосване. Дозирайте препарата в съответствие с указанията на производителя в отделение  (при необходимост първо почистете).

## Боядисване/избелване

Боядисвайте само обичайни за едно домакинство количества. Солта може да атакува неръждаемата стомана! Спазвайте предписанията на производителя на оцветителя.

Прането да **не** се оцветява в пералната машина!

## Омекотяване

1. Поставете в отделение **II** омекотител/перилен препарат в съответствие с указанията на производителя.
2. Поставете копчето за програмите в положение  **Памук 30 °C** (Cotton 30 °C).

3. Изберете **Старт/допълване** (Start/Reload) .
4. След около 10 минути изберете **Старт/допълване**  (Start/Reload).
5. След необходимото време за наakisване отново изберете **Старт/допълване**  (Start/Reload), когато програмата трябва да продължи, или изберете друга програма.

### Указание

- Поставете еднакви на цвят дрехи.
- Не е необходим допълнителен перилен препарат, сапунената луга от наakisването се използва за изпиране.

## **P+** Предварителни настройки на програмата

Фабрично при всички програми са настроени предварително температурата, оборотите на центрофугата и продължителността на програмите (Свършва в (Ready in)).

Те се показват след избора на програма на дисплея.

Предварителните настройки можете да промените както следва.

### Температура (Temp. °C)

Преди и по време на програмата можете в зависимост от напредъка на програмата да промените предварително настроената температура (в °C).

За тази натискайте съответния бутон дотогава, докато желаната настройка не се покаже.

Максималната възможност за настройване на температурата зависи от избраната програма.

Преглед на програмите → Страница 13

### Обороти на центрофугата (об./мин. ⌚)

Преди и по време на програмата в зависимост от напредъка на програмата можете да промените оборотите на центрофугата (в об./мин.; обороти в минута).

За тази натискайте съответния бутон дотогава, докато желаната настройка не се покаже.

Настройка – – ⌚ : спиране на изплакването = без центрофуга, дрехите остават във вода след последното изплакване.

Можете да изберете спиране на изплакването, за да избегнете

намачкване, ако в края на програмата дрехите не се изваждат веднага от пералната машина.

Максималната възможност за настройване на оборотите зависи от избраната програма и модела.

Преглед на програмите → Страница 13

### Свършва в (Ready in)

При избиране на програма се показва съответната продължителност на програмата.

Продължителността на програмата се напасва автоматично при работеща програма. Промените в предварителните настройки на програмата респ. настройките на програмата също водят до промяна на продължителността на програмата.

Преди стартиране на програмата краят на програмата (Свършва в (Ready in)) може да се избере предварително в почасови стъпки (ч=час) до максимум 24ч.

За тази натискайте съответния бутон дотогава, докато желаната настройка не се покаже.

**Указание:** Продължителността на програмата се изчислява в настроеното време "Свършва в" (Ready in).

След стартиране се показва предварително избраното време, напр. **8ч** и започва обратен броене докато не започне програмата по пране. След това се показва продължителността на програмата, напр. **2:30** (часа:минути).

### Промяна на предварително избраното време:

Предварително зададеното време можете да промените след стартирането на програмата както следва:

1. Изберете Старт/**допълване** (Start/Reload) .
2. Натискайте бутона **Свършва в** (Ready in) до показване на желания брой часове.



- Изберете бутона **Старт/допълване** (Start/Reload) ▷∞.

### Добавете дрехи докато предварително избраното време тече:

- Изберете **Старт/допълване** (Start/Reload).
- На дисплея светят **ДА** (YES) и ∞. Люкът може да се отваря и можете да допълвате дрехи.
- Затворете люка.
- Изберете бутона **Старт/допълване** (Start/Reload) ▷∞. Предварително избраното време продължава да тече.

## **P+** Допълнителни настройки на програмата

### ⌚ SpeedPerfect

за изпиране за по-кратко време и запазване на ефекта от изпиране на стандартната програма.

**Указание:** Не превишавайте максимално допустимото количество за пълнене.

Преглед на програмите → *Страница 13*

### @ EcoPerfect

за пестене на електроенергия и запазване на ефекта от изпиране на стандартната програма.

### ⬆️ Вода плюс (Water Plus)

Повишено ниво на водата и допълнителен цикъл на изплакване, удължено време на изпиране. За области с много мека вода или за получаване на по-добри резултати от изплакването.



## Обслужване на уреда

### Подготовка на пералната машина

**Указание:** Пералната машина **трябва да се инсталира и свърже компетентно.** от → *Страница 33*

- Включете щепсела в контакта.
- Отворете водопроводния кран.
- Отворете люка.
- Проверете дали барабанът е изпразнен докра. При нужда изпразнете.

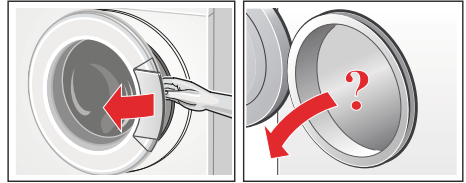

### Избор на програма/включване на уреда

**Указание:** Ако сте активирали защитата от деца, трябва първо да я деактивирате, преди да можете да настроите програма. → *Страница 20*

Изберете желаната програма с избирача на програми. Възможно е въртене и в двете посоки.

Машината е включена.

В полето на дисплея се появяват последователно за избраната програма:

- продължителност на програмата,
- предварително настроената температура,
- предварително настроените обороти на центрофугата и
- максимално допустимото количество за пълнене.

## Промяна на предварителните настройки на програмата

Можете да използвате предварителните настройки или да ги промените.

За тази натискайте съответния бутон дотогава, докато желаната настройка не се покаже.

Настройките са активни без потвърждение.

След изключване на уреда те не се запазват.

Предварителни настройки на програмата → *Страница 16*

Преглед на програмите от → *Страница 13*

## Избор на допълнителни настройки на програмата

С избирането на допълнителните настройки можете да напаснете още по-добре процеса на изпиране към вашите дрехи за пране.

Настройките могат да се избират, респ. отменят в зависимост от напредъка на програмата.

Индикаторните лампички на бутоните светят, ако настройката е активна.

Настройките не се запазват след изключването на уреда.

Допълнителни настройки → *Страница 17*

Преглед на програмите от → *Страница 13*

## Поставяне на дрехи в барабана

### Предупреждение Опасно за живота!

Дрехите, обработените предварително с почистващи препарати, съдържащи разтворители, например препарати за петна/бензин за пране, след напълване на машината могат да доведат до експлозия.

Изплаквайте предварително одрехите много добре на ръка.

### Указание

- Смесете големи и малки дрехи. Различните по големина дрехи се разпределят по-добре при центрофугиране. Отделните дрехи могат да доведат до дисбаланс.
- Спазвайте посоченото макс. зареждане. Препълването намалява резултатите от прането и е предпоставка за образуване на гънки.

1. Поставяйте предварително сортираните дрехи разгънати в барабана.
2. Внимавайте да не се захванат дрехи между люка и гумираното уплътнение и така да се затвори люка.

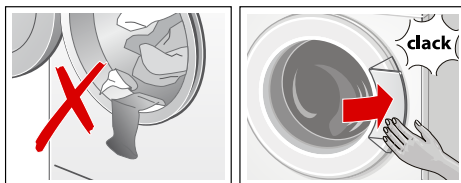

Индикаторната лампа на бутона Старт (Start) мига и в полето на дисплея се появяват последователно настройките на програмата. Възможни са промени на настройките.

## Дозиране и поставяне на перилен препарат и препарат за поддръжка

### Внимание! Щети по уреда

Средствата за почистване и за предварително третиране на дрехите (напр. препарати за петна, спрейове за предпране, ...) могат при допир да повредят повърхностите на пералната машина.

Не оставяйте тези препарати да влизат в контакт с повърхностите на пералната машина. При нужда веднага избършете

остатъците от аерозол и другите остатъци / капки с влажна кърпа.

## Дозиране

Дозирайте перилния препарат и препаратата за поддръжка съгласно:

- твърдостта на водата; може да се научи от Вашето водоснабдително дружество
- указанията на производителя върху опаковката
- Количество дрехи
- Замърсяване → Страница 12

## Пълнене

### Предупреждение

#### Дразнения на очите/кожата!

При отваряне на чекмеджето за перилен препарат по време на работа може да пръсне перилен/почистващ препарат.

Отворете внимателно чекмеджето. При контакт с перилни препарати/препарати за почистване промивайте добре очите, респ. измивайте кожата. При поглъщане по невнимание потърсете лекарски съвет.

**Указание:** Разреждайте гъстите омекотители и специални препарати с вода, това предотвратява запушвания.

Сипете в съответните отделения перилен препарат и препарат за поддръжка:

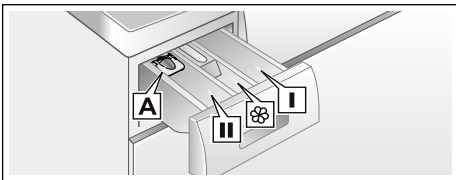

Помощ при дозиране **A** за течен перилен препарат

Отделение **II** Перилен препарат за основно пране, омекотител, избелващ препарат, сол за петна

Отделение  Омекотител, препарат за колосване, **max** да не се превишава

Отделение **I** Перилен препарат за предпране

1. Изтеглете чекмеджето за перилен препарат докрай.
2. Поставете перилен препарат и препарат за поддръжка.
3. Затворете чекмеджето за перилен препарат.

## Помощ при дозиране\* за течен перилен препарат

\*в зависимост от модела

За дозиране на течен перилен препарат поставете помощта при дозиране:

1. Изтеглете чекмеджето за перилен препарат. Натиснете приставката надолу и извадете цялото чекмедже.
2. Избутайте напред помощта при дозиране, приберете я и я фиксирайте.
3. Поставете обратно чекмеджето.

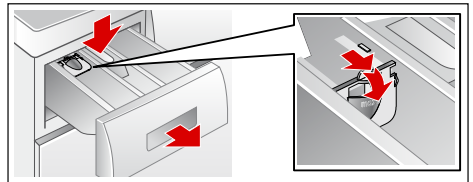

**Указание:** Не използвайте помощта при дозиране при желатиноподобни препарати и прахове за пране и при програми с предпране, респ. при избрано време на "Свършва в" (Ready in).

**При модели без помощ при дозиране** налейте течен препарат за пране в съответния дозиращ контейнер и го поставете в барабана.

## Стартиране на програмата

Изберете бутона **Старт**/допълване (Start/Reload). Индикаторната лампичка светва и програмата стартира.

В полето на индикатор по време на програмата се показват времето "Свършва в" (Ready in), респ. след началото на програмата продължителността и символите за напредъка на програмата. Поле на индикатора → *Страница 10*

**Указание:** Ако искате да обезопасите програмата срещу погрешно преместване, изберете както следва защитата от деца.

## Защита от деца

Можете да защитите пералната машина срещу промяна на настроените функции по невнимание. За тази цел след старта на програмата активирайте защитата от деца.

За **активиране/деактивиране** изберете за около 5 секунди **Старт/пауза (Start/Pause)**. На дисплея се появява символа ∞.

- ∞ свети: Защитата от деца е активирана.
- ∞ мига: Защитата от деца е активирана и копчето за програми е престено. За да избегнете прекъсване на програмата, върнете копчето за програми на изходната програма. Символът отново светва.

**Указание:** Защитата от деца може да остане активирана до следващото пускане на програмата дори и след изключване на машината. Преди стартиране на програмата трябва да деактивирате защитата от деца и, ако е необходимо, отново я активирайте след стартиране на програмата.

## Допълване с дрехи

След старта на програмата можете при нужда да допълвате или изваждате дрехи.

За тази цел изберете бутон **Старт/допълване** ▷∞(Start/Reload).

Индикаторната лампичка за **Старт/допълване (Start/Reload)** ▷∞ мига и машината проверява, дали е възможно допълване.

**Указание:** Не дръжте люка отворен дълго време – водата от дрехите може да изтече навън.

Ако на дисплея:

- **двата** символа **ДА (YES)** и ∞ светят, то е възможно допълване.
- **НЕ (NO)** мига, изчакайте докато **ДА (YES)** и ∞ не светнат. Отворете люка едва когато **двата** символа **ДА (YES)** и ∞ светнат.
- **НЕ (NO)** свети, не е възможно допълване.

При високо ниво на водата, висока температура или въртящ се барабан от съображения за сигурност люкът остава заключен и не може да се допълва.

**За продължаване на програмата изберете** бутон **Старт/допълване (Start/Reload)** ▷∞. Програмата продължава автоматично.

## Смяна на програмата

Ако по грешка сте стартирали неправилна програма, можете да промените програмата както следва:



1. Изберете **Старт/допълване (Start/Reload)** ▷∞.
2. Изберете друга програма.
3. Изберете **Старт/допълване (Start/Reload)** ▷∞. Новата програма започва отначало.

## Прекъсване на програмата

При програмите с висока температура:

1. Изберете **Старт/допълване (Start/Reload)** ▷∞.
2. Охладете дрехите: изберете **Изплакване (Rinse)**.
3. Изберете **Старт/допълване (Start/Reload)** ▷∞.

При програми с ниски температури:

1. Изберете **Старт/допълване** (Start/Reload) .
2. Изберете **Центрофугиране** (Spin) или **Изпомпване** (Drain).
3. Изберете **Старт/допълване** (Start/Reload) .

## Край на програмата при спиране на изплакването

На дисплея се появява -- –  и лампата на индикатора на бутона Старт/допълване (Start/Reload) мига.

За да прекратите програмата, поставете копчето за избиране на програми на Центрофугиране/изпомпване (Spin/Drain) или изберете обороти на центрофугиране. След това натиснете бутона **Старт/добавяне**  (Start/Reload).

## Програмата е свършила

На дисплея се появява **Край** (End) и лампичката на бутон Старт/Пауза (Start/Pause) угасва.

Ако на дисплея допълнително се появи символът , пералната машина е регистрирала твърде много пяна по време на изпълнение на програмата и в отговор на това автоматично е включила изплакване за отстраняване на пяната.

**Указание:** При следващия цикъл на пране със същото зареждане дозирайте по-малко перилен препарат.

## Изваждане на пране/изключване на уреда

1. Отворете люка и извадете дрехите.
2. Поставете копчето за програмите в положение **Изкл** (Off). Уредът е изключен.
3. Затворете водопроводния кран.

**Указание:** При моделите със система Aquastop не е необходимо.

## Указание

- Не забравяйте дрехи в барабана. При следващото пране те могат да се свият или да оцветят други дрехи.
- Отстранете евентуални чужди тела от барабана и от маншета – опасност от ръждясване.

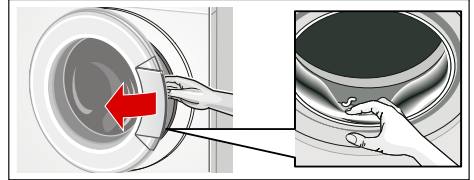

- Оставете отворен люка и чекмеджето за перилен препарат, за да може да изсъхне останалата вода.
- Винаги изчакайте края на програмата, в противен случай уредът може още да е заключен. Тогава изключете уреда и изчакайте да се отключи.
- Ако в края на програмата полето на индикатора е угаснало, режимът на пестене на енергия е активен. За активиране изберете произволен бутон.

## Сензорика

### Автоматична система за количество

В зависимост от вида текстил и степента на напълване автоматиката за напълване напасва оптимално разхода на вода във всяка програма.

### Система за контрол на дисбаланс

Автоматичната система за контрол на дисбаланс регистрира дисбаланс и се грижи чрез многократни опити за центрофугиране за равномерното разпределяне на дрехите.

От съображения за сигурност при много неблагоприятно разпределение на дрехите оборотите се намаляват или не се центрофугира.

**Указание:** Поставете малки и големи дрехи в барабана. → *Страница 27*

### VoltCheck

Автоматичната система за контрол на напрежението открива недопустимо спадане в напрежението. На дисплея мигат двете точки в индикатора "Свършва в" (Ready in). → *Страница 10*

Ако захранващото напрежение отново е стабилно, двете точки в индикатора "Свършва в" (Ready in) вече не мигат.

Ако въпреки това по-ниското напрежение доведе до удължаване на програмата, точката в индикатора "Свършва в" (Ready in) мига.

## Настройка на сигнала

### 1. Активиране на режим за настройване на силата на звуковия сигнал

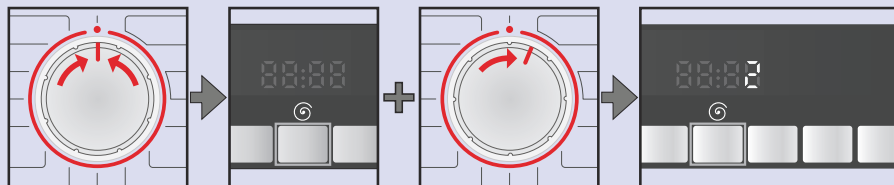

Поставете на ●.

Задръжте натиснат бутон **+** + завъртете една позиция надясно.

Задръжте за още около 5 сек. докато елементите на дисплея светнат. Режимът на настройка е активиран.

### 2. Настройване на силата на звука на Сигнали на бутоните (според модела)

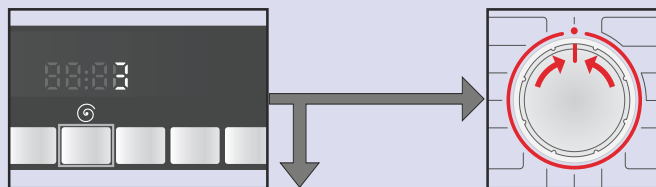

Натискайте докато достигнете желаната сила на звука.

към 3. или

Поставете в положение ●, за да напуснете режима за настройване на силата на сигнала.



### 3. Настройване на силата на звука на Предупредителни сигнали



Завъртете с една позиция надясно.

Натискайте докато достигнете желаната сила на звука.

Поставете в положение ●, за да напуснете режима за настройване на силата на сигнала.



## Почистване и обслужване

### **Предупреждение** **Опасно за живота!**

При контакт с части под напрежение съществува опасност от токов удар. Изключете уреда и извадете щепсела от контакта.

### **Предупреждение** **Опасност от отравяне!**

Чрез съдържащи разтворители почистващи препарати, напр. бензин за пране, могат да възникнат отровни пари.

Не използвайте почистващи препарати, съдържащи разтворители.

### **Внимание!**

#### **Щети по уреда**

Съдържащите разтворители почистващи препарати, напр. бензин за пране, могат да повредят повърхността и компонентите на машината.

Не използвайте почистващи препарати, съдържащи разтворители.

## Корпус на машината/панел за управление

- Изтъркайте корпуса и панела за управление с мек влажен парцал.
- Веднага отстранете остатъците от перилен препарат.
- Забранено е почистването с телена вълна.

## Барабан

Използвайте средство за почистване без хлор, без стоманена вата.

## Почистване от котлен камък

При правилно дозиране на препаратите за пране не е необходимо почистване от котлен камък. Ако въпреки това се налага, действайте в съответствие с

указанията на производителя на препарата за почистване от котлен камък. Подходящи препарати за почистване от котлен камък можете да поръчате на нашата страница в интернет или при служба обслужване на клиенти.

## Чекмедже за перилен препарат и корпус

Когато има остатъци от перилен препарат или от омекотител:

1. Изтеглете чекмеджето за перилен препарат. Натиснете приставката надолу и извадете цялото чекмедже.
2. Сваляне на приставката: с пръст натиснете приставката отдолу нагоре.

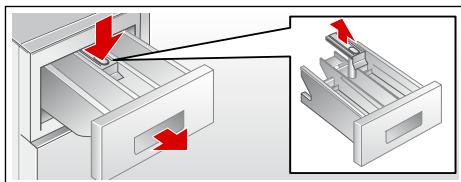

3. Почистете с четка ваничката за перилни препарати и приставката и ги подсушете. Почистете корпуса и отвътре.
4. Поставете приставката и я блокирайте (поставете цилиндъра в шифта).
5. Затворете чекмеджето за перилен препарат.

**Указание:** Оставете чекмеджето за перилен препарат отворено, за да може да изсъхне останалата вода.

## Помпата за мръсна вода е запушена

### **Предупреждение** **Опасност от попарване!**

При пране с високи температури сапунената луга е гореща. При допир с горещата сапунена луга могат да се получат изгаряния. Изчакайте мръсната вода да изстине.



1. Затворете водопроводния кран, за да не постъпва повече вода и да трябва да се източва през помпата за мръсна вода.
2. Изключете уреда. Изключете щепсела от контакта.
3. Отворете и свалете сервисния капак.

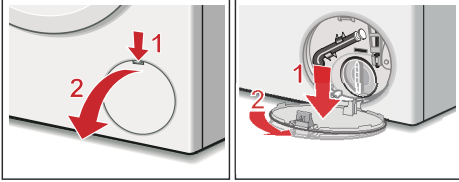

4. Свалете маркуча за изпразване от поставката. Извадете капачката, източете лугата в подходящ съд. Натиснете затворящата капачка и поставете маркуча за източване в държача.

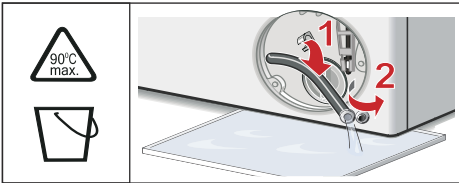

5. Внимателно развийте капака на помпата, може да изтече остатъчна вода. Почистете вътрешността, нарезът на капака на помпата и корпуса на помпата. Колелото на помпата за мръсна вода трябва да може да се върти. Отново поставете капака на помпата и го завийте. Дръжката трябва да стои вертикално.

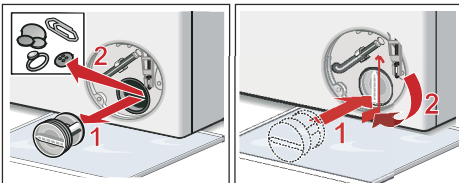

6. Поставете сервисния капак, фиксирайте го и го затворете.

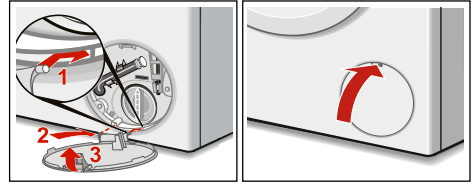

**Указание:** За да не изтече при следващото пране неизползван перилен препарат в канализацията: налейте около 1 литър вода в отделението II и включете програма **Изпомпване** (Drain).

## Маркучът за мръсна вода на сифона е запушен

1. Изключете уреда. Изключете щепсела от контакта.
2. Развийте халката за закрепване натръба. Внимателно изтеглете маркуча за мръсната вода, може да изтече остатъчна вода.
3. Почистете маркуча за мръсната вода и вложката на сифона.

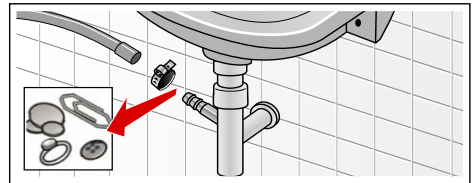

4. Отново поставете маркуча за мръсната вода и подсилете мястото на свързване с халка за закрепване на тръба.

## Филтърът на маркуча за чиста вода е запушен

За тази цел първо освободете налягането в маркуча за чиста вода:

1. Затворете водопроводния кран.
2. Изберете произволна програма (освен Изплакване/центрофугиране/изпомпване (Rinse/Spin/Drain)).

## bg Повреда, какво да направим?

- Изберете **Старт/допълване** (Start/Reload) . Оставете програмата да работи около 40 секунди.
- Поставете копчето за програмите в положение **Изкл** (Off). Изключете щепсела от контакта.
- Почистване на филтъра на водопроводния кран:  
Свалете маркуча от водопроводния кран.  
Почистете филтъра с малка четка.

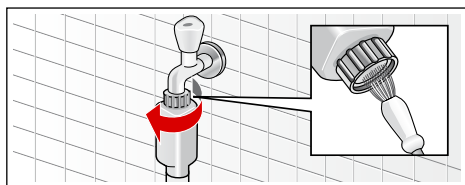

- Почистване на филтъра от задната страна на уреда при моделите Standard и Aqua-Secure:  
Свалете маркуча от задната страна на уреда,  
Свалете филтъра с клещи и го почистете.

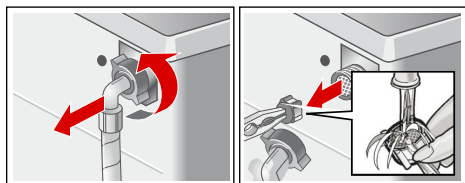

- Свържете маркуча и проверете добре ли е уплътнен.

## ? Повреда, какво да направим?

### Аварийно отваряне

напр. при прекъсване на електрозахранването

Програмата продължава, когато токът бъде пуснат отново.

Ако въпреки това трябва да извадите дрехите, люкът на пералнята може да бъде отворен по следния начин:

### Предупреждение

#### Опасност от попарване!

При пране с високи температури допирът с горещата сапунена луга и дрехи може да доведе до изгаряния. Ако е необходимо, първо изчакайте да изстинат.

### Предупреждение

#### Опасност от нараняване!

При бъркане във въртящия се барабан можете да си нараните ръцете. Не пипайте въртящия се барабан. Изчакайте барабанът да спре да се движи.

### Внимание!

#### Щети от вода

Изтичащата вода може да причини щети.

Не отваряйте люка, ако през стъклото се вижда вода.

- Изключете уреда. Изключете щепсела от контакта.
- Източете мръсната вода.
- Натиснете надолу аварийното отключване с инструмент и го пуснете.  
След това люкът може да се отвори.

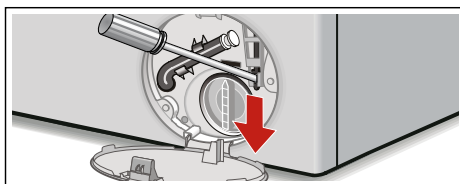





## Указания на дисплея

Индикатор	Причина/Отстраняване
YES	Люкът е освободен. Възможно е добавяне на дрехи.
NO	<ul style="list-style-type: none"> <li>Температурата е твърде висока. Изчакайте докато температурата спадне.</li> <li>Нивото на водата е прекалено високо. Не е възможно допълване на дрехи. При необходимост веднага затворете люка. Изберете <b>Старт/допълване (Start/Reload)</b> ▷☺ за продължаване на програмата.</li> </ul>
Ⓞ мига	<ul style="list-style-type: none"> <li>Евентуално може да има заклещени дрехи. Отворете и затворете люка още веднъж и изберете <b>Старт/допълване</b> ▷☺ (Start/Reload).</li> <li>При необходимост натиснете люка, съответно отстранете дрехите и отново го натиснете.</li> <li>При необходимост изключете уреда и го включете отново; Настройте програмата и направете индивидуални настройки; Стартирание на програмата.</li> </ul>
E:17	<ul style="list-style-type: none"> <li>Отворете водопроводния кран докрай,</li> <li>Маркучът за чиста вода е прегънат/притиснат,</li> <li>Налягането на водата е прекалено ниско. Почистете филтъра.</li> </ul>
E:18	<ul style="list-style-type: none"> <li>Помпата за мръсна вода е запушена. Почистване на помпата за мръсна вода.</li> <li>Маркучът за мръсна вода/отходната тръба са запушени. Почистете маркуча за мръсна вода на сифона.</li> </ul>
E:23	Във ваничката има вода, Уредът не е добре уплътнен. Затворете водопроводния кран. Обадете се в специализиран сервиз!
🔒	Защитата от деца е активирана; деактивирайте.
🧼 мига	регистрирана е твърде много пяна, включено е изплакване.
:	Мрежовото напрежение е твърде ниско.
	По-ниско напрежение в програмата за пране.
.	Програмата се удължава.
други съобщения	Изключете уреда, изчакайте 5 секунди и включете отново. Ако съобщението се появи отново, се обадете в специализирания сервиз.

## Повреда, какво да направим?

Повреди	Причина/Отстраняване
Водата изтича.	<ul style="list-style-type: none"> <li>правилно закрепете/подменете маркуча за мръсната вода.</li> <li>Затегнете здраво винта на маркуча за чистата вода.</li> </ul>
Няма подаване на вода.	<ul style="list-style-type: none"> <li>Не е избран <b>Старт/допълване (Start/Reload)</b> ▷☺?</li> </ul>
Перилният препарат не е изплакнат.	<ul style="list-style-type: none"> <li>Водопроводният кран не е отворен?</li> <li>Възможно е филтърът да е запушен? Почистете филтъра.</li> <li>Маркучът за чистата вода е прегънат или притиснат?</li> </ul>
Люкът не може да се отвори.	<ul style="list-style-type: none"> <li>има активирана защитна функция. Прекъсване на програмата?</li> <li>Избрано е --- ☺ (спиране на изплакването = без центрофуга накрая)?</li> <li>Отварянето е възможно само чрез аварийно отключване?</li> </ul>

Повреди	Причина/Отстраняване
Програмата не стартира.	<ul style="list-style-type: none"> <li>■ Избрано е <b>Старт</b>/допълване  (Start/Reload) или <b>Свършва в</b> (Ready in)?</li> <li>■ Люкът е затворен?</li> <li>■  Активирана е защитата от деца? Деактивирайте.</li> </ul>
Мръсната вода не се изпомпва.	<ul style="list-style-type: none"> <li>■ Избрано е – – –  (спиране на изплакването = без центрофуга накрая)?</li> <li>■ Почистване на помпата за мръсна вода.</li> <li>■ Почистете отходната тръба и/или маркуча за мръсната вода.</li> </ul>
В барабана не се вижда вода.	Няма повреда – водата се намира под видимото ниво.
Резултатът от центрофугирането не е задоволителен. Дрехите са мокри/прекалено влажни.	<ul style="list-style-type: none"> <li>■ Няма повреда – системата за защита от претоварване е прекъснала центрофугирането поради неравномерно разпределение на дрехите. Разпределете малките и големите дрехи в барабана.</li> <li>■ Избрани са много ниски обороти?</li> </ul>
Многократно центрофугиране.	Няма повреда – системата за защита от претоварване разпределя дрехите равномерно.
Продължителността на програмата е по-дълга от обичайното.	<ul style="list-style-type: none"> <li>■ Няма повреда – системата за защита от претоварване разпределя дрехите равномерно.</li> <li>■ Няма повреда активирана е системата за контролиране на пяната – допълнително се включва още едно изплакване.</li> </ul>
Продължителността на програмата се променя по време на цикъла на изпиране.	Няма повреда – продължителността на програмата се променя в съответствие с процеса на пране. Това може да доведе до промяна на времетраето на програмата на дисплея.
В отделението  за препарат има останала вода.	<ul style="list-style-type: none"> <li>■ Няма повреда – няма влияние върху действието на почистващия препарат.</li> <li>■ При необходимост почистете приставката.</li> </ul>
Образуване на миризми в машината.	Изперете на програма  <b>Памук 90 °C</b> (Cotton 90 °C) без да слагате дрехи. За целта използвайте перилен препарат за основно пране.
Символът  мига на дисплея. Евентуално от чекмеджето за препарати може да излиза пяна.	Използвали сте прекалено много перилен препарат? Смесете една супена лъжица омекотител с 1/2 л вода и го сипете в отделението II (не правете това при върхни и спортни дрехи и при дрехи с пух!). при следващото пране намалете дозировката на перилния препарат.
Много силни шумове, вибрации и «разходки» по време на центрофугиране.	<ul style="list-style-type: none"> <li>■ Нивелиран ли е уредът? Нивелирайте уреда.</li> <li>■ Фиксирайте крачетата на уреда? Подсигурете крачетата на уреда.</li> <li>■ Отстранете транспортните предпазители? Отстранете транспортните планки.</li> </ul>
По време на работа дисплеят/индикаторните лампи не светят.	<ul style="list-style-type: none"> <li>■ Изключване на мрежата?</li> <li>■ Задействан предпазител (бушон)? Включете/подменете предпазителите (бушоните).</li> <li>■ Ако повреда се повтори, обадете се в специализиран сервиз.</li> </ul>
по дрехите има следи от перилен препарат.	<ul style="list-style-type: none"> <li>■ Понякога перилните препарати, несъдържащи фосфати, съдържат неразтворими във вода частици.</li> <li>■ Изберете <b>Изплакване</b> (Rinse) или изчеткайте дрехите след прането.</li> </ul>

Повреди	Причина/Отстраняване
В състояние на допълване на дисплея се появява <b>НЕ</b> (NO).	<ul style="list-style-type: none"> <li>Нивото на водата е прекалено високо. Не е възможно добавяне на дрехи. При необходимост веднага затворете люка.</li> <li>Изберете <b>Старт/допълване</b> (Start/Reload)  за продължаване на програмата.</li> </ul>
В състояние на допълване на дисплея се появява <b>ДА</b> (YES).	Люкът е освободен. Възможно е добавяне на дрехи.
Двете точки в индикатора Съвърша в (Ready in) (:) мигат.	Мрежовото напрежение е твърде ниско.
Единичната точка (.) мига.	По-ниското напрежение в програмата за пране е довело до удължаване на програмата за пране.
Когато не можете да отстраните повредата сами (след изключване/включване) или когато е необходима поправка:	
<ul style="list-style-type: none"> <li>Поставете копчето за програмите в положение <b>Изкл</b> (Off). Уредът е изключен.</li> <li>Изтеглете щепсела за кабела от контакта.</li> <li>Затворете водопроводния кран и се обадете в службата обслужване на клиенти.</li> </ul>	



## Служба обслужване на клиенти

Ако не можете сами да отстраните повредата чрез "Повреда, какво да направим?" → *Страница 27*, обърнете се към нашата служба обслужване на клиенти. → *Обратна страница*

Винаги ще намерим подходящо решение, така ще спестим и ненужното посещение на техник.

Съобщете на службата обслужване на клиенти серийния номер (E-Nr.) и фабричния номер (FD) на уреда.

E-Nr. _____	FD _____
Серийн номер	Фабричен номер

Тези данни ще намерите \*според модела:

от вътрешната страна на люка\*/върху отворения сервизен капак\* и на задната страна на уреда.

### Доверете се на компетентността на производителя.

Потърсете ни. По този начин сте сигурни, че поправката ще бъде извършена от квалифицирани сервизни техници с оригинални резервни части.



## Стойности на потребление

### Енергиен етикет

Тук е представен схематично енергиен етикет с обяснения.







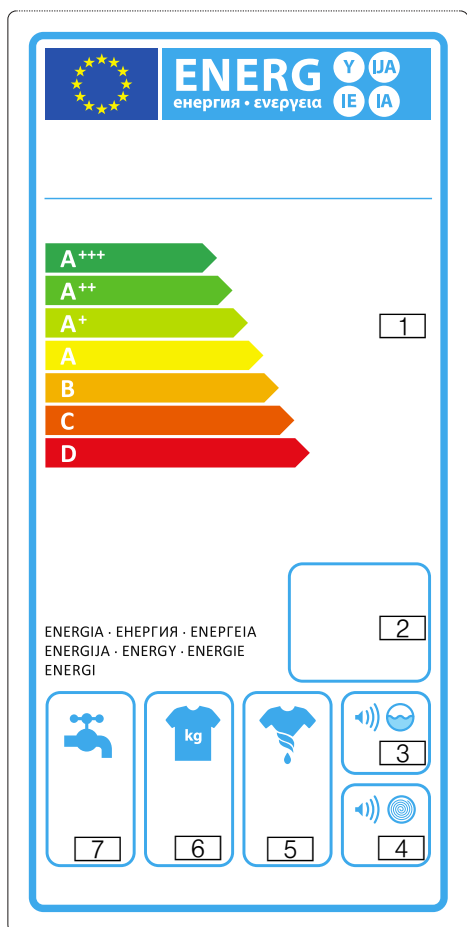

Енергийният етикет на Вашия уред ще намерите отстрани или отпред на уреда.

Енергийният етикет съдържа преглед на специфичните стойности на Вашия уред.

- 1 Класове енергийна ефективност
- 2 Годишен разход на енергия
- 3 Стойност на шума при пране
- 4 Стойност на шума при центрофугиране
- 5 Клас ефективност на центрофугиране
- 6 Зареждане
- 7 Годишен разход на вода



## Таблица със стойности на консумация

Програма	Зареждане	Разход на енергия***	Вода***	Продължителност на програмата***
 Памук 20 °C (Cottons 20 °C)	8 кг	0,40 kWh	71 л	2 3/4 ч
 Памук 40 °C (Cottons 40 °C)*	8 кг	1,10 kWh	71 л	2 3/4 ч
 Памук 60 °C (Cottons 60 °C)	8 кг	1,51 kWh	71 л	2 3/4 ч
 Памук 90 °C (Cottons 90 °C)	8 кг	2,39 kWh	82 л	2 3/4 ч
 Лесна поддръжка 40 °C (Easy-Care 40 °C)*	4 кг	0,79 kWh	53 л	2 ч
 Смесени 40 °C (Mix 40 °C)	3,5 кг	0,51 kWh	45 л	1 1/4 ч
 Фини/коприна 30 °C (Delicate/Silk 30 °C)	2 кг	0,21 kWh	36 л	3/4 ч
 Вълна 30 °C (Wool 30 °C)	2 кг	0,22 kWh	42 л	3/4 ч

\* Настройките на програмите за изпитвания е в съответствие с действащия стандарт EN60456.  
Указание за сравнителни изпитвания: За тестване на изпитателните програми перете със зададеното количество дрехи за пълнене и максимални обороти на центрофугата.

Програма	Зареждане	Годишен разход на енергия	Годишен разход на вода
 Памук 40/60 °C (Cottons 40/60 °C) + EcoPerfect **	8/4 кг	196 kWh	11220 л

\*\* Настройки на програмата за изпитване и етикетирание относно енергийната ефективност в съответствие с Директива 2010/30/ЕС със студена вода (15 °C).  
\*\*\* Стойностите могат да се различават от зададените в зависимост от водното налягане, твърдостта на водата, температурата на подаваната вода, температурата на помещението, вида, количеството и степента на замърсяване на дрехите, използвания перилен препарат, колебания в напрежението на електрическия ток и избраните допълнителни функции.

## Най-ефективни програми за памучен текстил

Следните програми са за почистване на нормално замърсени памучни тъкани и са най-ефективни по отношение на комбинирания разход на енергия и вода.

Програма + бутон	Зарежда- не	Относителни разходни стойности		
		Разход на енергия	Вода	Продължител- ност на програ- мата
👤 Памук 60 °C (Cottons 60 °C) + EcoPerfect	8 кг	0,96 kWh	53 л	3 ½ ч
👤 Памук 60 °C (Cottons 60 °C) + EcoPerfect	4 кг	0,94 kWh	48 л	3 ½ ч
👤 Памук 40 °C (Cottons 40 °C) + EcoPerfect	4 кг	0,63 kWh	48 л	3 ¼ ч

Настройки на програмата за изпитвания и етикетирание относно енергийната ефективност в съответствие с Директива 2010/30/ЕС със студена вода (15 °C).  
Задаването на температура на програмата се ръководи от посочената температура върху етикета за поддръжка на дрехите. Действителната температура на пране може да се различава от зададената температура на програмата от съображения за енергоспестяване.

## Клас ефективност на центрофугиране

Класът ефективност на центрофугиране на Вашия уред можете да намерите от данните върху енергийния етикет.

→ Страница 30

Процентната остатъчна влажност на Вашия клас ефективност на центрофугиране ще намерите в следната таблица.

Клас ефективност на центрофугиране	Остатъчна влажност D %
A (най-висока ефективност)	D < 45
B	45 ≤ D < 54
C	54 ≤ D < 63
D	63 ≤ D < 72
E	72 ≤ D < 81

(височина x ширина x дълбочина)

### Тегло:

63 - 83 кг (според модела)

### Свързване в мрежата:

мрежово напрежение 220-240 V, 50Hz

Номинален ток 10 A

Номинална мощност 2300 W

### Налягане на водата:

100 - 1000 кПа (1 - 10 бара)

### Разход на мощност в изключено състояние:

0,14 W

### Разход на мощност в състояние на готовност (неизключено състояние):

1,38 W



## Технически данни

### Измервания:

850 x 600 x 590 мм



## Поставяне и свързване

### Обхват на доставката

**Указание:** Проверете машината за транспортни щети. Не включвайте повредена машина. В случаи на рекламация се обърнете към търговеца, от който сте закупили уреда, или към нашия служба обслужване на клиенти.

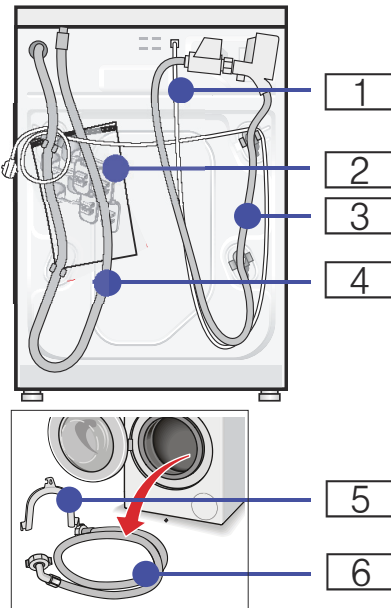

- 1** Електрически кабел
- 2** Торба:
  - Упътване за експлоатация и инсталиране
  - Списък на службите обслужване на клиенти\*
  - Гаранция\*
  - Капачета за отворите след отстраняване на транспортните планки
  - Гаечен ключ\*
- 3** Маркуч за чиста вода при модел Aquastop

- 4** Маркуч за мръсната вода
- 5** Скоба за фиксиране на маркуча за мръсната вода\*
- 6** Маркуч за чиста вода при модели Standard/Aqua-Secure

\* в зависимост от модела

**Допълнително** при свързване на маркуча за мръсната вода към сифон е нужна халка за закрепване на тръба  $\varnothing$  24 - 40 мм (от търговската мрежа).

### Полезен инструмент

- Нивелир за подравняване
- Гаечен ключ с:
  - SW13 за раззвиване на предпазните планки за транспортиране и
  - SW17 за нивелиране на крачетата на уреда.

### Указания за безопасност

#### Предупреждение

#### Опасност от нараняване!

- Пералната машина е тежка. Бъдете предпазливи при повдигане/транспорт на пералната машина.
- При повдигане на пералната машина за издадените конструктивни части (например люка) частите могат да се счупят и да причинят наранявания. Не вдигайте пералната машина за издадените конструктивни части.
- При неправилно преместване на маркучите и кабелите съществува опасност от препъване и нараняване. Поставете маркучите и проводите, така че да не представляват опасност от спъване.

#### Внимание!

#### Щети по уреда

Замръзналите маркучи могат да се скъсат/спукат. Не поставяйте пералната машина на места, на които може да замръзне, или на открито.

## Внимание!

### Щети от вода

В местата за свързване на маркуча за чиста и за мръсна вода водата е под високо налягане. За да избегнете течове и щети от вода, задължително спазвайте указанията, дадени в тази глава.

## Указание

- Наред с изброените тук указания могат да са в сила и някои специфични предписания на обслужващите Ви водо- и електроснабдителни предприятия.
- При съмнения пералната машина да се свърже от специалист.

## Повърхност за поставяне

**Указание:** Стабилността е важна, за да не се движи пералната машина!

- Повърхността за поставяне трябва да бъде здрава и равна.
- Меките подове/подови покрития не са подходящи.

## Поставяне върху постамент или поставка от дървени греди

### Внимание!

#### Щети по уреда

При центрофугиране пералната машина може да се премести и да се прекатури/да падне от постамента. Задължително стегнете крачетата на уреда с планки. Номер за поръчка WMZ 2200, WX 9756, CZ 110600, Z 7080X0

**Указание:** При дървени подове поставяйте пералната машина:

- по възможност в ъгъл,
- върху водоустойчива дървена плоскост (мин. 30 мм дебела), която е здраво завинтена върху пода.

## Вграждане под и вграждане на уреда във вградена кухня

### Предупреждение Опасно за живота!

При контакт с части под напрежение съществува опасност от токов удар. Не сваляйте горната част на уреда.

## Указание

- Необходима е ниша с широчина 60 см.
- Поставяйте пералната машина под непрекъснат и задължително свързан неподвижно към съседните шкафове кухненски плот.

## Отстранете транспортните планки

### Внимание!

#### Щети по уреда

- Машината е обезопасена за транспорта с транспортни планки. Неотстранените транспортни планки по време на работа на машината могат например да повредят барабана. Преди първото използване задължително отстранете всичките 4 транспортни планки. Съхранете планките.
- За да избегнете транспортни щети при последващо транспортиране, непременно отново монтирайте преди транспортирането планките.

**Указание:** Запазете винтовете и втулките.

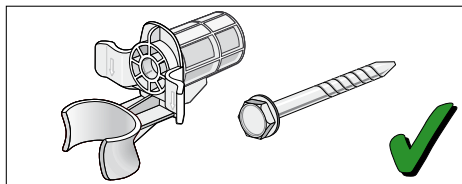

1. Свалете маркучите от държачите.

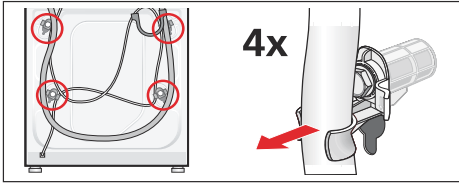

2. Развийте и свалете и четирите винта на транспортната планка. Свалете втулките. Извадете електрическия кабел от държачите.

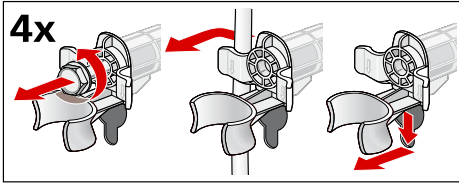

3. Поставете капците. Плотно затворете капците с натискане върху щифтовете.

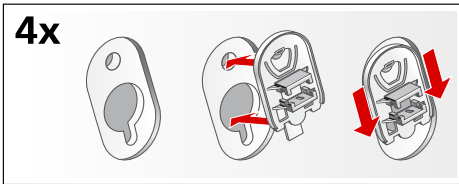

## Дължини на маркучите и проводите

- Ляво свързване

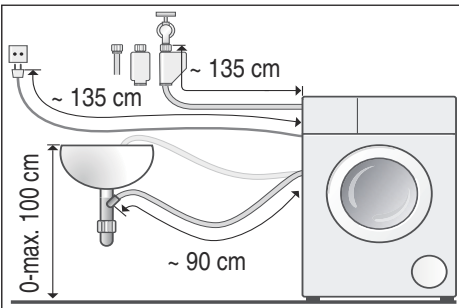

- Дясно свързване

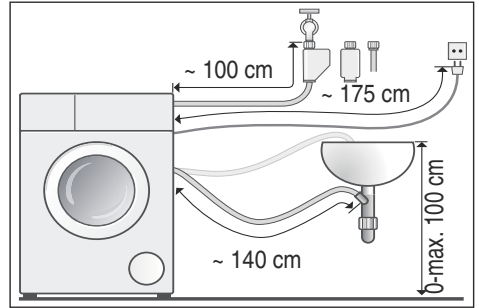

**Съвет:** В търговската мрежа/службата обслужване на клиенти могат да се намерят:

- удължение за маркуча за Aquastop, съответно на маркуча за чистата вода (около 2,50 м); номер за поръчка: WMZ2380, WZ10130, CZ11350, Z7070X0
- по-дълъг маркуч за чиста вода (около 2,20 м) за модел Standard.

## Маркуч за чиста вода

**⚠ Предупреждение**  
**Опасно за живота!**

При контакт с части под напрежение съществува опасност от токов удар. Не потапяйте предпазния клапан на Aquastop във вода (съдържа електрически клапан).

При свързването обърнете внимание на следното

### Указание

- Машината работи само със студена питейна вода.
- Никога не свързвайте машината към смесителната батерия на безнапорен уред за затопляне на вода.
- Използвайте само приложения или закупен от оторизиран търговец маркуч за чиста вода, никога употребяван.

- Не прегъвайте, не притискайте, не променяйте и не прерязвайте маркуча за чиста вода (качествата му не са гарантирани повече).
- Завивайте винтовете само на ръка. Ако винтовете се стягат много силно с инструмент (клеци), резбите могат да се повредят.

### Оптимално налягане на водата във водопроводната мрежа

**минимум** 100 кПа (1 бара)

**максимум** 1000 кПа (10 бара)

При отворен водопроводен кран изтичат най-малко 8 л/мин.

При по-високо налягане на водата поставете клапан за намаляване на налягането.

### Свързване

Свържете маркуча за чиста вода към крана завода ( $\frac{3}{4}$ " = 26,4 мм) и към уреда (при модели с Aquastop не е необходимо, монтирано е фиксирано):

- Модел: **Standard**

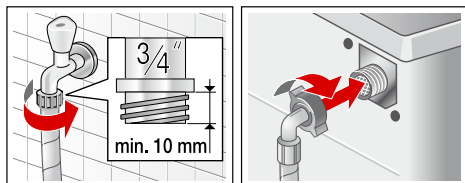

- Модел: **Aqua-Secure**

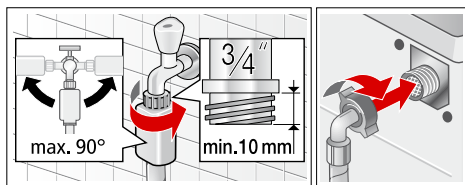

- Модел: **Aquastop**

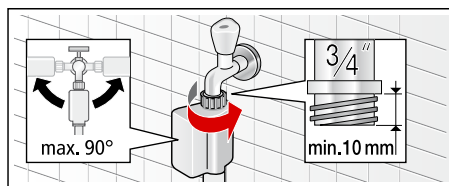

**Указание:** Внимателно отворете водопроводния кран като в същото време проверите добре ли са уплътнени свързките. Винтовото съединение се намира под налягане.

### Маркуч за мръсна вода

#### Внимание!

#### Щети от вода

Когато маркучът за мръсна вода поради високото налягане на водата при изпомпване се откачи от мивката или от мястото на свързване, изтичащата вода може да причини щети.

Поставете маркуча за мръсна вода така, че да не може да падне.

**Указание:** Маркуч за мръсната вода не прегъвайте и не опъвайте по дължината.

Можете да поставите маркуча за мръсната вода както следва:

- **Отвеждане на мръсната вода в мивка**



#### Предупреждение

#### Опасност от попарване!

При пране с високи температури допирът с горещата сапунена луга може да доведе до изгаряния, напр. при изпомпване на гореща сапунена луга в леген или при аварийно източване.

Не бъркайте с ръце в горещата сапунена луга.

## Внимание!

### Щети по уреда/щети по дрехите

Когато краят на маркуча за мръсна вода се потопи в изпомпаната вода, водата може да бъде засмукана обратно в уреда и да повреди уреда/дрехите.

Внимавайте за това:

- затварящата тапа не запушва канала на мивката.
- краят на маркуча за мръсната вода не трябва да се потапя в изпомпаната вода.
- водата изтича достатъчно бързо.

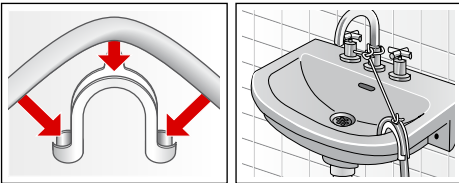

### ■ Отвеждане на мръсната вода в сифона

Мястото на свързване трябва да бъде подсигурано с халка за закрепване на тръба,  $\varnothing$  24-40 мм (от търговската мрежа).

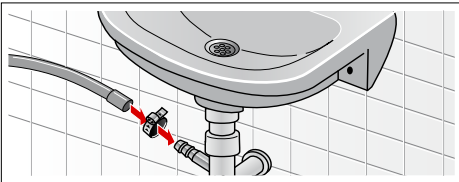

### ■ Отвеждане на мръсната вода в пластмасова тръба с гумена муфа или в канализационна шахта:

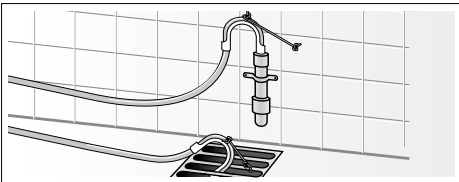

## Нивелиране

Нивелирайте уреда с помощта на нивелир.

Силният шум, вибрациите и «разходките» могат да са следствие на неправилното нивелиране!

1. Развийте контрагайките с гаечен ключ по посока на часовниковата стрелка.
2. Проверете нивелацията на пералната машина с нивелир, ако е необходимо коригирайте. Височината се променя с въртене на крачето на уреда. Всичките четири крачета на уреда трябва да съпътят здраво на пода.
3. Затегнете контрагайката към корпуса. В същото време дръжте здраво крачето и не променяйте височината. Контрагайките на всичките четири крачета на уреда трябва да са затегнати здраво към корпуса!



## Електрически изводи

### **⚠ Предупреждение** **Опасно за живота!**

При контакт с части под напрежение съществува опасност от токов удар.

- Никога не пипайте щепсела с мокри ръце.
- Винаги издърпвайте електрическия кабел за щепсела и никога не теглете кабела, тъй като може да се повреди.
- Никога не издърпвайте щепсела по време на работа на машината.

Обърнете внимание на следните указания и се уверете, че:

## Указание

- напрежението на мрежата и данните за напрежението на пералната машина (табелка на уреда) трябва да съвпадат.  
Данни за захранването, както и необходимият предпазител са дадени на табелката на уреда.
- Пералната машина може да се включва само към променлив ток чрез инсталиран в съответствие с изискванията заземен контакт.
- контактът и щепселът си съответстват.
- сечението на проводника е достатъчно.
- системата за заземяване е инсталирана съгласно с изискванията.
- Смяната на електрическите кабели (ако е необходима) се извършва само от електроспециалист.  
Резервен захранващ кабел можете да намерите в специализираните сервиси.
- не използвайте разклонители/двойни контакти и удължители.
- при използване на предпазен шалтер за утечен ток може да се постави само вид с този знак . Само този знак гарантира изпълнението на валидните понастоящем предписания.
- щепселът по всяко време да е достъпен.
- Не огъвайте, прищипвайте, променяйте и разрязвайте електрическия кабел и не го оставяйте да се допира до източници на топлина.

## Преди първото пране

Преди напускане на завода пералната машина е проверена основно. За да отстраните възможни остатъци от вода от изпитването, първия път изперете **без** дрехи.

## Указание

- Пералната машина **трябва да се инсталира и свърже компетентно**. от → *Страница 33*
  - Никога не включвайте повредена машина. Уведомете службата обслужване на клиенти.
1. Проверявайте машината.
  2. Отстранете предпазното фолио от обслужващия панел.
  3. Включете щепсела в контакта.
  4. Отворете водопроводния кран.
  5. Затворете люка (без да поставяте дрехи!).
  6. Изберете програмата **Памук** (Cotton) и настройте температурата **90 °C**.
  7. Отворете чекмеджето за перилен препарат.
  8. Напълнете около 1 литър вода в отделение **II**.
  9. Напълнете перилен препарат за основно пране в отделение **II**.  
**Указание:** За избягване на образуване на пяна използвайте само половината от препоръчаното от производителя на перилния препарат количество. Не използвайте перилен препарат за вълна или за фини тъкани.
  10. Затворете чекмеджето за перилен препарат.
  11. Изберете **Старт (Start)**.
  12. След края на програмата изключете уреда.
- Сега вашата перална машина е готова за работа.**

## Транспортиране

напр. при преместване

### Подготвителни работи:

1. Затворете водопроводния кран.
2. Освободете водното налягане в захранващия маркуч.  
Обслужване – Филтър в маркуча за чиста вода → *Страница 25*
3. Източване на останалата сапунена луга.  
Обслужване – Помпата за мръсна вода е запушена → *Страница 24*

4. Изключете пералната машина от електрическата мрежа.
5. Демонтирайте маркучите.

#### Монтирайте транспортните планки:

1. Свалете капците и ги запазете.  
При необходимост използвайте отвертка.

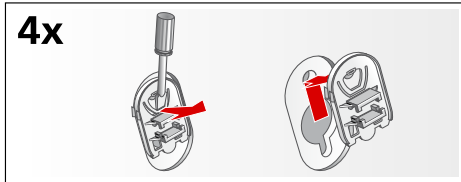

2. Поставете и четирите втулки.  
Поставете кабела в поставките.  
Поставете и стегнете винтовете.

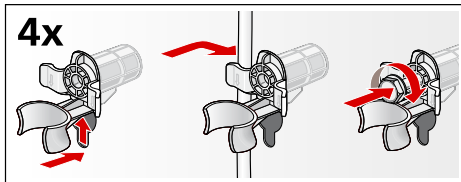

#### Преди пускане в действие:

##### Указание

- **задължително** отстранете транспортните планки!
- За да не изтече при следващото пране неизползван перилен препарат в канализацията: налейте около 1 литър вода в отделението II и включете програма **Изпомпване** (Drain).

## **Aquastop гаранция**

само за уреди с Aquastop

Наред с предоставената гаранция на купувача с договора за покупка на уреда и в допълнение към гаранцията на уреда, която даваме, обезщетяваме и в следните случаи:

- 1.** Когато при повреда на системата Aquastop са причинени щети от вода, поемаме щетите на частни ползватели.
- 2.** Гаранцията е валидна за срока на живот на уреда.
- 3.** Условие за предявяване на претенции по гаранцията е уредът с Aquastopp да е поставен и свързан от специалист в съответствие с нашето упътване; това се отнася и за приставката Aquastopp (оригинални принадлежности).  
Гаранцията ни не покрива дефектни водопроводни връзки или принадлежности до връзката на системата Aquastop към водопроводния кран.
- 4.** По правило не е необходимо да наблюдавате уредите с Aquastopp по време на работа, както и не е необходимо да затваряте водопроводния кран след приключване на работа.  
Въпреки това в случаи на по-дълго отсъствие от дома, например при неколкоседмични почивки, водопроводният кран трябва да се затвори.

Данни за връзка във всички страни можете да намерите в приложения списък на специализираните сервиси.

Robert Bosch, Hausgeräte GmbH  
Carl-Wery-Straße 34  
81739 München  
DEUTSCHLAND



9000889427 (9304)