

Votre nouveau sèche-linge

Félicitations ! Vous venez d'opter pour un appareil électroménager moderne et d'un haut niveau de qualité, comme tous les produits de la marque Bosch.

Votre sèche-linge à condensation se distingue par une faible consommation d'énergie. Comme tous les sèche-linge qui quittent notre usine, il a fait l'objet de contrôles rigoureux qui nous permettent de garantir son bon état et son bon fonctionnement.

Notre service après-vente se tient à votre disposition pour répondre à toute demande de précisions.

Mise au rebut respectueuse de l'environnement

Mettez l'emballage au rebut en respectant l'environnement.

Cet appareil porte un marquage spécifique conformément à la directive européenne 2002/96/CE relative aux déchets d'équipements électriques et électroniques (DEEE).

La directive définit des dispositions-cadres pour la reprise et le recyclage des appareils usagés au sein des pays de l'UE.

Pour plus d'informations sur nos produits, nos accessoires, nos pièces de rechange et nos services, consultez notre site Internet: www.bosch-home.com

Respectez les consignes de sécurité énoncées à la page 11 !

Ne mettez ce sèche-linge en service qu'après avoir lu la présente notice !

Table des matières

■ Préparatifs	2
■ Réglage des programmes	2
■ Séchage	3/4
■ Remarques concernant le linge...	5
■ Réglage fin du degré de séchage	5/6
■ Entretien et nettoyage	6
■ Récapitulatif des programmes	7
■ Installation	8
■ Protection contre le gel / Transport	8
■ Caractéristiques techniques	9
■ Accessoires en option	9
■ Que faire si... / Service après-vente	10
■ Consignes de sécurité	11

Séchage plus long à température réduite pour les textiles délicats (polyacryle, polyamide, élasthane ou acétate, par exemple).

Cette fonction complémentaire réduit le froissage du linge et rallonge la phase de protection anti-froissage après la fin du programme.

Destination de l'appareil

- L'appareil est destiné à un usage exclusivement domestique.
- L'appareil ne doit servir qu'à sécher des textiles lavés à l'eau.

Ne laissez pas les enfants jouer sans surveillance près de l'appareil !
Éloignez les animaux domestiques de l'appareil !

Préparatifs

Ne mettez jamais un sèche-linge endommagé en service !
Contactez le service après-vente !

Contrôler le sèche-linge

Brancher la prise

Vous ne devez pas avoir les mains humides.
Vous ne devez pas toucher que la prise de l'appareil.

Trier le linge et remplir le tambour

Enlevez tous les objets présents dans les poches.
Pensez à enlever les briquets !
Avant de garnir le tambour, vérifiez qu'il est bien vide !

Voir le récapitulatif des programmes en page 7.
Voir également la notice de la corbeille à lainages (selon le modèle).

Sélectionner et régler le programme

Sélectionner un programme de séchage ...

... et le personnaliser

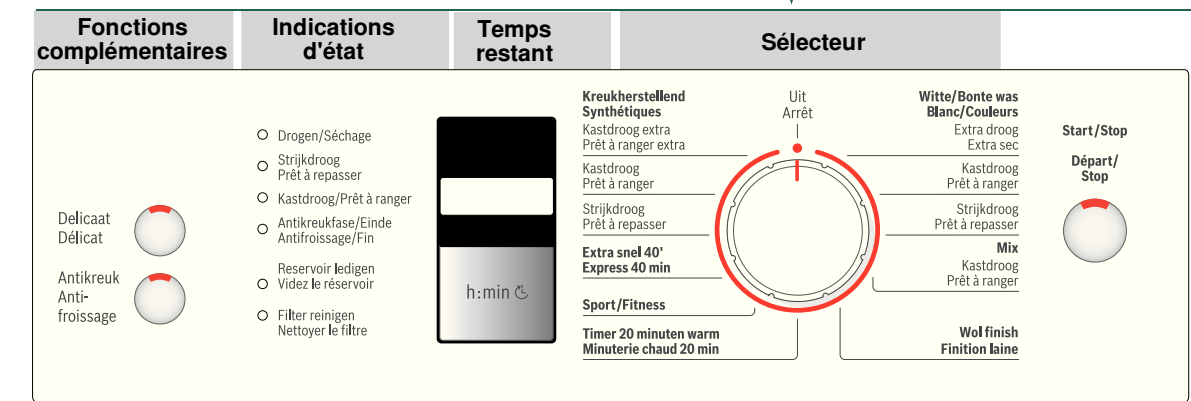

Toutes les touches sont sensibles. Une légère pression suffit !

Appuyer sur la touche Start/Stop / Départ/Stop

N'utilisez le sèche-linge qu'avec le filtre à peluches en place !

1

2

3

Séchage

Réservoir d'eau de condensation
Éclairage intérieur du tambour (selon le modèle)
Bandeau de commande

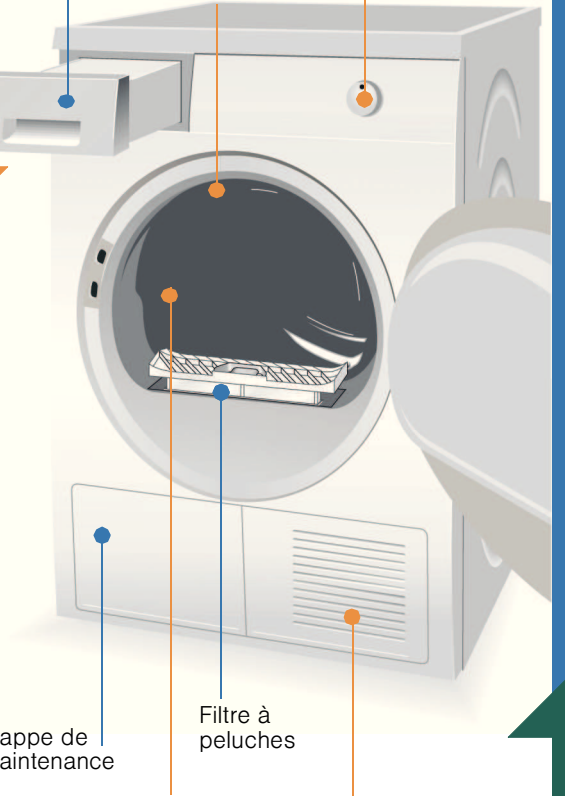

Séchage

Vider l'eau de condensation

- Videz le réservoir d'eau de condensation après chaque séchage !
1. Sortez le réservoir d'eau de condensation et maintenez-le à l'horizontale.
 2. Jetez l'eau de condensation.
 3. Réintroduisez le réservoir d'eau de condensation et poussez-le jusqu'à ce qu'il s'enclenche.
- Si le voyant Reservoir ledigen / Videz le réservoir clignote → Que faire si..., page 10.

Nettoyer le filtre à peluches

- Nettoyez le filtre à peluches après chaque séchage !
1. Ouvrez le hublot. Retirez les peluches se trouvant sur le hublot/au niveau du hublot.
 2. Dégagez le filtre à peluches et ouvrez-le.
 3. Enlevez les peluches (passez simplement la main sur le filtre). Si le filtre à peluches est très sale ou colmaté, nettoyez-le à l'eau chaude puis laissez-le bien sécher !
 4. Refermez le filtre à peluches puis remettez-le en place.

Éteindre le sèche-linge

Ramenez le sélecteur sur Uit / Arrêt.
Ne laissez pas le linge dans le sèche-linge !

Retirer le linge

La fonction anti-froissage automatique fait entrer le tambour en mouvement à intervalles réguliers. Le linge reste défilé et aéré pendant une heure (ou deux heures si vous avez choisi la fonction complémentaire Antikreuk / Antifroissage, disponible ou non selon le modèle).

Fin du programme

dès que le voyant est allumé.

Le cycle de séchage peut être brièvement interrompu pour rajouter ou retirer du linge. Il doit ensuite se poursuivre jusqu'au bout !

N'éteignez jamais le sèche-linge avant la fin du cycle de séchage !
Le tambour et le hublot peuvent être chauds !

1. Ouvrez le hublot. Cette action interrompt le séchage.
2. Rajoutez du linge ou retirez-en puis refermez le hublot.
3. Si nécessaire, choisissez un autre programme et d'autres fonctions complémentaires.
4. Appuyez sur la touche Start/Stop / Départ/Stop.

Remarques concernant le linge...

Respectez les instructions d'entretien fournies par le fabricant !

☑ Séchage à température normale.
☑ Séchage à basse température → Choisissez en plus Delicaat / Délicat.
☒ Ne pas sécher en machine.

Respectez impérativement les consignes de sécurité de la page 11 !
Ne passez pas au sèche-linge les textiles suivants (liste non exhaustive) :

- Textiles imperméables à l'air (caoutchoutés, par exemple).
- Textiles délicats (soie, voilages synthétiques) → Froissage !
- Linge non essoré → importante consommation d'énergie !

Linge souillé par de l'huile.

Conseils pour le séchage

- Pour obtenir un séchage uniforme, triez le linge par type de textile et par programme de séchage.
- Séchez toujours les petits articles de linge (par ex. chaussettes de bébé) avec de grands articles de linge (par ex. serviettes de toilette).
- Fermez les fermetures Éclair, les agrafes et les boutons-pression ; boutonnez les taies et les housses ; nouez les ceintures en tissu, les lanières de tablier, etc.
- Ne séchez pas excessivement les textiles synthétiques. → Risque de froissage ! Laissez le linge finir de sécher à l'air.
- Ne faites pas sécher les lainages au sèche-linge. Seul un rafraîchissement est possible. → Page 7, programme Wol finish / Finition laine (selon le modèle).
- Ne repassez pas le linge immédiatement après le séchage. Pliez-le et laissez-le reposer un certain temps. → L'humidité résiduelle se répartit uniformément.
- Le résultat de séchage dépend de la dureté de l'eau de lavage. → Réglage fin du résultat de séchage, pages 5/6.
- Lors du premier séchage, les textiles fragiles (t-shirts, maillots, par exemple) tendent souvent à rétrécir. → N'utilisez pas le programme Extra droog / Extra sec.
- Le linge amidonné ne va que sous réserves au sèche-linge. → L'amidon laisse un revêtement qui gêne le séchage.
- Lors du lavage du linge destiné à passer au sèche-linge, dosez l'assouplissant conformément aux indications du fabricant.
- Pour les textiles pré-séchés, les textiles comportant plusieurs épaisseurs et les petits articles de linge, utilisez le programme minuté. Ce programme convient aussi pour parfaire le séchage.

Protection de l'environnement/économies

- Avant de sécher le linge, essorez-le soigneusement dans le lave-linge. → Des vitesses d'essorage assez élevées raccourcissent la durée de séchage et réduisent la consommation d'énergie. Essorez aussi les synthétiques.
- Utilisez la charge de linge maximale recommandée, mais ne la dépassez pas. → Récapitulatif des programmes en page 7
- Pendant le séchage, veillez à ce que la pièce soit bien aérée.
- N'obstruez pas la grille d'air frais et ne collez rien dessus.
- Veillez à ce que le refroidisseur d'air soit propre. → Entretien et nettoyage, page 6

Réglage fin du degré de séchage

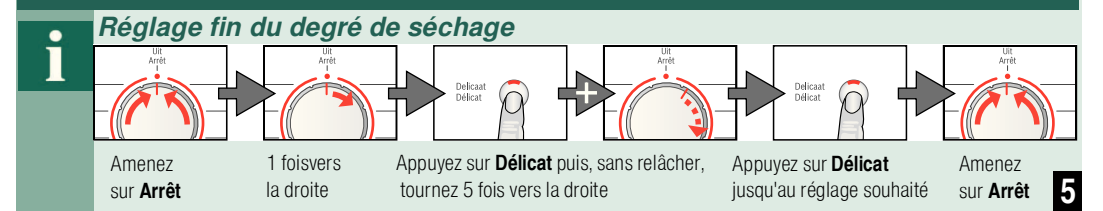

Réglage fin du degré de séchage

L:00, L:01, L:02, L:03 s'affichent successivement.
Signal court lors du passage de L:03 à L:00, signal long dans les autres cas.

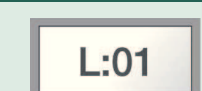

Entretien et nettoyage

Carrosserie du sèche-linge, bandeau de commande, grille d'air frais, sondes d'hygrométrie

- Frottez ces éléments à l'aide d'un chiffon doux et humide.
- N'utilisez aucun détergent ou solvant agressif.
- Enlevez immédiatement les restes de lessive et de produit de nettoyage.

Nettoyez le filtre de protection 5 à 6 fois par an ou si le voyant Filter reinigen / Nettoyer le filtre clignote après le nettoyage du filtre à peluches.

Refroidisseur d'air / Filtre de protection

Pour le nettoyage, ne retirez que le filtre de protection ! Ne nettoyez le refroidisseur d'air situé derrière le filtre de protection qu'une seule fois par an.

- Laissez le sèche-linge refroidir.
- De l'eau pouvant s'écouler, placez un chiffon absorbant sous la trappe de maintenance.

1. Déverrouillez la trappe de maintenance.
2. Ouvrez complètement la trappe de maintenance.

3. Tournez les leviers de verrouillage l'un vers l'autre.
4. Retirez le filtre de protection/le refroidisseur d'air.

Prenez garde de ne pas endommager le filtre de protection et le refroidisseur d'air !
Nettoyez-les uniquement à l'eau chaude et n'utilisez pas d'objets durs ou contondants !

5. Nettoyez minutieusement le filtre de protection/le refroidisseur d'air. Laissez l'eau s'écouler complètement.

6. Nettoyez les joints.
7. Remettez le filtre de protection/le refroidisseur d'air (poignée en bas).
8. Remettez les deux leviers de verrouillage dans leur position initiale.
9. Fermez la trappe de maintenance (elle doit s'enclencher).

Sondes d'hygrométrie

Le sèche-linge est équipé de sondes d'hygrométrie en acier inoxydable. Ces sondes permettent de mesurer le degré d'humidité du linge. Au fil du temps, elles peuvent se recouvrir d'une fine pellicule de calcaire.

1. Ouvrez le hublot et nettoyez les sondes d'hygrométrie avec une éponge récurante humide.

N'utilisez pas de laine d'acier ou de produit abrasif !

1

2

3

4

6

Récapitulatif des programmes (voir aussi page 5)

⌂ **Après le séchage :**

↩ **repasser**

↩ **ne pas repasser**

↩ **repasser légèrement**

↩ **ne pas repasser**

↩ **passer à la machine**

PROGRAMMES

TYPE DE TEXTILE ET CONSIGNES

**Blanc/ Bonte was / Blanc/Couleurs	max. 7 kg	Textiles résistants, supportant les hautes températures, en coton ou en lin.
**Kreukherstielend / Synthétiques	max. 3,5 kg	Linge sans repassage en fibres synthétiques ou mélangées, coton sans repassage.
**Mix	max. 3 kg	Mélange de textiles en coton et en fibres synthétiques.
Strykdroog / Prêt à repasser	↩ ↩ ↩ ↩	Le linge ressort prêt à repasser (repasser le linge pour éviter le froissage).
Kaastdroog / Prêt à ranger	↩ ↩ ↩ ↩	Pour le linge comportant une seule épaisseur.
*Extra droog / Kaastdroog extra / Extra sec / Prêt à ranger Extra	↩ ↩ ↩ ↩	Pour le linge épais comportant plusieurs épaisseurs en certains endroits.
Wol finish / Finition laine	max. 3 kg	Laine lavable en machine. Ces textiles deviennent duveteux mais ne séchent pas entièrement. Retirez-les en fin de programme et suspendez-les pour qu'ils finissent de sécher.
Extra snel 40' / Express 40 min	max. 2 kg	Pour le linge qui doit sécher rapidement, par exemple les textiles synthétiques, mixtes ou en coton. Les valeurs réelles peuvent différer des valeurs indiquées en fonction du type de textile, de la composition du linge à sécher, de l'humidité résiduelle du textile et de la charge.
Sport/Fitness	max. 1,5 kg	Pour les textiles recouverts d'une couche protectrice, les textiles repoussant l'eau, les vêtements fonctionnels, les tissus polaires (séchez séparément les vestes/pantalons avec doublure amovible).
Timer 20 minuten warm / Minuterie chaud 20 min	max. 3 kg	Pour les textiles préséchés, multi-épaisseurs et délicats (fibres acryliques) ou pour les petits articles de linge. Ce programme convient aussi pour parfaire le séchage.

*Uniquement pour les programmes **Blanc/Couleurs** et **Synthétiques**
 **Cegré de séchage réglable → Extra sec / Prêt à ranger extra, Prêt à ranger et Prêt à repasser (selon le modèle).
 Le degré de séchage peut être réglé de manière fine, les textiles comportant plusieurs épaisseurs nécessitent une durée de séchage plus longue que les textiles n'en comportant qu'une seule. Recommandation : ne les faites pas sécher ensemble !

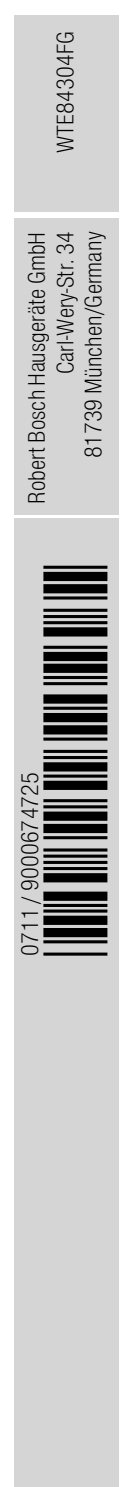

Installation

- Éléments fournis : sèche-linge, notice d'utilisation et d'installation, corbeille à laines (*selon le modèle*).
- Vérifiez que le sèche-linge ne présente pas de dégâts dus au transport !
- Le sèche-linge est lourd. Ne le soulevez pas tout(e) seul(e) !
- Prenez garde à ne pas vous blesser avec les arêtes vives !
- Ne tentez jamais de soulever le sèche-linge par ses pièces saillantes (le hublot, par exemple) : risque de rupture !
- N'installez pas le sèche-linge dans des locaux à risque de gel !
- L'eau, en gelant, pourrait l'endommager !
- En cas de doute, confiez le branchement à un spécialiste !

1. Installation du sèche-linge

- La prise doit rester accessible en permanence !
- Veillez à ce que la surface d'installation soit propre, plane et ferme !
- Veillez à ce que la grille d'air frais du sèche-linge soit dégagée.
- Veillez à maintenir l'environnement du sèche-linge propre.
- Mettez le sèche-linge à l'horizontale à l'aide des pieds à vis.
- Servez-vous d'un niveau à bulle.
- N'enlevez aucun cas les pieds à vis !



Retirez tous les accessoires du tambour. Le tambour doit être entièrement vide !

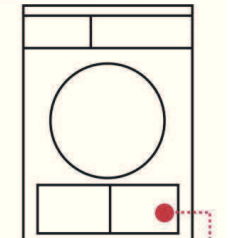

N'installez pas le sèche-linge derrière une porte ou une porte coulissante qui pourrait gêner ou bloquer l'ouverture du hublot. Ainsi, les enfants ne risquent pas de s'enfermer et de mettre leur vie en danger.

2. Raccordement au secteur

- Branchez le sèche-linge à une prise de courant alternatif équipée d'une terre, conformément à la réglementation. En cas de doute, faites vérifier la prise par un spécialiste !
- La tension du secteur et la tension indiquée sur la plaque signalétique du sèche-linge (→ Page 9) doivent concorder !
- Les données de branchement et l'ampérage nécessaire du fusible/disjoncteur figurent sur la plaque signalétique.

3. Modification de l'ampérage

Adaptez l'ampérage à celui du fusible correspondant à la prise !
 10/16 A

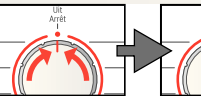
 amenez sur Arrêt

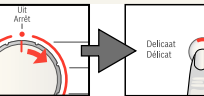
 1 fois vers la droite

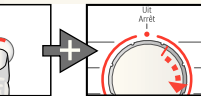
 appuyez en continu,
 3 fois vers la droite

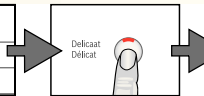
 réglez l'ampérage

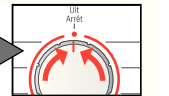
 amenez sur Arrêt

Indications (selon le modèle) :	10 A	L0	🔇	⊖ éteint
	16 A	L1	🔊	🔴 clignotant



Protection contre le gel / Transport



- ### Préparatifs
1. Videz le réservoir d'eau de condensation, page 4.
 2. Amenez le sélecteur sur **Start/Stop** / **Départ/Stop**. → L'eau de condensation est évacuée dans le réservoir d'eau de condensation.
 3. Attendez 5 minutes, videz à nouveau le réservoir d'eau de condensation.
 4. Ramenez le sélecteur sur **Uit** / **Arrêt**.

Caractéristiques techniques

- **Dimensions (p x l x h)** 60 x 60 x 85 cm (hauteur réglable)
- **Poids** env. 45 kg
- **Charge de linge max.** 7 kg
- **Réservoir d'eau de condensation** env. 4,2 l
- **Tension de fonctionnement**
- **Puissance absorbée**
- **Ampérage fusible/disjoncteur** voir plaque signalétique
- **Température ambiante**
- **Numéro de produit / Numéro de fabrication**

La plaque signalétique se trouve au dos du sèche-linge.

- **Valeurs de consommation** Les valeurs qui suivent sont indicatives. Elles ont été déterminées dans des conditions normalisées. Des variations allant jusqu'à 10 % sont possibles.

		Temps de séchage en min**		Consommation d'énergie en kWh**	
		10 A	16 A	10 A	16 A
Blanc/Couleurs 7 kg	Prêt à ranger*	1400 (env. 50 %)	112	89	3,36
		1000 (env. 60 %)	131	104	3,92
		800 (env. 70 %)	150	120	4,48
Prêt à repasser*		1400 (env. 50 %)	93	69	2,42
		1000 (env. 60 %)	111	82	3,06
		800 (env. 70 %)	130	94	3,70
Synthétiques 3,5 kg	Prêt à ranger*	800 (env. 40 %)	48	42	1,35
		600 (env. 50 %)	60	51	1,65

- *Programmes de contrôle selon DIN EN 61121
- **Les valeurs réelles peuvent différer des valeurs indiquées en fonction du type de textile, de la composition du linge à sécher, de l'humidité résiduelle du textile et de la charge.
- **Éclairage intérieur du tambour (selon le modèle) (ampoule E14, 25 W)**
 L'éclairage du tambour s'allume lorsque vous ouvrez ou refermez le hublot, ainsi qu'au démarrage d'un programme ; il s'éteint automatiquement. Remplacement de l'ampoule → Page 10

Accessoires optionnels (disponibles auprès du service après-vente)

- WTZ 1110 **Garniture de raccordement pour l'évacuation de l'eau de condensation**
 L'eau de condensation peut être évacuée directement via un flexible.
- WTZ 11310 **Kit de liaison de l'ensemble lave-linge/sèche-linge**
 Pour placer le sèche-linge sur un lave-linge adéquat de même profondeur et de même largeur et gagner ainsi de la place. Pour fixer le sèche-linge au lave-linge, utilisez impérativement le kit de liaison. Avec tablette de travail extractible : WTZ11300.
- WTZ 10290 **Montage sous un plan de travail**
 En lieu et place du capot supérieur d'origine, faites installer impérativement un capot en tôle par un spécialiste.

Que faire si...



Si vous ne pouvez pas remédier vous-même au problème, veuillez contacter notre service après-vente. Nous nous efforcerons de trouver une solution pour vous éviter le déplacement d'un technicien. Ayez confiance en la compétence du fabricant. Faites appel à nous. Vous aurez ainsi la garantie que la réparation est effectuée par des techniciens dûment formés, avec des pièces de rechange d'origine. Vous trouverez les coordonnées du **service après-vente** ici-même ou dans la liste ci-jointe:
 - B 070 222 141
 - FR 01 40 10 11 00
 - CH 0848 840 040

Veillez indiquer au service après-vente le numéro de produit (E-Nr.) et le numéro de fabrication (FD-Nr.) de l'appareil (voir du côté intérieur du hublot). Placez le sélecteur sur **Uit** / **Arrêt** et débranchez la prise.

- Le voyant **Start/Stop / Départ/Stop** ne s'allume pas. Avez-vous branché la prise ? Avez-vous choisi un programme ?
- Le témoin **Videz le réservoir** et la touche **Start/Stop / Départ/Stop** clignotent. Videz le réservoir d'eau de condensation. → Page 4
 Si le sèche-linge est pourvu d'un flexible d'évacuation de l'eau de condensation, inspectez ce dernier à la recherche d'éventuels défauts.
- Le témoin **Nettoyer le filtre** et la touche **Start/Stop / Départ/Stop** clignotent. Nettoyez le filtre à peluches et/ou le refroidisseur d'air sous l'eau du robinet. → Page 4/6
- Le sèche-linge ne démarre pas. Avez-vous appuyé sur la touche **Start/Stop / Départ/Stop** ? Le hublot est-il fermé ? Avez-vous réglé le programme ? La température ambiante est-elle supérieure à 5 °C ?
- De l'eau sort de l'appareil. Mettez le sèche-linge à l'horizontale. Nettoyez le joint du refroidisseur d'air.
- Le hublot s'ouvre tout seul. Pour fermer le hublot, poussez-le jusqu'à ce qu'il s'enclenche de façon audible.
- Froissage. Vous avez peut-être dépassé la charge maximale prescrite ? Retirez les vêtements immédiatement après la fin du programme, étendez-les et tirez légèrement dessus pour qu'ils prennent bien leur forme. Vous avez peut-être choisi un programme inadéquat ? → Page 7
- Le résultat de séchage n'est pas satisfaisant (le linge est trop humide). Le linge chaud semble plus humide que ce qu'il n'est en réalité ! Le programme sélectionné ne convient pas à la charge. Utilisez un autre programme de séchage ou ajoutez le programme minuté. → Page 7
 Utilisez le réglage fin du degré de séchage. → Pages 1/2 et 5/6
 Fine pellicule de calcaire sur les sondes d'hygrométrie → Nettoyez les sondes. → Page 9
 Interruption du programme : réservoir plein, coupure de courant, hublot ouvert, écoulement du temps de séchage maximal, etc.
- Temps de séchage trop long Nettoyez les filtres à peluches sous l'eau du robinet. → Page 4
 Arrivée d'air insuffisante → Assurez une bonne circulation de l'air. Entrée d'air obstruée → Dégagez-la. → Page 8
 Température ambiante supérieure à 35 °C → Aérez.
- Forte augmentation de l'humidité dans la pièce. Veillez à ce que l'aération de la pièce soit suffisante.
- Coupure de courant. Retirez immédiatement le linge du sèche-linge et étendez-le. De la chaleur peut s'échapper !
- Clignotement d'un ou plusieurs voyants d'état de programme. Nettoyez le filtre à peluches et le refroidisseur d'air. → Pages 4/6
 Vérifiez les conditions d'installation. → Page 8
 Arrêtez l'appareil, laissez-le refroidir puis redémarrez-le.
- L'éclairage intérieur (selon le modèle) ne fonctionne pas. Débranchez la prise, retirez le diffuseur situé à l'intérieur du sèche-linge (tournevis Torx 20) et changez l'ampoule. → Page 10 Remettez le diffuseur. Ne faites pas fonctionner le sèche-linge sans remettre le diffuseur !

Consignes de sécurité



Cas d'urgence - Débranchez immédiatement la prise ou coupez le courant au niveau du fusible/disjoncteur.

Ne vous servez du sèche-linge... - Qu'à l'intérieur de votre domicile.
 - Que pour sécher des textiles.

Le sèche-linge... - Ne doit pas être utilisé à des fins autres que celles décrites.
 - Ne doit pas être modifié (mécanisme ou caractéristiques).

Danger - Les enfants et les personnes n'ayant pas lu la notice ne sont pas autorisés à utiliser le sèche-linge.
 - Ne laissez pas les enfants jouer près du sèche-linge sans surveillance.
 - Éloignez aussi les animaux domestiques.
 - Enlevez tous les objets présents dans les poches des vêtements. Attention notamment aux briquets. → **Risque d'explosion !**
 - Ne vous appuyez pas et ne vous asseyez pas sur le hublot.
 → **Risque de renversement !**

Installation - Ne laissez pas traîner le cordon. → **Risque de chute !**
 - Ne faites pas fonctionner le sèche-linge en cas de risque de gel !

Raccordement au secteur - Branchez le sèche-linge à une prise de courant alternatif équipée d'une terre, conformément à la réglementation, faute de quoi, la sécurité n'est pas garantie.
 - Les fils aboutissant à la prise doivent avoir une section suffisante.
 - Le disjoncteur doit être de type différentiel et arborer ce symbole : 
 - La prise du sèche-linge et la prise murale doivent concorder.
 - N'utilisez pas de blocs multiprises ni de prolongateurs.
 - Ne branchez pas/ne débranchez pas la prise avec les mains mouillées.
 → **Risque d'électrocution !**
 - Pour débrancher la prise, ne tirez jamais sur le cordon.
 - Veillez à ne pas endommager le cordon d'alimentation.
 → **Risque d'électrocution !**

Utilisation - Ne mettez que du linge dans le tambour.
 Vérifiez le contenu du tambour avant d'allumer le sèche-linge.
 - N'utilisez pas le sèche-linge si le linge est entré en contact avec des solvants, de l'huile, de la cire, de la graisse, de la peinture, du fixateur, du détachant, de la benzine, etc. → **Risque d'incendie/d'explosion !**
 - Risque lié à la poussière (charbon, farine, par exemple) : n'utilisez pas le sèche-linge. → **Risque d'explosion !**
 - N'utilisez pas le sèche-linge si le linge contient de la mousse/du caoutchouc moussu. → Le sèche-linge risque de détruire les matériaux élastiques ; la déformation du matériau mousse, de son côté, risque d'endommager le sèche-linge.
 - Éteignez le sèche-linge à la fin du programme.
 - L'eau de condensation n'est pas potable et peut être souillée par des peluches !

Défaut - N'utilisez pas le sèche-linge s'il est défectueux ou si vous soupçonnez la présence d'un défaut.
 Confiez sa réparation au service après-vente.
 - N'utilisez pas le sèche-linge si son cordon d'alimentation est défectueux. Pour éviter des risques inutiles, confiez sa réparation au service après-vente.
 - Avant de changer l'ampoule d'éclairage intérieur, débranchez impérativement la prise. → **Risque d'électrocution !**

Pièces de rechange / Mise au rebut - Pour des raisons de sécurité, n'utilisez que des pièces de rechange et des accessoires d'origine.
 - Sèche-linge : débranchez d'abord la prise puis sectionnez le cordon d'alimentation de l'appareil.
 Confiez l'appareil au service de ramassage adéquat.
 - Emballage : ne permettez pas aux enfants de jouer avec les pièces de l'emballage → **Risque d'asphyxie !**
 - Tous les matériaux sont respectueux de l'environnement et recyclables. Mettez-les au rebut en respectant l'environnement.



Sèche-linge

fr Notice d'utilisation

Votre nouveau sèche-linge

Félicitations ! Vous venez d'opter pour un appareil électroménager moderne et d'un haut niveau de qualité, comme tous les produits de la marque Bosch.

Votre sèche-linge à condensation se distingue par une faible consommation d'énergie. Comme tous les sèche-linge qui quittent notre usine, il a fait l'objet de contrôles rigoureux qui nous permettent de garantir son bon état et son bon fonctionnement.

Notre service après-vente se tient à votre disposition pour répondre à toute demande de précisions.

Mise au rebut respectueuse de l'environnement
Mettez l'emballage au rebut en respectant l'environnement.

Cet appareil porte un marquage spécifique  conformément à la directive européenne 2002/96/CE relative aux déchets d'équipements électriques et électroniques (DEEE).

Le directive définit des dispositions-cadres pour la reprise et le recyclage des appareils usagés au sein des pays de l'UE.

Pour plus d'informations sur nos produits, nos accessoires, nos pièces de rechange et nos services, consultez notre site Internet: www.bosch-home.com

 Respectez les consignes de sécurité énoncées à la page 11 !















 Ne mettez ce sèche-linge en service qu'après avoir lu la présente notice !



Table des matières Page

	Préparatifs	2
	Réglage des programmes	2
	Séchage	3/4
	Remarques concernant le linge... ..	5
	Réglage fin du degré de séchage. . .	5/6
	Entretien et nettoyage	6
	Récapitulatif des programmes	7
	Installation	8
	Protection contre le gel / Transport. . .	8
	Caractéristiques techniques	9
	Accessoires en option	9
	Que faire si... / Service après-vente. . .	10
	Consignes de sécurité	11

Séchage plus long à température réduite pour les textiles délicats  (polyacryle, polyamide, élasthanne ou acétate, par exemple).

Cette fonction complémentaire réduit le froissage du linge et rallonge la phase de protection anti-froissage après la fin du programme.

Destination de l'appareil

-  L'appareil est destiné à un usage exclusivement domestique.
-  L'appareil ne doit servir qu'à sécher des textiles lavés à l'eau.

 **Ne laissez pas les enfants jouer sans surveillance près de l'appareil !**
Éloignez les animaux domestiques de l'appareil !

Préparatifs Installation : voir page 8

 **Ne mettez jamais un sèche-linge endommagé en service !**
Contactez le service après-vente !

 **Vous ne devez pas avoir les mains humides.**
Vous ne devez toucher que la prise de l'appareil.

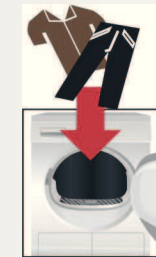







Trier le linge et remplir

Enlevez tous les objets présents dans les poches.
Pensez à enlever les briquets !
Avant de garnir le tambour, vérifiez qu'il est bien vide.

Voir le récapitulatif des programmes en page 7.
Voir également la notice de la corbeille à laines (selon le modèle).

Sélectionner et régler

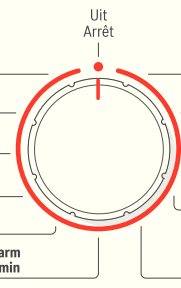
Sélectionner un programme

Fonctions complémentaires	Indications d'état	Temps restant	Sélecteur
Delicaat / Délicat  Antikreuk / Antifroissage 	<input type="radio"/> Drogen/Séchage <input type="radio"/> Strijkdroog / Prêt à repasser <input type="radio"/> Kastdroog/Prêt à ranger <input type="radio"/> Antikreukfase/Einde / Antifroissage/Fin <input type="radio"/> Reservoir ledigen / Videz le réservoir <input type="radio"/> Filter reinigen / Nettoyer le filtre	 h:min 	<div style="display: flex; justify-content: space-between;"> <div style="width: 20%;"> <p>Kreukherstellend Synthétiques Kastdroog extra / Prêt à ranger extra Kastdroog / Prêt à ranger Strijkdroog / Prêt à repasser Extra snel 40' / Express 40 min Sport/Fitness Timer 20 minuten warm / Minuterie chaud 20 min</p> </div> <div style="width: 20%; text-align: center;"> <p>Uit / Arrêt</p>  </div> <div style="width: 20%;"> <p>Witte/Bonte was Blanc/Couleurs Extra droog / Extra sec Kastdroog / Prêt à ranger Strijkdroog / Prêt à repasser Mix Kastdroog / Prêt à ranger Wol finish / Finition laine</p> </div> <div style="width: 20%;"> <p>Start/Stop Départ/Stop</p>  </div> </div>

 Toutes les touches
Une légère pression

Appuyer sur la touche

 **N'utilisez le sèche-linge à peluches en place.**

h:min (Fin différée) Fin du programme au bout de 1* à 24 heures (si nécessaire, appuyez plusieurs fois sur la touche) (*selon le programme sélectionné ; durée toujours exprimée en nombre d'heures et minutes) 1:54 h → 2 h)

Réglage fin du degré de séchage Le résultat de séchage (Prêt à ranger, par exemple) peut être réglé selon trois positions (1 à 3) pour les programmes Witte/Bonte was / **Blanc/Couleurs**, Kreukherstellend **Synthétiques**, **Mix** et Extra snel 40' / **Express 40 min** → pré-réglage = 0. Après le réglage fin pour l'un des programmes, le réglage est conservé pour les autres programmes. Pour plus d'informations → pages 5/6.

Indications de main

Reservoir ledigen / **Videz le réservoir**

Filter reinigen / **Nettoyer le filtre**

Videz le réservoir d'eau de condensation.

Nettoyez le filtre à peluches et/ou le refroidisseur d'air sous l'eau du robinet. → Page 4/6.

Séchage

Contrôler le sèche-linge

Brancher la prise

Retirer le tambour

Le tambour est en vide !

Le sèche-linge est prêt à fonctionner.

Choisir le programme

Programme de séchage ...

et le personnaliser

Le sèche-linge est sensible. Un programme suffit !

Start/Stop / Départ/Stop

Le sèche-linge fonctionne qu'avec le filtre à peluches !

Le sèche-linge est prêt à fonctionner.

Options 0, 1, 2, 3

Autres



1
2

3



Vider l'eau de condensation

Videz le réservoir d'eau de condensation **après** chaque séchage !
1. Sortez le réservoir d'eau de condensation et maintenez-le à l'horizontale.
2. Jetez l'eau de condensation.
3. Réintroduisez le réservoir d'eau de condensation et poussez-le jusqu'à ce qu'il s'enclenche.
Si le voyant Reservoir ledigen / **Videz le réservoir** clignote → *Que faire si...*, page 10.

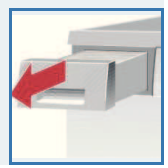

Nettoyer le filtre à peluches

Nettoyez le filtre à peluches **après** chaque séchage !
1. Ouvrez le hublot. Retirez les peluches se trouvant sur le hublot/au niveau du hublot.
2. Dégagez le filtre à peluches et ouvrez-le.
3. Enlevez les peluches (passez simplement la main sur le filtre).
Si le filtre à peluches est très sale ou colmaté, nettoyez-le à l'eau chaude puis laissez-le bien sécher !
4. Refermez le filtre à peluches puis remettez-le en place.

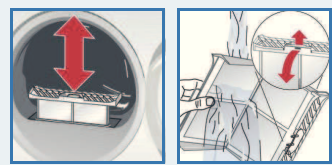

Éteindre le sèche-linge

Ramenez le sélecteur sur Uit / **Arrêt**.
Ne laissez pas le linge dans le sèche-linge !

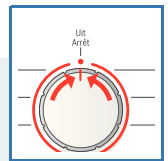

Retirer le linge

La fonction anti-froissage automatique fait entrer le tambour en mouvement à intervalles réguliers. Le linge reste défoulé et aéré pendant une heure (ou deux heures si vous avez choisi la fonction complémentaire Antikreuk / **Antifroissage**, disponible ou non *selon le modèle*).



Fin du programme dès que le voyant est allumé.

Interrompre le programme

Rajouter ou retirer du linge.

i Le cycle de séchage peut être brièvement interrompu pour rajouter ou retirer du linge. Il doit ensuite se poursuivre jusqu'au bout !

! *N'éteignez jamais le sèche-linge avant la fin du cycle de séchage !
Le tambour et le hublot peuvent être chauds !*

1. Ouvrez le hublot. Cette action interrompt le séchage.
2. Rajoutez du linge ou retirez-en puis refermez le hublot.
3. Si nécessaire, choisissez un autre programme et d'autres fonctions complémentaires.
4. Appuyez sur la touche **Start/Stop / Départ/Stop**.

Séchage

Remarques concernant le linge...



Symboles d'entretien des textiles

Respectez les instructions d'entretien fournies par le fabricant !

- ☑ Séchage à température normale.
- ☑ Séchage à basse température → Choisissez en plus Delicaat / **Délicat**.
- ☒ Ne pas sécher en machine.

Respectez impérativement les consignes de sécurité de la page 11 !



Ne passez pas au sèche-linge les textiles suivants (liste non exhaustive) :

- Textiles imperméables à l'air (caoutchoutés, par exemple).
 - Textiles délicats (soie, voilages synthétiques) → Froissage !
 - Linge non essoré → importante consommation d'énergie !
- Linge souillé par de l'huile.



Conseils pour le séchage

- Pour obtenir un séchage uniforme, trie le linge par type de textile et par programme de séchage.
- Séchez toujours les petits articles de linge (par ex. chaussettes de bébé) avec de grands articles de linge (par ex. serviettes de toilette).
- Fermez les fermetures Éclair, les agrafes et les boutons-pression ; boutonnez les taies et les housses ; nouez les ceintures en tissu, les lanières de tablier, etc.
- Ne séchez pas excessivement les textiles synthétiques. → Risque de froissage ! Laissez le linge finir de sécher à l'air.
- Ne faites pas sécher les lainages au sèche-linge. Seul un rafraîchissement est possible. → Page 7, programme Wol finish / **Finition laine** (selon le modèle).
- Ne repassez pas le linge immédiatement après le séchage. Pliez-le et laissez-le reposer un certain temps. → L'humidité résiduelle se répartit uniformément.
- Le résultat de séchage dépend de la dureté de l'eau de lavage. → Réglage fin du résultat de séchage, pages 5/6.
- Lors du premier séchage, les textiles fragiles (t-shirts, maillots, par exemple) tendent souvent à rétrécir. → N'utilisez pas le programme Extra droog / **Extra sec**.
- Le linge amidonné ne va que sous réserves au sèche-linge. → L'amidon laisse un revêtement qui gêne le séchage.
- Lors du lavage du linge destiné à passer au sèche-linge, dosez l'assouplissant conformément aux indications du fabricant.
- Pour les textiles pré-séchés, les textiles comportant plusieurs épaisseurs et les petits articles de linge, utilisez le programme minuté. Ce programme convient aussi pour parfaire le séchage.

Protection de l'environnement/économies

- Avant de sécher le linge, essorez-le soigneusement dans le lave-linge. → Des vitesses d'essorage assez élevées raccourcissent la durée de séchage et réduisent la consommation d'énergie. Essorez aussi les synthétiques.
- Utilisez la charge de linge maximale recommandée, mais ne la dépassez pas. → Récapitulatif des programmes en page 7
- Pendant le séchage, veillez à ce que la pièce soit bien aérée.
- N'obstruez pas la grille d'air frais et ne collez rien dessus.
- Veillez à ce que le refroidisseur d'air soit propre. → Entretien et nettoyage, page 6

Réglage fin du degré de séchage



Réglage fin du degré de séchage

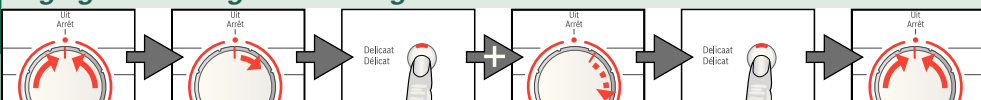

Amenez sur **Arrêt** → 1 fois vers la droite → Appuyez sur **Délicat** puis, sans relâcher, tournez 5 fois vers la droite → Appuyez sur **Délicat** jusqu'au réglage souhaité → Amenez sur **Arrêt**

Réglage fin du degré de séchage



L:00, L:01, L:02, L:03 s'affichent successivement. Signal court lors du passage de L:03 à L:00, signal long dans les autres cas.

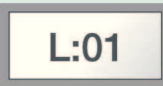

Entretien et nettoyage



Uniquement appareil éteint!

Carrosserie du sèche-linge, bandeau de commande, grille d'air frais, sondes d'hygrométrie

- Frottez ces éléments à l'aide d'un chiffon doux et humide.
- N'utilisez aucun détergent ou solvant agressif.
- Enlevez immédiatement les restes de lessive et de produit de nettoyage.

Nettoyez le filtre de protection 5 à 6 fois par an ou si le voyant Filter reinigen / **Nettoyer le filtre** clignote après le nettoyage du filtre à peluches.

Refroidisseur d'air / Filtre de protection

Pour le nettoyage, ne retirez que le filtre de protection ! Ne nettoyez le refroidisseur d'air situé derrière le filtre de protection qu'une seule fois par an.



- Laissez le sèche-linge refroidir.
- De l'eau pouvant s'écouler, placez un chiffon absorbant sous la trappe de maintenance.

1. Déverrouillez la trappe de maintenance.
2. Ouvrez complètement la trappe de maintenance.

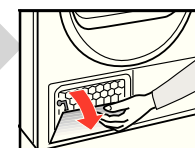

3. Tournez les leviers de verrouillage l'un vers l'autre.
4. Retirez le filtre de protection/le refroidisseur d'air.

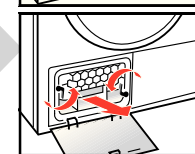

Prenez garde de ne pas endommager le filtre de protection et le refroidisseur d'air !

Nettoyez-les uniquement à l'eau chaude et n'utilisez pas d'objets durs ou contondants !

5. Nettoyez minutieusement le filtre de protection/le refroidisseur d'air. Laissez l'eau s'écouler complètement.
6. Nettoyez les joints.
7. Remettez le filtre de protection/le refroidisseur d'air (poignée en bas).
8. Remettez les deux leviers de verrouillage dans leur position initiale.
9. Fermez la trappe de maintenance (elle doit s'enclencher).

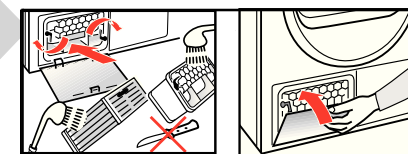

Sondes d'hygrométrie

Le sèche-linge est équipé de sondes d'hygrométrie en acier inoxydable. Ces sondes permettent de mesurer le degré d'humidité du linge. Au fil du temps, elles peuvent se recouvrir d'une fine pellicule de calcaire.



1. Ouvrez le hublot et nettoyez les sondes d'hygrométrie avec une éponge récurante humide.

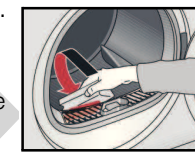

N'utilisez pas de laine d'acier ou de produit abrasif !

Récapitulatif des programmes (voir aussi page 5)

Triez le linge par type de textile. Les textiles doivent supporter le séchage au sèche-linge.

Après le séchage :	repasser	repasser légèrement	ne pas repasser	repasser à la machine
PROGRAMMES				
TYPE DE TEXTILE ET CONSIGNES				
**Witte/Bonte was / Blanc/Couleurs	max. 7 kg			
**Kreukherstellend / Synthétiques	max. 3,5 kg			
**Mix	max. 3 kg			
Strijkdroog / Prêt à repasser		repasser		
Kastdroog / Prêt à ranger				
*Extra droog / Kastdroog extra / Extra sec / Prêt à ranger extra				
Wol finish / Finition laine	max. 3 kg			
Extra snel 40' / Express 40 min	max. 2 kg			
Sport/Fitness	max. 1,5 kg			
Timer 20 minuten warm / Minuterie chaud 20 min	max. 3 kg			

*Uniquement pour les programmes **Blanc/Couleurs et Synthétiques**
 **Cegré de séchage réglable → Extra sec / Prêt à ranger extra, Prêt à ranger et Prêt à repasser (selon le modèle).
 Le degré de séchage peut être réglé de manière fine ; les textiles comportant plusieurs épaisseurs nécessitent une durée de séchage plus longue que les textiles n'en comportant qu'une seule. Recommandation : ne les faites pas sécher ensemble !

0711 / 90.00674725



Robert Bosch Hausgeräte GmbH
 Carl-Wery-Str. 34
 81739 München/Germany

WTE84304FG

Installation

- Éléments fournis : sèche-linge, notice d'utilisation et d'installation, corbeille à laines (selon le modèle).
- Vérifiez que le sèche-linge ne présente pas de dégâts dus au transport !
- Le sèche-linge est lourd. Ne le soulevez pas tout(e) seul(e) !
- Prenez garde à ne pas vous blesser avec les arêtes vives !
- Ne tentez jamais de soulever le sèche-linge par ses pièces saillantes (le hublot, par exemple) : risque de rupture !
- N'installez pas le sèche-linge dans des locaux à risque de gel !
- L'eau, en gelant, pourrait l'endommager !
- En cas de doute, confiez le branchement à un spécialiste !

1. Installation du sèche-linge

- La prise doit rester accessible en permanence !
- Veillez à ce que la surface d'installation soit propre, plane et ferme !
- Veillez à ce que la grille d'air frais du sèche-linge soit dégagée.
- Veillez à maintenir l'environnement du sèche-linge propre.
- Mettez le sèche-linge à l'horizontale à l'aide des pieds à vis. Servez-vous d'un niveau à bulle. N'enlevez en aucun cas les pieds à vis !

N'installez pas le sèche-linge derrière une porte ou une porte coulissante qui pourrait gêner ou bloquer l'ouverture du hublot. Ainsi, les enfants ne risqueront pas de s'enfermer et de mettre leur vie en danger.



Retirez tous les accessoires du tambour. Le tambour doit être entièrement vide !

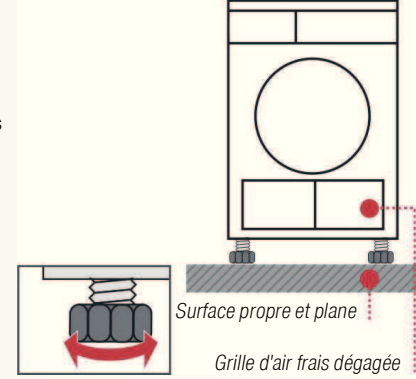

2. Raccordement au secteur Voir les consignes de sécurité → Page 11

- Branchez le sèche-linge à une prise de courant alternatif équipée d'une terre, conformément à la réglementation. En cas de doute, faites vérifier la prise par un spécialiste !
- La tension du secteur et la tension indiquée sur la plaque signalétique du sèche-linge (→ Page 9) doivent concorder !
- Les données de branchement et l'ampérage nécessaire du fusible/disjoncteur figurent sur la plaque signalétique.

3. Modification de l'ampérage Adaptez l'ampérage à celui du fusible correspondant à la prise !

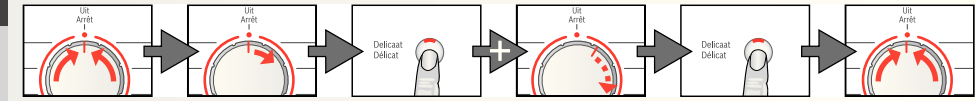

amenez sur **Arrêt** 1 fois vers la droite appuyez en continu, 3 fois vers la droite réglez l'ampérage amenez sur **Arrêt**

Indications (selon le modèle) :

10 A	Lo		○ éteint
16 A	h ₁		☀️ clignotant



Protection contre le gel / Transport



Ne faites pas fonctionner le sèche-linge en cas de risque de gel !

Préparatifs

1. Videz le réservoir d'eau de condensation, page 4.
2. Amenez le sélecteur sur **Start/Stop / Départ/Stop**. → L'eau de condensation est évacuée dans le réservoir d'eau de condensation.
3. Attendez 5 minutes, videz à nouveau le réservoir d'eau de condensation.
4. Ramenez le sélecteur sur **Uit / Arrêt**.

Caractéristiques techniques

● Dimensions (p x l x h)	60 x 60 x 85 cm (hauteur réglable)
Poids	env. 45 kg
Charge de linge max.	7 kg
Réservoir d'eau de condensation	env. 4,2 l
Tension de fonctionnement	
Puissance absorbée	
Ampérage fusible/disjoncteur	voir plaque signalétique
Température ambiante	
Numéro de produit	
Numéro de fabrication	

La plaque signalétique se trouve au dos du sèche-linge.

● Valeurs de consommation	Les valeurs qui suivent sont indicatives. Elles ont été déterminées dans des conditions normalisées. Des variations allant jusqu'à 10 % sont possibles.					
	Vitesse d'essorage en tr/min (humidité résiduelle)	Temps de séchage en min**		Consommation d'énergie en kWh**		
		10 A	16 A	10 A	16 A	
Blanc/Couleurs 7 kg						
Prêt à ranger*	1400 (env. 50 %)	112	89	3,36	3,36	
	1000 (env. 60 %)	131	104	3,92	3,92	
	800 (env. 70 %)	150	120	4,48	4,48	
Prêt à repasser*	1400 (env. 50 %)	93	69	2,42	2,42	
	1000 (env. 60 %)	111	82	3,06	3,06	
	800 (env. 70 %)	130	94	3,70	3,70	
Synthétiques 3,5 kg						
Prêt à ranger*	800 (env. 40 %)	48	42	1,35	1,35	
	600 (env. 50 %)	60	51	1,65	1,65	

*Programmes de contrôle selon DIN EN 61121

**Les valeurs réelles peuvent différer des valeurs indiquées en fonction du type de textile, de la composition du linge à sécher, de l'humidité résiduelle du textile et de la charge.

- **Éclairage intérieur du tambour (selon le modèle) (ampoule E14, 25 W)**
L'éclairage du tambour s'allume lorsque vous ouvrez ou refermez le hublot, ainsi qu'au démarrage d'un programme ; il s'éteint automatiquement. Remplacement de l'ampoule → Page 10

Accessoires optionnels (disponibles auprès du service après-vente)

WTZ 1110	Garniture de raccordement pour l'évacuation de l'eau de condensation L'eau de condensation peut être évacuée directement via un flexible.
WTZ 11310	Kit de liaison de l'ensemble lave-linge/sèche-linge Pour placer le sèche-linge sur un lave-linge adéquat de même profondeur et de même largeur et gagner ainsi de la place. Pour fixer le sèche-linge au lave-linge, utilisez impérativement le kit de liaison. Avec tablette de travail extractible : WTZ11300.
WTZ 10290	Montage sous un plan de travail En lieu et place du capot supérieur d'origine, faites installer impérativement un capot en tôle par un spécialiste.

Que faire si...



Si vous ne pouvez pas remédier vous-même au problème, veuillez contacter notre service après-vente. Nous nous efforcerons de trouver une solution pour vous éviter le déplacement d'un technicien. Ayez confiance en la compétence du fabricant. Faites appel à nous. Vous aurez ainsi la garantie que la réparation est effectuée par des techniciens dûment formés, avec des pièces de rechange d'origine. Vous trouverez les coordonnées du **service après-vente** ici-même ou dans la liste ci-jointe:

- B 070 222 141
- FR 01 40 10 11 00
- CH 0848 840 040

Veuillez indiquer au service après-vente le numéro de produit (E-Nr.) et le numéro de fabrication (FD-Nr.) de l'appareil (voir du côté intérieur du hublot). Placez le sélecteur sur Uit / **Arrêt** et débranchez la prise.

- Le voyant **Start/Stop / Départ/Stop** ne s'allume pas. Avez-vous branché la prise ? Avez-vous choisi un programme ?
- Le témoin **Videz le réservoir** et la touche **Start/Stop / Départ/Stop** clignotent. Videz le réservoir d'eau de condensation. → Page 4
Si le sèche-linge est pourvu d'un flexible d'évacuation de l'eau de condensation, inspectez ce dernier à la recherche d'éventuels défauts.
- Le témoin **Nettoyer le filtre** et la touche **Start/Stop / Départ/Stop** clignotent. Nettoyez le filtre à peluches et/ou le refroidisseur d'air sous l'eau du robinet. → Page 4/6
- Le sèche-linge ne démarre pas. Avez-vous appuyé sur la touche **Start/Stop / Départ/Stop** ? Le hublot est-il fermé ? Avez-vous réglé le programme ? La température ambiante est-elle supérieure à 5 °C ?
- De l'eau sort de l'appareil. Mettez le sèche-linge à l'horizontale. Nettoyez le joint du refroidisseur d'air.
- Le hublot s'ouvre tout seul. Pour fermer le hublot, poussez-le jusqu'à ce qu'il s'enclenche de façon audible.
- Froissage. Vous avez peut-être dépassé la charge maximale prescrite ? Retirez les vêtements immédiatement après la fin du programme, étendez-les et tirez légèrement dessus pour qu'ils prennent bien leur forme. Vous avez peut-être choisi un programme inadapté ? → Page 7
- Le résultat de séchage n'est pas satisfaisant (le linge est trop humide). Le linge chaud semble plus humide que ce qu'il n'est en réalité ! Le programme sélectionné ne convient pas à la charge. Utilisez un autre programme de séchage ou ajoutez le programme minuté. → Page 7
Utilisez le réglage fin du degré de séchage. → Pages 1/2 et 5/6
Fine pellicule de calcaire sur les sondes d'hygrométrie → Nettoyez les sondes. → Page 9
Interruption du programme : réservoir plein, coupure de courant, hublot ouvert, écoulement du temps de séchage maximal, etc.
- Temps de séchage trop long Nettoyez les filtres à peluches sous l'eau du robinet. → Page 4
Arrivée d'air insuffisante → Assurez une bonne circulation de l'air.
Entrée d'air obstruée → Dégagez-la. → Page 8
Température ambiante supérieure à 35 °C → Aérez.
- Forte augmentation de l'humidité dans la pièce. Veillez à ce que l'aération de la pièce soit suffisante.
- Coupure de courant. Retirez immédiatement le linge du sèche-linge et étendez-le. De la chaleur peut s'échapper !
- Clignotement d'un ou plusieurs voyants d'état de programme. Nettoyez le filtre à peluches et le refroidisseur d'air. → Pages 4/6
Vérifiez les conditions d'installation. → Page 8
Arrêtez l'appareil, laissez-le refroidir puis redémarrez-le.
- L'éclairage intérieur (selon le modèle) ne fonctionne pas. Débranchez la prise, retirez le diffuseur situé à l'intérieur du sèche-linge (tournevis Torx 20) et changez l'ampoule. → Page 10 Remettez le diffuseur. Ne faites pas fonctionner le sèche-linge sans remettre le diffuseur !

Consignes de sécurité



- Cas d'urgence** – Débranchez immédiatement la prise ou coupez le courant au niveau du fusible/disjoncteur.
- Ne vous servez du sèche-linge...** – Qu'à l'intérieur de votre domicile.
– Que pour sécher des textiles.
- Le sèche-linge...** – Ne doit pas être utilisé à des fins autres que celles décrites.
– Ne doit pas être modifié (mécanisme ou caractéristiques).
- Danger** – Les enfants et les personnes n'ayant pas lu la notice ne sont pas autorisés à utiliser le sèche-linge.
– Ne laissez pas les enfants jouer près du sèche-linge sans surveillance.
– Éloignez aussi les animaux domestiques.
– Enlevez tous les objets présents dans les poches des vêtements. Attention notamment aux briquets. → **Risque d'explosion !**
– Ne vous appuyez pas et ne vous asseyez pas sur le hublot.
→ **Risque de renversement !**
- Installation** – Ne laissez pas traîner le cordon. → **Risque de chute !**
– Ne faites pas fonctionner le sèche-linge en cas de risque de gel !
- Raccordement au secteur** – Branchez le sèche-linge à une prise de courant alternatif équipée d'une terre, conformément à la réglementation, faute de quoi, la sécurité n'est pas garantie.
– Les fils aboutissant à la prise doivent avoir une section suffisante.
– Le disjoncteur doit être de type différentiel et arborer ce symbole : 
– La prise du sèche-linge et la prise murale doivent concorder.
– N'utilisez pas de blocs multiprises ni de prolongateurs.
– Ne branchez pas/ne débranchez pas la prise avec les mains mouillées.
→ **Risque d'électrocution !**
– Pour débrancher la prise, ne tirez jamais sur le cordon.
– Veillez à ne pas endommager le cordon d'alimentation.
→ **Risque d'électrocution !**
- Utilisation** – Ne mettez que du linge dans le tambour.
Vérifiez le contenu du tambour avant d'allumer le sèche-linge.
– N'utilisez pas le sèche-linge si le linge est entré en contact avec des solvants, de l'huile, de la cire, de la graisse, de la peinture, du fixateur, du dissolvant, du détachant, de la benzine, etc. → **Risque d'incendie/d'explosion !**
– Risque lié à la poussière (charbon, farine, par exemple) : n'utilisez pas le sèche-linge. → **Risque d'explosion !**
– N'utilisez pas le sèche-linge si le linge contient de la mousse/du caoutchouc mousse. → Le sèche-linge risque de détruire les matériaux élastiques ; la déformation du matériau mousse, de son côté, risque d'endommager le sèche-linge.
– Éteignez le sèche-linge à la fin du programme.
– L'eau de condensation n'est pas potable et peut être souillée par des peluches !
- Défaut** – N'utilisez pas le sèche-linge s'il est défectueux ou si vous soupçonnez la présence d'un défaut.
Confiez sa réparation au service après-vente.
– N'utilisez pas le sèche-linge si son cordon d'alimentation est défectueux. Pour éviter des risques inutiles, confiez sa réparation au service après-vente.
– Avant de changer l'ampoule d'éclairage intérieur, débranchez impérativement la prise. → **Risque d'électrocution !**
- Pièces de rechange** – Pour des raisons de sécurité, n'utilisez que des pièces de rechange et des accessoires d'origine.
- Mise au rebut** – Sèche-linge : débranchez **d'abord** la prise puis sectionnez le cordon d'alimentation de l'appareil.
Confiez l'appareil au service de ramassage adéquat.
– Emballage : ne permettez pas aux enfants de jouer avec les pièces de l'emballage → **Risque d'asphyxie !**
– Tous les matériaux sont respectueux de l'environnement et recyclables.
Mettez-les au rebut en respectant l'environnement.



fr Notice d'utilisation