

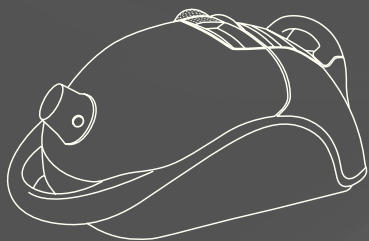

**BSG81261**

de Gebrauchsanweisung



**BOSCH**

# Inhaltsverzeichnis

<b>Technische Daten</b> .....	<b>4</b>
Bestimmungsgemäße Verwendung .....	5
Sicherheitshinweise .....	6
<b>Gerätebeschreibung</b> .....	<b>10</b>
<b>Sonderzubehör</b> .....	<b>12</b>
<b>Ersatzteile</b> .....	<b>13</b>
<b>Inbetriebnahme</b> .....	<b>14</b>
Saugschlauch anschließen .....	14
Handgriff u. Teleskoprohr zusammenstecken .....	14
Teleskoprohr u. Bodendüse zusammenstecken .....	15
Teleskoprohr einstellen .....	16
Kombi-Zubehör befestigen .....	17
Gerät anschließen .....	18
Ein- und Ausschalten .....	18
<b>Saugen</b> .....	<b>19</b>
Saugkraft regeln .....	19
Umschaltbare Bodendüse einstellen .....	20
Saugen mit Zubehör .....	20
Profi-Polsterdüse .....	22
Parkhilfe .....	23
Treppensaugen .....	23

# Inhaltsverzeichnis

<b>Nach der Arbeit</b> .....	<b>24</b>
Gerät vom Netz trennen .....	24
Teleskoprohr zusammenschieben .....	24
Saugschlauch vom Gerät trennen.....	25
Verstauen und Transportieren .....	25
<b>Filterwechsel</b> .....	<b>26</b>
Filterbeutel austauschen .....	26
Motorschutzfilter austauschen .....	28
Hepa-Filter austauschen .....	29
<b>Reinigungshinweise</b> .....	<b>30</b>
<b>Störungen und Kundendienst</b> .....	<b>31</b>
<b>Kundendienstzentren</b> .....	<b>32</b>
<b>Entsorgung</b> .....	<b>33</b>
<b>Garantiebedingungen</b> .....	<b>34</b>

## Technische Daten

Spannung / Stromart: 220 – 240 V / 50 Hz  
220 V / 60 Hz

---

Netzabsicherung: 10 A

---

Leistung: Nom 1200 W + 150 W

---

Geräusch: 73 dB(A) – 76 dB(A)\*  
(je nach Leistungseinstellung)

\* gemessen nach DIN EN 60704-2-1

Es freut uns, dass Sie sich für einen Bosch Staubsauger der Baureihe BSG8 entschieden haben. Sie sollten nur das Original Zubehör von Bosch verwenden, das speziell für Ihren Staubsauger entwickelt wurde, um das bestmögliche Saugergebnis zu erzielen.

Die Gebrauchsanweisung bitte aufbewahren. Bei Weitergabe des Staubsaugers an Dritte bitte Gebrauchsanweisung mitgeben.

## **Bestimmungsgemäße Verwendung**

Dieser Staubsauger ist nur für den Gebrauch im Haushalt und nicht für gewerbliche Zwecke bestimmt. Den Staubsauger ausschließlich gemäß den Angaben in dieser Gebrauchsanweisung verwenden. Der Hersteller haftet nicht für eventuelle Schäden, die durch nicht bestimmungsgemäßen Gebrauch oder falsche Bedienung verursacht werden.

Deshalb beachten Sie bitte unbedingt die nachfolgenden Hinweise!

Der Staubsauger darf nur bedient werden mit:

- Original-Filterbeutel
- Original-Ersatzteilen, -Zubehör oder- Sonderzubehör

**Um Verletzungen und Schäden zu vermeiden, darf der Staubsauger nicht benutzt werden für:**

- das Absaugen von Menschen oder Tieren

- das Aufsaugen von:
  - gesundheitsschädlichen, scharfkantigen, heißen oder glühenden Substanzen
  - feuchten oder flüssigen Substanzen
  - leicht entflammbaren oder explosiven Stoffen und Gasen
  - Asche, Ruß aus Kachelöfen und Zentral-Heizungsanlagen
  - Tonerstaub aus Druckern und Kopierern.

## **Sicherheitshinweise**

Dieser Staubsauger entspricht den anerkannten Regeln der Technik und den einschlägigen Sicherheitsbestimmungen.

- Staubsauger nur gemäß Typenschild anschließen und in Betrieb nehmen.
- Niemals ohne Filterbeutel, Motorschutz - und Ausblasfilter saugen.  
=> Gerät kann beschädigt werden!
- Das Gerät kann von Kindern ab 8 Jahren und darüber und von Personen mit verringerten physischen, sensorischen oder mentalen Fähigkeiten oder Mangel an Erfahrung und / oder Wissen benutzt werden, wenn sie beaufsichtigt werden oder bezüglich des sicheren Gebrauchs des Gerätes unterwiesen wurden und die daraus resultierenden Gefahren verstanden haben.

- Kinder dürfen nicht mit dem Gerät spielen.
- Reinigung und Benutzer-Wartung dürfen nicht durch Kinder ohne Beaufsichtigung durchgeführt werden.
- Vermeiden Sie das Saugen mit Handgriff, Düsen und Rohr in Kopfnähe. => Es besteht Verletzungsgefahr!
- Stellen Sie das Gerät beim Saugen auf eine feste, sichere Unterlage.
- Beim Saugen auf Treppen muss das Gerät immer unterhalb des Benutzers stehen.
- In folgenden Fällen ist das Gerät sofort außer Betrieb zu nehmen und der Kundendienst zu kontaktieren:
  - wenn die Netzanschußleitung beschädigt ist.
  - wenn Sie versehentlich Flüssigkeit aufgesaugt haben oder Flüssigkeit in das Innere des Gerätes gekommen ist
  - wenn das Gerät heruntergefallen ist.
- Das Netzanschlusskabel nicht zum Tragen / Transportieren des Staubsaugers benutzen.
- Bei mehrstündigem Dauerbetrieb Netzanschlusskabel vollständig ausziehen.
- Nicht am Netzanschlusskabel, sondern am Stecker ziehen, um das Gerät vom Netz zu trennen.
- Das Netzanschlusskabel nicht über scharfe Kanten ziehen und nicht einquetschen.
- Vor allen Arbeiten an Staubsauger und Zubehör Netzstecker ziehen.
- Beschädigten Staubsauger nicht in Betrieb nehmen. Beim Vorliegen einer Störung Netzstecker ziehen.

- Um Gefährdungen zu vermeiden, dürfen Reparaturen und Ersatzteilaustausch am Staubsauger nur vom autorisierten Kundendienst durchgeführt werden.
- Staubsauger vor Witterungseinflüssen, Feuchtigkeit und Hitzequellen schützen.
- Staubsauger ist für Baustellenbetrieb nicht geeignet. => Einsaugen von Bauschutt kann zur Beschädigung des Gerätes führen.
- Gerät ausschalten, wenn nicht gesaugt wird.
- Ausgediente Geräte sofort unbrauchbar machen, danach das Gerät einer ordnungsgemäßen Entsorgung zuführen.
- Plastiktüten und Folien sind außer Reichweite von Kleinkindern aufzubewahren und zu entsorgen (Erstickungsgefahr).
- Keine brennbaren oder alkoholhaltigen Stoffe auf die Filter (Filterbeutel, Motorschutzfilter, Ausblasfilter, etc.) geben.
- Die Verpackung schützt den Staubsauger vor Beschädigung auf dem Transport. Deshalb empfehlen wir, die Verpackung für Transportzwecke aufzubewahren. Wenn Sie die Verpackung entsorgen wollen, beachten Sie bitte die Hinweise am Ende der Anleitung.



## **Bitte beachten!**

Die Netzsteckdose muss über eine Sicherung von mindestens 10 A abgesichert sein.

Sollte die Sicherung beim Einschalten des Gerätes einmal ausgelöst werden, so kann dies daran liegen, daß gleichzeitig andere Elektrogeräte mit hohem Anschlusswert am gleichen Stromkreis angeschlossen sind.

Das Auslösen der Sicherung ist vermeidbar, in dem Sie vor dem Einschalten des Gerätes die niedrigste Leistungsstufe einstellen und erst danach eine höhere Leistungsstufe wählen.

# Gerätebeschreibung

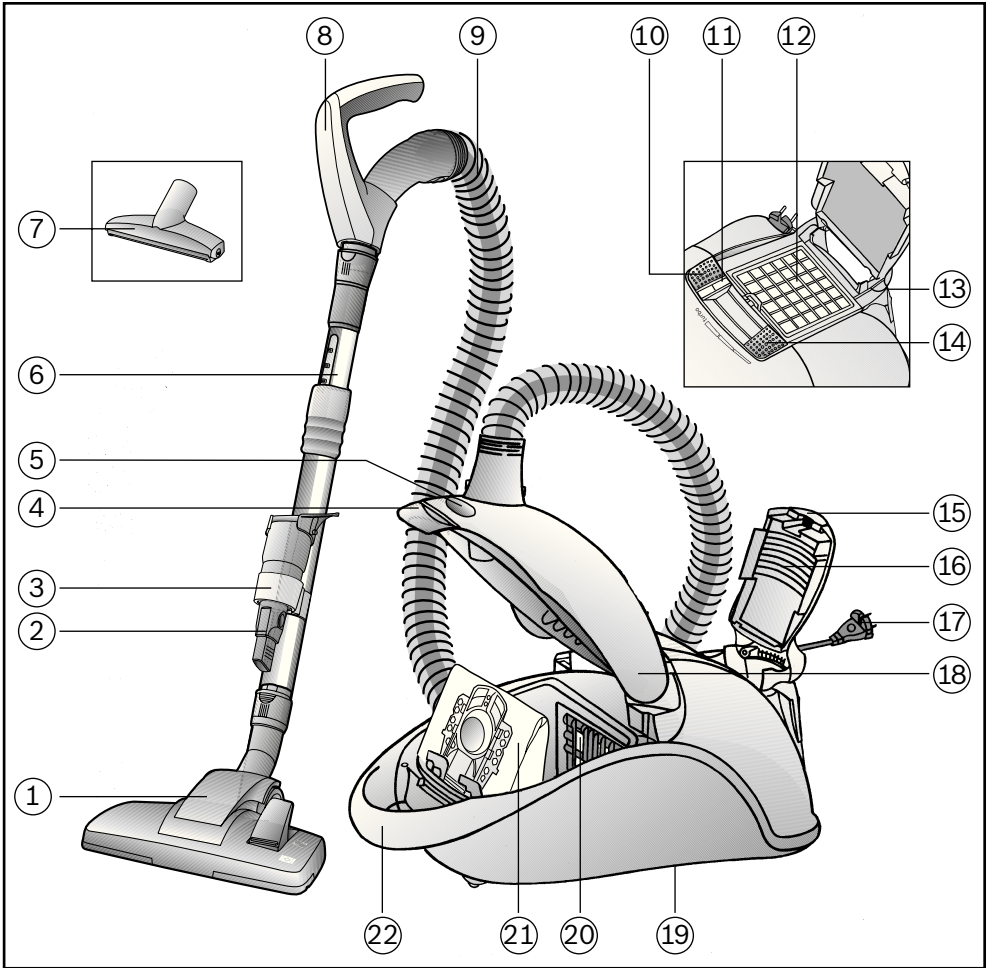

## Gerätebeschreibung

- ① Umschaltbare Bodendüse mit Entriegelungshülse
- ② Kombi-Zubehör
- ③ Zubehörträger
- ④ Verschlusshebel
- ⑤ Anschluss für Electromatic-Bürste
- ⑥ Teleskoprohr mit Schiebemanschette und Entriegelungshülse
- ⑦ Profi-Polsterdüse
- ⑧ Handgriff
- ⑨ Saugschlauch
- ⑩ Ein- bzw. Austaste
- ⑪ Filterwechselanzeige
- ⑫ Hepa-Filter
- ⑬ Parkhilfe
- ⑭ Saugkraftregler
- ⑮ Verschlusslasche
- ⑯ Ausblasgitter
- ⑰ Netzanschlusskabel
- ⑱ Staubraumdeckel
- ⑲ Abstellhilfe (an der Geräteunterseite)
- ⑳ Motorschutzfilter
- ㉑ Filterbeutel
- ㉒ Tragegriff

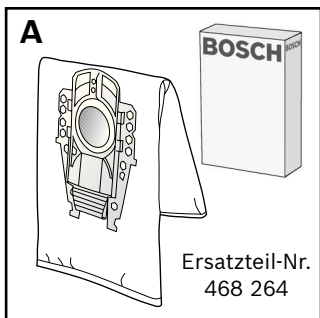

### **A Austauschfilterpackung** Filter Typ P (BBZ41FP)

Inhalt:  
4 Filterbeutel mit Verschluss  
1 Microsan-Ausblasfilter

<http://www.dust-bag-bosch.com>

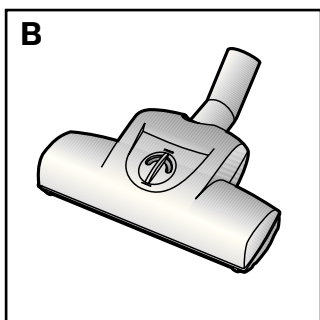

### **B TURBO-UNIVERSAL®-Bürste für Böden BBZ102TBB**

Bürsten und Saugen von kurzflorigen Teppichen und Teppichböden bzw. für alle Beläge in einem Arbeitsgang. Besonders geeignet zum Aufsaugen von Tierhaaren. Antrieb der Bürstenwalze erfolgt über Saugstrom des Staubsaugers. Kein Elektroanschluss erforderlich.

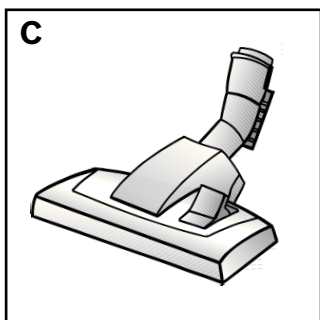

### **C Bodendüse BBZ082BD** Umschaltbare Bodendüse, geeignet für Teppiche und glatte Böden.

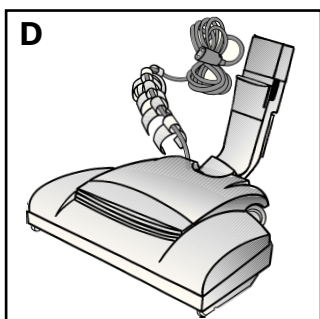

### **D ELECTROMATIC® - Bürste BBZ145EB** Bürsten und Saugen in einem Arbeitsgang von kurzflorigen Teppichen und Teppichböden bzw. für alle Beläge. Richtet Teppichflor auf und pflegt ihn. Besonders geeignet zum Aufsaugen von Tierhaaren.

**E**

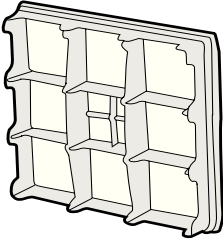

### **E Motorschutzfilter**

Ersatzteil-Nr.: 618 907

Schützt den Motor Ihres Staubsaugers und verlängert so die Lebensdauer.  
Jährlich auswechseln.

**F**

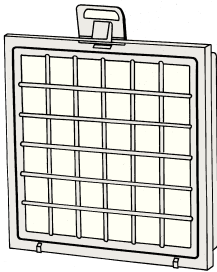

### **F HEPA-Filter**

Ersatzteil-Nr.: 573 922

Für Allergiker empfohlen.  
Für extrem saubere Ausblasluft.  
Jährlich auswechseln.

BSH Hausgeräte Service  
GmbH  
Zentralwerkstatt  
für kleine Hausgeräte  
Trautskirchener Str. 6–8  
90431 Nürnberg

Ersatzteilbestellung\*  
(365 Tage rund um die Uhr erreichbar)

Tel.: 01801 33 53 04

Fax: 01801 33 53 08

<mailto:spareparts@bshg.com>

\*) 3,9 Ct./Min. aus dem Festnetz  
Mobilfunk max. 0,42 €/Min.

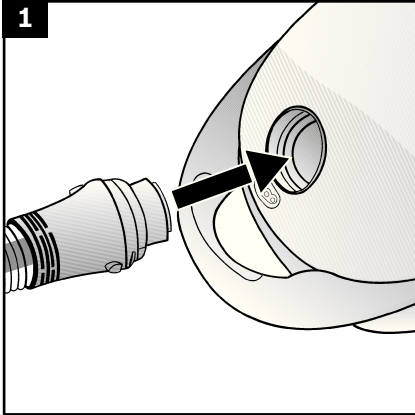

### Saugschlauch anschließen

#### Bild 1

Saugschlauchstutzen in die Saugöffnung im Deckel einrasten.

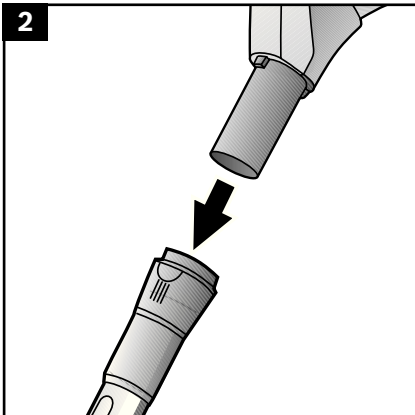

### Handgriff und Teleskoprohr zusammenstecken

#### Bild 2

Handgriff bis zum Einrasten in das Teleskoprohr schieben.

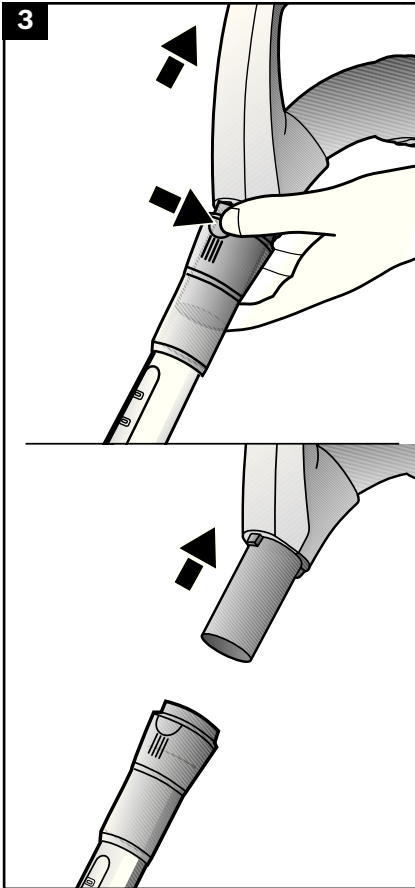

**Bild 3**

Zum Lösen der Verbindung Entriegelungshülse drücken und Handgriff herausziehen.

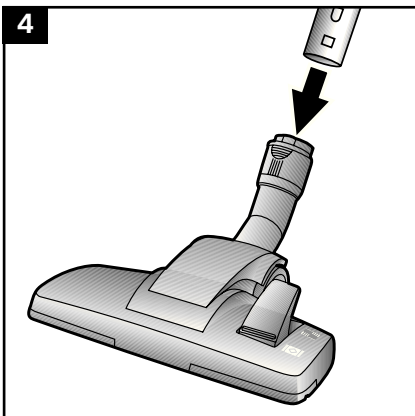

### Teleskoprohr und Bodendüse zusammenstecken

**Bild 4**

Teleskoprohr bis zum Einrasten in den Stutzen der Bodendüse schieben.

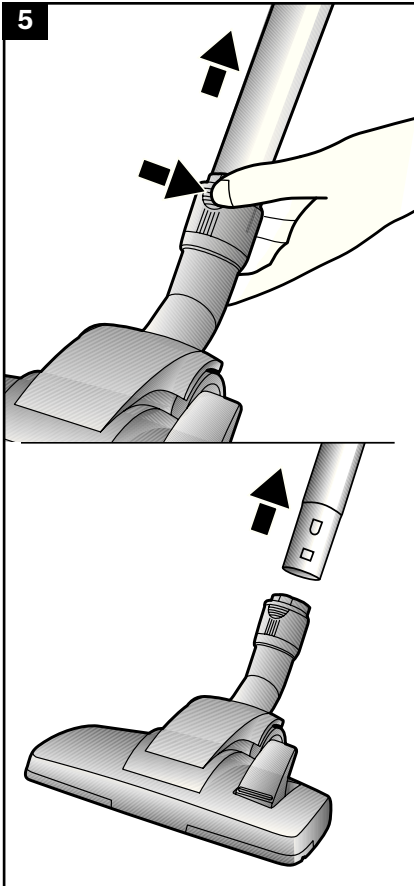

### Bild 5

Zum Lösen der Verbindung Entriegelungshülse drücken und Teleskoprohr herausziehen.

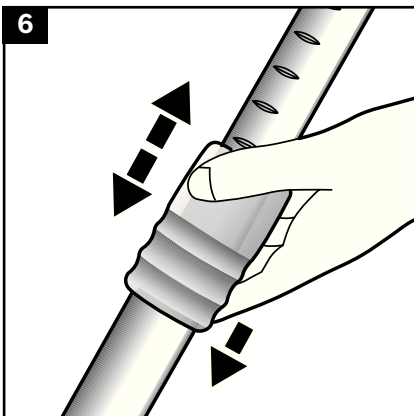

### Teleskoprohr einstellen

### Bild 6

Durch Verstellen der Schiebemannschette in Pfeilrichtung Teleskoprohr entriegeln und gewünschte Länge einstellen.



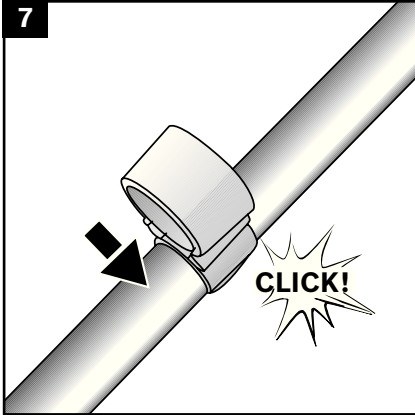

### Kombi-Zubehör befestigen

Bilder **7** + **8**

Zubehörträger am Saugrohr befestigen und das Kombi-Zubehör von oben einschieben.

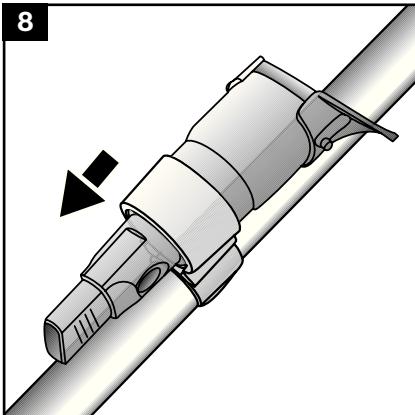

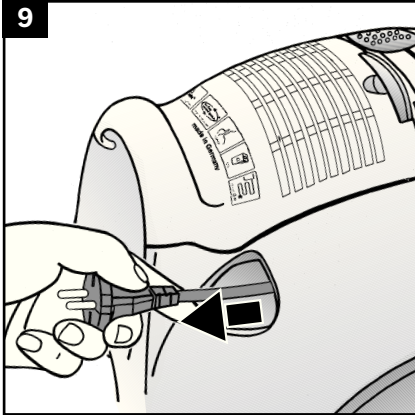

### Gerät anschließen

#### Bild 9

Netzanschlusskabel am Stecker greifen, auf die gewünschte Länge herausziehen und Netzstecker einstecken.



**Das Netzanschlußkabel bei einer Betriebsdauer von länger als 30 Minuten komplett ausziehen. => Gefahr der Überhitzung und Schädigung.**

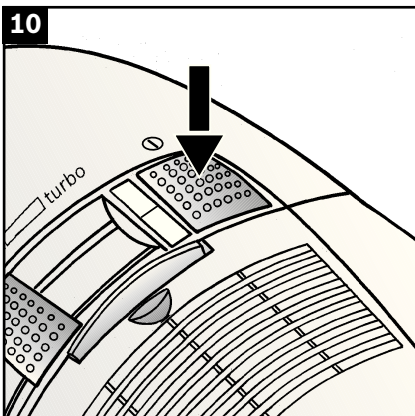

### Ein- und Ausschalten

#### Bild 10

Staubsauger durch Betätigen der Ein- bzw. Austaste in Pfeilrichtung ein- bzw. ausschalten.

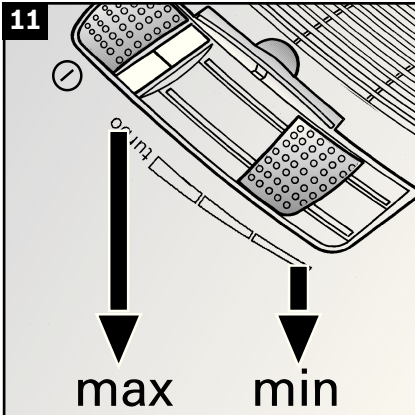

## Saugkraft regeln

Sie haben ein sehr leistungs- und saugstarkes Gerät erworben. Die »turbo« - Leistungsstellung empfiehlt sich deshalb nur bei stark verschmutzten Bodenbelägen.

### Bild 11

Durch Betätigen des Saugkraftreglers kann die gewünschte Saugkraft stufenlos eingestellt werden.

#### ■ Niedriger Leistungsbereich:



Für das Absaugen empfindlicher Stoffe, z. B. empfindlicher Polster, Gardinen.

#### ■ Mittlerer Leistungsbereich:



Zur Reinigung von Teppichböden und bei geringer Verschmutzung.

#### ■ Hoher Leistungsbereich:



Zur Reinigung robuster Bodenbeläge, Hartböden und bei starker Verschmutzung.

#### ■ Turbobereich:



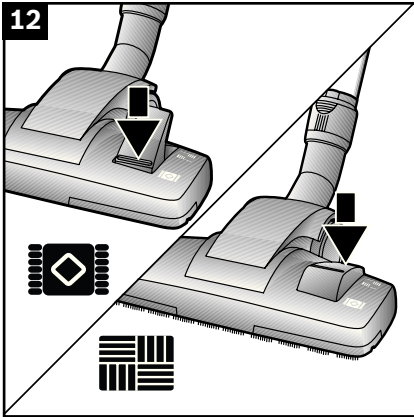

Zum Reinigen von hartnäckigen und sehr starken Verschmutzungen.



## Umschaltbare Bodendüse einstellen

### Bild 12

- Zum Saugen von Teppichen und Teppichböden => 
- Zum Saugen von Hartböden => 

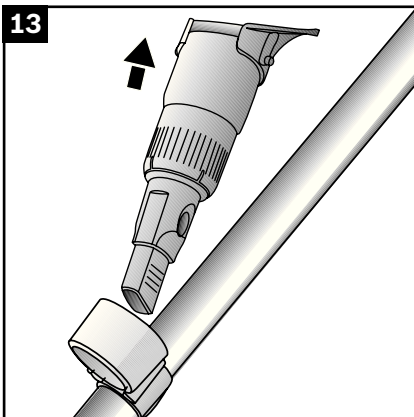

## Saugen mit Zubehör

(je nach Bedarf auf Handgriff bzw. Saugrohr stecken).

### Bild 13

Kombi-Zubehör nach oben aus dem Zubehörträger entnehmen.

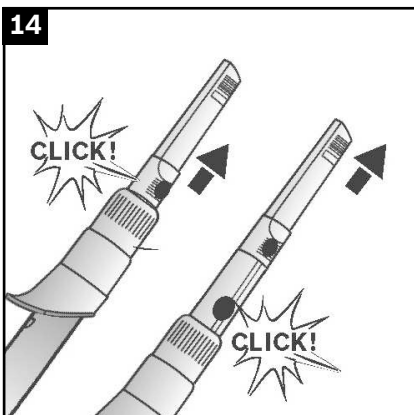

### Bild 14

## Fugendüse

Zum Absaugen von Fugen und Ecken. Für schwer zugängliche Stellen kann das Kombi-Zubehör durch teleskopartiges Ausziehen der Fugendüse in 2 Stufen verlängert werden.

- Fugendüse in beiden Stufen so weit ausziehen bis sie hörbar einrastet.

15

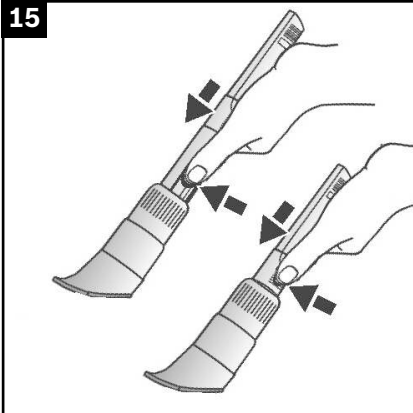

## Bild 15

- Durch Lösen der Teleskopverriegelungen (drücken in Pfeilrichtung) kann die Fugendüse wieder zusammengeschoben werden.

16

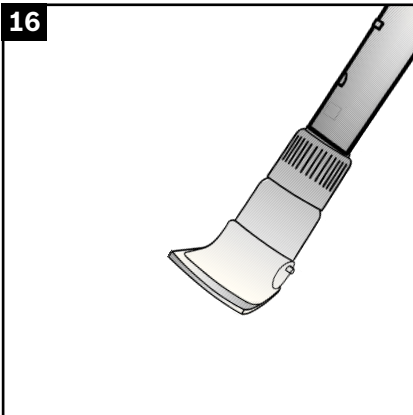

## Bild 16

Polsterdüse

Zum Absaugen von Vorhängen usw.



**Zur Reinigung von empfindlichen Materialien, wie z.B. Gardinen, regeln Sie die Leistung bitte auf den niedrigsten Leistungsbereich zurück.**

17

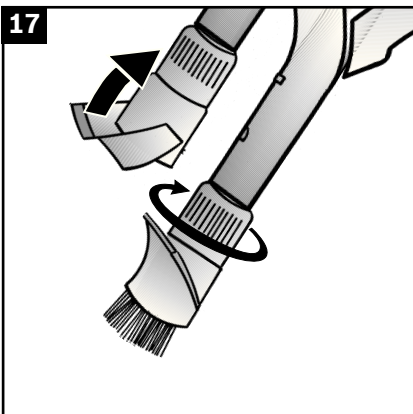

## Bild 17

Möbelpinsel

Zum Absaugen von Fensterrahmen, Schränken, Profilen usw.

- Polsterdüse in Pfeilrichtung umklappen.
- Durch Drehen in Pfeilrichtung wird der Borstenkranz ausgefahren.
- **Vor dem Einsetzen des Kombi-Zubehörs in den Zubehörträger muss der Borstenkranz eingedreht und die Polsterdüse zurückgeklappt werden.**

18

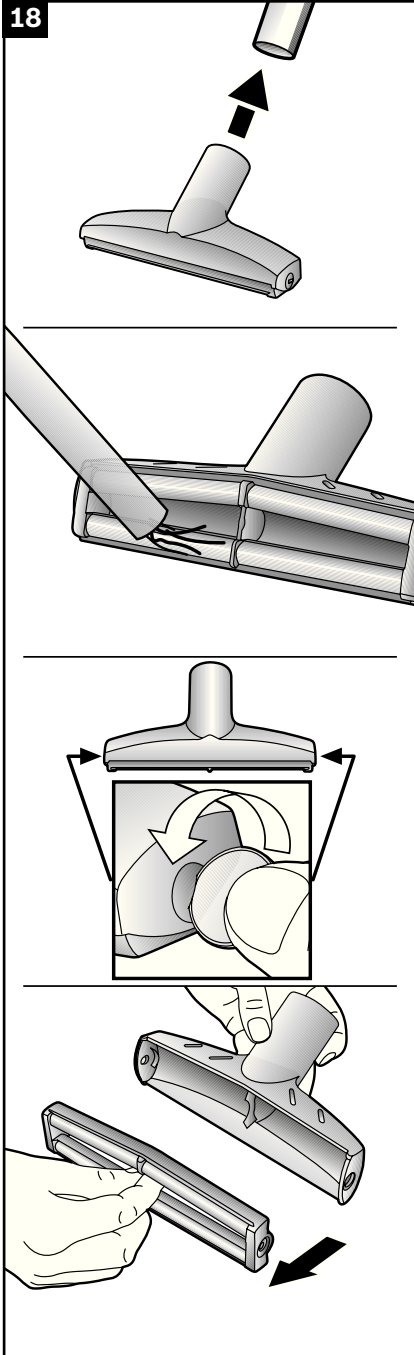

## Profi-Polsterdüse

### Bild 18

- Zur intensiven Reinigung von Polstermöbeln (je nach Bedarf auf Handgriff bzw. Saugrohr stecken).

Gerät auf höchstes Leistungsniveau einstellen. Eventuell empfiehlt es sich, die Leistung niedriger nachzuregulieren je nach Oberflächenbeschaffenheit des Polsters. Die Düse muss sich leicht bewegen lassen und darf sich nicht am Polster festsaugen.

- Zur Reinigung die Profi-Polsterdüse einfach mit dem Handgriff absaugen.
- Bei stärkerer Verschmutzung kann die Profi-Polsterdüse auch geöffnet werden. Dazu die beiden Schrauben an den Düsenseiten (z.B. mit einem Geldstück) aufdrehen und den Innenteil aus der Düse entnehmen.
- Nach der Reinigung Innenteil wieder einsetzen (auf richtigen Sitz achten) und mit dem Gehäuse verschrauben.

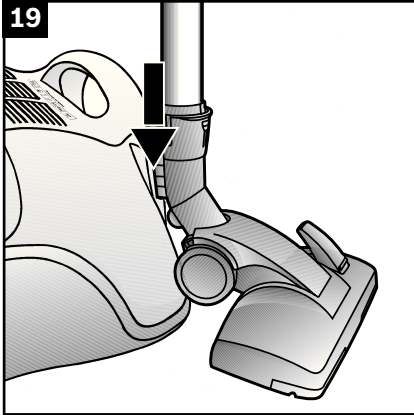

## Parkhilfe

### Bild 19

- Bei kurzen Saugpausen können Sie die Parkhilfe an der Geräte-seite benutzen.
- Nach Abschalten des Gerätes Haken der Bodendüse in die Aussparung an der Geräte-rück-seite schieben.

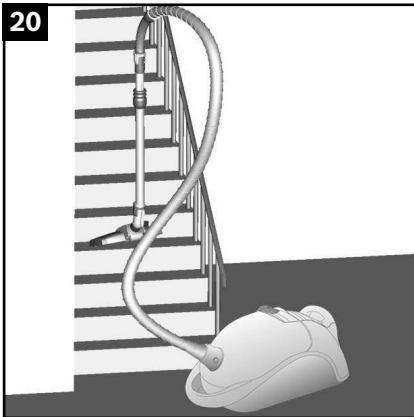

## Treppensaugen

### Bild 20

Beim Saugen auf Treppen muss das Gerät unten am Treppenbeginn positioniert werden. Je nach Treppe können so 12 bis 16 Stufen mit montiertem Teleskoprohr, Handgriff und Bodendüse abgesaugt werden.

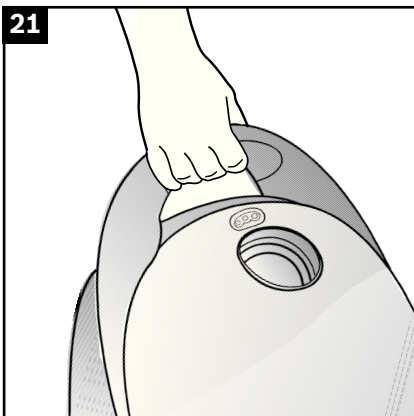

### Bild 21

Sollte dies nicht ausreichen, so kann das Gerät auch am Tragegriff transportiert werden.

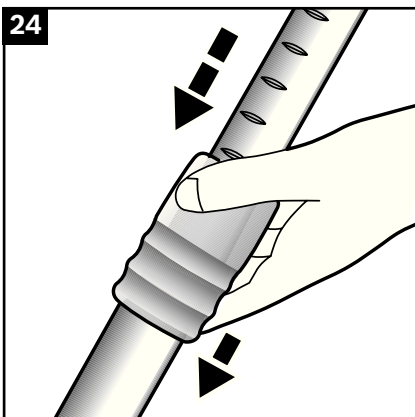
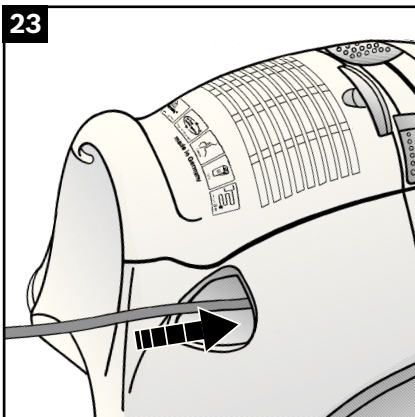
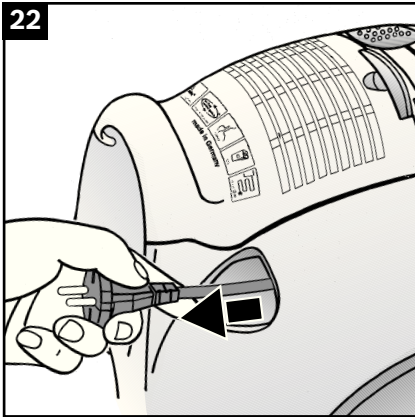

### Gerät vom Netz trennen

#### Bilder 22 + 23

- Gerät ausschalten
- Netzstecker ziehen.
- Kurz am Netzanschlusskabel ziehen und loslassen (Kabel rollt sich automatisch auf).
- Durch erneutes Ziehen am Netzanschlusskabel wird die Kabelbremse wieder aktiv, durch kurzes Ziehen am Kabel deaktiviert.

### Teleskoprohr zusammenschieben

#### Bild 24

Durch Drücken der Schiebemanchette in Pfeilrichtung Teleskoprohr entriegeln und zusammenschieben.



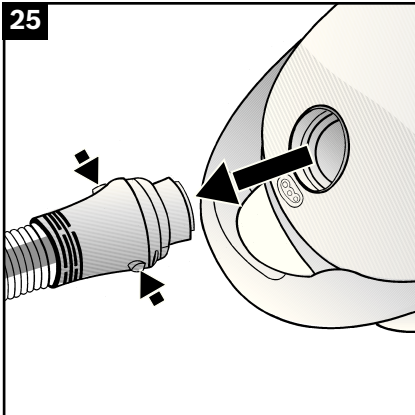

### Saugschlauch vom Gerät trennen

#### Bild 25

Zum Entfernen des Saugschlauches Entriegelungstasten drücken und Schlauch herausziehen.

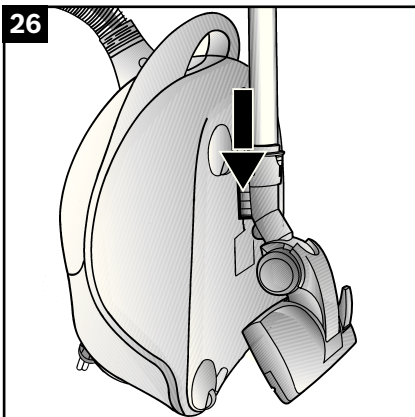

### Verstauen und Transportieren

#### Bild 26

Zum Abstellen /Transportieren des Gerätes können Sie die Abstellhilfe an der Geräteunterseite benutzen. Gerät aufrecht hinstellen. Haken an der Bodendüse in die Aussparung an der Geräteunterseite schieben.

## Filterwechsel

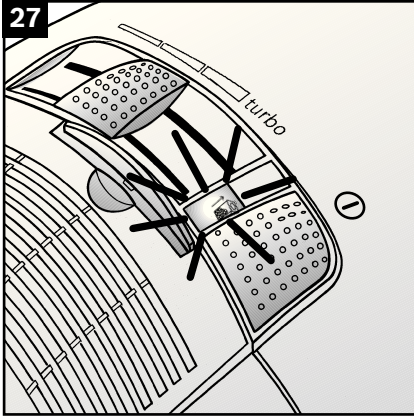

**Bild 27**

Leuchtet, bei vom Teppich abgehobener Düse und höchster Saugleistungseinstellung, die Filterwechselanzeige intensiv und gleichmäßig auf, muss der Filterbeutel gewechselt werden, auch wenn er noch nicht voll sein sollte. In diesem Fall macht die Art des Füllgutes den Wechsel erforderlich.

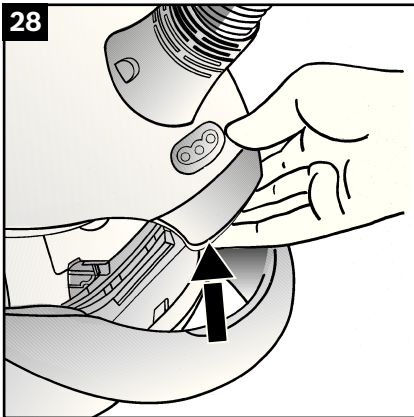

**Filterbeutel austauschen**

**Bild 28**

Deckel durch Betätigung des Verschlusshebels in Pfeilrichtung öffnen.

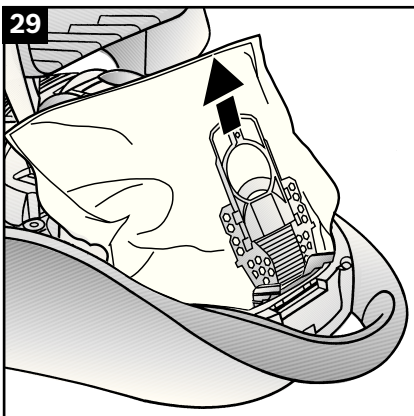

**Bild 29**

Filterbeutel durch Ziehen an der Verschlusslasche verschließen und herausnehmen.

## Filterwechsel

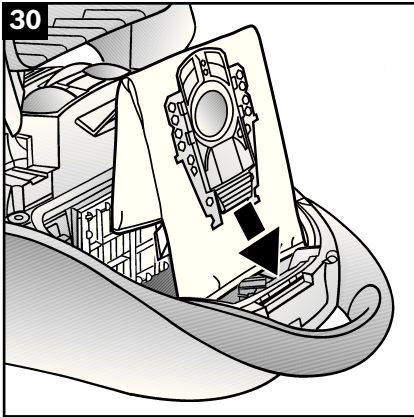

**Bild 30**

Stecken Sie den neuen Filterbeutel bis zum Anschlag in die Halterung. Lassen Sie ihn dabei so zusammengefasst, wie Sie ihn aus der Verpackung entnehmen.

Sie können neue Filterbeutel auch über unseren Kundendienst mit folgender Ersatzteilnummer bestellen: 468 264

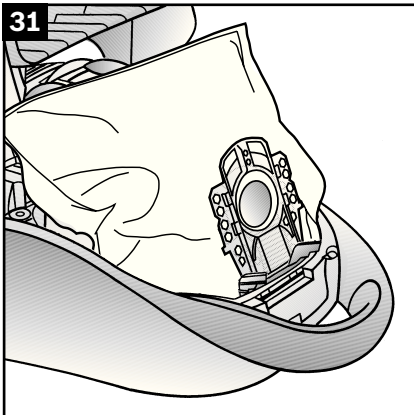

**Bild 31**

Entfalten Sie den Filterbeutel im Staubraum so weit wie möglich. Beim Schließen des Staubraumdeckels bitte darauf achten, dass der Filterbeutel dabei nicht eingeklemmt wird.



**Achtung: Staubraumdeckel schließt nur mit eingeletem Filterbeutel. Sollte nach Austausch des Filterbeutels die Filterwechselanzeige weiterhin leuchten, bitte überprüfen, ob Düse, Rohr oder Saugschlauch verstopft sind.**

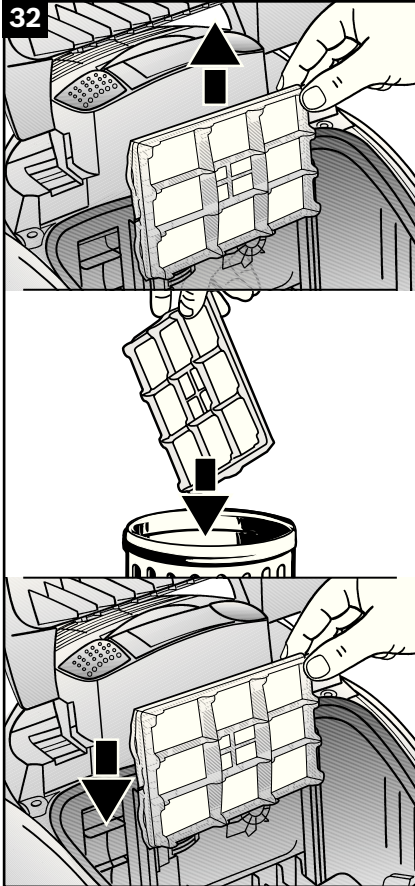

### Motorschutzfilter austauschen

Der Motorschutzfilter muss jährlich ausgewechselt werden!

Sie können den neuen Filter über unseren Kundendienst mit folgender Ersatzteilnummer bestellen: 618 907

#### Bild 32

- Staubraumdeckel öffnen.
- Motorschutzfilter aus der Verastung lösen und in Pfeilrichtung herausziehen.
- Neuen Motorschutzfilter einsetzen und verrasten.

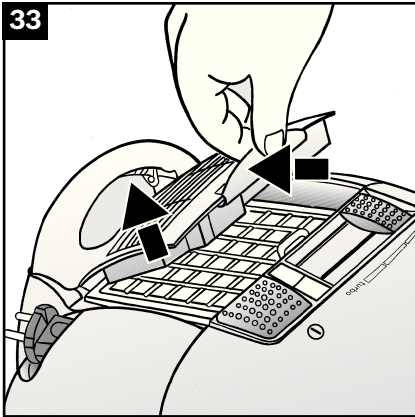

## Hepa-Filter austauschen

Ist Ihr Gerät mit einem Hepa-Filter ausgestattet, muss dieser jährlich ausgewechselt werden.

Sie können den neuen Filter über unseren Kundendienst mit folgender Ersatzteilnummer bestellen: 573 922

### Bild 33

- Staubraumdeckel öffnen.
- Durch Drücken der Verschlusslasche in Pfeilrichtung Ausblasgitter entriegeln und öffnen.

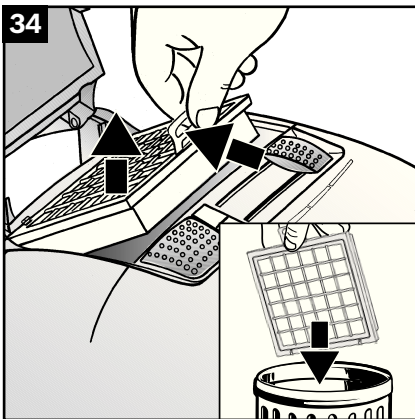

### Bild 34

- Durch Betätigen des Verschlusshebels in Pfeilrichtung Hepa-Filter entriegeln und aus dem Gerät nehmen.

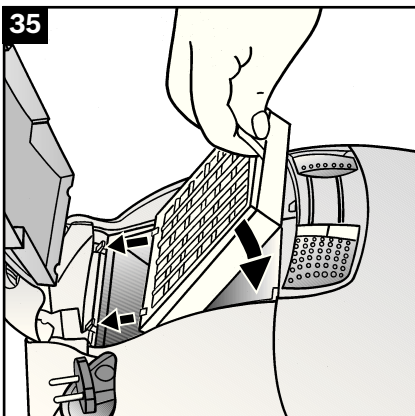

### Bild 35

- Neuen Hepa-Filter einsetzen und verrasten.
- Ausblasgitter schließen.

**Nach dem Aufsaugen feiner Staubpartikel ist es eventuell nötig den Motorschutzfilter und den HEPA-Filter auszutauschen.**

## Reinigungshinweise

- Vor jeder Reinigung des Staubsaugers, muss dieser ausgeschaltet und der Netzstecker gezogen werden.
- Staubsauger und Zubehörteile aus Kunststoff können mit einem handelsüblichen Kunststoffreiniger gepflegt werden.



**Keine Scheuermittel, Glas oder Allzweckreiniger verwenden. Staubsauger niemals in Wasser tauchen.**

- Der Staubraum kann bei Bedarf mit einem zweiten Staubsauger ausgesaugt, oder einfach mit einem trockenen Staubtuch / Staubpinsel gereinigt werden.

Technische Änderungen vorbehalten.

## Störungen und Kundendienst

In folgenden Fällen sollten Sie Ihr Gerät sofort außer Betrieb nehmen und den Kundendienst kontaktieren:

- Wenn das Netzanschlusskabel beschädigt ist.
- Wenn Sie versehentlich Flüssigkeit aufgesaugt haben oder Flüssigkeit in das Innere des Gerätes gekommen ist.
- Wenn das Gerät heruntergefallen ist.

In diesen Fällen könnte die elektrische Sicherheit des Gerätes nicht mehr gewährleistet sein, auch wenn von außen keine Beschädigung erkennbar ist.

Auftretende Störung	Mögliche Fehlerursache	Lösung
Bei Einschalten des Gerätes wird die Sicherung ausgelöst	Gleichzeitiger Betrieb von Elektrogeräten mit hohem Anschlusswert am gleichen Stromkreis	Bitte stellen Sie an Ihrem Gerät vor dem Einschalten die niedrigste Leistungsstufe ein und wählen erst danach eine höhere Leistungsstufe.
Saugleistung lässt merklich nach	Düse ist verstopft	Bitte lösen und beseitigen Sie die Blockierung
	Saugrohr ist verstopft	Bitte trennen Sie das Saugrohr von Schlauch und Düse. Teilen Sie das Steckrohr bzw. schieben Sie das Teleskoprohr zusammen. Lösen und beseitigen Sie die Blockierung.
	Saugschlauch/Handgriff ist verstopft	Bitte trennen Sie den Schlauch von Gerät und Handgriff. Lösen und beseitigen Sie die Blockierung.
	Motorschutzfilter ist verschmutzt	Bitte tauschen Sie den Motorschutzfilter aus.
	Ausblasfilter ist verschmutzt	Bitte tauschen Sie den Ausblasfilter aus.

**DE Deutschland, Germany**  
BSH Hausgeräte Service GmbH  
Zentralwerkstatt  
für kleine Hausgeräte  
Trautskirchener Strasse 6 – 8  
90431 Nürnberg  
Online Auftragsstatus, Filterbeutel-  
Konfigurator und viele weitere  
Infos unter: [www.bosch-home.de](http://www.bosch-home.de)

Reparaturservice\*  
(Mo-Fr: 8.00-18.00 erreichbar)  
Tel.: 01801 33 53 03  
[mailto:cp-servicecenter@  
bshg.com](mailto:cp-servicecenter@bshg.com)  
Ersatzteilbestellung\*  
(365 Tage rund um die Uhr erreichbar)  
Tel.: 01801 33 53 04  
Fax: 01801 33 53 08  
<mailto:spareparts@bshg.com>

\*) 3,9 Ct./Min. aus dem Festnetz,  
Mobilfunk max. 0,42 €/Min.

**AE United Arab Emirates,**  
الإمارات العربية المتحدة  
BSH Home Appliances FZE  
Round About 13,  
Plot Nr MO-0532A  
Jebel Ali Free Zone – Dubai  
Tel.: 04 881 4401  
<mailto:service-ua@bshg.com>  
[www.bosch-home.com](http://www.bosch-home.com)

**AT Österreich, Austria**  
BSH Hausgeräte  
Gesellschaft mbH  
Werkskundendienst  
für Hausgeräte  
Quellenstrasse 2  
1100 Wien  
Tel.: 0810 240 260\*  
Fax: 01 605 751 212  
[mailto:vie-stoerungsannahme@  
bshg.com](mailto:vie-stoerungsannahme@bshg.com)

Hotline für Espresso-Geräte:  
Tel.: 0810 700 400\*  
[www.bosch-home.at](http://www.bosch-home.at)  
\*innerhalb Österreichs zum Regionaltarif

**AU Australia**  
BSH Home Appliances Pty. Ltd.  
7-9 Arco Lane  
HEATHERTON, Victoria 3202  
Tel.: 1300 368 339  
Fax: 1300 306 818  
valid only in AUS  
<mailto:bshau-as@bshg.com>  
[www.bosch-home.com.au](http://www.bosch-home.com.au)

**BA Bosna i Hercegovina,**  
Bosnia-Herzegovina  
"HIGH" d.o.o.  
Odobasina 57  
71000 Sarajewo  
Info-Line: 061 100 905  
Fax: 033 213 513  
<mailto:delicnanda@hotmail.com>

**BE Belgique, België, Belgium**  
BSH Home Appliances S.A.  
Avenue du Laerbeek 74  
Laarbeeklaan 74  
1090 Bruxelles – Brussel  
Tel.: 070 222 141  
Fax: 024 757 291  
<mailto:bru-repairs@bshg.com>  
[www.bosch-home.be](http://www.bosch-home.be)

**BG Bulgaria**  
EXPO2000-service  
жк.Овча купел 1  
бул.Президент Линкълн  
бл. 431-партер  
1359 София  
тел.: 0879 826 388  
mobil: 087 814 50 91  
<mailto:service@expo2000.bg>

**BH Bahrain, البحرين**  
Khalafat Est.  
P.O.BOX 5111  
Manama  
Tel.: 1759 2233  
<mailto:service@khalafat.com>

**BR Brasil, Brazil**  
Mabe Hortolândia  
Eletrodomésticos Ltda.  
Rua Barão Geraldo Rezende, 250  
13020-440 Campinas/SP  
Tel.: 0800 704 5446  
Fax: 0193 737 7769  
[mailto:bshconsumidor@  
ATENTO.com.br](mailto:bshconsumidor@ATENTO.com.br)  
[www.boscheletrodomesticos.com.br](http://www.boscheletrodomesticos.com.br)

**BY Belarus, Беларусь**  
ООО "БСХ Бытовая техника"  
тел.: 495 737 2961  
<mailto:mok-kdhl@bshg.com>

**CH Schweiz, Suisse,**  
Svizzera, Switzerland  
BSH Hausgeräte AG  
Werkskundendienst für  
Hausgeräte  
Fahnweidstrasse 80  
8954 Geroldswil  
[mailto:ch-info.hausgeraete@  
bshg.com](mailto:ch-info.hausgeraete@bshg.com)  
Service Tel.: 0848 840 040  
Service Fax: 0848 840 041  
<mailto:ch-reparatur@bshg.com>  
Ersatzteile Tel.: 0848 880 080  
Ersatzteile Fax: 0848 880 081  
<mailto:ch-ersatzteil@bshg.com>  
[www.bosch-home.com](http://www.bosch-home.com)

**CY Cyprus, Κύπρος**  
BSH Ikiakes Syskeves-Service  
39, Arh. Makaanou III Str.  
2407 Egomi/Nikosia (Lefkosia)  
Tel.: 77 77 807  
Fax: 022 658 128  
[mailto:bsh.service.cyprus@  
cytanet.com.cy](mailto:bsh.service.cyprus@cytanet.com.cy)

**CZ Česká Republika,**  
Czech Republic  
BSH domácí spotřebiče s.r.o.  
Firemní servis domácích  
spotřebičů  
Pekařská 10b  
155 00 Praha 5  
Tel.: 0251 095 546  
Fax: 0251 095 549  
[www.bosch-home.com](http://www.bosch-home.com)

**DK Danmark, Denmark**  
BSH Hvidevarer A/S  
Telegrafvej 4  
2750 Ballerup  
Tel.: 44 89 89 85  
Fax: 44 89 89 86  
[mailto:BSH-Service.dk@  
bshg.com](mailto:BSH-Service.dk@bshg.com)  
[www.bosch-home.dk](http://www.bosch-home.dk)

**EE Eesti, Estonia**  
SIMSON OÜ  
Raua 55  
10152 Tallinn  
Tel.: 0627 8730  
Fax: 0627 8733  
<mailto:teenindus@simson.ee>

**ES España, Spain**  
BSH Electrodomésticos  
España S.A.  
Servicio BSH al Cliente  
Polígono Malpica, Calle D  
Parcela 96 A  
50016 Zaragoza  
Tel.: 902 351 352  
Fax: 976 578 425  
<mailto:CAU-Bosch@bshg.com>  
[www.bosch-home.es](http://www.bosch-home.es)

**FI Suomi, Finland**  
BSH Kodinkoneet Oy  
Itälahdenkatu 18 A, PL 123  
00201 Helsinki  
Tel.: 0207 510 700  
Fax: 0207 510 780  
[mailto:Bosch-Service-FI@  
bshg.com](mailto:Bosch-Service-FI@bshg.com)  
[www.bosch-home.fi](http://www.bosch-home.fi)  
Lankapuhelimesta 8,28 snt/puhelu  
+ 7 snt/min (alv 23%)  
Matkapuhelimesta 8,28 snt/puhelu  
+ 17 snt/min (alv 23%)



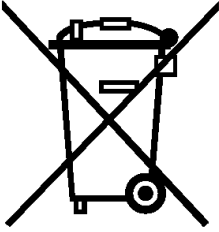

»Dieses Gerät ist entsprechend der europäischen Richtlinie 2002/96/EG über Elektro- und Elektronikaltgeräte (waste electrical and electronic equipment - WEEE) gekennzeichnet. Die Richtlinie gibt den Rahmen für eine EU-weit gültige Rücknahme und Verwertung der Altgeräte vor.«

### ■ **Verpackung**

Die Verpackung besteht aus umweltfreundlichen Materialien und ist deshalb recycelbar. Entsorgen Sie nicht mehr benötigte Verpackungsmaterialien an den Sammelstellen für das Verwertungssystem »Grüner Punkt«.

### ■ **Altgerät**

Altgeräte enthalten vielfach noch wertvolle Materialien. Geben Sie deshalb Ihr ausgedientes Gerät bei Ihrem Händler bzw. einem Recyclingcenter zur Wiederverwertung ab. Aktuelle Entsorgungswege erfragen Sie bitte bei Ihrem Händler oder Ihrer Gemeindeverwaltung.

### ■ **Entsorgung Filter und Filterbeutel**

Filter und Filterbeutel sind aus umweltverträglichen Materialien hergestellt. Sofern sie keine Substanzen enthalten, die für den Hausmüll verboten sind, können Sie über den normalen Hausmüll entsorgt werden.

# Garantiebedingungen

## DEUTSCHLAND (DE)

Die nachstehenden Bedingungen, die Voraussetzungen und Umfang unserer Garantieleistung beschreiben, lassen die Gewährleistungsverpflichtungen des Verkäufers aus dem Kaufvertrag mit dem Endabnehmer unberührt.

Für dieses Gerät leisten wir Garantie gemäß nachstehenden Bedingungen:

1. Wir beheben unentgeltlich nach Maßgabe der folgenden Bedingungen (Nr. 2 - 6) Mängel am Gerät, die nachweislich auf einem Material- und/ oder Herstellungsfehler beruhen, wenn sie uns unverzüglich nach Feststellung und innerhalb von 24 Monaten nach Lieferung an den Erstendabnehmer gemeldet werden. Zeigt sich der Mangel innerhalb von 6 Monaten ab Lieferung, wird vermutet, dass es sich um einen Material- oder Herstellungsfehler handelt.

2. Die Garantie erstreckt sich nicht auf leicht zerbrechliche Teile wie z.B. Glas oder Kunststoff bzw. Glühlampen.

Eine Garantiepflicht wird nicht ausgelöst durch geringfügige Abweichungen von der Soll-Beschaffenheit, die für Wert und Gebrauchstauglichkeit des Gerätes unerheblich sind, oder durch Schäden aus chemischen und elektrochemischen Einwirkungen von Wasser, sowie allgemein aus anomalen Umweltbedingungen oder sachfremden Betriebsbedingungen oder wenn das Gerät sonst mit ungeeigneten Stoffen in Berührung gekommen ist. Ebenso kann keine Garantie übernommen werden, wenn die Mängel am Gerät auf Transportschäden, die nicht von uns zu vertreten sind, nicht fachgerechte Installation und Montage, Fehlgebrauch, eine nicht haushaltsübliche Nutzung, mangelnde Pflege oder Nichtbeachtung von Bedienungs- oder Montagehinweisen zurückzuführen sind.

Der Garantieanspruch erlischt, wenn Reparaturen oder Eingriffe von Personen vorgenommen werden, die hierzu von uns nicht ermächtigt sind, oder wenn unsere Geräte mit Ersatzteilen, Ergänzungs- oder Zubehörteilen versehen werden, die keine Originalteile sind und dadurch ein Defekt verursacht wird.

3. Die Garantieleistung erfolgt in der Weise, dass mangelhafte Teile nach unserer Wahl unentgeltlich instandgesetzt oder durch einwandfreie Teile ersetzt werden.

Geräte, die zumutbar (z.B. im PKW) transportiert werden können, und für die unter Bezugnahme auf diese Garantie eine Garantieleistung beansprucht wird, sind unserer nächstgelegenen Kundendienststelle oder unserem Vertragskundendienst zu übergeben oder zuzusenden. Instandsetzungen am Aufstellungsort können nur für stationär betriebene (feststehende) Geräte verlangt werden.

Es ist jeweils der Kaufbeleg mit Kauf- und/oder Lieferdatum vorzulegen. Ersetzte Teile gehen in unser Eigentum über.

4. Sofern die Nachbesserung von uns abgelehnt wird oder fehlschlägt, wird innerhalb der oben genannten Garantiezeit auf Wunsch des Endabnehmers kostenfrei gleichwertiger Ersatz geliefert.

5. Garantieleistungen bewirken weder eine Verlängerung der Garantiefrist, noch setzen sie eine neue Garantiefrist in Lauf. Die Garantiefrist für eingebaute Ersatzteile endet mit der Garantiefrist für das ganze Gerät.

6. Weitergehende oder andere Ansprüche, insbesondere solche auf Ersatz außerhalb des Gerätes entstandener Schäden sind - soweit eine Haftung nicht zwingend gesetzlich angeordnet ist - ausgeschlossen.

Diese Garantiebedingungen gelten für in Deutschland gekaufte Geräte. Werden Geräte ins Ausland verbracht, die die technischen Voraussetzungen (z.B. Spannung, Frequenz, Gasarten, etc.) für das entsprechende Land aufweisen und die für die jeweiligen Klima- und Umweltbedingungen geeignet sind, gelten diese Garantiebedingungen auch, soweit wir in dem entsprechenden Land ein Kundendienstnetz haben. Für im Ausland gekaufte Geräte gelten die von unserer jeweils zuständigen Landesvertretung herausgegebenen Garantiebedingungen. Diese können Sie über Ihren Fachhändler, bei dem Sie das Gerät gekauft haben, oder direkt bei unserer Landesvertretung anfordern.

### Beachten Sie unser weiteres Kundendienst-Angebot:

Auch nach Ablauf der Garantie stehen Ihnen unser Werkskundendienst und unsere Servicepartner zur Verfügung.

**Robert Bosch Hausgeräte GmbH**  
**Carl-Wery-Str. 34 / 81739 München // Germany**

Für Produktinformationen sowie Anwendungs- und Bedienungsfragen aus Deutschland:

## Bosch-Infoteam

(Mo-Fr: 8.00-18.00 Uhr erreichbar)

**Tel.: 01805 267242\*** oder unter

**bosch-infoteam@bshg.com**

\*) 0,14 €/Min. aus dem Festnetz,

Mobilfunk max. 0,42 €/Min.

Nur für Deutschland gültig!



Gedruckt auf Recyclingpapier



Das Design dieses Produkts ist umweltfreundlich.  
Alle Kunststoffteile sind zur Wiederverwertung  
gekennzeichnet.

