



Mosógép

hu Kezelési és üzembe helyezési  
útmutató



Household Appliances

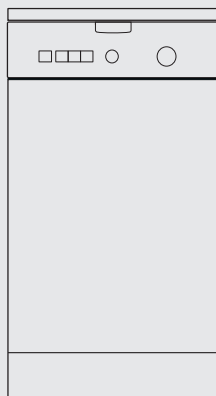

Internet: <http://www.bosch-hausgeraete.de>

**BOSCH**

# Tartalom

	Oldal
Biztonsági útmutató .....	4
Környezetvédelmi/takarékossági útmutató .....	4
Csomagolás és régi készülék .....	4
Ez az Ön mosógépe .....	5
<b>1 - Üzembe helyezési útmutató</b>	
Távolítsa el a szállítási biztosító eszközöket .....	6 és 7
Helyváltoztatás .....	7
Csatlakoztatás - víz bevezetése .....	8
Csatlakoztatás - víz elvezetése .....	8
Villamos csatlakozás .....	9
Elhelyezés .....	9
<b>2 - Használati útmutató</b>	
Nemzetközi kezelési szimbólumok .....	10
Az első mosás előtt .....	10
Nehezen eltávolítható foltok kezelése .....	11
A mosandó ruhanemű előkészítése .....	12
A mosandó ruhanemű betöltése .....	13
A mosószer betöltése .....	13
A program beállítása / A mosandó ruhanemű utólagos berakása + program változtatása .....	14 és 15
A program kiválasztása .....	16
A centrifugálási fordulatszám-szabályozó .....	17
Kiegészítő funkciók gombjai .....	18
Biztonsági funkciók .....	19
<b>3 - Tisztítás és ápolás</b>	
Burkolat .....	20
Kezelőtábla, lábazat, stb. belső alkatrészek .....	20
Mosószer-tartó .....	20
A hálózati kábel cseréje .....	20
A szűrő tisztítása .....	21 és 22
<b>4 - Kijelzőlámpák .....</b>	<b>23</b>
<b>5 - Mi a teendő, ha .....</b>	<b>25</b>
<b>6 - Vevőszolgálat .....</b>	<b>26</b>
<b>7 - Programtáblázat .....</b>	<b>28</b>

A továbbiakban a következő szimbólumok jelentésére hívjuk fel a figyelmét:

 azon biztonsági előírások (Önre, a gépre vagy a ruhára vonatkozóan), amelyeket feltétlenül be kell tartani,

 elektromos veszély,

 ötletek és fontos információk.

Az új mosógép megvásárlásával Ön egy korszerű, kiváló minőségű háztartási készülék mellett döntött.

Az Ön mosógépe kitűnik az energia, víz és mosószer takarékos felhasználásában.

A gyárunkat elhagyó valamennyi mosógép működését és kifogástalan állapotát gondosan megvizsgáltuk. Ha kérdések merülnek fel - főképpen a mosógép elhelyezésével és csatlakoztatásával kapcsolatban - vevőszolgálatunk készséggel áll rendelkezésére.

További információ és a termékválasztékunk megtalálható a honlapunkon:

<http://www.bosch-haztartasi-gepek.hu>

Olvassa el a használati és beszerelési útmutatót, valamint az összes többi, a mosógépre vonatkozó információt, és járjon el azoknak megfelelően.

Ha a használati és beszerelési útmutató különböző modelleket ír le, a megfelelő helyeken utalunk a különbségekre.

Az összes dokumentumot őrizze meg, későbbi felhasználásra, illetve a következő tulajdonos számára.

# Biztonsági előírások

## Rendeltetészerű használat

Az Ön mosógépe

- kizárólag háztartásban történő alkalmazásra
- géppel mosható textíliáknak mosószeres vízben történő mosására készült
- hideg ivóvízzel és a kereskedelmi forgalomban kapható mosó- és ápolószerekkel - amelyek alkalmasak mosógépben történő használatra - működik.

## Biztonsági előírások

Ne hagyja a gyermekeket felügyelet nélkül a mosógépnél.

A háziállatokat tartsa távol a mosógéptől.

A hálózati csatlakozódugót ne fogja meg vizes kézzel, amikor bedugja a csatlakozóaljzatba, illetve amikor kihúzza. Mindig a csatlakozódugótól fogva húzza,

soha ne a vezetéktől fogva.

Legyen elővigyázatos a forró mosóvíz kiszivattyúzásokor.

Ne álljon fel a mosógépre.

Kérjük, vegye figyelembe az elhelyezéssel kapcsolatos megjegyzéseket.

### ⚠ Fulladási veszély!

A csomagolást és annak darabjait ne hagyja a gyermekek keze ügyében. Fulladási veszély léphet fel a kartondobozok és a fóliák révén.

### ⚠ Életveszély!

Az elhasználadott készülék hálózati csatlakozódugóját húzza ki. A hálózati vezetékét vágja le és a csatlakozódugóval együtt távolítsa el. Törje szét a fedél zárszerkezetét, ezzel megakadályozza, hogy a gyermekek bezáródjanak és életveszélybe kerüljenek.

# Környezetvédelmi/takarékossági útmutató

Az Ön mosógépe víz-, energia- és mosószer-takarékos. Ezáltal kíméli a környezetet és az Ön háztartási költségeit.

A takarékos és környezetbarát mosáshoz:

- Ne haladja meg az ajánlott töltőteomet. 

kifőzhető és színes ruha	5,0 kg
kímélő mosás	2,5 kg
finommosás/selyem	1,0 kg
gyapjú	1,5 kg

A mosandó ruhanemű kisebb mennyiségeinél a mennyiség szabályozó automata csökkenti a víz- és energiafogyasztást.

- A „Főzhető ruha 90 °C” helyett válassza a „60 °C”+ gomb „Intenzív”\* programot. A hosszabb mosásidő révén a 60 °C-programmal a 90 °C-programhoz hasonló tisztítás érhető el, lényegesen kisebb energiafogyasztással.
- A enyhe és normál szennyezettségű ruha esetében hagyja el az előmosás\*-t.
- A mosószer a a szennyezettség mértékének, a mosandó ruhanemű mennyiségének és a vízkeménységnek megfelelően adagolja, és tartsa be a gyártó utasításait.

\* Modelltől függően.

# Csomagolás és régi készülék

## Környezetkímélő ártalmatlanítás



- A csomagolást környezetbarát módon ártalmatlanítsa.
- A készülék jellemzői megfelelnek az Elektromos és elektronikus használt készülékek 2002/96/EG európai irányelvnek (waste electrical and electronic equipment - WEEE).
- Az irányelv megadja az egész EU területén érvényes kereteket a régi készülékek visszavételéhez és hasznosításhoz.

# Ez az Ön mosógépe

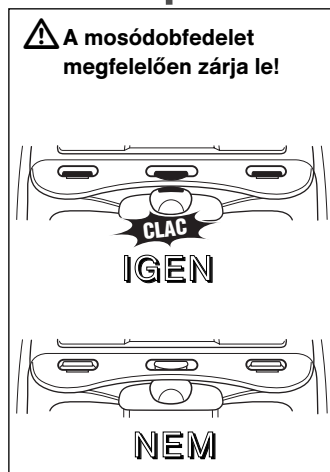
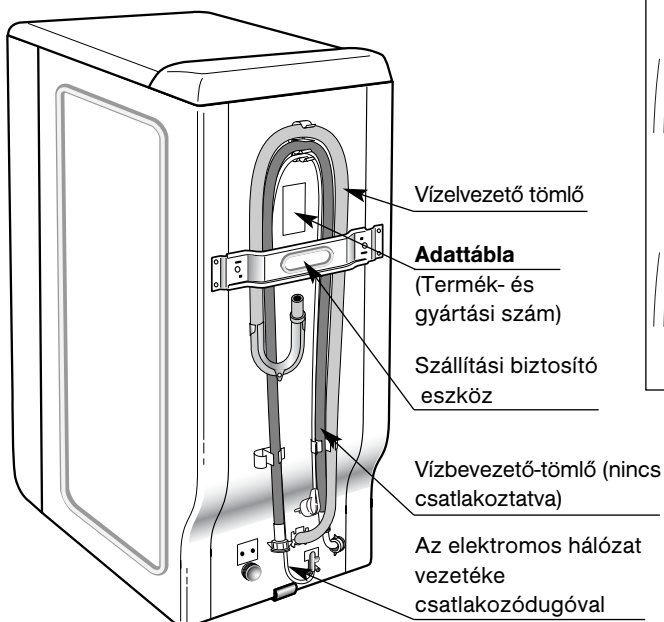
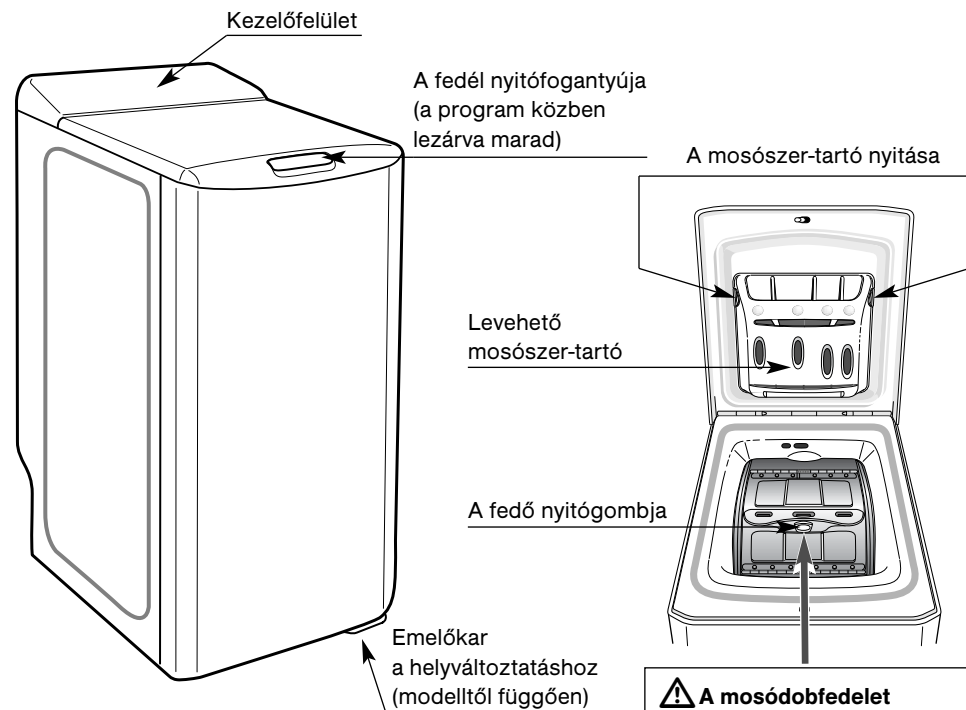

# A szállítási biztosító eszköz eltávolítása

**⚠** Az első használat előtt feltétlenül távolítsa el valamennyi, a szállítást biztosító eszközt a készülék hátoldalánál, és őrizze meg ezeket egy későbbi szállításhoz (pl. költözködés).

- 1 Vegye le a mosógépet a szállítási lábazatról. Az éket (A) távolítsa el (Ábra 1).
- 2 A 4 csavart (B) egy csavarhúzóval távolítsa el (Ábra 2.1).
- 3 A szállítási biztosító eszközöket (C) távolítsa el: Ehhez a két csavart (D) (Ábra 2.2) egy 10-es vagy 13-as kulccsal (modelltől függően) távolítsa el.

**Győződjék meg arról, hogy az összekötő tartón levő két műanyag távtartót is eltávolította.**

A csavarokat (B) tegye vissza az eredeti helyükre.

- 4 **⚠** A két furatot az erre a célra szolgáló borításokkal (E) (a tartozékok tasakjában vannak) feltétlenül zárja le. (Ábra 2.3).

1. ábra

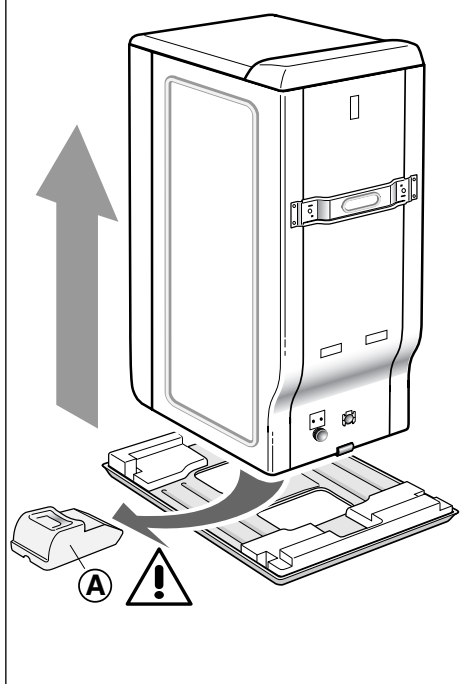

2.1. ábra

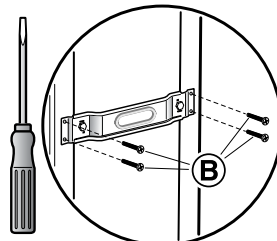

2.2. ábra

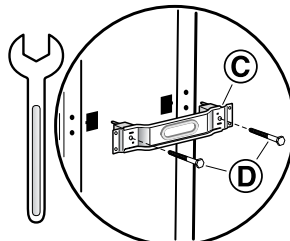

2.3. ábra

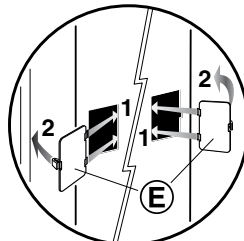

# A szállítási biztosító eszköz eltávolítása

- 5 A biztosíték ③ eltávolítása (Ábra 3).  
Ehhez:  
- A védőlecezt ④ távolítsa el  
- A biztosítékot ③ vegye ki egy negyed fordulattal történő elfordítással

- 6 ⚠ A tömlőtartókat ① távolítsa el és a furatokat az erre a célra készült borításokkal ② (a tartozékok tasakjában vannak) feltétlenül zárja le (Ábra 4).

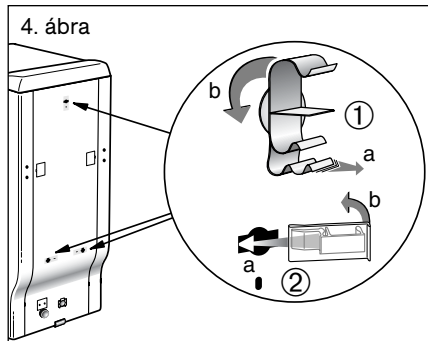
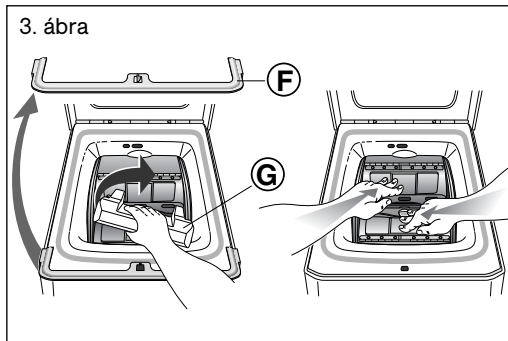

- ⓘ Azt ajánljuk, hogy őrizze meg az összes szállítási biztosító eszközt, mert a gép egy esetleges későbbi szállításakor ezeket feltétlenül vissza kell szerelni.

- ⓘ A gyárban a készüléket gondosan átvizsgáltuk. Lehetséges, hogy a teknőben vagy a mosószer-tartókban vizsgálati víz maradt.

## Helyváltoztatás

(modelltől függően)

Ha a gép süllyeszthető görgőkkel van felszerelve, könnyen eltolható.

Ahhoz, hogy a gépet a görgőkre állítsa, fordítsa el az alsó készülékrészben található emelőkart balra, ütközésig (Ábra 5).

- ⚠ **Mosáskor a készüléknek mindig rögzítetten, a lábain kell állnia (emelőkar jobbra).**

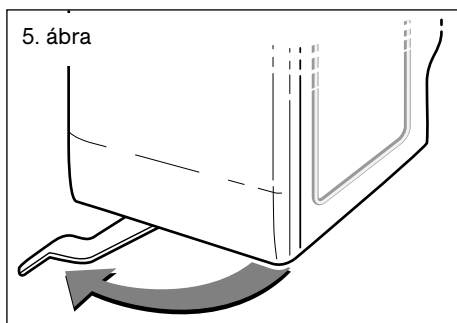

# Csatlakoztatás

## Hidegvíz-ellátás

A vízbevezető-tömlő csatlakoztatása (6. Ábra).

- Minimális víznyomása: 0,1 MPa vagy 1 bar
- Maximális víznyomás: 1 MPa vagy 10 bar

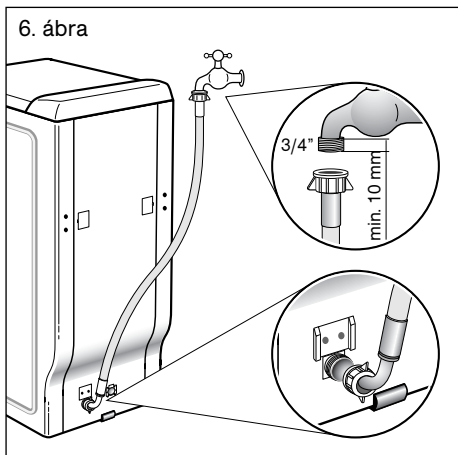

## Vízvezetés

A lefolyótömlőt a mellékelt könyökcsővel szerelje fel, szellőző szagzárás lefolyóhoz csatlakoztassa (7.1 / 7.2 Ábra).

A könyökcsőidomot a padlótól mért 65 - 90 cm magasságban kell felerősíteni.

**⚠ A lefolyótömlőt biztosítsa kicsúszás ellen.**

## A vízbevezető-tömlő cseréje

Amikor jóra cseréli a vízbevezető-tömlőt, ügyeljen arra, hogy jól rácsavarja és hogy a tömítések mindkét végénél meglegyenek.

- i** Ellenőrizze rendszeresen a vízbevezető és a vízvezető tömlő állapotát. A sérült tömlőket csakis eredetikkel pótolja, ezek a vevőszolgálatunknál kaphatók.

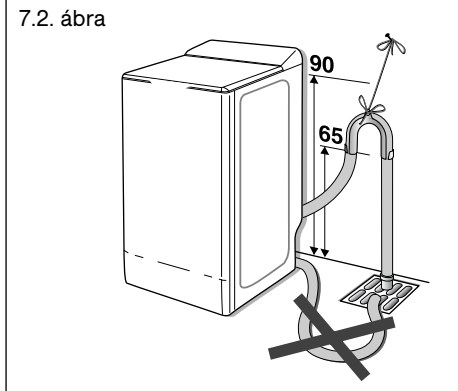
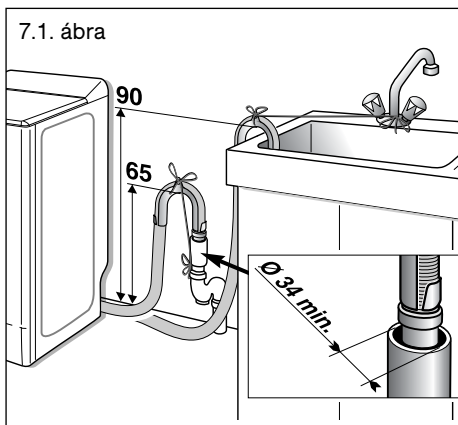



# Csatlakoztatás

## Villamos csatlakozás

⚠ A mosógépet csakis váltakozó áramra csatlakoztassa, előírászerűen felszerelt védőérintkezős dugaszolóaljzaton keresztül.

A hálózati feszültségnek és a mosógépen (adattáblán) feltüntetett feszültségértéknek meg kell egyeznie.

A csatlakoztatási érték, valamint a szükséges biztosíték az adattáblán van feltüntetve.

Ellenőrizze, hogy:

- a hálózati csatlakozódugó és a csatlakozóaljzat összeillik,
- a vezeték keresztmetszete elegendő,
- a földelés előírászerűen van szerelve.

A hálózati kábelt - amennyiben szükséges - csakis villanszerelő cserélje.

Pót hálózati vezeték a vevőszolgálatunknál kapható.

Ne használjon elosztó dugaszos csatlakozót és hosszabbító vezetéket.

Amennyiben hibaáram-védőkapcsolót használ, úgy csakis az ilyen  jelöléssel ellátott típusút használjon:

Csak ez a jelölés garantálja a jelenleg érvényes előírások betartását.

A hálózati csatlakozódugót ne dugja be / húzza ki vizes kézzel a csatlakozóaljzataból.

A hálózati csatlakozódugót csakis a dugasztól fogva húzza ki, soha ne a kábeltől fogva.

## Elhelyezés

### Biztonsági útmutató

#### ⚠ Sérülésveszély!

A mosógépek nagy a súlya. Óvatosan emelje.

⚠ A befagyott tömlők elhasadhatnak vagy megrepedhetnek. A mosógépet ne helyezze el fagyveszélyes helyeken és/vagy a szabadban.

A mosógép megsérülhet. Ne emelje a kiálló részeitől (pl. betöltő-ablaktól) fogva.

Az itt feltüntetett utasításokon kívül érvényesek lehetnek az illetékes vízművek és elektromos művek előírásai is.

Kérdései esetében a csatlakoztatást végeztesse szakemberrel.

### Elhelyezési felület

A biztos állás nagyon fontos, hogy a mosógép centrifugáláskor ne „vándoroljon”. A elhelyezési felületnek szilárdnak és simának kell lennie. Nem alkalmas a lágy padlóborítás, pl. szőnyegpadló vagy habosított aljzatú burkolat.

8. ábra

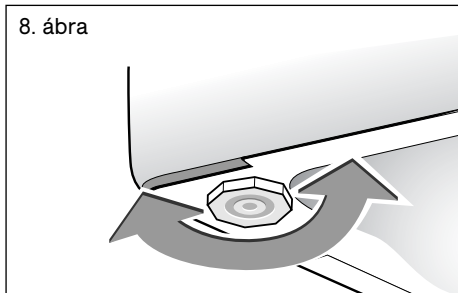































### Állítható lábak: (modelltől függően)

Egyes készülékek az elülső lábai állíthatók, amivel a padló egyenetlenségei kiegyenlíthetők. A gép vízszintes helyzetét és stabilitását az alábbiak szerint állítsa be:

- Állítsa a készüléket a szállítógörgőkre és kissé billentse hátra.
- A padló adottságaitól függően a lábat, ill. a lábakat csavarja be vagy ki (Ábra 8).
- Ellenőrizze a mosógép biztos állását.

# Nemzetközi kezelési szimbólumok

**i** A textíliák ápolásában segítségére vannak a ruhákban található mosócímkék, amelyek a szükséges információkat tartalmazzák. Ezek a következő szimbólumokat használják:

<b>MOSÁS</b> (mosódézsza)  											
	Normál-mosási folyamat	Kímélő-mosási folyamat	Normál-mosási folyamat	Kímélő-mosási folyamat	Normál-mosási folyamat	Kímélő-mosási folyamat	Speciális-Kímélő-mosási folyamat	Kímélő-mosási folyamat	Kézi mosás	nem mosható	
<p>A számjegyek a mosódézsában megfelelnek annak a maximális mosási hőmérsékletnek, amelyet nem szabad túllépni. A sáv a mosódézsza alatt (mechanikailag) enyhe kezelésre utal (például kímélő mosás). Olyan mosási ciklusokat jelöl, amelyek például a könnyen tisztítható és mechanikailag érzékeny ruhaneműhöz alkalmasak.</p>											
<b>KLÓROZÁS</b> (háromszög)  											
	<p>Klóros fehérités megengedett</p>								<p>Klóros fehérités nem lehetséges</p>		
<b>VASALÁS</b> (vasaló)  											
	<p>forrón vasalható</p>		<p>mérsékelt forrón vasalható</p>		<p>nem forrón vasalható</p>		<p>nem vasalható</p>				
<p>A pontok a vasaló hőfokszabályozójának hőmérsékleti tartományait jelzik.</p>											
<b>VEGYI TISZTÍTÁS</b> (tisztításdob)  											
							<p>Vegyileg nem tisztítható</p>				
<p>A betűk a vegytisztítók számára értelmezettek. A szóba jöhető oldószerekről adnak tájékoztatást. A vessző a kör alatt jelzi, hogy a tisztításkor korlátozott a mechanikai igénybevétel, a nedvesség-hányad és a hőmérséklet.</p>											
<b>GÉPI SZÁRÍTÁS</b> (szárítódob)  											
	<p>Szárítás normál hőterheléssel</p>			<p>Szárítás csökkentett hőterheléssel</p>			<p>Szárítás géppel nem lehetséges</p>				
<p>A pontok a szárítógép szárítási fokozatait jelzik (ruhaszárítógép).</p>											

© COFREET

**Az első mosás előtt - először mosandó ruhanemű nélkül mosson**  
**Mielőtt először ruhákat mosna, azt javasoljuk, hogy egy „PAMUT 90° előmosás nélkül” mosóciklust, 1/2 mérőpohár mosószerezrel futtasson le. Ezzel eltávolíthatók az esetlegesen a gépben maradt vizsgálati mosóvíz-maradványok.**

# Nehezen eltávolítható foltok kezelése

Az izzadság-, vér-, gyümölcs-, bor- és csokoládéfoltok általában eltűnnek a biológiai tartalmú mosószerek hatására. Az egyéb foltok azonban a gép mosás előtt különleges kezelést igényelnek. Előbb végezzen próbát a ruha egy kevésbé látható részén és alaposan öblítse ki. A folttisztító felvitelét mindig kívülről kezdje, hogy a foltszegély megjelenését elkerülje.

**FŰ:** A foltot tiszta ecettel vagy 90 százalékos alkohollal\* itassa át (amennyiben a ruha anyaga ezt megengedi), öblítse ki és mossa ki.

**GOLYÓSTOLL - FILCTOLL:** A foltot háztartási törőlpapírral itassa föl, hogy a lehető legtöbb tintát szívja fel. Fehér, tiszta ruhát tegyen a folt alá és egy másik ruhával itassa át a foltot. Szintetikus és műszálás holmihoz a második ruhát mártsa tiszta ecetbe, egyéb anyagokhoz 90 százalékos alkoholba\* (amennyiben ezt az anyag lehetővé teszi).

**ROZSDA:** Az enyhe foltokat hintse be sóval. A sóra csöpögtesen citromlevet, és hagyja egy éjszakán át hatni. Másnap alaposan öblítse ki, és mossa ki. Nagyobb foltok esetében használjon speciális rozsdafolt-eltávolítót, a legszigorúbban tartsa be a gyártó előírásait.

**RÁGÓGUMI:** Hűtse le jégkockával. Mihelyt elég kemény, kaparja le körömmel. A megmaradt peremet zsírolószernel\* távolítsa el.

**KOCSIKENŐCS - KÁTRÁNY:** Használjon folttisztítót\*. Ennek híján kenje be a foltot kevés friss vajjal, hagyja hatni, majd terpentinelajjal\* itassa fel.

**FESTÉK:** A festékfoltokat ne hagyja megszáradni, hanem azonnal a festék edényén feltüntetett oldószernel (víz, terpentin\*, könnyűbenzin\*) távolítsa el. Szappanozza be, és öblítse ki.

**GYERTYAVIASZ:** A folt nagy részét kaparja le. Utána tegye az anyagot két réteg háztartási törőlpapír közé, és vasalóval olvassa meg a maradék viaszt.

## FOLTISZTÍTÓK HASZNÁLATA:

**A tűz- és robbanásveszély elkerülése végett:**

**(\*) A fentiekben ismertetett receptekben ajánlott termék használatakor ügyeljen arra, hogy mielőtt a ruhadarabot a mosógépbe teszi, alaposan öblítse ki.**

- A kereskedelmi forgalomban kapható folttisztítók esetében a gyártó utasításait szigorúan be kell tartani.

 **A mosáskor a textíliában maradt foltok vasalás, illetve szárítógépben történt szárítás után már nem távolíthatók el.**

**MAKE-UP:** A foltos anyagrészt fektesse egy darab háztartási törőlpapírra, az anyag fonákját nedvesítse meg 90 százalékos alkohollal\*, amennyiben ezt az anyag lehetővé teszi, és a folt nem zsíros. Egyébként használjon inkább zsírolószert (pl. triklóretilént\*).

### **KÁVÉ - TEA:**

- fehér pamuton: itassa át a foltot hidrogénperoxiddal\*, majd a szokott módon mossa ki.
- színes pamuton: itassa át a foltot ecetes vízzel (2 evőkanál tiszta ecet liter vízben), majd a szokott módon mossa ki.
- gyapjún: itassa át a foltot alkohol\* és tiszta ecet egyenlő arányú keverékével, majd mossa ki a ruhadarabot.

### **CSOKOLÁDÉ - GYÜMÖLCS - GYÜMÖLCSLÉ**

**- BOR:** Itassa át a foltot ecetes vízzel (2 evőkanál tiszta ecet liter vízben). Jól öblítse ki, majd mossa ki a szokott módon.

**ZSÍR:** Azonnal hintse be talkpúderrel. Hagyja megszáradni, és a talkpúdert puhán kefélje ki. Azután zsírolószernel, pl. benzinnel\* itassa át. Öblítse ki, majd mossa ki a szokott módon.

**VÉR:** A foltos ruhaneműt a lehető leggyorsabban áztassa be hideg sós vízbe, majd a szokott módon mossa ki.

**KETCHUP - PARADICSOMSZŐZ:** Készítsen oldatot egy rész glicerinnel és egy rész melegvízből. A ruhadarabot egy óra hosszat áztassa benne, majd a szokott módon mossa ki.

# A mosandó ruhanemű előkészítése

## A mosandó ruhanemű előkészítése

**⚠** Az idegen tárgyak (pl. érmék, gemkapcsok, tűk, szegek) megrongálhatják a ruhaneműt vagy a mosógép alkatrészeit (pl. a mosódobot).

- Ürítse ki a ruhák zsebeit.
- A zsebekből és a hajtókákból kefélje ki a homokot.
- A húzózárat húzza be, a huzatgombokat gombolja be.

- A függönykarikákat vegye le vagy kösse hálós tasakba.
- Hálós tasakban vagy párnahuzatban mossa az alábbiakat:
  - kényes ruhanemű pl. harisnyanadrág, függöny
  - apró ruhadarabokat, pl. zokni vagy zsebkendő
  - a merevítés melltartókat (mosásban a merevítő kicsúszhat, és kárt okozhat)
- A nadrágokat, kötött és hurkolt textíliákat, pl. trikókat, pólókat, fordítsa ki a fonákjukra.

## A következő töltőtömegeket ne haladja meg:

**PAMUT / SZÍNES RUHA / KEVERT SZÁLAS:** ..... 5 kg

**KÖNNYEN TISZTÍTHATÓ:** ..... 2,5 kg

**GYAPJÚ:** ..... 1,5 kg

**FINOM RUHANEMŰ/ SELYEM:** ..... 1 kg

## Egyes „könnyű” ruhadarabok átlagos súlya száraz állapotban

Lepedő, 1 személyes	400 - 500 g	Nagyméretű pamutpóló	150 g
Lepedő, 2 személyes	800 g	Konyharuha	100 g
Párnahuzat	200 g	Asztalterítő	250 g
Vékony hálóing	150 g	Finom női fehéruhá	50 g
Gyermek szövetnadrág	120 g	Szintetikus anyagú gyermek kötött holmi	50 g
Szövetnadrág	500 g	Zokni	20 g
Férfiing, pamut/poliészter	200 g	Vászon hálóruga	250 g

## Egyes „nehéz” ruhadarabok átlagos súlya száraz állapotban

Farmernadrág	800 g - 1 kg	Gyermek hálóruga, frottír	100 g
Frottír fürdőlepedő	700 g	Fürdőköpeny	1.200 g
Frottírtörölköző	300 g	Kötött pulóver	250 g
Szabadidőnadrág	350 g	Dunyhahuzat	1.500 g

# A mosandó ruhanemű betöltése

## ⚠ Robbanásveszély!

Az oldószertartalmú tisztítószerekkel, pl. folteltávolítóval, tisztabenzinnel, előkezelt ruhanemű betöltés után robbanást okozhat. A ruhadarabokat előzetesen alaposan ki kell öblíteni kézzel.

⚠ A mosóba kerülő idegen testek rongálhatják a ruhát. Betöltés előtt ellenőrizze a ruhákat, hogy semmilyen idegen tárgy ne kerüljön a mosódobba.

## A mosógép nyitása

- emelje fel a nyitófogantyút
- nyomja meg a mosódobfedél nyitógombját
- a szétválogatott ruhadarabokat összehajtogatva és lazán helyezze be a dobba. Vegyesen tegye a nagy és kis darabokat.

A különböző nagyságú ruhadarabok jobban eloszlanak centrifugáláskor.

ⓘ Ne lépje túl az ajánlott töltőteomet (lásd a PROGRAMTÁBLÁZATOT IS). A túltöltés csökkenti a mosás eredményességét, és a ruha ráncosodását okozza.

Kisebb mennyiségeknél a mosógép automatikusan csökkenti a víz- és energiafelhasználást.

- ZSárja le a mosódobfedelelet.

Ne csípje be a ruhaneműt a dob és a mosódobfedél közé.

⚠ Ügyeljen arra, hogy a mosódobfedél jól legyen lezárva,

# A mosószer betöltése

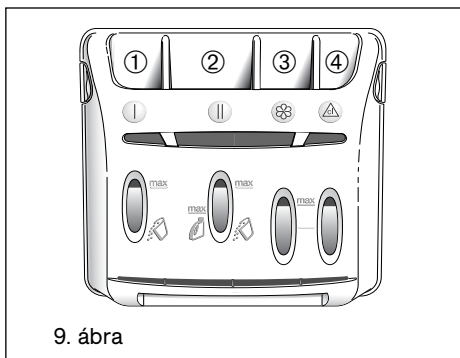

① | Előmosószer-tartó (por)

② || Főmosószer-tartó (por vagy folyadék)

③ 🌸 Öblítőszer

④ ⚠ Fehéritő

📦 : MOSÓPOR

🧴 : FOLYÉKONY MOSÓSZER

⚠ A főmosószer-tartóba tehető akár por, akár folyékony mosószer. Mindazonáltal ne használjon folyékony mosószert az előmosással kiegészített programokhoz, és/vagy a „késleltetett indítás”-sal (modelltől függően).

⚠ Az öblítőszer-koncentrátumot meleg vízzel hígítsa.

⚠ A fehéritő-koncentrátumot feltétlenül hígítani kell.

⚠ Ne lépje túl a MAX jelzés által megadott maximális töltést.

⚠ A mosószert ne öntse közvetlenül a dobba.

## A mosószer betöltése

Adagolja a mosószert a következők alapján:

- vízkeménység. A vízkeménységet megkérdezheti a vízszolgáltatótól.
- mosandó ruhanemű mennyisége.
- a szennyezettség mértéke.
- a mosószergyártó utasításai.

A folyékony mosószert a megfelelő adagolótartályba töltsse.

## ⚠ Mérgezésveszély!

A mosó- és ápolószereket tartsa a gyermekek számára hozzáférhetetlen helyen.

# A program beállítása

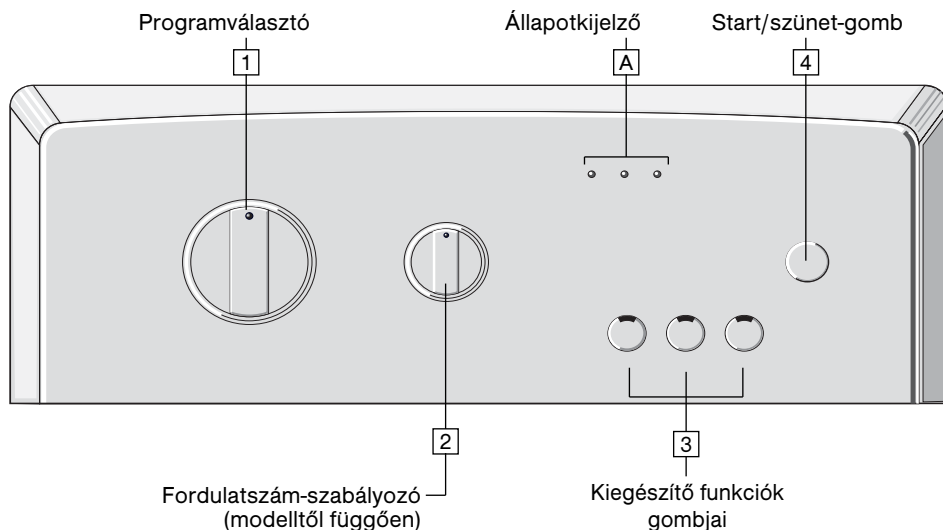

## A program kiválasztása:

	Kijelzőlámpák és a fordulatszám-szabályozó állása
• A programválasztóval <b>1</b> válassza ki a kívánt programot.	A „mosás” kijelzőlámpa villog.
• A fordulatszám-szabályozóval <b>2</b> állítsa be a centrifuga kívánt fordulatszámát, lásd a táblázatot a 18. oldalon.	A fordulatszám-szabályozó <b>2</b> helyzete (például „800”).
• Adott esetben a kiegészítő funkciók gombjaival <b>3</b> válasszon egy funkciót.	A kiválasztott opció kijelzőlámpája világít.
• A „start/szünet” gombbal <b>4</b> indítsa el a programot.	A „mosás” kijelzőlámpa világít, (a kijelzőlámpák <b>A</b> a program végéig egymás után rendre világítanak).
• A programválasztót <b>1</b> fordítsa „Stop” állásba. Nyissa ki a fedelet, és szedje ki a ruhát.	Világít a „vége” kijelzőlámpa.

# Mosandó ruhanemű utólagos berakása + program megváltoztatása

## A program megváltoztatása

Ha véletlenül téves programot választott:

- Állítsa a programválasztót „ki” állásba.
- Állítsa a programválasztót az újonnan kiválasztott programra.

A jelzőlámpa [A] világít.

- Adott esetben nyomja meg a „Start” gombot.

**i** *A centrifuga fordulatszáma a teljes program folyamán megváltoztatható.*

**i** *Az összes opció a teljes program folyamán bármikor deaktiválható, amennyiben a megfelelő programrész még nem járt le.*

## A program megszakítása

Ha egy programot korábban akar befejezni:

- Állítsa a programválasztót „ki” állásba.
- Állítsa a programválasztót „centrifugálás” állásba. A jelzőlámpa [A] világít.

A „centrifugálás”-hoz válassza ki a centrifuga kívánt fordulatszámát (nem az öblítés leállítását).

- Nyomja meg a „Start” gombot.

**⚠** Ellenőrizze bekapcsolás előtt, hogy a hálózati csatlakozókábel csatlakoztatva van-e, és hogy a vízcsap nyitva van-e.

Győződjék meg arról, hogy valamennyi fedél jól le van zárva.

Biztonsági okokból azt javasoljuk, hogy a program befejezésekor húzza ki a hálózati csatlakozódugót, és zárja el a vízcsapot.

Áramkimaradás utáni visszakapcsoláskor a program ott folytatódik, ahol megszakadt.

# Program kiválasztása

## Alapprogramok

Válassza ki a kívánt programot - lásd a programtáblázatot is.

A centrifuga maximális fordulatszámát, ami a programhoz tartozik, lásd a táblázatot a következő oldalon.

## Főzhető ruha 90°C

Energiaigényes program a főzésálló textíliák, pl. pamut vagy vászon számára.

A szennyvízvezeték védelme végett a forró mosószeres mosóvizet kiszivattyúzás előtt hideg vízzel keveri és így lehűti.

## Színes ruha 60°C + „intenzív” gomb\*

A foltosan szennyezett textíliák, pl. pamut vagy vászon számára.

Energiatakarékos program. A hosszabb mosásidő révén lényegesen kisebb energiafelhasználással ér el a 90°C-os programhoz hasonló tisztítást.

## Színes ruha 60°C + előmosás\*

Az erősen piszkos, strapabíró textíliák számára.

## Színes ruha hideg\*, 30, 40, 60°C

Strapabíró textíliák számára.

## Kímélő mosás hideg\*, 30, 40, 60°C

A könnyen tisztítható textíliák, pl. pamut, vászon, szintetikus anyagok vagy kevertszálas anyagok számára.

## Finommosás hideg\* 30, 40°C

A kényes, mosható textíliák, pl. pamut, szintetikus anyagok vagy kevertszálas anyagok (pl. függönyök) számára.

Nincs centrifugálás az öblítések között.

## Gyapjú hideg, 30, 40°C\*

A kézzel és géppel mosható gyapjú, illetve gyapjút is tartalmazó textíliák számára, pl. kasmír, mohair vagy angóra.

Használható a kézzel mosható  selyemhez is.

## Gyors 40

A gyengén piszkos ruhanemű számára, 2,5 kg töltötömégig. A pamut, főzhető ruha, színes ruha vagy strapabíró szintetikus anyagok felfrissítéséhez.

A mosási hőmérséklet automatikusan 40°C van beállítva. Az időtartam 30 percre korlátozódik.

 **Ennél a programnál csökkentse a mosószer mennyiségét a felére!**

## Kiegészítő programok programválasztója

### Öblítés

Külön öblítési folyamat utócentrifugálással a könnyen tisztítható textíliák számára.

### Centrifugálás









Külön centrifugálási folyamat.

A mosószeres mosóvizet vagy öblítővizet kiszivattyúzza centrifugálás előtt.

\* Modelltől függően



# Centrifugálási fordulatszám-szabályozó

Centrifuga fordulatszáma (modelltől függően)					
	Program	fordulatszám-szabályozóval*			fordulatszám-szabályozóval*
		1000	900	800	
		1000	900	800	600
	FŐZHETŐ RUHA / SZÍNES RUHA	1000	900	800	600
	SZÍNES RUHA előmosással	1000	900	800	600
	KÍMÉLŐ MOSÁS	1000	900	800	600
	GYAPJÚ	800	800	800	600
	FINOMMOSÁS	600	600	600	600
	KÉZZEL MOSHATÓ TEXTÍLIÁK	600	600	600	600
	GYORS 40	1000	900	800	600
	LECSEPEGTETÉS**	100	100	100	–
	ÖBLÍTÉS LEÁLLÍTÁSA***	–	–	–	–

\* A centrifuga fordulatszáma automatikusan korlátozódik a „Gyapjú”, „Finommosás” programokban. Lecsepegtetés.

\*\* Enyhe, mérsékelt végső centrifugálás 100 ford/perc fordulatszámon. Öblítés leállítása.

\*\*\* A ruhanemű az utolsó öblítévízben marad.

## ÖSSZEHASONLÍTÓ ÉS NORMATESZTEK PROGRAMJAI

Program.....	<b>PAMUT 60° C</b>
Töltés .....	<b>5 kg</b>

A program beállítása a vizsgálathoz az EN 60 456 és IEC 60 456 szerint, illetve ezek alapján.

# Kiegészítő funkciók gombjai

## ELŐMOSÁS (modelltől függően)

Az erősen szennyezett textíliák, pl. pamut vagy vászon számára.

Az előmosásnál a mosási hőmérséklet 30°C.

A gyapjú- és finommosás programnál nem választható az előmosás.

 *Az előmosás megszakítása esetén a gép kiszivattyúzza a mosószeres mosóvizet, és a program a főmosással folytatódik.*

 Az „I” mosószertartóba mosószert kell tenni.

## ERŐTELJES ÖBLÍTÉS

(modelltől függően)

Kifejezetten az érzékeny és allergiás bőrhöz, valamint a nagyon lágy vízű területeken.

Egy kiegészítő öblítési folyamatot iktat be.

## KÖNNYEN VASALHATÓ

(modelltől függően)

Enyhe, mérsékelt végső centrifugálás fellazítással.

## INTENZÍV (modelltől függően)

Az erősen szennyezett ruhanemű számára.

A főzhető ruha, színes ruha és kímélő mosás programokban az aktív mosásidő hosszabb.

A 30–60°-os beállításnál a mosási hőmérséklet 4°C-kal nagyobb lesz.

## ÖBLÍTÉS LEÁLLÍTÁSA

A kényes textíliák és függönyök számára.

A ruhanemű az utolsó öblítővízben marad.

 *A ruhaneműt rövid köztes centrifugálással csavarja ki, kivéve a „finommosás” programot. Ezzel jobb mosási eredmény érhető el.*

A program befejezéséhez:

• **A fordulatszám-szabályozóval**  **felszerelt modelleknél**

 *Az „öblítés/centrifugálás” kijelzőlámpa világít.*

Végül:

- **A gép kiürül és a ruhaneműt kicentrifugázza.**

A fordulatszám-szabályozóval  a mosási módnak megfelelő centrifugálási fordulatszámot válasszon. A program automatikusan befejeződik.

- **A gépet csak ki kell üríteni.**

A fordulatszám-szabályozóval  a „lecsepegtetés” funkciót válassza.

A ruhaneműt enyhén kicentrifugázza,

• **A kiegészítő funkciók gombbal**  **felszerelt modelleknél**

 *Az „öblítés/centrifugálás” kijelzőlámpa világít.*

A program befejezéséhez ismét nyomja meg az „öblítés leállítása” gombot .

# Biztonsági funkciók

## A fedél kinyílás elleni biztosítása:

A program indítása után a készülék fedele reteszeli.

A program befejeződése után vagy az „öblítés leállítása” funkcióban a fedél reteszelve kiold.

Modelltől függően, ha „késleltetett indítás” van beállítva, a fedél a program megkezdése előtti teljes várakozási idő alatt reteszeltlen marad.

Ha a fedelet a program közben kell kinyitni, nyomja meg röviden a „Start/Szünet” - gombot, és várjon kb. 1 - 2 percet, míg a fedélbiztosító kiold.

**i** *A leforrzás megakadályozása végett a reteszelés mindaddig zárva marad, ameddig a mosószeres mosóvíz kissé ki nem hűl.*

## Vízbiztosító:

Működés közben az állandó vízszintellenőrzés elejét veszi az esetleges túlfolyásnak.

## A centrifugálás biztonsága:

A mosógép olyan biztosítékkal van felszerelve, amely korlátozza a centrifugálást, ha rossz súlyeloszlást észlel.

Ebben az esetben előfordul, hogy a ruhanemű centrifugálása elégtelen lesz.

Ossza el egyenletesen a ruhaneműt a dobban, és indítson el egy újabb centrifugálást.

## Biztosítás túlhabzás ellen:

Centrifugáláskor a mosógép túl erős habképződést észlelhet.

Ekkor leállítja a centrifugálást, és kiüríti a gépet.

A program folytatódik. A centrifuga-fordulatszám megfelelőre módosul, és egy kiegészítő öblítési folyamat iktatódik be.

# Tisztítás és ápolás

## ⚠️ Áramütésveszély!

Legelőbb kapcsolja le a mosógépet a hálózati áramról.  
Soha ne tisztítsa a mosógépet vízsugárral.

## ⚠️ Robbanásveszély!

Soha ne használjon oldószereket a tisztításhoz.

## ⚠️ Fagyveszély

Fagyveszély esetén vegye le a vízbevezető-tömlőt a vízcsapról, és a gépet teljesen ürítse ki. Az esetleg még a tartályban levő vizet is ürítse ki.

## Burkolat

Kizárólag vizet és szappant használjon.

## Kezelőtábla, lábamat, stb.:

Kizárólag nedves kendőt használjon.

Ne használjon:

- súrolószert
- fém vagy műanyag dörzsölőt
- alkoholos termékeket (alkoholt, hígítót, stb.)

## Belső alkatrészek

Ajánlott:

- Mosás után a fedelet egy ideig hagyja nyitva.
- Havonta egyszer a bevezető és elvezető csövek műanyag és gumi alkatrészeit szappanos vízzel tisztítsa meg. Jól öblítse le, hogy a szappanos víz maradványait is eltávolítsa.
- Ajánlott a 90 °C-os program rendszeres időközönkénti lefuttatása.

## ⚠️ A hálózati kábel cseréje

Figyelem: Biztonsági okokból a hálózati kábelt, illetve modelltől függően a teljes elektromos készülékhatást a hozzá tartozó kábellel feltétlenül a gyártó vevőszolgálatával vagy szakképzett szerelővel cseréltesse ki.

## Mosószer-tartó

A mosószer-tartót rendszeresen tisztítsa. Ehhez:

- A mosószer-tartó kivételéhez egyszerre nyomja meg mindkét nyomópontot (Ábra 10). A tartó kiugrik a kamrájából (Ábra 10).
- A tartó hátlapjáról távolítsa el az (H) alkatrészeket, és az elülső burkolatról vegye le (Ábra 11).
- Az alkatrészeket folyóvíz alatt mossa le. A tartályt teljesen ürítse ki.
- Az összes alkatrészt a megfelelő sorrendben szerelje vissza. A mosószer-tartót kattintsa vissza a gép fedele alá.

10. ábra

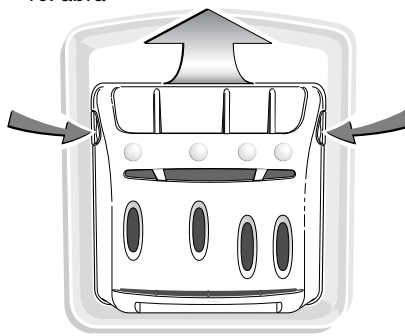

11. ábra

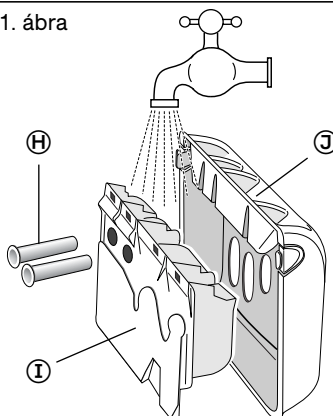

# A szűrő tisztítása (modelltől függően)

## A szivattyú szűrőjének tisztítása

Ez a szűrő gyűjti össze a pihéket és az apró tárgyakat, pl. a leszakadt gombokat, amik a tartályba estek.

Tisztításakor az alábbiak szerint járjon el:

- Nyissa ki a mosódobfedelelet.  
A dob alján található a ruhaforgató betét (A) (Ábra 12).

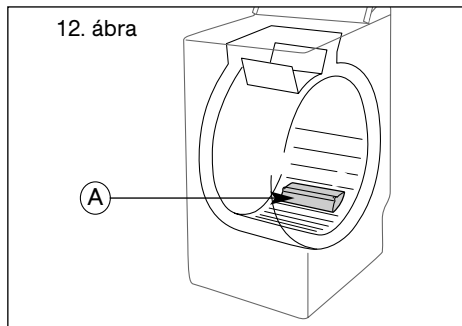

Ennek az alkatrésznek a reteszelését szüntesse meg (Ábra 13).

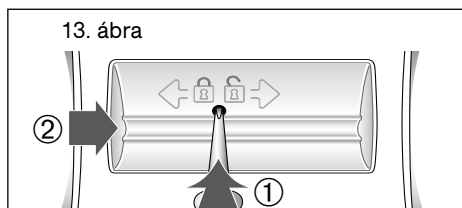

Ehhez:

- Egy pecket (például ceruzát vagy csavarhúzó) illesszen az alkatrészben levő furatba (A).
- A pecket nyomja lefelé és jobbra, míg az alkatrész (A) kikattan.
- Vegye ki a (A) betétet.

- A dobot nyitott fedéllel könnyedén fordítsa a gép elülső része felé (Ábra 14).

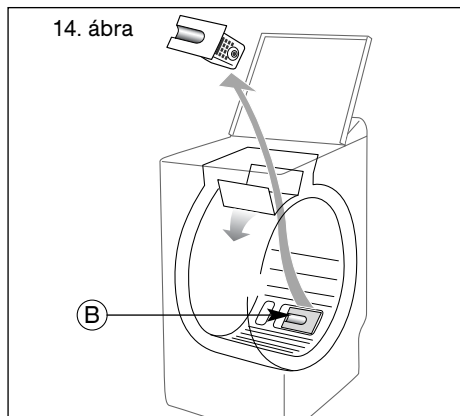

- A szivattyú szűrőjét (B) vegye ki a tokjából (Ábra 14).
- Távolítsa el az idegen tárgyakat és a pihéket.
- A szűrőt folyóvíz alatt tisztítsa meg (Ábra 15).

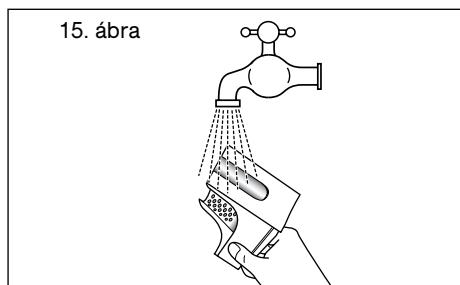

- A szűrőt ütközésig tolja vissza a tokjába.
- A ruhaforgató betétet (A) tegye vissza. Tolja belé felé, míg a ruhaforgató betét (A) hallhatóan bekattan (Ábra 16).

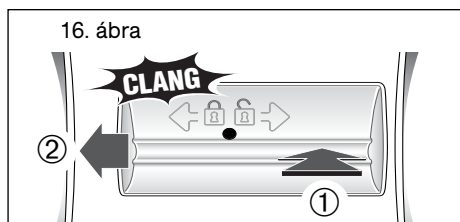

# A szűrő tisztítása (modelltől függően)

## A szivattyú szűrőjének tisztítása

Ez a szűrő gyűjti össze a pihéket és az apró tárgyakat, pl. a leszakadt gombokat, amik a tartályba estek.

Tisztításakor az alábbiak szerint járjon el:

- Fordítsa el a dobot úgy, hogy a lezárt mosódobfedél alul legyen: láthatóvá válik egy műanyag alkatrész (A) (Ábra 17).

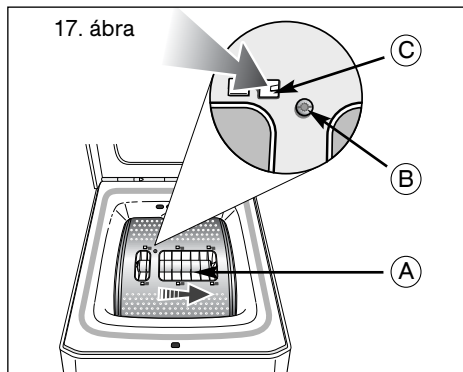

- Távolítsa el a (B) csavart.\*
- A reteszelés kioldásához nyomja meg a tartókengyelt (C) és tolja az alkatrészt (A) jobbra.
- Fordítsa vissza a dobot fedelével felfelé. Nyissa ki a mosódobfedelet, az alkatrészt (A) tolja el a nyíl irányában, és vegye ki (Ábra 18).

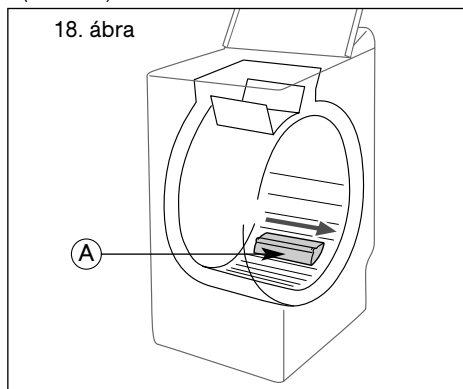

- A dobot nyitott fedéllel könnyedén fordítsa a gép elülső része felé (19. ábra). Az alkatrész (A) eltávolításakor szabaddá vált nyílásokon keresztül hozzáférhető a szivattyú szűrője.

- Vegye ki a tokjából (Ábra 19)

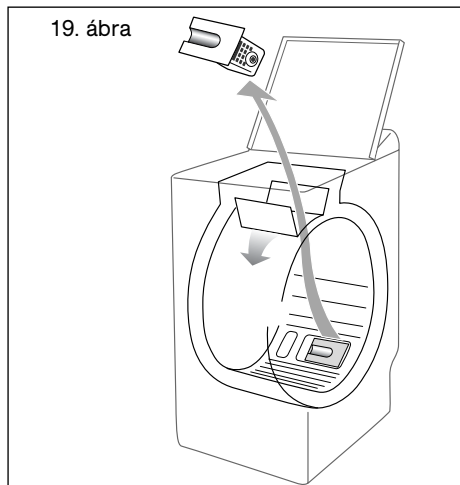



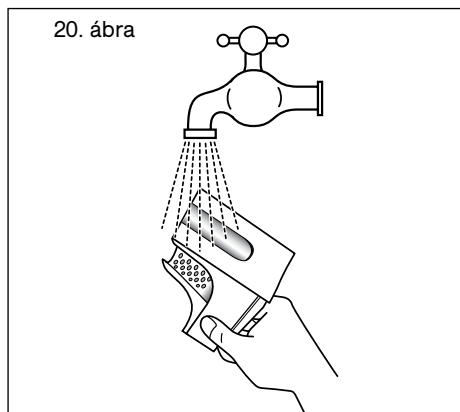

- Távolítsa el az idegen tárgyakat és a pihéket.
- A szűrőt folyóvíz alatt tisztítsa meg (Ábra 20).

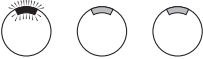

- A szűrőt ütközésig tolja vissza a tokjába.
- \* Modelltől függően

# Kisebb zavarok sajátkezü elhárítása

A mosógép a hibajelenségeket a villogó jelzőlámpákkal jelzi.

Villogó jelzőlámpák	Okok / A hiba elhárítása
	<b>Nincs vízbevezetés.</b> Nyissa ki a vízcsapot, és ismét nyomja meg a „start/szünet” gombot. Ezt a hibát okozhatja a vízbevezető-tömlő hibás bekötése is (lásd a következő fejezetet „A KÉSZÜLÉK CSATLAKOZTATÁSAI: Vízbevezető-tömlő”).
	<b>A szivattyú szűrője eltömődött.</b> Tisztítsa meg a szivattyú szűrőjét (lásd a „SZŰRŐ TISZTÍTÁSA” fejezetet), és indítsa el újra a programot a „start/szünet” gombbal. Ellenőrizze a lefolyótömlőt: A csatlakoztatásnak nem szabad eltömődnie (lásd a következő fejezetet „A KÉSZÜLÉK CSATLAKOZTATÁSAI: Szennyvíz elvezetése”).
	<b>Ellenőrizze a lefolyótömlő helyzetét:</b> A csatlakoztatásnak nem szabad eltömődnie (lásd a következő fejezetet A KÉSZÜLÉK CSATLAKOZTATÁSAI: Szennyvíz elvezetése”).
	<b>A dob beszorult.</b> Ellenőrizze, hogy kisebb ruhadarab (pl. zsebkendő, harisnya...) nem szorult-e a tartály és a dob közé. A tartály aljához való hozzáférést lásd a „SZŰRŐ TISZTÍTÁSA” fejezetben.
	<b>A fedél nincs jól lezárva.</b> Ellenőrizze, hogy a fedél le van-e zárva, és indítsa újra a programot a „start/szünet” gombbal.

## Hibák, amelyek elhárítása a vevőszolgálat közreműködését igényli

Ha a program folyamán egyszerre három kijelzőlámpa villog, akkor a vevőszolgálat közreműködésére van szükség.



Ha megjelenik ez a jelzés,

- állítsa a programválasztót „stop” állásba
- húzza ki a hálózati csatlakozódugót 10 s-re
- dugja vissza a hálózati csatlakozódugót
- válasszon programot és indítsa újra.

Ha a jelzett hiba még mindig fennáll, értesítse a vevőszolgálatot.

### **MEGJEGYZÉS:**

A mosógép áramellátását szüntesse meg, és zárja el a vízcsapot.



# Mi a teendő, ha...

Ha egy üzemzavart az alábbi táblázat segítségével nem tud sajátkezűleg elhárítani

- Állítsa a programválasztót „ki” állásba.
- Szüntesse meg a mosógép áramellátását.
- Zárja el a vízcsapot.

## **Áramütésveszély !**

Végeztesse el a javításokat a vevőszolgálattal vagy szakképzett szerelővel.

## **Probléma**

**A program nem indul**

## **Lehetséges ok / A hiba elhárítása**

- A programválasztás hiányos:
  - nem nyomta meg a „start/szünet” gombot.
  - a programválasztó stop-állásban van.
- A mosógép nem kap áramot:
  - ellenőrizze, hogy be van-e dugva a hálózati csatlakozódugó.
  - ellenőrizze a biztosítékokat.
- A vízcsap el van zárva.
- A bevezetőtömlő megtört.
- A fedél nincs jól lezárva.

**Centrifugáláskor erős rezgések**

- Nincs minden szállítási biztosító eszköz levéve a készülékről:
  - Ellenőrizze, hogy mindegyik szállítási biztosító eszközt eltávolított-e. (lásd a „SZÁLLÍTÁSI BIZTOSÍTÓ ESZKÖZÖK ELTÁVOLÍTÁSA” fejezetet)
- A padló nem vízszintes.
- A készülék a két „elülső” támgörgőjén nyugszik (modelltől függően).
  - A helyváltoztató emelőkart nyomja jobbra.

**A ruhát nem, vagy nem megfelelően centrifugázta ki**

- Centrifugálás nélküli, pl. „Lecsepegtetés” programot választott.
- Az egyensúly-ellenőrző rendszer a ruha egyenlőtlen eloszlását észlelte a dobban:
  - Rendezze át a ruhaneműt, és indítsa újra a centrifugálást.

**Víz folyik ki a gépből**

- az ürítőtömlő rosszul van a szennyvízvezetékbe kötve.
- a vízbevezető-tömlő csatlakoztatásai a géphez és a vízcsaphoz tömítetlenek:
  - Ellenőrizze a tömítéseket és csatlakoztatásokat.

**A gép nem szivattyúzza ki a vizet**

- Az „öblítés leállítása” -t választotta.
- Az ürítőszivattyú szűrője eltömődött:
  - tisztítsa meg (lásd „A SZŪRŐ TISZTÍTÁSA” fejezetet)
- A lefolyótömlő megtört vagy összelapult.

**A fedél nem nyitható**

- Még nem futott le a program.
  - A fedél a program teljes időtartama alatt lezárva marad.

**A mosódobfedél túl lassan nyílik**  
modelltől függően

- A mosógép hosszú ideig nem volt használatban.
- A mosógép túl hideg helyiségben van.
- Mosószermaradványok (por) blokkolják a csuklópántot.
  - Távolítsa el a pormaradványokat.

# Vevőszolgálat

A gyárunkat elhagyó valamennyi mosógép működését és kifogástalan állapotát gondosan megvizsgáltuk. Ha kérdések merülnek fel - főképpen a mosógép elhelyezésével és csatlakoztatásával kapcsolatban - vevőszolgálatunk készséggel áll rendelkezésére.

Mielőtt hívná az ügyfélszolgálatot, ellenőrizze, hogy nem tudja-e saját kezűleg elhárítani a zavart (lásd a „Mi a teendő, ha...” és „Kisebb zavarok sajátkezü elhárítása” fejezetet). Tanácsadás esetén a jótállási idő alatt is költségek merülnek fel a szakember kiszállásával kapcsolatban. Az Önhöz legközelebb eső vevőszolgálat címét megtalálja a mellékelt jegyzékben. A vevőszolgálatnak adja meg a készülék termékszámát (E-Nr.) és gyártási számát (FD). Ezek az adatok az adattáblán találhatók.

A termékszám és a gyártási szám megadásával segítsen elkerülni a felesleges kiszállásokat. Így megtakarítja az ezzel kapcsolatos többletköltségeket.

További információ és a termékválasztékunk megtalálható a honlapunkon:

<http://www.bosch-hausgeraete.de>

A termékszám a mosószer-tartó mögött található.

A kivételéhez lásd a „Tisztítás és ápolás” fejezetet.

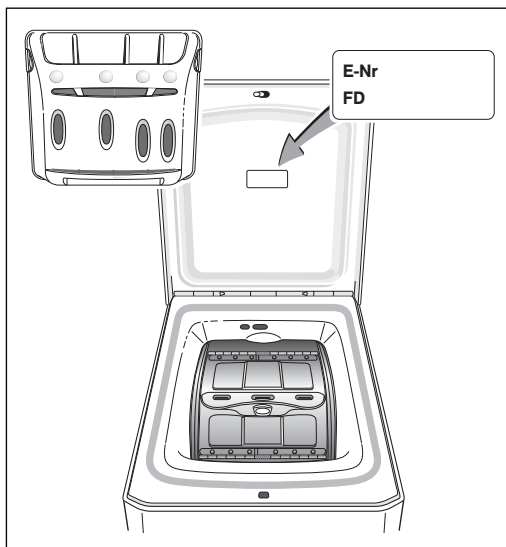



A ruhaneműhöz legjobban használható program kiválasztásához kövesse a mosócímkek utasításait, ezek a legtöbb ruhában megtalálhatók.

Programtáblázat		Hőmérséklet (°C)*	Maximális terhelés (kg)	Program időtartama*	Előmosás*	Intenzív*	Erőteljes öblítés*	Gyűrődés elleni védelem*	Lecepegtetés*	Öblítés leállítása
<b>Mosási mód</b>										
	FŐZHETŐ RUHA / SZÍNES RUHA	❄ - 90°	5,0	2:03 - 2:20 óra	●	●	●	●	●	●
	SZÍNES RUHA ELŐMOSÁSSAL *	60°	5,0	2:13 - 2:30 óra		●	●	●	●	●
	KIMÉLŐ MOSÁS	❄ - 60°	2,5	1:19 - 1:40 óra	●	●	●	●	●	●
	FINOMMOSÁS	❄ - 40°	1,0	30 - 40 perc			●			●
	GYAPJÚ	30° - 40°	1,5	28 - 33 perc			●			●
<b>Speciális programok</b>										
	KÉZZEL MOSHATÓ TEXTÍLIÁK	❄	1,0	28 perc			●			●
	GYORS 40	40°	2,5	30 perc						●
<b>Speciális programok</b>										
	Csak ÖBLÍTÉS		Függ a kö- vetkezőktől textília fajtájára	17 perc						●
	Csak CENTRIFUGÁLÁS			8 perc						●

\* Funkciók vagy opciók modelltől függően

**A** (\*) A programok időtartamát középértékként, „opciók nélkül” adtuk meg. A betöltött ruha mennyiségétől és a hőmérséklettől függően eltérő lehet.

- Az „előmosás”-sal kiegészített program kb. 18 - 25 perccel hosszabb.

- Az „intenzív”-vel kiegészített program kb. 10 - 17 perccel hosszabb.

- Az „erőteljes öblítés”-sel kiegészített program 17 perccel hosszabb.