



Pračka

cs Návod k použití a
pokyny k instalaci



Household Appliances

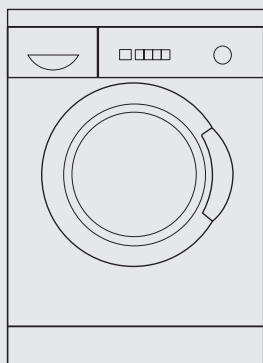

Internet: <http://www.bosch-hausgeraete.de>

BOSCH

Obsah

Návod k použití

Všeobecné bezpečnostní pokyny	4
Všeobecný	4
.....	4
Bezpečnostní pokyny	4
Ovládací panel	5
Před prvním praním	6
Příprava pračky	6
Příprava prádla, rozřídění a vložení	7
Příprava prádla	7
Rozřídění prádla	7
Vložení prádla	9
Prací nebo ošetřovací prostředky	10
Dávkování množství pracího prostředku ...	10
Naplnění pracích nebo ošetřovacích prostředků	11
Programy a funkce	12
Volič programu	12
Volič počtu otáček odstředování	14
Přídavné funkce – tlačítka	15
Indikace "Ready in" (zbytkový čas)	17
Tlačítko a indikace "Start in" (čas startu) ...	18
Praní	19
Spuštění programu	19
Změna programu	20
Přerušování programu	20
Po ukončení programu	21
Vyjměte prádlo	21
Zvláštní použití	22
Namáčení	22
Škrobení	22

Čištění a ošetřování	23
Čištění tělesa a ovládacího panelu	23
Čištění pracího bubnu	23
Odvápnění pračky	23
Čištění zásuvky pro prací prostředky	24
Čištění čerpadla pracího roztoku	24
Vyčištění sítěk v přívodu vody	26
Pomoc při malých poruchách	27
Servisní služba	31
Hodnoty spotřeby	32
Umístění, připojení a přeprava	33
Bezpečnostní pokyny	33
Rozsah dodávky	33
Rozměry	34
Plocha pro ustavení	35
Zaintegrovaní nebo vestavění spotřebiče ..	35
Odstranění dopravních pojistek	36
Délka hadic a kabelů	37
Přípojka vody	38
Vyvážení	39
Elektrické připojení	40
Přeprava, např. při stěhování	41
Rejstřík	42

Návod pro instalaci

Přečtěte si tento návod k použití a návod pro instalaci a všechny ostatní informace, které byly k pračce přiloženy a jednejte podle nich.

Uchovejte všechny podklady pro pozdější použití nebo pro dalšího majitele/majitelku.

Všeobecné bezpečnostní pokyny

Všeobecný

I Vaše pračka je určena

- pouze k použití v domácnosti,
- k praní textilií vhodných pro praní v pračkách s pracím roztokem,
- k provozu se studenou pitnou vodou a běžnými pracími a ošetřujícími prostředky, které jsou vhodné k použití v pračkách.

Bezpečnostní pokyny

Nenechávejte u pračky děti bez dozoru.

Držte domácí zvířata v bezpečné vzdálenosti od pračky.

Máte-li mokré ruce, nezastrkujte síťovou zástrčku / nevytahujte ji ze zásuvky.

Síťovou zástrčku vytahujte ze zásuvky pouze za kryt zástrčky, nikoliv za kabel.

Při praní s vysokými teplotami se nedotýkejte vkládacích dvířek.

Pozor při odčerpávání horkého pracího roztoku.

Nestoupejte na pračku.

Neopírejte se o otevřená vkládací dvířka.

⚠ Nebezpečí udušení!

Obaly, ani jejich části nepřenechávejte dětem. Hrozí nebezpečí udušení skládanými kartóny nebo fóliemi.

⚠ Ohrožení života!

U vysloužilých přístrojů vytáhněte síťovou zástrčku.

Síťový kabel odřízněte a spolu se zástrčkou odstraňte. Zničte zámek víka spotřebiče. Zabráňte tím, aby se děti zavřely dovnitř a dostaly se do ohrožení života.

Ovládací panel

Tlačítka pro přídavné funkce

(současně k programu, jestliže si to přejete)

“” : zabraňuje pomačkání.

“” : přídavné máchání

“” : intenzivní praní,

Kombinování přídavných funkcí je možné kdykoliv.

Indikační žárovky tlačítek svítí, jestliže jsou přídavné funkce aktivní.

Vypnutí přídavných funkcí: opětovné stisknutí tlačítek

Indikace “Ready in”,

po navolení programu.

Indikace “Start in”,

jestliže je současně navolen “Start in”.

Bod mezi číslicí a “h” bliká až do uplynutí “Start in”. Potom se zvolený program automaticky spustí a bude zobrazen “Ready in”.

Tlačítko “Start in” (je-li požadováno)

“Start in” může být odložen po hodinách, až na maximálně “19h”.

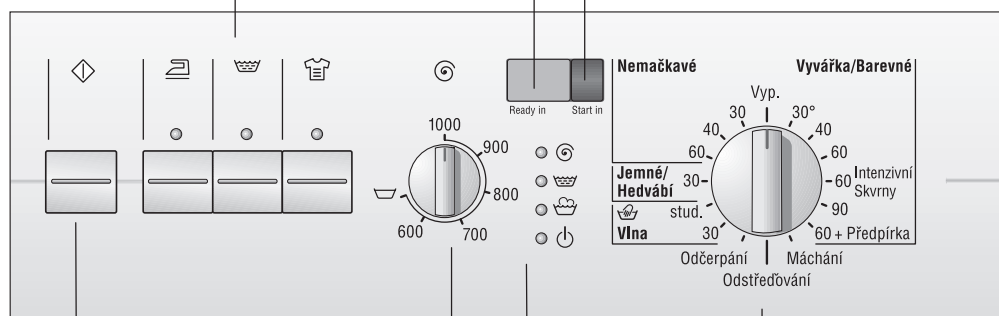

Tlačítko “”

Ke spuštění pracího procesu (musí být navolen program).

Volič počtu otáček odstředění

(jestliže si to přejete)

K plynulému nastavení počtu otáček odstředění; musí zaskočit při “”.





Volič programu

K zapnutí a vypnutí pračky a k volbě programu.

Otáčení je možné v obou směrech.

Během chodu programu se volič programu neotáčí - průběh programu je řízen elektronicky.

Indikační žárovky

“”, “”, “” svítí, jestliže bylo stisknuto tlačítko “” a běží příslušný krok programu.

“” svítí, jestliže byl zvolen program.

Indikační žárovky blikají: provozní porucha.

Před prvním praním

Příprava pračky

Pozor

Pračka musí být správně ustavena a připojena, viz od str. 33.

Před opuštěním závodu byla pračka přezkoušena. Poprvé perte bez prádla, aby se odstranily možné zbytky zkušební vody.

- Nevkládejte žádné prádlo.**
- Otevřete vodovodní kohoutek.
- Vytáhněte zásuvku pro prací prostředky až k dorazu.
- Nalijte do komory II zásuvky pro prací prostředky ca. 1 l vody.
- Naplňte do komory II půl odměrky pracího prostředku.
- i** Nepoužívejte žádný prostředek na praní vlny nebo jemného prádla (tvorba pěny).
- Zásuvku pro prací prostředky zavřete.
- Zavřete vkladací dvířka.
- Nastavte volič programu na "🏠👤 90 °C" (Vyvážka). Svítí indikační žárovka "🔌".

Na indikaci se objeví "Ready in".

- Stiskněte tlačítko "◊". Program se spustí. Svítí indikační žárovka "👤".
- i** Indikační žárovky svítí během příslušného kroku v průběhu programu.

Jakmile se na indikaci objeví "0", je program ukončen:

- Nastavte volič programu na "0".

Příprava prádla, roztřídění a vložení

Příprava prádla

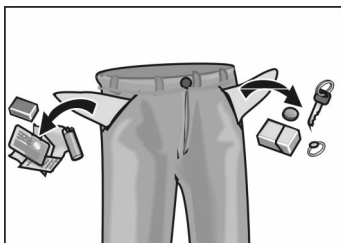

Pozor

Cizí předměty (např. mince, kancelářské svorky, jehly, hřebíky) mohou kousky prádla nebo konstrukční části pračky (např. prací buben) poškodit.

- Vyprázdněte kapsy.
- Vykartáčujte písek z kapes a záhybů.
- Uzavřete zdrhovadla, zapněte potahy a povlečení.
- Záclovové válečky sundejte nebo je zavažte do sítky nebo sáčku.
- V síťce / polštářovém povlaku perte:
 - choulostivé prádlo, např. punčocháče, záclony,
 - kousky drobného prádla, např. ponožky nebo kapesníky,
 - podprsenky s oddělitelnými ramínky (ramínka se mohou při praní uvolnit a způsobit škodu).
- Kalhoty, trikotáž a tkané textilie, např. trikotové prádlo, trička nebo svetříky otočte naruby.

Roztřídění prádla

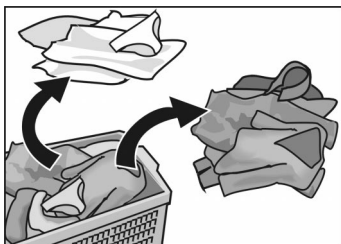

Pozor

Prádlo může zabarvovat. Nové barevné prádlo neperte s ostatním prádlem dohromady.

Bílé prádlo může zešednout. Bílé a barevné prádlo perte odděleně.

- i** Dodržujte pokyny pro ošetřování od výrobce (viz také samostatný přehled programů)!

 = neprat v pračce

Stupně znečištění

Lehce znečištěné

Nejsou znatelná žádná znečištění a skvrny. Prádlo event. nasáklo tělesný zápach.

Normálně znečištěné

Viditelná znečištění a/nebo málo znatelné skvrny.

Silně znečištěné

Znatelná znečištění a/nebo skvrny, na příklad Pracovní oděvy jako jsou montérky, oděvy pro řezníky a pekaře.

Typické skvrny

- Pokožkový tuk, jedlé oleje/tuky, omáčky, minerální oleje, vosky (obsahující tuky a oleje).
- Čaj, káva, červené víno, ovoce, zelenina (bílitelné).
- Krev, vejce, mléko, škroby (obsahující bílkoviny a uhlohydráty).
- Saze, zemina, písek (pigmenty), tenisové ošacení znečištěné červeným křemičitým pískem.

Odstranění skvrn

Skvrny odstraňte/ošetřete, dokud jsou ještě čerstvé.

Nejprve je poklepejte mýdlovým roztokem. Nedrhněte je.

Nakonec vyperte kousky prádla s použitím příslušného programu.

Silně ulpívající/zaschlé skvrny mohou být někdy odstraněny teprve po několikanásobném praní.

Vložení prádla

⚠ Nebezpečí výbuchu!

Kousky prádla předem ošetřené čisticími prostředky obsahujícími rozpouštědla, např. odstraňovače skvrn nebo prací benzín mohou po vložení přivodit výbuch. Kousky prádla je nutno před vložení důkladně v ruce proprat.

Pozor

Cizí částice v pracím bubnu mohou prádlo poškodit. Před vložení prádla překontrolujte, zda se v pracím bubnu nenacházejí cizí částice.

- Otevřete vkládací dvířka.
- Roztříděné kousky prádla roztřepejte a volně je vložte do pracího bubnu. Promíchejte malé a velké kousky.
Různě velké kusy prádla se při odstředování lépe rozdělí.
- i** Nepřekračujte maximální množství náplně příslušného pracího programu (viz také samostatný přehled programů). Přeplnění zhoršuje výsledek praní a podporuje tvoření skladů.
- Uzavřete vkládací dvířka.
Nepřiskřípněte kousky prádla mezi vkládací dvířka a pryžové těsnění.
Naplňte Vaši pračku vždycky tak, aby bylo možno vkládací dvířka pohodlně a lehce zavřít.

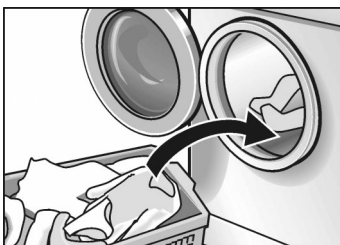

Prací nebo ošetřovací prostředky

Dávkování množství pracího prostředku

⚠ **Nebezpečí otravy!**

Uchovávejte prací a dávkovací prostředky nepřístupné dětem.

Prací prostředky dávkujte podle

- tvrdosti vody. Informaci o tvrdosti vody obdržíte u Vašeho vodárenského podniku.
- množství prádla.
- stupně znečištění.
- údajů výrobce pracího prostředku. Správné dávkování nezatěžuje životní prostředí a zajišťuje dobrý výsledek praní.

Kapalné prací prostředky naplňte do odpovídající dávkovací nádoby.

Příliš málo pracího prostředku:

Prádlo nebude čisté a v průběhu doby zašedne a ztvrdne.

Na prádle se mohou tvořit bodové šedohnědé skvrny (tukové).

Topné těleso je zaneseno vápnem.

Příliš mnoho pracího prostředku:

Zatížení životního prostředí, silná tvorba pěny, malá prací mechanika, špatný výsledek praní a máchání.

Naplnění pracích nebo ošetrovacích prostředků

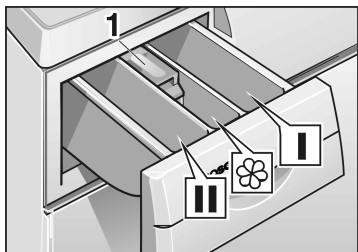

Komora I

Prací prostředky propředpírku nebo škroby.

Komora II

Prací prostředky pro hlavní praní, změkčovadla, změkčovací prostředky, bělicí prostředky a sůl na skvrny.

Komora ☼

Ošetrovací prostředky, např. změkčovadlo nebo přípravek na udržení tvaru (naplňte maximálně po spodní hranu vložky **1**)

- i** Koncentrovaná nebo hustá změkčovadla a přípravky na udržení tvaru musí být před naplněním poněkud zředěny vodou (zabrání se ucpání přetoku).

Programy a funkce

Zvolte požadovaný program – viz také samostatný přehled programů.

Maximální počet otáček odstředění jednotlivých programů, viz od strany 14.

Volič programu

Základní programy

Barevné 30, 40, 60 °C

Pro odolné textilie, např. z bavlny nebo lnu.

Barevné Skvrny 60 °C

Pro skvrnami silně znečištěné textilie, např. z bavlny nebo lnu.

Energeticky úsporný program. Vlivem prodloužené doby praní bude u tohoto programu na 60 °C dosaženo vyprání srovnatelného s programem na 90 °C, avšak s podstatně nižší spotřebou energie.



Vyvářka 90 °C

Program s intenzivní spotřebou energie pro textilie, např. z bavlny nebo lnu, vhodné pro vyvářku.

Kvůli ochraně odpadních potrubí bude horký prací roztok před odčerpáním smíchán s c studené vody a tímto způsobem ochlazen.

60 °C + Barevné + Předpírka

Pro silně znečištěné, odolné textilie, např. z bavlny nebo lnu.

i Programy   (“Barevné prádlo” a “Vyvářka”) jsou časově optimalizované pro lehce znečištěné textilie.

Při silněji znečištěných textiliích snižte množství náplně nebo stiskněte tlačítko “”!

Nemačkové 30, 40, 60 °C

Pro nemačkové textilie, např. z bavlny, lnu, syntetických vláken nebo směsových tkanin.

Jemné/Hedvábí 30 °C

Pro choulostivé, prací textilie, např. z hedvábí, saténu, syntetických vláken nebo směsových tkanin (např. záclony).

Jemný prací cyklus při 30 °C pro strojově prané hedvábí.

Tyto textilie nedoporučujeme prát společně s jinými, drsnějšími textiliemi.

Mezi máchacími procesy není žádné odstředění.

Vlna, stud. 30 °C

Pro ručně a strojově prané textilie z vlny nebo s podílem vlny, např. z kašmíru, mohéru nebo angory.

Vhodný také pro ručně prané hedvábí.

Přidavné programy

Máchání

Máchací proces s následným odstředěním pro máchání prádla praného v ruce nebo ke škrobení. Snížený počet otáček odstředění.

Odstředování

Odstředovací proces s volbou požadovaného počtu otáček k odstředění prádla vypraného v ruce. Prací roztok nebo máchací voda budou před odstředěním odčerpány.

Snížený počet otáček odstředění.

Odčerpání

Odčerpání máchací vody po pracím programu s nastavením “”, pro šetrné ošetřování choulostivého prádla.

Volič počtu otáček odstředování

Základní nastavení

Volič počtu otáček odstředování směřuje nahoru. Textilie jsou v programu “ Vývářka/Barevné” odstředované s maximálním počtem otáček.

U programů “ Nemačkové”, “ Jemné/Hedvábí” a “ Vlna” je prádlo automaticky odstředováno s nižším počtem otáček, nezávisle na poloze voliče počtu otáček odstředování – šetrné zacházení s choulostivým prádlem.

Maximální počet otáček odstředování

Otáčky za minutu	Druh prádla / Přídavné programy
1000	Vývářka/Barevné
800	Nemačkové
600	Jemné/Hedvábí
800	Vlna
800	Máchání
800	Odstředování

Kontrolní systém pro nevyváženost

Automatický kontrolní systém pro nevyváženost zajišťuje několikanásobným rozběhnutím odstředění rovnoměrné rozdělení prádla.

Při velmi nepříznivém rozdělení prádla budou z bezpečnostních důvodů sníženy otáčky posledního odstředění nebo nebude prádlo odstředěno vůbec.

Přídavná funkce



Stop máchání

Pro jemné prádlo a záclony. Prádlo zůstane ležet v poslední máchací vodě.

i Mějte na paměti, že prádlo bude při předcházejících máchacích procesech krátce odstředěno (mimo při programu “ Jemné / Hedvábní”).

Tím se dosáhne lepšího výsledku máchání.

Při ukončení programu se na indikaci “Ready in” objeví “---”.

Před vyjmutím prádla musí být proveden program “ Odčerpání” nebo “ Odstředování”, za tím účelem nastavte volič programu na požadovaný počet otáček.

Přídavné funkce – tlačítka

Ochrana

Speciální průběh odstředění s následujícím načechráním.

Po odstředění leží prádlo volně v bubnu – je zabráněno pomačkání.

U programů “ Vyvářka/Barevné” budou maximální otáčky automaticky redukovány na 800 ot./min.

Pro každý druh textilie dodržujte maximální plnění; bezprostředně po odstředění prádlo vyjměte.

Přídavné máchání

Bude přidán jeden máchací proces;

Podle toho se odpovídajícím způsobem prodlouží doba praní.













Doporučené používání:

- v oblastech s velmi měkkou vodou,
- k dalšímu zlepšení máchání.

Intenzivní praní

Doba praní se pro intenzivní praní silně znečištěného prádla, popř. pro 4 kg vyvářky/barevného prádla prodlouží.

Současně k programu stiskněte tlačítko při následujících kombinacích množství prádla a stupně znečištění:

Množství prádla	Program a tlačítko „  “	Stupeň znečištění
4 kg	 30, 40, 60 °C (Barevné)	lehké až normální znečištění
	 60 °C  (Barevné Skvrny)	normální znečištění se skvrnami
	 90 °C (Vyvářka)	normální znečištění
	 60 °C +  (Barevné + Předpírka)	silné znečištění
do 3,5 kg	 30, 40, 60 °C (Barevné)	normální až silné znečištění
	 60 °C  (Barevné Skvrny)	normální až silné znečištění se skvrnami
do 2 kg	 30, 40, 60 °C (Nemačkové)	
do 2 kg	 30 °C (Jemné/Hedvábí)	normální až silné znečištění
	 15, 30 °C (Vlna, stud.)	

Další údaje naleznete ve zvláštní tabulce programů.

Indikace "Ready in" (zbytkový čas)

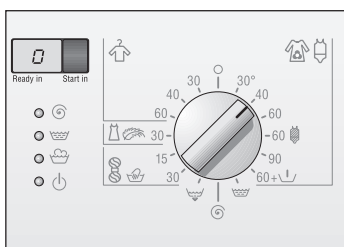
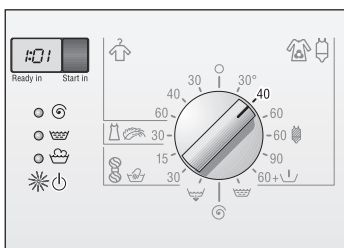

Po volbě nějakého programu Vám bude zobrazena pravděpodobná délka trvání programu

- Nastavte volič programu na požadovaný program.

Svítil indikační žárovka "ϕ".

Bude zobrazen předpokládaný čas "Ready in" (doba trvání programu), např. "1:01".

- i** Čas "Ready in" bude zobrazen v hodinách a minutách, např.

1:01 - 1 hodina a 1 minut

0:55-55 minut.

"Ready in" bude ubývat po minutách.

Při ukončení programu zobrazuje indikace "0".

- i** Na začátku programu je "Ready in" vypočítán za předpokladu plného vytížení a teplotě přívodní vody 15 °C. Během prvních 10 minut bude zjištěno skutečné množství náplně. Během chodu programu se může "Ready in" přizpůsobit z ní uvedených důvodů.

Zkrácení času:

- menší množství náplně,

Prodloužení času:

- přidavné máchání, pokud je v prádle příliš mnoho pěny,
- vícenásobné odstředění, pokud je prádlo v bubnu nerovnoměrně rozděleno,
- prodloužená doba ohřevu, např. při velmi studené vodě,
- nízký tlak vody,
- volba přidavné funkce, např. "🌀" a/nebo "👤" po spuštění programu.
- silně savé prádlo.

Tlačítko a indikace "Start in" (čas startu)

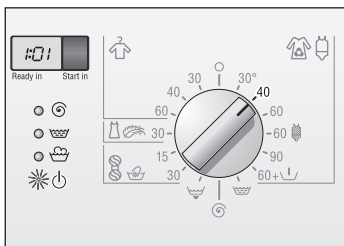

Před spuštěním nějakého programu můžete určit o kolik hodin má být "Start in" odložen.

- Nastavte volič programu na požadovaný program.
Svítil indikační žárovka "h".
Bude zobrazen předpokládaný "Ready in".
- Stiskněte tlačítko "Start in", na indikaci se zobrazí "1h" (h=hodina).
Bod mezi číslicí a "h" bliká.

Stiskněte tlačítko "Start in" tolikrát, a bude zobrazen požadovaný počet hodin.

- "Start in" je možné nastavit po hodinách, maximálně je možné nastavit "19h".
Je-li "Start in" nastaven na "19h", dostanete se po opětovném stisknutí tlačítka "Start in" do režimu "Ready in".

K ubývání času na indikaci "Start in" dojde okamžitě po nastavení. Zobrazí se to blikajícím bodem mezi číslicí a "h". Bod bliká a do uplynutí "Start in".

- "Start in" je odpočítáván po hodinách.
Po uplynutí "Start in" se program automaticky spustí.
Svítil indikační žárovka příslušného kroku programu.
Na indikaci je zobrazen "Ready in".

Změny "Start in" jsou možné kdykoliv, k tomu stiskněte tlačítko "Start in" tolikrát, a se zobrazí nový počet hodin. Nové zobrazení "Start in" je odpočítáváno, ani by musel být program znovu nastartován.

Jestliže bude program změněn, bude přerušeno také předvolené "Start in". Na indikaci se zobrazí "Ready in" nově navoleného programu. "Start in" musí být zvoleno nově.

Přidání prádla v průběhu "Start in" je možné kdykoliv. Uzavřete vkladací dvířka!

Praní



- ❑ Otevřete vodovodní kohoutek.

Spuštění programu

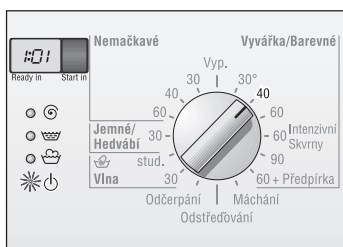

- ❑ Nastavte volič programu na požadovaný program (viz také samostatný přehled programů).
Svítil indikační žárovka "⏻".
Bude zobrazen "Ready in".

Příklad:

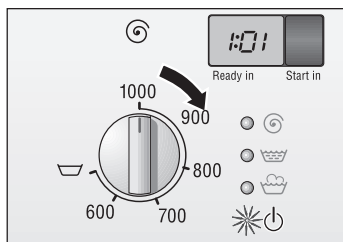

- ❑ Zvolte požadovaný počet otáček nebo "⏻".

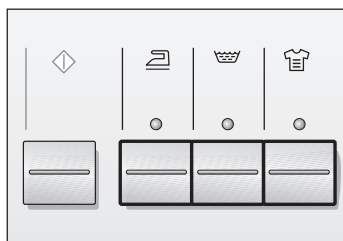

- ❑ V případě potřeby stiskněte tlačítko(a) pro přídatnou(é) funkci(e).



- V případě potřeby zvolte "Start in". "Start in" začne okamžitě ubíhat. Po uplynutí času nastaveného v "Start in" se program automaticky spustí.

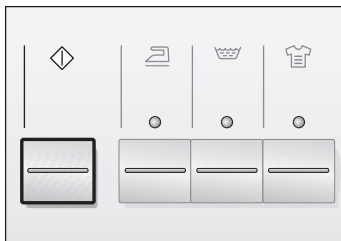

- Stiskněte tlačítko "◇". Program se spustí.

Změna programu

Jestliže jste nedopatřením zvolili nesprávný program:

- Nastavte volič programu na "○ Vyp.".
- Nastavte volič programu na nově zvolený program. Svítí indikační žárovka "⬆".
- V případě potřeby zvolte tlačítkem "Start in" nový "Start in".
- Popř. stlačte tlačítko "◇".

Přerušeni programu

Jestliže chcete nějaký program předčasně ukončit:

- Nastavte volič programu na "○ Vyp.".
- Nastavte volič programu na "⚡ Odčerpání" nebo "⊙ Odstředování". Svítí indikační žárovka "⬆".

Při "⊙ Odstředování" zvolte požadovaný počet otáček odstředování (ne "⊖").

- Stiskněte tlačítko "◇".

Po ukončení programu

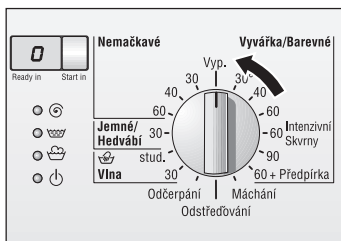

Na indikaci je zobrazeno "0" nebo "---".

Je-li na indikaci zobrazeno "0":

- nastavte volič programu na "Vyp."

Je-li na indikaci zobrazeno "---":

- Nastavte volič programu na "Odčerpání", "Odstředování" nebo "Máchání".

- Stiskněte tlačítko "◇".

- Nastavte volič programu na "Vyp."

- Uzavřete vodovodní kohoutek.

- Otevřete vkladací dvířka.

Vyjměte prádlo



Jestliže není možno vkladací dvířka otevřít:

vyčkejte 2 minuty (bezpečnostní funkce je aktivní) nebo

jestliže jste zvolili "☹", nachází se v pračce ještě voda.

Zvolte program "Odčerpání" nebo "Odstředování" a stiskněte tlačítko "◇".

- Vyjměte prádlo.

Pozor

Popřípadě odstraňte z pracího bubnu a pryžového těsnění cizí předměty (např. mince, kancelářské sponky atd.) – **nebezpečí tvorby rzi!**

- Vkladací dvířka nechte pootevřená, aby mohl vnitřní prostor pračky vyschnout.

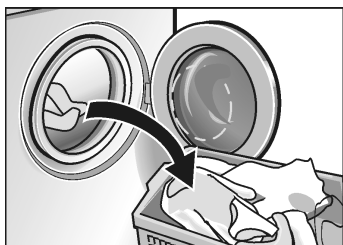

Zvláštní použití

Pozor

Z toho důvodu prádlo v pračce ne barvíte/odbarvujete.

Namáčení

- Vložte prádlo stejné barvy.
- Naplňte do komory II namáčecí prostředek podle údajů výrobce.
- Nastavte volič programu na "Barevné 30 °C". Svítí indikační žárovka "☺".
- Stiskněte tlačítko "◊". Svítí indikační žárovka "☺". Program běží.
- Po ca. 15 minutách nastavte volič programu na "○". Prádlo leží nyní ve vodě.
- Po požadované době namáčení zvolte program.
- i** Není potřebný žádný dodatečný prací prostředek, namáčecí roztok bude použitý k praní.

Škrobení

Prádlo nesmí být předtím ošetřeno změkčovacím prostředkem.

- Vložte prádlo.
- Nadávkujte množství škrobu pro ca. 15 l vody. Škroby v práškové formě nejdříve podle údajů výrobce rozpusťte.
- Nastavte volič programu na "☺ Máchání".
- Stiskněte tlačítko "◊".

Po natečení vody:

- vytáhněte kousek zásuvku pro prací prostředky a
- naplňte do komory I škrobicí roztok.
- Zásuvku pro prací prostředky uzavřete.

Jestli bylo zvoleno "☺", zvolte nakonec program "☺ Odčerpání".

Čištění a ošetřování

⚠ Nebezpečí úrazu elektrickým proudem!

Zásadně vždy nejprve odpojte spotřebič od sítě.

Nikdy pračku nečistěte pomocí vodního paprsku.

⚠ Nebezpečí výbuchu!

K čištění nikdy nepoužívejte rozpouštědla.

Čištění tělesa a ovládacího panelu

V případě potřeby:

- Použijte mýdlový roztok nebo jemný, nedrhnoucí čisticí prostředek.
- Měkkým hadrem vytřete do sucha.

Čištění pracího bubnu

Vzniknou-li rezavé skvrny vlivem kovových předmětů ležících uvnitř (mince, kancelářské svorky, jehly, hřebíky):

- použijte čisticí prostředky neobsahující chlór; dodržujte údaje výrobce. Nikdy nepoužívejte ocelové drátěnky.

Odvápňení pračky

Pozor

Odvápňovací prostředky obsahují kyseliny, které mohou napadat části pračky a zbarvit prádlo.

Při správném dávkování pracího prostředku není nutné pračku odvápnovat.

Jestliže přesto není možné odvápnování zamezit, postupujte prosím podle údajů výrobce odvápnovacího prostředku.

Čištění zásuvky pro prací prostředky



- Vytáhněte zásuvku pro prací prostředky až k dorazu,
- zatlačte na vložku a
- zásuvku pro prací prostředky úplně vytáhněte.

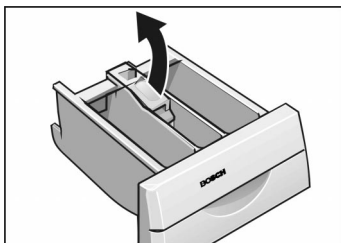

- Odklopte kryt směrem nahoru.
- Vyčistěte zásuvku pro prací prostředky a kryt pod tekoucí vodou, vysušte je.

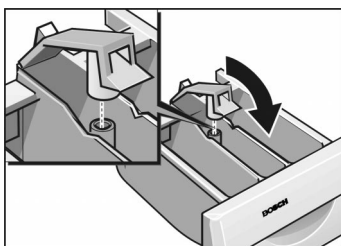

- Kryt zavěrete a nechte jej zaskočit.
- i** Válec krytu nasuňte na vodící kolík.
- Zásuvku pro prací prostředky zasuňte.

Čištění čerpadla pracího roztoku

Odčerpání pracího roztoku

Neodčerpá-li se úplně prací roztok, čerpadlo pracího roztoku blokuje cizí částice nebo se pralo silně chlupaté prádlo při vysokých teplotách

(až 20 l, připravte si vhodnou nádobu).

⚠ Nebezpečí opaření!

Horký prací roztok nechte vychladit.

Děti a zvířata udržujte v bezpečné vzdálenosti.

- Nastavte volič programu na "0".

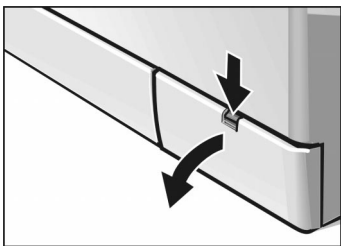

- Otevřete servisní klapku.

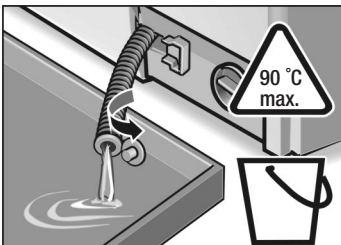

- Sundejte vyprazdňovací hadici z držáku a vytáhněte ji z tělesa.
- Sundejte servisní klapku.
- Stáhněte uzavírací klobouček a nechte prací roztok vytéci do připravené nádoby.
- Přitlačte uzavírací klobouček a zastrčte vyprazdňovací hadici zpět do držáku.
- Odšroubujte opatrně víko čerpadla. Vyteče ještě malý zbytek vody.

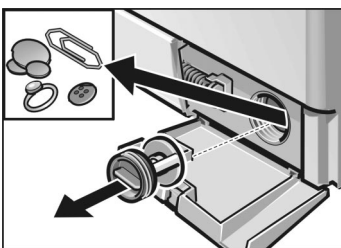
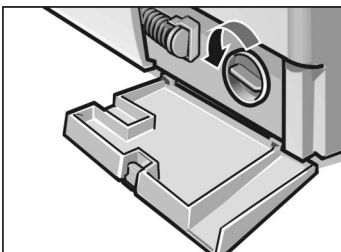

- Z vnitřního prostoru vyberte cizí částice/chlupy a vyčistěte jej. Oběžné kolo čerpadla pracího roztoku se musí nechat otáčet. Očistěte závit víka čerpadla a těleso čerpadla od zbytků pracího roztoku a chlupů.
- Nasaďte víko čerpadla a přišroubujte jej.
- Nasaďte a uzavřete servisní klapku.

Aby se při příštím praní zabránilo odtoku nevyužitého pracího prostředku:

- 1 Nalejte do komory II 1 litry vody.
- Zvolte program “ Odčerpání”.

Vyčištění sítěk v přívodu vody

Jestliže nenateče do pračky žádná voda nebo jenom v nedostatečném množství.

Nejprve nechte klesnout tlak vody v přívodní hadici:

- Vodovodní kohoutek uzavřete.
- Nastavte volič programu na libovolný program (kromě "⊗ Odstředování"/"⊗ Odčerpání").
- Stiskněte tlačítko "◊", nechte program běžet ca. 40 sekund.

Čištění sítka na vodovodním kohoutku

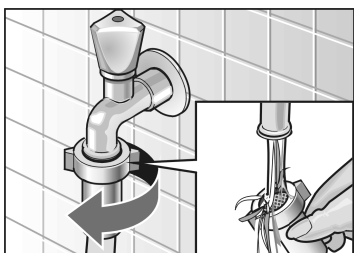

- Odpojte z vodovodního kohoutku hadici.
- Sítko vypláchněte pod tekoucí vodou.
- Hadici opět připojte.

Čištění sítka na pračce

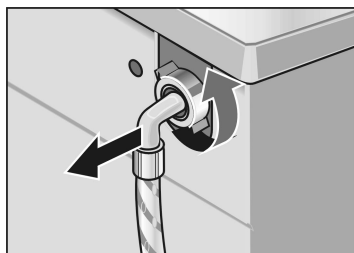

- Odpojte hadici na straně spotřebiče.

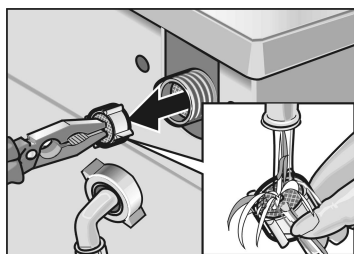

- Sítko vytáhněte a vypláchněte pod tekoucí vodou.
- Sítko nasadte a připojte hadici.
- Vodovodní kohoutek vytočte a překontrolujte, zda ještě vytéká voda. Jestliže ano, překontrolujte správné usazení sítka.
- Vodovodní kohoutek uzavřete.

Pomoc při malých poruchách









⚠ Nebezpečí úrazu elektrickým proudem!



Opravy smí provádět pouze servisní služba nebo autorizovaní odborníci.

V případě opravy, nebo nemůžete-li poruchu s pomocí následující tabulky sami odstranit:

- nastavte volič programu na “○”.
- odpojte pračku od sítě,
- Zavřete vodovodní kohoutek.
- Zavolejte servisní službu, viz stránka 31.

Porucha	Příčina	Odstranění
Vkládací dvířka nelze otevřít.	Bylo navoleno “☐”.	Zvolte “☸ Odčerpání” nebo “Ⓞ Odstředování”.
	Je aktivní bezpečnostní funkce.	Vyčkejte 2 minuty.
Zbytky pracího prostředku v zásuvce pro prací prostředky.	Vlhký nebo sežmolkovaný prací prostředek.	Vyčistěte a vysušte zásuvku pro prací prostředky, viz strana 24 Pro tekutý prací prostředek využijte pomůcku pro dávkování.
	Indikační žárovky nesvítí.	Vypadla pojistka.
Výpadek proudu.		Jakmile se obnoví přívod proudu, poběží nastavený program dále. Chcete-li prádlo vyjmout, postupujte podle popisu “Čištění čerpadla pracího roztoku”, viz od str 24.
Zástrčka je uvolněná nebo není zastrčená.		

Porucha	Příčina	Odstranění
Program se nespouští. Bliká indikační žárovka “  ”.	Vkládací dvířka nejsou zavřena.	Překontrolujte, není-li sevřený kousek prádla. Uzavřete vkládací dvířka (slyšitelně zacvaknou).
Program se nespouští.	Není stisknuté tlačítko “  ”.	Stiskněte tlačítko “  ”.
Nenatéká voda nebo se nesplachuje prací prostředek. Bliká indikační žárovka “  ”.	Nebyl otevřen vodovodní kohoutek. Přívodní hadice je přelomená nebo sevřená.	Otevřete vodovodní kohoutek.
Prací prostředek z komory I není spláchnutý.	Jsou ucpaná sítká v přívodu vody.	Sítka vyčistěte, viz od strany 26
V bubnu není vidět vodu.	Byl zvolen program bez předpírky.	Zvolte program “   60 °C +  ” (Barevné 60 °C + Předpírka).
Prací roztok není zcela odčerpán. Bliká indikační žárovka “  ”.	Není chyba. Voda v pračce nedosahuje do Vašeho zorného pole.	
Zpod spotřebiče vytéká voda.	Cizí částice blokují čerpadlo pracího roztoku. Při vysokých teplotách se pralo prádlo silně pouští chlupy. Odpadní trubka nebo odtoková hadice jsou ucpané.	Vyčistěte čerpadlo pracího roztoku, viz od str. 24 Vyčistěte odpadní trubku a/nebo odtokovou hadici.
Ze zásuvky pro prací prostředky vystupuje pěna.	Šroubení přívodní hadice je netěsné. Odtoková hadice je netěsná. Příliš mnoho pracího prostředku.	Utáhněte šroubení. Vyměňte odtokovou hadici. Promíchejte jednu polévkovou lžičku změkčovadla s půl litrem vody a vlejte do komory II zásuvky pro prací prostředky. Snižte při příštím praní dávkování pracího prostředku.

Porucha	Příčina	Odstranění
Prádlo nebylo správně odstředěno.	Velké kusy prádla se vzájemně srolovaly a nerozdělily se v bubnu rovnoměrně. Z bezpečnostních důvodů bylo automaticky zabráněno konečnému odstředění s vysokým počtem otáček.	Vkládejte do bubnu vždy velké a malé kusy prádla (viz také kontrolní systém pro nevyváženost).
Výsledek odstředění není uspokojivý.	Je stisknuto tlačítko “  ” – maximální počet otáček odstředění je 800 ot./min. Byl zvolen program “Máchání” nebo “Odstředování” – maximální počet otáček odstředění jednotlivých programů, viz od strany 14.	
Vícenásobný náběh k odstředování.	Není chyba. Kontrolní systém se pokouší vyrovnat nevyváženost vícenásobným náběhem k odstředování	
Průběh programu je delší než obvykle.	Není chyba. Kontrolní systém se pokouší vyrovnat nevyváženost vícenásobným rozdělováním prádla. Systém pro rozeznávání pěny spustil přídatný máchací proces pro odbourání pěny.	Perte malé a velké kusy prádla dohromady, aby se nevyváženost snížila. Přizpůsobte při dalším praní dávkování pracího prostředku.
Výsledek praní není uspokojivý.	Znečištění bylo větší než se předpokládalo. Bylo dávkováno příliš málo pracího prostředku.	Zvolte vhodný program. Dávkujte prací prostředek podle údajů výrobce.
Na prádle jsou zbytky pracího prostředku.	Některé prací prostředky bez fosfátů obsahují ve vodě nerozpustné zbytky, které se na prádle mohou projevat jako světlé skvrny.	Zvolte okamžitě “  Máchání”. nebo prádlo po uschnutí vykartáčujte.
Na prádle jsou zbytky šedé barvy.	Znečištění mastmi, tuky nebo oleji.	Zvolte při příštím praní maximální dávkování pracího prostředku a maximální přípustnou teplotu.
Vibrace při praní a odstředění.	Nebyla odstraněna dopravní pojistka. Patky spotřebiče nejsou fixovány.	Odstraňte dopravní pojistku, viz od strany 36. Zafixujte patky spotřebiče.

Porucha	Příčina	Odstranění
Změny v "Ready in" během průběhu programu	Není chyba. K tomu viz také vysvětlivky pod "Indikace "Ready in / Start in" a tlačítko "Start in", strana 17.	
Zkrácení zbytkového času ("Ready in")	Není chyba. Při menších množstvích prádla může dojít, podle zvoleného pracího programu, ke zkrácení času až o cca 20 minut.	
Prodloužení zbytkového času ("Ready in").	Při velkém množství pěny spustil systém pro rozeznávání pěny přídatný máchací proces a přídatné odstředění pro zlepšení výsledku máchání.	Snižte při příštím praní dávkování pracího prostředku.
	Při silné nevyváženosti při odstředění může vlivem vícenásobného rozdělování prádla dojít k prodloužení času až o cca 10 minut.	Perte malé a velké kousky prádla dohromady, aby se nevyváženost snížila.
	Musí-li být ohřívána velmi studená voda, může dojít k prodloužení času až o cca 20 minut.	

Servisní služba

U každé pračky, která opouští náš výrobní závod je pečlivě přezkoušena její funkce a bezchybný stav. Máte-li otázky – týkající se zejména umístění a připojení pračky – je Vám ochotně k dispozici naše servisní služba.

Dříve, než zavoláte servisní službu se prosím přesvědčte, zda nemůžete poruchu odstranit sami (viz od str. 27).

V případě poradenství Vám vzniknou výdaje za nasazení technika i během záruční doby.

Vaše nejbližší servisní služba je uvedena v příloženém seznamu. Servisní službě udejte číselné označení výrobku (E-Nr.) a výrobní číslo (FD) spotřebiče. Tyto údaje naleznete na typovém štítku.

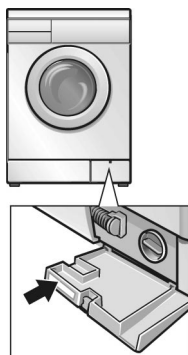

Tyto údaje najdete na typovém štítku na kraji spodních sklopných dveří, nebo v tučně orámovaném políčku přístrojového štítku na zadní straně spotřebiče, nebo za spodními sklopnými dveřky.

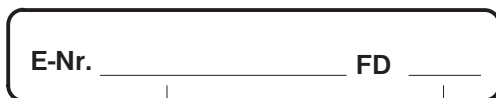

Číselné označení výrobku













Výrobní číslo

Poznamenejte si zde čísla Vaší pračky.

Správným uvedením číselného označení výrobku a výrobního čísla nám pomůžete zabránit zbytečným cestám, čímž ušetříte na s tím spojených vyšších nákladech.

Další informace a výběr z našich výrobků najdete na naší internetové stránce:
<http://www.bosch-hausgeraete.de>

Hodnoty spotřeby

Normální program	Přídavná funkce	Náplň	Hodnoty spotřeby**		
			El. energie	Voda	Doba trvání
 Barevné prádlo 40 °C*		4.0 kg	0,45 kWh	50 l	2:10 h
 Barevné prádlo 60 °C	-	3.5 kg	0,7 kWh	50 l	1:11 h
 Barevné prádlo 60 °C skvrny*		4.0 kg	0,76 kWh	43 l	2:15 h
 Vyvářka 90 °C (horký prací roztok je před odčerpáním smíchán se studenou vodou)		4.0 kg	1,7 kWh	57 l	2:10 h
 Nemačkávé prádlo 40 °C*		2 kg	0,4 kWh	45 l	1:18 h
 Jemné prádlo / hedvábí 30 °C	-	2 kg	0,3 kWh	42 l	0:35 h
 Vlna 30 °C*		2 kg	0,2 kWh	35 l	0:50 h

* Nastavení programu s opcí  (intenzivní praní) pro přezkoušení podle, příp. vycházení z EN 60 456 a IEC 60 456.

** Hodnoty spotřeby se od zadaných hodnot odchyľují v závislosti na tlaku vody, tvrdosti vody, přírodní teplotě, prostorové teplotě, druhu a množství prádla, použitém pracím prostředku, kolísání síťového napětí a zvolených přídavných funkcí.

Umístění, připojení a přeprava

Bezpečnostní pokyny

⚠ Nebezpečí poranění!

Pračka má vysokou hmotnost. Pozor při zvedání.

Pozor

Zamrzlé hadice mohou prasknout. Pračku nestavte do prostorů ohrožených mrazem/do volných prostorů.

Pračka se může poškodit. Nezvedejte ji za přečnívající konstrukční části (např. vkladací dvířka).

Současně ke zde uvedeným pokynům mohou být účinné také zvláštní předpisy příslušných vodárenských závodů a elektrických rozvodných závodů.

V případě pochybností nechte pračku připojit odborníkem.

Rozsah dodávky

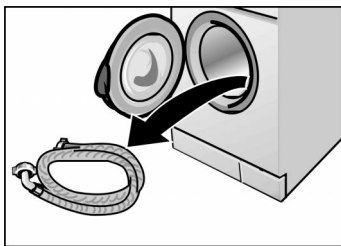

V pracím bubnu:

- hadice pro přívod vody.

Vlhkost v pracím bubnu je podmíněna výstupní kontrolou, které podléhá před opuštěním závodu každá pračka.

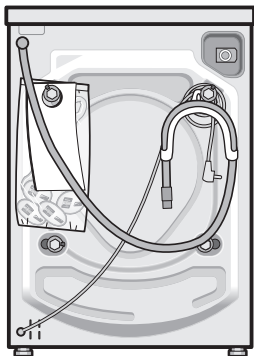

Na zadní straně pračky:

- hadice pro odtok vody,
- koleno k uchycení hadice pro odtok vody, např. na umyvadlo,
- napájecí kabel,
- krytky pro otvory po odstranění dopravních pojistek.

Podle způsobu připojení je současně ještě potřebný:

- hadicový třmen (Ø 24-40 mm (specializované prodejny) k připojení na sifon.

Potřebné nářadí

Následující nářadí Vám pomůže:

- šroubový klíč (otvor klíče 13),
- vodováha.

Rozměry

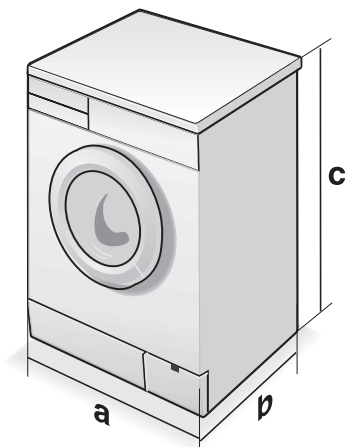

a = 595 mm

b = 400 mm

c = 857 mm

Hmotnost ca. 65 kg

Plocha pro ustavení

Bezpečné stanoviště pračky je důležité, aby pračka při odstředování “neputovala”.

Plocha pro ustavení musí být pevná a rovná. Měkké podlahy, jako např. kobercové krytiny nebo krytiny s pěnovou zadní stranou nejsou vhodné.

Má-li být pračka postavená na dřevěné podlaze:

- Postavte pračku pokud možno do rohu prostoru.
- Přišroubujte na podlahu dřevěnou desku (nejm. 30 mm silnou) odolnou proti působení vody.
- Nožky spotřebiče fixujte pomocí příchytek *.

Má-li být pračka postavená na podstavci:

- Nožky spotřebiče fixujte pomocí příchytek *.

* Příchytky (stavební sada) jsou k dostání ve specializovaných prodejnách nebo u servisní služby, objed.-čís. WMZ 2200.

Zaintegrovaní nebo vestavění spotřebiče

Zaintegrovaní nebo vestavění spotřebiče je nutno provést před připojením na zásobování elektrickou energií.

Spotřebič je možno do kuchyňské linky zintegrovat nebo vestavět. Je k tomu zapotřebí výklenek široký 60 cm.

- Pračku postavte pouze pod kompaktní pracovní desku, která je se sousedními skříňkami pevně spojená.

Pozor

Při zaintegrovaní je z bezpečnostních důvodů nutné nechat odborníkem namontovat namísto krycí desky spotřebiče plechový kryt*.

* Plechový kryt (konstrukční sada) je k dostání ve specializovaných prodejnách nebo u servisní služby, obj. čís. WMZ 2410.

Odstranění dopravních pojistek

Pozor

Před prvním uvedením do provozu je nutno bezpodmínečně odstranit dopravní pojistky a uschovat je pro pozdější přepravu (např. stěhování).

- Pomocí klíče (otvor klíče 13) povolte všechny šrouby dopravní pojistky, až se volně pohybují.
- Odstraňte dopravní pojistky. Rukou sáhněte za otevřená vkládací dvířka a prací bubnu posuňte kousek směrem dopředu. Vytáhněte dopravní pojistky.

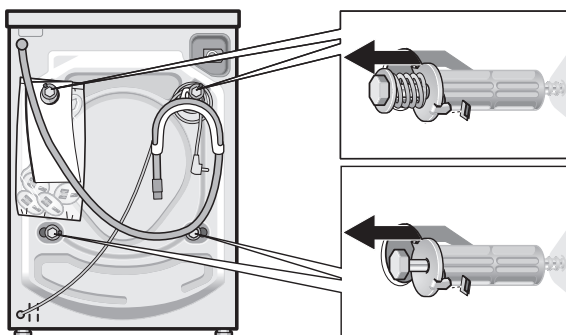

- Nasadte kryty.

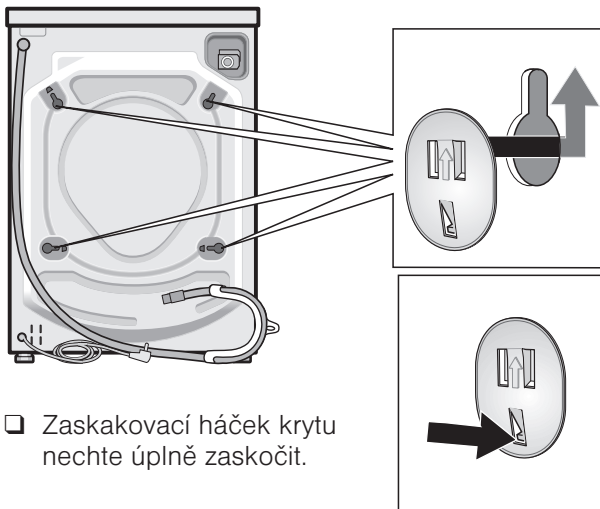

- Zaskovací háček krytu nechte úplně zaskočit.

Délka hadic a kabelů

Levostranné připojení

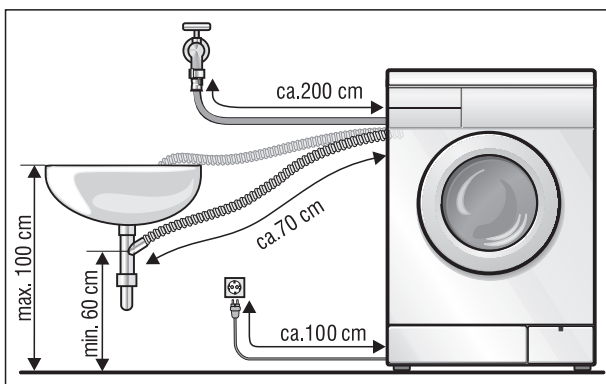

Pravostranné připojení

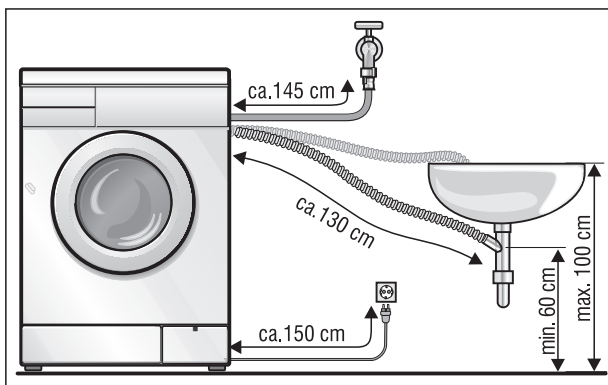

Jiné hadice

Ve specializovaných prodejnách jsou k dostání:

- delší přívodní hadice (ca. 2,20 m)

Přípojka vody

Přívod vody

Pro zabránění netěsnostem nebo vodním škodám dodržujte bezpodmínečně poznámky v této kapitole!

Pozor

Pračku provozujte pouze se studenou pitnou vodou. Pračku nepřipojujte na směšovací baterii beztlakového ohříváče vody.

V případě pochybností nechte pračku připojit odborníkem.

Přívodní hadici vody

- nepřelamujte nebo nemačkejte,
- neměňte nebo nepřezávejte (není pak již dále zaručena pevnost).

Umělohmotná šroubová spojení dotahujte pouze rukou. Síťka v přívodní hadici vody nevytahujte.

Dávejte pozor na tlak vody v přívodní síti:

- Tlak vody by se měl pohybovat v oblasti 1 ... 10 bar (při otevřeném vodovodním kohoutku musí vytéci minimálně 8 litrů vody za minutu).
- Při vyšším tlaku vody je nutné namontovat redukční ventil.

Připojení přívodní hadice vody:

- na zadní stěnu pračky a ...

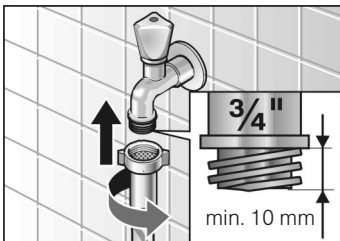
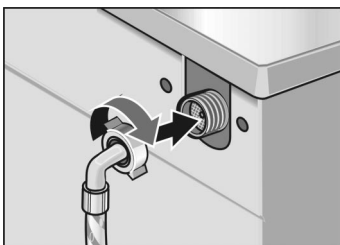

- na vodovodní kohoutek.
- Po připojení:
Naplněte otevřete vodovodní kohoutek a přezkoušejte těsnost připojovacích míst.

Odtok vody

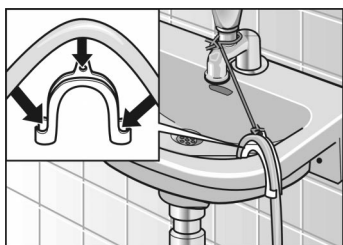
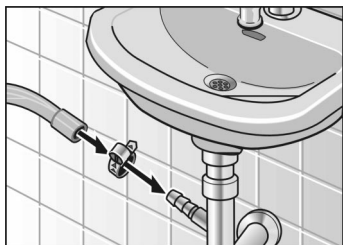

Pozor

Odtokovou hadici nemačkejte nebo nenatahujte.

Výškový rozdíl mezi plochou ustavení a odtokem: nejvýše 100 cm.

Odtok do sifonu:

- Připojovací místa zajistěte hadicovým třmenem, (Ř 24-40 mm (specializované prodejny)).

Odtok do umývadla:

Pozor

Odtoková zátka nesmí uzavřít odtokový otvor umývadla.

- Odtokovou hadici zajistěte proti vyklouznutí.
- Při odčerpání zkontrolujte, zda voda vytéká dostatečně rychle.

Vyvážení

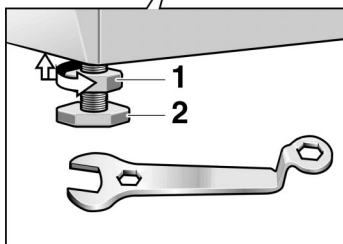
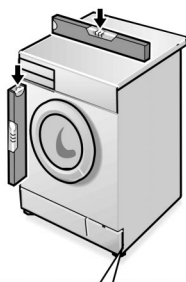

Pentru evitarea scurgerilor sau a inundațiilor respectați întocmai indicațiile de la această pagină!

- Otáčením šroubového klíče ve směru pohybu hodinových ručiček uvolněte pojistnou matici **1**.
- Výšku změňte otáčením patky spotřebiče **2**.
- Pojistnou matici **1** pevně utáhněte vůči spotřebiči. Patku přitom pevně držte a výškově ji nepřestavujte.

Všechny čtyři patky spotřebiče musí stát pevně na podlaze. Pračka se nesmí viklat.

Pojistné matice všech čtyřech patek spotřebiče musí být vůči spotřebiči pevně přišroubovány.

Pozor:

Silná hlučnost, vibrace a "putování" pračky mohou být následky nesprávného vyvážení!

Elektrické připojení

Pozor

Pračka může být připojena pouze na střídavý proud, přes zásuvku s ochranným kolíkem instalovanou podle předpisů.

Jmenovité napětí a údaje o napětí na pračce musí být shodné (přístrojový štítek).

Jmenovitý příkon, jakož i potřebná pojistka jsou uvedené na přístrojovém štítku.

Zajistěte aby

- síťová zástrčka a zásuvka odpovídaly,
- průřez elektrických vodičů byl dostatečný,
- uzemnění bylo provedeno podle předpisů.

Výměnu síťové přípojky (v případě nutnosti) smí provádět pouze odborník v oboru elektrických zařízení.

Náhradní síťová přípojka je k dostání u servisní služby.

Nesmí být použity rozdvojky a prodlužovací kabely.

Při použití chrániče řízeného chybovým proudem se smí použít pouze typ označený symbolem .

Pouze tento chránič zaručuje splnění předpisů platných v současné době.

Máte-li mokré ruce, nezastrkujte síťovou zástrčku / nevytahujte ji ze zásuvky.

Síťovou zástrčku vytahujte ze zásuvky pouze za kryt zástrčky, nikoliv za kabel.

Přeprava, např. při stěhování

Před přepravou pračky

- Vodovodní kohoutek uzavřete.
- Vypusťte zbytek pracího roztoku (viz stránka 24),
- Snižte tlak vody v přívodní hadici (viz stránka 26).
- odpojte pračku od sítě,
- demontujte přívodní a odtokovou hadici vody,
- namontujte dopravní pojistky.

Po přepravě a správném ustavení a připojení nechte před prvním praním nejprve běžet přídatný program "Odčerpání".

Příprava a montáž dopravních pojistek

- Sejměte kryty.
- Připravte dopravní pojistku:
Vytočte šroub z pouzdra tak daleko, aby jeho konec byl v jedné rovině s pouzdem.
- Nasadte šrouby a pevně je utáhněte.
Výstupek podložky musí zapadat do drážky zadní stěny tělesa.

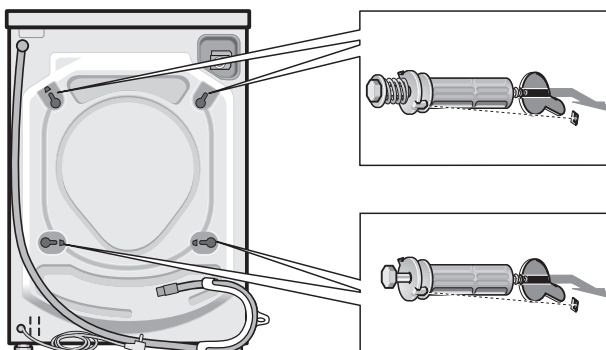

Rejstřík

B

Barevné, 12
Barevné + Předpírka, 12
Barevné
Intenzivní Skvrny, 12
Bezpečnostní pokyny, 4, 33

D

Dávkování množství
pracího
prostředku, 10, 11
Délka hadic a kabelů, 37
Dopravní pojistky, 36

Č

Čištění a ošetřování, 23
čerpadlo pracího
roztoku, 24
odvápňení, 23
ovládací panel, 23
prací buben, 23
těleso, 23
zásuvka pro práci pro-
středky, 24

Číselné označení
výrobku, 31

E

Elektrické připojení, 40

F

Funkce, 12

H

Hedvábí, 13

I

Indikace "Ready in", 5, 17
Indikace "Start in", 5, 18
Indikační žárovka, 5
Internet, 31

J

Jemné, 13

K

Kontrolní systém pro ne-
vyváženost, 14

M

Máchání, 13

N

Namáčení, 22
Nemačkové, 13

O

Odčerpání, 13
Odstředčování, 13
Odstranění skvrn, 8
Ovládací panel, 5

P

Plechový kryt, 35
Plocha pro ustavení, 35
Počet ot. odstředění, 14
Přeprava, 41
Přerušení programu, 20
Příchytky, 35
Přídavné funkce, 5, 15
Intenzivní praní, 5, 16
Ochrana, 5, 15
Přídavné máchání, 5, 15
Stop máchání, 5, 15
Přídavné programy, 13
Přípojka vody, 38
Odtok vody, 39
Přívod vody, 39
Příprava prádla, 7
Poruchy, 27
Praní, 19
Program, 12

R

Rozměry, 34
Roztřídění prádla, 7

S

Servisní klapka, 25
Servisní služba, 31
Škrobení, 22
Spuštění programu, 19
Stupně znečištění, 8

T

Tlačítko "Start in", 5, 18
Tlačítko "Start", 5

U









Uzavírací klobouček, 25



V



Všeobecný, 4
Vestavení, 35
Víko čerpadla, 25
Vlna, 13
Vložení prádla, 7, 9
Volič počtu otáček
odstředčování, 5, 14
Volič programu, 5, 12
Vyjměte prádlo, 21
Vyprazdňovací hadice, 25
Výrobní číslo, 31
Vyvážení, 39
Vyvážka, 12



Z

Zaintegrovaní, 35
Základní programy, 12
Změna programu, 20



Programy ¹⁾²⁾ Druh prádla	Množství prádla	Stupně znečištění	Potřebné tlačítko, přídavná funkce
 Vyvářka/Barevné 			
Odolné textilie, prádlo na vyvářku např. z bavlny nebo lnu			
30, 40 ³⁾, 60 °C	4 kg	lehce až normálně	
60 °C  Skvrny ³⁾		normální se skvrnami	
90 °C		normálně	
30, 40, 60 °C	do 3,5 kg	lehce	-
30, 40, 60 °C		normálně až silně	
60 °C  Skvrny		normální až silné znečištění se skvrnami	

 Nemačkové 			
nemačkové textilie např. z bavlny, lnu, syntetických vláken nebo směsových tkanin (vhodný také jako krátký program)			
30, 40, 60 °C	do 2 kg	lehce	-
30, 40 ³⁾, 60 °C		normálně až silně	

 Jemné/Hedvábí 			
choulostivé, prací textilie např. hedvábí, satén, syntetická vlákna nebo směsové tkaniny bez podílu vlny (např. záclony)			
30 °C	do 2 kg	lehce	-
30 °C		normálně až silně	

 Vlna 			
ručně a strojově prané textilie z vlny nebo s podílem vlny, např. z kašmíru, mohéru nebo angory, vhodné také pro ručně prané hedvábí			
stud., 30 °C	do 2 kg	lehce	-
stud., 30 °C ³⁾		normálně až silně	

Přídavné programy	 Máchání,  Odstřed'ování,  Odčerpání
-------------------	---

- 1) Pomocí následujících **přídavných funkcí** můžete program změnit: Volič otáček odstředění: **Otáčky** odstředění nebo, Tlačítka:  (zabraňuje pomačkání),  (přídavné máchání),  intenzivní praní
- 2) U programů bez předpírky dejte prací prostředek do komory **II** (vlevo), u programů s předpírkou rozdělte prací prostředek do komory **I a II**.
- 3) Nastavení programu s pro přezkoušení podle EN 60456 a IEC 60 456 příp. z nich vycházející.

Krátký návod

1

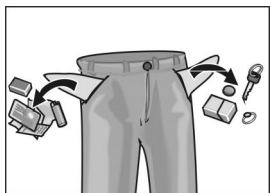

2

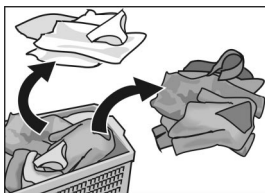

3

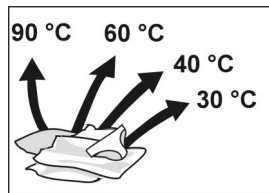

4



5

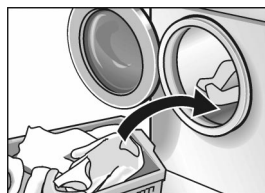

6



7

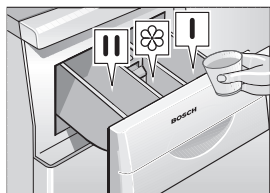

8



9

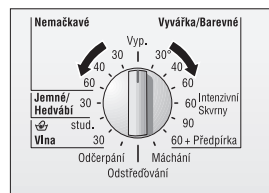

V případě potřeby

10

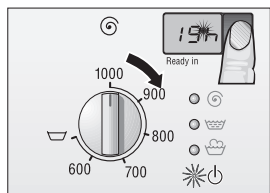

11



12



Po ukončení programu

1

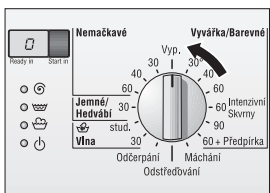

2

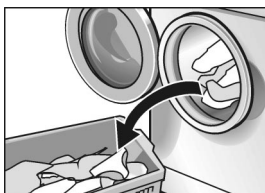

3

