

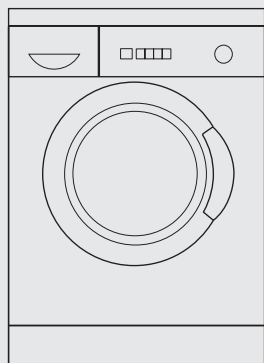

Lave-linge



fr Notice d'utilisation et
d'installation



Household Appliances

Internet: <http://www.bosch-hausgeraete.de>

BOSCH

Sommaire

Notice d'utilisation

Informations sur la mise au rebut	5
Elimination de l'emballage	5
Mise au rebut de l'ancien appareil	5
Respect de l'environnement/ Economies	6
Consignes de sécurité générales	7
Présentation de votre lave-linge	8
Bandeau de commande	9
Avant le premier lavage	10
Préparation du lave-linge	10
Préparation, tri et introduction du linge	11
Préparation du linge	11
Tri du linge	12
Degrés de salissure	12
Introduction du linge	15
Produits lessiviels et d'entretien	16
Dosage de produit lessiviel	16
Versage du produit lessiviel/du produit d'entretien	17
Programmes et fonctions	18
Touches des options	23
Lavage	25
Après le lavage	28
Retirez le linge	29
Applications particulières	30
Trempage	30
Amidonage	30
Teinture	31
Décoloration	31

Nettoyage et entretien	32
Nettoyage du corps, du bandeau et des conduites d'alimentation	32
Nettoyage du tambour	32
Nettoyage du bac à produit lessiviel	33
Nettoyage de la pompe de vidange	34
Détartrage du lave-linge	37
Remédier soi-même aux petites pannes	38
Paramètres de consommation	43
Service après-vente	44
Installation, branchement et transport	45
Consignes de sécurité	45
Etendue des fournitures	46
Dimensions	47
Surface d'implantation	48
Montage de l'appareil sous le plan de travail, ou encastrement	48
Enlever les cales de transport	49
Longueurs des flexibles et du cordon d'alimentation	51
Branchement de l'eau	52
Adaptation de l'horizontalité	54
Raccordement électrique	55
Transport (par ex. déménagement) de l'appareil	56
Index	57

Notice d'installation

Appendice

En achetant ce nouveau lave-linge, vous venez d'opter pour un appareil électroménager moderne et de haute qualité.

Votre lave-linge se distingue par une consommation économique d'énergie, d'eau et de produit lessiviel.

Chaque lave-linge quittant notre usine a préalablement subi un contrôle fonctionnel soigné confirmant son parfait état. Notre service après-vente se tient à votre disposition pour répondre à toute question concernant en particulier l'installation et le branchement du lave-linge.

Notre site internet <http://www.bosch-hausgeraete.de> contient des informations supplémentaires et tout un choix de produits.

Veillez lire les présentes notice d'installation et d'utilisation, ainsi que toutes les autres informations accompagnant ce lave-linge, et agissez conformément à leur contenu.

Les présentes notices d'utilisation et d'installation décrivent différents modèles. Les différences sont décrites aux endroits correspondants.

Rangez soigneusement ces documents en vue d'une réutilisation future ou d'un éventuel changement de propriétaire de l'appareil.

Informations sur la mise au rebut

Élimination de l'emballage

Avant de vous parvenir, cet appareil a été conditionné dans un emballage protecteur. Tous les matériaux composant l'emballage sont écologiques et recyclables. Contribuez vous aussi à la protection de l'environnement et éliminez l'emballage en conséquence.

Consultez votre revendeur ou l'administration municipale pour connaître les meilleurs moyens d'éliminer l'emballage.

⚠ Risque d'étouffement !

Eloignez les enfants de l'emballage et des parties de l'emballage. Les feuilles en plastique et les cartons pliants peuvent provoquer un étouffement.

Mise au rebut de l'ancien appareil

Les appareils usagés ne sont pas des déchets sans valeur. Leur élimination dans le respect de l'environnement permet d'en récupérer de précieuses matières premières.

⚠ Danger de mort !

Une fois que l'ancien appareil a fini de servir, débranchez sa fiche mâle de la prise de courant. Sectionnez son cordon d'alimentation puis jetez-le séparément avec la fiche mâle.

Détruisez la fermeture du hublot. Vous empêcherez ainsi que des enfants ne s'enferment dans le tambour et risquent leur vie.

Respect de l'environnement/ Economies

Votre lave-linge consomme une quantité économique d'eau, d'électricité et de produit lessiviel. Ceci ménage l'environnement et le budget de votre ménage. Les différents paramètres de consommation de l'appareil figurent à la page 43.

Economies

Pour laver économiquement et écologiquement :

- Mettez bien la charge de linge recommandée dans le tambour.

Blanc/Couleurs	6 kg
Synthétiques	3 kg
Délicat/Soie	2 kg
Laine	2 kg

Si vous avez seulement de petites quantités de linge à laver, la capacité variable réduit automatiquement la consommation d'eau et d'électricité.

- Au lieu de choisir le programme Witte/**Blanc 90°C**, choisissez plutôt le programme Bonte was/**Couleurs 60°C Vlekken/Taches**. Une propreté comparable à celle d'un programme à 90 °C est obtenue avec ce programme à 60 °C car la durée de lavage est rallongée tout en ayant une consommation d'énergie bien moindre.
- En présence de linge légèrement à normalement sale, renoncez au pré lavage.
- Dosez le produit lessiviel suivant le degré de salissure, la quantité de linge et la dureté de l'eau. Respectez les conseils fournis par le fabricant du produit.
- Si le linge doit ensuite sécher dans un sèche-linge, choisissez la vitesse d'essorage en fonction de la notice publiée par le fabricant du sèche-linge.

Consignes de sécurité générales

Votre lave-linge est destiné

- à une utilisation domestique uniquement,
- à laver dans un bain lessiviel des textiles lavables en machine,
- à fonctionner avec de l'eau potable froide additionnée de produits lessiviel et d'entretien utilisables en lave-linge.

Ne laissez jamais les enfants jouer sans surveillance près de la machine.

Eloignez les animaux domestiques de l'appareil.

Lorsque vous branchez la fiche mâle dans la prise de courant ou l'en débranchez, veillez à ne pas avoir les mains mouillées.

Ne débranchez la fiche mâle de la prise de courant qu'en saisissant la fiche, jamais en tirant sur le cordon.

Lorsque vous lavez à haute température, ne touchez pas le hublot.

Prudence lorsque vous vidangez le bain lessiviel très chaud.

Ne montez jamais sur la machine.

Ne vous appuyez / asseyez jamais sur le hublot ouvert.

Présentation de votre lave-linge

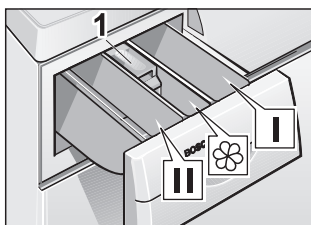

Verser le produit lessiviel / le produit d'entretien

Compartment I:

Produit lessiviel de pré-lavage ou amidon.

Compartment II:

Produit lessiviel pour le lavage principal, produit adoucisseur, produit de trempage, produit blanchissant ou sel détachant.

Compartment ☘:

Produit d'entretien p. ex. de trempage ou produit amidonnant (ne versez pas le produit au-delà du bord inférieur de l'insert 1).

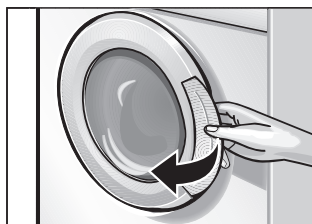

Ouvrez le hublot ...

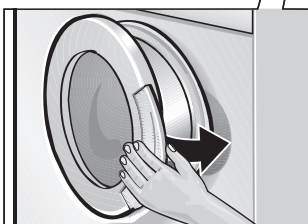

et refermez-le

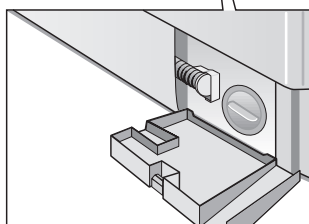

Trappe de service

Bandeau de commande

Touche ◊ (Départ)

Pour lancer la séquence de lavage (le programme doit avoir été sélectionné).

Programmateur

Il sert à allumer et éteindre le lave-linge et à sélectionner le programme.

Il peut tourner dans les deux sens.

Le programmateur ne tourne pas pendant le déroulement du programme car ce dernier est piloté électroniquement.

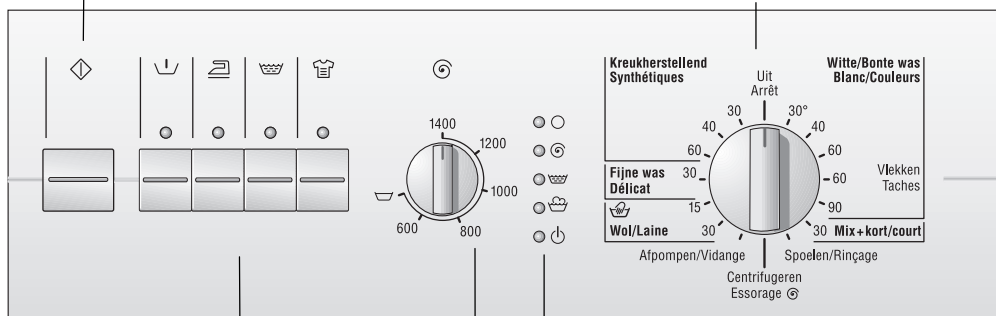

Touches à options

(en plus du programme si nécessaire)

- ⏪ (Prélavage): Ajouter le prélavage.
- ⏩ (Antifroissage): Essorage délicat.
- ⏪⏩ (Rinçage Plus): Niveau Plus.
- 👕 (Lavage Intensif): Cycles intensifs.

Vous pouvez combiner les options à tout moment.

Les voyants des touches d'options s'allument lorsque vous activez ces options.

Pour la désactiver, appuyez à nouveau sur la touche. Le voyant lumineux s'éteint.

La jauge indique le stade de déroulement du programme

⏻ (Marche) s'allume une fois que vous avez choisi un programme.

Lorsque vous avez appuyé sur la touche ◊, les voyants 🧺 (Lavage), ⏪⏩ (Rinçage), ⏻ (Essorage) s'allument pendant le déroulement de la séquence à laquelle ils correspondent.

○ (Fin) s'allume lorsque le programme prend fin.

Le clignotement des voyants signifie la présence d'un dérangement.

Sélecteur de vitesse d'essorage (si nécessaire)

Ce sélecteur sert à régler en continu la vitesse d'essorage. Arrivé sur le symbole ⏪, le sélecteur doit enclancher.

Avant le premier lavage

Préparation du lave-linge

Attention

Le lave-linge doit avoir été installé et raccordé correctement. Voir les instructions correspondantes à partir de la page 45.

- i** Votre appareil a été vérifié avant de quitter l'usine. Effectuez un premier lavage **sans** linge pour évacuer l'eau résiduelle issue des contrôles de fabrication.
- Ouvrez le robinet d'eau.
- Ouvrez le bac à produit lessiviel jusqu'à la butée.
- Dans le compartiment **II** du bac à produit lessiviel, versez environ 1 litre d'eau.
- Dans le compartiment **II**, versez ½ gobelet gradué de produit lessiviel.
- i** N'utilisez pas de produit lessiviel pour lainage ni pour lingerie délicate (formation de mousse).
- Refermez le tiroir à produit lessiviel.
- Fermez le hublot de remplissage.
- Réglez le programmeur sur Witte/**Blanc 90 °C**.
- Appuyez sur la touche . Le programme démarre.

Le programme est terminé une fois que le voyant  s'allume :

- Réglez le programmeur sur Uit/**Arrêt**.

Préparation, tri et introduction du linge

Préparation du linge

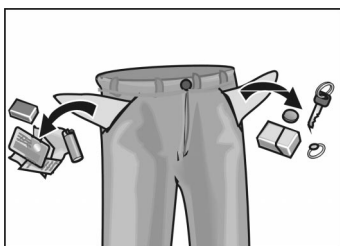

Attention

Des corps étrangers (p.ex. des pièces de monnaie, trombones, épingles, aiguilles, pointes) risquent d'endommager le linge ou des composants du lave-linge (le tambour p.ex.).

- Videz les poches des différents vêtements.
- Brossez le sable qui se trouverait dans les poches et sur les revers.
- Fermez les fermetures à glissières, boutonnez les housses.
- Retirez les roulettes des rideaux ou réunissez-les dans un filet à linge ou dans un sachet.
- Le linge suivant se lave dans un filet à linge ou dans une housse de coussin :
 - Linge délicat, parex. les bas, les voilages,
 - Les petites pièces de linge parex. les chaussettes ou les mouchoirs,
 - Les baleines de soutien-gorge (pendant le lavage, les baleines risquent de se détacher et de provoquer des dégâts).
- Retournez les pantalons, tricotés et textiles mercerisés, comme p. ex. le linge tricoté, les T-shirts, chandails.

Tri du linge

Par couleurs et par degré de salissure

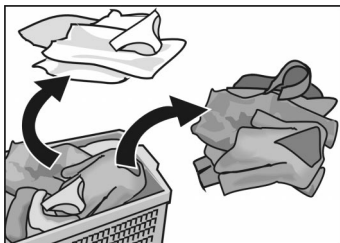

Attention

Le linge peut déteindre. Ne lavez pas du linge de couleur neuf avec du linge plus ancien.

Le linge blanc peut prendre une teinte grise. Lavez séparément le linge blanc et le linge de couleur.

Degrés de salissure

légèrement sale

Aucune salissure ni tache visible sur le linge. Le linge a peut-être une odeur de transpiration.

- Vêtements légers d'été et de sport, portés quelques heures seulement.
- T-shirts, chemises, chemisiers portés un jour maximum.
- Lingerie de lit, serviettes des invités, utilisées un seul jour.

normalement sale

Salissures visibles et / ou taches légères et clairsemées mais visibles.

- T-shirts, chemises, chemisiers mouillés par la transpiration ou portés plusieurs jours.
- Caleçons et slips portés un jour.
- Serviettes de cuisine, de salle de bain, lingerie de lit, utilisées une semaine maxi.
- Rideaux et voilages (sans taches de nicotine), utilisés pendant 6 mois maxi.

très sale

Salissures et/ou taches visibles.

- Serviettes de cuisine utilisées une semaine maxi.
- Serviettes en tissus.
- Bavettes de bébé.
- Vêtements d'enfants ou maillots et shorts de football salis par l'herbe et la terre.
- Vêtements professionnels tels que les tenues de mécanicien, de boulanger ou de boucher.

taches typiques

- Matière grasse de la peau, huiles et graisses alimentaires, sauces, huile minérale, cires (à base de graisse/d'huile).
- Thé, café, vin rouge, fruits, légumes (blanchissables).
- Sang, oeuf, lait, amidon (à base de protéides/glucides).
- Suie, terre, sable (pigments), tenue de tennis salie par la terre rouge du court.

Détachage

Enlevez / prétraitez les taches si possibles tant qu'elles sont encore fraîches.

Tamponnez-les d'abord avec de l'eau savonneuse.
Ne frottez pas.

Ensuite lavez le linge sali, lave-linge réglé sur le programme correspondant.

Les taches rebelles/incrustées peuvent nécessiter plusieurs lavages avant de disparaître complètement.

Tri du linge suivant les symboles d'entretien sur les étiquettes

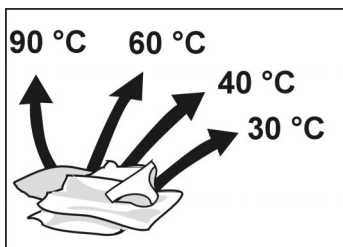

textiles solides, résistants à l'ébullition, par ex. en coton ou en lin,
par ex. en cachemire, mohair ou angora, également adapté à la soie lavable à la main



textiles d'entretien facile
par ex. en coton, lin, matière synthétique ou tissu mixte



textiles délicats lavables en machine
par ex. en soie, satin, matière synthétique ou tissu mixte (voilages par ex.)



textiles en laine ou contenant de la laine,
lavables à la main ou en machine
par ex. cachemire, mohair ou angora,
convient également pour la soie lavable en machine

Ne lavez jamais en machine le linge arborant le symbole d'entretien ci-dessous :



= ne pas laver.

Introduction du linge

⚠ Risque d'explosion !

Une fois introduit dans le tambour du lave-linge, le linge traité avec des détergents à base de solvants, par ex. les produits détachants, l'essence de nettoyage et le linge prétraité peuvent provoquer une explosion. Commencez par conséquent par rincer soigneusement ce linge à la main.

Attention

Les corps étrangers présents dans le tambour du lave-linge peuvent abîmer le linge. Avant d'introduire le linge dans le tambour, vérifiez qu'aucun corps étranger ne se trouve dans le tambour.



- Ouvrez le hublot.

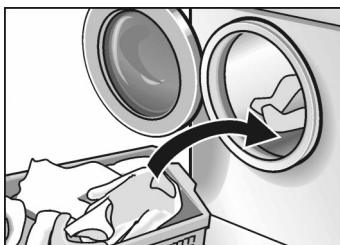

- Dépliez le linge préalablement trié puis introduisez-le dans le tambour sans tasser. Mélangez les grosses et les petites pièces de linge. Lors de l'essorage, la répartition des pièces de linge dans le tambour est plus uniforme si ces dernières sont de tailles différentes.

- i** Ne dépassez pas les charges de linge recommandées. Une surcharge donne du linge moins propre et favorise le froissage.



- Fermez le hublot. Veillez à ce que du linge ne reste pas coincé entre le hublot et le joint en caoutchouc.

Produits lessiviels et d'entretien

Dosage de produit lessiviel

⚠ Risque d'intoxication !

Rangez les produits lessiviels et d'entretien hors de portée des enfants.

Dosez les produits lessiviels en fonction

- de la dureté de l'eau. Pour connaître la dureté de l'eau dans votre localité, consultez votre compagnie distributrice des eaux.
- de la quantité de linge.
- de son degré de salissure.
Des indications sur les différents degrés de salissures figurent à partir de la page 12.
- des instructions fournies par le fabricant du produit lessiviel. Un dosage correct réduit la pollution de l'environnement et donne un meilleur résultat de lavage.

Versez le produit lessiviel liquide dans le récipient de dosage correspondant.

Quantité de produit lessiviel insuffisante :

- Le linge n'est pas propre, il grisaille et se durcit avec le temps.
- Des taches ponctuelles gris-brun peuvent apparaître sur le linge.
- Les résistances chauffantes s'entartrent.

Quantité de produit lessiviel excessive:

- Pollution inutile de l'environnement.
- Formation excessive de mousse, donc diminution de l'effet nettoyant des mouvements du linge. Ceci peut entraîner de mauvais résultats de lavage et de rinçage.

Versage du produit lessiviel/du produit d'entretien

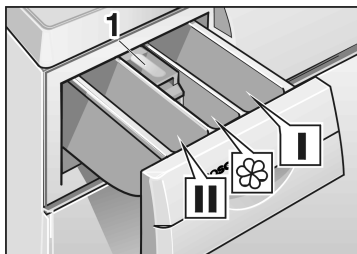

Compartiment I
Produit lessiviel de pré-lavage ou amidon.

Compartiment II
Produit lessiviel pour le lavage principal, produit adoucisseur, produit de trempage, produit blanchissant ou sel détachant.

Compartiment ☼
Produit d'entretien p. ex. de trempage ou produit amidonnant (ne versez pas le produit au-delà du bord inférieur de l'insert **1**).

- i** Si ce produit est concentré ou très épais, diluez-le dans un peu d'eau avant de le verser dans le compartiment (cette précaution empêche d'obstruer le conduit de transfert vers la cuve).
- Ouvrez le bac à produit lessiviel jusqu'à la butée.
- Remplissez-le avec du produit lessiviel et/ou du produit d'entretien.
- Refermez le tiroir à produit lessiviel.

Programmes et fonctions

Programmateur

Sélectionnez le programme désiré. Reportez-vous aussi au récapitulatif des programmes.

i Les programmes ont été optimisés en temps pour les textiles légèrement sales. En présence de textiles plus fortement salis, réduisez la charge de linge ou appuyez sur la touche .

Programmes de base

Bonte was/**Couleurs 30, 40, 60 °C**

Pour textiles résistants, p. ex. en coton ou en lin.

Bonte was/**Couleurs Vlekken/Taches 60 °C**

Pour textiles sales et tachés, par ex. en coton ou en lin.

Programme économiseur d'énergie et d'eau.

Vu que le lavage du linge dure plus longtemps dans ce programme à 60 °C, l'effet nettoyant obtenu est comparable à celui du programme à 90 °C, mais l'appareil a consommé pour y parvenir beaucoup moins d'électricité et d'eau.

Witte/**Blanc 90 °C**

Programme consommant beaucoup d'énergie, pour textiles en laine ou en lin résistant à l'ébullition.

Pour ne pas endommager les conduites d'écoulement à l'égout, l'appareil rajoute au bain lessiviel très chaud, avant de le vidanger, env. 7 litres d'eau froide.

Kreukherstellend/**Synthétiques 30, 40, 60 °C**

Programme adapté aux textiles faciles à entretenir, p. ex. en coton, en lin, en matières synthétiques ou en tissu mixte.

i Convient également en tant que **programme court**.

Mix+kort/court 30 °C

Programme optimisé en temps, destiné aux textiles peu sales en coton et synthétiques faciles à entretenir. Vous pouvez laver ensemble des types de linge différents.

Ce programme convient aussi pour laver des textiles neufs avant de les porter pour la première fois.

i Lavez séparément le linge blanc et le linge de couleur.

Ne lavez pas du linge de couleur neuf avec du linge plus ancien.

Durée de lavage courte.

Fijne was/Délicat 30 °C

Pour textiles délicats mais lavables, p. ex. en soie, satin, matière synthétique ou en tissu mixte (voilages p. ex.).

Lavage délicat à 30 °C, pour la soie lavable à la main et en machine.

i Nous recommandons de ne pas laver ces textiles avec d'autres textiles rêches.

Wol/Laine 15, 30 °C

Pour textiles lavables à la main ou en machine, en laine ou contenant de la laine, p. ex. en cachemire, mohair ou angora.

Convient également pour la soie lavable en machine.

Programmes supplémentaires

Spoelen/**Rinçage**

Rinçage séparé suivi d'un essorage, pour rincer le linge lavé à la main ou pour amidonner.

Appuyez sur la touche  pour obtenir un rinçage supplémentaire.

Centrifugeren/**Essorage**

Séquence d'essorage après un programme comprenant le réglage  (sans essorage final) à l'affichage, ou pour essorer le linge lavé à la main, en choisissant la vitesse d'essorage voulue. Avant l'essorage, l'appareil vidange le bain lessiviel ou l'eau de rinçage.

Afpompen/**Vidange**

Vidange de l'eau de rinçage après un programme qui incluait le réglage  (sans essorage final) pour ménager le linge délicat.

Sélecteur de vitesse d'essorage

Position initiale



Le sélecteur de vitesse d'essorage regarde vers le haut.

Dans le programme Witte/Bonte was / **Blanc/Couleurs**, l'appareil essore les textiles à la vitesse maximum.

Lors des programmes Kreukherstellend/**Synthétiques**, **Mix+kort/court**, Fijne was/**Délicat** et  Wol/**Laine**, votre lave-linge essore automatiquement à plus basse vitesse, indépendamment de la position du sélecteur. Ceci ménage le linge délicat.

i Entre les rinçages, l'appareil ne soumet le linge qu'à un essorage intermédiaire (sauf si vous avez réglé le programmeur sur Fijne was/**Délicat**). Ceci permet d'obtenir un meilleur résultat de rinçage.

Vitesse d'essorage maximum

Tours par minute		Type de linge / Options
WFL2863	WFL2463	
1400	1200	Witte/Bonte was / Blanc/Couleurs
800	800	Kreukherstellend / Synthétiques
800	800	Mix+kort / court
600	600	Fijne was / Délicat
800	800	 Wol / Laine
1200	800	Spoelen / Rinçage
1200	800	Centrifugeren / Essorage 

Option

☐ (sans essorage final)

Pour textiles et voilages délicats.

Tous les programmes se laissent exécuter sans l'essorage final. Le linge demeure dans la dernière eau de rinçage.

Avant de pouvoir retirer le linge, vous devez exécuter le programme Afpompen/**Vidange** ou Centrifugeren/**Essorage** ☉. Pour ce faire, amenez le sélecteur de l'essorage sur la vitesse voulue.

Touches des options



(Prélavage)

Pour le linge solide très sale, par ex. en coton ou en lin.

La température du prélavage se situe à 30 °C.

Dans le programme Laine, impossible de sélectionner le prélavage.

i Si vous abandonnez le prélavage en route, l'appareil vidange le bain lessiviel et le programme poursuit en passant à la séquence de lavage principale.



(Antifroissage)

Essorage plus doux et plus court, suivi d'un défoulage du linge. Après l'essorage, le linge repose non tassé dans le tambour, ce qui réduit son risque de se froisser.



(Rinçage Plus)

Rinçage supplémentaire du linge.

La durée du programme augmente en conséquence.



Utilisation recommandée:

Dans les régions à eau très peu dure.

(Lavage Intensif)

La durée de lavage s'allonge pour que le lavage du linge très sale ou de 6 kg de linge blanc/couleurs soit plus intense.

Appuyez sur cette touche, en plus du programme, lorsque vous êtes en présence des combinaisons suivantes de quantité de linge et de degré de salissure :

Quantité	Programmes et touche 	Degré de salissure
6 kg	Bonte was/Couleurs 30, 40, 60 °C	légèrement à normalement sale
	Bonte was/Couleurs 60 °C Vlekken/Taches	normalement sale avec taches
	Witte/Blanc 90 °C	normalement sale
jusqu'à 5 kg	Bonte was/Couleurs 30, 40, 60 °C	normalement à très sale
	Bonte was/Couleurs 60 °C Vlekken/Taches	normalement à très sale avec taches
jusqu'à 3 kg	Kreukherstellend/ Synthétiques 30, 40, 60 °C	
	Mix+kort/court 30 °C	normalement à très sale
jusqu'à 2 kg	Fijne was/Délicat 30 °C	
	 Wol/Laine 15, 30 °C	

D'autres indications figurent dans le tableau à part récapitulant les programmes.

Lavage



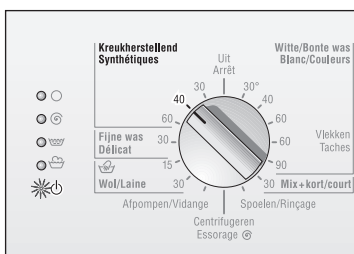

- Ouvrez le robinet d'eau.

Exemple de programme
Kreukherstellend/
Synthétiques 40 °C:

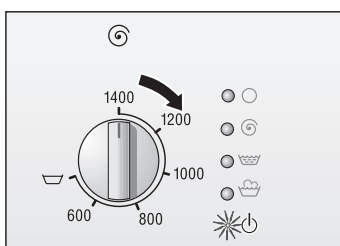

- Réglez le programmeur sur le programme désiré. Reportez-vous aussi au récapitulatif des programmes. Le voyant  est allumé.



- Si vous le souhaitez, choisissez la vitesse d'essorage ou .

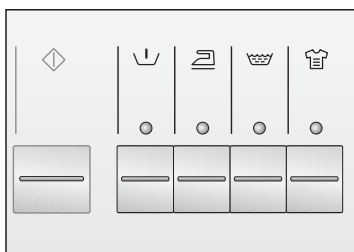

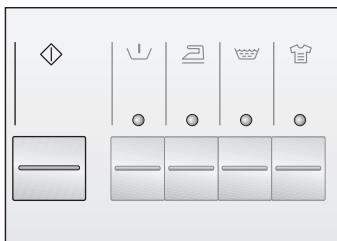

- Si vous le souhaitez, appuyez sur une/plusieurs touche(s) d'option. Le voyant de la touche correspondante s'allume.



Modification du programme

- Appuyez sur la touche .
Le programme démarre.

Si par inadvertance vous n'avez pas réglé l'appareil sur le bon programme :

- Réglez le programmateur sur le nouveau programme.
Si vous avez choisi après coup le prélavage, vous devrez amener le programmateur sur **Uit/Arrêt** et choisir à nouveau le programme.
- Si nécessaire, vous pouvez modifier d'autres réglages.
- Appuyez sur la touche .
Le programme démarre.
-  Le programme nouvellement réglé commence avec la séquence de programme sur laquelle l'appareil se trouvait lorsque vous avez interrompu le programme précédent, mais contient maintenant les nouveaux réglages.

Abandonner un programme

Si vous mettez fin prématurément à un programme et souhaitez retirer du linge :

- Réglez le programmateur sur Afpompen/**Vidange**, Centrifugeren/**Essorage**  ou Spoelen/**Rinçage**. Le cas échéant, choisissez la vitesse d'essorage (pas ).
- i** Si un programme s'interrompt tandis que le bain lessiviel se trouvait à une température élevée, nous vous conseillons de choisir Spoelen/**Rinçage** pour faire refroidir le linge.
- Appuyez sur la touche .
- Attendez la fin du programme.
- Ramenez le programmateur sur la position Uit/**Arrêt**.
- Ouvrez le hublot.
- Retirez le linge.
- i** Si vous avez interrompu un programme et que le bain lessiviel se trouve à haute température, il peut arriver que le hublot reste verrouillé jusqu'à ce que l'appareil se soit refroidi.

Après le lavage

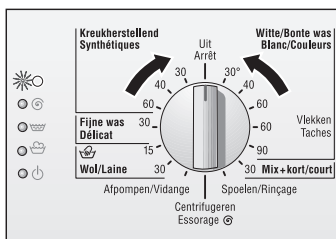

Vous avez choisi le réglage
☒ (sans essorage final)

A l'affichage apparaît ○

- ☐ Ramenez le programmeur sur la position **Uit/Arrêt**

ou

- ☐ **i** Le programme prend fin et le voyant Centrifugeren/**Essorage** ☉ s'allume.
- ☐ Sélectionnez un programme supplémentaire (Afpompen/**Vidange** ou Centrifugeren/**Essorage** ☉).
- ☐ Appuyez sur la touche ◊.
- ☐ Lorsque le programme supplémentaire est terminé, ramenez le programmeur sur la position **Uit/Arrêt**.

Retirez le linge



- Fermez le robinet d'eau.
- Ouvrez le hublot.

Si vous ne parvenez pas à ouvrir le hublot : attendez 2 minutes (la fonction de sécurité est active) ou si vous avez réglé le sélecteur de vitesse d'essorage sur , de l'eau se trouve encore dans la cuve du lave-linge.

Choisissez le programme Afpompen/**Vidange** ou Centrifugeren/**Essorage**  puis appuyez sur la touche .

- Retirez le linge.

Attention

Retirez les corps étrangers (par ex. pièces de monnaie, trombones) éventuellement présents dans le tambour de lavage et le joint en caoutchouc.

– **Risque de rouille!**

- Laissez le hublot de remplissage et le bac à produit lessiviel ouvert afin que la cuve du lave-linge puisse sécher.

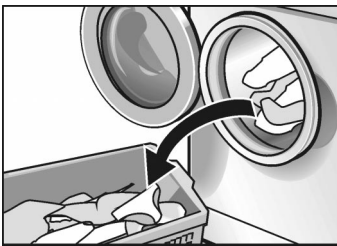



Applications particulières

Trempage

- Introduisez du linge de même couleur dans le tambour.
- Mettez du produit de trempage dans le compartiment **II** en respectant les indications du fabricant du produit.
- Réglez le programmeur sur Bonte was/**Couleurs 30 °C**.
- Appuyez sur la touche .
Le programme démarre.
- Au bout de 10 minutes environ, ramenez le programmeur sur la position Uit/**Arrêt**.
Le linge baigne maintenant dans l'eau.
- Une fois écoulée la durée de trempage souhaitée, choisissez un programme. L'appareil vidange le bain lessiviel.
- i** Pour exécuter la séquence de lavage principale, ne mettez que peu de produit lessiviel.

Amidonnage

Le linge ne doit pas avoir été préalablement traité avec un produit assouplissant.

- Introduisez du linge dans le tambour.
- Dosez la quantité d'amidon voulue pour env. 15 litres d'eau. Commencez par dissoudre la poudre d'amidon en respectant les instructions de son fabricant.
- Réglez le programmeur sur Spoelen/**Rinçage**.
- Réglez la vitesse d'essorage vous pouvez aussi régler sur .
- Appuyez sur la touche .

Dès que l'eau afflue dans la cuve :

- Ouvrez un peu le bac à produit lessiviel puis
- Versez la solution amidonnée dans le compartiment **I**.
- Refermez le bac à produit lessiviel.

Si vous avez choisi , sélectionnez ensuite le programme Afpompen/**Vidange**.

N'utilisez que des teintures écologiques et adaptées à une utilisation en lave-linge.

Attention

Nous ne pouvons pas entièrement exclure que la teinture agisse aussi sur le linge lavé immédiatement après la séance de teinture.

- Utilisez la teinture en respectant les instructions de son fabricant.

Après avoir teinté le linge:

- Dans le compartiment **II**, versez ½ gobelet gradué de produit lessiviel.
- Tambour ne contenant pas de linge, programmez le lave-linge sur Witte/**Blanc 90 °C**.
- Essuyez le joint en caoutchouc.

Attention

Les produits décolorants peuvent contenir du soufre ou du chlore. Ces substances peuvent corroder certaines pièces du lave-linge. Ne décoloriez jamais de linge dans cet appareil.

Teinture

Décoloration

Nettoyage et entretien

⚠ Risque d'électrocution !

Commencez toujours par débrancher la fiche mâle de la prise de courant.

Ne nettoyez jamais le lave-linge avec un jet d'eau.

⚠ Risque d'explosion !

N'utilisez jamais de solvants pour nettoyer l'appareil.

Si nécessaire :

- Utilisez un peu d'eau savonneuse ou un détergent non récurant.
- Séchez ensuite avec un chiffon doux.

Nettoyage du corps, du bandeau et des conduites d'alimentation

Nettoyage du tambour

Si des taches de rouille sont apparues en raison de pièces métalliques restées dans le tambour (p. ex. pièces de monnaie, trombones, aiguilles, pointes) :

- Utilisez un produit de nettoyage sans chlore ; respectez les instructions de son fabricant. N'utilisez jamais de laine d'acier.

Nettoyage du bac à produit lessiviel



- Ouvrez le bac à produit lessiviel jusqu'à la butée,
- Enfoncez l'insert et
- sortez entièrement le bac à produit lessiviel.

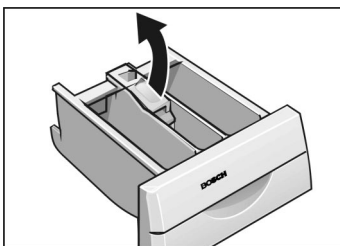

- Extrayez l'insert vers le haut.
- Nettoyez le bac à produit lessiviel et l'insert sous l'eau du robinet, séchez-les ensuite.

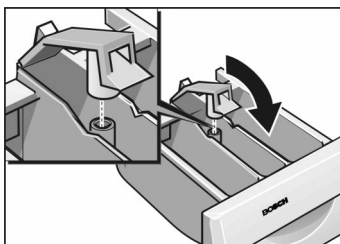

- Remettez l'insert puis faites-le encranter.
- Remettez le bac à produit lessiviel en place.

Nettoyage de la pompe de vidange

Vidange du bain lessiviel

Si le bain lessiviel n'est pas complètement vidangé, cela signifie que soit des corps étrangers bloquent la pompe, soit du linge peluchant fortement a été lavé.

Préparez un récipient d'une contenance de 20 litres.

⚠ Risque d'ébouillantage !

Si le bain lessiviel est très chaud, attendez d'abord qu'il refroidisse.

Eloignez les enfants et les animaux domestiques.

Réglez le programmateur sur Uit/Arrêt.

Ouvrez la trappe de service.

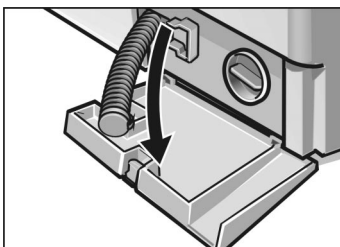
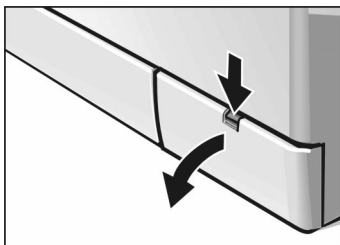

Extrayez le flexible de vidange de sa fixation et sortez-le du corps de l'appareil.

Retirez la trappe de service.

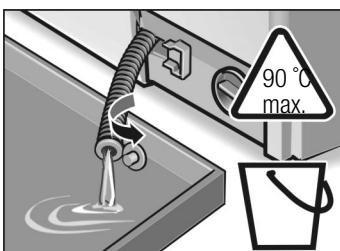

Enlevez le capuchon obturateur puis faites couler le bain lessiviel dans un récipient préparé d'avance.

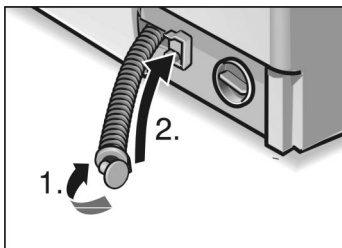

- ❑ Remettez le capuchon obturateur (1.) puis relogez le flexible de vidange dans sa fixation (2.).

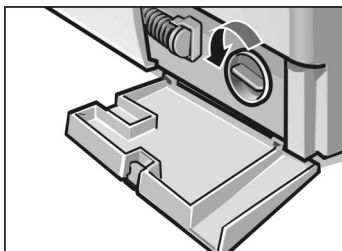

- ❑ Dévissez prudemment le couvercle de la pompe. Il coule encore un peu d'eau résiduelle.
- ❑ Enlevez les corps étrangers / peluches présents dans le compartiment intérieur puis nettoyez ce dernier. La roue à ailettes de la pompe de vidange doit pouvoir tourner. Nettoyez les résidus de produit lessiviel et les peluches présents sur le filetage du bouchon-couvercle et sur le carter de la pompe.

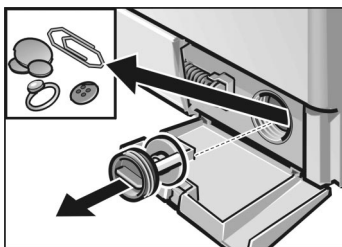

- ❑ Remettez le couvercle de la pompe en place puis vissez-le à fond.
- ❑ Remettez la trappe de service en place puis refermez-la.

Pour empêcher que, lors du prochain lavage, du produit lessiviel passe directement à l'égout sans avoir servi :

- ❑ Versez un litre d'eau dans le compartiment II.
- ❑ Sélectionnez le programme Afpompen/**Vidange**.

Nettoyer les filtres dans le flexible d'arrivée d'eau

S'il n'arrive plus ou pas suffisamment d'eau dans le lave-linge.

Supprimez d'abord la pression présente dans le flexible d'arrivée d'eau :

- Fermez le robinet d'eau.
- Réglez le programmeur sur un programme quelconque (sauf Centrifugeren/**Essorage** Ⓢ/ Afpompen/**Vidange**).
- Appuyez sur la touche ◊ puis laissez le lave-linge exécuter le programme pendant 40 secondes environ.
- Ramenez le programmeur sur la position Uit/**Arrêt**.

Nettoyer le crible du robinet d'eau

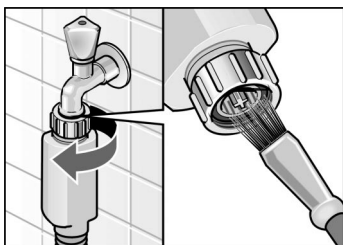

- Débranchez le flexible du robinet d'eau.
- Nettoyez le filtre avec une petite brosse ou un pinceau.
- Rebranchez le flexible.

Nettoyer le filtre du lave-linge

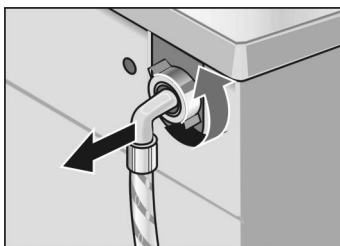

- Dévissez le raccord du flexible situé au dos du lave-linge.

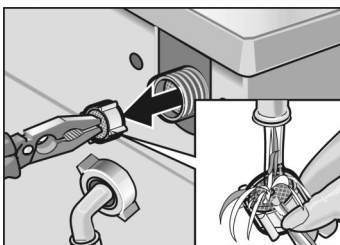

- Extrayez le filtre puis rincez-le sous l'eau courante.
- Remettez le filtre en place puis rebranchez le flexible.
- Ouvrez le robinet d'eau et vérifiez si de l'eau fuit. Si c'est le cas, vérifiez que le filtre est bien en assise.
- Fermez le robinet d'eau.

Détartrage du lave-linge

Attention

Les produits détartrants contiennent des acides susceptibles d'attaquer des composants de la machine et de faire déteindre le linge.

Si vous dosez toujours le produit lessiviel correctement, vous n'aurez pas besoin de détartrer votre lave-linge.

Si malgré tout il faut le détartrer, veuillez respecter les instructions publiées par le fabricant du produit détartrant.

Remédier soi-même aux petites pannes



S'il faut réparer le lave-linge ou si le tableau ci-après ne vous permet pas de remédier seul à la panne





- Ramenez le programmeur sur la position **Uit/Arrêt**.
- Débranchez la fiche mâle du lave-linge de la prise de courant.
- Fermez le robinet d'eau.
- Appelez le service après-vente, voir page 44.

⚠ Risque d'électrocution!



Ne confiez les réparations qu'au service après-vente ou à des spécialistes dûment autorisés.



Affichage de défauts

Le voyant clignote et selon le modèle, un signal sonore retentit en plus	Cause possible	Solution
	Hublot pas fermé correctement.	Vérifier si une pièce de linge est coincée; Fermez le hublot.
	Vous avez oublié d'ouvrir le robinet d'eau.	Ouvrez le robinet d'eau.
	Flexible d'arrivée d'eau plié ou coincé.	Supprimez-en la cause.
	Cribles bouchés dans l'arrivée d'eau.	Nettoyez les filtres. Voir page 36.
	Pression de l'eau insuffisante.	Supprimez-en la cause.
	Des corps étrangers bloquent la pompe de vidange;	Nettoyer la pompe de vidange, voir page 34;
	Tuyau d'écoulement et/ou flexible d'écoulement bouché(s).	Nettoyez le tuyau d'écoulement et/ou le flexible d'écoulement.

Problèmes	Cause	Solution
Le hublot refuse de s'ouvrir.	Il y a encore de l'eau dans la machine ; vous aviez choisi  . La fonction de sécurité est active.	Sélectionner Afpompen/ Vidange ou Centrifugeren/ Essorage  . Attendez 2 minutes.
Résidus de produit lessiviel dans le bac à produit lessiviel.	Produit lessiviel humide ou grumeleux. Vous avez utilisé des pastilles de produit lessiviel difficilement solubles.	Nettoyez le bac à produit lessiviel puis le sécher. Voir page 33. Si vous utilisez un produit lessiviel liquide, utilisez l'accessoire de dosage. Avant de verser ces pastilles dans le compartiment II , écrasez-les dans leur emballage.
Dégagement d'odeur dans l'appareil.	Vous lavez principalement à basses températures et/ou avec des produits lessiviels liquides.	Exécutez le programme Witte/ Blanc 90 °C mais sans linge. Pour ce faire, utilisez un produit lessiviel normal.
Les voyants ne s'allument pas.	Fusible / disjoncteur domestique grillé / disjoncté. Panne de courant.	Changez le fusible/réarmez le disjoncteur. Si le dérangement se reproduit, prévenez le service après-vente. Le programme réglé poursuit son déroulement une fois le courant revenu. Si vous voulez retirer du linge, procédez comme décrit à la section Nettoyer la pompe de vidange . Voir aussi à partir de la page 34.
	Fiche mâle incorrectement branchée ou débranchée.	
Le programme ne démarre pas.	Le hublot n'est pas correctement fermé.	Vérifiez si une pièce de linge n'est pas coincée. Refermez le hublot (déclat audible).
Le programme ne démarre pas.	Vous n'avez pas appuyé sur la touche  .	Appuyez sur la touche  .







Problèmes	Cause	Solution
L'eau ne pénètre pas dans l'appareil ou le produit lessiviel ne gagne pas la cuve.	Vous avez oublié d'ouvrir le robinet d'eau.	Ouvrez le robinet d'eau.
	Flexible d'arrivée d'eau plié ou coincé.	
Le produit lessiviel ne passe pas du compartiment I à la cuve.	Cribles bouchés dans l'arrivée d'eau.	Nettoyez les filtres. Voir à partir de la page 36.
	Vous avez choisi un programme sans pré-lavage.	Choisissez un programme avec pré-lavage.
Pas d'eau visible dans le tambour.	C'est normal.	
	Le niveau d'eau se situe en-dessous de la zone visible.	
L'appareil ne vidange pas complètement le bain lessiviel.	Des corps étrangers bloquent la pompe de vidange.	Nettoyez la pompe de vidange, voir à partir de la page 34.
	Vous avez lavé du linge peluchant beaucoup. Tuyau ou flexible d'écoulement à l'égoût bouché.	Nettoyez le tuyau d'écoulement et/ou le flexible d'écoulement.
De l'eau coule sous l'appareil.	Raccord du flexible d'arrivée d'eau pas étanche.	Vissez le raccord à fond.
	Flexible d'écoulement pas étanche.	Remplacez le flexible d'écoulement.
De la mousse sort par le bac à produit lessiviel.	Vous avez utilisé trop de produit lessiviel ou un produit lessiviel non conçu pour le lavage en lave-linge.	Mélangez 1 cuiller à soupe de produit assouplissant dans ½ litre d'eau puis verser le mélange dans le compartiment II du bac à produit lessiviel.
		Lors du prochain lavage, réduisez le dosage du produit lessiviel, ou utilisez un produit lessiviel conçu pour le lavage en lave-linge.
Le linge n'a pas été correctement essoré.	De grosses pièces de linge se sont enroulées ensemble et ne sont pas uniformément réparties dans le tambour. Pour des raisons de sécurité, l'appareil a automatiquement empêché un essorage à grande vitesse.	Dans le tambour, ne mettez pas que de grosses pièces de linge.

Problèmes	Cause	Solution
Le résultat de l'essorage n'est pas satisfaisant.	Vous avez appuyé sur la touche  . L'appareil essore à vitesse réduite, voir page 23.	
	Vous avez choisi le programme Spoelen/ Rinçage ou Centrifugeren/ Essorage  . L'appareil essore à vitesse réduite, voir page 20.	
Démarrages répétitifs de l'essorage.	C'est normal. Le système de contrôle anti-balourd tente, en faisant démarrer plusieurs fois l'essorage, de mieux répartir le linge dans le tambour.	
Dérroulement du programme plus long que d'habitude.	C'est normal. Le système anti-balourd tente d'égaliser la charge de linge en faisant démarrer plusieurs fois le tambour.	Pour réduire le balourd, lavez ensemble les grandes et petites pièces de linge.
	La détection de mousse a ordonné un rinçage supplémentaire pour résorber la mousse.	Lors du prochain lavage, corrigez la quantité de produit lessiviel.
Résultat de lavage pas satisfaisant.	Le linge est plus sale que vous ne le supposiez ou vous avez dépassé la charge de linge recommandée.	Choisissez un programme approprié et appuyez sur la touche  , ou réduisez la charge de linge.
	Quantité de produit lessiviel insuffisante.	Versez une quantité de produit lessiviel conforme aux instructions de son fabricant.
Résidus de produit lessiviel sur le linge.	De nombreux produits lessiviels sans phosphate contiennent des résidus insolubles dans l'eau et susceptibles d'apparaître sous la forme de taches claires sur le linge.	Sélectionner immédiatement Spoelen/ Rinçage ou brossez le linge après qu'il a séché.
Résidus gris sur le linge.	Salissement dû à des pommades, graisses ou huiles.	Au lavage suivant, versez la quantité maximale de produit lessiviel et réglez la température maximale possible.

Problèmes	Cause	Solution
Un signal retentit	Vous avez programmé l'émission d'un signal sonore chaque fois que vous appuyez sur les touches.	Pour couper ce signal sonore : Appuyez sur la touche  et réglez le programmeur sur Bonte was/ Couleurs 30 °C . Ce faisant, maintenez la touche  appuyée jusqu'à que le signal retentisse. L'appareil désactive le signal sonore.
	Signal activé indicateur du stade de déroulement du programme.	Pour couper ce signal sonore ou réduire son volume : Appuyez sur la touche  et maintenez-la appuyée jusqu'à ce que le signal sonore retentisse et que son volume change. Relâchez ensuite la touche une fois atteint le volume souhaité. L'appareil mémorise le nouveau réglage.

Si le dérangement se reproduit, prévenez le service après-vente. Voir page 44.

Paramètres de consommation

Programme normal	Option	Charge	Paramètres de consommation **		
			Electricité	Eau	La durée du programme
Bonte was/Couleurs 40 °C	 *	6 kg	0,65 kWh	60 l	2:10 h
Bonte was/Couleurs 60 °C	–	5 kg	0,95 kWh	60 l	1:17 h
Bonte was/Couleurs 60 °C Vlekken/Taches	 *	6 kg	1,02 kWh	49 l	2:15 h
Witte/Blanc 90 °C (avant de vidanger le bain lessiviel très chaud, le lave-linge lui rajoute env. 7 litres d'eau froide)		6 kg	2,1 kWh	67 l	2:10 h
Kreukherstellend/ Synthétiques 40 °C	 *	3 kg	0,5 kWh	50 l	1:18 h
Kreukherstellend/ Synthétiques 40 °C (Convient également en tant que programme court)	–	3 kg	0,5 kWh	38 l	0:47 h
Fijne was/Délicat 30 °C	–	2 kg	0,3 kWh	42 l	0:35 h
 Wol/Laine 30 °C	 *	2 kg	0,2 kWh	35 l	0:50 h

* Programme réglé avec l'option  pour contrôler la conformité avec EN 60 456 et IEC 60 456, et selon ces normes

** Les chiffres de consommation susmentionnés peuvent varier suivant la pression de l'eau, sa dureté, sa température d'arrivée, suivant la température ambiante, la nature et la quantité de linge et son salissement, suivant le produit lessiviel utilisé. Les variations de tension secteur et les options choisies influent également sur la consommation.

Service après-vente

Avant d'appeler le service après-vente, vérifiez si vous ne pouvez pas remédier vous-même au dérangement (voir page 38 et suivantes).

Rappelez-vous en effet que si vous faites appel à un technicien, son déplacement vous sera facturé même si le lave-linge se trouve encore sous garantie.

Le répertoire ci-joint vous permettra de trouver le service après-vente (SAV) le plus proche de votre domicile. Au technicien du SAV, veuillez indiquer le numéro de série (E-Nr.) et le numéro de fabrication (FD).

Ces indications figurent sur la plaque signalétique du hublot, visible lorsque celui-ci est ouvert. Elles figurent aussi dans l'encadré épais que comporte la seconde plaque signalétique, au dos de l'appareil.

Plaque signalétique

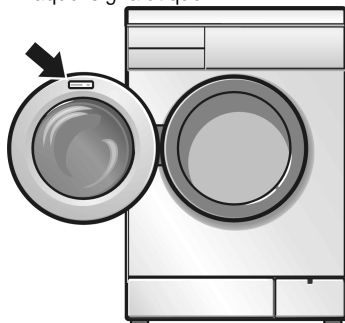

E-Nr. _____	FD _____
-------------	----------

Numéro de série

Numéro de fabrication

Reportez dans l'encadré ci-dessus les numéros correspondants que vous avez trouvés sur la plaque signalétique.

En nous indiquant le numéro de série et le numéro de fabrication, vous nous éviterez des déplacements inutiles et vous économiserez les frais qui en résultent.

Installation, branchement et transport

Consignes de sécurité

⚠ Risque de blessure !

Le lave-linge est très lourd. Soyez prudent lorsque vous le soulevez.

Attention

Les flexibles gelés peuvent se déchirer/éclater.

Ne rangez jamais le lave-linge à un endroit menacé par le gel/en plein-air.

Vous risquez d'abîmer le lave-linge. Ne le soulevez pas par ses pièces faisant saillie (par son hublot par exemple).

Outre les consignes énoncées ici, vous aurez peut-être à respecter aussi les prescriptions particulières énoncées par vos compagnies distributrices d'eau et d'électricité.

En cas de doute, confiez le raccordement du lave-linge à un spécialiste.

Etendue des fournitures

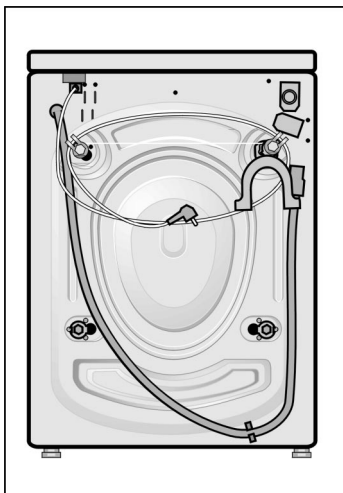
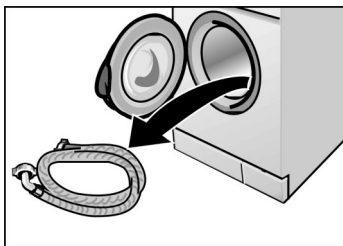

Résidus de produit lessiviel dans le bac à produit lessiviel.

- Flexible d'arrivée d'eau,

L'humidité régnant dans le tambour du lave-linge est due au contrôle subi par chaque lave-linge en fin de fabrication, avant qu'il ne quitte l'usine.

Au dos de la machine :

- Flexible d'écoulement d'eau,
- Coude pour fixer le flexible d'écoulement par ex. sur une vasque de lavabo.
- Cordon d'alimentation électrique terminé par une fiche mâle.

Suivant les impératifs architecturaux, les accessoires supplémentaires suivants pourront être nécessaires :

- 1 collier à vis, diamètre 24–40 mm (en vente dans le commerce spécialisé), permettant le raccordement à un siphon.

Dans le sachet :

- Coiffes pour obstruer les orifices restants une fois les cales de transport enlevées.

Outillage utile

Les outils suivants rendront service :

- Clé polygonale calibre 13 pour retirer la cale de transport.
- Niveau à bulle pour horizontaliser l'appareil.

Dimensions

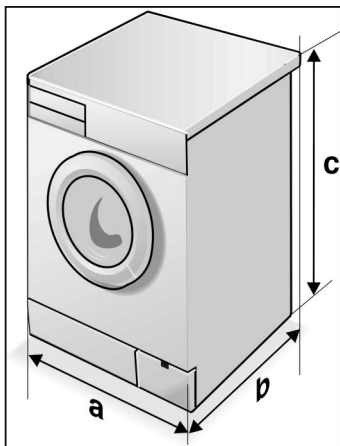

a = 600 mm

b = 590 mm

c = 852 mm

Poids compris entre 69 et 83 kg (dépend de l'appareil)

Surface d'implantation

Le lave-linge doit se trouver bien d'aplomb pour ne pas «se déplacer» pendant qu'il essore le linge.

La surface sur laquelle repose l'appareil doit être dure et plane. Les revêtements de sol mous sont inadaptés, p.ex. de même que les moquettes ou revêtements à dos en mousse.

Si la machine doit reposer sur un plancher en bois:

- Installez la machine de préférence dans un angle de la pièce.
- Sur le plancher, vissez une plaque en bois (épaisseur 30 mm) traitée inaltérable à l'eau.
- Immobilisez les pieds du lave linge au moyen de pattes de retenue*.

Si la machine doit reposer sur un socle:

- Immobilisez les pieds du lave linge au moyen de pattes de retenue*.

* Les pattes de retenue en kit, n° de réf. WMZ 2200, sont disponibles auprès de votre revendeur ou du service après-vente.

Montage de l'appareil sous le plan de travail, ou encastrement

Installez l'appareil sous le plan de travail ou encastrez-le avant de procéder au raccordement électrique.

L'appareil peut être installé dans une cuisine intégrée ou sous le plan de travail. Il faut que la niche correspondante fasse 60 cm de large.

- N'installez le lave-linge que sous un plan de travail continu fermement fixé aux placards voisins.

Attention

Pour des raisons de sécurité, la plaque-couvercle de l'appareil devra être remplacée par un couvercle en tôle* à faire monter par un spécialiste.

- * Un couvercle en tôle (en kit) est disponible chez votre revendeur spécialisé ou auprès du service après-vente. N° de réf. : WMZ 2420.

Enlever les cales de transport

Attention

Avant d'utiliser l'appareil pour la première fois, retirez impérativement les cales de transport. Ne les jetez pas, elles peuvent servir lors d'un nouveau transport (déménagement) de l'appareil.

Avant d'enlever les cales de transport:

- Défaites les flexibles de leurs fixations.
- Décrochez le coude.
- A l'aide de la clé calibre 13, dévissez les vis.
- Retirez les cales de transport, introduisez une main par le hublot ouvert puis tirez le tambour un peu à vous. Récupérez les cales de transport.

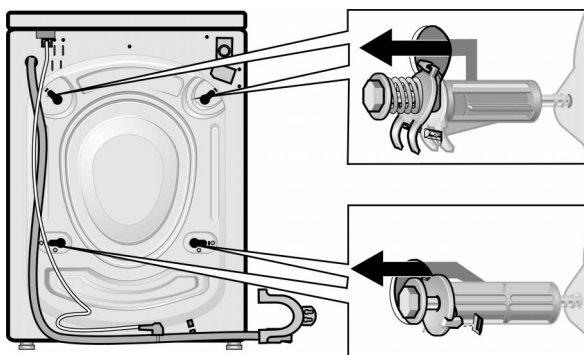

- Montez les capuchons.

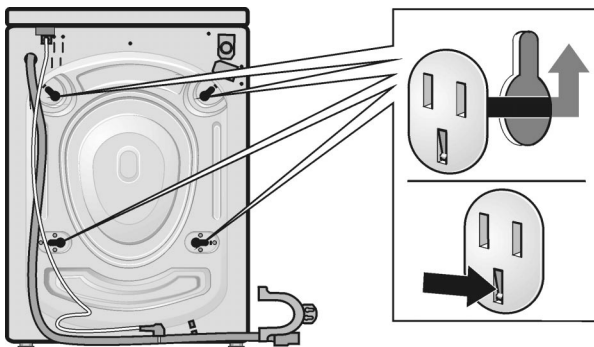

Conserver les cales de transport

Conservez et rangez impérativement ces cales en vue d'un transport ultérieur du lave-linge (déménagement par ex.).

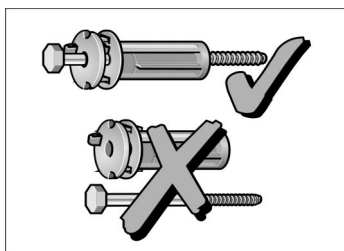

- Rangez les cales de transport au complet (vis emboîtée dans la rondelle et dans la douille).

Longueurs des flexibles et du cordon d'alimentation

Raccordement à gauche

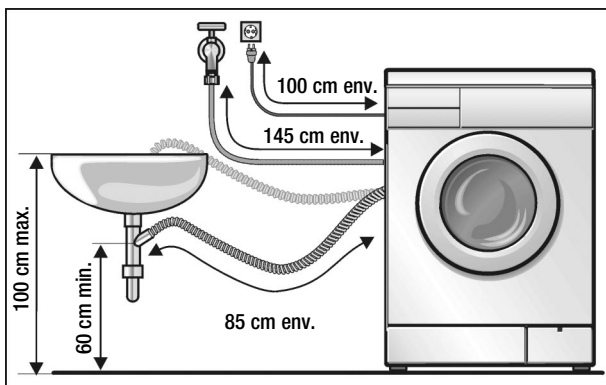

Raccordement à droite

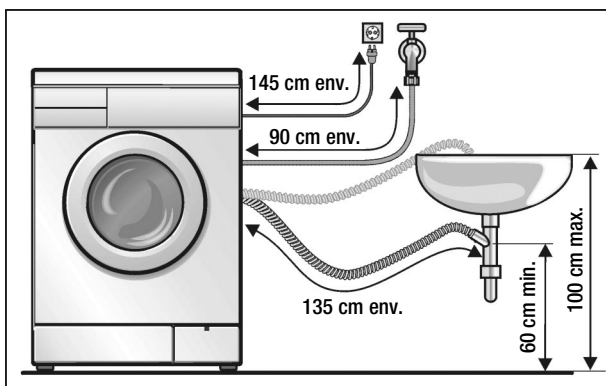

Flexible rallonge

Accessoires fournis en kit par votre revendeur :

- Ensemble de raccordement avec flexible en matière plastique (2,50 m env.), n° de réf. WMZ 2380.

Branchement de l'eau

Arrivée d'eau

Pour éviter des fuites ou des dégâts des eaux, respectez impérativement les consignes contenues dans le présent chapitre.

Attention

Ne faites fonctionner le lave-linge qu'avec de l'eau potable froide. Ne le raccordez jamais au mitigeur d'un chauffe eau accumulateur ouvert.

En cas de doute, confiez le raccordement du lave-linge à un spécialiste.

Lors de la pose du flexible d'arrivée d'eau, veillez à

- ne pas le plier ni l'écraser ,
- ne pas le modifier et ne pas le sectionner (la solidité de la jonction ne serait plus garantie).

Ne serrez les raccords en plastique qu'à la main. Ne retirez pas les cribles situés aux deux extrémités du flexible d'arrivée d'eau.

Tenez compte de la pression dans le réseau d'eau:

- La pression dans être comprise entre 1 ... et 10 bars (robinet ouvert, il doit couler au moins 8 litres d'eau par minute).
- Si la pression est plus élevée, il faudra intercaler un détendeur.

Raccordez le flexible d'arrivée d'eau :

- Extrémité coudée :
contre la paroi arrière du lave-linge et ...

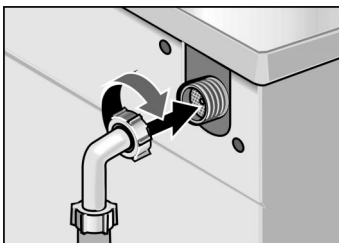

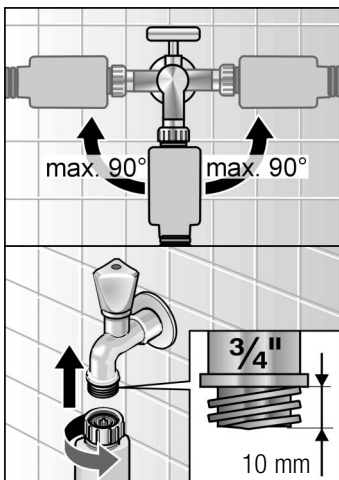

- ❑ Extrémité droite: sur le robinet d'eau.

Après le branchement :

- ❑ Ouvrez le robinet d'eau en grand.
- ❑ Vérifiez l'étanchéité des raccords.

Écoulement de l'eau

Attention

Ne pliez pas le flexible d'écoulement et ne le raccourcissez pas.

Différence de hauteur entre la surface d'implantation et l'orifice de sortie du flexible : 60 cm minimum, 100 cm maximum.

Écoulement dans un siphon :

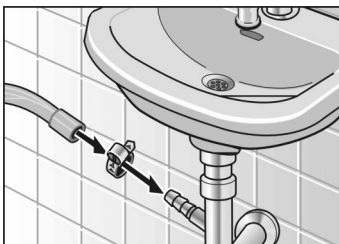

- ❑ A l'aide d'un collier (diamètre compris entre 24 et 40 mm, en vente dans le commerce spécialisé), sécurisez la jonction entre le flexible et l'embout du siphon.

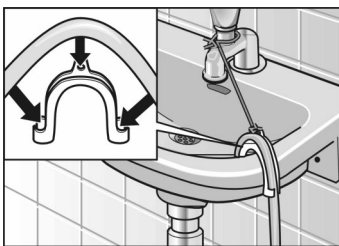

Écoulement dans une vasque de lavabo :

Attention

Veillez à ce que le bouchon du lavabo n'empêche pas l'écoulement de l'eau dans le siphon.

- ❑ Sécurisez le flexible pour l'empêcher de glisser hors du lavabo.
- ❑ Pendant la vidange, vérifiez que l'eau s'écoule du lave-linge avec une rapidité suffisante.

Adaptation de l'horizontalité

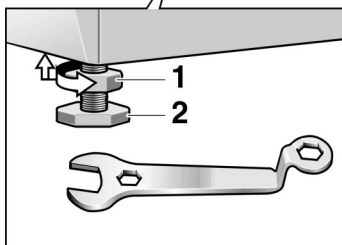
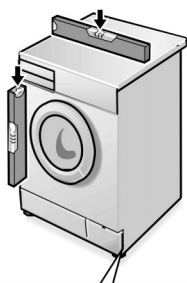

Ajustez l'horizontalité du lave-linge au moyen de ses quatre pieds à vis réglables et d'un niveau à bulle.

- A l'aide de la clé à vis, tournez le contre-écrou **1** dans le sens des aiguilles d'une montre.
- Tournez le pied **2** de l'appareil pour modifier sa hauteur.
- Rebloquez le contre écrou **1** contre le corps de l'appareil. Retenez ce faisant fermement le pied et ne modifiez pas sa hauteur.

Les quatre pieds de l'appareil doivent reposer fermement sur le sol. Le lave linge ne doit pas vaciller. Revissez fermement les contre-écrous des quatre pieds contre le corps de l'appareil!

Attention

Si vous n'avez pas correctement ajusté l'horizontalité de l'appareil, il risque de marcher très bruyamment, d'engendrer des vibrations et de se déplacer tout seul!

Raccordement électrique

Attention

Ne branchez la fiche mâle de ce lave-linge que dans une prise femelle installée réglementairement, reliée au secteur électrique alternatif et comportant des contacts de terre.

La tension débitée par le secteur et celle indiquée sur la plaque signalétique de l'appareil doivent concorder. La puissance raccordée et l'ampérage supportable par le fusible / disjoncteur domestique sont indiqués sur la plaque signalétique.

Assurez vous que :

- La fiche mâle de l'appareil et la prise femelle s'emboîtent parfaitement l'une dans l'autre,
- Les fils du câble d'arrivée secteur ont une section suffisante,
- Le circuit domestique des fils de mise à la terre a été réglementairement posé.

S'il faut changer le câble d'alimentation secteur, ne confiez cette opération qu'à un spécialiste. Vous pouvez vous procurer un câble d'alimentation secteur de rechange auprès de votre SAV.

N'utilisez jamais de multiprises ni de raccords multiples, n'utilisez jamais de prolongateur.

Si vous utilisez un disjoncteur différentiel, celui-ci doit impérativement arborer le symbole : .

Seule la présence de ce symbole garantit que ce disjoncteur satisfait aux prescriptions en vigueur.

Lorsque vous branchez la fiche mâle dans la prise de courant ou l'en débranchez, veillez à ne pas avoir les mains mouillées.

Ne débranchez la fiche mâle de la prise de courant qu'en saisissant la fiche, jamais en tirant sur le cordon.

Transport (par ex. déménagement) de l'appareil

Avant de transporter le lave-linge:

- Fermez le robinet d'eau.
- Vidangez le bain lessiviel encore présent dans l'appareil (voir à partir de la page 34).
- Mettez le flexible d'arrivée d'eau hors pression (voir à partir de la page 36).
- Débranchez le lave-linge du secteur.
- Démontez les flexibles d'arrivée et d'écoulement de l'eau.
- Incorporez les cales de transport.

Après le transport et une fois l'appareil correctement installé et branché, enclenchez d'abord le programme **Afpompen/Vidange** avant d'exécuter le premier programme de lavage.

Préparer et monter les cales de transport

- Retirez les couvercles inférieurs.
- Préparez les cales de transport: sortez un peu la vis de sa douille jusqu'à ce que l'extrémité de la vis affleure avec celle de la douille.
- Mettez les cales de transport en place puis vissez les vis à fond. La saillie de la rondelle doit pénétrer dans la rainure située au dos du corps de l'appareil.

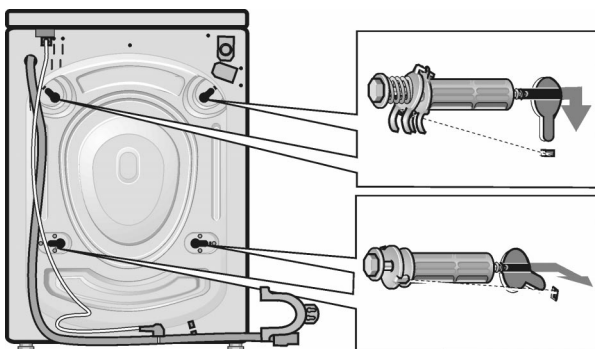

Index

A

- Abandonner un programme, 27
- Adaptation de l'horizontalité, 54
- Affichage de défauts, 38
- Amidonage, 30
- Ancien appareil, 5
- Arrêt cuve pleine, 22

B

- Bandeau de commande, 9
- Blanc, 18
- Branchement de l'eau, 52

C

- Capuchon obturateur, 34
- Conserver les cales de transport, 50
- Consignes de sécurité, 7, 45
- Couleurs, 18
- Couleurs Taches, 18
- court, 19
- Couvercle de la pompe, 35
- Couvercle en tôle, 48

D

- Décoloration, 31
- Degrés de salissure, 12
- Délicat, 19
- Détachage, 13
- Détartrage, 37
- Dimensions, 47
- Dosage de produit lessiviel, 16

E

- Economies, 6
- Emballage, 5
- Encastrement, 48
- Enlever les cales de transport, 49
- Essorage, 20
- Etendue des fournitures, 46
- Etiquettes d'entretien, 14

F

- Fin du programme, 28
- Flexible de vidange, 34
- Flexible rallonge, 51
- Fonctions, 18

I

- Internet, 4
- Introduction du linge, 11, 15

L

- La durée du programme, 43
- Laine, 19
- Lancer un programme, 25
- Lavage, 25
- Lave-linge, 8
- Longueurs des flexibles et du cordon d'alimentation, 51

M

- Mise au rebut, remarques, 5
- Modification du programme, 26
- Montage sous le plan de travail, 48
- Montez les cales de transport, 56

N

Nettoyage et entretien, 32

Bac à produit lessiviel, 33

Bandeau de commande, 32

Conduites d'alimentation, 32

Corps de l'appareil, 32

Filtres, 36

Pompe de vidange, 34

Tambour de lavage, 32

Numéro de fabrication, 44

Numéro de série, 44

O

Options, 9, 23

Antifroissage, 9, 23

Lavage Intensif, 9, 24

Prélavage, 9, 23

Rinçage Plus, 9, 23

Outillage, 46

P

Paramètres de consommation, 43

Pattes de retenue, 48

Plaque signalétique, 44

Préparation du linge, 11

Problèmes, 38

Programmateur, 9, 18

Programmes, 18

Programmes de base, 18

Programmes supplémentaires, 20

R

Raccordement électrique, 55

Remplissage de produit lessiviel, 17

Respect de l'environnement, 6

Retirez le linge, 29

Rinçage, 20

S

Sélecteur de vitesse d'essorage, 9, 21

Service après-vente, 44

Surface d'implantation, 48

Synthétiques, 18

T

Teinture, 31

Touche Départ, 9

Transport, 56

Trappe de service, 34

Trempage, 30

Tri du linge, 12

V

Vidange, 20

Voyants lumineux, 9





























Essorage, 9





Fin, 9

Lavage, 9

Marche, 9

Rinçage, 9

Programmes ^{1) 2)} Type de linge	Quantité	Degré de salissure	touche nécessaire, Option
Blanc/Couleurs     			
textiles solides, résistant à l'ébullition par ex. en coton ou en lin			
30, 40 ³⁾, 60 °C	6 kg	légèrement à normal	
60 °C Taches ³⁾		normal avec taches	
90 °C		normal	
30, 40, 60 °C	jusqu'à 5 kg	léger	–
30, 40, 60 °C		normal à très sale	
60 °C Taches		normal à très sale avec taches	
Synthétiques   			
textiles d'entretien facile, par ex. en coton, lin, matière synthétique ou en tissu mixte (convient également en tant que programme court)			
30, 40, 60 °C	jusqu'à 3 kg	léger	–
30, 40 ³⁾, 60 °C		normal à très sale	
Mix+court  			
Textiles solides en coton et textiles d'entretien facile – vous pouvez laver ensemble différents types de linge			
30 °C	jusqu'à 3 kg	léger	–
30 °C		normal à très sale	
Délicat    			
textiles délicats lavables en machine par ex. en soie, satin, matière synthétique ou tissu mixte sans parts de laine (voilages par ex.)			
30 °C	jusqu'à 2 kg	léger	–
30 °C		normal à très sale	
Laine     			
textiles en laine ou contenant de la laine, lavables à la main ou en machine par ex. cachemire, mohair ou angora, convient également à la soie lavable à la main.			
15, 30 °C	jusqu'à 2 kg	léger	–
15, 30 °C ³⁾		normal à très sale	
Programmes supplémentaires		Rinçage, Essorage , Vidange	

- 1) Les **options** suivantes vous permettent de modifier le programme : Sélecteur de vitesse d'essorage: **vitesse d'essorage** ou , Touches:  (**Pré lavage**),  (**Antifroissage**),  (**Rinçage Plus**),  (**Lavage Intensif**)
- 2) Dans les programmes sans pré lavage, versez le produit lessiviel dans le compartiment **II** (à gauche). Dans le programme avec pré lavage, répartissez le produit lessiviel entre les compartiments **I** et **II**.
- 3) Réglage du programme pour le contrôle selon ou d'après EN 60456 et IEC 60 456.

Notice succincte

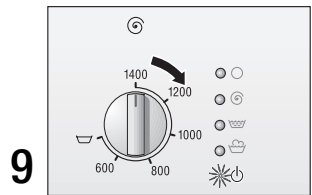
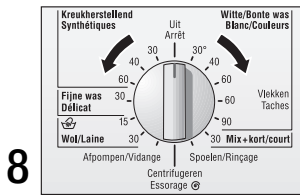
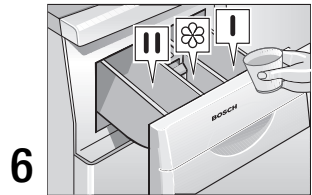
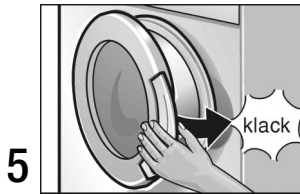
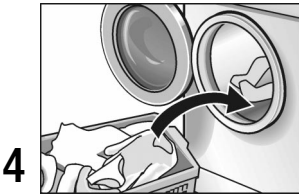
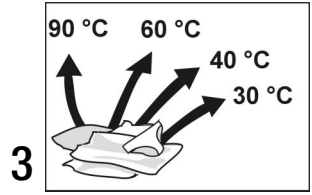
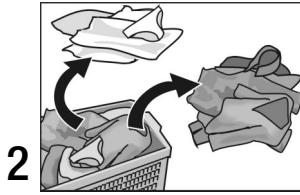
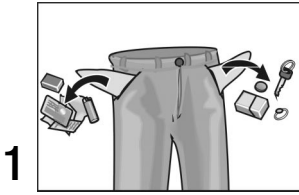

Si nécessaire:

Si nécessaire:

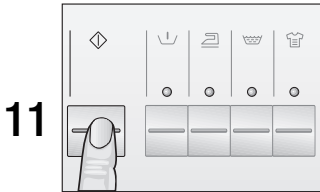
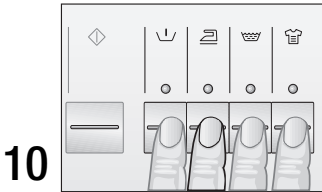

En fin de programme:

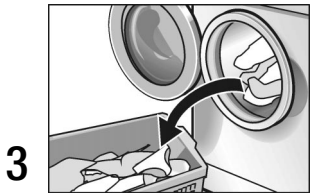
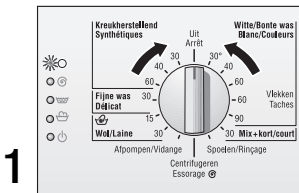

WFL2863FG/WFL2463FG

0704 fr

9000 027 632

ROBERT BOSCH HAUSGERÄTE GMBH

