

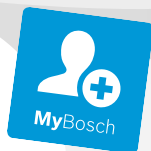

Register your
new device on
MyBosch now and
get free benefits:
[bosch-home.com/
welcome](https://bosch-home.com/welcome)



Еспресо кафемашина

Serie | 8

CTL7...

CTL9...

[bg] Ръководство за употреба



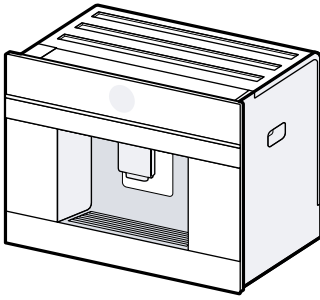

A



B



C



D



E

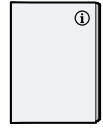

F

1

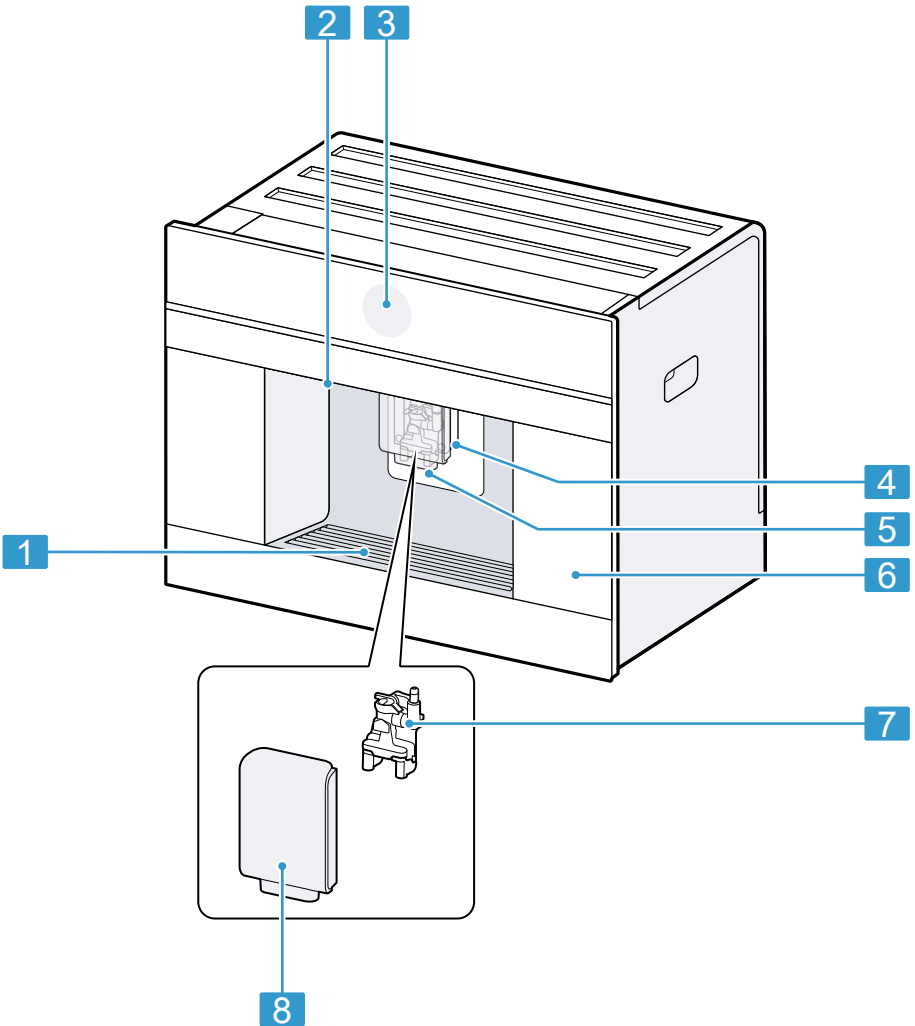

2

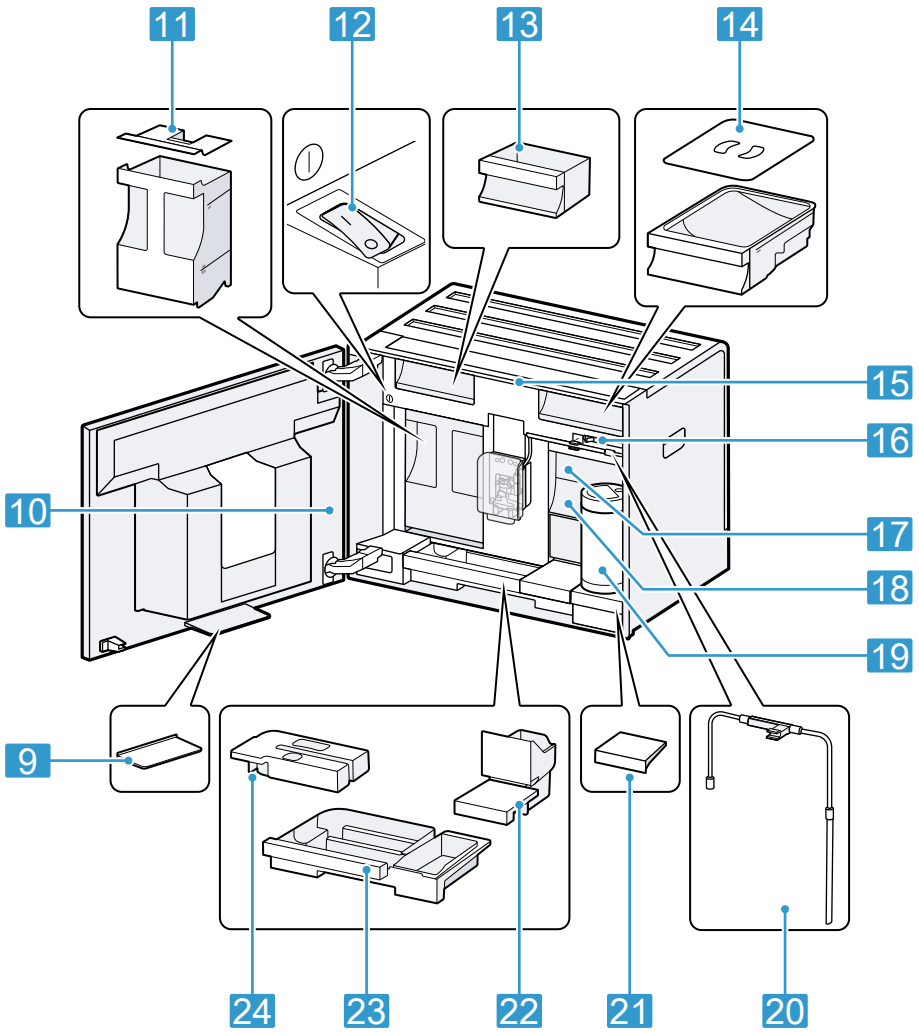

3

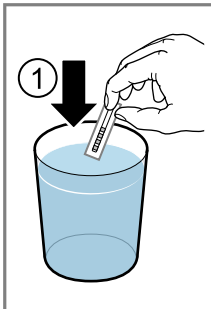

4

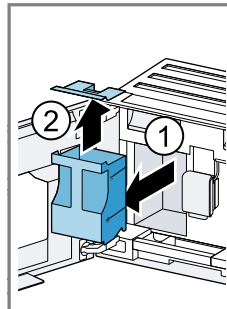
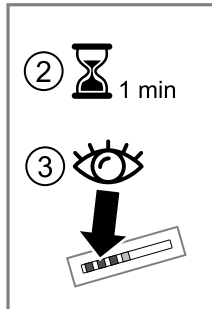

5

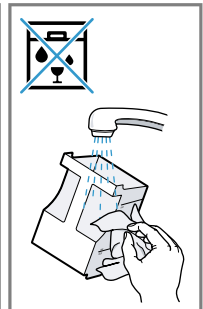

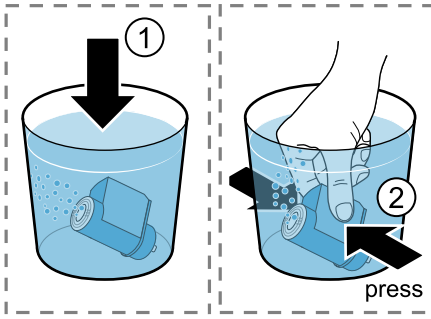

6

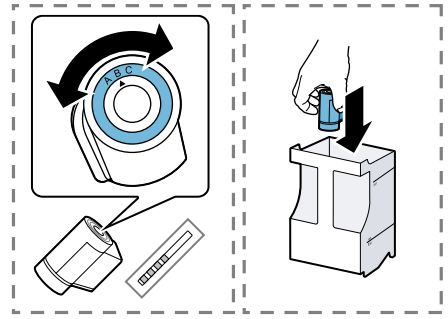

7

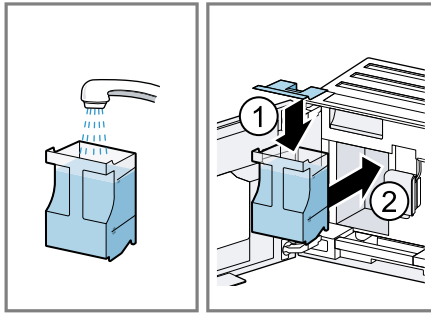

8

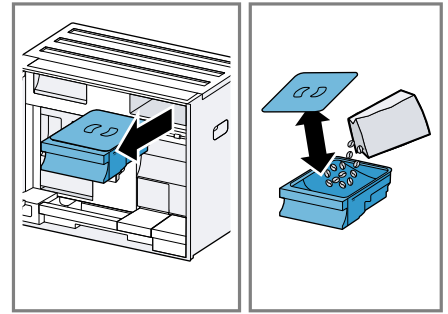

9

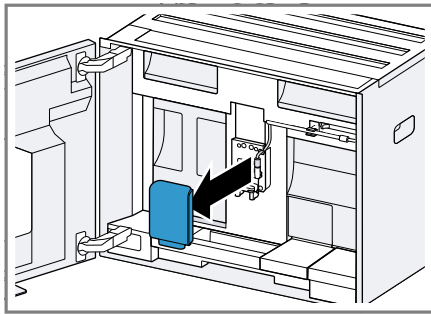

10

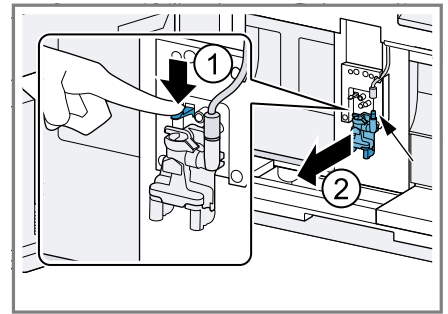

11

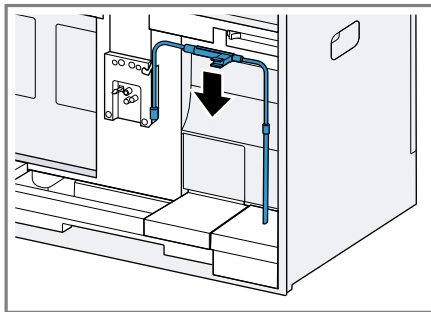

12

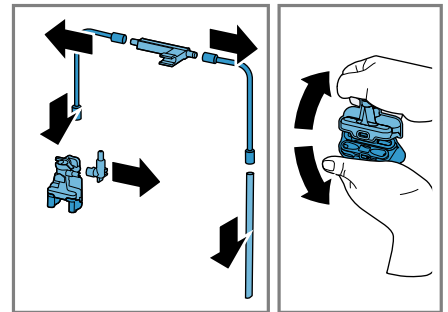

13

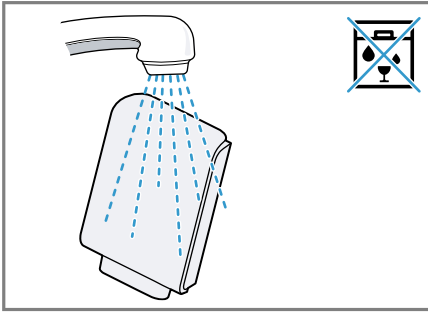

14

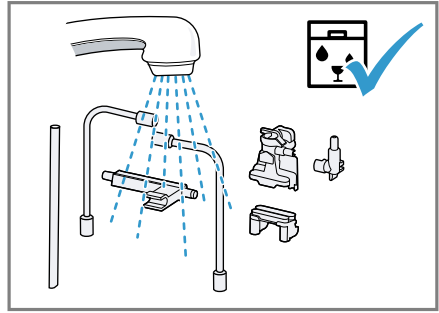

15

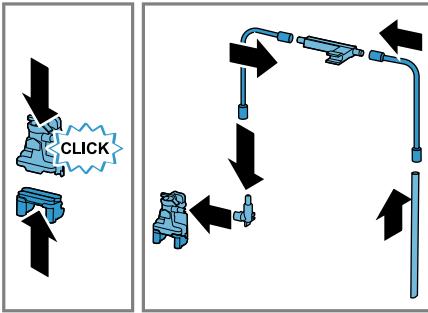

16

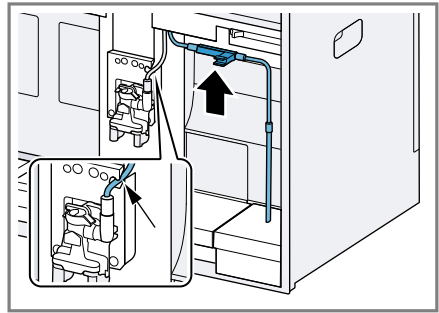

17

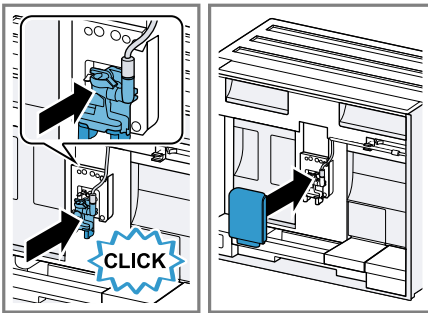

18

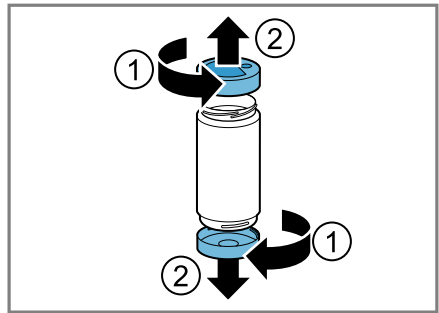

19

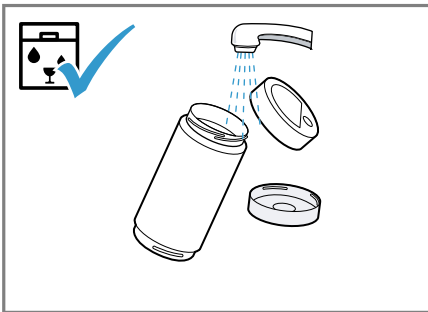

20

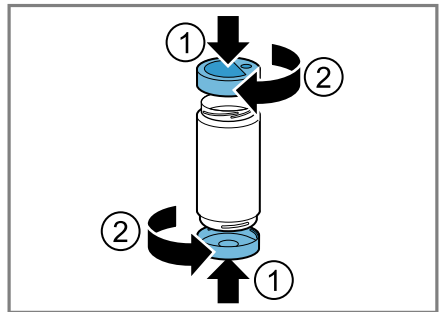

21

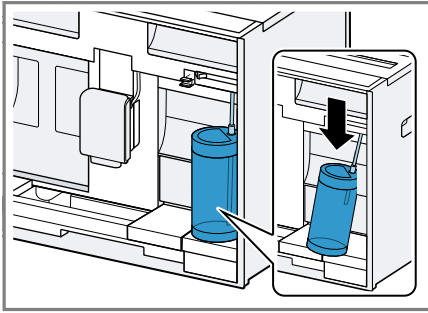

22

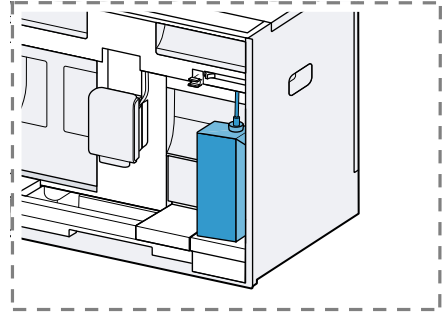

23

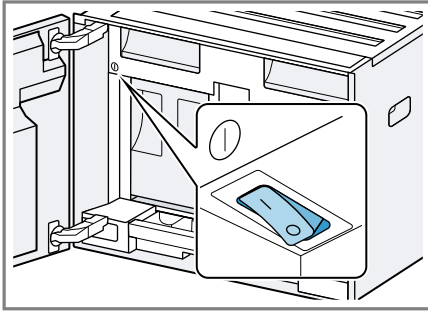

24

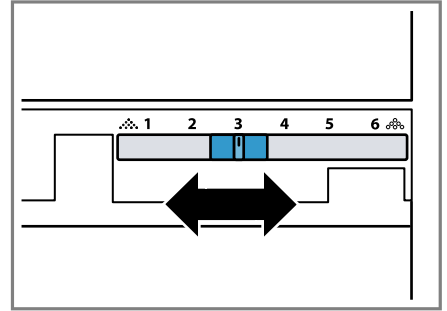

25

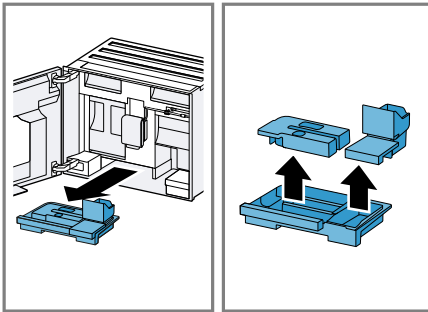

26



27

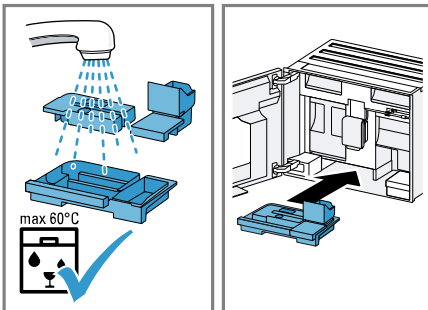

28

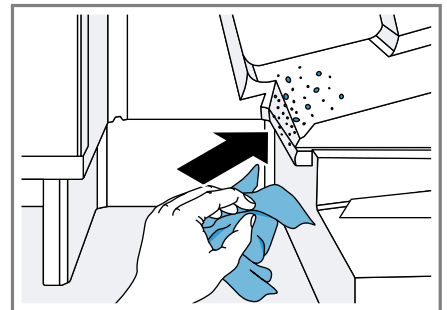

29

Можете да намерите допълнителна информация и обяснението онлайн. Сканирайте QR кода на заглавната страница.



Съдържание

1 Безопасност	8	7.6 Общи указания	18
1.1 Общи указания	8	8 Основни положения при работа с уреда	18
1.2 Употреба по предназначение	8	8.1 Включване или изключване на уреда	18
1.3 Ограничение на кръга от потребители	9	8.2 Приготвяне на напитки	18
1.4 Безопасно инсталиране	9	8.3 "DoubleShot" и "TripleShot"	19
1.5 Безопасна употреба	10	8.4 Slow Brew и Cold Brew	19
2 Предотвратяване на материални щети	12	8.5 Приготвяне на кафе напитка с мляко	19
3 Опазване на околната среда и икономия	12	8.6 Приготвяне на две чаши едновременно	20
3.1 Предаване на опаковката за отпадъци	12	9 Кафемелачка	20
3.2 Пестене на енергия	13	9.1 Настройване на степен на смилане	20
4 Разполагане и свързване	13	10 Поставка за контейнер за мляко	20
4.1 Окомплектовка на доставката	13	10.1 Употреба на поставката за контейнер за мляко	20
4.2 Вграждане и свързване на уреда	13	10.2 Употреба на собствен контейнер за мляко ¹	21
4.3 Свързване на уреда към електрозахранващата мрежа	13	11 Функция за обезопасяване спрямо деца	21
5 Запознаване	13	11.1 Активиране на функцията за обезопасяване спрямо деца	21
5.1 Уред	13	11.2 Деактивиране на функцията за обезопасяване спрямо деца	21
5.2 Панел за обслужване	14	12 Предпочитани	21
6 Принадлежности	15	12.1 Съставяне на предпочитани напитки от меню Предпочитани	21
7 Преди първата употреба	16	12.2 Съставяне на предпочитани напитки от "Classics" или "Coffee World"	22
7.1 Подготовка и почистване на уреда	16		
7.2 Определяне на твърдостта на водата	16		
7.3 Общ преглед на степените на твърдост на водата	16		
7.4 Воден филтър ¹	17		
7.5 Първо пускане в експлоатация	17		

¹ Според оборудването на уреда

bg Безопасност

12.3	Промяна на предпочитана напитка	22	15.4	Почистване на тавата за събиране на капки и съда за утайка от кафе	28
12.4	Изтриване на предпочитана напитка	22	15.5	Почистване на контейнера за мляко	28
12.5	Сортиране на предпочитани напитки	22	15.6	Сервизна програма	29
13	Home Connect	22	16	Отстраняване на неизправности	30
13.1	Настройване на приложението Home Connect	22	17	Транспортиране, съхранение и предаване за отпадъци	35
13.2	Настройване на Home Connect	23	17.1	Активиране на защитата срещу замръзване	35
13.3	Настройки на Home Connect	23	17.2	Предаване за отпадъци на излезли от употреба уреди ...	35
13.4	Защита на личните данни	24	18	Отдел по обслужване на клиенти	35
14	Основни настройки	24	18.1	Номер на изделието (E-Nr.), заводски номер (FD) и последователен номер (Z-Nr.)	36
14.1	Промяна на настройките	24	19	Технически данни	36
14.2	Общ преглед "Settings"	24	19.1	Информация относно безплатния софтуер с отворен код	36
14.3	Настройване на часа	26	20	Декларация за съответствие .	37
15	Почистване и поддръжка	27			
15.1	Годност за миене в съдомиялна машина	27			
15.2	Почистващи средства	27			
15.3	Почистване на уреда	28			



1 Безопасност

Спазвайте указанията за безопасност по-долу.

1.1 Общи указания

- Прочетете внимателно това ръководство.
- Запазете ръководството, както и продуктовата информация, за по-нататъшна справка или за следващите собственици.
- Не свързвайте уреда в случай на повреда, получена по време на транспортирането.

1.2 Употреба по предназначение

Използвайте уреда само:

- за приготвяне на горещи напитки.
- за приготвяне на студено запарени напитки.

- в домакинството и в затворени помещения в домашна обстановка.
- на височина до 2000 м над морското равнище.

1.3 Ограничение на кръга от потребители

Този уред може да се използва от деца на възраст над 8 години и от лица с намалени физически, сетивни или умствени способности или липса на опит и/или знания, ако са под наблюдение или са инструктирани относно безопасната употреба на уреда и са разбрали произтичащите от употребата опасности.

Децата не трябва да играят с уреда.

Почистването и поддръжката от страна на потребителя не трябва да се извършват от деца на възраст под 8 години и без наблюдение.

Дръжте деца на възраст под 8 години далеч от уреда и захранващия кабел.

1.4 Безопасно инсталиране

⚠ ПРЕДУПРЕЖДЕНИЕ – Опасност от токов удар!

Неправилно инсталиране представлява опасност.

- ▶ Свързвайте и експлоатирайте уреда само в съответствие с данните на фабричната табелка.
- ▶ Винаги използвайте доставения електрически проводник на новия уред.
- ▶ Уредът трябва да се свързва към електрическа мрежа с променлив ток единствено посредством инсталиран според правилата заземен контакт.
- ▶ Системата от защитни проводници на електрическата сградна инсталация трябва да е инсталирана съгласно изискванията.

Повреден уред или кабел за свързване към мрежата представляват опасност.

- ▶ Никога не използвайте повреден уред.
- ▶ Никога не използвайте уред с напукана или счупена повърхност.
- ▶ Никога не дърпайте кабела за свързване към мрежата, за да отделите уреда от електрозахранващата мрежа. Винаги хващайте щепсела на кабела за свързване към мрежата.
- ▶ Ако уредът или кабелът за свързване към мрежата са повредени, незабавно издърпайте щепсела на кабела за свързване към

мрежата от контакта или изключете предпазителя в кутията с предпазители.

- ▶ Свържете се с отдела по обслужване на клиенти.
→ Страница 35

Некомпетентните ремонти са опасни.

- ▶ Само обучен за целта специализиран персонал трябва да извършва ремонти на уреда.
- ▶ За ремонта на уреда трябва да се използват само оригинални резервни части.
- ▶ Ако мрежовият кабел или кабелът за свързване на този уред бъде повреден, той трябва да се смени със специален мрежов кабел или специален кабел за свързване на уреда, който може да се закупи от производителя или неговия отдел по обслужване на клиенти.

1.5 Безопасна употреба

⚠ ПРЕДУПРЕЖДЕНИЕ – Опасност от задушаване!

Деца могат да нахлузят на главата си опаковъчния материал или да се увият в него и да се задушат.

- ▶ Дръжте далеч от деца опаковъчния материал.
 - ▶ Не допускайте деца да играят с опаковъчния материал.
- Деца могат да вдишат или да погълнат малки части и да се задушат.
- ▶ Дръжте далеч от деца малките части.
 - ▶ Не допускайте деца да играят с малки части.

⚠ ПРЕДУПРЕЖДЕНИЕ – Опасност от токов удар!

Проникващата влага може да предизвика токов удар.

- ▶ Никога не потапяйте уреда или кабела за свързване към мрежата във вода.
- ▶ По щепселното съединение на уреда не трябва да прелива течност.
- ▶ Използвайте уреда само в затворени помещения.
- ▶ Никога не излагайте уреда на силна топлина и влага.
- ▶ За почистване на уреда не използвайте машина за почистване с пара или с високо налягане.

⚠ ПРЕДУПРЕЖДЕНИЕ – Опасност от пожар!

Уредът се нагорещява.

- ▶ Осигурете достатъчна вентилация на уреда.
- ▶ Никога не използвайте уреда при затворена врата на шкафа.

Употребата на удължен кабел за свързване към мрежата и неразрешени адаптери представлява опасност.

- ▶ Не използвайте разклонители или удължители.
- ▶ Използвайте само разрешени от производителя адаптери и кабели за свързване към мрежата.
- ▶ Ако кабелът за свързване към мрежата е твърде къс и не е наличен по-дълъг кабел за свързване към мрежата, се свържете със специализирана фирма за електротехнически услуги, за да адаптирате домашната разпределителна мрежа.

⚠ ПРЕДУПРЕЖДЕНИЕ – Опасност от изгаряния!

Някои части на уреда се нагряват много.

- ▶ Никога не докосвайте горещите части на уреда.
- ▶ След употреба оставете горещите части на уреда да се охладят, преди да ги докоснете.

⚠ ПРЕДУПРЕЖДЕНИЕ – Опасност от изгаряне с гореща вода!

Току-що пригответените напитки са много горещи.

- ▶ Ако искате, оставете напитките да изстинат.
 - ▶ Пазете кожата си от контакт с излизащите течности и пара.
- Дистанционно стартиране чрез приложението Home Connect без надзор може да доведе до попарвания на трети лица.
- ▶ Не посягайте с ръка под изхода за напитки по време на дозиране на напитка.
 - ▶ Дръжте далеч от уреда хора, особено деца.

⚠ ПРЕДУПРЕЖДЕНИЕ – Опасност от нараняване!

Неправилното използване на уреда може да бъде опасно за потребителя.

- ▶ За да избегнете наранявания, използвайте уреда само по предназначение.

Прищипване на пръсти при затваряне на вратичката на уреда.

- ▶ Пазете пръстите си, когато затваряте вратичката на уреда.

Мелницата се върти.

- ▶ Никога не бъркайте в мелницата.

⚠ ПРЕДУПРЕЖДЕНИЕ – Опасност: магнетизъм!



Внимание намагнетизиране



Внимание за хора с пейсмейкъри

Уредът съдържа перманентни магнити. Те могат да въздействат на електронни импланти, напр. сърдечни стимулатори или инсулинови помпи.

- ▶ Лица с електронни импланти трябва да съблюдават минимално отстояние 10 cm от уреда и от вратичката на уреда.
- ▶ Лица с електронни импланти трябва да съблюдават минимално отстояние 10 cm от уреда и от извадения резервоар за вода.

⚠ ПРЕДУПРЕЖДЕНИЕ – Опасност от увреждане на здравето!

Замърсявания по уреда могат да бъдат опасни за здравето.

- ▶ Спазвайте указанията за почистване за поддържане на хигиена на уреда.

Вода от водонагревателния кръг може да застраши здравето.

- ▶ Използвайте уреда само с прясна, студена, негазирана питейна вода.

2 Предотвратяване на материални щети

ВНИМАНИЕ

Опасност от повреда на уреда. Поради неправилното пускане в експлоатация може да се повреди устройството.

- ▶ Използвайте уреда само в помещението, защитени от замръзване.
- ▶ Ако уредът се транспортира или съхранява под 0 °C, изчакайте 3 часа на стайна температура преди употреба.
- ▶ След всяко свързване изчакайте около 5 секунди.

Неправилно вграждане може да доведе до материални щети.

- ▶ Вземете под внимание ръководството за монтаж на намиращия се отгоре или отдолу уред.

- ▶ При вграждане над чекмедже за затопляне осигурете височина на нишата от 590 mm.

Незакрепени мебели могат да се преобърнат.

- ▶ Закрепвайте мебелите към стената посредством конвенционален винел.

3 Опазване на околната среда и икономия

3.1 Предаване на опаковката за отпадъци

Опаковъчните материали са съвместими с околната среда и могат да се използват повторно.

- ▶ Предавайте отделните компоненти за отпадъци разделно според вида.

3.2 Пестене на енергия

Ако спазвате тези указания, Вашият уред ще консумира по-малко електроенергия.

Настройте интервала за автоматично изключване на най-малката стойност.

- ✓ Ако уредът не се използва, той се изключва по-рано.
→ "Основни настройки",
Страница 24

Не прекъсвайте по-рано правенето на напитката.

- ✓ Загрятото количество вода или мляко се използва оптимално.

Чистете уреда от котлен камък редовно.

- ✓ Отлаганията на котлен камък повишават консумацията на енергия.

4 Разполагане и свързване

4.1 Окомплектовка на доставката

След разопаковането проверете всички части за щети, получени при транспортирането, и комплектността на доставката.

Забележка: В зависимост от типа на уреда са включени различни принадлежности. Тези принадлежности се отбелязват с пунктирана рамка.

→ Фиг. 1

A Напълно автоматична кафе машина

B	Контейнер за мляко
C	Ръководство за монтаж
D	Воден филтър ¹
E	Тест-ленти за определяне на твърдостта на водата
F	Ръководство за употреба

4.2 Вграждане и свързване на уреда

Ръководството за монтаж описва различни модели, които могат да се различават по окомплектовката на доставката и монтажа.

Забележка: Вземете под внимание информацията за Безопасност
→ Страница 8 и Предотвратяване на материални щети → Страница 12.

- ▶ Вградете и свържете надлежно уреда съгласно приложеното в кутията ръководство за монтаж.

4.3 Свързване на уреда към електрозахранващата мрежа

1. Включете щепсела за слаботокови уреди на кабела за свързване към мрежата в уреда.
2. Включете щепсела на кабела за свързване към мрежата на уреда в електрически контакт в близост до уреда.
3. Проверете стабилното положение на щепсела.

5 Запознаване

5.1 Уред

Тук ще намерите общ преглед на компонентите на Вашия уред.

¹ Според оборудването на уреда

Забележка: Според типа на уреда са възможни отклонения в цветовете и детайлите.

Изглед отвън

→ Фиг. 2

1	Поставка, демонтираща се
2	Подсветка
3	Панел за обслужване
4	Изход за напитки, регулируем по височина
5	Осветление на чашите
6	Врата на уреда
7	Разпределител за напитки
8	Капак изход за напитки

Изглед отвътре





→ Фиг. 3

9	Събирателна ваничка
10	Фабрична табелка
11	Резервоар за вода с капак
12	Мрежов прекъсвач
13	Чекмедже за принадлежности
14	Контейнер за кафени зърна с капак
15	Осветление на вътрешното пространство ¹
16	Настройка на степента на смилане
17	Капак на запарващото устройство
18	Запарващо устройство
19	Контейнер за мляко
20	Система за мляко

21	Поставка за контейнер за мляко, демонтираща се
22	Съд за утайка от кафе
23	Тава за събиране на капки
24	Капак ваничка за капки

5.2 Панел за обслужване

Посредством панела за обслужване се настройват всички функции на Вашия уред и се извежда информация относно режима на работа.

	Включване или изключване на уреда.
	<ul style="list-style-type: none">Излезте от менюто с настройките.Навигирайте обратно към стартовото меню.
start stop	Стартирайте или спрете програмата.
Favourites	Изберете записани напитки с лични настройки. → Страница 21
Classics	Изберете стандартни напитки.
Coffee World	Изберете базови напитки с възможност за разширяване във връзка с Home Connect.
Care & maintenance	Извикайте сервисни програми.
Settings	
Бърз избор при избора на напитки	
	Бърз избор директно към "Favourites"
	Бърз избор директно към "Classics"
	Бърз избор директно към "Coffee World"

¹ Според оборудването на уреда

Информация





	Отдел по обслужване на клиенти
	Уредът е свързан с Home Connect.
	Уредът не е свързан с Home Connect.
	Уредът няма връзка със сървъра.
	Функцията плейлист е активирана в приложението Home Connect.
	Проверете контейнера за мляко.
	Заредете кафени зърна.
	Напълнете вода.
	"Demo mode" е активирано.

Настройки на напитките



	Количество
---	------------

	дебелина
	Аромат
	Част мляко
	Температура

Работа с уреда

	Връщане назад в менюто.
	Добавяне на предпочитаната напитка.
	Изтриване на предпочитаната напитка.
	Приготвяне на две чаши.

Бърз избор

	Отваряне на бърз избор.
	Активиране или деактивиране на функцията за обезопасяване спрямо деца.
	Включване или изключване на WiFi.

6 Принадлежности

Използвайте оригинални принадлежности. Те са специално пригодени за Вашия уред.

Акcesoари	Търговски	Отдел за обслужване на клиенти
Таблетки за почистване	TCZ8001A	00312096
Таблетки за отстраняване на котлен камък	TCZ8002A	00312093
Воден филтър	TCZ7003	17000705
Микрофибърна кърпа	-	00312289
Комплект за поддръжка	TCZ8004A	00312107
Контейнер за мляко от стъкло	-	12043068
Ограничение на ъгъла на отваряне 92°	-	10020041
Удължител кабел за свързване към мрежата Европа, 5 m	-	12022522

7 Преди първата употреба

Подгответе уреда за използване.

7.1 Подготовка и почистване на уреда

Почистете уреда и отделните части. Следвайте инструкциите на фигурите в началото на това ръководство.

ВНИМАНИЕ

Неподходящи зърна могат да запушат мелещия механизъм.

- ▶ Използвайте само чиста смес от печени кафени зърна за еспресо или автоматична кафе машина.
- ▶ Не използвайте глазирани кафени зърна.
- ▶ Не използвайте карамелизирани кафени зърна.
- ▶ Не използвайте кафени зърна, обработени с добавки, съдържащи захар.
- ▶ Не пълнете мляно кафе.

→ Фиг. 4 - 23

Забележка: Ежедневно пълнете резервоара за вода с прясна, студена, негазирана питейна вода.

Съвет: За да запазите оптимално качеството, съхранявайте зърната кафе на хладно и затворено място. Можете да съхранявате зърната кафе няколко дни в съда за кафе на зърна, без да се изгуби ароматът.

7.3 Общ преглед на степените на твърдост на водата

Таблицата показва класифицирането на степените според стойностите на твърдостта на водата.

Степен	Настройка на пръстена на филтъра INTENZA	немска твърдост в °dH	Обща твърдост в mmol/l
1	A	1 - 7	< 1,3
2	A	8 - 14	1,3 - 2,5
3	B	15 - 21	2,5 - 3,8

7.2 Определяне на твърдостта на водата

Правилната настройка на твърдостта на водата е важна, за да може Вашият уред да покаже своевременно, че трябва да се извърши почистване на котления камък. Можете да установите твърдостта на водата с приложената тест-лента или да се осведомите от местното водоснабдяване.

1. Потопете за кратко тест-лентата в прясна чешмяна вода.
2. Оставете тест-лентата да се отцеди.
3. Отчетете твърдостта на водата по 1 минута на тест-лентата.
→ "Общ преглед на степените на твърдост на водата", Страница 16

Забележка: Ако в сградата е инсталирана уредба за омекотяване на водата, можете да настроите "Water softening system".

Съвети

- Можете да промените настройките по всяко време.
→ "Основни настройки", Страница 24
- Ако твърдостта на водата е по-висока от 21 °dH (3,8 mmol/l), можете да напълните съда за вода с предварително филтрирана вода, за да се намали отлагането на котлен камък в съда за вода.

Степен	Настройка на пръстена на филтъра INTENZA	немска твърдост в °dH	Обща твърдост в ppm/l
4 ¹	C	22 - 30	> 3,8

7.4 Воден филтър²

С воден филтър ще ограничите образуването на варовик и ще намалите замърсяванията във водата.

Съдържанието на варовик във водата повлиява аромата и кремата на кафето. На долната страна на филтъра за вода BRITA INTENZA се намира пръстен за настройка на аромата. Въртете пръстена за настройка на аромата, за да настроите оптималната степен на аромата за Вашата питейна вода.

Поставяне на водния филтър

ВНИМАНИЕ

Възможни повреди на уреда поради калцификация.

- ▶ Сменете навреме водния филтър.
- ▶ Сменете водния филтър най-късно след 2 месеца.
- ▶ Спазвайте съобщенията на дисплея.

1. Изберете "Care & maintenance".
2. Изберете "INTENZA filter" и следвайте инструкциите на дисплея.

Смяна или отстраняване на водния филтър

Можете да използвате Вашия уред и без воден филтър.

1. Изберете "Care & maintenance".
2. Изберете "INTENZA filter".
3. Изберете "Replace" или "Remove" и следвайте инструкциите на дисплея.

Забележки

- Изхвърлете употребения филтър за вода съгласно валидните местни условия.
- Винаги съхранявайте резервни филтри за вода запечатани в оригиналната опаковка на хладно и сухо място.

Съвети

- Също така сменете филтъра за вода от хигиенни причини.
- С воден филтър трябва по-рядко да почиствате Вашия уред от котления камък.
- Ако използвате воден филтър, ще получите вкусни напитки с кафе.
- Ако не сте използвали Вашия уред за по-продължителен период от време, напр. по време на отпуск, изплакнете поставения воден филтър преди употреба, като пригответе чаша гореща вода.
- Водният филтър можете да закупите в търговския отдел или от службата за обслужване на клиенти.
→ "Принадлежности", Страница 15

7.5 Първо пускане в експлоатация

След електрическото свързване извършете настройките за първото пускане в експлоатация. Първото пускане в експлоатация се показва при първото включване или след възстановяване на фабричните настройки.

1. Отворете вратата на уреда.
2. Уверете се, че мрежовият прекъсвач е на I.
→ Фиг. **24**

¹ Фабрична настройка

² Според оборудването на уреда

3. Затворете вратата на уреда.
 4. Включете уреда с  и изчакайте, докато уредът извърши промиване.
 5. Следвайте инструкциите на дисплея.
- ✓ Дисплеят направлява през програмата.

Съвет: За извеждане на кратка информация натиснете *i*.

Забележки

- Ако желаете да настроите Home Connect сега, следвайте инструкциите в приложението Home Connect.
→ "Настройване на Home Connect", Страница 23
- Когато е избран "Demo mode", функционират само индикаторите на дисплея. Не може да приготвят напитка или да изпълняват програма.

7.6 Общи указания

Спазвайте указанията, за да използвате максимално добре Вашия уред.

Забележки

- Уредът е програмиран фабрично със стандартните настройки за оптимална работа.
- Интегрираният вентилатор се включва при всяко приготвяне на напитка и се изключва около 5-7 минути след приготвянето на напитка.
- Мелещият механизъм е настроен фабрично за оптимална работа. Ако кафето се подава само на капки или е твърде рядко и с твърде малко крема, можете да регулирате степента на смилане.
→ "Настройване на степен на смилане", Страница 20
- Ако не използвате уреда за определено време, уредът автоматично се изключва. Можете да промените продължителността в основните настройки. → Страница 24

- Първата напитка няма все още пълния аромат, ако:
 - ползвате уреда за първи път.
 - сте изпълнили сервисна програма.
 - не сте използвали уреда по-дълго време.

Не пийте напитката.

8 Основни положения при работа с уреда

8.1 Включване или изключване на уреда

Забележки

- По време на работа не задействайте мрежовия прекъсвач.
- Преди да изключите мрежовия прекъсвач, изключете уреда с . Само така уредът може да се промие автоматично.
- За преждевременно прекратяване на автоматичното промиване натиснете .
- ▶ Натиснете .
При включване дисплеят показва логото. При включване и изключване уредът се промива автоматично. При изключване влагата от уреда се изпарява във ваничката за капки с цел почистване. Ако при включване уредът е все още топъл или преди изключването не е приготвяна напитка, уредът не се промива.

8.2 Приготвяне на напитки

Научете как да си пригответе напитка по Ваш избор.

ПРЕДУПРЕЖДЕНИЕ

Опасност от изгаряне с гореща вода!

Току-що приготвените напитки са много горещи.

- ▶ Ако искате, оставете напитките да изстинат.

- ▶ Пазете кожата си от контакт с излизащите течности и пара.

Забележки

- При някои настройки кафето се приготвя в множество стъпки. Изчакайте, докато процесът завърши изцяло.
- Когато приготвяте напитка с мляко, винаги свързвайте напълнен с мляко контейнер с маркуч за мляко и смукателна тръба.
- Контейнерът за мляко е разработен специално за този уред. Използвайте контейнера за мляко само за съхранение на мляко в домакинството и в хладилник.
- Ако системата за мляко не е почиствена, е възможно при приготвяне на гореща вода да се отделят и малки количества мляко.

8.3 "DoubleShot" и "TripleShot"

Вашият уред мели два или три пъти кафе.

За разтваряне само на вкусните и лесноусвоими ароматни вещества уредът отново смиля и запарва кафени зърна.

Колкото по-дълго се запарва кафето, толкова повече горчиви вещества и нежелани аромати се разтварят. Горчивите вещества и нежеланите аромати влошават вкуса и усвояемостта на кафето.

Забележка: Функциите "DoubleShot" и "TripleShot" зависят от избраната сила на напитката и размера на напитката.

8.4 Slow Brew и Cold Brew

Slow Brew и Cold Brew представляват бавно запарени напитки, приготвяни от Вашия уред чрез пулсиращ, постоянен поток. Този вид приготвяне на кафе е наличен в горещ и студен ва-

риант. Приготвянето на напитката отнема няколко минути.

Забележка: Преди приготвяне на напитка напълнете резервоара за вода с прясна, студена, негазирана питейна вода.

8.5 Приготвяне на кафе напитка с мляко

Вижте примерно приготвяне на лате макиато.

ПРЕДУПРЕЖДЕНИЕ Опасност от изгаряния!

Системата за мляко се нагорещява силно.

- ▶ Никога не докосвайте горещата система за мляко.
- ▶ Оставете горещата система за мляко да се охлади, преди да я докоснете.

Изисквания

- Контейнерът за мляко е поставен.
 - Системата за мляко е свързана към разпределителя за напитки.
 - Контейнерът за мляко е напълнен с достатъчно мляко.
1. Поставете стъклена чаша под изхода за напитки.
 2. Изберете "Classics" и натиснете "Classics".
 3. Изберете "Latte macchiato" и натиснете "Latte macchiato".
 4. Настройте параметрите на напитката.
 - ▶ За да промените количеството за пълнене \odot , натиснете сегментите.
 - ▶ За да промените силата, натиснете \emptyset и настройте силата чрез сегментите.
 - ▶ За да промените частта мляко, натиснете \forall и настройте частта мляко чрез сегментите.
 5. Натиснете start stop.
 - ▶ За да спрете изцяло приготвянето на напитка, натиснете start stop.

- ▶ За да спрете само текущата стъпка на приготвяне, натиснете "Skip".
- ✓ Напитката се приготвя и след това изтича в стъклената чаша.

Забележки

- Ако не промените настройка за около 30 секунди, уредът излиза от режим настройване.
- Уредът автоматично запамята настройките.



Съвети

- Можете да загреете предварително чашите също с гореща вода преди приготвянето.
- Може да използвате растителни напитки вместо мляко, например соя.
- Качеството на млечната пяна зависи от вида на използваното мляко или растителната напитка.

8.6 Приготвяне на две чаши едновременно

В зависимост от Вашата напитка можете да направите 2 чаши едновременно.



Забележка: Когато е активирана функция "DoubleShot" или "TripleShot", функцията приготвяне на две чаши едновременно не е налична.

1. Изберете желаната напитка.
2. Натиснете .
- ✓ Дисплеят показва настройката .
3. Поставете две чаши отляво и от дясно под изхода за напитки.
4. Натиснете .
Напитката се приготвя в 2 стъпки. Зърната се смилат в 2 процеса на мелене.
- ✓ Напитката се запарва и след това изтича в чашите.
5. Изчакайте, докато процесът завърши.

9 Кафемелачка

Вашият уред има настройваща се кафемелачка, с която можете да регулирате индивидуално степента на смилане на зърната кафе.

9.1 Настройване на степен на смилане

- ▶ Посредством плъзгача настройте степен на смилане между много фино  и много едро .

→ Фиг. 25

Променяйте само минимално настройката на степента на смилане. Настройката на степента на смилане се проявява едва след втората чаша.

Съвет: Ако кафето се подава само на капки, настройте по-груба степен на мелене.

Ако кафето се дозира твърде бързо и има твърде малко крема, настройте по-фина степен на мелене.

10 Постапка за контейнер за мляко

Вашият уред разпознава, когато върху поставката се намира контейнер за мляко.

Забележка: Уредът разпознава автоматично, когато използвате включени в окомплектовката на доставката контейнер за мляко или кутия мляко.

10.1 Употреба на поставката за контейнер за мляко

1. Свържете контейнера за мляко или кутията мляко и поставете върху поставката за контейнер за мляко.
2. Стартирайте приготвянето.

Забележка: Ако се покаже съобщението "Please insert milk container.", не е възможно приготвяне.

10.2 Употреба на собствен контейнер за мляко¹

При определени серии уреди можете да използвате Ваш собствен контейнер за мляко.

1. Подгответе собствения контейнер за мляко.
2. Тарирайте собствения контейнер за мляко.
→ "Общ преглед Settings",
Страница 24

Въз основа на теглото уредът разпознава количеството мляко в контейнера за мляко или кутията мляко. Ако контейнерът за мляко съдържа твърде малко мляко, се показва съобщение.

Забележка: Уредът разпознава автоматично, когато използвате стандартния контейнер за мляко или кутия мляко.

11 Функция за обезопасяване спрямо деца

Можете да блокирате уреда, за да предпазите деца от попарвания и изгаряния.

11.1 Активиране на функцията за обезопасяване спрямо деца

Изискване: Уредът е включен.

1. Натиснете **:**.
 2. Натиснете **☰**.
- ✓ Функцията за обезопасяване спрямо деца е активирана.

11.2 Деактивиране на функцията за обезопасяване спрямо деца

1. Натиснете **:**.

2. Движете пръст по дължината на пръстена, докато пръстенът се напълни.

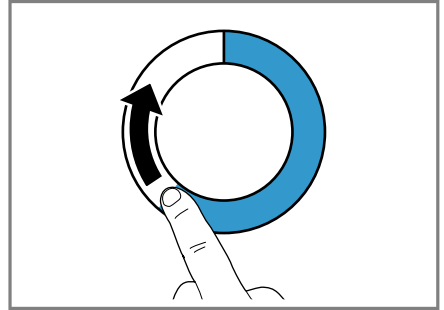

- ✓ Функцията за обезопасяване спрямо деца е деактивирана.

12 Предпочитани

Запишете индивидуални напитки като предпочитани, за да ги пригответе по-бързо.

Предпочитаната напитка представлява напитка с лични настройки. Можете да променят настройките по всяко време.

Забележка: За да излезете от настройките, натиснете **△** или стартирайте приготвянето на напитка.

12.1 Съставяне на предпочитани напитки от меню Предпочитани

1. Натиснете "Favourites".
2. Натиснете **+**.
3. Изберете напитка.
4. Настройте параметрите на напитката.
5. Натиснете **☆**.
6. Въведете името.
7. Натиснете "Save".

¹ Според оборудването на уреда

12.2 Съставяне на предпочитани напитки от "Classics" или "Coffee World"

1. Изберете напитка от "Classics" или "Coffee World".
2. Настройте параметрите на напитката.
3. Натиснете ☆.
4. Въведете името.
5. Натиснете "Save".

12.3 Промяна на предпочитаната напитка

1. Натиснете "Favourites".
2. Изберете предпочитана напитка.
3. Извършете промените.
4. Натиснете ✎.
5. Натиснете "Save".

12.4 Изтриване на предпочитаната напитка

1. Натиснете "Favourites".
2. Изберете предпочитана напитка.
3. Натиснете ★.
4. Натиснете "Delete".

12.5 Сортиране на предпочитани напитки

Можете да промените последователността на предпочитаните напитки.

1. Натиснете "Favourites".
 2. Изберете предпочитана напитка.
- ✓ Дисплеят показва всички предпочитани напитки и Вие можете да преместите предпочитаната напитка с пръст.
 - ✓ Уредът автоматично запамятава новата последователност.

Съвет: Можете да съставяте, промените, изтривате или сортирате предпочитани напитки също чрез приложението Home Connect.

13 Home Connect

Този уред може да се свързва с мрежа. Свържете Вашия уред с мобилно крайно устройство, за да обслужвате функциите, да адаптирате основните настройки или да контролирате текущия режим на работа посредством приложението Home Connect.

Услугите Home Connect не са налични във всяка страна. Наличността на функцията Home Connect зависи от наличността на услугите Home Connect във Вашата страна.

Информация по темата ще намерите на: www.home-connect.com.

За да използвате Home Connect, първо настройте връзката с домашната WLAN мрежа (Wi-Fi¹) или с приложението Home Connect.

Приложението Home Connect ще Ви ръководи през целия процес на регистрация. За извършване на настройките следвайте указанията в приложението Home Connect.

Съвет: Спазвайте също указанията в приложението Home Connect.

Забележки

- Спазвайте указанията за безопасност в настоящото ръководство за употреба и се уверете, че те се спазват и когато обслужвате уреда посредством приложението Home Connect.
→ "Безопасност", Страница 8
- Обслужването чрез самия уред винаги е с приоритет. През това време не е възможно обслужване с приложението Home Connect.

13.1 Настройване на приложението Home Connect

1. Инсталирайте приложението Home Connect на мобилното крайно устройство.

¹ Wi-Fi е регистрирана марка на Wi-Fi Alliance.

2. Стартирайте приложението Home Connect и настройте достъпа за Home Connect. Приложението Home Connect ще Ви ръководи през целия процес на регистрация.

13.2 Настройване на Home Connect

Изискване: Уредът има връзка с домашната WLAN мрежа (Wi-Fi) на мястото на разполагане.

1. Сканирайте следния QR код.



Чрез QR кода можете да инсталирате приложението Home Connect и да свържете Вашия уред.

Общ преглед на настройките на Home Connect

Тук ще намерите преглед на настройките на Home Connect и мрежовите настройки.

Основна настройка	Избор	Описание
Асистент Home Connect	Старт	Добавете мобилно устройство. Отделяне на устройство от мрежата.
	Прекъсване на връзката	
Remote start	Вкл.	Изключвайте радиомодула при продължително отсъствие или за икономия на енергия. Забележка: В мрежов режим на готовност уредът консумира макс. 2 W.
	Изкл.	
Актуализация на софтуера	Вкл.	Включване и изключване на дистанционен старт на уреда. Забележка: С приложението Home Connect е възможно само изключване.
	Изкл.	
Актуализация на софтуера	-	Забележка: Тази настройка е налична само при актуализация на софтуера.

2. Следвайте указанията на приложението Home Connect.

13.3 Настройки на Home Connect

Адаптирайте Home Connect според Вашите потребности. Настройките на Home Connect ще намерите в основните настройки на Вашия уред. Показваните на дисплея настройки зависят от това дали Home Connect е настроено и дали уредът е свързан с домашната мрежа.

Забележка: Когато са включени "WiFi" и дистанционен старт, на дисплея се показва .

13.4 Защита на личните данни

Обръщайте внимание на указанията за защита на данните.

С първоначалното свързване на Вашия уред със свързана към Интернет домашна мрежа Вашият уред предава следните категории данни към Home Connect сървъра (първоначална регистрация):

- Уникална идентификация на уреда (състояща се от ключове на уреда, както и MAC адрес на вградения Wi-Fi комуникационен модул).
- Сертификат за сигурност на Wi-Fi комуникационния модул (за информационно-техническо осигуряване на връзката).
- Актуалната софтуерна версия и хардуерна версия на Вашия домашен уред.
- Статус на евентуалните предходни нулирания до фабрични настройки.

Тази първоначална регистрация подготвя използването на Home Connect функционалностите и е нужна едва в момента, в който Вие за пръв път же-

лаете да използвате Home Connect функционалностите.

Забележка: Обърнете внимание, че функциите Home Connect могат да се използват само във връзка с приложението Home Connect. Информация за защитата на данните може да се потърси в Home Connect приложението.

14 Основни настройки

Можете да настроите основните настройки на Вашия уред според Вашите нужди и да извиквате допълнителни функции.

14.1 Промяна на настройките

1. Изберете "Settings".
 - ✓ Дисплеят показва списъка с настройките.
2. Променете желаната настройка.
 - ✓ Уредът автоматично запазва настройката.
3. За да се върнете в менюто, натиснете <.
4. За да излезете от настройките, натиснете .

Съвет: За извеждане на кратка информация натиснете .

14.2 Общ преглед "Settings"

Тук ще намерите общ преглед на "Settings".

Language		Настройване на езика.
Home Connect	Асистент Home Connect	→ "Настройване на Home Connect", Страница 23
Час		Настройване на текущия час или автоматично показване чрез Home Connect.
Настройки на дисплея	Brightness	Настройване на яркостта на степени.



	Индикация на часа	<p>Настройте индикацията на часа със или без ограничение във времето или я изключете.</p> <p>Забележка: Ако не ограничите във времето индикацията на часа, потреблението на ток се повишава.</p>
	Clock display	<p>Настройте индикацията на часа със или без ограничение във времето или я изключете.</p> <p>Забележка: Ако не ограничите във времето индикацията на часа, потреблението на ток се повишава.</p>
	Clock	Настройване на изображението на часа.
	Регулиране	<ul style="list-style-type: none"> ■ Настройване на хоризонтално или вертикално подравняване на дисплея. ■ Оптимизиране и центриране на изображението на дисплея според перспективата.
Звукови сигнали	Звук на бутоните	Изключване и включване на звука.
	Сила на звука	Настройване на силата на звука на степени.
	Звуков сигнал	Изключване и включване на звука.
	Стартова мелодия	Изключване и включване на звука при стартиране на уреда.
	Температура на запарване	Настройване на температурата на запарване.
Настройка на напитка	Последователност мляко	Настройване на последователността на млякото и кафето.
	Лате макиато пауза	Настройване на пауза между млякото и кафето.

Appliance settings	Illumination	Настройване на яркостта на подсветката на степенни.
	Автоматично изключване	Настройване на период от време, след който уредът се изключва.
	Твърдост на водата	Настройване на твърдост на водата.
	Контейнер за мляко ¹	Настройване на кутия мляко или индивидуален контейнер за мляко. Забележка: Уредът разпознава автоматично, когато използвате стандартния контейнер за мляко.
Customisation	Стартова категория	Настройване на индикацията на менюто след включване, напр. "Classics".
Factory settings	Reset the appliance to factory settings?	Възстановете личните настройки до фабричните.
Demo mode	Режим на работа за демонстрационни цели	Включете или изключете "Demo mode".
Информация за уреда	Брояч на напитки	Показване на броя на приготвените напитки.
	Информация относно почистването	Период от време до следващата смяна на водния филтър или старта на сервизна програма.
	Информация за версията	Показване на информация за уреда.
	Информация за мрежата	Показване на информация за мрежата.

14.3 Настройване на часа

1. В менюто натиснете върху "Settings".
2. Натиснете "Time".
3. За да настроите часа, натиснете върху индикацията за часовете или за минутите.
 - ✓ Избраната стойност се маркира в синьо.

¹ Според оборудването на уреда

4. Настройте часа с пръстена за настройка.
 - ▶ Минутите преминават на 5-минутни интервали. За настройване с точност до минути, задръжте натиснатата съответната зона в ок. 1-2 секунди. Минутите се показват в точки. Настройте минутите с пръстена за настройка.
5. За да напуснете основните настройки, сменете с  назад в менюто или изключете уреда с .
- ✓ Часът е запаметен.

15 Почистване и поддръжка

Почиствайте и поддържайте старателно Вашия уред, за да съхраните неговата функционалност за дълго време.

15.1 Годност за миене в съдомиялна машина

Тук ще намерите преглед на частите, които можете да миете в съдомиялна машина.

ВНИМАНИЕ

Някои части са чувствителни на температура и могат да се повредят при почистване в съдомиялна машина.

- ▶ Спазвайте упътването за експлоатация на съдомиялната машина.
- ▶ Почиствайте само подходящи части в съдомиялната машина.
- ▶ Използвайте само програми, които не загряват частите над 60 °C.

Подходящо: 

- Тава за събиране на капки
- Капак ваничка за капки
- Съд за утайка от кафе
- Събирателна ваничка
- Контейнер за мляко с капак и дъно
- Поставка за контейнер за мляко
- Разпределител за напитки
- Система за мляко

Неподходящо: 

- Съд за вода
- Капак на съда за вода
- Запарващо устройство
- Капак изход за напитки
- Капак на запарващото устройство
- Контейнер за кафени зърна
- Капак контейнер за кафени зърна
- Поставка

15.2 Почистващи средства

Използвайте само подходящи почистващи средства.

ВНИМАНИЕ

Неподходящи почистващи средства могат да повредят повърхностите на уреда.

- ▶ Не използвайте агресивни или абразивни почистващи средства.
- ▶ Не използвайте съдържащи алкохол или спирт почистващи препарати.

- ▶ Не използвайте твърди абразивни гъби или гъби за чистене.

Неподходящи почистващи средства и препарати за отстраняване на котлен камък могат да повредят уреда.

- ▶ За почистването на котления камък не използвайте чиста лимонена киселина, оцет или средство на основата на оцет.
- ▶ Не използвайте препарати за отстраняване на котлен камък с фосфорна киселина.

bg Почистване и поддръжка

- ▶ Използвайте само таблетки за отстраняване на котлен камък и почистващи таблетки, специално разработени за уреда.
→ "Принадлежности", Страница 15

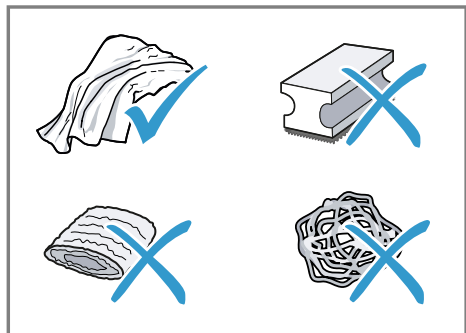

Съвети

- Изперете основно новите кърпи за попиване, за да отстраните евентуално полепналите соли. Солите могат да предизвикат ръжда по повърхностите от неръждаема стомана.
- Винаги отстранявайте незабавно остатъците от котлен камък, кафе, мляко и разтвор за почистване и отстраняване на котлен камък, за да предотвратите корозия.

15.3 Почистване на уреда

⚠ ПРЕДУПРЕЖДЕНИЕ

Опасност от токов удар!

Проникващата влага може да предизвика токов удар.

- ▶ Никога не потапяйте уреда или кабела за свързване към мрежата във вода.
- ▶ По щепселното съединение на уреда не трябва да прелива течност.
- ▶ За почистване на уреда не използвайте машина за почистване с пара или с високо налягане.

⚠ ПРЕДУПРЕЖДЕНИЕ

Опасност от изгаряния!

Някои части на уреда се нагриват много.

- ▶ Никога не докосвайте горещите части на уреда.
 - ▶ След употреба оставете горещите части на уреда да се охладят, преди да ги докоснете.
1. Почистете корпуса, лъскавите повърхности и панела за обслужване с микрофибърна кърпа.
 2. След приготвяне на напитка почистете изхода за напитки с мека, влажна кърпа.
 3. Изплакнете резервоара за вода с прясна чиста вода.
 4. Ако уредът не се е използвал дълго време, като например през отпуската, почистете целия уред, включително подвижните части, като например запарващото устройство или съда за вода.

Забележка: Уредът автоматично се промива, когато го включите в студено състояние или го изключите след приготвяне на кафе. Така системата се почиства сама.

15.4 Почистване на тавата за събиране на капки и съда за утайка от кафе

Почиствайте и изпразвайте тавата за събиране на капки и съдът за утайка от кафе ежедневно, за да се предотврати образуването на отлагания. Следвайте инструкциите на фигурите в началото на ръководството.

→ Фиг. 26 - 28

15.5 Почистване на контейнера за мляко

От хигиенни съображения почиствайте редовно контейнера за мляко. Можете да почиствате контейнера за мляко в съдомиялна машина. След-

вайте инструкциите на фигурите в началото на ръководството.

→ Фиг. **19** - **22**

15.6 Сервизна програма

Използвайте сервизните програми за поставяне или отстраняване на воден филтър, или за щателно почистване на Вашия уред. Вашият уред съобщава кога трябва да изпълните сервизна програма, напр. почистване.

ВНИМАНИЕ

Неправилно или ненавременното почистване и отстраняване на котления камък може да повреди уреда.

- ▶ Незабавно стартирайте процес на отстраняване на котлен камък съгласно инструкцията.
- ▶ Поставяйте само почистващи таблетки в съда за запарване на запарващото устройство.
- ▶ Не поставяйте таблетки за отстраняване на котлен камък или други средства в съда за запарване на запарващото устройство.

Забележки

- Дисплеят показва напредъка на процеса.
- Ако Вашият уред е блокиран, можете да го обслужвате едва след извършен процес на отстраняване на котлен камък.

Съвет: В допълнение към автоматичното промиване редовно изваждайте и почиствайте запарващото устройство.

Употреба на сервизните програми

1. Изберете "Care & maintenance".
2. Натиснете "Care & maintenance".
- ✓ Дисплеят показва списък.
3. Натиснете желаната програма.
- ✓ Дисплеят направлява през програмата.

Общ преглед на сервизните програми

Тук ще намерите общ преглед на сервизните програми.

Забележка: Стартовият екран показва оставащия брой приготвени напитки до изпълнението на програмата и продължителността.

INTENZA filter	Поставяне, смяна или изваждане на водния филтър.
Cleaning milk system	Автоматично промиване на системата за мляко.
calc'nClean	Комбинирано почистване и отстраняване на котлен камък. Почистване на тръбопроводите от остатъци от котлен камък и кафе.
Cleaning	Почистване на тръбопроводите от остатъци от кафе.
Descale	Почистване на тръбопроводите от остатъци от котлен камък.
Frost protection	Изпразнете тръбопроводите с цел защита на уреда при транспортиране или съхранение.
Cleaning brewing unit	Дисплеят показва поэтапно оптималното почистване на запарващото устройство.
Cleaning beverage system	Дисплеят показва поэтапно оптималното почистване на изхода за напитки.
	Ако дадена сервизна програма бъде прекъсната, напр. поради спиране на електрозахранването, уредът

се промива автоматично. След това уредът отново е готов за работа.

вете съд с вместимост минимум 0,5 l.

- Когато използвате воден филтър, времевият интервал за провеждане на сервисна програма се удължава.
- Можете да комбинирате "Descaler" и "Cleaning" чрез сервисната програма "calc'nClean".

Съвети

- Когато стартирате програмите "Descaler" или "calc'nClean", подгот-

16 Отстраняване на неизправности

Можете да отстраните самостоятелно малки неизправности по Вашия уред. Преди да се свържете с отдела по обслужване на клиенти, направете справка с информацията за отстраняване на неизправности. Така ще избегнете ненужни разходи.

⚠ ПРЕДУПРЕЖДЕНИЕ

Опасност от токов удар!

Некомпетентните ремонти са опасни.

- ▶ Само обучен за целта специализиран персонал трябва да извършва ремонти на уреда.
- ▶ За ремонта на уреда трябва да се използват само оригинални резервни части.
- ▶ Ако мрежовият кабел или кабелът за свързване на този уред бъде повреден, той трябва да се смени със специален мрежов кабел или специален кабел за свързване на уреда, който може да се закупи от производителя или неговия отдел по обслужване на клиенти.

Неизправност	Причина и отстраняване на неизправности
Норме Connect не функционира правилно.	Възможни са различни причини. ▶ Отидете на www.home-connect.com .
Уредът подава само вода, не кафе.	Празният съд за зърна не се разпознава от уреда. ▶ Напълнете зърна кафе. Каналът за кафе на запарващото устройство е запушен. ▶ Почистете запарващото устройство.
	Зърната кафе са много омаслени и не падат в мелничката. ▶ Почукайте леко по съда за зърна. ▶ Сменете сорта на кафето. ▶ Не използвайте мазни зърна кафе. ▶ Почистете празния съд за кафе на зърна с влажна кърпа.

Неизправност	Причина и отстраняване на неизправности
Уредът подава само вода, не кафе.	<p>Запарващото устройство не е поставено правилно.</p> <ol style="list-style-type: none"> 1. Проверете дали запарващото устройство е правилно поставено и стабилно фиксирано. 2. Тласнете червения лост горе наляво. 3. Поставете капака на запарващото устройство.
Уредът не подава млечна пяна.	<p>Системата за мляко е замърсена.</p> <ul style="list-style-type: none"> ▶ Почистете системата за мляко в съдомиялна машина. <hr/> <p>Тръбата за мляко не се потапя в млякото.</p> <ul style="list-style-type: none"> ▶ Използвайте повече мляко. ▶ Проверете дали тръбата за мляко е потопена в млякото. <hr/> <p>Уредът е покрит с много котлен камък.</p> <ul style="list-style-type: none"> ▶ Почистете уреда от котления камък.
Системата за мляко не засмуква мляко.	<p>Системата за мляко не е сглобена правилно.</p> <ul style="list-style-type: none"> ▶ Сглобете правилно системата за мляко. <hr/> <p>Тръбата за мляко не се потапя в млякото.</p> <ul style="list-style-type: none"> ▶ Използвайте повече мляко. ▶ Проверете дали тръбата за мляко е потопена в млякото.
Млечната пяна е твърде студена.	<p>Млякото е твърде студено.</p> <ul style="list-style-type: none"> ▶ Използвайте хладко мляко.
Студено запарената напитка не е достатъчно студена.	<p>Водата в резервоара за вода е топла.</p> <ol style="list-style-type: none"> 1. Пълнете резервоара за вода с прясна, студена, негазирана питейна вода. 2. За да охладите още по-силно напитката, можете да добавите кубчета лед.
Уредът не подава гореща вода.	<p>Разпределителят за напитки е замърсен.</p> <ul style="list-style-type: none"> ▶ Почиствайте разпределителя за напитки в съдомиялна машина.
Уредът не подава напитка.	<p>Въздух във водния филтър.</p> <ol style="list-style-type: none"> 1. Потопете водния филтър с отвора нагоре във вода толкова дълго, докато спрат да излизат въздушни мехурчета. 2. Поставете отново филтъра. <ul style="list-style-type: none"> ▶ Притиснете водния филтър направо и силно в извода за свързване на съда. <hr/> <p>Остагъците от отстраняването на котления камък запуват съда за вода.</p> <ol style="list-style-type: none"> 1. Извадете съда за вода. 2. Почистете основно съда за вода.

Неизправност	Причина и отстраняване на неизправности
Има капеща вода по вътрешното дъно на уреда.	Тавата за събиране на капки е извадена прекалено рано. ▶ Извадете тавата за събиране на капките няколко секунди след последното приготвяне на напитка.
Кафеникава вода под съда за утайка от кафе или ваничката за капки.	Утайка от кафе по невидимата долна страна на профила за отцеждане води до изтичане на вода под съда за утайка от кафе или ваничката за капки. 1. Извадете ваничката за капки и съда за утайка от кафе. 2. Отстранете капака на запарващото устройство. 3. Отстранете утайката от кафе при профила за отцеждане. → Фиг. 29
Запарващото устройство не може да се извади.	Ключалката не може да се освободи, запарващото устройство затяга. ▶ Изключете уреда и го включете отново след 3 минути.
Кафемелачката не се включва.	Уредът е твърде горещ. 1. Изключете уреда от мрежата. 2. Изчакайте 1 час, за да се охлади уредът.
Мелещият механизъм не мели кафени зърна въпреки напълнения контейнер за кафени зърна.	Зърната кафе са много омаслени и не падат в мелничката. ▶ Почукайте леко по съда за зърна. ▶ Сменете сорта на кафето. ▶ Не използвайте мазни зърна кафе. ▶ Почистете празния съд за кафе на зърна с влажна кърпа.
Силно променящо се качество на кафето или млечната пяна.	Уредът е покрит с котлен камък. ▶ Почистете уреда от котления камък.
Променящо се качество на млечната пяна.	Качеството на млечната пяна зависи от вида на използваното мляко или растителна напитка. ▶ Оптимизирайте резултата чрез избор на вид мляко или растителни напитки.
Не се подава кафе или се подава на капки. Настроеното количество за пълнене не се достига.	Степента на смилане е настроена много фино. ▶ Настройте по-груба степен на смилане. Уредът е покрит с много котлен камък. ▶ Почистете уреда от котления камък. Във водния филтър има въздух. 1. Потопете водния филтър с отвора нагоре във вода толкова дълго, докато спрат да излизат въздушни мехурчета. 2. Поставете отново филтъра.

Неизправност	Причина и отстраняване на неизправности
Не се подава кафе или се подава на капки. Настроеното количество за пълнене не се достига.	Уредът е замърсен. ▶ Почистете запарващото устройство. ▶ Отстранете котления камък и почистете уреда.
Кафето няма каймак.	Сортът кафе не е оптимален. ▶ Използвайте сорт кафе с по-висок дял зърна Robusta. ▶ Използвайте по-препечени зърна кафе. Зърната кафе вече не са прясно изпечени. ▶ Използвайте пресни зърна кафе. Степента на смилане не е съобразена със зърната кафе. ▶ Настройте по-фина степен на смилане.
Кафето е много кисело.	Степента на смилане е настроена много едро. ▶ Настройте по-фина степен на смилане. Сортът кафе не е оптимален. ▶ Използвайте сорт кафе с по-висок дял зърна Robusta. ▶ Използвайте по-препечени зърна кафе.
Кафето е много горчиво.	Степента на смилане е настроена много фино. ▶ Настройте по-груба степен на смилане. Сортът кафе не е оптимален. ▶ Сменете сорта на кафето.
Кафето има вкус на изгоряло.	Степента на смилане е настроена много фино. ▶ Настройте по-груба степен на смилане. Сортът кафе не е оптимален. ▶ Сменете сорта на кафето. Температурата на запарване е твърде висока. ▶ Настройте по-ниска температура на запарване.
Утайката от кафе не е компактна и е твърде мокра.	Степента на смилане не е настроена оптимално. ▶ Настройте по-едра или по-фина степен на смилане. Зърната кафе са много омаслени. ▶ Използвайте друг сорт зърна кафе.
На дисплея се показва "Please insert brewing unit."	Запарващото устройство не е поставено правилно. 1. Проверете дали запарващото устройство е правилно поставено и стабилно фиксирано. 2. Тласнете червения лост горе наляво. 3. Поставете капака на запарващото устройство.

Неизправност	Причина и отстраняване на неизправности
На дисплея се показва "Please fill the water tank.", въпреки че резервоарът за вода е пълен.	Съдът за вода е поставен неправилно. ▶ Поставете правилно съда за вода. В съда за вода има газирана вода. ▶ Напълнете резервоара за вода с прясна питейна вода. Поплавъкът е заклещен в съда за вода. 1. Извадете съда за вода. 2. Почистете основно съда за вода. Новият воден филтър не е промит според упътването. 1. Промийте водния филтър според упътването. 2. Пуснете водния филтър в действие. Във водния филтър има въздух. 1. Потопете водния филтър с отвора нагоре във вода толкова дълго, докато спрат да излизат въздушни мехурчета. 2. Поставете отново филтъра. Водният филтър е стар. ▶ Поставете нов воден филтър. Отлагания на котлен камък в съда за вода запушват системата. 1. Почистете щателно резервоара за вода. 2. Стартирайте програмата за отстраняване на котлен камък.
На дисплея се показва "E61: Please clean brewing unit."	Запарващото устройство е замърсено. ▶ Почистете запарващото устройство. Механизмът на запарващото устройство се движи трудно. ▶ Почистете запарващото устройство.
На дисплея се появява показание Грешно напрежение.	Има проблеми с електрическото захранване. ▶ Използвайте уреда само при 220 - 240 V.
Появява се показание на дисплея Рестартиране на уреда.	Уредът има повреда. 1. Поставете мрежовия прекъсвач на 0 и изчакайте 60 секунди. 2. Поставете мрежовия прекъсвач на I.
Показанието на дисплея calc'nClean се появява много често.	Омекотена вода все още съдържа малки количества варовик. 1. Поставете нов воден филтър. 2. Настройте съответна твърдост на водата. Използвано е грешно или много малко количество средство за премахване на котлен камък. ▶ За отстраняване на котления камък използвайте само подходящи таблетки.

Неизправност	Причина и отстраняване на неизправности
Показанието на дисплея calc'nClean се появява много често.	Сервизната програма не е изпълнена изцяло. ▶ Стартирайте сервизната програма "Special rinsing step I". → "Сервизна програма", Страница 29

17 Транспортиране, съхранение и предаване за отпадъци

17.1 Активиране на защитата срещу замръзване

Пазете Вашия уред от замръзване по време на транспорта и съхраняването.

ВНИМАНИЕ

Остатъците от течност в уреда могат да го повредят по време на транспортиране или съхранение.

▶ Преди транспортиране или съхранение изпразнете тръбопроводната система.

1. Изпълнете програма "Frost protection".
→ "Общ преглед на сервизните програми", Страница 29
2. Изключете уреда от електрическата мрежа.

17.2 Предаване за отпадъци на излезли от употреба уреди

Чрез екологосъобразно предаване за отпадъци е възможна повторна употреба на ценни суровини.

1. Издърпайте от контакта щепсела на кабела за свързване към мрежата.
2. Прережете кабела за свързване към мрежата.
3. Предайте уреда за отпадъци по екологосъобразен начин.
Актуална информация относно начините на предаване за отпадъци

ще получите от Вашия специализиран търговец, както и от съответната общинска или градска управа.



Този уред е обозначен в съответствие с европейската директива 2012/19/EC за стари електрически и електронни уреди (waste electrical and electronic equipment - WEEE).

Тази директива регламентира валидните в рамките на ЕС правила за приемане и използване на стари уреди.

18 Отдел по обслужване на клиенти

BSH Hausgeräte GmbH удължава наличността на резервни части до 10 години. Това се отнася за всички свързани с функциите и подходящи за съхранение части за уреди, произведени след 1 януари 2023 г.

Забележка: Услугите на отдела по обслужване на клиенти са безплатни в рамките на условията на предлаганата от производителя гаранция.

Подробна информация относно гаранционния срок и гаранционните условия във Вашата страна ще получите чрез QR кода на приложения документ за сервизни контакти и гаранционни условия, от нашата служба за обслужване на клиенти, Вашия търговец или на нашата уеб страница.

В случай че желаете да се свържете с отдела по обслужване на клиенти, са Ви необходими номерът на изделието (E-Nr.), заводският номер (FD) и последователният номер (Z-Nr.) на Вашия уред.

Данните за контакт на службата за обслужване на клиенти ще получите чрез QR кода на приложения документ за сервизни контакти и гаранционни условия или на нашата уеб страница.

Информацията съгласно Регламент (EU) 2023/826 ще намерите онлайн на www.bosch-home.com на страницата на продукта и страницата за сервизно обслужване на Вашия уред при ръководствата за употреба и допълнителните документи.

18.1 Номер на изделието (E-Nr.), заводски номер (FD) и последователен номер (Z-Nr.)

Номерът на изделието (E-Nr.), заводският номер (FD) и последователният номер (Z-Nr.) са посочени на табелката с техническите данни на уреда. Можете да си запишете данните, за да разполагате своевременно с данните на Вашия уред и телефонния номер на отдела по обслужване на клиенти.

19 Технически данни

Напрежение	220–240 V ~
Честота	50 / 60 Hz
Инсталирана мощност	1500 W
Максимално налягане на помпата, статично	20 bar

Максимален капацитет, съд за вода (без филтър)	2,2 l
Максимален капацитет, съд за зърна	400 g
Дължина на кабела	170 cm
Височина на уреда	45,5 cm
Ширина на уреда	59,4 cm
Дълбочина на уреда	37,7 cm
Тегло, празен	20,6 kg
Тип мелачка	Керамика

Настоящият продукт съдържа светлинни източници с клас на енергийна ефективност D и F. Светлинните източници са налични като резервна част и трябва да се сменят само от обучен за целта специализиран персонал.

19.1 Информация относно безплатния софтуер с отворен код

Този продукт съдържа софтуерни компоненти, лицензирани от носителите на авторски права като безплатен софтуер с отворен код. Съответната информация за лиценза е записана на домакинския уред. Достъп до съответната информация за лиценза е възможен също посредством приложението Home Connect: „Профил -> Правна информация -> Информация за лиценза“. ¹ Можете да изтеглите информацията за лиценза от уеб страницата на марковия продукт. (Моля, потърсете модела на уреда и допълнителна документация на уеб страницата на продукта.) Алтернативно можете да изискате съответната информация на ossrequest@bshg.com или BSH Hausgeräte GmbH, Carl-Wery-Str. 34, D-81739 München, Германия.

¹ Според оборудването на уреда

Исходният код се предоставя по заявка.

Моля, изпратете Вашата заявка на ossrequest@bshg.com или BSH Hausgeräte GmbH, Carl-Wery-Str. 34, D-81739 München, Германия.

Относно: „OSSREQUEST“

Ще Ви бъде издадена фактура за разходите по обработката на Вашата заявка. Това предложение важи три години от датата на закупуване, респ. минимум за периода, за който предлагаме поддръжка и резервни части за съответния уред.

20 Декларация за съответствие

С настоящото BSH Hausgeräte GmbH декларира, че уредът с функция Home Connect съответства на съществените изисквания и останалите релевантни разпоредби от Директива 2014/53/EU.

Изчерпателна RED декларация за съответствие ще намерите в интернет на адрес www.bosch-home.com при допълнителните документи на продуктовата страница на Вашия уред.



2,4-GHz диапазон (2400–2483,5 MHz): макс. 100 mW

Диапазон 5 GHz (5150 – 5350 MHz + 5470 – 5725 MHz): макс. 200 mW

	BE	BG	CZ	DK	DE	EE	IE	EL	ES
	FR	HR	IT	CY	LI	LV	LT	LU	HU
	MT	NL	AT	PL	PT	RO	SI	SK	FI
	SE	NO	CH	TR	IS	UK (NI)			

5-GHz-WLAN (Wi-Fi): За употреба само в затворени помещения.

AL	BA	MD	ME	MK	RS	UK	UA
----	----	----	----	----	----	----	----

5-GHz-WLAN (Wi-Fi): За употреба само в затворени помещения.



Thank you for buying a Bosch Home Appliance!

Register your new device on MyBosch now and profit directly from:

- **Expert tips & tricks for your appliance**
- **Warranty extension options**
- **Discounts for accessories & spare-parts**
- **Digital manual and all appliance data at hand**
- **Easy access to Bosch Home Appliances Service**

Free and easy registration – also on mobile phones:
www.bosch-home.com/welcome



Looking for help? You'll find it here.

Expert advice for your Bosch home appliances, help with problems or a repair from Bosch experts.

Find out everything about the many ways Bosch can support you:

www.bosch-home.com/service

Contact data of all countries are listed in the attached service directory.

BSH Hausgeräte GmbH

Carl-Wery-Straße 34
81739 München, GERMANY
www.bosch-home.com

A Bosch Company



8001277450 (050422)

bg