



BOSCH



Register your
new device on
MyBosch now and
get free benefits:
[bosch-home.com/
welcome](https://www.bosch-home.com/welcome)

Chopper

MMRP1...

[de]	Gebrauchsanleitung	Universal-Zerkleinerer	5
[en]	User manual	Chopper	9
[fr]	Manuel d'utilisation	Hachoir	12
[it]	Manuale utente	Macinatore universale	15
[nl]	Gebruikershandleiding	Universele hakmachine	18
[da]	Betjeningsvejledning	Universal-chopper	21
[no]	Bruksanvisning	Universalmikser	24
[sv]	Bruksanvisning	Minihackare	27
[fi]	Käyttöohje	Minileikkuri	30
[es]	Manual de usuario	Trituradora universal	33
[pt]	Manual do utilizador	Picadora universal	37
[el]	Εγχειρίδιο χρήστη	Πολυκόπτης	40
[tr]	Kullanım kılavuzu	Doğrayıcı	45
[pl]	Instrukcja obsługi	Mini malakser	51
[uk]	Керівництво з експлуатації	Універсальний подрібнювач	55
[ru]	Руководство пользователя	Многофункциональный	58
[ar]	دليل المستخدم	مفردة	64



<https://www.bosch-home.com/>



- [de]** Scannen Sie den QR-Code oder besuchen Sie die Webseite, um die erweiterten Hinweise zur Benutzung zu öffnen. Dort finden Sie zusätzliche Informationen zu Ihrem Gerät oder Zubehör.
- [en]** Scan the QR code or visit the website to open the Further Notices for Use. You can find additional information about your appliance or accessory here.
- [fr]** Scannez le code QR ou visitez le site Web pour ouvrir les informations d'utilisation complémentaires. Vous y trouverez des informations supplémentaires concernant votre appareil ou accessoire.
- [it]** Scansionare il codice QR oppure visitare il sito Web per indicazioni dettagliate sull'uso. Si trovano informazioni aggiuntive sull'apparecchio o gli accessori.
- [nl]** Scan de QR-code of bezoek de website om de uitgebreide gebruiksinstructies te openen. Hierin vindt u meer informatie over het apparaat of toebehoren.
- [da]** Scan QR-koden, eller besøg hjemmesiden, for at åbne de udvalgte anvisninger om anvendelse. Der kan der findes yderligere oplysninger om apparatet eller tilbehøret.
- [no]** Skann QR-koden eller besøk nettstedet for å åpne mer informasjon om bruken. Der finner du mer informasjon om apparatet eller tilbehøret.
- [sv]** Scanna QR-koden eller gå till webbplatsen och öppna de utökade användningsanvisningarna. Där finns mer information om din apparat eller dina tillbehör.
- [fi]** Skanna QR-koodi tai vieraille internet-sivustollamme, jotta voit avata laajennetut käyttötiedot. Sieltä löydät laitetta tai varustetta koskevia lisätietoja.
- [es]** Para abrir las indicaciones ampliadas sobre el uso, visite la página web o escanee el código QR. Allí encontrará más información sobre el aparato o los accesorios.
- [pt]** Leia o código QR ou visite a página web para abrir as indicações avançadas relativas à utilização. Aí encontra informações adicionais sobre o seu aparelho ou acessório.
- [el]** Σαρώστε τον κωδικό QR ή επισκεφτείτε την ιστοσελίδα, για να ανοίξετε τις διευρυμένες υποδείξεις για τη χρήση. Εκεί θα βρείτε πρόσθετες πληροφορίες για τη συσκευή σας ή τα εξαρτήματά.
- [tr]** Ayrıntılı kullanım bilgilerine ulaşmak için QR kodu taratın veya web sayfasını ziyaret ediniz. Cihaz ve aksesuarlar ile ilgili ayrıntılı bilgileri bu şekilde edinebilirsiniz.
- [pl]** Aby uzyskać rozszerzone informacje na temat zastosowań urządzenia, należy zeskanować kod QR albo wejść na stronę internetową. Można tam znaleźć dodatkowe informacje na temat posiadanego urządzenia i akcesoriów.
- [uk]** Щоб отримати докладніші вказівки з користування, зіскануйте QR-код або відвідайте сайт. Там ви знайдете додаткові відомості про прилад або приладдя.
- [ru]** Чтобы узнать больше о пользовании, отсканируйте QR-код или зайдите на сайт. Там вы найдете более подробные сведения о приборе и принадлежностях.
- [ar]** امسح رمز الاستجابة السريعة ضوئياً أو تفضّل زيارة الموقع الإلكتروني لفتح الإرشادات الموسّعة حول الاستخدام. تجد هناك معلومات إضافية حول جهازك أو الملحقات.

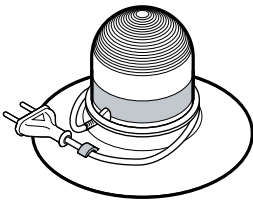

1

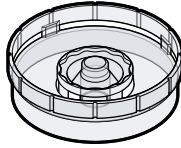

2

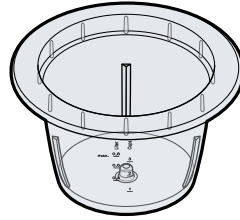

3



4

1

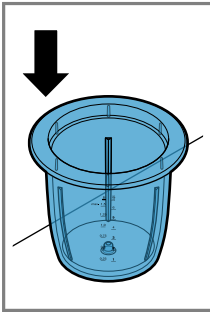

2

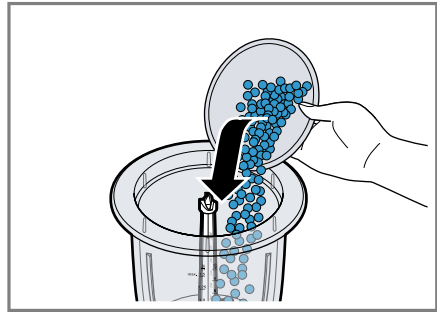
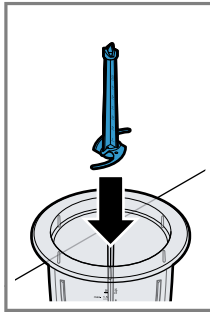

3

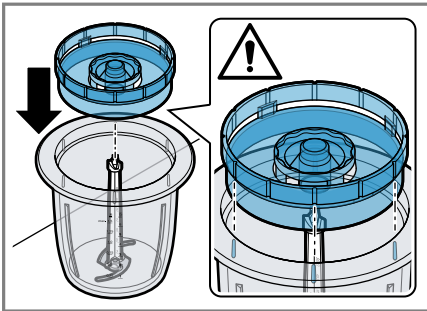

4

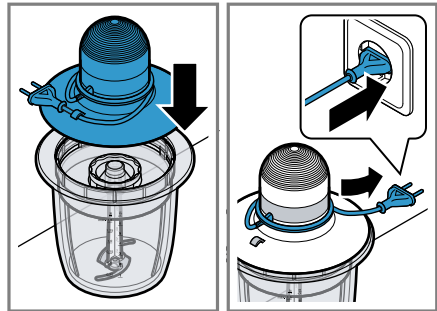

5

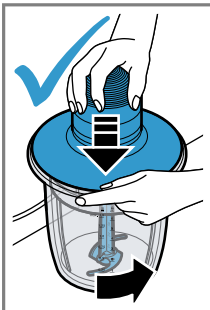

6

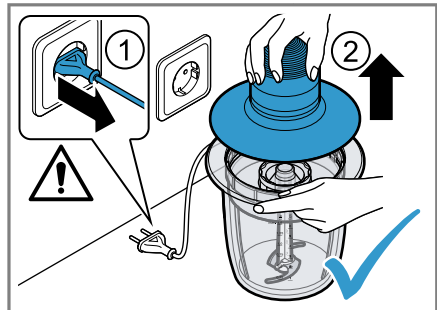

7

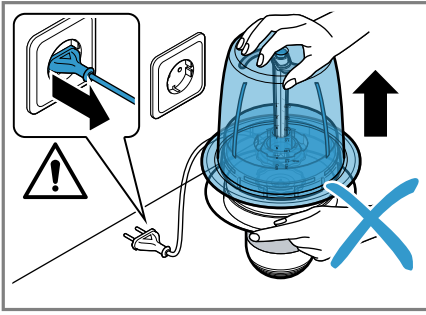

8

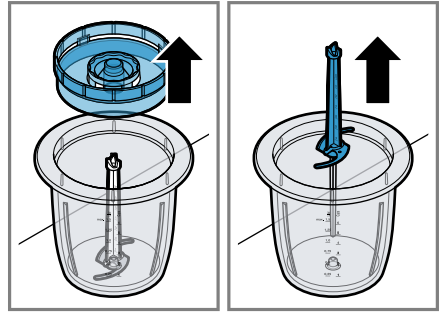

9

	✓	✗	✗	✗	✗
	✓	✓	✓	✓	✓

10

	200 g	00:00
	200 g	15-25 s
	150 g	20-30 s
	20x	5-10 s
	150 g	5-10x1s
	30 g	5-15 s
	200 g	20-30 s

11



Sicherheit

- Lesen Sie diese Anleitung sorgfältig.
- Bewahren Sie die Anleitung sowie die Produktinformationen für einen späteren Gebrauch oder Nachbesitzer auf.

Verwenden Sie das Gerät nur:

- zum Zerkleinern, Hacken, Mixen und Schlagen von Lebensmitteln.
- im privaten Haushalt und in geschlossenen Räumen des häuslichen Umfelds bei Raumtemperatur.
- für haushaltsübliche Verarbeitungsmengen und Verarbeitungszeiten.
- bis zu einer Höhe von 2000 m über dem Meeresspiegel.

Das Gerät muss nach jedem Gebrauch, bei nicht vorhandener Aufsicht, vor dem Zusammenbau, Auseinandernehmen oder Reinigen und im Fehlerfall stets vom Netz getrennt werden.

Dieses Gerät kann von Personen mit reduzierten physischen, sensorischen oder mentalen Fähigkeiten oder Mangel an Erfahrung und/oder Wissen benutzt werden, wenn sie beaufsichtigt oder bezüglich des sicheren Gebrauchs des Geräts unterwiesen wurden und die daraus resultierenden Gefahren verstanden haben.

Kinder dürfen nicht mit dem Gerät spielen.

Reinigung und Benutzerwartung dürfen nicht durch Kinder durchgeführt werden.

Das Gerät darf nicht von Kindern benutzt werden. Kinder vom Gerät und der Anschlussleitung fernhalten.

- ▶ Das Gerät nur gemäß den Angaben auf dem Typenschild anschließen und betreiben.
- ▶ Wenn die Netzanschlussleitung dieses Geräts beschädigt wird, muss sie durch den Hersteller oder seinen Kundendienst oder eine ähnlich qualifizierte Person ersetzt werden, um Gefährdungen zu vermeiden.
- ▶ Nie das Gerät oder die Netzanschlussleitung in Wasser tauchen oder in den Geschirrspüler geben.
- ▶ Die Klingen nie mit bloßen Händen berühren.
- ▶ Die Motoreinheit erst abnehmen, wenn die rotierenden Teile zum Stillstand gekommen sind.

de Sachschäden vermeiden

- ▶ Vorsicht beim Hantieren mit scharfen Schneidmessern, beim Leeren des Behälters und beim Reinigen.
- ▶ Die Reinigungshinweise beachten.
- ▶ Oberflächen, die mit Nahrungsmitteln in Berührung kommen, vor jedem Gebrauch reinigen.

Sachschäden vermeiden

- ▶ Das Gerät nie im Leerlauf betreiben.
- ▶ Das Gerät nur mit den zugelassenen Originalteilen verwenden.
- ▶ Keine heißen Lebensmittel über 50 °C verarbeiten.
- ▶ Nie das Gerät betreiben oder auseinanderbauen, wenn es auf dem Kopf steht.

Übersicht

→ Abb. **1**

1	Motoreinheit
2	Schutzdeckel
3	Mixbecher
4	Messer

Gerät bedienen

Folgen Sie der Bildanleitung.

→ Abb. **2 - 9**

Hinweise

- Die Maximalmengen und Verarbeitungszeiten in der Tabelle unbedingt beachten.
- Bei schäumender oder heißer Flüssigkeit maximal 0,5 l im Kunststoff-Mixbecher oder 1,0 l im Glas-Mixbecher einfüllen und verarbeiten.

Rezeptübersicht

Honig-Apfel-Mischung	■ Für CNCM13ST1: 80 g Waldhonig (5 °C) 20 g Apfel in Würfel geschnitten (10 x 10 mm)	■ Universalmesser einsetzen. ■ Die Zutaten einfüllen. ■ 2 s verarbeiten.
----------------------	---	--

- Entfernen Sie Knorpel, Knochen und Sehnen vom Fleisch bevor sie es verarbeiten.
- Verarbeiten Sie tiefgefrorene Nahrungsmittel ausschließlich mit dem Ice-Crush Messer

Gerät und Teile reinigen

Gerät auseinanderbauen

Folgen Sie der Bildanleitung.

→ Abb. **7 - 9**

Gerät und Teile reinigen

- ▶ Die einzelnen Teile reinigen, wie in der Tabelle angegeben.
→ Abb. **10**

Rezeptübersicht

In dieser Übersicht finden Sie die Zutaten und Verarbeitungsschritte für verschiedene Rezepte.

→ Abb. **11**

Hinweise

- Sie dürfen mit dem Gerät keinen Meerrettich und Zucker sowie keine Kaffeebohnen zerkleinern.
- Das Gerät kann keine Mayonnaise herstellen.

<p>Honig- ku- chen mit Äpfeln</p>	<p>Grundrezept:</p> <ul style="list-style-type: none"> ■ 3 Eier ■ 60 g Butter ■ 100 g Weißmehl, Type 405 ■ 60 g gemahlene Walnüsse ■ 1 TL Zimt ■ 2 EL Vanillezucker ■ 1 TL Backpulver ■ 1 Apfel 	<ul style="list-style-type: none"> ■ Die Eier trennen und das Eiweiß steif schlagen. ■ Das Eigelb mit dem Zucker schlagen. Die weiche Butter und 115 g der zubereiteten Honig-Apfel-Mischung hinzugeben. ■ Die übrigen Zutaten in einer separaten Schüssel mischen, zu den feuchten Zutaten geben und unterrühren. ■ Den Eischnee vorsichtig mit einem Spatel unterziehen. ■ Eine Kastenkuchenform (35 x 11 cm) mit Backpapier auslegen und die vorbereitete Mischung einfüllen. ■ Den Apfel schälen und in Scheiben schneiden. Die Apfelscheiben auf dem Kuchen verteilen. ■ Den Backofen auf 180 °C vorheizen und den Kuchen 30 min backen.
---	---	--

Altgerät entsorgen

- ▶ Das Gerät umweltgerecht entsorgen. Informationen über aktuelle Entsorgungswege erhalten Sie bei Ihrem Fachhändler sowie Ihrer Gemeinde- oder Stadtverwaltung.



Dieses Gerät ist entsprechend der europäischen Richtlinie 2012/19/EU über Elektro- und Elektronikaltgeräte (waste electrical and electronic equipment – WEEE) gekennzeichnet. Die Richtlinie gibt den Rahmen für eine EU-weit gültige Rücknahme und Verwertung der Altgeräte vor.

Garantiebedingungen

Sie haben für Ihr Gerät Anspruch auf Garantie gemäß nachfolgender Bedingungen. Für dieses Gerät gelten die von unserer jeweils zuständigen Landesvertretung herausgegebenen Garantiebedingungen des Landes, in dem das Gerät gekauft wurde. Sie können die Garantiebedingungen jederzeit über Ihren Fachhändler, bei dem Sie das Gerät gekauft haben oder direkt bei unserer Landesvertretung anfordern. Die Garantiebedingungen für Deutschland finden Sie am Ende des deutschen Sprachteils. Die Adressen finden Sie auf den letzten Seiten dieses Hefts. Darüber hinaus sind die Garantiebedingungen auch im Internet unter der genannten Web-Adresse hinterlegt. Für die Inanspruchnahme von Garantieleistungen ist in jedem Fall die Vorlage des Kaufbeleges erforderlich.

DE Garantiebedingungen
BSH Hausgeräte GmbH, Deutschland
Stand: Januar 2020

Bosch-Infoteam

(Mo-Fr: 8.00-18.00 Uhr erreichbar)

Für Produktinformationen sowie Anwendungs- und Bedingungsfragen zu **kleinen Hausgeräten**:

Tel.: 0911 70 440 040 oder unter
bosch-infoteam@bshg.com

Nur für Deutschland gültig!

Die nachstehenden Bedingungen, die Voraussetzungen und Umfang unserer Garantieleistung beschreiben, lassen die Gewährleistungsverpflichtungen des Verkäufers aus dem Kaufvertrag mit dem Endabnehmer unberührt.

Für dieses Gerät leisten wir Garantie gemäß den nachstehenden Bedingungen:

1. Wir beheben unentgeltlich nach Maßgabe der folgenden Bedingungen (Nr.2 – 6) Mängel am Gerät, die nachweislich auf einem Material- und/oder Herstellungsfehler beruhen, wenn sie uns unverzüglich nach Feststellung und innerhalb von 24 Monaten nach Lieferung an den Erstendabnehmer gemeldet werden. Zeigt sich der Mangel innerhalb von 6 Monaten ab Lieferung, wird vermutet, dass es sich um einen Material- oder Herstellungsfehler handelt.
2. Die Garantie erstreckt sich nicht auf zerbrechliche Teile wie z.B. Glas oder Kunststoff bzw. Glühlampen.

Eine Garantiepflicht wird nicht ausgelöst durch geringfügige Abweichungen von der Soll-Beschaffenheit, die für Wert und Gebrauchstauglichkeit des Gerätes unerheblich sind, oder durch Schäden aus chemischen und elektrochemischen Einwirkungen von Wasser, sowie allgemein aus anomalen Umweltbedingungen oder sachfremden Betriebsbedingungen oder wenn das Gerät sonst mit ungeeigneten Stoffen in Berührung gekommen ist.

Ebenso kann keine Garantie übernommen werden, wenn die Mängel am Gerät auf Transportschäden, die nicht von uns zu vertreten sind, nicht fachgerechte Installation und Montage, Fehlgebrauch, eine nicht haushaltsübliche Nutzung, mangelnde Pflege oder Nichtbeachtung von Bedienungs- oder Montagehinweisen zurückzuführen sind.

Der Garantieanspruch erlischt, wenn Reparaturen oder Eingriffe von Personen vorgenommen werden, die hierzu von uns nicht ermächtigt sind, oder wenn unsere Geräte mit Ersatzteilen, Ergänzungs- oder Zubehörtteilen versehen werden, die keine Originalteile sind und dadurch ein Defekt verursacht wird.

3. Die Garantieleistung erfolgt in der Weise, dass mangelhafte Teile nach unserer Wahl unentgeltlich instandgesetzt oder durch einwandfreie Teile ersetzt werden.

Geräte, die zumutbar (z.B. im PKW) transportiert werden können, und für die unter Bezugnahme auf diese Garantie eine Garantieleistung beansprucht wird, sind unserer nächstgelegenen Kundendienststelle oder unserem Vertragskundendienst zu übergeben oder zuzusenden. Instandsetzungen am Aufstellungsort können nur für stationär betriebene (feststehende) Geräte verlangt werden.

Es ist jeweils der Kaufbeleg mit Lieferdatum oder wenigstens mit dem Kaufdatum vorzulegen. Ersetzte Teile gehen in unser Eigentum über.

4. Sofern die Nachbesserung von uns abgelehnt wird oder fehlschlägt, wird innerhalb der oben genannten Garantiezeit auf Wunsch des Endabnehmers kostenfrei gleichwertiger Ersatz aus dem lokalen Geräteportfolio geliefert.
5. Garantieleistungen bewirken weder eine Verlängerung der Garantiefrist, noch setzen sie eine neue Garantiefrist in Lauf. Die Garantiefrist für eingebaute Ersatzteile endet mit der Garantiefrist für das ganze Gerät.
6. Weitergehende oder andere Ansprüche, insbesondere solche auf Ersatz außerhalb des Gerätes entstandener Schäden sind – soweit eine Haftung nicht zwingend gesetzlich angeordnet ist – ausgeschlossen.

Diese Garantiebedingungen gelten für Geräte, die in Deutschland gekauft und betrieben werden. Werden Geräte in ein anderes Land der EU/der EFTA verbracht („Zielland“) und dort betrieben, die die technischen Voraussetzungen (z.B. Spannung, Frequenz, Gasarten, etc.) für das Zielland aufweisen und die für die jeweiligen Umweltbedingungen geeignet sind, gelten die Garantiebedingungen des Ziellandes, soweit wir in diesem Land ein Kundendienstnetz haben. Diese können Sie bei der Landesvertretung des Ziellandes anfordern. Bei Verbringung in Länder außerhalb der EU/der EFTA erlischt die Garantie.

Beachten Sie unser weiteres Kundendienstangebot:

Auch nach Ablauf der Garantie stehen Ihnen unser Werkskundendienst und unsere Servicepartner zur Verfügung.

Robert Bosch Hausgeräte GmbH
Carl-Wery-Straße 34
81739 München, GERMANY

03/20

Safety

- Read this instruction manual carefully.
- Keep the instruction manual and the product information safe for future reference or for the next owner.

Only use this appliance:

- for cutting up, chopping, mixing and whipping (beating) food.
- In private households and in enclosed spaces in a domestic environment at room temperature.
- for normal processing quantities and for normal processing times for domestic use.
- Up to an altitude of max. 2000 m above sea level.

After each use, whenever the appliance is unsupervised, prior to assembly, disassembly or cleaning and in the event of an error, it must always be disconnected from the mains.

This appliance can be used by persons with reduced physical, sensory or mental capabilities or a lack of experience and/or knowledge if they have been given supervision or instruction concerning use of the appliance in a safe way and if they understand the hazards involved.

Children must not play with the appliance.

Cleaning and user maintenance must not be performed by children.

The appliance must not be used by children. Keep children away from the appliance and power cable.

- ▶ Connect and operate the appliance only in accordance with the specifications on the rating plate.
- ▶ If the power cord of this appliance is damaged, it must be replaced by the manufacturer, the manufacturer's Customer Service or a similarly qualified person in order to prevent any risk.
- ▶ Never immerse the appliance or the power cord in water or clean in the dishwasher.
- ▶ Never touch the blade edges with bare hands.
- ▶ Only remove the motor unit once the rotating parts have come to a standstill.
- ▶ Care should be taken when handling sharp blades, emptying the container and during cleaning.
- ▶ Follow the cleaning instructions.

en Avoiding material damage

- ▶ Clean surfaces which come in contact with food before each use.

Avoiding material damage

- ▶ Do not operate the appliance at no-load.
- ▶ Only use the appliance with approved genuine parts.
- ▶ Do not process food that is hotter than 50 °C.
- ▶ Never operate or disassemble the appliance when turned upside down.

Overview

→ Fig. **1**

1	Motor unit
2	Cover
3	Blender jug
4	Knife

Operating the appliance

Follow the illustrated instructions.

→ Fig. **2** - **9**

Notes

- Always observe the maximum quantities and processing times in the table.
- With frothing or hot liquids, add max. 0.5 l to the plastic blender jug or 1.0 l to the glass blender jug and process.

Overview of recipes

Honey -apple mix- ture	■ For CNCM13ST1: 80 g forest honey (5 °C) 20 g apple cut into cubes (10 x 10 mm)	■ Insert the universal blade. ■ Add the ingredients. ■ Process for 2 s.
Honey cake with apple s	Basic recipe: ■ 3 eggs ■ 60 g butter ■ 100 g plain white flour ■ 60 g ground walnuts ■ 1 tsp cinnamon ■ 2 tbsp vanilla sugar ■ 1 tsp baking powder ■ 1 apple	■ Separate the eggs and whisk the egg whites until stiff. ■ Beat the egg yolk with the sugar. Add the softened butter and 115 g of the prepared honey-apple mixture. ■ Mix the rest of the ingredients in a separate bowl, add to the moist ingredients and stir in. ■ Carefully fold in the beaten egg whites with a spatula.

- Remove gristle, bones and sinews from meat before processing it.
- Only process frozen food with the ice crushing blade

Cleaning the appliance and parts

Disassembling the appliance

Follow the illustrated instructions.

→ Fig. **7** - **9**

Cleaning the appliance and parts

- ▶ Clean the individual parts as indicated in the table.
→ Fig. **10**

Overview of recipes

This overview lists the ingredients and processing steps for various recipes.

→ Fig. **11**

Notes

- Do not use the appliance to chop up horseradish and sugar or to grind coffee beans.
- The appliance cannot be used to make mayonnaise.

- Line a rectangular loaf tin (35 cm x 11 cm) with greaseproof paper and add the prepared mixture.
- Peel the apple and cut into slices. Arrange the slices of apple on the cake.
- Preheat the oven to 180 °C and bake the cake for 30 min.

Disposing of old appliance

- ▶ Dispose of the appliance in an environmentally friendly manner.

Information about current disposal methods are available from your specialist dealer or local authority.



This appliance is labelled in accordance with European Directive 2012/19/EU concerning used electrical and electronic appliances (waste electrical and electronic equipment - WEEE).

The guideline determines the framework for the return and recycling of used appliances as applicable throughout the EU.

Warranty conditions

You can make warranty claims for your appliance under the following conditions.

The guarantee conditions for this appliance are as defined by our representative in the country in which it is sold. Details regarding these conditions can be obtained from the dealer from whom the appliance was purchased. The bill of sale or receipt must be produced when making any claim under the terms of this guarantee.



Sécurité

- Lisez attentivement cette notice.
- Conservez la notice ainsi que les informations produit en vue d'une réutilisation ultérieure ou pour un futur nouveau propriétaire.

Utilisez l'appareil uniquement :

- pour broyer, hacher, mixer et émulsionner des produits alimentaires.
- pour un usage domestique privé et dans les pièces fermées d'un domicile, à la température ambiante.
- pour les quantités de préparation et durées de traitement habituelles pour un ménage.
- à une hauteur maximale de 2000 m au-dessus du niveau de la mer.

L'appareil doit toujours être débranché du secteur, après chaque utilisation, lorsqu'il n'est pas sous surveillance, lorsqu'il doit être monté ou démonté, avant de le nettoyer et en cas de panne.

Cet appareil peut être utilisé par des personnes aux capacités physiques, sensorielles ou mentales réduites ou des personnes inexpérimentées, à condition qu'elles soient surveillées ou qu'elles aient été informées de l'utilisation de l'appareil et qu'elles comprennent les risques inhérents à son usage.

Les enfants ne sont pas autorisés à jouer avec l'appareil.

Le nettoyage et l'entretien de l'appareil ne doivent pas être effectués par des enfants.

L'appareil ne doit pas être utilisé par des enfants. Les enfants doivent être tenus à distance de l'appareil et du cordon d'alimentation secteur.

- ▶ Pour le raccordement et l'utilisation de l'appareil, respectez impérativement les indications figurant sur la plaque signalétique.
- ▶ Afin d'écartier tout danger quand le cordon d'alimentation secteur de cet appareil est endommagé, seul le fabricant ou son service après-vente ou toute autre personne de qualification équivalente est habilité à le remplacer.
- ▶ Ne jamais plonger l'appareil ou le cordon d'alimentation secteur dans l'eau et ne pas les mettre au lave-vaisselle.
- ▶ Ne jamais toucher les lames à mains nues.

- ▶ Retirez le moteur uniquement lors que les pièces rotatives sont à l'arrêt.
- ▶ Prudence lors du maniement de lames tranchantes, du vidage du bol ainsi que du nettoyage.
- ▶ Respecter les consignes de nettoyage.
- ▶ Nettoyer les surfaces qui entrent en contact avec les denrées alimentaires avant chaque utilisation.

Prévenir les dégâts matériels

- ▶ Ne jamais faire tourner l'appareil à vide.
- ▶ Utiliser l'appareil uniquement avec les pièces d'origine homologuées.
- ▶ Ne pas traiter d'aliments chauds à plus de 50 °C.
- ▶ Ne jamais faire fonctionner l'appareil ni le démonter lorsqu'il est l'envers.

Aperçu

→ Fig. 1

1	Bloc moteur
2	Couvercle de protection
3	Bol mixeur
4	Lame

Utiliser l'appareil

Suivez les instructions de la figure.

→ Fig. 2 - 9

Remarques

- Respecter impérativement les quantités maximales et durées de traitement énoncées dans le tableau.
- Lorsque le liquide mousse ou est très chaud, ne verser jamais plus de 0,5 l dans le box mixeur en plastique et plus de 1,0 l dans le bol mixeur en verre.

Liste des recettes

Mé- lange miel- pomme	<ul style="list-style-type: none"> ■ Pour CNCM13ST1 : 80 g de miel de forêt (5 °C) ■ 20 g de pommes coupées en dés (10 x 10 mm) 	<ul style="list-style-type: none"> ■ Mettre en place la lame universelle. ■ Ajouter les ingrédients. ■ Traiter 2 s.
--------------------------------	---	--

- Retirez les cartilages, les os et les tendons de la viande avant de la traiter.
- Ne traitez les aliments surgelés qu'avec la lame à broyer les glaçons.

Nettoyer l'appareil et ses composants

Démonter l'appareil

Suivez les instructions de la figure.

→ Fig. 7 - 9

Nettoyer l'appareil et ses composants

- ▶ Nettoyez les différents composants comme indiqué dans le tableau.
- Fig. 10

Liste des recettes

Dans cet aperçu, vous trouverez les ingrédients ainsi que les étapes de traitement pour différentes recettes.

→ Fig. 11

Remarques

- Vous ne devez pas utiliser l'appareil pour mixer du raifort et du sucre ni des grains de café.
- L'appareil ne permet pas de préparer de la mayonnaise.

fr Mettre au rebut un appareil usagé

Gâteau au miel et aux pommes	Recette de base : <ul style="list-style-type: none">■ 3 œufs■ 60 g de beurre■ 100 g de farine de blé (type 405)■ 60 g de noix en poudre■ 1 c. à c. de cannelle■ 2 c. à s. de sucre vanillé■ 1 c. à c. de levure chimique■ 1 pomme	<ul style="list-style-type: none">■ Séparer le blanc du jaune des œufs et battre les blancs en neige.■ Battre le jaune d'œuf avec le sucre. Ajouter le beurre mou et 115 g du mélange miel-pomme préparé.■ Mélanger les ingrédients restants dans un saladier séparé, ajouter aux ingrédients humides et bien mélanger.■ Incorporer délicatement le blanc d'œufs battu à l'aide d'une spatule.■ Tapisser un moule à cake (35 x 11 cm) de papier de cuisson et y verser le mélange préparé.■ Éplucher la pomme et la couper en tranches. Répartir les tranches de pommes sur le gâteau.■ Préchauffer le four à 180 °C et faire cuire le gâteau pendant 30 min.
------------------------------	--	---

Mettre au rebut un appareil usagé

- ▶ Éliminez l'appareil dans le respect de l'environnement.

Vous trouverez des informations sur les circuits actuels d'élimination auprès de votre revendeur spécialisé ou de l'administration de votre commune/ville.



Cet appareil est marqué selon la directive européenne 2012/19/UE relative aux appareils électriques et électroniques usagés (waste electrical and electronic equipment - WEEE).

La directive définit le cadre pour une reprise et une récupération des appareils usagés applicables dans les pays de la CE.

pareil fournira les modalités de garantie sur simple demande de votre part. En cas de recours en garantie, veuillez toujours vous munir de la preuve d'achat.

Conditions de garantie

Les conditions de garantie de votre appareil sont les suivantes.

Les conditions de garantie applicables sont celles publiées par notre distributeur dans le pays où a été effectué l'achat. Le revendeur chez qui vous vous êtes procuré l'ap-



Sicurezza

- Leggere attentamente le presenti istruzioni.
- Conservare le istruzioni e le informazioni sul prodotto per il successivo utilizzo o per il futuro proprietario.

Utilizzare l'apparecchio soltanto:

- per sminuzzare, tritare, frullare e sbattere alimenti.
- in case private e in locali chiusi in ambito domestico a temperatura ambiente;
- per quantità e tempi di lavoro usuali nell'attività domestica.
- fino a un'altitudine di massimo 2000m sul livello del mare.

L'apparecchio deve essere sempre scollegato dalla corrente elettrica dopo ogni utilizzo, se lasciato incustodito, prima del montaggio, dello smontaggio, della pulizia e in caso di guasti.

Questo apparecchio può essere usato da persone con ridotte facoltà psichiche, sensoriali o mentali o con conoscenze e/o esperienza insufficienti, purché siano sotto il controllo di persone adulte o siano stati istruiti sull'uso sicuro dell'apparecchio e abbiano compreso i pericoli connessi all'uso dello stesso.

I bambini non devono giocare con l'apparecchio.

Ai bambini è vietato eseguire la pulizia e manutenzione di competenza dell'utente.

L'uso di questo apparecchio è vietato ai bambini. Tenere i bambini lontani dall'apparecchio e dal cavo di alimentazione.

- ▶ Collegare e utilizzare l'apparecchio solo in conformità con i dati indicati sulla targhetta identificativa.
- ▶ Al fine di evitare pericoli, se il cavo di alimentazione di questo apparecchio subisce danni deve essere sostituito dal produttore, dal suo servizio di assistenza clienti o da persona in possesso di simile qualifica.
- ▶ Non immergere mai l'apparecchio o il cavo di alimentazione nell'acqua e non metterli in lavastoviglie.
- ▶ Non toccare mai le lame a mani nude.
- ▶ Rimovere l'unità motore solo se i componenti rotanti si sono arrestati.
- ▶ Prestare attenzione durante l'afferramento di lame appuntite, lo svuotamento del contenitore e la pulizia.
- ▶ Attenersi alle istruzioni per la pulizia.

it Prevenzione di danni materiali

- ▶ Pulire le superfici che vengono a contatto con gli alimenti prima di ogni utilizzo.

Prevenzione di danni materiali

- ▶ Non mettere mai l'apparecchio in funzione a vuoto.
- ▶ Utilizzare l'apparecchio soltanto con le parti originali autorizzate.
- ▶ Non lavorare alimenti caldi con una temperatura superiore a 50 °C.
- ▶ Mai azionare o smontare l'apparecchio quando è a testa in giù.

Panoramica

→ Fig. **1**

1	Motore
2	Coperchio di sicurezza
3	Bicchiere frullatore
4	Lama

Uso dell'apparecchio

Seguire le indicazioni riportate nelle figure.

→ Fig. **2** - **9**

Note

- Rispettare assolutamente le quantità massime ed i tempi di lavorazione indicati nella tabella.

Ricettario

Miscela di miele e mele	<ul style="list-style-type: none">■ Per CNCM13ST1: 80 g di miele di bosco (5 °C)■ 20 g di mela tagliata a dadini (10 x 10 mm)	<ul style="list-style-type: none">■ Inserire la lama universale.■ Introdurre gli ingredienti.■ Lavorare per 2 s.
Torta al miele con le mele	<p>Ricetta base:</p> <ul style="list-style-type: none">■ 3 uova■ 60 g di burro■ 100 g di farina tipo 00■ 60 g di noci tritate■ 1 cucchiaino di cannella	<ul style="list-style-type: none">■ Separare i tuorli dagli albumi e montare questi ultimi a neve.■ Sbattere i tuorli con lo zucchero. Aggiungere il burro ammorbidito e 115 g della miscela preparata di miele e mele.

- In caso di liquidi bollenti o che producono schiuma, introdurre e lavorare massimo 0,5 litri nel bicchiere frullatore di plastica o 1,0 litri nel bicchiere frullatore di vetro.
- Privare la carne di cartilagini, ossi e tendini prima di lavorarla.
- Lavorare gli alimenti surgelati esclusivamente con la lama tritaggiaccio

Pulizia dell'apparecchio e dei componenti

Smontaggio dell'apparecchio

Seguire le indicazioni riportate nelle figure.

→ Fig. **7** - **9**

Pulizia dell'apparecchio e dei componenti

- ▶ Pulire i singoli componenti come indicato nella tabella.
→ Fig. **10**

Ricettario

Questa panoramica riporta gli ingredienti e le fasi di lavorazione delle diverse ricette.

→ Fig. **11**

Note

- Non tritare con l'apparecchio rafano, zucchero e chicchi di caffè.
- L'apparecchio non può fare la maionese.

- 2 cucchiaino di zucchero vanigliato
- 1 cucchiaino di lievito in polvere
- 1 mela
- Mescolare gli altri ingredienti in una ciotola separata, aggiungerli agli ingredienti umidi e incorporare.
- Incorporare con delicatezza gli albumi a neve con una spatola.
- Rivestire uno stampo da plumcake (35 x 11 cm) di carta forno e versarvi la miscela preparata.
- Sbucciare la mela e tagliarla a fette. Distribuire la mela a fette sulla torta.
- Preriscaldare il forno a 180 °C e far cuocere la torta per 30 min.

Rottamazione di un apparecchio dismesso

- ▶ Smaltire l'apparecchio nel rispetto dell'ambiente.

Per informazioni sulle attuali procedure di smaltimento rivolgersi al rivenditore specializzato o al comune di competenza.



Questo apparecchio dispone di contrassegno ai sensi della direttiva europea 2012/19/UE in materia di apparecchi elettrici ed elettronici (waste electrical and electronic equipment - WEEE).

Questa direttiva definisce le norme per la raccolta e il riciclaggio degli apparecchi dismessi valide su tutto il territorio dell'Unione Europea.

Condizioni di garanzia

L'apparecchio è coperto da garanzia alle condizioni seguenti.

Per questo apparecchio sono valide le condizioni di garanzia pubblicate dal nostro rappresentante nel paese di vendita. Il rivenditore, presso il quale è stato acquistato l'apparecchio, è sempre ben disposto a fornire a richiesta informazioni a proposito. Per l'esercizio del diritto di garanzia è comunque necessario presentare il documento di acquisto.

Stampato su carta riciclata al 100%



Veiligheid

- Lees deze gebruiksaanwijzing zorgvuldig door.
- Bewaar de gebruiksaanwijzing en de productinformatie voor later gebruik of voor volgende eigenaren.

Gebruik het apparaat uitsluitend:

- voor het fijnmaken, hakken, mixen en kloppen van levensmiddelen.
- voor huishoudelijk gebruik en in gesloten ruimtes binnen de huiselijke omgeving bij kamertemperatuur.
- voor verwerkingshoeveelheden en -tijden die gebruikelijk zijn in het huishouden.
- tot een hoogte van 2000 m boven zeeniveau.

Het apparaat moet na ieder gebruik, als er geen toezicht aanwezig is, voor de montage, demontage of reiniging en bij storingen altijd van het net worden gescheiden.

Dit apparaat mag door personen met verminderde lichamelijke, zintuiglijke of geestelijke vermogens of gebrek aan ervaring en/of kennis worden gebruikt indien dit onder toezicht gebeurt of indien zij over het veilige gebruik van het apparaat zijn geïnstrueerd en de hieruit voortvloeiende gevaren hebben begrepen.

Kinderen mogen niet met het apparaat spelen.

Reiniging en onderhoud door de gebruiker mogen niet worden uitgevoerd door kinderen.

Het apparaat mag niet door kinderen worden gebruikt. Kinderen uit de buurt van het apparaat en het aansluitsnoer houden.

- ▶ Het apparaat uitsluitend aansluiten en gebruiken volgens de gegevens op het typeplaatje.
- ▶ Als het netsnoer van dit apparaat beschadigd raakt, moet het ter vermindering van risico's worden vervangen door de fabrikant, de servicedienst of een andere gekwalificeerde persoon.
- ▶ Nooit het apparaat of het netsnoer in water dompelen of in de vaatwasser plaatsen.
- ▶ De lemmeten nooit met blote handen aanraken.
- ▶ De motoreenheid pas verwijderen als de roterende delen tot stilstand zijn gekomen.
- ▶ Wees voorzichtig bij het hanteren van scherpe snijmesses, het leegmaken van het reservoir en het reinigen.

- ▶ De reinigingsinstructies in acht nemen.
- ▶ Oppervlakken die met voedingsmiddelen in contact komen, voor elk gebruik reinigen.

Materiële schade voorkomen

- ▶ Het apparaat nooit onbelast laten draaien.
- ▶ Gebruik het apparaat uitsluitend met de toegestane originele onderdelen.
- ▶ Geen hete levensmiddelen heter dan 50 °C verwerken.
- ▶ Het apparaat nooit in werking stellen of uit elkaar nemen als het ondersteboven staat.

Overzicht

→ Fig. **1**

1	Motorblok
2	Veiligheidsdeksel
3	Mixkom
4	Mes

Apparaat bedienen

Volg de instructies met afbeeldingen.

→ Fig. **2** - **9**

Opmerkingen

- De maximumhoeveelheden en verwerkingstijden in de tabel absoluut in acht nemen.
- Bij schuimende of hete vloeistof maximaal 0,5 l in de kunststofmengkbeke of 1,0 l in de glazen mengbeker doen en verwerken.

Receptenoverzicht

Ho- ning- appel- men- geling	<ul style="list-style-type: none"> ■ Voor CNCM13ST1: 80 g woudho- ning (5 °C) ■ 20 g appel in blokjes gesneden (10 x 10 mm) 	<ul style="list-style-type: none"> ■ Universeel mes aanbrengen. ■ De ingrediënten toevoegen. ■ 2 s verwerken.
Ho- ning- koek	<p>Basisrecept:</p> <ul style="list-style-type: none"> ■ 3 eieren ■ 60 g boter ■ 100 g witte bloem, type 405 	<ul style="list-style-type: none"> ■ De eierdooiers scheiden van de ei- witten en het eiwit stijf kloppen.

- Verwijder kraakbeen, beenderen en zenen van het vlees voordat u het verwerkt.
- Verwerk diepgevroren voedingsmidde-
len uitsluitend met het ijscrushmes

Apparaat en onderdelen reinigen

Apparaat uit elkaar nemen

Volg de instructies met afbeeldingen.

→ Fig. **7** - **9**

Apparaat en onderdelen reinigen

- ▶ De afzonderlijke onderdelen reinigen zo-
als in de tabel is aangegeven.
→ Fig. **10**

Receptenoverzicht

In dit overzicht vindt u de ingrediënten en verwerkingsstappen voor verschillende re-
cepten.

→ Fig. **11**

Opmerkingen

- U mag met het apparaat geen mieriks-
wortel en suiker en geen koffiebonen fijn-
maken.
- Het apparaat kan geen mayonaise ma-
ken.

nl Afvoeren van uw oude apparaat

- met ■ 60 g gemalen walnoten
- ap- ■ 1 tl kaneel
- pels ■ 2 el vanillesuiker
- 1 tl bakpoeder
- 1 appel

- Het eigeel met de suiker stijf kloppen. De zachte boter en 115 g van de bereide honing-appelmengeling toevoegen.
- De overige ingrediënten in een afzonderlijke kom mengen, aan de vochtige ingrediënten toevoegen en eronder roeren.
- De geklopte eiwit er voorzichtig met een spatel doorroeren.
- Bakpapier in een rechthoekige cakevorm (35 x 11 cm) leggen en de voorbereide mengeling erin doen.
- De appel schillen en in plakjes snijden. De plakjes appel over het gebak verdelen.
- De oven op 180 °C voorverwarmen en de honingkoek 30 min bakken.

Afvoeren van uw oude apparaat

- Het apparaat milieuvriendelijk afvoeren. Bij uw dealer en uw gemeente- of deelraadskantoor kunt u informatie verkrijgen over de actuele afvoermethoden.



Dit apparaat is gekenmerkt in overeenstemming met de Europese richtlijn 2012/19/EU betreffende afgedankte elektrische en elektronische apparatuur (waste electrical and electronic equipment - WEEE).

De richtlijn geeft het kader aan voor de in de EU geldige terugneming en verwerking van oude apparaten.

graag meer informatie. Om aanspraak te maken op de garantie heeft u altijd uw aankoopbewijs nodig.

Garantievoorwaarden

U heeft voor het apparaat recht op garantie volgens de volgende voorwaarden.

Voor dit apparaat gelden de garantievoorwaarden die worden uitgegeven door de vertegenwoordiging van ons bedrijf in het land van aankoop. De leverancier, bij wie u het apparaat heeft gekocht, geeft u hierover

Sikkerhed

- Læs denne vejledning omhyggeligt igennem.
- Opbevar vejledningen og produktinformationerne til senere brug, og giv dem videre til en senere ejer.

Anvend kun apparatet:

- til finhakning, hakning, blanding og piskning af fødevarer.
- ved stuetemperatur i privat husholdning og i lukkede rum i huslige omgivelser.
- til forarbejdningmængder og -tider, som er almindelige i husholdningen.
- Op til en højde på maksimalt 2000 m over havets overflade.

Strømforsyningen til apparatet altid afbrydes, når det har været anvendt, når det ikke er under opsyn, før apparatet samles, adskilles eller rengøres samt i tilfælde af fejl.

Dette apparat kan bruges af personer med begrænsede fysiske, sensoriske eller psykiske evner eller manglende erfaring og/eller viden, hvis de overvåges eller er blevet instrueret i en sikker brug af apparatet og har forstået de farer, der kan være forbundet med brugen af apparatet.

Apparatet er ikke legetøj for børn.

Rengøring og brugervedligeholdelse må ikke udføres af børn.

Apparatet må ikke bruges af børn. Børn skal altid befinde sig på sikker afstand af apparatet og dets tilslutningsledning.

- ▶ Apparatet må kun tilsluttes og bruges iht. angivelserne på typeskiltet.
- ▶ Hvis nettilslutningsledningen til apparatet bliver beskadiget, skal den udskiftes af producenten, producentens kundeservice eller en lignende kvalificeret person for at undgå, at der opstår fare.
- ▶ Dyp aldrig apparatet eller nettilslutningsledningen i vand, og sæt det aldrig i opvaskemaskinen.
- ▶ Rør ikke ved knivklingerne med fingrene.
- ▶ Tag først motorenheden af, når de roterende dele står stille.
- ▶ Vær forsigtig, når skarpe skæreknive håndteres, beholderen tømmes og under rengøringen.
- ▶ Følg anvisningerne om rengøring.
- ▶ Rengør overflader, som kommer i kontakt med fødevarer, før hver brug.

Forhindring af materielle skader

- ▶ Brug aldrig apparatet i tomgang.
- ▶ Anvend kun apparatet med godkendte originaldele.
- ▶ Der må ikke forarbejdes madvarer, som er varmere end 50 °C.
- ▶ Apparatet må aldrig anvendes eller skilles ad, når det står på hovedet.

Oversigt

→ Fig. 1

1	Motorenhed
2	Beskyttelseslåg
3	Blenderbæger
4	Kniv

Betjening af apparatet

Følg billedvejledningen.

→ Fig. 2 - 9

Bemærkninger

- De maksimale mængder og forarbejdningstiderne i tabellen skal altid overholdes.

Oversigt over opskrifter

Honning-æble-blanding	<ul style="list-style-type: none">■ For CNCM13ST1: 80 g skovhonning (5 °C)■ 20 g æbler skåret i tern (10 x 10 mm)	<ul style="list-style-type: none">■ Sæt universalkniven i.■ Fyld ingredienserne i.■ Forarbejd i 2 s.
Honningkage med æbler	<p>Grundopskrift:</p> <ul style="list-style-type: none">■ 3 æg■ 60 g smør■ 100 g hvedemel, type 405■ 60 g malede valnødder■ 1 tsk. kanel■ 2 spsk. vaniljesukker■ 1 tsk. bagepulver■ 1 æble	<ul style="list-style-type: none">■ Skil æggene, og pisk æggeghviderne stive.■ Pisk æggeblommen og sukker stive. Tilsæt det bløde smør og 115 g af den tilberedte honning-æble-blending.■ Bland de øvrige ingredienser i en separat skål, tilsæt dem til de fugtige ingredienser, og rør rundt.■ Rør forsigtigt de piskede æggeghvider i med en spatel.

- Maksimal fyldnings- og forarbejdning-mængde for skummende eller varme væsker: 0,5 l i blenderbæger af plast eller 1,0 l i blenderbæger af glas.
- Fjern brusk, knogler og sener fra kødet, før det forarbejdes.
- Forarbejd kun dybfrosne fødevarer med Ice-Crush-kniven.

Rengøring af apparat og dele

Adskillelse af apparatet

Følg billedvejledningen.

→ Fig. 7 - 9

Rengøring af apparat og dele

- ▶ Rengør de enkelte dele som anført i tabellen.

→ Fig. 10

Oversigt over opskrifter

I denne oversigt kan du finde ingredienserne og forarbejdningstrinnene til de forskellige opskrifter.

→ Fig. 11

Bemærkninger

- Der må ikke finhakkes peberrod og sukker samt kaffebønner med apparatet.
- Der kan ikke laves mayonnaise med apparatet.

- Læg bagepapir i en firkantet kageform (35 x 11 cm), og hæld den forberedte blanding i.
- Skræl æblet, og skær det i skiver. Fordel æbleskiverne på kagen.
- Forvarm ovnen til 180 °C, og bag kagen i 30 min.

Bortskaffelse af udtjent apparat

- Bortskaf apparatet miljørigtigt. Hvis der er tvivl om genbrugsordningerne, og om hvor genbrugspladserne er placeret, så kan forhandleren, kommunen eller de kommunale myndigheder kontaktes for at få yderligere information.



Dette apparat er klassificeret iht. det europæiske direktiv 2012/19/EU om affald af elektrisk- og elektronisk udstyr (waste electrical and electronic equipment - WEEE).

Dette direktiv angiver rammerne for indlevering og recycling af kasserede apparater gældende for hele EU.

Garantibetingelser

Du har krav på garanti for dit apparat iht. de efterfølgende betingelser.

På dette apparat yder Bosch 2 års reklameret. Købsnota skal altid vedlægges ved indsendelse til reparation, hvis denne ønskes udført indenfor retten til reklamation. Medfølger købsnota ikke, vil reparationen altid blive udført mod beregning. Indsendelse til reparation Skulle Deres Bosch apparat gå i stykker, kan det indsendes til vort serviceværksted: BSH Hvidevarer A/S, Telegrafvej 4, 2750 Ballerup, tlf. 44 89 88 10.



Sikkerhet

- Les nøye gjennom denne anvisningen.
- Oppbevar veiledningen og produktinformasjonen for senere bruk eller for en senere eier.

Apparatet må kun brukes:

- til kutting, hakking, miksing og pisking av matvarer.
- ved romtemperatur i private husholdninger og i lukkede rom hjemme.
- til mengder og arbeidstider som er vanlige i en normal husholdning.
- i en høyde på 2000 m over havet

Apparatet må alltid kobles fra nettet etter bruk, når det ikke er under tilsyn, før det settes sammen, tas fra hverandre eller rengjøres og ved feil.

Dette apparatet kan brukes av personer med reduserte fysiske, sensoriske eller mentale evner eller mangel på erfaring og/eller kunnskap dersom de er under oppsyn eller har fått opplæring i sikker bruk av apparatet og er informert om farene ved bruk av apparatet.

Barn må ikke få leke med maskinen.

Rengjøring og brukervedlikehold må ikke foretas av barn.

Apparatet må ikke brukes av barn. Barn må holdes borte fra apparatet og strømkabelen.

- ▶ Maskinen må kun tilkobles og brukes i henhold til angivelsene på typeskiltet.
- ▶ Dersom det oppstår skader på apparatets strømkabel, må den skiftes ut av produsenten, kundeservice eller av en annen kvalifisert person for å unngå at det oppstår fare.
- ▶ Dypp aldri apparatet eller strømkabelen i vann eller legg dem i oppvaskmaskinen.
- ▶ Du må aldri berøre knivbladene med hendene.
- ▶ Vent med å ta av motorenheten til de roterende delene har stan- set helt.
- ▶ Vær forsiktig når du bruker skarpe kniver, når du tømmer behol- deren og ved rengjøring.
- ▶ Følg rengjøringsanvisningene.

- ▶ Overflater som kommer i kontakt med næringsmidler skal rengjøres før hver bruk.

Unngå materielle skader

- ▶ Apparatet må aldri brukes ubelastet.
- ▶ Apparatet må kun brukes med godkjente originaldeler.
- ▶ Varme matvarer på over 50 °C må ikke tilberedes.
- ▶ Du må aldri bruke eller demontere apparatet hvis det står på hodet.

Oversikt

→ Fig. **1**

1	Motorblokk
2	Beskyttelseslokk
3	Miksebeger
4	Kniv

Betjening av apparatet

Følg bildeveiledningen.

→ Fig. **2** - **9**

Merknader

- Det er tvingende nødvendig å overholde maksimal mengde og bearbeidelses-tidene i tabellen.

Oversikt over oppskrifter

Blanding av honning/epler	<ul style="list-style-type: none"> ■ For CNCM13ST1: 80 g skogshonning (5 °C) ■ 20 g eple skåret i terninger (10 x 10 mm) 	<ul style="list-style-type: none"> ■ Sett inn universalkniven. ■ Fyll på ingrediensene. ■ Bearbeid 2 s.
Honningkake med epler	<p>Grunnopskrift:</p> <ul style="list-style-type: none"> ■ 3 egg ■ 60 g smør ■ 100 g hvetemel, type 405 ■ 60 g malte valnøtter ■ 1 ts kanel ■ 2 ss vaniljesukker ■ 1 ts bakepulver ■ 1 eple 	<ul style="list-style-type: none"> ■ Skill eggene og stivpisk eggehviten. ■ Pisk eggeplommen med sukkeret. Tilsett det myke smøret og 115 g av den tilberedte blandingen av honning/epler. ■ Bland de øvrige ingrediensene i en separat bolle, tilsett dem de fuktige ingrediensene og rør dem inn.

- Når du skal bearbeide skummende eller varm væske må det kun fylles på 0,5 liter ved plastbeger eller 1,0 liter ved et miksebeger av glass.
- Fjern brus, knoker og sener fra kjøttet før du bearbeider det.
- Dypfryste matvarer må kun bearbeides med Ice-Crush-kniven

Rengjøre apparatet og delene

Demontere apparatet

Følg bildeveiledningen.

→ Fig. **7** - **9**

Rengjøre apparatet og delene

- ▶ Rengjør enkeltdelene som angitt i tabellen.
- Fig. **10**

Oversikt over oppskrifter

I denne overskriften finner du ingredienser og bearbeidningstrinn for ulike oppskrifter.

→ Fig. **11**

Merknader

- Du må ikke kutte opp pepperrot og sukker eller kaffebønner med apparatet.
- Det kan ikke lages majones med apparatet.

no Avfallsbehandling av gammelt apparat

- Skjær den stive eggehviten forsiktig inn med en slikkepott.
- Legg bakepapir i en firkantet kakeform (35 x 11 cm) og fyll den forberedte blandingen på.
- Eplet skelles og skjæres i skiver. Fordel epleskivene på kaken.
- Forvarm stekeovnen til 180 °C og bak kaken i 30 min.

Avfallsbehandling av gammelt apparat

- ▶ Kaste apparatet på en miljøvennlig måte. Du kan innhente informasjon om aktuelle muligheter for avfallsbehandling hos en spesialisert forhandler eller hos kommuneadministrasjonen der du bor.



Dette apparatet er klassifisert i henhold til det europeiske direktivet 2012/19/EU om avhending av elektrisk og elektronisk utstyr (waste electrical and electronic equipment – WEEE). Direktivet angir rammene for innlevering og gjenvinning av innbytteprodukter.

Garantibetingelser

Du har krav på garanti i samsvar med vilkårene nedenfor.

For dette apparatet gjelder de garantibetingelser som er oppgitt av vår representant i de respektive land. Detaljer om disse garantibetingelsene får du ved å henvende deg til elektrohandelen der du har kjøpt apparatet. Ved krav i forbindelse med garantiytelser, er det i alle fall nødvendig å legge fram kvittering for kjøpet av apparatet.



Säkerhet

- Läs igenom anvisningen noga.
- Förvara bruksanvisningen och produktinformationen för senare användning eller till nästa ägare.

Använd apparaten bara:

- för att finfördela, hacka, mixa och vispa matvaror,
- i privata hushåll och i slutna utrymmen i hemmiljö vid rumstemperatur.
- med de bearbetningsmängder och bearbetningstider som normalt förekommer i hushåll.
- upp till max. 2000°möh.

Dra alltid ur sladden efter användning, när du inte har enheten under uppsikt, före hopsättning, isärtagning eller rengöring och vid fel.

Apparaten får användas av personer med nedsatt fysisk, sensorisk eller mental förmåga eller brist på erfarenhet och/eller kunskap, om de står under tillsyn eller om de har instruerats om hur apparaten ska användas säkert och har förstått de risker som sammanhänger med detta.

Låt inte barn leka med enheten.

Barn får inte utföra rengöring och användarskötsel.

Låt inte barn använda apparaten. Håll barn borta från apparaten och anslutningsledningen.

- ▶ Anslut och använd bara maskinen enligt uppgifterna på typskylten.
- ▶ Om apparatens nätanslutningsledning blir skadad måste den för att risker ska förhindras bytas av tillverkaren eller dennes kundtjänst eller av en person med likvärdiga kvalifikationer.
- ▶ Sänk aldrig ner apparaten eller nätanslutningsledningen i vatten och maskindiska dem inte.
- ▶ Ta aldrig på knivarna med bara händerna.
- ▶ Ta inte av motorenheten förrän de roterande delarna står stilla.
- ▶ Var försiktig när du hanterar vassa knivar, när du tömmer kärlet och vid rengöring.
- ▶ Följ rengöringsanvisningarna.
- ▶ Rengör före varje användning de ytor som kan komma i kontakt med matvaror.

Undvika sakskador

- ▶ Kör aldrig apparaten på tomgång.
- ▶ Använd bara enheten med godkända originaldelar.
- ▶ Bearbeta inte matvaror som är varmare än 50 °C.
- ▶ Använd aldrig apparaten och ta inte isär den om den står upp och ned.

Översikt

→ Fig. 1

1	Motorenhet
2	Skyddslock
3	Mixerbägare
4	Kniv

Användning av apparaten

Följ figuranvisningarna.

→ Fig. 2 - 9

Anmärkningar

- Observera alltid de största mängderna och bearbetningstiderna enligt tabellen.
- Om vätskan skummar eller är mycket varm bör du hålla i och bearbeta högst 0,5 liter i plasmixerbägaren eller 1,0 liter i glasmixerbägaren.

Receptöversikt

Ho-nungs- -/äp- pel- bland- ning	■ För CNCM13ST1: 80 g skogsho-nung (5 °C) 20 g äpple skuret i tärningar (10 x 10 mm)	■ Sätta in universalkniven. ■ Fyll på ingredienserna. ■ Bearbeta 2 s.
Ho-nungs- kaka med äpp- len	Grundrecept: ■ 3 ägg ■ 60 g smör ■ 100 g vetemjöl, typ 405 ■ 60 g malda valnötter ■ 1 tsk kanel ■ 2 msk vaniljsocker ■ 1 tsk bakpulver ■ 1 äpple	■ Separera äggen och vispa äggvitan till fast skum. ■ Vispa äggulan och sockret. Tillsätt det mjuka smöret och 115 g av den förberedda honungs-/äppelblandningen. ■ Blanda de övriga ingredienserna i en separat skål och tillsätt dem sedan till de fuktiga ingredienserna och rör om.

- Ta bort brosk, ben och senor från kött före bearbetningen.
- Bearbeta djupfrysta matvaror enbart med Ice Crush-kniven.

Rengöring av apparaten och delarna

Isärtagning av apparaten

Följ figuranvisningarna.

→ Fig. 7 - 9

Rengöring av apparaten och delarna

- ▶ Rengör de olika delarna så som anges i tabellen.
→ Fig. 10

Receptöversikt

I översikten hittar du ingredienser och bearbetningstider för olika recept.

→ Fig. 11

Anmärkningar

- Du får inte inte finfördela pepparrot och socker med apparaten, och inte heller kaffeböner.
- Det går inte att tillaga majonnäs med apparaten.

- Blanda försiktigt ned äggviteskummet med en spatel.
- Lägg bakplåtspapper i en avlång bakform (35 x 11 cm) och håll i den förberedda smeten.
- Skala äpplet och skär det i skivor. Fördela äppelskivorna över kakan.
- Förvärm ugnen till 180 °C och grädda kakan i 30 min.

Omhändertagande av begagnade apparater

- ▶ Omhänderta enheten miljövänligt. Information om aktuell avfallshantering kan du få hos återförsäljare och kommun.



Denna enhet är märkt i enlighet med det europeiska direktivet 2012/19/EU om avfall som utgörs av eller innehåller elektroniska produkter (waste electrical and electronic equipment - WEEE).

Direktivet anger ramarna för inom EU giltigt återtagande och korrekt återvinning av uttjänta enheter.

Garantivillkor

Du har rätt till garanti för din apparat enligt följande villkor.

I Sverige gäller av EHL antagna konsumentbestämmelser. Den fullständiga texten finns hos din handlare. Spar kvittot.



Turvallisuus

- Lue tämä ohje huolellisesti.
- Säilytä ohjeet ja tuotetiedot myöhempää käyttötarvetta tai mahdollista uutta omistajaa varten.

Käytä laitetta vain:

- elintarvikkeiden hienontamiseen, silppuamiseen, tehosekoittamiseen ja vatkaamiseen.
- yksityisissä kotitalouksissa ja kodinomaisen ympäristön suljetuissa tiloissa huonelämpötilassa.
- kotitalouksissa tavallisten määrien käsittelyyn ja keskeytyksettä ainoastaan ohjeissa ilmoitetun ajan.
- enintään 2000 m korkeudella merenpinnasta.

Laitte on irrotettava verkkovirrasta aina, kun sen käyttö lopetetaan, sitä ei voida valvoa, ennen sen kokoamista, purkamista tai puhdistusta sekä häiriötilanteissa.

Fyysisiltä, sensorisilta tai henkisiltä valmiuksiltaan rajoitteiset taikka kokemattomat ja/tai taitamattomat henkilöt voivat käyttää tätä laitetta, jos heidän turvallisuudestaan vastaava henkilö valvoo heitä tai on perehdyttänyt heidät laitteen turvalliseen käyttöön ja käytöstä aiheutuviin vaaroihin.

Lapset eivät saa leikkiä laitteella.

Lapset eivät saa puhdistaa laitetta tai tehdä sille mitään käyttäjälle kuuluvia huoltotöitä.

Lapset eivät saa käyttää laitetta. Pidä lapset poissa laitteen ja liitäntäjohdon lähettäviltä.

- ▶ Liitä laite ainoastaan tyyppikilvessä olevien tietojen mukaiseen sähköverkkoon.
- ▶ Jos laitteen verkkojohto vaurioituu, sen saa turvallisuussyistä vaihtaa vain valmistaja, sen huoltopalvelu tai vastaavan pätevyyden omaava henkilö.
- ▶ Laitetta tai verkkojohtoa ei saa upottaa veteen eikä pestä astianpesukoneessa.
- ▶ Älä koske teriin paljain käsin.
- ▶ Irrota moottoriyksikkö vasta, kun pyörivät osat ovat pysähtyneet.
- ▶ Muista olla varovainen, kun käsittelet teräviä leikkuuteriä, tyhjennät kulhoa ja puhdistat laitetta.
- ▶ Noudata puhdistusohjeita.

- ▶ Puhdista aina ennen käyttöä kaikki pinnat, jotka ovat kosketuksissa elintarvikkeiden kanssa.

Esinevahinkojen välttäminen

- ▶ Älä koskaan käytä laitetta tyhjäkäynnillä.
- ▶ Käytä laitetta vain hyväksytyjen alkuperäisosien kanssa.
- ▶ Älä käsittele kuumia elintarvikkeita, joiden lämpötila on yli 50 °C.
- ▶ Älä koskaan käytä tai pura laitetta, kun se on ylösalaisin.

Yleiskatsaus

→ Kuva **1**

1	Moottoriosia
2	Suojakansi
3	Sekoituskulho
4	Terä

Laitteen käyttö

Noudata kuvaohjeita.

→ Kuva **2** - **9**

Huomautukset

- Noudata tarkasti taulukossa annettuja maksimimääriä ja käsittelyaikoja.

Reseptien yhteenveto

Omen a- hunaj aseos	■ CNCM13ST1: 80 g metsähunajaa (5 °C) 20 g omenaa kuutioina (10 x 10 mm)	■ Kiinnitä yleisterä. ■ Lisää ainekset. ■ Käsittele 2 s.
Omen a- hunaj akakk u	Perusohje: ■ 3 kananmunaa ■ 60 g voita ■ 100 g vaaleita jauhoja (405) ■ 60 g rouhittuja saksanpähkinöitä ■ 1 tl kanelia ■ 2 rkl vaniljasokeria ■ 1 tl leivinjauhetta ■ 1 omena	■ Erottele keltuaiset ja valkuaiset ja vatkaa valkuaiset kovaksi vaahdoksi. ■ Vatkaa keltuainen sokerin kanssa. Lisää pehmyt voi ja 115 g valmistamastasi omenahunajaseoksesta. ■ Sekoita muut ainekset eri kulhossa, lisää ne kosteiden aineiden joukkoon ja sekoita. ■ Kääntelee valkuaisvahto varovasti joukkoon lastalla.

- Kun käsittelet kuohuvia tai kuumia nesteitä, annostele nestettä muovikulhuun enintään 0,5 litraa ja lasikulhuun enintään 1,0 litra.
- Poista lihasta ennen käsittelyä rusto, luut ja jänteet.
- Käsittele jäisiä elintarvikkeita ainoastaan jäänmurskainterällä

Laitteen ja osien puhdistus

Laitteen purkaminen

Noudata kuvaohjeita.

→ Kuva **7** - **9**

Laitteen ja osien puhdistus

- ▶ Puhdista yksittäiset osat taulukon tietojen mukaan.
→ Kuva **10**

Reseptien yhteenveto

Tähän on koottu eri reseptien ainekset ja käsittelyvaiheet.

→ Kuva **11**

Huomautukset

- Laitteella ei saa hienontaa piparjuurta, sokeria tai kahvinpapuja.
- Laitteella ei voi valmistaa majoneesia.

fi Käytöstä poistetun laitteen hävittäminen

- Vuoraa leipävuoka (35 x 11 cm) leivinpaperilla ja kaada seos vuokaan.
- Kuori omena ja leikkaa se viipaleiksi. Levitä omenaviipaleet taikinan päälle.
- Lämmitä uuni 180 °C:seen ja paista kakkua 30 min.

Käytöstä poistetun laitteen hävittäminen

- ▶ Hävitä laite ympäristöystävällisesti. Tarkempia tietoja kierrätysmahdollisuuksista saat kodinkoneliikkeistä sekä paikkakuntasi jätehuollosta vastaavilta viranomaisilta.



Tämän laitteen merkintä perustuu käytettyjä sähkö- ja elektroniikkalaitteita (waste electrical and electronic equipment - WEEE) koskevaan direktiiviin 2012/19/EU. Tämä direktiivi määrittää käytettyjen laitteiden palautus- ja kierrätys-säännökset koko EU:n alueella.

Takuuehdot

Sinulla on oikeus takuuseen seuraavassa mainittujen ehtojen mukaisesti. Tälle laitteelle ovat voimassa maahantuojan myöntämät takuuehdot. Täydelliset takuuehdot saat myyntiliikkeeltä, josta olet ostanut laitteen. Takuutapauksessa on näytettävä ostokuitti.



Seguridad

- Lea atentamente estas instrucciones.
- Conservar las instrucciones y la información del producto para un uso posterior o para futuros propietarios.

Utilizar el aparato únicamente:

- para triturar, picar, mezclar y batir alimentos.
- en el uso doméstico privado y en espacios cerrados del entorno doméstico a temperatura ambiente.
- para cantidades y tiempos de funcionamiento habituales de uso doméstico.
- hasta a una altura de 2000 m sobre el nivel del mar.

El aparato debe desconectarse siempre de la red eléctrica después de cada uso, cuando se vaya a dejar sin vigilancia, antes del montaje, desmontaje o limpieza y en caso de avería.

Este aparato los pueden manejar personas con facultades físicas, sensoriales o mentales disminuidas o bien con falta de experiencia y/o de conocimientos, si lo hacen bajo supervisión o han sido instruidas acerca del uso seguro del aparato y han comprendido los peligros resultantes de ello.

No dejar que los niños jueguen con el aparato.

La limpieza y el cuidado del aparato a cargo del usuario no deberán ser efectuados por niños.

El aparato no deberá ser usado por niños. Mantenga a los niños alejados del aparato y del cable de conexión.

- ▶ Conectar y poner en funcionamiento el aparato solo de conformidad con los datos que figuran en la placa de características del mismo.
- ▶ Si el cable de conexión de red de este aparato resulta dañado, debe sustituirlo el fabricante, el Servicio de Asistencia Técnica o una persona cualificada a fin de evitar posibles situaciones de peligro.
- ▶ No sumergir nunca en agua el aparato o el cable de conexión de red ni introducirlos en el lavavajillas.
- ▶ No tocar nunca las hojas de las cuchillas con las manos.
- ▶ No retirar la unidad motriz hasta que las piezas giratorias se hayan detenido completamente.

es Evitar daños materiales

- ▶ Prestar atención al manipular las cuchillas cortantes, así como al vaciar y limpiar el recipiente.
- ▶ Respetar las indicaciones de limpieza.
- ▶ Antes de cada uso, limpiar las superficies que entren en contacto con alimentos.

Evitar daños materiales

- ▶ No poner nunca en marcha el aparato en vacío.
- ▶ Utilizar el aparato solo con las piezas originales adecuadas.
- ▶ No procesar alimentos muy calientes por encima de 50 °C
- ▶ No utilizar nunca el aparato ni desmontarlo cuando se encuentre invertido.

Vista general

→ Fig. **1**

1	Motor
2	Tapa protectora
3	Vaso de la batidora
4	Cuchilla

Manejo del aparato

Seguir las instrucciones gráficas.

→ Fig. **2** - **9**

Notas

- Observar estrictamente las cantidades máximas y los tiempos de elaboración de los alimentos indicados en la tabla.

Vista general de las recetas

Mezcla de miel y manzana	<ul style="list-style-type: none">■ Para CNCM13ST1: 80 g de miel silvestre (5 °C)■ 20 g de manzana cortada en dados (10 x 10 mm)	<ul style="list-style-type: none">■ Montar la cuchilla universal.■ Introducir los ingredientes.■ Procesar 2 s.
Bizcocho de	Receta básica: <ul style="list-style-type: none">■ 3 huevos■ 60 g de mantequilla	<ul style="list-style-type: none">■ Separar los huevos y batir las claras a punto de nieve.

- Al elaborar líquidos espumantes o calientes, llenar como máximo 0,5 litros de líquido en el vaso de la batidora de plástico o 1,0 litro en el vaso de la batidora de vidrio y procesar.
- Retirar los tendones, cartílagos y huesos de la carne antes de procesarla.
- Procesar los alimentos congelados únicamente con la cuchilla para picar hielo

Limpiar el aparato y las piezas

Desarmar el aparato

Seguir las instrucciones gráficas.

→ Fig. **7** - **9**

Limpiar el aparato y las piezas

- ▶ Limpiar todas las piezas como se indica en la tabla.
→ Fig. **10**

Vista general de las recetas

En esta vista general se encuentran los ingredientes y los pasos de procesamiento de las diferentes recetas.

→ Fig. **11**

Notas

- No picar con el aparato ningún rábano picante, azúcar ni granos de café.
- No pueden prepararse mayonesas con el aparato.

- miel ■ 100 g de harina blanca, tipo 405
- con ■ 60 g de nuez molida
- man- ■ 1 cucharita. de canela
- zanas ■ 2 cuch. de azúcar de vainilla
- 1 cucharita. de levadura en polvo
- 1 manzana
- Batir las yemas junto con el azúcar. Añadir la mantequilla blanda y 115 g de la mezcla de miel y manzana preparada previamente.
- Mezclar el resto de los ingredientes en otro recipiente y, a continuación, añadir la mezcla a los ingredientes húmedos.
- Con una espátula, incorporar cuidadosamente las claras batidas a punto de nieve.
- Forrar un molde para pan (35 x 11 cm) con papel de horno y rellenarlo con la mezcla recién preparada.
- Pelar la manzana, cortarla en rodajas y distribuirlas sobre el bizcocho.
- Precalentar el horno a 180 °C y hornear el bizcocho durante 30 min.

Eliminación del aparato usado

- Deseche el aparato de forma respetuosa con el medio ambiente.

Puede obtener información sobre las vías y posibilidades actuales de desecho de materiales de su distribuidor o ayuntamiento local.



Este aparato está marcado con el símbolo de cumplimiento con la Directiva Europea 2012/19/UE relativa a los aparatos eléctricos y electrónicos usados (Residuos de aparatos eléctricos y electrónicos RAEE).

La directiva proporciona el marco general válido en todo el ámbito de la Unión Europea para la retirada y la reutilización de los residuos de los aparatos eléctricos y electrónicos.

Condiciones de garantía

Usted tiene derecho a recibir prestaciones para su aparato en concepto de garantía siempre que se cumplan las siguientes condiciones.

CONDICIONES DE GARANTIA PAE Bosch se compromete a reparar o reponer de forma gratuita durante un período de 24 meses, a partir de la fecha de compra por el usuario final, las piezas cuyo defecto o falta de funcionamiento obedezca a causas de fabricación, así como la mano de obra necesaria para su reparación, siempre y cuando el aparato sea llevado por el usuario al taller del Servicio Técnico Autorizado por Bosch. En el caso de que el usuario solicitara la visita del Técnico Autorizado a su domicilio para la reparación del aparato, estará obligado el usuario a pagar los gastos del desplazamiento. Esta garantía no incluye: lámparas, cristales, plásticos, ni piezas estéticas, reclamadas después del primer uso, ni averías producidas por causas ajenas a la fabricación o por uso no doméstico. Igualmente no están amparadas por esta garantía las averías o falta de funcionamiento producidas por causas no imputables al aparato (manejo inadecuado del mismo, limpiezas, voltajes e instalación incorrecta) o falta de seguimiento de las instrucciones de funcionamiento y mantenimiento que para cada aparato se incluyen en el folleto de instrucciones. Para la efectividad de esta garantía es imprescindible acreditar por parte del usuario y ante el

es Condiciones de garantía

Servicio Autorizado de Bosch, la fecha de adquisición mediante la correspondiente FACTURA DE COMPRA que el usuario acompañará con el aparato cuando ante la eventualidad de una avería lo tenga que llevar al Taller Autorizado. La intervención en el aparato por personal ajeno al Servicio Técnico Autorizado por Bosch, significa la pérdida de garantía. **GUARDE POR TANTO LA FACTURA DE COMPRA.** Todos nuestros técnicos van provistos del correspondiente carnet avalado por ANFEL (Asociación Nacional de Fabricantes de Electrodomésticos) que le acredita como Servicio Autorizado de Bosch.



Segurança

- Leia atentamente este manual.
- Guarde estas instruções e as informações sobre o produto para posterior utilização ou para entregar a futuros proprietários.

O aparelho apenas pode ser utilizado:

- para triturar, picar, misturar e bater alimentos.
- para uso doméstico e em espaços fechados domésticos à temperatura ambiente.
- para as quantidades e frequências normais num lar.
- a uma altitude de 2000 m acima do nível do mar.

Desligar o aparelho da corrente após cada utilização, sempre que fique sem vigilância, antes de se montar, desmontar ou limpar, e em caso de anomalia.

Este aparelho pode ser utilizado por pessoas com capacidades físicas, sensoriais ou mentais limitadas ou com falta de experiência e/ou conhecimentos, desde que supervisionadas ou informadas sobre como trabalhar com o aparelho de forma segura e instruídas sobre os perigos inerentes.

As crianças não devem brincar com o aparelho.

A limpeza e a manutenção pelo utilizador não podem ser realizadas por crianças.

O aparelho não pode ser utilizado por crianças. Manter as crianças afastadas do aparelho e da ficha de ligação.

- ▶ Ligar e operar o aparelho unicamente de acordo com as indicações na placa de características.
- ▶ Se o cabo de alimentação deste aparelho sofrer algum dano, deverá ser substituído pelo fabricante ou pela sua Assistência Técnica, ou por um técnico devidamente qualificado para o efeito, para se evitarem situações de perigo.
- ▶ Nunca mergulhar o aparelho ou o cabo elétrico em água e nunca o lavar na máquina de lavar loiça.
- ▶ Nunca tocar nas lâminas com as mãos desprotegidas.
- ▶ Remover o bloco do motor apenas quando as peças em rotação tiverem parado.
- ▶ Cuidado ao manusear lâminas de corte afiadas, bem como ao esvaziar o recipiente e ao limpar.
- ▶ Ter em atenção as indicações de limpeza.

pt Evitar danos materiais

- ▶ Limpar as superfícies que entram em contacto com os alimentos antes de cada utilização.

Evitar danos materiais

- ▶ Nunca utilize o aparelho em vazio.
- ▶ Utilizar o aparelho apenas com as peças originais aprovadas.
- ▶ Não processar alimentos quentes acima dos 50 °C.
- ▶ Nunca utilizar ou desmontar o aparelho quando este estiver virado de cabeça para baixo.

Vista geral

→ Fig. 1

1	Bloco do motor
2	Tampa de proteção
3	Copo misturador
4	Lâmina

Utilizar o aparelho

Siga o manual ilustrado.

→ Fig. 2 - 9

Notas

- Ter impreterivelmente em atenção as quantidades máximas e os tempos de preparação na tabela.
- Se o líquido estiver quente ou formar espuma, adicionar e trabalhar, no máximo, 0,5 l no copo de plástico ou 1,0 l no copo de vidro.

Vista geral das receitas

Mistura de mel e maçã	■ Para CNCM13ST1: 80 g mel de floresta (5 °C) 20 g maçã cortada em cubos (10 x 10 mm)	■ Inserir a lâmina universal. ■ Introduzir os ingredientes. ■ Processar 2 s.
Bolo de mel com maçãs	Receita base: ■ 3 ovos ■ 60 g de manteiga ■ 100 g de farinha branca, tipo 405 ■ 60 g de nozes raladas ■ 1 colher de chá de canela	■ Separe os ovos e bata as claras em castelo. ■ Bata as gemas com o açúcar. Adicione a manteiga mole e 115 g da mistura de mel e maçã. ■ Misture os restantes ingredientes numa tigela separada, adicione-os aos ingredientes húmidos e misture.

- Retirar da carne, as cartilagens, os ossos e o nervos antes do processamento.
- Processe os alimentos ultracongelados exclusivamente com a lâmina para picar gelo

Limpar o aparelho e os vários componentes

Desmontar o aparelho

Siga o manual ilustrado.

→ Fig. 7 - 9

Limpar o aparelho e os vários componentes

- ▶ Limpar cada uma das peças, como indicado na tabela.
→ Fig. 10

Vista geral das receitas

Esta vista geral integra os ingredientes e as etapas de processamento para diferentes receitas.

→ Fig. 11

Notas

- Não pode triturar com o aparelho rábanos, açúcar nem café em grão.
- O aparelho não consegue fazer maionese.

- 2 colher de sopa de açúcar baunilhado
- 1 colher de chá de fermento em pó
- 1 maçã
- Envolve cuidadosamente as claras em castelo com uma espátula.
- Forre uma forma de bolo inglês (35 x 11 cm) com papel vegetal e verta a massa preparada para dentro da mesma.
- Descasque a maçã e corte-a em fatias. Distribua as fatias de maçã sobre o bolo.
- Preaqueça o forno a 180 °C e deixe o bolo cozer durante 30 min.

Eliminar o aparelho usado

- ▶ Eliminar o aparelho de forma ecológica. Para obter mais informações sobre os procedimentos atuais de eliminação, contacte o seu Agente Especializado ou os Serviços Municipais da sua zona.



Este aparelho está marcado em conformidade com a Directiva 2012/19/UE relativa aos resíduos de equipamentos eléctricos e electrónicos (waste electrical and electronic equipment - WEEE). A directiva estabelece o quadro para a criação de um sistema de recolha e valorização dos equipamentos usados válido em todos os Estados Membros da União Europeia.

Condições de garantia

Tem direito a garantia para o seu aparelho, de acordo com as seguintes condições. Para este aparelho vigoram as condições de garantia publicadas pelo nosso representante no país em que o mesmo for adquirido. O representante onde comprou o aparelho poderá dar-lhe mais pormenores sobre este assunto. Para a prestação de qualquer serviço dentro da garantia é, no entanto, necessária a apresentação do documento de compra do aparelho.



Ασφάλεια

- Διαβάστε προσεκτικά αυτές τις οδηγίες.
- Φυλάξτε τις οδηγίες καθώς και τις πληροφορίες προϊόντος για μετέπειτα χρήση ή για τον επόμενο κάτοχο της συσκευής.

Χρησιμοποιείτε τη συσκευή μόνο:

- Για τον τεμαχισμό, κοπή, ανάμειξη και χτύπημα τροφίμων.
- στα ιδιωτικά νοικοκυριά και σε κλειστούς χώρους του οικιακού περιβάλλοντος σε θερμοκρασία δωματίου.
- Για ποσότητες και χρόνους επεξεργασίας, συνήθεις για το νοικοκυριό.
- μέχρι ένα ύψος από 2000 m πάνω από την επιφάνεια της θάλασσας.

Η συσκευή μετά από κάθε χρήση, σε περίπτωση μη επιτήρησης, πριν από τη συναρμολόγηση, την αποσυναρμολόγηση ή τον καθαρισμό και σε περίπτωση σφάλματος πρέπει να αποσυνδέεται πάντοτε από το δίκτυο του ρεύματος.

Αυτή η συσκευή μπορεί να χρησιμοποιηθεί από άτομα με περιορισμένες φυσικές, αισθητήριες ή πνευματικές ικανότητες ή με ανεπαρκή εμπειρία και/ή ανεπαρκείς γνώσεις, όταν επιτηρούνται ή έχουν ενημερωθεί σχετικά με την ασφαλή χρήση της συσκευής και έχουν κατανοήσει τους πιθανούς από τη χρήση της συσκευής κινδύνους.

Τα παιδιά δεν επιτρέπεται να παίζουν με τη συσκευή.

Ο καθαρισμός και η συντήρηση από το χρήστη δεν επιτρέπεται να εκτελείται από παιδιά.

Η συσκευή δεν επιτρέπεται να χρησιμοποιείται από παιδιά. Κρατάτε τα παιδιά μακριά από τη συσκευή και το καλώδιο σύνδεσης.

- ▶ Συνδέστε και χρησιμοποιείτε τη συσκευή μόνο σύμφωνα με τα στοιχεία που αναφέρονται στην πινακίδα τύπου.
- ▶ Εάν το καλώδιο σύνδεσης στο δίκτυο του ρεύματος αυτής της συσκευής υποστεί ζημιά, πρέπει να αντικατασταθεί από τον κατασκευαστή ή την υπηρεσία εξυπηρέτησης πελατών του ή από ένα αντίστοιχα ειδικευμένο άτομο, για την αποφυγή επικινδύνων καταστάσεων.
- ▶ Η συσκευή και το καλώδιο σύνδεσης στο δίκτυο του ρεύματος δεν επιτρέπονται να βυθίζονται ποτέ μέσα σε νερό ούτε να πλένονται στο πλυντήριο πιάτων.

- ▶ Μην αγγίζετε τις λεπίδες ποτέ με γυμνά χέρια.
- ▶ Αφαιρείτε τη μονάδα του κινητήρα μόνο, αφού πρώτα έχουν ακινητοποιηθεί τα περιστρεφόμενα εξαρτήματα.
- ▶ Προσοχή κατά τη χρήση κοφτερών μαχαιριών κοπής, κατά το άδειασμα του δοχείου καθώς και κατά τον καθαρισμό.
- ▶ Προσέχετε τις υποδείξεις καθαρισμού.
- ▶ Καθαρίζετε τις επιφάνειες, που έρχονται σε επαφή με τρόφιμα, πριν από κάθε χρήση.

Αποφυγή των υλικών ζημιών

- ▶ Μη λειτουργείτε ποτέ τη συσκευή χωρίς τρόφιμα (κενή λειτουργία).
- ▶ Χρησιμοποιείτε τη συσκευή μόνο με τα εγκεκριμένα, γνήσια εξαρτήματα.
- ▶ Μην επεξεργάζεστε καυτά τρόφιμα πάνω από 50 °C.
- ▶ Μη χειρίζεστε ή αποσυναρμολογείτε ποτέ τη συσκευή, όταν στέκεται ανάποδα.

Επισκόπηση

→ Εικ. **1**

1	Μονάδα κινητήρα
2	Προστατευτικό καπάκι
3	Ποτήρι μίξερ
4	Μαχαίρι

Χειρισμός της συσκευής

Ακολουθήστε τις εικονογραφημένες οδηγίες.

→ Εικ. **2** - **9**

Υποδείξεις

- Προσέχετε οπωσδήποτε τις μέγιστες ποσότητες και τους χρόνους επεξεργασίας του πίνακα.
- Στα αφρίζοντα ή καυτά υγρά προσθέστε και επεξεργαστείτε το πολύ 0,5 λίτρα στο πλαστικό δοχείο ανάμειξης ή 1,0 λίτρο στο γυάλινο δοχείο ανάμειξης.

- Αφαιρείτε από το κρέας τους χόνδρους, τα κόκκαλα και τους τένοντες, προτού το επεξεργαστείτε.
- Επεξεργάζεστε τα κατεψυγμένα τρόφιμα αποκλειστικά με το μαχαίρι Ice-Crush (θρυμματισμού πάγου)

Καθαρισμός της συσκευής και των εξαρτημάτων

Αποσυναρμολόγηση της συσκευής

Ακολουθήστε τις εικονογραφημένες οδηγίες.

→ Εικ. **7** - **9**

Καθαρισμός της συσκευής και των εξαρτημάτων

- ▶ Καθαρίστε τα ξεχωριστά εξαρτήματα, όπως αναφέρεται στον πίνακα.
→ Εικ. **10**

Επισκόπηση συνταγών

Σε αυτή την επισκόπηση θα βρείτε τα υλικά και τα βήματα επεξεργασίας για διάφορες συνταγές.

→ Εικ. **11**

Υποδείξεις

- Δεν επιτρέπεται να τεμαχίσετε με τη συσκευή χρένο και ζάχαρη καθώς και κόκκους καφέ.
- Η συσκευή δεν μπορεί να παρασκευάσει μαγιονέζα.

Επισκόπηση συνταγών

Μείγμα α μελιού - μήλων	<ul style="list-style-type: none">■ Για CNCM13ST1: 80 γρ. μέλι δάσους (5 °C)■ 20 γρ. μήλα κομμένα σε κύβους (10 x 10 mm)	<ul style="list-style-type: none">■ Τοποθετήστε το μαχαίρι γενικής χρήσης.■ Προσθέστε τα υλικά.■ Επεξεργαστείτε 2 s.
Κέικ μελιού με μήλα	<p>Βασική συνταγή:</p> <ul style="list-style-type: none">■ 3 αυγά■ 60 γρ. βούτυρο■ 100 γρ. λευκό αλεύρι (τύπος 405)■ 60 γρ. αλεσμένα καρύδια■ 1 κουταλάκι κανέλα■ 2 κουταλιά βανίλια■ 1 κουταλάκι μπέικιν πάουντερ■ 1 μήλο	<ul style="list-style-type: none">■ Χωρίστε τους κρόκους από τα ασπράδια των αυγών και χτυπήστε τα ασπράδια των αυγών μέχρι να σφίξουν.■ Χτυπήστε τους κρόκους των αυγών με τη ζάχαρη, μέχρι να σφίξουν. Προσθέστε το μαλακό βούτυρο και 115 γρ. του προετοιμασμένου μείγματος μελιού-μήλων.■ Αναμειξτε τα υπόλοιπα υλικά σε ένα ξεχωριστό μπολ, προσθέστε τα στα υγρά υλικά και ανακατέψτε τα.■ Ανακατέψτε μέσα τη μαρέγκα προσεκτικά με μια σπάτουλα.■ Καλύψτε μια μακρόστενη φόρμα γλυκού (35 x 11 cm) με λαδόκολλα και βάλτε μέσα το προετοιμασμένο μείγμα.■ Καθαρίστε το μήλο και κόψτε το σε φέτες. Μοιράστε τις φέτες του μήλου πάνω στο κέικ.■ Προθερμάνετε τον φούρνο στους 180 °C και ψήστε το γλυκό για 30 min.

Απόσυρση παλιάς συσκευής

- ▶ Αποσύρετε τη συσκευή σύμφωνα με τους κανόνες προστασίας του περιβάλλοντος. Πληροφορίες σχετικά με τους επίκαιρους τρόπους απόσυρσης θα βρείτε στο ειδικό κατάστημα ή στην αρμόδια τοπική Δημοτική Αρχή σας.



Αυτή η συσκευή χαρακτηρίζεται σύμφωνα με την ευρωπαϊκή οδηγία 2012/19/ΕΕ περί ηλεκτρικών και ηλεκτρονικών συσκευών (waste electrical and electronic equipment - WEEE). Η οδηγία προκαθορίζει τα πλαίσια για μια απόσυρση και αξιοποίηση των παλιών συσκευών με ισχύ σ' όλη την ΕΕ.

Όροι εγγύησης

Έχετε για τη συσκευή σας δικαίωμα εγγύησης σύμφωνα με τους ακόλουθους όρους.

Όροι Εγγύησης

1. Η εγγύηση καλής λειτουργίας των προϊόντων μας παρέχεται για χρονικό διάστημα είκοσι τεσσάρων (24) μηνών από την ημερομηνία της πρώτης αγοράς που αναγράφεται στη θεωρημένη απόδειξη αγοράς. Για την παροχή της εγγύησης απαιτείται η επίδειξη της θεωρημένης απόδειξης αγοράς στην οποία αναγράφεται ο τύπος και το μοντέλο του προϊόντος.
2. Η εταιρεία μέσα στα ανωτέρω χρονικά όρια, σε περίπτωση πλημμελούς λειτουργίας της συσκευής, αναλαμβάνει την υποχρέωση της επαναφοράς της σε ομαλή λειτουργία και της αντικατάστασης κάθε τυχόν ελαττωματικού μέρους (πλην των αναλώσιμων και των ευπαθών, όπως τα γυάλινα, λαμπτήρες κλπ.). Απαραίτητη προϋπόθεση για να ισχύει η εγγύηση είναι η μη λειτουργία της συσκευής να προέρχεται από την πλημμελή κατασκευή της και όχι επί παραδείγματι από κακή χρήση, λανθασμένη εγκατάσταση, μη τήρηση των οδηγιών χρήσης της συσκευής, ακατάλληλη συντήρηση από πρόσωπα μη εξουσιοδοτημένα από την BSH Οικιακές Συσκευές Α.Β.Ε. ή από εξωγενείς παράγοντες όπως διακοπές ηλεκτρικού ρεύματος ή διαφοροποίησης της τάσης κλπ.
3. Στην περίπτωση που το προϊόν δεν λειτουργεί σωστά λόγω της κατασκευής του και εφόσον η πλημμελής λειτουργία εκδηλώθηκε κατά την περίοδο εγγύησης, η μονάδα Σέρβις (ή το εξουσιοδοτημένο συνεργείο) της BSH Οικιακές Συσκευές Α.Β.Ε. θα το επισκευάσει με σκοπό τη χρήση για την οποία κατασκευάστηκε, χωρίς να υπάρξει χρέωση για ανταλλακτικά ή την εργασία.
4. Δεν καλύπτονται από την εγγύηση οι κίνδυνοι που σχετίζονται με τη μεταφορά του προϊόντος προς επισκευή στον μεταπωλητή ή προς την μονάδα Σέρβις (ή προς το Εξουσιοδοτημένο Συνεργείο) της BSH Οικιακές Συσκευές Α.Β.Ε. εφόσον δεν πραγματοποιούνται από την BSH Οικιακές Συσκευές Α.Β.Ε. ή από εξουσιοδοτημένο απ' αυτήν πρόσωπο.
5. Όλες οι επισκευές της εγγύησης πρέπει να γίνονται από το Εξουσιοδοτημένο Σέρβις (ή το εξουσιοδοτημένο συνεργείο) της BSH Οικιακές Συσκευές Α.Β.Ε.
6. Η εγγύηση δεν καλύπτει κανένα προϊόν που χρησιμοποιείται πέραν των προδιαγραφών για τις οποίες κατασκευάστηκε (π.χ. οικιακή χρήση).
7. Η εγγύηση καλής λειτουργίας που παρέχεται από τον κατασκευαστή παύει αν αποκολληθούν, αλλιωθούν ή τροποποιηθούν με οποιοδήποτε τρόπο οι ταινίες ασφαλείας ή οι ειδικές διακριτικές αυτοκόλλητες ετικέτες επί των οποίων αναγράφεται ο αριθμός σειράς ή η ημερομηνία αγοράς.
8. Η εγγύηση δεν καλύπτει:
 - Επισκευές, μετατροπές ή καθαρισμούς που έλαβαν χώρα σε κέντρο Σέρβις μη εξουσιοδοτημένο από την BSH Οικιακές Συσκευές Α.Β.Ε.
 - Λάθος χρήση, υπερβολική χρήση, χειρισμό ή λειτουργία του προϊόντος κατά τρόπο μη σύμφωνο με τις οδηγίες που περιέχονται στα εγχειρίδια χρήσης και/ή στα σχετικά έγγραφα χρήσης, συμπεριλαμβανομένων της πλημμελούς φύλαξης της συσκευής, της πτώσης της συσκευής κλπ.
 - Προϊόντα με δυσανάγνωστο αριθμό σειράς.
 - Ζημιές που προκαλούνται ενδεικτικά από αστραπές, νερό ή υγρασία, φωτιά, πόλεμο, δημόσιες αναταραχές, λάθος τάσεις του δικτύου παροχής ρεύματος, ή οποιοδήποτε λόγο που είναι πέραν από τον έλεγχο του κατασκευαστή ή εξουσιοδοτημένου συνεργείου.
9. Αντικατάσταση της συσκευής γίνεται μόνο εφόσον δεν είναι δυνατή η επιδιόρθωση της κατόπιν πιστοποίησης της αδυναμίας επισκευής από το Εξουσιοδοτημένο Σέρβις (ή το εξουσιοδοτημένο συνεργείο) της BSH Οικιακές Συσκευές Α.Β.Ε.
10. Η κάθε επισκευή ή η αντικατάσταση ελαττωματικού μέρους δεν παρατείνει τον χρόνο εγγύησης του προϊόντος.
11. Εξαρτήματα και υλικά που αντικαθίστανται κατά τη διάρκεια της εγγύησης επιστρέφονται στο συνεργείο.

BSH Οικιακές Συσκευές Α.Β.Ε.

17^ο χλμ Εθνικής οδού Αθηνών - Λαμίας & Ποταμού 20,145 64 Κηφισιά, Αθήνα

ΤΑ ΚΕΝΤΡΙΚΑ ΣΗΜΕΙΑ ΕΞΥΠΗΡΕΤΗΣΗΣ ΠΕΛΑΤΩΝ

Αθήνα17^ο χλμ Εθνικής οδού Αθηνών – Λαμίας & Ποταμού 20,145 64 Κηφισιά

Θεσ/νίκηΟδός Χάλκης, Πατριαρχικό Πυλαίας, 570 οι Πυλαία, Τ.Θ. 60017 Θέρμη

ΠάτραΧαραλάμπη 57, 262 24 Ψηλά Αλώνια

Ηράκλειο – ΚρήτηςΛεωφ. Εθνικής Αντιστάσεως 23 & Καλαμά, 713 06 Ηράκλειο

Κύπρος.....Αρχ. Μακαρίου Γ 39, 2407Εγκομη Λευκωσία, Κύπρος

1818224 ώρες / 7 ημέρες, τυπική χρέωση κλήσης προς εθνικά δίκτυα

ΠΑΝΕΛΛΑΔΙΚΟ ΤΗΛΕΦΩΝΟ ΕΞΥΠΗΡΕΤΗΣΗΣ ΠΕΛΑΤΩΝ

011/17



Güvenlik

- Bu kılavuzu dikkatlice okuyunuz.
- Kılavuzu ve ürün bilgilerini, ileride kullanmak için veya cihazın muhtemel bir sonraki sahibi için saklayın.

Cihazı yalnızca:

- besinleri doğramak, kıymak, karıştırmak için kullanınız.
- özel konutlarda ve özel konutların kapalı mekanlarında oda sıcaklığında.
- evde işlenen miktar ve süreler için kullanın.
- deniz seviyesinin 2000 m üzerinde kullanın.

Cihazı her kullanımdan sonra, gözetim altında değilken, parçalarını ayırmadan, birleştirmeden ve temizlemeden önce ve acil durumlarda mutlaka elektrik şebekesinden ayırınız.

Bu cihaz fiziksel, algısal veya zihinsel becerileri sınırlı olan ya da deneyimi ve bilgisi yetersiz olan kişiler tarafından, mutlaka sorumlu bir kişinin nezareti altında veya ancak cihazın güvenli kullanımı konusunda bilgilendirilmiş ve kullanımdan kaynaklanan tehlikeleri anlamış olmaları halinde kullanılabilir.

Çocukların cihaz ile oynamasına izin vermeyiniz.

Temizlik ve kullanıcının yapacağı bakım çalışmaları çocuklar tarafından yapılmamalıdır.

Bu cihaz çocuklar tarafından kullanılmamalıdır. Çocuklar cihazdan ve bağlantı hattından uzak tutulmalıdır.

- ▶ Cihazı sadece tip plakasındaki bilgilere göre bağlanmalı ve işletilmelidir.
- ▶ Bu cihazın elektrik kablosu zarar görmüşse tehlikenin önlenmesi için, üretici, müşteri hizmetleri veya benzer kalifikasyona sahip bir kişi tarafından değiştirilmelidir.
- ▶ Cihazı veya elektrik kablosunu kesinlikle suya sokmayın veya bulaşık makinesine koymayın.
- ▶ Bıçak ağızlarına asla çıplak el ile dokunmayınız.
- ▶ Motor ünitesini ancak dönen parçalar durduktan sonra çıkartınız.
- ▶ Kabı boşaltırken ve temizleme sırasında keskin bıçaklara dikkat ediniz.
- ▶ Temizlik bilgilerini dikkate alın.
- ▶ Gıda maddeleri ile temas eden yüzeyleri her kullanımdan önce temizleyin.

Maddi hasarların önlenmesi

- ▶ Cihazı kesinlikle malzemesiz çalıştırmayın.
- ▶ Cihazda sadece izin verilen orijinal parçaları kullanınız.
- ▶ Sıcaklığı 50 °C üzerinde olan besinleri karıştırma kabında işlemeyiniz.
- ▶ Cihazı kesinlikle başınızın üzerinde bir yükseklikte çalıştırmayınız veya parçalarına ayırmayınız.

Genel bakış

→ Şek. 1

1	Motor ünitesi
2	Koruyucu kapak
3	Karıştırma kabı
4	Bıçak

Cihazın kullanılması

Resimli kılavuza uyunuz.

→ Şek. 2 - 9

Notlar

- Tabloda belirtilen azami miktarlara ve işleme sürelerine kesinlikle dikkat ediniz.
- Cihazı köpüren veya sıcak sıvıları işlemek için kullanacaksanız plastik karıştırma kabına en fazla 0,5 litre, cam karıştırma kabına en fazla 1,0 litre doldurunuz.

Tariflere genel bakış

Bal- elma karışı mı	■ CNCM13ST1 için: 80 g çam balı (5 °C) 20 g küp halinde kesilmiş elma (10 x 10 mm)	■ Genel bıçağı yerine takınız. ■ Malzemeleri doldurunuz. ■ 2 s işleyiniz.
Elmalı ballı kek	Temel tarif: ■ 3 yumurta ■ 60 g tereyağı ■ 100 g beyaz un, tip 405 ■ 60 g dövülmüş ceviz içi ■ 1 TK tarçın ■ 2 ÇK vanilya şekeri ■ 1 TK kabartma tozu ■ 1 elma	■ Yumurtayı akından ayırınız ve akını sertleşene kadar çırpınız. ■ Yumurta sarısına şeker ilave edip çırpınız. Yumuşak tereyağını ve 115 g hazırlanmış bal-elma karışımına ilave ediniz. ■ Diğer malzemeleri ayrı bir kasede karıştırınız ve ıslak malzemelere ilave edip karıştırınız.

- İşlemeye başlamadan önce etlerin kıkırdaklarını, kemiklerini ve liflerini ayırınız.
- Derin dondurulmuş besinleri sadece buz kırma bıçağı ile işleyiniz.

Cihazın ve parçaların temizlenmesi

Cihazın parçalarına ayrılması

Resimli kılavuza uyunuz.

→ Şek. 7 - 9

Cihazın ve parçaların temizlenmesi

- ▶ Her bir parçayı tabloda belirtilen şekilde temizleyiniz.
→ Şek. 10

Tariflere genel bakış

Bu genel bakışta, çeşitli tariflere ilişkin malzemeleri ve işleme adımlarını bulabilirsiniz.

→ Şek. 11

Notlar

- Cihazı yaban turpu, şeker veya kahve çekirdeğı öğütmek için kullanmamalısınız.
- Cihaz ile mayonez hazırlanamaz.

- Çırpılmış yumurta akını bir spatula ile dikkatlice alt üst ediniz.
- Bir fırın kabına (35 x 11 cm) pişirme kağıdı yerleştiriniz ve hazırladığınız karışımı içine dökünüz.
- Elmanın kabuğunu soyunuz ve elmayı dilimler halinde kesiniz. Elma dilimlerini kekin üzerine dağıtarak yerleştiriniz.
- Önceden ısıtılmış 180 °C fırında 30 dak pişiriniz.

Eski cihazları atığa verme

- ▶ Cihazın çevreye zarar vermeyecek şekilde imha edilmesi sağlanmalıdır. Güncel imha yol ve yöntemleri hakkında bilgi edinmek için lütfen yetkili satıcınıza veya bağlı olduğunuz belediyeye ya da şehir idaresine başvurunuz.



Bu ürün T.C. Çevre ve Şehircilik Bakanlığı tarafından yayımlanan "Atık Elektrikli ve Elektronik Eşyaların Kontrolü Yönetmeliği"nde belirtilen zararlı ve yasaklı maddeleri içermez.

AEEE yönetmeliğine uygundur.

Bu ürün, geri dönüşümlü ve tekrar kullanılabilir nitelikteki yüksek kaliteli parça ve malzemelerden üretilmiştir. Bu nedenle, ürünü, hizmet ömrünün sonunda evsel veya diğer atıklarla birlikte atmayın. Elektrikli ve elektronik cihazların geri dönüşümü için bir toplama noktasına götürün. Bu toplama noktalarını bölgenizdeki yerel yönetime sorun. Kullanılmış ürünleri geri kazanıma vererek çevrenin ve doğal kaynakların korunmasına yardımcı olun. Ürünü atmadan önce çocukların güvenliği için elektrik fişini kesin ve kilit mekanizmasını kırarak çalışmaz duruma getirin.

Garanti koşulları

Cihazınız için aşağıdaki koşullara göre garanti hakkınız vardır.

tr Garanti kořulları

Bu cihaz için, yurt dışındaki temsilciliklerimizin vermiş olduđu garanti şartları geçerlidir. Bu hususta daha detaylı bilgi almak için, cihazı satın aldıđınız satıcıya baş vurunuz. Garanti süresi içerisinde bu garantiden yararlanabilmek için, cihazı satın aldıđınızı gösteren fi ři veya faturayı göstermeniz şarttır. Makinenizi daha verimli kullanabilmeniz için:

- Bu cihazlar ev tipi kullanıma uygundur, endüstriyel (sanayi tipi) kullanıma uygun değildir.
- Cihazı sadece tip levhasındaki bilgilere uygun bir şekilde elektrik prizine bağlayıp çalıştırınız.
- Cihazınızı kullanmayacaksanız, düğmesinden kapatıp kaldırınız.



**Bosch Çağrı
Merkezi**

444 6 333
7/24 hizmetinizde



BOSCH

(Sabit telefonlardan veya cep telefonlarından alan kodu çevirmeden)

Sabit telefonlardan yapılan aramalarda kullanmakta olduğunuz tarife üzerinden, cep telefonu ile yapılan aramalarda ise kayıtlı olduğunuz GSM operatörünün tarifi üzerinden ücretlendirme yapılmaktadır.

Yazılı başvurular için adresimiz

BSH Ev Aletleri Sanayi ve Ticaret AŞ

Fatih Sultan Mehmet Mah. Balkan Cad. No: 51 Ümraniye 34771 - İstanbul

Bosch'u tercih ettiğiniz için teşekkür eder, ürününüzü iyi günlerde kullanmanızı dileriz.



KÜÇÜK EV ALETLERİ GARANTİ BELGESİ

- Cihazınız; kullanma kılavuzunda gösterildiği şekilde kullanılması ve yetkili kıldığımız teknik servis elemanları dışındaki şahıslar tarafından bakım, onarım veya başka bir nedenle müdahale edilmemiş olması şartıyla bütün parçaları dahil olmak üzere tamamen malzeme, işçilik ve üretim hatalarına karşı **2 (İKİ) YIL SÜRE İLE GARANTİ EDİLMİŞTİR.**
- Bu garanti belgesinde yer alan şartlar, Türkiye'de satılan ürünler için geçerlidir.
- Anzaların giderilmesi konusunda uygulanacak teknik yöntemlerin tespiti ile değiştirilecek parçaların saptanması tamamen firmamıza aittir.
- Malın tesliminden sonraki yüklenme, boşaltma ve sevkiyat anında meydana gelecek arızalar garanti kapsamı dışındadır.
- Kullanma hatalarından meydana gelen hasar, arıza ve bilgilendirme hizmetleri garanti kapsamı dışındadır.
- Voltaaj düşüklüğü veya fazlalığı, hatalı elektrik tesisatı, ürün etiketinde yazılı voltaajdan farklı voltaajda kullanma nedenlerinden meydana gelen arızalar garanti kapsamı dışındadır.
- Doğal afetler (Deprem -Sel baskını v.b.) yangın ve yıldırım düşmesinden meydana gelecek arızalar ve hasarlar garanti kapsamı dışındadır.
- Belge üzerine tahrifat yapıldığı, cihazın üzerindeki orijinal seri numarası kaldırıldığı veya tahrifat yapıldığı takdirde garanti geçersizdir.

GARANTİ ŞARTLARI

- Garanti süresi, malın teslim tarihinden itibaren başlar ve 2 yıldır.
- Malın bütün parçaları dahil olmak üzere tamamı garantisini kapsamaktadır.
- Malın ayıplı olduğunun anlaşılması durumunda tüketici, 6502 sayılı Tüketicinin Korunması Hakkında Kanunun 11 inci maddesinde yer alan;
 - Sözleşmeden önce,
 - Satış bedelinden indirim isteme,
 - Ücretsiz onarılmasını isteme,
 - Satılmanın ayıpsız bir misli ile değiştirilmesini isteme,
- Tüketicinin bu haklarından ücretsiz onarım hakkını seçmesi durumunda satıcı; işçilik masrafı, değiştirilen parça bedeli ya da başka herhangi bir ad altında hiçbir ücret talep etmeksizin malın onarımını yapmak veya yaptırmakla yükümlüdür. Tüketici ücretsiz onarım hakkını üretici veya ithalatçıya karşı da kullanabilir. Satıcı, üretici ve ithalatçı tüketicinin bu hakkını kullanmasından müteselsilen sorumludur.
- Tüketicinin, ücretsiz onarım hakkını kullanması halinde malın;
 - Garanti süresi içinde tekrar arızalanması,
 - Tamiri için gereken azami sürenin aşılması,
 - Tamirinin mümkün olmadığının, yetkili servis istasyonu, satıcı, üretici veya ithalatçı tarafından bir raporla belirlenmesi durumunda; tüketici malın bedel iadesini, ayıp oranında bedel indirimi veya imkan varsa malın ayıpsız misli ile değiştirilmesini satıcıdan talep edilir. Satıcı, tüketicinin talebini reddedemez. Bu talebin yerine getirilmemesi durumunda satıcı, üreticive ithalatçı müteselsilen sorumludur.
- Malın tamir süresi 20 iş günü geçemez. Bu süre, garanti süresi içerisinde mala ilişkin arızanın Yetkili Servis İstasyonuna veya satıcıya bildirim tarihi, garanti süresi dışında ise malın Yetkili Servis İstasyonuna teslim tarihinden itibaren başlar. Malın arızasının 10 iş günü içerisinde giderilememesi halinde, üretici veya ithalatçı; malın tamiri tamamlanıncaya kadar benzer özelliklere sahip başka bir malı tüketicinin kullanımına tahsis etmek zorundadır. Malın garanti süresi içerisinde arızalanması durumunda, tamirde geçen süre garanti süresine eklenir.
- Malın kullanım kılavuzunda yer alan hususlara aykırı kullanılmasından kaynaklanan arızalar garanti kapsamı dışındadır.
- Tüketici, garantiden doğan haklarının kullanılmasına ile ilgili olarak çıkabilecek uyuşmazlıklarda yerleşim yerinin bulunduğu veya tüketici işleminin yapıldığı yerdeki Tüketici Hakem Heyetine veya Tüketici Mahkemesine başvurabilir.
- Satıcı tarafından bu Garanti Belgesinin verilmesi durumunda, tüketici Gümrük ve Ticaret Bakanlığı Tüketicinin Korunması ve Piyasa Gözetimi Genel Müdürlüğüne başvurabilir.

Marka	Ürün İsmi
Bosch	Kahve Makinası
Bosch	Dilim Kesici
Bosch	EkmeK Kızartma Mak.
Bosch	Su Isıtıcı (Kettle)
Bosch	Mikser
Bosch	Mutfak Robotu
Bosch	Kahve Değiřirni
Bosch	Tost Makinası
Bosch	Kıyma Makinası
Bosch	Saç Kurutma Mak.
Bosch	Baskül
Bosch	Şarjlı El Süpürgesi
Bosch	Ütü
Bosch	Blender
Bosch	Saç Şekillendirme cihazı
Bosch	Meyva Sıkacağı
Bosch	Meyva ve Sebze Sıkacağı
Bosch	Masaj Aletleri

Bu ürün Bosch için BSH Ev Aletleri San. ve Tic. A.Ş. tarafından imal/ithal edilmiştir.

BSH EV ALETLERİ SAN. VE TİC. A.Ş.

Fatih Sultan Mehmet Mah. Balkan Cad. No: 51 Ümraniye 34771 - İstanbul
Tel.: (0216) 528 90 00 Faks: (0216) 528 91 88

tr Garanti koşulları

Değerli Müşterimiz

Bosch Çağrı Merkezi 444 6 333 no.lu telefon numarası ile, 7 gün 24 saat hizmet vermektedir. Doğrudan bu numarayı çevirerek satış öncesi ve satış sonrası hizmetlerimizden faydalanabilirsiniz.

Bosch Çağrı Merkezimize ayrıca www.bosch-home.com/tr adresindeki Müşteri Hizmetleri bölümünde bulunan Müşteri Hizmetleri Formunu doldurarak ya da 0216 528 91 88 no.lu telefona faks çekerek de ulaşabilirsiniz.

Yetkili Servis listemize aşağıda yazılı internet adreslerinden veya çağrı merkezi numaramızdan ulaşabilirsiniz.

www.bosch-home.com/tr

www.bosch-yetkiliservisi.com

Aşağıda yer alan konularda yardımcı olmanızı rica ederiz.

1. Cihazınızı kullanma kılavuzunda belirtilen hususlara göre kullanmaya özen gösteriniz.
2. Ürününüzle ilgili hizmet talebiniz olduğunda yukarıda yazılı telefonlardan Çağrı Merkezimizi arayınız.
3. Hizmet için gelen teknisyene "BOSCH YETKİLİ SERVİS" kimlik kartını sorunuz. Bu kimlik kartı, 18 yaşından küçük elemanlara verilmemektedir.
4. Yetkili servisimiz, cihazınızda yapılan herhangi bir işlemden sonra size servis fişini düzenleyip vermek zorundadır. Bu servis fişini mutlaka isteyiniz ve kesinlikle saklayınız.



DİKKAT

Garanti süresinin anlaşmazlık durumunda fatura tarihi esas alınacağından bu belge ile birlikte faturanın veya okunaklı fotokopisinin saklanması gereklidir.

ÜRETİCİ VEYA İTHALATÇI FİRMANIN SATICI FİRMANIN

Ünvanı : BSH Ev Aletleri Sanayi ve Ticaret A.Ş. Ünvanı :

Adresi : FSM Mh. Balkan Cd. No.51, Adresi :

Ümraniye 34771 İstanbul Telefonu:

Telefonu : 0216 528 90 00 Pbx Faks :

Faks : 0216 528 91 88 E-posta :

E-posta : boschcagrimerkezi@bshg.com Fatura Tarih ve sayısı:

Yetkilinin imzası :  Teslim Tarihi ve yeri :

Yetkilinin imzası :

Firmanın Kaşesi:

BSH Ev Aletleri Sanayi ve Ticaret A.Ş.

Firmanın Kaşesi :

MALIN

Cinsi : KÜÇÜK EV ALETLERİ

Markası : BOSCH

Modeli :

Garanti Süresi : 2 YIL

Azami tamir süresi : 20 İŞ GÜNÜ

Bandrol ve Seri No. :



Bezpieczeństwo

- Należy dokładnie przeczytać niniejszą instrukcję.
- Instrukcję należy zachować i starannie przechowywać jako źródło informacji, a także z myślą o innych użytkownikach.

Urządzenia należy używać wyłącznie:

- do rozdrabniania, siekania, mieszania, miksowania i ubijania artykułów spożywczych.
- w prywatnym gospodarstwie domowym i zamkniętych otoczeniach domowych w temperaturze pokojowej.
- do przetwarzania ilości typowych dla gospodarstw domowych w typowym dla gospodarstw domowych czasie.
- do wysokości 2000 metrów nad poziomem morza.

Urządzenie musi być odłączane od sieci po każdym użyciu, w razie braku nadzoru, przed złożeniem, rozłożeniem i rozpoczęciem czyszczenia oraz w przypadku wystąpienia usterki.

Osobom o zredukowanych zdolnościach fizycznych, sensorycznych i umysłowych lub nieposiadającym odpowiedniego doświadczenia i/lub wiedzy wolno używać urządzenia tylko pod warunkiem, że znajdują się pod opieką innych osób lub zostały poinstruowane w zakresie bezpiecznej obsługi urządzenia i rozumieją zagrożenia z niej wynikające.

Dzieciom nie wolno bawić się urządzeniem.

Dzieciom nie wolno wykonywać żadnych przewidzianych dla użytkownika czynności z zakresu czyszczenia i konserwacji urządzenia.

Tego urządzenia nie wolno obsługiwać dzieciom. Dzieciom należy uniemożliwić dostęp do urządzenia i jego przewodu zasilającego.

- ▶ Urządzenie należy podłączyć i użytkować zgodnie z informacjami podanymi na tabliczce znamionowej.
- ▶ W przypadku uszkodzenia przewodu sieciowego tego urządzenia należy zlecić jego wymianę wymienioną przez producenta, jego serwis lub przez odpowiednio wykwalifikowaną osobę, co jest koniecznym warunkiem wykluczenia zagrożeń.
- ▶ Nigdy nie zanurzać urządzenia lub przewodu sieciowego w wodzie ani nie umieszczać ich w zmywarce do naczyń.
- ▶ Nigdy nie dotykać ostrzy noży gołymi rękoma.
- ▶ Jednostkę silnikową zdejmować dopiero po zatrzymaniu obracających się części.

pl Zapobieganie szkodom materialnym

- ▶ Zachowywać ostrożność przy posługiwaniu się ostrymi nożami, przy opróżnianiu pojemnika i przy czyszczeniu.
- ▶ Należy przestrzegać wskazówek dotyczących czyszczenia.
- ▶ Powierzchnie mające kontakt z żywnością należy czyścić przed każdym użyciem.

Zapobieganie szkodom materialnym

- ▶ Nigdy nie włączać pustego urządzenia.
- ▶ Eksploatacja urządzenia jest dozwolona wyłącznie z oryginalnymi, dopuszczonymi do użytku częściami.
- ▶ Nie przetwarzać gorących artykułów spożywczych, których temperatura przekracza 50°C.
- ▶ Nigdy nie włączać ani nie rozbierać urządzenia, gdy stoi ono "na głowie".

Przegląd

→ Rys. **1**

1	Korpus urządzenia z silnikiem
2	Pokrywa ochronna
3	Pojemnik miksera
4	Nóż

Obsługa urządzenia

Zastosować się do instrukcji obrazkowej.

→ Rys. **2 - 9**

Uwagi

- Przestrzegać maksymalnych ilości produktów i czasów rozdrabniania podanych w tabeli.

Wykaz przepisów

Mieszanka miódowo-jabłkowa	■ Na CNCM13ST1: 80 g miodu leśnego (5 °C) 20 g pokrojonego w kostkę jabłka (10 x 10 mm)
----------------------------	--

- Jeżeli będą miksowane pianiste lub gorące płyny, wlewać najwyżej 0,5 l do plastikowego i najwyżej 1,0 l do szklanego pojemnika do miksowania.
- Przed rozpoczęciem przetwarzania usunąć z mięsa chrząstki, kości i ścięgna.
- Mrożone artykuły spożywcze rozdrabniać wyłącznie nożem Ice-Crush

Czyszczenie urządzenia i części

Rozkładanie urządzenia

Zastosować się do instrukcji obrazkowej.

→ Rys. **7 - 9**

Czyszczenie urządzenia i części

- ▶ Wyczyścić poszczególne części zgodnie z opisem podanym w tabeli.
→ Rys. **10**

Wykaz przepisów

Ten wykaz zawiera składniki i czynności wymagane do przygotowywania potraw według różnych przepisów.

→ Rys. **11**

Uwagi

- Przy użyciu tego urządzenia nie wolno rozdrabniać chrzani i cukru oraz kawy ziarnistej.
- To urządzenie nie nadaje się do sporządzania majonezu.

- Włożyć nóż uniwersalny.
- Włożyć składniki.
- Przetwarzać 2 s.

<p>Pla- cek mio- dowy z jabł- kami</p>	<p>Przepis podstawowy:</p> <ul style="list-style-type: none"> ■ 3 jaja ■ 60 g masła ■ 100 g białej mąki, typ 405 ■ 60 g zmielonych orzechów włoskich ■ 1 łyżeczka cynamonu ■ 2 łyżeczki cukru waniliowego ■ 1 łyżeczka proszku do pieczenia ■ 1 jabłko 	<ul style="list-style-type: none"> ■ Oddzielić białka od żółtek jaj i ubić białka na sztywną pianę. ■ Ubić żółtka z cukrem. Dodać miękkie masło i 115 g przygotowanej wcześniej mieszaniny miodowo-jabłkowej. ■ Pozostałe składniki wymieszać w oddzielnej misce, dodać do mokrych składników i wmieszać. ■ Ubitą śmietanę ostrożnie wprowadzić pod masę przy użyciu szpatułki. ■ Wyłożyć prostokątną formę do pieczenia (35 x 11 cm) papierem do pieczenia i wlać przygotowaną mieszaninę. ■ Obrąć jabłko i pokroić je w plasterki. Rozmieścić plasterki jabłka na cieście. ■ Nagrząć piekarnik do temperatury 180 °C i piec ciasto przez 30 min.
--	--	---

Utylizacja zużytego urządzenia

- ▶ Urządzenie utylizować zgodnie z przepisami o ochronie środowiska naturalnego.
Informacje o aktualnych możliwościach utylizacji można uzyskać od sprzedawcy lub w urzędzie miasta lub gminy.



To urządzenie jest oznaczone zgodnie z Dyrektywą Europejską 2012/09/UE oraz polską Ustawą z dnia 29 lipca 2005r. „O zużyтым sprzęcie elektrycznym i elektronicznym” (Dz.U. z 2005 r. Nr 180, poz. 1495) symbolem przekreślonego kontenera na odpady. Takie oznakowanie informuje, że sprzęt ten, po okresie jego użytkowania nie może być umieszczany łącznie z innymi odpadami pochodzącymi z gospodarstwa domowego. Użytkownik jest zobowiązany do oddania go prowadzącym zbieranie zużytego sprzętu elektrycznego i elektronicznego. Prowadzący zbieranie, w tym lokalne punkty zbiórki, sklepy oraz gminne jednostka, tworzą odpowiedni system umożliwiający oddanie tego sprzętu. Właściwe postępowanie ze zużyтым sprzętem elektrycznym i elektronicznym przyczynia się do uniknięcia szkodliwych dla zdrowia ludzi i środowiska naturalnego konsekwencji, wynikających z obecności składników niebezpiecznych oraz niewłaściwego składowania i przetwarzania takiego sprzętu.

cemu: usunięcie wady fizycznej, a jeżeli to nie jest możliwe – dostarczenie rzeczy wolnej od wady. Gwarancja nie wyłącza, nie ogranicza ani nie zawiesza uprawnień kupującego wynikających z przepisów o rękojmi za wady rzeczy sprzedanej. Dalsza treść oświadczenia gwarancyjnego (wraz z wyłączeniami z napraw gwarancyjnych) dostępna na stronie internetowej: www.bosch-home.pl/gwarancja. Gwarant udostępni treść oświadczenia gwarancyjnego również na piśmie lub e-mailem – w tym celu oraz w celu skorzystania z uprawnień z gwarancji prosimy o kontakt z infolinią: +48 42 271 5555 (opłata wg. stawek operatora).

Warunki gwarancji

Posiadane urządzenie jest objęte gwarancją na podanych niżej warunkach. Urządzenie objęte gwarancją. Dystrybutor/gwarant: BSH Sprzęt Gospodarstwa Domowego Sp. z o.o., Al. Jerozolimskie 183, 02-222 Warszawa. Czas trwania gwarancji: 24 miesiące od wydania rzeczy pierwszemu kupującemu. Terytorialny zasięg ochrony gwarancyjnej: Polska. Konieczny dowód zakupu. Uprawnienia przysługujące kupują-



Безпека

- Будь ласка, уважно прочитайте цю інструкцію.
- Збережіть інструкцію й інформацію про прилад для пізнішого користування або для наступного власника приладу.

Користуйтеся приладом лише так:

- щоб дрібнити, сікти, мішати і збивати продукти.
- у приватних домогосподарствах і в закритих приміщеннях побутового призначення за кімнатної температури.
- для обробки продуктів у кількості і з тривалістю, звичайними для домашнього господарства.
- на висоті щонайбільше 2000 м над рівнем моря.

Обов'язково відключайте прилад від електромережі в таких випадках: після кожного використання; перед складанням, розбиранням або очищенням; якщо виникла несправність або ви плануєте залишити прилад без нагляду.

Особи з фізичними, сенсорними або ментальними вадами або особи, яким бракує знань та досвіду, можуть користуватися приладом лише під наглядом або якщо вони пройшли підготовку з безпечного користування приладом та розуміють можливу небезпеку.

Дітям заборонено гратися з приладом.

Дітям заборонено чистити й обслуговувати прилад.

Дітям заборонено користуватися цим приладом. Прилад і кабель живлення слід берегти від дітей.

- ▶ Прилад дозволено підключати до електромережі й експлуатувати лише відповідно до даних, зазначених на заводській табличці.
- ▶ Щоб уникнути небезпек, у разі пошкодження кабелю живлення цього приладу його заміну має виконувати виробник, сервісний центр або особа з відповідною кваліфікацією.
- ▶ Ніколи не занурюйте ні прилад, ні кабель живлення у воду й не мийте в посудомийній машині.
- ▶ Не торкайтеся лез голіруч.
- ▶ Не знімайте блок двигуна, доки обертові частини не зупиняться.
- ▶ Будьте обережні, коли берете гострі ножі, спорожнюєте посудину й чистите прилад.

uk Як уникнути матеріальних збитків

- ▶ Виконуйте вказівки з чищення.
- ▶ Поверхні, які контактують з харчовими продуктами, слід очистити перед кожним користуванням.

Як уникнути матеріальних збитків

- ▶ Заборонено вмикати порожній прилад.
- ▶ Використовуйте прилад лише зі схваленими оригінальними деталями.
- ▶ Не обробляйте гарячих продуктів з температурою понад 50 °С.
- ▶ Не запускайте й не розбирайте повернутий прилад.

Огляд

→ Мал. 1

1	Блок двигуна
2	Захисна кришка
3	Чаша блендера
4	Ніж

Користування приладом

Керуйтеся графічною інструкцією.

→ Мал. 2 - 9

Вказівки

- Не перевищуйте максимальної кількості продуктів і тривалості обробки, указаних у таблиці.

Огляд рецептів

Медо-яблучна суміш	<ul style="list-style-type: none">■ На CNCM13ST1: 80 г лісового меду (5 °С)■ 20 г яблук кубиками (10 x 10 мм)	<ul style="list-style-type: none">■ Вставте універсальний ніж.■ Завантажте інгредієнти.■ Обробляйте 2 с.
Медовий пиріг із яблук	<p>Основний рецепт:</p> <ul style="list-style-type: none">■ 3 яйця■ 60 г масла■ 100 г білого борошна, гатунок 405■ 60 г подрібнених волоських горіхів	<ul style="list-style-type: none">■ Відділіть яєчний білок і круто збийте його.■ Збийте жовток із цукром. Додайте м'яке масло і 115 г підготованої медово-яблучної суміші.■ Решту інгредієнтів змішайте в окремій мисці, додайте до вологих інгредієнтів і перемішайте.

- Обробляючи пінисту чи гарячу рідину, заливайте в пластмасову чашу щонайбільше 0,5 л, а в скляну — 1,0 л.
- Перш ніж обробляти м'ясо, приберіть з нього хрящі, кістки й сухожилля.
- Заморожені продукти обробляйте тільки ножем для льоду.

Очищення приладу й деталей

Розбирання приладу

Керуйтеся графічною інструкцією.

→ Мал. 7 - 9

Очищення приладу й деталей

- ▶ Почистьте окремі деталі, як вказано в таблиці.
- Мал. 10

Огляд рецептів

У цьому огляді наведено інгредієнти й операції з обробки для тих чи інших рецептів.

→ Мал. 11

Вказівки

- Цим приладом не можна дрібнити хрін, цукор і кавові зерна.
- Цей прилад не призначений готувати майонез.

- 1 ч. л. кориці
- 2 с. л. ванільного цукру
- 1 ч. л. розпушувача
- 1 яблуко

- Обережно підмішайте лопаточкою збиті білки.
- Викладіть прямокутну форму (35 x 11 см) кулінарним папером і помістіть туди підготовану суміш.
- Почистьте яблуко й наріжте скибками. Розподіліть яблучні скибки по пирогу.
- Прогрійте духовку до 180 °C і випікайте пиріг 30 хв.

Утилізація старих приладів

- ▶ Утилізуйте прилад екологічним способом.

Інформацію щодо актуальних способів утилізації можна отримати у продавця приладу або органів місцевого самоврядування.



Цей прилад маркіровано згідно положень європейської Директиви 2012/19/EU стосовно електронних та електроприладів, що були у використанні (waste electrical and electronic equipment - WEEE). Директивою визначаються можливості, які є дійсними у межах Європейського союзу, щодо прийняття назад та утилізації бувших у використанні приладів.

гарантії розміщені також і в Інтернеті за зазначеною адресою. Для користування гарантійними послугами необхідно в будь-якому випадку показати квитанцію про оплату.

Умови гарантії

Для вашого приладу діють наведені нижче гарантійні умови.

Стосовно цього приладу діють умови гарантії, щоб були опубліковані нашим компетентним представництвом в країні, в якій Ви придбали прилад. Ви можете в будь-який час одержати умови гарантії у спеціалізованому магазині, в якому Ви придбали прилад, або безпосередньо в нашому представництві у Вас в країні. Умови гарантії для Німеччини та адреси Ви знайдете на останніх чотирьох сторінках цієї брошури. Крім того, умови



Безопасность

- Внимательно прочитайте данное руководство.
- Сохраните инструкцию и информацию о приборе для дальнейшего использования или для передачи следующему владельцу.

Используйте прибор только:

- для измельчения, рубки, перемешивания и взбивания продуктов;
- в бытовых условиях и в закрытых помещениях домашних хозяйств при комнатной температуре.
- для переработки количества продуктов и времени обработки, характерных для домашнего хозяйства;
- на высоте не более 2000 м над уровнем моря.

После каждого применения, во время отъезда, перед сборкой, разборкой или очисткой, а также в случае неисправности обязательно отсоедините прибор от сети.

Этот прибор могут использовать лица с ограниченными физическими, сенсорными или умственными способностями или не имеющими достаточного опыта или знаний, если они находятся под присмотром или после получения указаний по безопасному использованию прибора и после того, как они осознали опасности, связанные с неправильным использованием.

Детям запрещено играть с прибором.

Очистку и обслуживание прибора запрещается выполнять детям.

Прибор нельзя использовать детям. Не допускайте детей к прибору и его сетевому проводу.

- ▶ При подключении прибора и его эксплуатации соблюдайте данные, приведенные на фирменной табличке.
- ▶ Во избежание опасностей замена поврежденного сетевого кабеля данного прибора может быть выполнена только производителем или авторизованной им сервисной службой либо лицом, имеющим аналогичную квалификацию.
- ▶ Категорически запрещается погружать прибор в воду или помещать его в посудомоечную машину.
- ▶ Ни в коем случае не трогайте лезвия голыми руками.
- ▶ Снимайте блок привода только после остановки вращающихся деталей.
- ▶ Соблюдать осторожность при обращении с острыми режущими ножами, а также во время опорожнения емкости и при очистке.

- ▶ Соблюдайте указания по очистке.
- ▶ Поверхности, контактирующие с продуктами питания, следует очищать перед каждым использованием.

Предотвращение материально-го ущерба

- ▶ Никогда не включайте прибор в холодную стую.
- ▶ Используйте прибор только с сертифицированными оригинальными принадлежностями.
- ▶ Не перерабатывайте продукты, температура которых выше 50 °С.
- ▶ Не включайте и не разбирайте перевернутый прибор.

Обзор

→ Рис. **1**

- | | |
|----------|-----------------|
| 1 | Блок двигателя |
| 2 | Защитная крышка |
| 3 | Стакан блендера |
| 4 | Нож |

Пользование прибором

Следуйте инструкции в картинках.

→ Рис. **2 - 9**

Примечания

- Обязательно соблюдайте максимальное количество ингредиентов и время переработки, указанные в таблице.
- При переработке пенящихся или горячих жидкостей заливайте и перерабатывайте в пластмассовом стакане чоппера не более 0,5 л, а в стеклянном стакане чоппера – не более 1,0 л.

Обзор рецептов

Яблоч-но-медо-вая смесь	■ Для CNCM13ST1: 80 г лесного меда (5 °С) 20 г яблок, нарезанных кубиками (10 x 10 мм)
-------------------------	---

- Перед переработкой очистите мясо от хрящей, костей и сухожилий.
- Замороженные продукты перерабатывайте только ножом для измельчения льда

Очистка прибора и его деталей

Разборка прибора

Следуйте инструкции в картинках.

→ Рис. **7 - 9**

Очистка прибора и его деталей

- ▶ Отдельные детали очищаются согласно таблице.
- Рис. **10**

Обзор рецептов

В этом обзоре приводятся ингредиенты и шаги переработки для различных рецептов.

→ Рис. **11**

Примечания

- Прибор нельзя использовать для измельчения хрена и сахара, а также зерен кофе.
- При помощи прибора нельзя готовить майонез.

- Вставить универсальный нож.
- Загрузить ингредиенты.
- Перерабатывать 2 с.

Медо- вая коври жка с ябло- ками	Основной рецепт: <ul style="list-style-type: none">■ 3 яйца■ 60 г сливочного масла■ 100 г муки высшего сорта (405)■ 60 г молотых грецких орехов■ 1 ч. л. корицы■ 2 ст. л. ванильного сахара■ 1 ч. л. пекарского порошка■ 1 яблоко	<ul style="list-style-type: none">■ Отделить желтки от белков, яичные белки взбить в крепкую пену.■ Желтки взбить с сахаром. Добавить мягкое сливочное масло и 115 г подготовленной яблочно-медовой смеси.■ Остальные ингредиенты смешать в отдельной миске, добавить к мокрым ингредиентам и перемешать.■ Осторожно подмешать белки лопаткой.■ Выложить прямоугольную форму для выпечки кулинарных изделий (35 x 11 см) бумагой для выпечки и поместить туда приготовленную смесь.■ Яблоко почистить и нарезать дольками. Выложить дольки яблока на пирог.■ Предварительно разогреть духовой шкаф до 180 °С и выпекать пирог 30 мин.
---	--	---

Утилизация старого бытового прибора

- ▶ Утилизируйте прибор в соответствии с экологическими нормами.

Сведения о возможных способах утилизации можно получить в специализированном торговом предприятии, а также в районных или городских органах управления.



Данный прибор имеет отметку о соответствии европейским нормам 2012/19/EU утилизации электрических и электронных приборов (waste electrical and electronic equipment - WEEE).

Данные нормы определяют действующие на территории Евросоюза правила возврата и утилизации старых приборов.

Гарантийные условия

Вы имеете право на гарантийное обслуживание вашего прибора в соответствии со следующими условиями.

Получить исчерпывающую информацию об условиях гарантийного обслуживания Вы можете в Вашем ближайшем авторизованном сервисном центре, или в сервисном центре от производителя ООО «БСХ Бытовая техника», или в сопроводительной документации.

Информация изготовителя о гарантийном и сервисном обслуживании

Круглосуточный телефон службы поддержки*:

8 (800) 200-29-61

Официальный сайт в Интернете:

www.bosch-home.ru

Адреса авторизованных сервисных центров, а также вся информация по сервисному обслуживанию доступна на официальном сайте в Интернете: www.bosch-home.ru.

Рекомендуем Вам пользоваться услугами только авторизованных сервисных центров.

Оригинальные аксессуары и средства по уходу для бытовой техники Bosch Вы можете приобрести в нашем фирменном интернет-магазине: www.bosch-home.ru/store. С условиями заказа, оплаты и доставки Вы можете ознакомиться на сайте. Также оригинальные аксессуары и средства по уходу Вы можете приобрести в авторизованных сервисных центрах.

1. Изделие _____ 2. Модель _____
 Пункты 1-2 заполняются только в случае, если эти данные не содержатся в документах о покупке изделия (кассовый чек и/или товарный чек, товарная накладная).

3. Данная информация распространяется на малые бытовые приборы товарного знака Bosch: кофеварки, кофемашины, кофемолки, весы, кухонные комбайны, миксеры, пылесосы, резки, тостеры, утюги, фены, распрямители для волос, электрочайники, соковыжималки, измельчители, блендеры, гладильные доски, ванночки, напольные весы, утюги, паровые станции, гладильные доски и аналогичные им изделия.

EAC 4. Уважаемые дамы и господа, сообщаем Вам, что подтверждение соответствия нашей продукции обязательным требованиям в соответствии с законодательством осуществляется в форме обязательной сертификации и декларирования соответствия. Информацию об обязательном подтверждении соответствия наших приборов, в том числе данные о номере сертификата соответствия (декларации о соответствии) и сроке его (ее) действия Вы можете получить в ООО «БСХ Бытовые Приборы». Наша продукция производится под контролем транснациональной корпорации «БСХ Хаусгерäte GmbH», адрес штаб-квартиры: 81739 Мюнхен, Карл-Верн Штрассе 34, Германия (BSH Hausgeräte GmbH, Carl-Wery-Str. 34, 81739 München, Germany). Организацией, выполняющей функции иностранного изготовителя, уполномоченной изготовителем на основании договора с ним, является ООО «БСХ Бытовые Приборы», 198515, Санкт-Петербург, г. Петергоф, ул. Карла Сименса, д.1 лит. А, филиал в г. Москва, 119071, ул. Малая Калужская, д.15, телефон (495) 737-2777, факс (495) 737-2798.

5. Обязательные сведения о технических характеристиках прибора приведены на типовой табличке прибора или на его этикетке и/или в сопроводительной документации.

6. Аксессуары и средства по уходу

Для безупречного функционирования Вашей техники и ухода за ней производитель рекомендует использовать только оригинальные аксессуары и средства по уходу. Оригинальные аксессуары разработаны производителем, они идеально подходят именно для Вашего прибора. Оригинальные аксессуары и средства по уходу соответствуют самым высоким требованиям качества товарного знака Bosch, они проходят заводские испытания для обеспечения максимальной надежности в работе. По всем вопросам, связанным с аксессуарами и средствами по уходу для Вашей бытовой техники, Вы можете обратиться в авторизованные сервисные центры или по телефону службы поддержки.

7. Гарантия изготовителя

Фирма изготовитель предоставляет на приобретенный Вами в Российской Федерации бытовой прибор гарантию в соответствии с действующим законодательством РФ сроком 1 год. На приобретенный в Республике Беларусь бытовой прибор, к которому при покупке был выдан гарантийный талон, действуют гарантийные условия, не противоречащие законодательству Республики Беларусь.

8. Внимание! Важная информация для потребителей

Данный прибор предназначен для использования исключительно для личных, семейных, домашних и иных нужд, не связанных с осуществлением предпринимательской деятельности либо удовлетворением бытовых потребностей в офисе предприятия, учреждения или организации. Использование прибора в целях, отличных от вышеуказанных, является нарушением правил надлежащей эксплуатации прибора.

Наличие фирменной заводской типовой таблички на приборе обязательно! Пожалуйста, убедитесь в ее наличии и сохраните ее на приборе в течение всего срока службы прибора. Удаление таблички ведет к обесцениванию прибора и к возможным нарушениям правил его эксплуатации.

Изготовитель не несет ответственность за недостатки в приборе, если сервисной службой будет доказано, что они возникли после передачи прибора потребителю вследствие нарушения им правил пользования, транспортировки, хранения, действий третьих лиц, непреодолимой силы (пожара, природной катастрофы и т.п.), попадания бытовых насекомых и грызунов, воздействия иных посторонних факторов, а также вследствие существенных нарушений технических требований, оговоренных в инструкции по эксплуатации, в том числе нестабильности параметров электросети, установленных ГОСТ 32144-2013.

Для подтверждения даты покупки прибора при гарантийном ремонте или предъявлении иных предусмотренных законом требований убедительно просим Вас сохранять документы о покупке (чек, квитанцию, иные документы, подтверждающие дату и место покупки).

Соблюдение рекомендаций и указаний, содержащихся в инструкции по эксплуатации (правилах пользования), поможет избежать проблем в эксплуатации прибора и его обслуживании.

Неисправные узлы приборов в гарантийный период бесплатно ремонтируются или заменяются новыми. Решение вопроса о целесообразности их замены или ремонта остается за службами сервиса.

9. Информация о сервисе

В период и после истечения гарантийного срока наша Служба Сервиса, а также мастерские наших партнеров всегда готовы предложить Вам свои услуги. Список адресов уполномоченных изготовителем пунктов авторизованного сервисного обслуживания находится на официальном сайте в Интернете: www.bosch-home.ru.

Срок службы малых бытовых приборов (кроме кухонных комбайнов и пылесосов) составляет 2 года. Срок службы кухонных комбайнов и пылесосов составляет 5 лет. Срок службы изделия исчисляется с даты его покупки, либо при невозможности ее определения, с даты изготовления изделия, нанесенной на типовую табличку изделия. В соответствии со стандартом изготовителя дата изготовления маркируется FD ГГ ММ, где ГГ – год изготовления минус 1920, а ММ – месяц изготовления. Для определения года изготовления прибора необходимо к 1920 прибавить число ГГ.

* Бесплатный круглосуточный телефон для звонков на территории РФ.

B34C065N1-1M00 03/2017



BOSCH

Разработано для жизни

Информация о бытовой технике, произведенной под контролем концерна BSX Хаусгерете ГмБХ, Карл-Верн-Штр. 34, 81739 Мюнхен, Германия в соответствии с требованиями законодательства о техническом регулировании и законодательства о защите прав потребителей Российской Федерации

**Продукция: кухонные комбайны,
кухонные машины, миксеры, измельчители**

Товарный знак: Bosch

ВНИМАНИЕ! Ассортимент продукции постоянно обновляется. Технические характеристики продукции, в том числе энергоэффективности, постоянно совершенствуются. Продукция регулярно проходит обязательную процедуру подтверждения соответствия согласно действующему законодательству. Информацию о реквизитах актуальных сертификатов соответствия и сроках их действия, информацию об актуальном ассортименте продукции можно получить у организации, выполняющей функции иностранного изготовителя на территории Российской Федерации ООО «БСХ Бытовые Приборы», 198515, Санкт-Петербург, г. Петергоф, ул. Карла Сименса, д.1 лит.А, филиал в г. Москва, 119071, ул. Малая Капужская, д.15, телефон (495) 737-2777, факс (495) 737-2798.

Компания ООО «БСХ Бытовые Приборы», 198515, Санкт-Петербург, г. Петергоф, ул. Карла Сименса, д.1 лит.А, филиал в г. Москва, 119071, ул. Малая Капужская, д.15, телефон (495) 737-2777, факс (495) 737-2798 осуществляет свою деятельность по подтверждению соответствия продукции от имени производителя на единой таможенной территории Евразийского экономического союза в соответствии с действующими техническими регламентами, в качестве уполномоченного Изготовителя лица, а также выполняет требования, предусмотренные Законом РФ №184-ФЗ «О техническом регулировании» для лица, выполняющего функции иностранного изготовителя на территории Российской Федерации.

Импортером в Российскую Федерацию продукции, сертифицированной в качестве серийно производимой, является ООО «БСХ Бытовые Приборы», 198515, Санкт-Петербург, г. Петергоф, ул. Карла Сименса, д.1 лит.А, филиал в г. Москва, 119071, ул. Малая Капужская, д.15, телефон (495) 737-2777.

Организацией, укаваемой на продукцию в целях идентификации продукции и осуществляющей первичное размещение продукции на рынке Европейского союза, является Роберт Бош Хаусгерете ГмБХ Карл-Верн-Штр. 34, 81739 Мюнхен, Германия (Robert Bosch Hausgeräte GmbH, Carl-Wery-Str. 34, 81739 München, Germany).

Юридическим лицом (изготовителем), осуществляющим от своего имени изготовление продукции и ответственным за ее соответствие требованиям применимых технических регламентов, является БСХ Хаусгерете ГмБХ, Карл-Верн-Штр. 34, 81739 Мюнхен, Германия (BSH Hausgeräte GmbH, Carl-Wery-Str. 34, 81739 München, Germany).

При перевозке, погрузке, разгрузке и хранении продукции следует руководствоваться, помимо изложенных в инструкции по эксплуатации, следующими требованиями:

- Запрещается подвергать продукцию существенным механическим нагрузкам, которые могут привести к повреждению продукции и/или нарушению ее упаковки.
- Необходимо избегать попадания на упаковку продукции воды и других жидкостей.

Перед перевозкой или передачей на хранение бышей в эксплуатации продукции при отрицательной температуре необходимо убедиться в отсутствии в продукции воды.

Продукция предназначена к использованию в условиях температуры выше 0°C и относительной влажности, не превышающей 93%.

Перед началом эксплуатации продукции, длительное время находившей под воздействием отрицательной температуры, необходимо выдержать ее в условиях комнатной температуры несколько часов.

Правила реализации продукции определяются предприятиями розничной торговли в соответствии с требованиями действующего законодательства.

Указания по утилизации продукции содержатся в инструкции по эксплуатации и могут быть уточнены у муниципальных органов исполнительной власти.

Для продукции, реализованной изготовителем в течение срока действия сертификата соответствия, этот сертификат действителен при ее поставке, продаже и использовании (применении) в течение срока службы, установленного в соответствии со статьей 18 Закона РФ о защите прав потребителей. Срок службы на продукцию указан производителем в листочке «Информация изготовителя о гарантийном и сервисном обслуживании».

Продукция может быть идентифицирована по модельному обозначению (поле «E-Nr.»), апробационному типу (поле «Туре») и товарному знаку Bosch, нанесенным на продукцию, упаковку и (или) содержащихся в эксплуатационных документах. В соответствии с внутренним стандартом изготовителя бытовая техника идентифицируется по следующей схеме:

E-Nr. <материальный номер> / <индекс сервисной службы>

Материальный номер представляет собой буквенно-цифровое обозначение продукции длиной не более 10 символов, используемое при продаже (именуемое модельным обозначением или моделью бытового прибора) торговой марки Bosch. Материальный номер (модель) указывается между кодовым словом «E-Nr.» и косой чертой «/».

Индекс сервисной службы – двузначное цифровое обозначение, присваиваемое единице продукции в процессе производства и используемое сервисной службой.

Эксплуатационные документы разрабатываются в унифицированной форме для широкого ассортимента продукции, поэтому изготовителем предусмотрено указание торгового обозначения прибора в эксплуатационных документах как полностью, так и частично, при условии, что это позволяет определить принадлежность данного эксплуатационного документа к бытовому прибору, сопровождаемому этим эксплуатационным документом. Установление в процессе идентификации соответствия характеристик бытового прибора положениям, содержащимся в прилагаемых к нему эксплуатационных документах, проводится путем анализа информации, изложенной в эксплуатационных документах.

В состав эксплуатационных документов, предусмотренных изготовителем для продукции, могут входить настоящая информация, инструкция (руководство) по эксплуатации, информация об условиях гарантийного и сервисного обслуживания.

Маркирование продукции осуществляется изготовителем на типовую табличку прибора, на упаковочной этикетке, непосредственно на упаковке прибора, а также может производиться иными способами, обеспечивающими доступное и наглядное представление информации о приборе в местах продаж.



Продукция, которая прошла процедуру подтверждения соответствия согласно требованиям технических регламентов Таможенного союза и/или технических регламентов Евразийского экономического союза, маркируется единым знаком обращения продукции на рынке государств-членов Таможенного союза (Евразийского экономического союза).

Продукция соответствует следующим техническим регламентам Таможенного союза:

- ТР ТС 020/2011 Электromагнитная совместимость технических средств
- ТР ТС 004/2011 О безопасности низковольтного оборудования
- ТР ЕАЭС 037/2016 Об ограничении применения опасных веществ в изделиях электротехники и радиоэлектроники

Эксплуатационные документы на продукцию выполняются на русском языке. Эксплуатационные документы на государственных языках государств-членов Евразийского экономического союза, отличных от русского, при наличии соответствующих требований в законодательстве можно безвозмездно получить у торгующей организации-резидента соответствующего государства-члена Евразийского экономического союза.

Информация о комплектации продукции представлена в торговых залах, может быть запрошена по телефону бесплатной «горячей линии» (800) 200-2961, а также доступна в интернете на сайте производителя <http://www.bosch-home.ru>.

Торговое обозначение	Апробационный тип	Сертификат соответствия			Страна-изготовитель	НЧ*, В	НН**, Гц	НМ***, Вт
		Рег. номер	Дата выдачи	Действует до				
Кухонные комбайны, кухонные машины								
MC812M865	CNCM30	C-DE A946 B 73522	12.02.2016	11.02.2021	Словения	50/60	220-240	1250
MC812S814	CNCM30	C-DE A946 B 73522	12.02.2016	11.02.2021	Словения	50/60	220-240	1250
MC812M901	CNCM30	C-DE A946 B 73522	12.02.2016	11.02.2021	Словения	50/60	220-240	1000
MC812M620	CNCM30	C-DE A946 B 73522	12.02.2016	11.02.2021	Словения	50/60	220-240	1100
MC812M872	CNCM30	C-DE A946 B 73522	12.02.2016	11.02.2021	Словения	50/60	220-240	1250
MCM3100W	CNCM12	C-DE A946 B 73522	12.02.2016	11.02.2021	Словения	50/60	220-240	800
MCM3110W	CNCM12	C-DE A946 B 73522	12.02.2016	11.02.2021	Словения	50/60	220-240	800
MCM3200W	CNCM12	C-DE A946 B 73522	12.02.2016	11.02.2021	Словения	50/60	220-240	800
MCM3201B	CNCM12	C-DE A946 B 73522	12.02.2016	11.02.2021	Словения	50/60	220-240	800
MCM3401M	CNCM12	C-DE A946 B 73522	12.02.2016	11.02.2021	Словения	50/60	220-240	800
MCM3501M	CNCM12	C-DE A946 B 73522	12.02.2016	11.02.2021	Словения	50/60	220-240	800
MCM4000	CNCM20	C-DE A946 B 73522	12.02.2016	11.02.2021	Словения	50/60	220-240	700
MCM4100	CNCM20	C-DE A946 B 73522	12.02.2016	11.02.2021	Словения	50/60	220-240	800
MUM4406	CNUM5S1	C-DE A946 B 73522	12.02.2016	11.02.2021	Словения	50/60	220-240	500
MUM4426	CNUM5S1	C-DE A946 B 73522	12.02.2016	11.02.2021	Словения	50/60	220-240	500
MUM44R1	CNUM5S1	C-DE A946 B 73522	12.02.2016	11.02.2021	Словения	50/60	220-240	500
MUM4657	CNUM5S1	C-DE A946 B 73522	12.02.2016	11.02.2021	Словения	50/60	220-240	350
MUM4855	CNUM5S1	C-DE A946 B 73522	12.02.2016	11.02.2021	Словения	50/60	220-240	600
MUM4856	CNUM5S1	C-DE A946 B 73522	12.02.2016	11.02.2021	Словения	50/60	220-240	600
MUM4879EU	CNUM5S1	C-DE A946 B 73522	12.02.2016	11.02.2021	Словения	50/60	220-240	600
MUM4880	CNUM5S1	C-DE A946 B 73522	12.02.2016	11.02.2021	Словения	50/60	220-240	600
MUM48SL	CNUM5S1	C-DE A946 B 73522	12.02.2016	11.02.2021	Словения	50/60	220-240	600
MUM52120	CNUM50	C-DE A946 B 73522	12.02.2016	11.02.2021	Словения	50/60	220-240	700
MUM54000	CNUM51	C-DE A946 B 73522	12.02.2016	11.02.2021	Словения	50/60	220-240	900
MUM54000	CNUM51	C-DE A946 B 73522	12.02.2016	11.02.2021	Словения	50/60	220-240	900
MUM54010	CNUM51	C-DE A946 B 73522	12.02.2016	11.02.2021	Словения	50/60	220-240	900
MUM54P00	CNUM51	C-DE A946 B 73522	12.02.2016	11.02.2021	Словения	50/60	220-240	900
MUM54Y00	CNUM51	C-DE A946 B 73522	12.02.2016	11.02.2021	Словения	50/60	220-240	900
MUM58020	CNUM51	C-DE A946 B 73522	12.02.2016	11.02.2021	Словения	50/60	220-240	1000
MUM58225	CNUM51	C-DE A946 B 73522	12.02.2016	11.02.2021	Словения	50/60	220-240	1000
MUM58231	CNUM51	C-DE A946 B 73522	12.02.2016	11.02.2021	Словения	50/60	220-240	1000
MUM58243	CNUM51	C-DE A946 B 73522	12.02.2016	11.02.2021	Словения	50/60	220-240	1000
MUM5824C	CNUM51	C-DE A946 B 73522	12.02.2016	11.02.2021	Словения	50/60	220-240	1000
MUM58252PU	CNUM51	C-DE A946 B 73522	12.02.2016	11.02.2021	Словения	50/60	220-240	1000
MUM58420	CNUM51	C-DE A946 B 73522	12.02.2016	11.02.2021	Словения	50/60	220-240	1000
MUM58720	CNUM51	C-DE A946 B 73522	12.02.2016	11.02.2021	Словения	50/60	220-240	1000
MUM58920	CNUM51	C-DE A946 B 73522	12.02.2016	11.02.2021	Словения	50/60	220-240	1000
MUM58B00	CNUM51	C-DE A946 B 73522	12.02.2016	11.02.2021	Словения	50/60	220-240	1000
MUM58X20	CNUM51	C-DE A946 B 73522	12.02.2016	11.02.2021	Словения	50/60	220-240	1000
MUM58L20	CNUM51	C-DE A946 B 73522	12.02.2016	11.02.2021	Словения	50/60	220-240	1000
MUM59343	CNUM51	C-DE A946 B 73522	12.02.2016	11.02.2021	Словения	50/60	220-240	1000
MUM59M55	CNUM51	C-DE A946 B 73522	12.02.2016	11.02.2021	Словения	50/60	220-240	1000
MUM5XW10	CNUM51	C-DE A946 B 73522	12.02.2016	11.02.2021	Словения	50/60	220-240	1000
MUM5XW20	CNUM51	C-DE A946 B 73522	12.02.2016	11.02.2021	Словения	50/60	220-240	1000
MUM5XW40	CNUM51	C-DE A946 B 73522	12.02.2016	11.02.2021	Словения	50/60	220-240	1000
MUM9A32S00	CNUM60A	C-DE A946 B 77956	21.12.2016	20.12.2021	Словения	50/60	220-240	1200
MUM9Y3S5 12	CNUM60B	C-DE A946 B 81253	28.07.2017	27.07.2022	Словения	50/60	220-240	1500
MUM9YX5S 12	CNUM61B	C-DE A946 B 81253	28.07.2017	27.07.2022	Словения	50/60	220-240	1500
MUMP1000	CNUM5S1	C-DE A946 B 73522	12.02.2016	11.02.2021	Словения	50/60	220-240	600
Миксеры, измельчители								
MFQ22100	CNHR30	C-DE A946 B 76049	17.08.2016	16.08.2021	Словения	50/60	220-240	375
MFQ2210D	CNHR30	C-DE A946 B 76049	17.08.2016	16.08.2021	Словения	50/60	220-240	375
MFQ2210K	CNHR30	C-DE A946 B 76049	17.08.2016	16.08.2021	Словения	50/60	220-240	375
MFQ2210P	CNHR30	C-DE A946 B 76049	17.08.2016	16.08.2021	Словения	50/60	220-240	375
MFQ2210Y	CNHR30	C-DE A946 B 76049	17.08.2016	16.08.2021	Словения	50/60	220-240	375
MFQ24200	CNHR30	C-DE A946 B 76049	17.08.2016	16.08.2021	Словения	50/60	220-240	400
MFQ2420E	CNHR30	C-DE A946 B 76049	17.08.2016	16.08.2021	Словения	50/60	220-240	400
MFQ2520G	CNHR30C	C-DE A946 B 88695	22.10.2018	21.10.2023	Словения	50/60	220-240	500
MFQ2600G	CNHR30	C-DE A946 B 76049	17.08.2016	16.08.2021	Словения	50/60	220-240	375
MFQ2600W	CNHR30	C-DE A946 B 76049	17.08.2016	16.08.2021	Словения	50/60	220-240	375
MFQ3010	CNHR19	C-DE A946 B 73034	30.12.2015	29.12.2020	Словения	50/60	220-240	300
MFQ3030	CNHR19	C-DE A946 B 73034	30.12.2015	29.12.2020	Словения	50/60	220-240	350
MFQ3555	CNHR18	C-DE A946 B 73034	30.12.2015	29.12.2020	Словения	50/60	220-240	350
MFQ36300Y	CNHR27	C-DE A946 B 73034	30.12.2015	29.12.2020	Словения	50/60	220-240	400
MFQ36440	CNHR27	C-DE A946 B 73034	30.12.2015	29.12.2020	Словения	50/60	220-240	450
MFQ36460	CNHR27	C-DE A946 B 73034	30.12.2015	29.12.2020	Словения	50/60	220-240	450
MFQ36470	CNHR27	C-DE A946 B 73034	30.12.2015	29.12.2020	Словения	50/60	220-240	450
MFQ36480	CNHR27	C-DE A946 B 73034	30.12.2015	29.12.2020	Словения	50/60	220-240	450
MFQ4020	CNHR22	C-DE A946 B 73034	30.12.2015	29.12.2020	Словения	50/60	220-240	450
MFQ4030K	CNHR22	C-DE A946 B 73034	30.12.2015	29.12.2020	Словения	50/60	220-240	500
MFQ4070	CNHR22	C-DE A946 B 73034	30.12.2015	29.12.2020	Словения	50/60	220-240	500
MFQ4080	CNHR22	C-DE A946 B 73034	30.12.2015	29.12.2020	Словения	50/60	220-240	500
MFQP 1000	CNHR19	C-DE A946 B 73034	30.12.2015	29.12.2020	Словения	50/60	220-240	300
MMR08A1	CNCM13S11	C-DE A946 B 73343	29.01.2016	28.01.2021	Словения	50/60	220-240	400
MMR15A1	CNCM13S12	C-DE A946 B 73343	29.01.2016	28.01.2021	Словения	50/60	220-240	550
MMRP1000	CNCM13S11	C-DE A946 B 73343	29.01.2016	28.01.2021	Словения	50/60	220-240	400

* НЧ – номинальная частота или диапазон номинальных частот переменного тока питающей сети в Герцах

** НН – номинальное напряжение или диапазон номинального напряжения в Вольтгах

*** НМ – номинальная потребляемая мощность или диапазон номинальных потребляемых мощностей в Ваттах

FB5659 / август 2019

الأمان

- اقرأ هذا الدليل بعناية.
- احتفظ بالدليل وبمعلومات المنتج لغرض الاستخدام اللاحق أو لتسليمها إلى المالك التالي.
- لا تستخدم الجهاز إلا:
 - لفرم وتقطيع وخلط وخفق المواد الغذائية.
 - في المنزل الخاص وفي الأماكن المغلقة من المحيط المنزلي في درجة حرارة الغرفة.
 - لمعالجة الكميات ولفترات التشغيل المعتادة في الأغراض المنزلية.
 - حتى ارتفاع يبلغ 2000 م فوق سطح البحر.
- يجب فصل الجهاز من مصدر الطاقة دائماً بعد كل استخدام أو في حالة عدم وجود مراقبة أو قبل التجميع أو التفكيك أو التنظيف أو في حالة ظهور أخطاء على الجهاز.
- يُسمح باستخدام هذا الجهاز من قِبَل الأشخاص الذين يعانون من نقص في القدرات الجسدية أو الحسية أو العقلية أو الأشخاص الذين لديهم قصور في الخبرة أو المعرفة شريطة أن يتم مراقبتهم أو توجيههم إلى كيفية الاستخدام الآمن للجهاز مع التأكد من إدراكهم للأخطار المرتبطة بذلك.
- لا يجوز للأطفال العبث بالجهاز.
- لا يجوز للأطفال تنظيف الجهاز أو إجراء أعمال الصيانة المنوطة بالمستخدم.
- لا يُسمح باستخدام الجهاز من قبل أطفال. يجب إبعاد الأطفال عن الجهاز وكابل التوصيل.
- ◀ لا توصّل الجهاز وتشغّل إلا وفقاً للقيم الموضّحة على لوحة الصنع.
- ◀ إذا كان كابل الكهرباء لهذا الجهاز متضرراً، يجب تغييره من قبل الجهة الصانعة أو مركز خدمة العملاء التابع لها أو من قبل فني مؤهل بشكل مماثل، وذلك لتجنب المخاطر.
- ◀ لا تغمر الجهاز أو كابل الكهرباء في الماء أو في غسالة الأواني.
- ◀ لا تلمس الشفرات بيدتين مجردتين.
- ◀ لا تخلع وحدة المحرك إلا عندما تتوقف الأجزاء الدوّارة تماماً.
- ◀ توحى الحذر عند العمل مع سكاكين التقطيع الحادة وعند تفريغ الحاوية وعند التنظيف.
- ◀ احرص على مراعاة إرشادات التنظيف.
- ◀ نظّف الأسطح التي تلامس المواد الغذائية قبل كل استخدام.

◀ استخدم الجهاز فقط مع الأجزاء الأصلية المسموح بها.

تجنّب الأضرار المادية
◀ لا تشغّل أبداً دون وجود خليط.

- ◀ لا تقم بتمضير مواد غذائية ساخنة تزيد درجة حرارتها على 50 م°.
- ◀ لا تشغّل الجهاز أو تفككه إذا كان موضوعاً على رأسه.

عرض عام

← الشكل 1

1	وحدة المُحرّك
2	غطاء الحماية
3	وعاء الخلاط
4	السكين

استعمال الجهاز

اتبع الدليل المصوّر.

← الشكل 2 - 9

ملاحظات

- التزم بالضرورة بالكميات القصوى ومدد الإعداد المنصوص عليها في الجدول.
- لا تعبئ وتعالج أكثر من 0.5 لتر في وعاء الخلاط البلاستيكيّ أو 1 لتر في وعاء الخلاط الزجاجي في حالة السوائل الساخنة أو المكوّنة للرغوة.

نظرة عامة على الوصفات

خليط التفاح بالسل	من أجل CNCM13ST1: 80 ج عسل بري (5 م°) 20 ج تفاح مُقطّع إلى مُكعّبات (10 × 10 مم)	رُجّب السكين متنوعة الاستخدامات. عبئ المكونات. عالج 2 ث.
كيك العسل ل بالتفا ح	الوصفة الأساسية: 3 بيضات 60 ج زبد 100 ج دقيق أبيض، النوع 405 60 ج حبوب جوز مطحونة 2 ملعقة صغيرة قرفة 1 ملعقة كبيرة سكر فانيليا 1 ملعقة صغيرة خميرة بيكنج بودر 1 ثمرة تفاح	افصل مكوّنات البيض واخفق بياض البيض حتى يجمد. اخفق صفار البيض مع السكر. أضف الزبد الناعم و115 ج من خليط التفاح بالعسل المُحضّر. اخلط المكوّنات الأخرى في وعاءٍ منفصل، وأضفها على المكوّنات الرطبة واخفقها معاً. اخفق العجين من الأسفل بحذر باستخدام ملعقة. صمّم شكل كيك مربع (35 × 11 سم) باستخدام ورق خبز وأضف الخليط المحضّر فيه. قبّض ثمرة التفاح وقطعها إلى شرائح. ورّع شرائح التفاح على الكيك.

- انزع عن اللحم كل الشوائب مثل الغضاريف والعظام والأوتار، قبل أن تعالجه.
- لا تعالج المواد الغذائية فائقة التجميد إلا باستخدام سكين تفتيت الثلج.

تنظيف الجهاز والأجزاء

تفكيك الجهاز

اتبع الدليل المصوّر.

← الشكل 7 - 9

تنظيف الجهاز والأجزاء

◀ نظّف الأجزاء المفردة كما هو مبين في الجدول.

← الشكل 10

نظرة عامة على الوصفات

تجد في هذه النظرة العامة المكوّنات وخطوات المعالجة لوصفاتٍ مختلفة.

← الشكل 11

ملاحظات

- لا يمكن لك تفتيت فجل الخيل الريفيّ والسكر وكذلك حبوب القهوة باستخدام الجهاز.
- لا يمكن للجهاز إعداد صلصة مايونيز.

- سُنن فرن الطهي مسبقًا على درجة 180 °م واخبز الكعك لمدة 30 د.

التخلص من الجهاز القديم

تخلص من الجهاز بطريقة لا تضر بالبيئة. يمكنك الحصول على المعلومات الخاصة بأحدث سبل التخلص من المخلفات لدى تاجر المتخصص أو لدى إدارة البلدية أو المدينة التي تتبع لها.

هذا الجهاز مطابق للمواصفة الأوروبية 2012/19/المجموعة الاقتصادية الأوروبية الخاصة بالأجهزة الكهربائية والإلكترونية القديمة (waste electrical and electronic equipment - WEEE).



وهذه المواصفة تحدد الإطار العام لقواعد تسري في جميع دول الاتحاد الأوروبي بخصوص استعادة الأجهزة القديمة وإعادة استغلالها.

اشتراطات الضمان

يحق لك أن تحصل على ضمان لجهازك وفق الاشتراطات التالية.

يتم تحديد شروط الضمان لهذا الجهاز من قبل ممثلنا في الدولة التي يتم فيها بيع الجهاز. يمكنك الحصول على تفاصيل هذه الشروط من قبل الموزع الذي اشتريت منه الجهاز أو من قبل ممثلنا في الدولة مباشرة. تجد اشتراطات الضمان لدولة ألمانيا في نهاية الجزء الألماني. والعناوين ذات الصلة تجدها في الصفحات الأربعة الأخيرة من هذا المستند. علاوة على ذلك تجد شروط الضمان أيضاً على موقع الإنترنت المذكور هناك. وفي كل الأحوال يلزم تقديم وثيقة الشراء عند المطالبة بحقوق الضمان. نحفظ بحقنا في إجراء أية تعديلات.

Service world-wide

Central Service Contacts

AE United Arab Emirates, الإمارات العربية المتحدة
 BSH Home Appliances FZE
 Round About 13, Plot Nr MO-0532A
 Jebel Ali Free Zone - Dubai
 Tel.: 04 881 4401*
 mailto:service.uae@bshg.com
 www.bosch-home.com/ae
 *Sun-Thu 8am to 5pm (exclude public holidays)

AM AM Armenia, Հայաստան
 ZIG ZAG LLC
 Charenci str. 25
 Yerevan 375025
 Tel.: 010 55 60 10
 mailto:service@zigzag.am
 www.zigzag.am

AT Österreich, Austria
 BSH Hausgeräte Gesellschaft mbH
 Werkskundendienst für Hausgeräte
 Quellenstrasse 2a
 1100 Wien
 Online Reparaturannahme, Ersatzteile
 und Zubehör und viele weitere Infos
 unter: www.bosch-home.at
 Reparaturservice, Ersatzteile & Zubehör,
 Produktinformationen Tel.: 0810 550
 511*
 mailto:vie-stoerungsan-
 nahme@bshg.com
 *Wir sind an 365 Tagen von 07:00 bis
 22:00 Uhr für Sie erreichbar.

AU Australia
 BSH Home Appliances Pty. Ltd.
 Gate 1, 1555 Centre Road
 Clayton, Victoria 3168
 Tel.: 1300 369 744*
 mailto:customersupport.au@bshg.com
 www.bosch-home.com.au
 *Mon-Fri 24 hours

BE Belgique, België, Belgium
 BSH Home Appliances S.A. - N.V.
 Rue Picard 7, box 400, Picardstraat 7, box
 400
 1000 Bruxelles - Brussel
 Tel.: 02 475 70 01
 mailto:bru-repairs@bshg.com
 www.bosch-home.be

BH Bahrain, مملكة البحرين
 Khalafat Est.
 BLD 898, R 533, TASHAN 405
 Manama
 Tel.: 01 740 05 53*
 mailto:service@khalafat.com
 *Sat-Thu 7am to 5pm (exclude public holidays)

BY Belarus, Беларусь
 000 "БСХ Бытовая техника"
 тел.: 495 737 2961
 mailto:mok-kdhl@bshg.com

CH Schweiz, Suisse, Svizzera, Switzerland
 BSH Hausgeräte AG
 Bosch Hausgeräte Service
 Fahrweidstrasse 80
 8954 Geroldswil
 Reparaturservice, Ersatzteile & Zubehör,
 Produktinformationen Tel.: 0848 888
 200
 mailto:ch-service@bshg.com
 mailto:ch-spareparts@bshg.com
 www.bosch-home.ch

CY Cyprus, Κύπρος
 BSH Ikiakes Syskeves-Service
 39, Arh. Makaariou III Str.
 2407 Egomi/Nikosia (Lefkosia)
 Tel.: 777 78 007
 mailto:EGO-CYCustomerSer-
 vice@bshg.com
 CYN
 Turkish Rep. Of North Cyprus
 Argas Limited Company
 37 Osman Paşa Cad. K. Çiltik
 Lefkoşa
 Tel.: 0228 40 70
 mailto:argas.teknik@yar-group.com
 -
 Turkish Rep. Of North Cyprus
 Semson Ticaret Sti. Ltd.
 Bedrettin Demirel Cad. no 17
 Girne
 Tel.: 0816 04 94
 mailto:m.defterali@ercantangroup.com

DE Deutschland, Germany
 BSH Hausgeräte Service GmbH
 Zentralwerkstatt für kleine Hausgeräte
 Trautskirchener Strasse 6-8
 90431 Nürnberg
 Online Auftragsstatus, Filterbeutel-Kon-
 figurator und viele weitere Infos unter:
 www.bosch-home.com
 Reparaturservice, Ersatzteile & Zubehör,
 Produkt-Informationen: Tel.: 0911 70
 440 040
 mailto:Kleingeraete@bshg.com

DK Danmark, Denmark
 BSH Hvidevarer A/S
 Telegrafvej 4
 2750 Ballerup
 Tel.: 44 89 80 18
 mailto:BSH-Service.dk@bshg.com
 www.bosch-home.dk

ES España, Spain
 BSH Electrodomésticos España S.A.
 Servicio Oficial del Fabricante
 Parque Empresarial PLAZA, C/ Manfredo-
 nia, 6
 50197 Zaragoza
 Tel.: 976 305 7 13
 mailto:CAU-Bosch@bshg.com
 www.bosch-home.es

FI Suomi, Finland
 BSH Kodinkoneet Oy
 Itälähdenkatu 18 A, PL 123
 00201 Helsinki
 Tel.: 0207 510 705*
 mailto:Bosch-Service-FI@bshg.com
 www.bosch-home.fi
 *Soittajahinta on kiinteästä verkosta ja
 matkapuhelimesta 8,35 snt/puh + 16,69
 snt/min.

GB Great Britain
 BSH Home Appliances Ltd.
 Grand Union House, Old Wolverton Road,
 Wolverton
 Milton Keynes MK12 5PT
 To arrange an engineer visit, to order
 spare parts and accessories or for
 product advice please visit www.bosch-
 home.co.uk Or call Tel.: 0344 892 8979*
 *Calls are charged at the basic rate,
 please check with your telephone service
 provider for exact charges.

GR Greece, Ελλάδα
 BSH Ikiakes Siskeves A.B.E.
 Central Branch Service
 17 km E.O. Athinon-Lamias & Potamou
 20
 14564 Kifisia
 Τηλέφωνο: 210 4277 500,-701
 mailto:nkf-CustomerService@bshg.com
 www.bosch-home.gr

IE Republic of Ireland
 BSH Home Appliances Ltd.
 M50 Business Park, Ballymount Road Up-
 per, Walkinstown
 Dublin 12
 To arrange an engineer visit, to order
 spare parts and accessories or for
 product advice please call Tel.: 01450
 2655*
 www.bosch-home.ie
 *Calls are charged at the basic rate,
 please check with your telephone service
 provider for exact charges

IS Iceland
 Smith & Norland hf.
 Noatuni 4
 105 Reykjavik
 Tel.: 0520 3000
 www.sminor.is

Service world-wide

-
- IT** Italia, Italy
BSH Elettrodomestici S.p.A.
Via. M. Nizzoli 1
20147 Milano (MI)
Tel. 02 412 678 100
mailto:info.it@bosch-home.com
www.bosch-home.com/it
-
- JO** Jordan, الأردن
Diab Qawasmi & Sons Co.
Khaled Ben Al-Waleed Street, Jabal Al Hussein (11121)
P.O. Box 212292, Amman
Tel.: 06 465 8505, -2650
Tel.: 79 110 3430
mailto:boschjo@yahoo.com
-
- LB** Lebanon, لبنان
Teheni, Hana & Co.
Boulevard Dora 4043 Beyrouth, P.O. Box 90449
Jdeideh 1202 2040
Tel.: 01 255 211
mailto:Info@Teheni-Hana.com
-
- LU** Luxembourg
BSH électroménagers S.A.
13-15, ZI Breedeweues
1259 Senningerberg
Tel.: 26349 811
Reparaturen: lux-repair@bshg.com
Ersatzteile: lux-spare@bshg.com
www.bosch-home.com/lu
-
- MT** Malta
Oxford House Ltd.
Notabile Road
Mriehel BKR 14
Tel.: 021 442 334
www.oxfordhouse.com.mt
-
- NL** Nederland, Netherlands
BSH Huishoudapparaten B.V.
Taurusavenue 36
2132 LS Hoofddorp
Storingsmelding/Onderdelenverkoop:
Tel.: 088 424 4010
mailto:bosch-contactcenter@bshg.com
mailto:bosch-onderdelen@bshg.com
www.bosch-home.nl
-
- NO** Norge, Norway
BSH Husholdningsapparater A/S
Grensesvingen 9
0661 Oslo
Tel.: 22 66 05 54
mailto:Bosch-Service-NO@bshg.com
www.bosch-home.no
-
- NZ** New Zealand
BSH Home Appliances Ltd.
Level 3, Air NZ Building, Smales Farm Business Park, 74 Taharoto Road, Takapuna
Auckland 0622
Tel.: 0800 245 700*
mailto:aftersales.nz@bshg.com
www.bosch-home.co.nz
*Mon-Fri 8.30am to 5pm (exclude public holidays)
-
- PL** Polska, Poland
BSH Sprzęt Gospodarstwa Domowego Sp. z o.o.
Al. Jerozolimskie 183
02-222 Warszawa
Tel.: +48 42 271 5555
mailto:Serwis.Fabryczny@bshg.com
www.bosch-home.pl
-
- PT** Portugal
BSHP Electrodomésticos, Sociedade Unipessoal Lda.
Rua Alto do Montijo, nº 15
2790-012 Carnaxide
Tel.: 214 250 730
mailto:bosch.electrodomesticos.pt@bshg.com
www.bosch-home.pt
-
- RU** Russia, Россия
ООО «БСХ Бытовые Приборы»
Сервис от производителя
Малая Калужская, 15
119071 Москва
Тел.: 8 (800) 200 29 61
mailto:hotlineru@bshg.com
www.bosch-home.com
-
- SA** Kingdom Saudi Arabia, المملكة العربية السعودية
Abdul Latif Jameel Electronics and Air conditioning Co. Ltd.
BOSCH Service centre, Kilo 5 Old Makkah Road (Next to Toyota), Jamiyah Dist., P.O. Box 7997
Jeddah 21472
Tel.: 800 127 9999
mailto:ALJECC8@ALJ.COM
www.aljelectronics.com.sa
*Sat-Thu 8am to 11pm (exclude public holidays)
-
- SG** Singapore, 新加坡
BSH Home Appliances Pte. Ltd.
38C Jalan Pemimpin, #01-01
Singapore 577180
Tel.: 6751 5000*
mailto:bshsgp.service@bshg.com
www.bosch-home.com.sg
*Mon-Fri 9am to 6pm, Sat: 9am to 1pm (exclude public holidays)
-
- TR** Türkiye, Turkey
BSH Ev Aletleri Sanayi ve Ticaret A.S.
Fatih Sultan Mehmet Mahallesi, Balkan Caddesi No: 51
34771 Ümraniye, İstanbul
Tel.: 0 216 444 6333*
mailto:careline.turkey@bshg.com
www.bosch-home.com/tr
*Çağrı merkezini sabit hatlardan aramanın bedeli şehir içi ücretlendirme, Cep telefonlarından ise kullanılan tarifeye göre değişiklik göstermektedir
-
- UA** Ukraine, Україна
ТОВ «БСХ Побутова Техніка»
Тел.: 0 800 300 152*
mailto:BSH-serviceua@bshg.com
www.bosch-home.com.ua
*Безкоштовна Інфо-Лінія Пн-Пт з 9.00 до 18.00
-
- ZA** South Africa
BSH Home Appliances (Pty) Ltd.
96 Fifteenth Road, Randjespark
1685 Midrand - Johannesburg
Tel.: 086 002 6724
mailto:bsh@iopen.co.za
mailto:applianceserviceza@bshg.com
www.bosch-home.com/za
-



A series of horizontal lines for writing, starting from the top right of the pencil icon and extending across the width of the page. The lines are evenly spaced and cover most of the page's vertical space.



A series of horizontal lines for writing, starting from the top line and extending to the bottom of the page.



Thank you for buying a Bosch Home Appliance!

Register your new device on MyBosch now and profit directly from:

- **Expert tips & tricks for your appliance**
- **Warranty extension options**
- **Discounts for accessories & spare-parts**
- **Digital manual and all appliance data at hand**
- **Easy access to Bosch Home Appliances Service**

Free and easy registration – also on mobile phones:

www.bosch-home.com/welcome

BOSCH
HOME APPLIANCES
SERVICE

Looking for help? You'll find it here.

Expert advice for your Bosch home appliances, help with problems or a repair from Bosch experts.

Find out everything about the many ways Bosch can support you:

www.bosch-home.com/service

Contact data of all countries are listed in the attached service directory.

Robert Bosch Hausgeräte GmbH

Carl-Wery-Straße 34

81739 München

GERMANY

www.bosch-home.com

Valid within Great Britain:

Imported to Great Britain by

BSH Home Appliances Ltd.

Grand Union House

Old Wolverton Road

Wolverton, Milton Keynes

MK12 5PT

United Kingdom



8001214701 (010222)

de, en, fr, it, nl, da, no, sv, fi, es, pt, el, tr, pl, uk, ru, ar