



BOSCH

Register your
new device on
MyBosch now and
get free benefits:
[bosch-home.com/
welcome](https://bosch-home.com/welcome)



Fully automatic espresso machine

CTL636E.6

CTL836E.6

[hu]

Használati utasítás

Teljesen automata kávéfőző

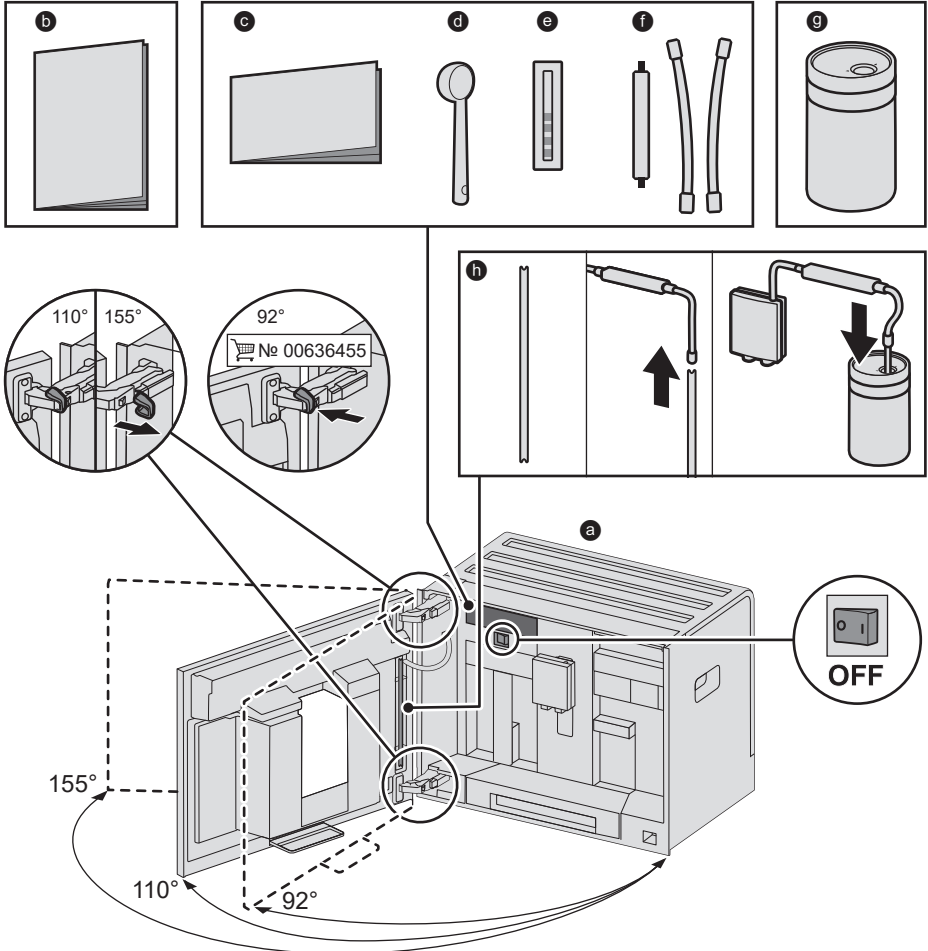
A**A csomagolás tartalma (lásd a 6. oldalt)**

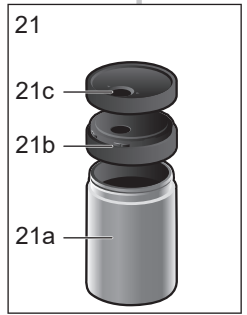
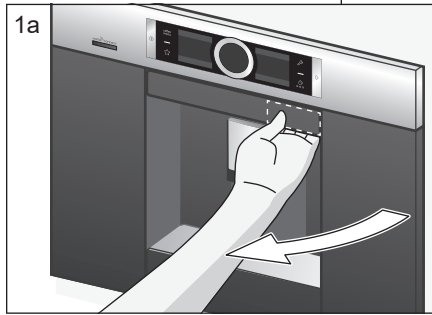
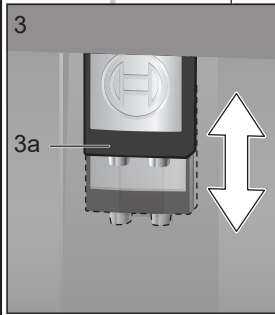
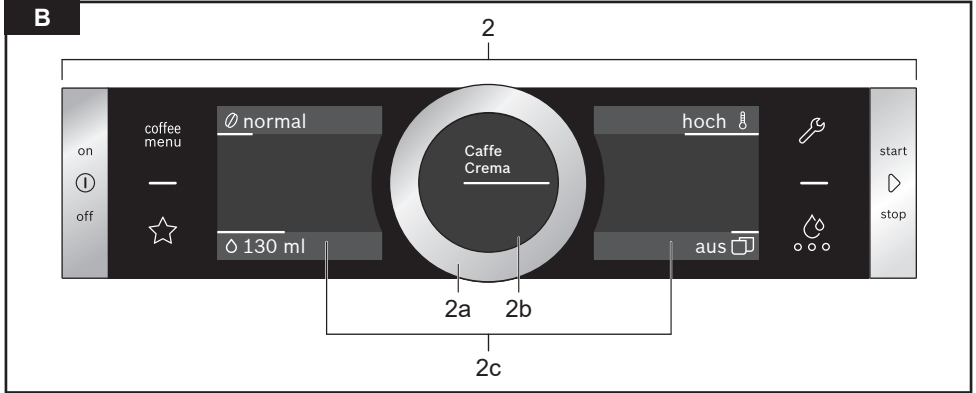

D

18

18a

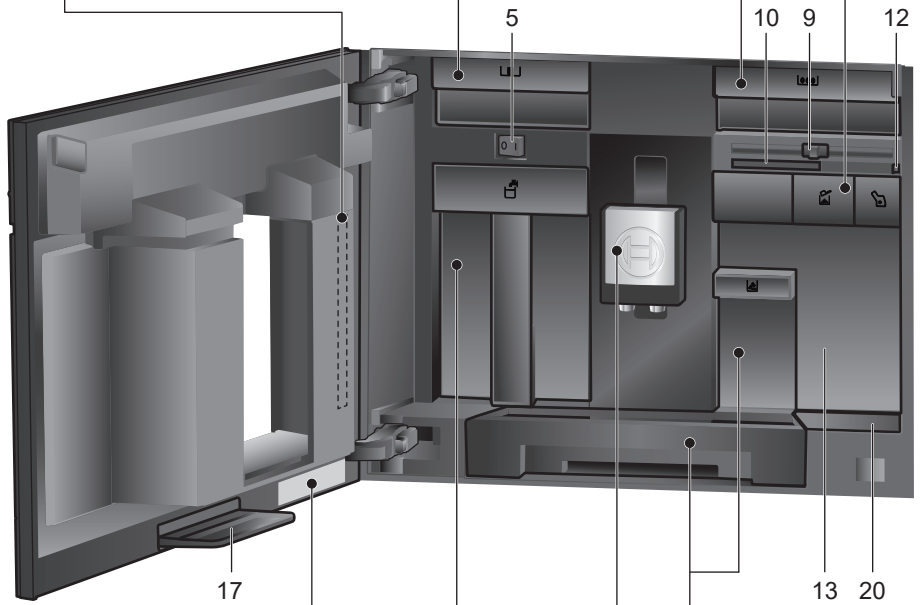
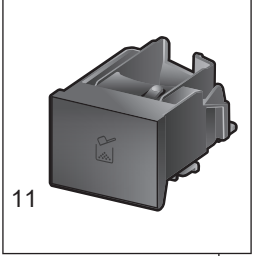
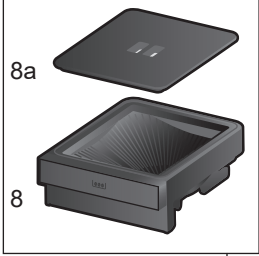
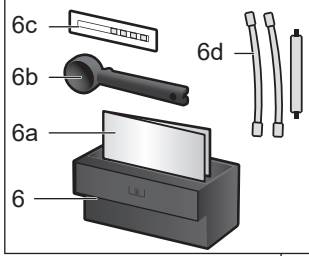

19

E-Nr.

FD.....

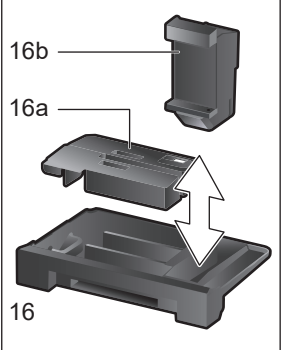
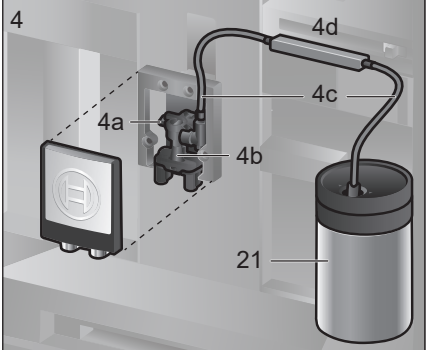
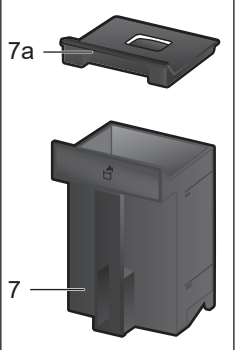

E

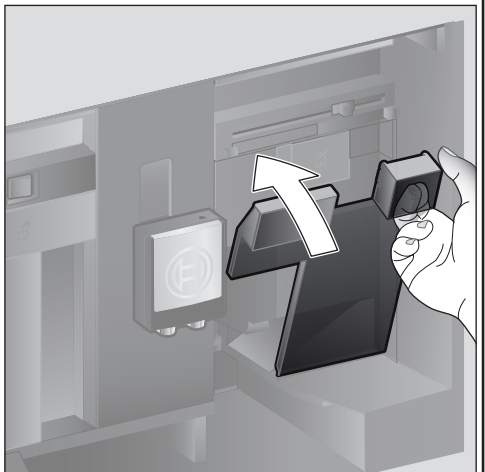
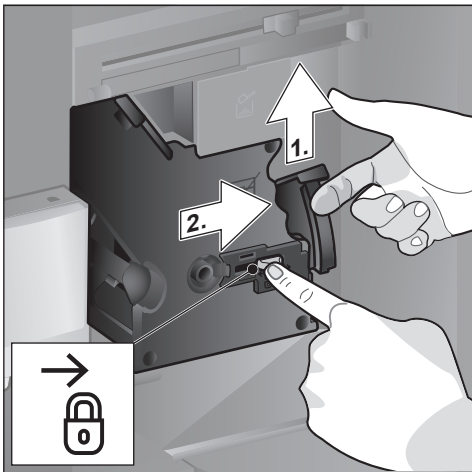
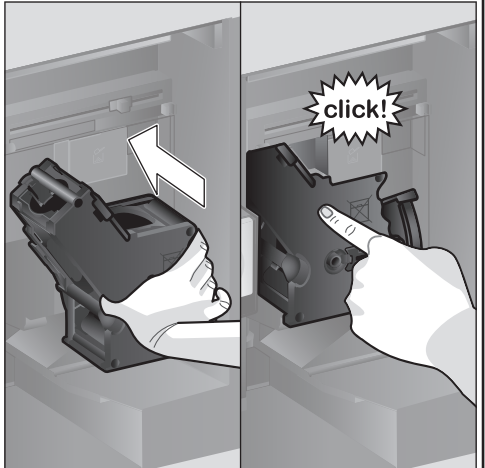
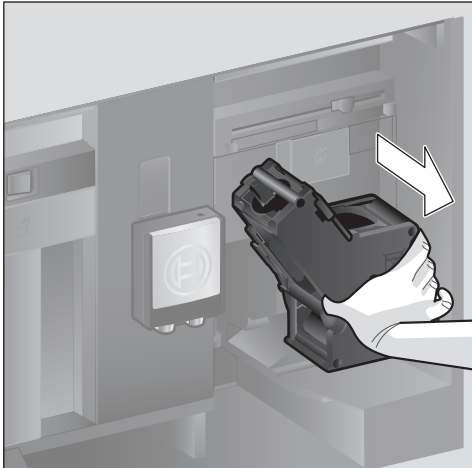
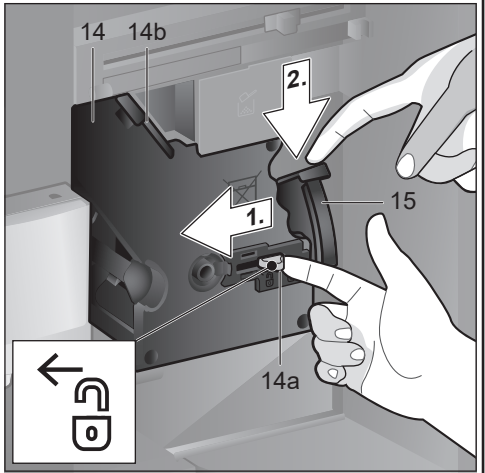
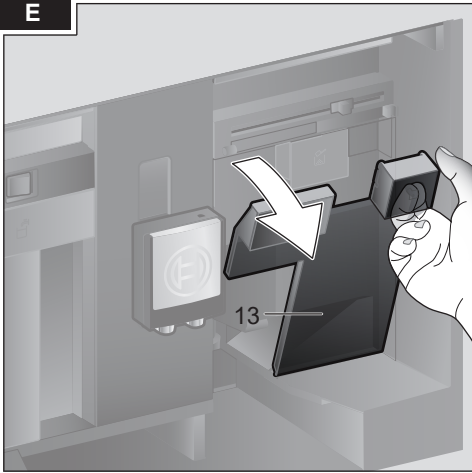

Tartalom

A csomagolás tartalma (használathoz).....	6
Szívből gratulálunk.....	6
Rendeltetésszerű használat.....	7
Fontos biztonsági előírások.....	7
A készülék részei.....	9
Kezelőelemek.....	9
Üzembe helyezés.....	10
Kezelőfelület.....	12
Italkészítés.....	12
Italkészítés szemes kávéból.....	15
Italkészítés tejjel.....	15
Italkészítés őrölt kávéból.....	16
Forró víz készítése.....	17
Személyre szabott italok.....	17
Az őrlési fokozat beállítása.....	18
Gyerekszár.....	18
Menü.....	18
Home Connect.....	20
Ápolás és napi tisztítás.....	24
Szervizprogramok.....	27
Energiatakarékossági ötletek.....	30
Fagyvédelem.....	30
Tartozékok tárolása.....	30
Tartozékok.....	30
Ártalmatlanítás.....	31
Garanciális feltételek.....	31
Egyszerű problémák önálló elhárítása.....	31
Műszaki adatok.....	35

A csomagolás tartalma (használathoz)

(Lásd: „A” kép a kihajtható oldalakon)

- a Automata kávéfőző
- b Használati útmutató
- c Rövid útmutató
- d Mérőkanál
- e Vízkeménység-tesztelő csík
- f Tejtömlő (készlet)
- g Tejtartály
- h Szívócső

Szívből gratulálunk...

...ennek az automata kávéfőzőnek a megvásárlásához! Ezzel kiváló minőségű, korszerű konyhai készülékhez jutott. Ez innovatív technológiát, számos funkciót és kényelmes kezelhetőséget egyesít magában. A készülék segítségével könnyen és gyorsan készíthet különböző ízletes forró italokat – egy erős presszó-kávé, egy krémes kapucsínót, egy jóleső latte macchiátot vagy tejeskávé, vagy egy csésze hagyományos kávé. A készülék ugyanakkor számos lehetőséget kínál, melyek segítségével egyéni ízlésének megfelelő italt készíthet.

Annak érdekében, hogy az automata kávéfőző minden lehetőségét és funkcióját helyesen és biztonságosan használja, ismerkedjen meg a készülék felépítésével, funkcióival, kijelzéseivel és kezelőelemeivel. Ehhez segítséget nyújt használati útmutatónk. Szánjon rá egy kevés időt, és olvassa el, mielőtt a készüléket használatba venné.

Az útmutató használata

Az útmutató borítólapjai kihajthatók. Ezen számokkal ellátott ábrák láthatók a készülékről, melyekre gyakran hivatkozunk útmutatónkban.

Példa: forrázóegység (15)

A kijelző jelzéseit és a szimbólumokat az utasításban szintén speciálisan ábrázoljuk. Így felismerhető, hogy a készüléken kijelzett, ill. arra rányomtatott szövegről vagy szimbólumról van szó.

Kijelzések a kijelzőn:

„Espresso”

Gombok és kezelőelemek a kijelzőn:

[▷]

A készülékhez tartozik egy rövid útmutató, melyben a felhasználó gyorsan utánanézhethet a legfontosabb funkcióknak. Ez elhelyezhető a készülék tartozékfiókjában.

Rendeltetésszerű használat

Kicsomagolás után ellenőrizze a készüléket. Szállítási sérülés esetén ne csatlakoztassa.

Ez a készülék csak háztartásban vagy ház körül való alkalmazásra készült.

A készüléket csak belső helyiségekben, szobahőmérsékleten, legfeljebb 2000 m tengerszint feletti magasságig használja.

Fontos biztonsági előírások

Olvassa el figyelmesen a használati útmutatót, és tartsa be az utasításokat. Az útmutatót őrizze meg! Ha a készüléket továbbadja, mellékelje hozzá ezt az útmutatót.

Ezt a készüléket nyolc év feletti gyermekek és csökkent testi, érzékszervi vagy mentális képességekkel, illetve kevés tapasztalattal és/vagy ismerettel rendelkező személyek is használhatják felügyelet mellett, vagy ha megtanították nekik a készülék biztonságos használatát és megértették a lehetséges veszélyeket. A nyolc év alatti gyermekeket távol kell tartani a készüléktől és a csatlakozóvezetékétől, számukra tilos a készülék kezelése. Gyermekek nem játszhatnak a készülékkel. A tisztítást és a használó általi karbantartást gyermekek nem végezhetik, kivéve, ha idősebbek nyolc évesnél, és felügyelik őket.

Figyelmeztetés Áramütésveszély!

- A készüléket csak szabályszerűen felszerelt, földelt csatlakozóaljzaton át szabad a váltakozó áramú hálózatra csatlakoztatni. Gondoskodjon arról, hogy a házi villamoshálózat védővezető-rendszere szabályszerűen legyen szerelve.
- A készüléket csakis a típustáblán szereplő adatok szerint csatlakoztassa és üzemeltesse.
- Csak akkor használja, ha a csatlakozóvezeték és a készülék teljesen hibátlan.
- A kockázatok megelőzése érdekében a készüléket csak vevőszolgálatunk javíthatja.
- Ha a készülék hálózati csatlakozóvezetéke meghibásodott, specifikus csatlakozóvezetékre kell kicserélni, amely vevőszolgálatunknál kapható.
- A készüléket vagy a hálózati csatlakozóvezetékét soha ne merítse vízbe.
- Hiba esetén azonnal húzza ki a hálózati csatlakozódugót vagy kapcsolja ki a hálózati feszültséget.
- Nem folyhat folyadék a készülék dugaszoló csatlakozására.
- Be kell tartani az útmutató tisztításra vonatkozó speciális utasításait.

⚠ Figyelmeztetés

Mágneses veszély!

A készülék állandó mágneseket tartalmaz, amelyek elektronikus implantátumok, pl. szívritmus-szabályozó vagy inzulinpumpa működését befolyásolhatják. Elektronikus implantátumok viselőinek legalább 10 cm távolságot kell tartaniuk a készüléktől és, ha azokat kivesszi, a következő alkatrészekről: tejtartály, tejrendszer, víztartály és forrázóegység.

⚠ Figyelmeztetés

Fulladásveszély!

- Ne engedje, hogy gyermekek játsszanak a csomagolóanyaggal.
- Az apró alkatrészeket biztonságosan tárolja, mert lenyelhetők.

⚠ Figyelmeztetés

Sérülésveszély!

- Ne nyúljon a darálóba.
- Az ajtó zárásakor vigyázzon az ujjaira.
- A készülék helytelen használata sérülésekhez vezethet.

⚠ Figyelmeztetés

Égési sérülés veszélye!

- Az italkifolyó nagyon felforrósodik. Használat után hagyja kihűlni, csak utána fogja meg.
- Használat után a felületek még egy ideig forrók lehetnek.

- A frissen készített italok nagyon forrók. Ha szükséges, hagyja egy kicsit hűlni az italokat.

⚠ Forrázásveszély

figyelmeztetés

(Home Connect)!

Felügyelet nélküli távoli indítás esetén valaki égési sérülést szenvedhet, ha italkészítés közben a kávékifolyó alá nyúl. Ezért gondoskodjon róla, hogy a felügyelet nélküli távoli indítás ne veszélyeztessen sem személyeket, különösen gyermekeket, sem pedig tárgyakat.

⚠ Vigyázat

Tűzveszély!

- A készülék forró.
- Soha ne használja a készüléket zárt szekrényajtó mögött.
- A szekrényajtó legyen nyitva, ha a készülék működik.

A készülék részei

(Lásd: „B” ... „E” kép a kihajtható oldalakon)

- 1 **A készülék ajtaja**
 - a Süllyesztett fogantyú (az ajtó nyitásához)
 - b Cseppfogó lemez
- 2 **Kezelőfelület (lásd a következő oldalt)**
 - a Kezelőgyűrű
 - b Információs kijelző
 - c Érintőkijelző (balra és jobbra)
- 3 **Kifolyórendszer (kávé, tej, forró víz), állítható magasságú**
 - a Borítás
- 4 **Tejrendszer**
 - a Bepattanó kar
 - b Italkifolyó (felső rész, alsó rész)
 - c Tejtömlő (2 darab)
 - d Összekötő elem, fém (mágneses tartó számára)
- 5 **Hálózati kapcsoló [O/I] (áramellátás)**
- 6 **Tartozékfiók (a rövid útmutató és tartozékok számára)**
 - a Rövid útmutató
 - b Mérőkanál
 - c Vízkeménység-tesztelő csík
 - d Tejtömlő (készlet)
- 7 **Víztartály, kivehető**
 - a Víztartály fedele
- 8 **Szemeskávétartály, kivehető**
 - a Szemeskávétartály fedele
- 9 **Tolóka az őrlési fokozat beállításához**
- 10 **Mágneses tartó (az összekötő elem számára)**
- 11 **Örleményfiók, kivehető (kávéörlemény/tisztítótableta)**
- 12 **Tartó (tejtömlő számára)**
- 13 **Védőfedél (a forrázóegységhez)**
- 14 **Forrázóegység**
 - a Zár
 - b Borítás
- 15 **Kidobókar**
- 16 **Cseppfogó tál, kivehető**
 - a Cseppfogó tál borítása
 - b Kávézacctartó
- 17 **Felfogó tálca**
- 18 **Tartó**
 - a Szívócső

19 Típus tábla („E” szám; FD)

20 Tároló felület érzékelővel (a tejtartály számára)

21 Tejtartály

- a Nemesacél tartály
- b Fedél alsó része
- c Fedél felső része



További információkat a készülékről a mellékelt szerelési útmutatóban talál, például az ajtó nyitási szögének a megváltoztatásához.

Kezelőelemek

Annak érdekében, hogy a készülék használata a lehető legegyszerűbb legyen, ugyanakkor számos funkció álljon rendelkezésre, egy könnyen kezelhető menüvel láttuk el a készüléket. Ezzel néhány kezelési lépéssel a lehetőségek bőséges kínálatából választhat.

Hálózati kapcsoló [O/I]

A hálózati kapcsoló [O/I] (ehhez nyissa ki az ajtót) segítségével a készülék bekapcsolható vagy teljesen kikapcsolható (áramtalanítva a készüléket).



Fontos: Működés közben ne használja a hálózati kapcsolót. A készüléket csak akkor kapcsolja ki, ha az energiatakarékos üzemmódban van, hogy az automatikus öblítést végre tudja hajtani.

Kezelőfelület (érintőmezős)



Fontos: Ez a használati útmutató különböző modelleket ismertet. Némelyik modellnél [⊕] és [⊔] az érintőkijelző része.

[⊕] on/off

A [⊕] gombbal lehet a készüléket bekapcsolni, illetve energiatakarékos üzemmódba állítani. Ekkor a készülék automatikusan öblít.

A készülék nem öblít akkor, ha:

- bekapcsoláskor még meleg.
- kikapcsolás előtt nem adott ki kávé.

A készülék üzembesz, amint az italkiválasztás szimbólumai megjelentek a kijelzőn.

[▷] start/stop

A [▷] működtetésével elindítjuk az italkészítést, vagy elindítunk egy szervizprogramot.

Ha az italkészítés közben újra működtetjük a [▷] ikont, idő előtt leáll a készítés.

A kezelőfelület négy, érintéssel aktiválható menümezőt tartalmaz. Az aktív menümező pirosan világít.

[coffee menu]

[coffee menu] világít, amint a készülék működik. Italokat lehet választani és készíteni vagy az italokhoz tartozó beállításokat lehet megváltoztatni.

[☆] MyCoffee

A [☆] megérintésével felhívjuk a „személyre szabott italkészítés” választékát. A kávéitalokhoz egyéni beállításokat lehet tárolni és lehívni (lásd a „Személyre szabott italok” fejezetet).

[☞] Menü

A [☞] megérintésével hívjuk fel a menüt. Beállításokat lehet végezni és információkat lehet lehívni (lásd a „Menü” fejezetet).

[☞] Szerviz

A [☞] megérintésével felhívjuk a szervizprogramok választékát. A kívánt programot a „Szervizprogramok” fejezetben leírtak szerint hajtsa végre.

 [☞], [☞] vagy [☆] újbóli megérintésével ismét elhagyjuk az adott menüt.

Kezelőgyűrű

A kezelőgyűrű forgatásával navigálunk a kijelzőn vagy paramétereket módosítunk.

Információs kijelző

A kerek kijelzőn a választott ital látható, ill. beállítások vagy információk jelennek meg.

Érintőkijelző (balra és jobbra)

A beállítástól függően a két érintőkijelzőn különböző mezők jelennek meg. Ha valamelyik mezőt megérintjük, az aktiválódik, hogy beállításokat lehessen végezni vagy értékeket lehessen módosítani.

Üzembe helyezés

Általános tudnivalók

Csak tiszta, **hideg**, szénsavmentes vizet és kizárólag **pörkölt** babkávét töltsön a megfelelő tartályokba. Ne használjon cukormázal bevont, karamellizált vagy egyéb cukortartalmú adalékkal kezelt szemes kávé, mert eltömíti a forrázóegységet.



A készüléket a mellékelt szerelési útmutatónak megfelelően szabályszerűen be kell építeni és csatlakoztatni kell, mielőtt be lehetne kapcsolni és használni lehetne.

A készülék üzembe helyezése

- Távolítsa el a védőfóliákat.



Fontos: A készüléket csak fagymentes helyiségben használja. Ha a készüléket 0 °C alatti hőmérsékleten szállították vagy tárolták, legalább 3 órát várni kell, mielőtt a készüléket üzembe helyeznek.

- A készülék ajtaját a süllyesztett fogantyúnál fogva nyissa ki.
- Húzza ki a víztartályt, öblítse ki, és tölts meg friss, hideg vízzel a „max” jelölésig.
- Helyezze be ismét ütközésig a víztartályt.
- Vegye ki a szemeskávé-tartályt, tölts meg szemes kávéval, majd helyezze vissza.
- A hálózati kapcsolót állítsa [I] állásba, és csukja be a készülék ajtaját. A készülék öblít és felfűt. A kezelőfelület bekapcsolódik. Megjelenik: „Language”.



Fontos: A magyar nyelv nem szerepel a választható nyelvek között.

- A kezelőgyűrűt ujjával forgassa el, válasza ki az „English” nyelvet, és érintse meg a [Water hardness] mezőt.

i A vízkeménység helyes beállítása azért fontos, hogy a készülék időben jelezhesse, mikor kell vízkömentesíteni. Az előre beállított vízkeménység a 4-es fokozat. Ha a házban van telepítve vízlágyító berendezés, szíveskedjék a vízkeménységet a 3-as fokozatra állítani. A vízkeménységet a helyi vízművektől lehet megérdeklődni.

- A vízkeménységet a mellékelt tesztcsíkkal határozza meg. A tesztcsíkot tartsa rövid ideig a vízbe, 1 perc elteltével olvassa le az eredményt.

Fokozat	Vízkeménységi fok	
	Német (°dH)	Francia (°fH)
1	1-7	1-13
2	8-14	14-25
3	15-21	26-38
4	22-30	39-54

- A kezelőgyűrűt ujjával forgassa el, és állítsa be a megállapított vízkeménységet.
- Megjelenik balra: [Home Connect] és jobbra: [Set-up complete].
- Ha a készüléket most kívánja összekapcsolni a WLAN hálózattal (otthoni hálózattal), érintse meg a [Home Connect] mezőt.
- Ha a készüléket később kívánja összekapcsolni a WLAN hálózattal, érintse meg a [Set-up complete] mezőt. A készülék menti a nyelv és a vízkeménység beállításait.

i A [Home Connect] kiválasztása esetén szíveskedjék elolvasni a „Home Connect” fejezetben a részletes leírást.

A készülék üzemkész, amint a italszimbólumok megjelentek és [coffee menu] világít. Minden italkészítésnél bekapcsolódik, majd néhány perc múlva kikapcsolódik a beépített ventilátor.

Az első használatkor, szervizprogram elvégzése után, illetve, ha a készüléket hosszabb ideig nem használta, az első italnak még nincs teljes aromája, és nem ajánlatos meginni. Az automata kávéfőző üzembe helyezése után csak néhány csésze kávé elkészítését követően lesz a „crema” tartósan megfelelő vastagságú és szilárdságú.

A készülék kikapcsolása

- Nyomja meg az [⊙] gombot. A készülék öblít, és átállítódik energiatakarékos üzemmódba.

Kivétel: Ha csak forró vizet használtak, a készülék anélkül kapcsolódik ki, hogy öblítene.

- A készülék teljes kikapcsolásához nyissa ki a készülék ajtaját, és a hálózati kapcsolót állítsa [O] állásba.

i Fontos: Működés közben ne használja a hálózati kapcsolót. A készüléket csak akkor kapcsolja ki, ha az energiatakarékos üzemmódban van, hogy az automatikus öblítést végre tudja hajtani.

Az automata kávéfőző gyárilag programozott standard beállításai optimális működést biztosítanak. A készülék a kiválasztott idő után automatikusan energiatakarékos üzemmódba kapcsol, és öblít (az időtartam beállítható, lásd „Switch off after” a „Menü” fejezetben).

A készülék érzékelővel van felszerelve. Ha van tejtartály, akkor az energiatakarékos üzemmódba kapcsoláskor megjelenik a kijelzőn a megfelelő kijelzés. Ha a tartályban van tej, akkor a tartályt tegye hűtőszekrénybe.

Kezelőfelület

Információk jelennek meg vagy az érintőkijelző megérintésével és a kezelőgyűrű használatával beállításokat lehet végezni.

Kijelzés

A kezelőfelületen a választott italok, beállítások és beállítási lehetőségek, valamint az üzemállapottal kapcsolatos üzenetek jelennek meg.





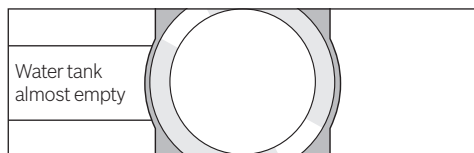

pl. Italválasztás



pl. Információk



Az információk a készülék kezelése után vagy rövid idő elteltével eltűnnek. Az információ azonban kis szimbólum formájában az információs kijelzőn marad.

-  Bean container almost empty
-  Water tank almost empty
-  Replace water filter
-  Cleaning programme urgently required!
-  Descaling programme urgently required!
-  Calc'nClean programme urgently required!

Felkérés tevékenységre

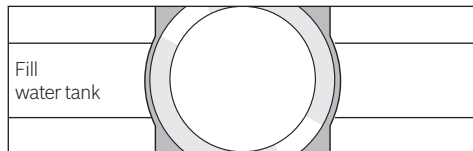

i Ha a szükséges tevékenységet elvégeztük, pl. megtöltöttük a víztartályt, a megfelelő üzenet és a szimbólum ismét eltűnik.

Kezelés

A kezelőfelületen a szövegek vagy szimbólumok megérintésével, kombinálva a kezelőgyűrű forgatásával, navigálunk (példát lásd az „Italok személyre szabása” fejezetben).

Az érintőkijelző megérintésekor akusztikus jelzés hangzik fel. A hangjelzés be- vagy kikapcsolható (lásd a „Menü – Key tones” fejezetet).

Italkészítés

Ez az automata kávéfőző szemes kávéból is, őrlött kávéból (nem azonnal oldódó, instant kávé) is főz kávé. Ha szemes kávé használunk, az minden főzéshez frissen őrlődik. Az optimális minőség érdekében a szemes kávé hűvös helyen, zárt csomagolásban tárolja.

i Fontos: Minden nap töltsön friss, hideg szénsavmentes vizet a víztartályba. Mindig legyen a készülék működéséhez elegendő víz a víztartályban.

Tip: A csészé(ke)t, különösen a kicsi, vastag falú presszókávé csészéket melegítse elő, például forró vízzel.

Bizonyos beállítások esetén a kávé két lépésben készül el (lásd az „Aroma Double Shot” és a „Két csésze egyszerre” fejezetet). Kérjük, várja meg a művelet teljes befejeződését.

Italválasztás

A kezelőgyűrű forgatásával különböző italok közül lehet választani: A kiválasztott ital szimbóluma és elnevezése az információs kijelzőn középen jelenik meg.

Az aktuális beállított értékek, pl. a kávéerősség és a kávéhőmérséklet, az érintőkijelzőn balra és jobbra jelennek meg.

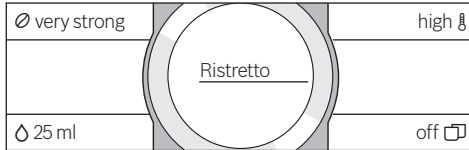

A következő italokat lehet választani:

Ristretto
Espresso
Espresso Macchiato
Coffee
Cappuccino
Latte Macchiato
Caffe Latte
Milk froth
Warm milk
Hot water

A kiválasztott ital az előre beállított értékekkel közvetlenül elkészíthető, vagy pedig előzőleg hozzáigazítható az egyéni ízléshez.

i Ha a készülék össze van kapcsolva a Home Connect alkalmazással, az alkalmazásban további italokat lehet kiválasztani a „Coffeeworld”-ből, ill. módosítani. Az alkalmazásban utoljára kiválasztott „Coffeeworld” ital megjelenik a kijelzőn, és közvetlenül a készüléken is módosítható és vételezhető.

Italok személyre szabása

Ha megérintjük az egyik megjelenített mezőt az érintőkijelzőn, pl. [Ø], a mező aktiválódik, [Ø] pirossá válik.

A kezelőgyűrű forgatásával megváltoztatjuk a beállítást. A beállítás mentéséhez újra megérintjük a [Ø] mezőt.

Egy példa:

Egy csésze „Coffee” számára az értékeket a következők szerint lehet megváltoztatni:

- A kezelőgyűrű elforgatásával kiválasztjuk a „Coffee” kávéfajtát.

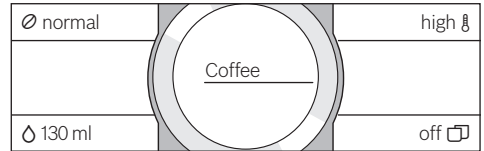

- Az illető mezőt, pl. [Ø], aktiváláshoz megérintjük, [Ø] pirosan világít.

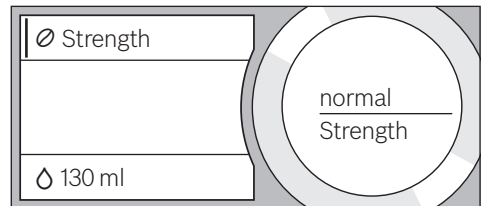

- A kezelőgyűrűt elforgatva az információs kijelző közepén beállítjuk a kívánt kávéerősséget, pl. „very strong”.

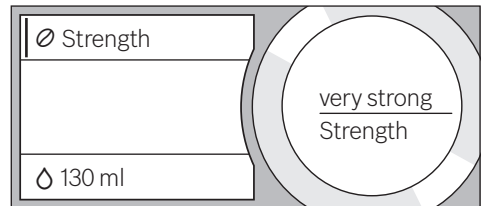

- Megérintjük a [Ø] mezőt.
- A kezelőgyűrűt elforgatva beállítjuk a kívánt kávémennyiséget, pl. „160ml”.

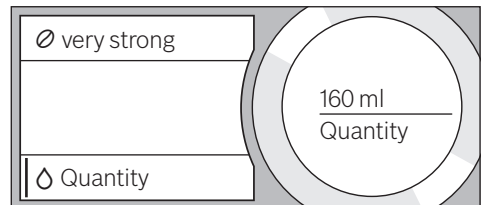

- Érintse meg a [⌂] mezőt.

- A kezelőgyűrűt elforgatva beállítjuk a kívánt hőmérsékletet, pl. „very high”.

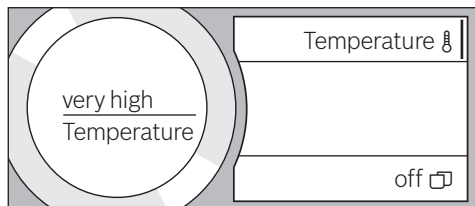

- A beállítások mentése az aktív mező megérintésével vagy az italkészítés elindításával történik.

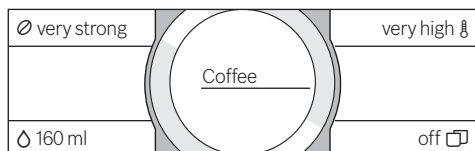

- Az italfajtától függően eltérőek a beállítási lehetőségek. Kávéitalok esetében pl. a kávéerősséget, a hőmérsékletet és a kávémenyiséget lehet beállítani, tej esetében csak a töltési mennyiséget.

A következő beállítások lehetségesek:

Kávéerősség

very mild
mild
normal
strong
very strong
Double Shot
Double Shot+
Double Shot++



Aroma Double Shot

Minél hosszabb ideig főzzük a kávé, annál több keserű anyag és nem kívánt aroma oldódik ki az italba. Ez kedvezőtlen ízhatással jár, és a kávé emésztését is nehezebbé teszi. A készülék ezért nagyon erős kávé készítéséhez speciális Aroma Double Shot funkcióval rendelkezik. A kívánt mennyiség felének elkészítése után a készülék újra őröl és forráz, így mindig csak az ízletes, jól emészthető aromák oldódnak ki.

Ristretto, Espresso Macchiato és őrölt kávéval történő italkészítés esetén az Aroma Double Shot funkció nem áll rendelkezésre.

Töltési mennyiség

A töltési mennyiség az italfajtától függően eltérő, a mennyiséget ml-es lépésekben lehet beállítani.



A kiadott töltési mennyiség a tejminőségtől függően ingadozhat.

Italhőmérséklet

Értékek kávéitalok számára:

normal
high
very high

Értékek forró víz számára:

70°C White tea
80°C Green tea
90°C Black tea
Max Fruit tea





Ha kb. 30 másodpercen belül semmilyen műveletet nem végzünk a készüléken, akkor a készülék automatikusan kilép a beállítási módból. A beállítások automatikusan mentésre kerülnek.

Két csésze egyszerre

[] megérintésére a kiválasztott italból két csésze készül egyszerre. A beállítás szövegként, pl. „2x Espresso” jelenik meg.

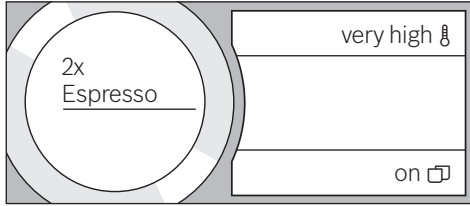
- Érintse meg a [] ikont.



- Két csészét állítson balra és jobbra az italkifolyó alá.
- A [] működtetésével indítsa el az italkészítést.

A készülék elkészíti a kiválasztott italt, amely ezután a két csészébe folyik.

- i** Az ital elkészítése két lépésben (két örléssel) történik. Kérjük, várja meg a művelet teljes befejeződését.
- Az „Aroma Double Shot” és a „Ground coffee” beállítás esetében nem lehet egyszerre két csésze italt készíteni.

Italkészítés szemes kávéból



A készüléknek üzemkésznek kell lennie.

- Állítson egy csészét az italkifolyó alá.
- A kezelőgyűrű elforgatásával válassza ki a „Ristretto”, „Espresso” vagy „Coffee” kávéfajtát.

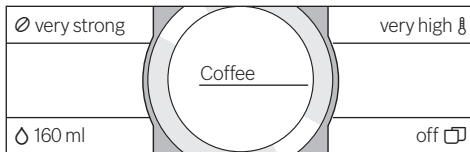
A kijelzőkön megjelenik a választott ital, valamint az adott italhoz előre beállított értékek.



- i** A beállításokat az „Italok személyre szabása” fejezetben leírtak szerint lehet megváltoztatni.

- A [] működtetésével indítsa el az italkészítést.
- A készülék elkészíti a kávé, amely ezután a csészébe folyik.
- A [] újbóli működtetésével idő előtt leállítható az italkészítés.

Italkészítés tejjel

Ez az automata kávéfőző integrált italkifolyóval rendelkezik. Ezzel tejjel, illetve tejjel és meleg tejjel is lehet kávéitalokat készíteni.



Égési sérülés veszélye!

Az italkifolyó nagyon felforrósodik. Használat után hagyja kihűlni, csak utána fogja meg.

Tejtartály

A tejtartályt speciálisan ezzel az automata kávéfőzővel való használatra fejlesztették ki. Kizárólag a háztartásban való használatra és tej hűtőszekrényben való tárolására szánták. A szigetelő tartály a hideg tejet néhány órán át hidegen tartja.



Fontos: A csészéket, poharakat az ajtó nyitása előtt vegyük el, különben leeshetnek.

A tejtartály vagy tejesdoboz csatlakoztatása:

- Nyissa ki a készülék ajtaját.
- Előrefelé vegye le az italkifolyó borítását.
- A tejtömlőket és az összekötő elemet az ábra szerint csatlakoztassa és rögzítse.

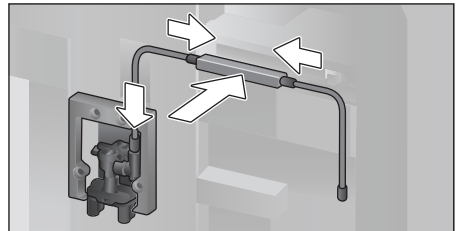

- A borítást előlről szorosan helyezze fel az italkifolyóra.
- Helyezze fel a szívócsövet, és vezesse be a tejtartályba vagy tejesdobozba.

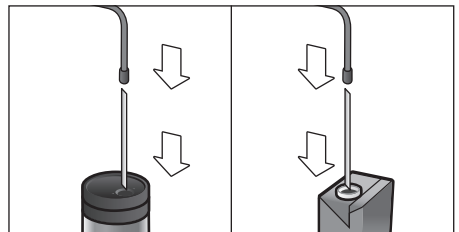

- Csukja be a készülék ajtaját.

i A rászáradt tejmaradványokat nehéz eltávolítani, ezért **feltétlenül** le kell tisztítani (lásd „A tejrendszer tisztítása” fejezetet).

Tejjel készülő kávéitalok

- Állítson egy csészét vagy poharat az italkifolyó alá.
- A kezelőgyűrű elforgatásával válassza ki az „Espresso Macchiato”, „Cappuccino”, „Latte Macchiato” vagy „Caffe Latte” kávéfajtát.

A kijelzőkön megjelenik a választott ital, valamint az adott italhoz előre beállított értékek.

i A beállításokat az „Italok személyre szabása” fejezetben leírtak szerint lehet megváltoztatni.

- A [▷] működtetésével indítsa el az italkészítést.

Először tej kerül a csészébe, ill. pohárba. Utána a készülék elkészíti a kávé, amely a csészébe, ill. a pohárba folyik.

A [▷] újbóli működtetésével idő előtt leállítható a folyamat aktuális lépése.

Tejhab vagy meleg tej

- Állítson egy csészét vagy poharat az italkifolyó alá.
- A kezelőgyűrű elforgatásával válassza ki a „Milk froth” vagy „Warm milk” kávéfajtát.

i A beállításokat az „Italok személyre szabása” fejezetben leírtak szerint lehet megváltoztatni.

- A [▷] működtetésével indítsa el az italkészítést.

Tejhab vagy meleg tej folyik az italkifolyóból. A [▷] újbóli működtetésével idő előtt leállítható a folyamat.

Italkészítés őrölt kávéból

i Ha az italt őrölt kávéból készítjük, nem használható egyszerre a kávéerősség beállítása és a két csésze kávé készítése lehetőség.

Fontos: A csészéket, poharakat az ajtó nyitása előtt vegyük el, különben leeshetnek.

A készüléknek üzemkésznek kell lennie.

- Nyissa ki a készülék ajtaját.
- Vegye ki az őrleményfiókot. Az őrleményfióknak száraznak kell lennie.
- Tegyen be kávéőrleményt (legfeljebb 2 csapott mérőkanálnyit); ne nyomkodja le erősen.

i **Figyelem!** Ne tegyen be kávészemeket vagy instant kávéport.

- Helyezze be az őrleményfiókot.
- Csukja be a készülék ajtaját.

i Ha 90 másodpercen belül nem készíti újabb kávé, akkor a forrázókamra automatikusan kiürül, hogy elkerülje a tútelítődést. A készülék öblít.

- Állítson egy csészét az italkifolyó alá.
- A kezelőgyűrű elforgatásával válasszon ki egy kávéitalt vagy tejjel készülő kávéitalt. A kijelzőkön megjelenik a választott ital, egy mérőkanál, valamint az adott italhoz előre beállított értékek.

i A beállításokat az „Italok személyre szabása” fejezetben leírtak szerint lehet megváltoztatni.

i Tejjel készülő kávéitalok készítéséhez vegye figyelembe az „Italkészítés tejjel” fejezetben közölteket.

- A [▷] működtetésével indítsa el az italkészítést.

A készülék elkészíti a kávé, amely ezután a csészébe folyik. Tejjel készülő kávéitalok kiválasztása esetén először a tej folyik ki, majd azután készül a kávé.

i Kávéőrleményből készülő további italhoz ismételve meg a műveletet.

Forró víz készítése



Égési sérülés veszélye!

Az italkifolyó nagyon felforrósodik. Használat után hagyja kihűlni, csak utána fogja meg.

A készüléknek üzemkésznek kell lennie.

- Húzza le a tejtömlőt a tejtartályról.
- Távolítsa el a kifolyóból a tej- vagy kávémaradványokat.
- Állítson egy csészét vagy poharat az italkifolyó alá.
- A kezelőgyűrű elforgatásával válassza ki a „Hot water” lehetőséget.



A beállításokat az „Italok személyre szabása” fejezetben leírtak szerint lehet megváltoztatni.

- A [▷] működtetésével indítsa el az italkészítést.
- Ha a készülék felismeri a tejtartályt, megjelenik a következő üzenet: „Milk hose separated from milk container?”.
- Ha még csatlakoztatva van, húzza le a tejtömlőt, és a kijelzőn érintse meg a [Yes] ikont.

Forró víz folyik az italkifolyóból. A [▷] újbóli működtetésével idő előtt leállítható a folyamat.

Személyre szabott italok

A [☆] megérintésével kinyílik a személyre szabott italok választéka.

Legfeljebb 8 tárolóhely használható.

A gyakran készített kedvenc italokat itt minden beállításukkal együtt lehet tárolni.



A [☆] megérintésével a menüt bár-mikor mentés nélkül el lehet hagyni.

Ital létrehozása vagy módosítása

- Érintse meg a [☆] ikont. Megjelenik a tárolóhelyek választéka.
- A kezelőgyűrű elforgatásával válasszon ki egy üres tárolóhelyet (üres pohár) létrehozáshoz vagy egy foglalt tárolóhelyet a kedvenc ital módosításához vagy törléséhez.

- Üres tárolóhely esetében a [new] pontot, foglalt tárolóhely esetében a [Details] pontot válassza ki.

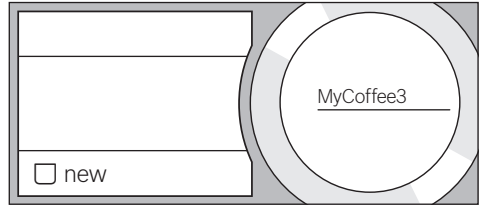

Megjelenik az italok személyre szabására szolgáló menü. Az utoljára készített ital látható az utoljára kiválasztott beállításokkal.

- Amennyiben nem az utoljára készített italt kívánja tárolni, forgassa el a kezelőgyűrűt és válasszon ki egy másik italt.
- Érintse meg az éppen módosítani kívánt beállítást, forgassa el a kezelőgyűrűt, és az értékeket saját kívánságai szerint szabja személyre.

A kiválasztástól függően további beállítási lehetőségek jelennek meg.

- További beállítások elvégzéséhez a [Further details | Save] pontot érintse meg.



Tejjel készülő italoknál beállítható a kávé és a tej keverési aránya.

- A beállításokat egyéni név alatt lehet elmenteni. Érintse meg a [Name] pontot. Megjelenik a név beírására szolgáló maszk.

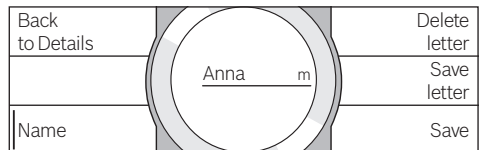

- A kezelőgyűrű elforgatásával válasszon ki egy betűt vagy egy szimbólumot.
- A kiválasztott betű megerősítéséhez a [Save letter], törléséhez a [Delete letter] pontot érintse meg.
- Válassza ki és erősítse meg a további betűket vagy szimbólumokat.
- A [Save] ponttal megtörténik a beírtak átvétele. Megjelenik a kiválasztási menü.

- A menü elhagyásához érintse meg a [☆] ikont.

Ital törlése

- Érintse meg a [☆] ikont.
- A kezelőgyűrű elforgatásával válassza ki a foglalt tárolóhelyet.
- Érintse meg a [Details] és [Further details | Save] pontot.
- Érintse meg a [Delete beverage], majd utána a [Delete] pontot.

A tárolóhely ismét szabad.

Személyre szabott ital kiválasztása és készítése

- Érintse meg a [☆] ikont. Megjelenik a tárolóhelyek választéka.
- A kezelőgyűrű elforgatásával válassza ki a kívánt tárolóhelyet.
- Állítson egy csészét vagy poharat az italkifolyó alá.
- A [▷] működtetésével indítsa el az italkészítést.

Az őrlési fokozat beállítása

Ez az automata kávéfőző beállítható darálóval rendelkezik. Ezzel egyénileg megváltoztatható a kávénál az őrlési fokozat.

- Nyissa ki a készülék ajtaját.
- A tolokával állítsa be az őrlési fokozatot a ☼. finomra őrölt kávé és a ☼. durvára őrölt kávé között.

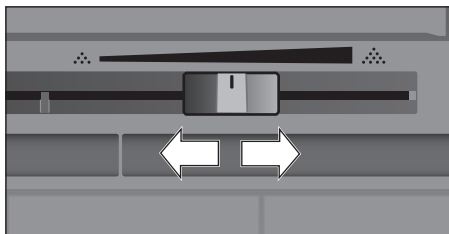

- Csukja be ismét a készülék ajtaját.

i Sötétre pörkölt kávészemekhez finomabb, világosabbra pörkölt kávészemekhez durvább őrlési fokozatot állítson be.

Tipp: Az őrlési fokozatot csak kevéssel változtassa meg.

i Az új beállítás csak a második csésze kávétól kezdve érzékelhető.

Ha a kijelzőn megjelenik a „Select a coarser degree of grinding” üzenet, akkor a szemes kávé túl finomra őrölődik. Állítsa durvábbra az őrlési fokozatot.

Gyerekszár

Hogy a gyerekek ne égessék meg és ne forrázzák le magukat, a készüléket le lehet zárni.

- Érintse meg a [🔒] szimbólumot, és tartsa nyomva legalább 4 másodpercig.

A kijelzőn rövid ideig megjelenik: „Child-proof lock activated”.

Ekkor nem lehetséges tovább a kezelés, csak [🔒] működtethető.

- A gyerekszár kikapcsolásához érintse meg a [🔒] szimbólumot, és tartsa nyomva legalább 4 másodpercig.

A kijelzőn rövid ideig megjelenik: „Child-proof lock deactivated”.

Menü

A menü a beállítások egyéni módosítására, információk lehívására és műveletek elindítására szolgál.

- A [🔒] megérintésével nyissa meg a menüt.

Az érintőkijelzőkön a különböző beállítási lehetőségek jelennek meg, a kerek információs kijelző az aktuális beállítást mutatja.



Navigálás a menüben:

Ha megérinti pl. a Nyelv pontot, aktiválódik és pirossal kijelölődik a megfelelő beállítási lehetőség. A kezelőgyűrűt elforgatva elvegezzük a beállítást, pl. „English”. A [Next] pont megérintésével további beállítási lehetőségek jelennek meg.



Language		Illumination
Water hardness		Brightness illumination
Switch off after		Next >

Például:

A készülék automatikus kikapcsolásának beállítása 15 percre:

- Érintse meg a [] ikont. A menü megnyílik.
- Érintse meg a [Switch off after] mezőt, ez pirossal van jelölve.
- A kezelőgyűrű elforgatásával válassza ki a „00h15m” lehetőséget.
- Érintse meg a [] ikont.
Megjelenik: [Save] és [Do not save].
- Érintse meg a [Save] pontot. A beállítás mentése megtörtént.

A kijelzőn megjelenik az italválaszték.

-  A [] megérintésével a menüt bármikor el lehet hagyni. Ha kb. 30 másodpercig nem történik beírás, a menü automatikusan bezáródik, a beállítások nincsenek mentve.

A következő beállítások végezhetőek el:

Language

Annak a nyelvnek a beállítása, amely nyelven a kijelzőn a szöveg megjelenik.

Water hardness

Beállítás a helyi vízkeménységre.

Az „1 (soft)” fokozattól a „4 (very hard)” fokozatig lehet választani. Az előre beállított vízkeménységi fok „4 (very hard)”.

-  A vízkeménység helyes beállítása azért fontos, hogy a készülék időben jelezhesse, mikor kell vízkömentesíteni.

A felhasznált víz vízkeménységét a mellékelt próbacsíkkal lehet megállapítani, vagy meg lehet érdeklődni a helyi vízműveknél. Ha a házban van telepítve vízlágyító berendezés, szíveskedjék a „Softening device” pontot beállítani.

Water filter

Ha vízsűrőt behelyez, kicserél, ill. kivesz, a menüben megfelelően el kell végezni az „Insert”, „Replace” vagy „Remove” beállítást.



A vízsűrő mérsékli a vízkőlerakódást, csökkenti a vízben a szennyeződések és javítja a kávé ízét. Vízsűrők beszerezhetők a szaküzletekben vagy a vevőszolgálatnál (lásd a „Tartozékok” fejezetet).

Vízsűrő behelyezése vagy cseréje:
Mielőtt az új vízsűrőt használhatná, át kell öblíteni.

- A kezelőgyűrű elforgatásával válassza ki az „Insert” vagy a „Replace” pontot.
- A vízsűrőt szorosan nyomja be a víztartály kihagyásába.

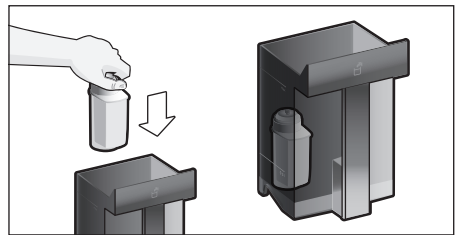

- Töltse meg a víztartályt a „max” jelölésig vízzel.
- Húzza le a tejtömlőt a tejtartályról, és zárja be az ajtót.



Figyelem: Az ajtó bezárása közben ne csíptesse be a tömlőt.

- Egy 0,5 l űrtartalmú edényt helyezzen a kifolyó alá.
- Nyomja meg a [] gombot. Ekkor a víz átfolyik a szűrőn, hogy átöblítse.
- Ezután ürítse ki az edényt.

A készülék ezek után ismét üzemkés.



A szűrő öblítése egyidejűleg a szűrőcsere-kijelzés beállítást is aktiválta.

A „Replace water filter” kijelzés megjelenése után, de legkésőbb 2 hónap után a szűrő hatástalanná válik. Higiéniai okokból és a vízkőképződés elkerülése érdekében (a készülék károsodhat) ki kell cserélni.

- Ha nem helyez be új szűrőt, válassza ki a „Remove” beállítást, és működtesse a [] gombot.

Megjelenik: „Remove filter, reinsert water tank, close door”.

i Ha a készüléket hosszabb ideig nem használta (pl. nyaralt), akkor a behelyezett szűrőt a készülék első használata előtt célszerű átöblíteni. Ehhez egyszerűen vételezzon egy csésze forró vizet.

A vízszűrővel kapcsolatban a mellékelt szűrőútmutató tartalmaz további tudnivalókat.

Home Connect

Beállítások a WLAN hálózattal (otthoni hálózattal) és mobil eszközökkel való összekapcsoláshoz (lásd a „Home Connect” fejezetet).

Switch off after

Annak az időszaknak a beállítása, amely után a készülék az utolsó italkészítés után automatikusan öblít és kikapcsol. 15 perc és 8 óra közötti értékek választhatók ki. Az előre beállított idő 30 perc.

Illumination

Az italkifolyó világításának a beállítása. Választható az „On”, „when in use” vagy „Off” mód.

Brightness illumination

Az italkifolyó-világítás fényerejének a beállítása. A „Level 1” fokozattól a „Level 10” fokozatig lehet választani.

Brightness display

A kijelző fényerejének a beállítása.

Key tones

A hangjelzések be- vagy kikapcsolása.

Clock

A pontos idő kijelzési lehetősége: „Off” vagy „Digital” (be). Ehhez a beállítást a Time menüpontban lehet elvégezni.

i Ha a készüléket a hálózati kapcsolóval kikapcsolja és áramszünet esetén a beállított pontos idő elvész.

Time

Az aktuális pontos idő beállítása.

Frost protection

Szervizprogram annak érdekében, hogy szállítás és tárolás közben elkerüljük a fagy által okozott árokot.

Ekkor a készülék teljes kiürítése történik.

- Ürítse ki a víztartályt, majd helyezze be ismét.
- Ha van, vegye ki a tejtömlőt, és zárja be az ajtót. A készülék automatikusan kiüríti a vezetékrendszert.
- Ürítse ki a cseppfogó tálat, majd helyezze vissza.

Beverage info

A kijelzés azt mutatja, hány ital készült az üzembe helyezés óta.

Factory settings

Minden saját beállítás visszaállítása a kiszállítási állapotra.

- Vagy erősítse meg a [Reset] megérítésével, vagy a [Do not reset] ponttal szakítsa meg.

Home Connect

Ez az automata kávéfőző Wi-Fi-képes, és egy mobil eszköz segítségével (pl. táblagép, okostelefon) távvezérelhető. A Home Connect alkalmazás további funkciókat nyújt, melyek optimálisan kiegészítik a hálózatba szervezett készüléket.

Ha nem kapcsolja össze a készüléket a WLAN hálózattal (otthoni hálózattal), akkor a készülék úgy működik, mint egy hálózat-hoz nem kapcsolódó automata kávéfőző, és a szokott módon működtethető a kijelző használatával.

Fontos tudnivaló:

Az otthoni hálózat routerét a 2,4 GHz-es frekvenciatartományban kell működtetni. Kérjük, ellenőrizze, és adott esetben állítsa be.

A Home Connect funkció rendelkezésre állása attól függ, hogy az Ön országában rendelkezésre állnak-e a Home Connect szolgáltatások. A Home Connect szolgáltatások nem minden országban állnak rendelkezésre. Ezzel kapcsolatos további információkat a **www.home-connect.com** cím alatt talál.

i A Home Connect funkció rendelkezésre állása attól függ, hogy az Ön országában rendelkezésre állnak-e a Home Connect szolgáltatások. A Home Connect szolgáltatások nem minden országban állnak rendelkezésre. Ezzel kapcsolatos további információkat a www.home-connect.com cím alatt talál.

i Kérjük, ügyeljen a jelen használati útmutató elején található biztonsági előírásokra, és gondoskodjon arról, hogy ezeket akkor is betartsák, ha Ön nincs otthon, hanem a Home Connect alkalmazással működteti a készüléket. Kérjük, vegye figyelembe a Home Connect alkalmazásban megjelenő útmutatásokat is.

i A készüléken végrehajtott műveletek mindig elsőbbséget élveznek, ez idő alatt nem lehetséges a Home Connect alkalmazással való működtetés.

Beüzemelés

Amennyiben a Home Connect használatával kíván beállításokat megadni, ahhoz a Home Connect alkalmazásnak mobil eszközén (pl. táblagépen, okostelefonján) telepítve kell lennie. Kérjük, ehhez tekintse meg a Home Connect alkalmazáshoz mellékelt dokumentációt.

A beállítások elvégzéséhez kövesse az alkalmazás által megadott lépéseket. A készülék bejelentkezése a WLAN hálózatba az automata kávéfőző első üzembe helyezésékor közvetlenül, vagy pedig a menün keresztül történhet (először a [☞] ikont érintse meg, hogy megnyissa a menüt):

- Érintse meg a [Home Connect] mezőt.
- A rádiós kapcsolat elindításához érintse meg a [Wi-Fi] mezőt. A kijelzőn megjelenik: „Wi-Fi on”.

- Érintse meg a [Connect network] mezőt. Megjelenik a [Connect automatically] és [Manually connect] választási lehetőség.

i Ha a router rendelkezik WPS funkcióval, akkor a [Connect automatically] pontot válassza ki.

Automatikus kapcsolat a WLAN hálózatban (az otthoni hálózatban)

- Érintse meg a [Connect automatically] mezőt. A kijelzőn megjelenik: [Automatic network connection].
- Néhány másodpercen belül nyomja le a WPS gombot az otthoni hálózat routerén, majd várjon, amíg az automata kávéfőző kijelzőjén megjelenik a „Network connection successful” szöveg.
- A mobil eszközön nyissa meg az alkalmazást.
- Érintse meg a [Connect with app] mezőt. Az automata kávéfőző összekapcsolódik az alkalmazással.
- Várjon, amíg a kijelzőn felvillan a [Successfully connected with app] szöveg.
- Érintse meg a [Remote start] mezőt. Megjelenik egy figyelmeztetés.
- Érintse meg a [Next] mezőt, és olvassa el a figyelmeztetést.
- Érintse meg a [confirm] mezőt.

A mobil eszközzel ekkor az alkalmazáson keresztül használható az automata kávéfőző összes funkciója.

i A [Remote start] – [Deactivate] kiválasztása esetén kizárólag az automata kávéfőző üzemállapotai lesznek megjelenítve a Home Connect alkalmazásban. Beállításokat lehet végezni, de italkészítést nem lehet indítani.

Manuális kapcsolat a WLAN hálózatban (az otthoni hálózatban)

- Érintse meg a [Manually connect] mezőt. Az automata kávéfőző saját WLAN hálózatot hoz létre, amelyhez táblagéppel vagy okostelefonnal lehet hozzáférni. A kijelzőn ennek a hálózatnak a neve (SSID) és a jelszava (Key) áll.
- A mobil eszközt a „HomeConnect” SSID-vel és a „HomeConnect” jelszóval jelentkeztesse be az automata kávéfőző hálózatába.
- A mobil eszközön indítsa el az alkalmazást, és a hálózati bejelentkezéshez járjon el az alkalmazás és a Home Connect mellékelt dokumentációjának utasításai szerint.

A bejelentkezés folyamata befejeződött, ha az automata kávéfőző kijelzőjén felvillan a „Network connection successful” szöveg.

- Érintse meg a [Connect with app] mezőt. Ezenkívül a mobil eszközön meg kell nyitni az alkalmazást. Az automata kávéfőző összekapcsolódik az alkalmazással.
- Várjon, amíg a kijelzőn felvillan a [Successfully connected with app] szöveg.
- Érintse meg a [Remote start] mezőt. Megjelenik egy figyelmeztetés.
- Érintse meg a [Next] mezőt, és olvassa el a figyelmeztetést.
- Érintse meg a [confirm] mezőt.

A mobil eszközzel ekkor az alkalmazáson keresztül használható az automata kávéfőző összes funkciója.

i A [Remote start] – [Deactivate] kiválasztása esetén kizárólag az automata kávéfőző üzemiállapotai lesznek megjelenítve a Home Connect alkalmazásban. Beállításokat lehet végezni, de italkészítést nem lehet indítani.

A Wi-Fi be- és kikapcsolása

A Wi-Fi szükség szerint „On” vagy „Off” (pl. nyaralás idejére) állapotba kapcsolható.

i Kikapcsolás után a hálózati információk megmaradnak.

Bekapcsolás után néhány másodpercig várni kell, amíg az automata kávéfőző újra rákapcsolódik a WLAN hálózatra.

A hálózatra csatlakoztatva a készülék max. 2 W-ot fogyaszt készenléti üzemmódban.

- A [] megérintésével nyissa meg a menüt.
- Érintse meg a [Home Connect] mezőt.
- A rádiós modul „On” vagy „Off” állapotba kapcsolásához érintse meg a [Wi-Fi] mezőt.

További beállítások

A Home Connect bármikor hozzáigazítható az egyéni igényekhez.

Megjegyzés: Az automata kávéfőzőnek rákapcsolódva kell lennie a WLAN hálózatra.

A kapcsolat bontása

Az automata kávéfőző és a WLAN hálózat közötti kapcsolat bármikor bontható.

i Ha az automata kávéfőzőt lekapcsolta a WLAN hálózatról, nem lehet azt a Home Connect használatával működtetni.

- A [] megérintésével nyissa meg a menüt.
- Érintse meg a [Home Connect] mezőt.
- Érintse meg a [Disconnect from network] mezőt.

Bontva lett a hálózattal és az alkalmazással fennálló kapcsolat. A Wi-Fi és a Remote start ki van kapcsolva.

i A WLAN hálózattal kapcsolatos információk törlődnek.

Kapcsolódás az alkalmazáshoz

A Home Connect alkalmazás tetszés szerinti számú mobil eszközre telepíthető, és ezek az eszközök összekapcsolhatók az automata kávéfőzővel.

Az automata kávéfőzőnek már rákapcsolódva kell lennie a WLAN hálózatra.

- A mobil eszközön nyissa meg az alkalmazást.
- A [🔑] megérintésével nyissa meg a menüt.
- Érintse meg a [Home Connect] mezőt.
- Érintse meg a [Connect with app] mezőt a készülék alkalmazáshoz való csatlakoztatásához.

Remote start

Ha pl. az italkészítést az automata kávéfőzőn mobil eszközzel kívánja elindítani, be kell kapcsolni a Remote start távoli indítást.



Égési sérülés veszélye!

Felügyelet nélküli Remote start, távoli indítás, esetén valaki égési sérülést szenvedhet, ha italkészítés közben a kávékifolyó alá nyúl. Ezért gondoskodjon róla, hogy a felügyelet nélküli Remote start, távoli indítás, ne veszélyeztessen sem személyeket, különösen gyermekeket, sem pedig tárgyakat.



A [Remote start] szövegmező csak akkor látható, ha sikeresen befeződött az összekapcsolás a Home Connect alkalmazással.



Ha a Remote start ki van kapcsolva, kizárólag az automata kávéfőző üzemállapotai lesznek megjelenítve a Home Connect alkalmazásban.

- A [🔑] megérintésével nyissa meg a menüt.
- Érintse meg a [Home Connect] mezőt.
- A távoli indítás funkció „On” vagy „Off” állapotba kapcsolásához érintse meg a [Remote start] mezőt.

Készülékinfó

Információk kijelzése a hálózatról és a készülékről

- A [🔑] megérintésével nyissa meg a menüt.
- Érintse meg a [Home Connect] mezőt.
- Érintse meg az [appliance Info] mezőt. Néhány másodpercre megjelennek a készülék adatai: SSID, IP, MAC-cím és sorozatszám.

Kijelző

A kijelző jobb felső sarkában szimbólum mutatja a Home Connect állapotát:



Csatlakozott a hálózathoz



Nincs csatlakozva a hálózathoz



Nincs kapcsolat a szerverrel

Távdiagnosztika

Üzemzavar esetén a vevőszolgálat a távdiagnosztika segítségével hozzáférhet a készülékéhez. Vegye fel a kapcsolatot a vevőszolgálattal, és bizonyosodjon meg arról, hogy a készülék kapcsolódott a Home Connect szerverhez, és ellenőrizze, hogy országában elérhető-e a távdiagnosztika.

További információért és a távdiagnosztika elérhetőségével kapcsolatban látogasson el a Home Connect weboldalára:

www.home-connect.com

Adatvédelmi útmutató

Amikor először csatlakoztatja az automata kávéfőzőt egy internethez kapcsolódó WLAN hálózathoz, akkor az automata kávéfőző a következő adatkategóriákat továbbítja a Home Connect szervernek (első regisztráció):

- Egyértelmű készülékazonosító (részei: készülékkulcsok, valamint a beépített Wi-Fi kommunikációs modul MAC-címe).
- A Wi-Fi kommunikációs modul biztonsági tanúsítványa (a kapcsolat informatikai biztonságáért).
- Az automata kávéfőző aktuális szoftver- és hardververziója.

- Egy esetleges korábbi, gyári beállításokra való visszaállítás állapota.

Az első regisztráció előkészíti a Home Connect funkciók használatát, és csak abban az időpontban van rá szükség, amikor először kívánja használni a Home Connect funkciókat.

i Kérjük, vegye figyelembe, hogy a Home Connect funkciók csak a Home Connect alkalmazáshoz kapcsolódva használhatók. Az adatvédelemre vonatkozó információk a Home Connect alkalmazásban találhatók.

Megfelelőségi nyilatkozat

A Robert Bosch Hausgeräte GmbH ezennel kijelenti, hogy a Home Connect funkcióval ellátott készülék az 2014/53/EU irányelvben foglalt alapvető követelményeknek és a további vonatkozó rendelkezéseknek megfelel. A részletes RED megfelelőségi nyilatkozatot megtalálja az interneten a www.bosch-home.com webhelyen, készüléke termékoldalán a kiegészítő dokumentumok között.

2,4 GHz sáv: 100 mW max.

Ápolás és napi tisztítás



Áramütés veszélye!

A készüléket soha ne tegye vízbe. Gőztisztító készüléket ne használjon.

- Puha, nedves ruhával törölje le a készülék házát.
- A kezelőfelületet mikroszálás törlőkendővel tisztítsa.
- Ne használjon alkoholt vagy denaturált szeszt tartalmazó tisztítószeret.

- Ne használjon dörzsölő kendőt vagy súrolószeret.

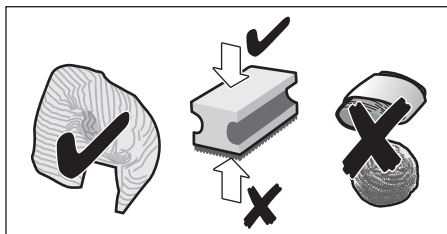

- Mindig azonnal távolítsa el a vízkő-, kávé- és tejmaradványokat, valamint a tisztító és a vízkömentesítő oldat maradványait. Az ilyen maradványok alatt korrózió alakulhat ki.



Új szivacsos tisztítókendők sokat tartalmazhatnak. A sók a nemesacélon felületi rozsdát (szállórozsdát) okozhatnak, ezért a kendőket használat előtt feltétlenül alaposan mossa ki.

- Nyissa ki az ajtót, és a cseppfogó tálat előrefelé húzza ki.
- Vegye ki a cseppfogó tál borítását és a kávézacstartót.
- Az egyes darabokat ürítse ki, tisztítsa meg és szárítsa meg.



Fontos: A cseppfogó tálat és a kávézacstartót ajánlatos naponta üríteni és tisztítani, hogy ne keletkezzen lerakódás.

- Vegye ki az örleményfiókot, folyó víz alatt tisztítsa ki, és jól szárítsa meg.

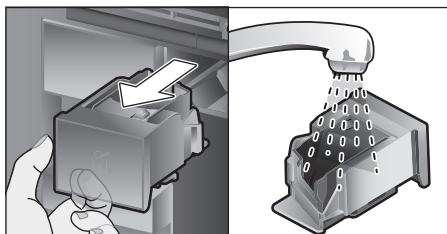

- A készülék belsejét (a cseppfogó tál és az örleményfiók helyét) és a felfogó tálcát törölje ki, és szárítsa meg.
- A száraz darabokat, mint pl. az örleményfiókot helyezze be.

 **A következő alkatrészeket ne tegye mosogatógépbbe:**

Tartozékfiók, víztartály, a víztartály fedele, az italkifolyó borítása, szemeskávétartály, a szemeskávétartály fedele, fém összekötő elem, őrleményfiók, a forrázóegység védőfedele, forrázóegység és tejtartály.

 **A következő alkatrészek tisztíthatók mosogatógépben:**

Cseppfogó lemez, felfogó tálca, cseppfogó tál, cseppfogó tál borítása, kávézacstartó, tejtömlők, szívócsövek, az italkifolyó alkatrészei, mérőkanál és a tejtartály fedelének alkatrészei.

 Ha a készüléket hideg állapotban bekapcsolják, vagy kávékészítés után kikapcsolják, akkor a készülék automatikusan öblít. A rendszer így kitisztítja magát.

Fontos: Ha a készüléket hosszabb ideig nem használja (pl. nyaral), előtte alaposan tisztítsa meg a teljes készüléket, beleértve a tejrendszert, az őrleményfiókot és a forrázóegységet is.

A tejrendszer tisztítása

A tejrendszert közvetlenül a tejjel készült ital készítése után automatikusan tisztítja egy gőzlöklet.

 **Tipp:** A különösen alapos tisztítás érdekében a tejrendszert kiegészítésként vízzel is át lehet öblíteni (lásd „A tejrendszer öblítése” fejezetet).



Fontos: A tejrendszert hetente kézzel tisztítani kell, ha szükséges, gyakrabban is (lásd „A tejrendszer kézzel való tisztítása” fejezetet).

 **Égési sérülés veszélye!** Az italkifolyó nagyon felforrósodik. Használat után hagyja kihűlni, csak utána fogja meg.

A tejrendszer öblítése

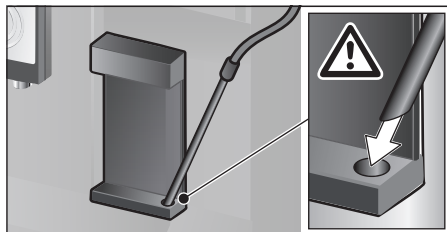
- Érintse meg a [] ikont.
- A program kiválasztásához érintse meg a [Rinse milk system] pontot.
- Nyissa ki az ajtót, és vegye ki a szívócsövet a tejtartályból.
- A szívócsövet törölje le, és a szívócső végét dugja be a kávézacstartón lévő lyukba.



- Csukja be az ajtót. Eközben ne csíptesse be a tejtömlőt.
- Állítson egy üres poharat az italkifolyó alá.
- Nyomja meg a [] gombot. Megtörténik a tejrendszer vízzel való öblítése.
- Ezután ürítse ki a poharat.
- A program elhagyásához érintse meg az [] ikont.

A tejrendszer kézzel való tisztítása

A tejrendszer szétszedése a tisztításhoz:

- Az italkifolyót tolja egészen le, és a borítást előrefelé vegye le.
- Az italkifolyótól balra lévő bepattanó kart nyomja le, és az italkifolyót egyenesen előrefelé húzza ki.

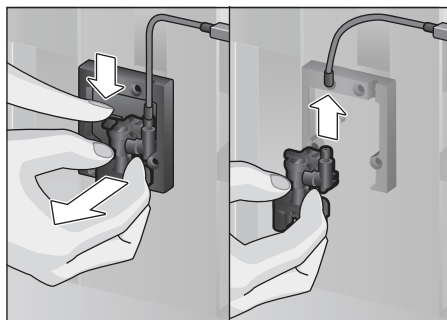

- Húzza le a tejtömlőt. Szedje szét az italkifolyó felső részét és alsó részét.

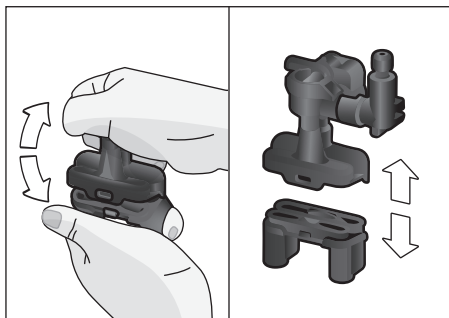

- Válassza szét a tejtömlőket, az összekötő elemet és a szívócsövet.

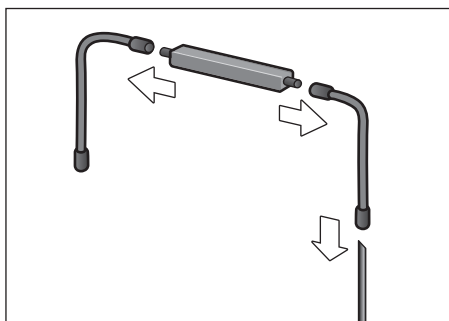

- Az alkatrészeket mosogatószeres vízzel és puha ruhával tisztítsa meg.
- Az összes darabot mosogassa el tiszta vízben, és törölgesse el.
- Rakja össze újra az egyes alkatrészeket (lásd a rövid útmutatót is):

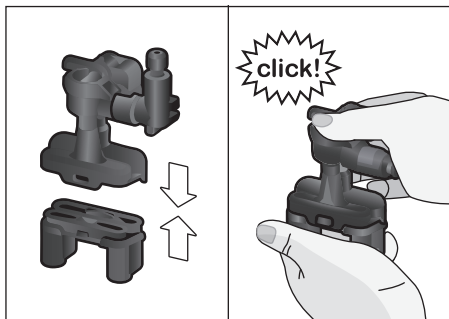

- Az italkifolyót egyenesen előlről szorosan helyezze fel a három csatlakozóra.
- Helyezze fel a borítást.

A tejtartály tisztítása

Higiéniiai okokból a tejtartályt rendszeresen meg kell tisztítani. Csak a fedél alkatrészei tisztíthatók mosogatógépben. A nemesacél tejtartályt enyhe tisztítószerrel kézzel tisztítsa meg.

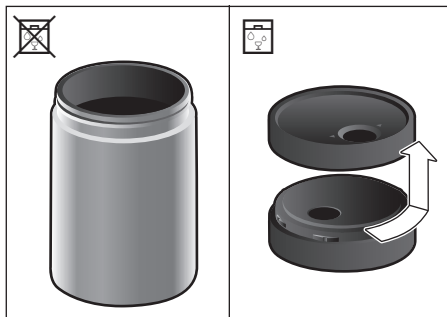

A forrázóegység tisztítása

(lásd a rövid útmutatót is)

Az automatikus tisztítóprogram mellett a forrázóegységet is rendszeresen ki kell venni tisztítás céljából.

- Nyissa ki a készülék ajtaját.
- A készüléket teljesen kapcsolja ki az [O/I] hálózati kapcsolóval.
- Vegye le a forrázóegység védőfedelét.
- Vegye ki a kávézacstartót.
- A forrázóegységen lévő piros zárat tolja egészen balra, a ☐ ikonra.
- A kidobókart nyomja egészen le. Kioldódik a forrázóegység.
- A forrázóegységet fogja meg a súllyesztett fogantyúknál, és óvatosan vegye ki.
- Vegye le a forrázóegység borítását, és folyó víz alatt gondosan tisztítsa meg a forrázóegységet.

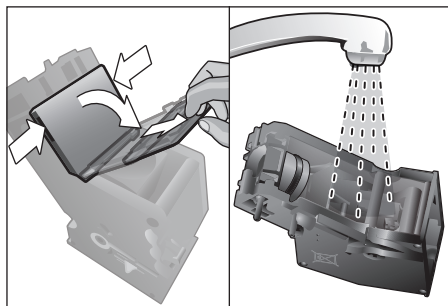

- A forrázóegység szűrőjét vízszög alatt gondosan tisztítsa meg.

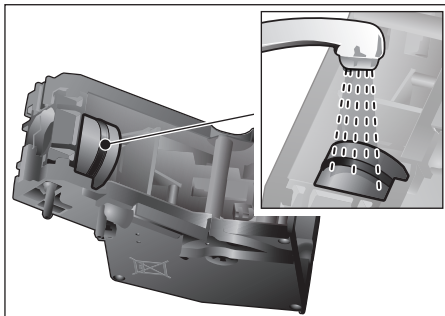

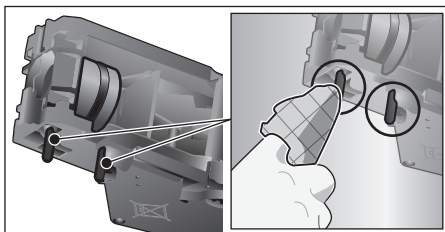

- A forrázóegység csatlakozócsapját gondosan tisztítsa meg.



-  **Fontos:** Ne használjon mosogatószeret, és ne tegye mosogatógépbe.

- A készülék belsejét nedves ruhával gondosan tisztítsa meg, távolítsa el az esetleges kávémaradványokat.
- A forrázóegységet és a készülék belsejét hagyja megszáradni.
- Helyezze fel a borítást a forrázóegységre.
- A forrázóegységet ütközésig tolja a készülékbe és nyomja meg a közepét, amíg hallhatóan be nem kattán.

-  **Fontos:** A piros zárnak a behelyezés előtt egészen balra, a  ikonon kell állnia (lásd az **E** ábrát).

- A kidobókart nyomja egészen fel, a piros zárat pedig tolja egészen jobbra, a  ikonra.
- Helyezze be a kávézacstartót.
- Helyezze vissza a védőfedelelet.
- Csukja be a készülék ajtaját.

Szervizprogramok

(lásd a rövid útmutatót is)

Bizonyos időközönként megjelenik a kijelzőn vagy

„Cleaning programme urgently required!”

vagy

„Descaling programme urgently required!”

vagy

„Calc’nClean programme urgently required!”.

A készüléket a megfelelő programmal haladéktalanul tisztítani vagy vízkömentesíteni kell. A vízkömentesítés és a tisztítás műveletek tetszés szerint a Calc’nClean funkcióval egyesíthetők (lásd a „Calc’nClean” fejezetet). Ha a szervizprogramot nem az utasítás szerint hajtja végre, a készülék megrongálódhat.

-  **Fontos:** Ha a készüléket nem vízkömentesíti időben, megjelenik: „Descaling programme is overdue. Device will shortly be locked.”. A vízkömentesítés műveletét az utasítás szerint azonnal végezze el. Ha a készülék le van tiltva, akkor csak a vízkömentesítés műveletének elvégzése után használható újra.

Annak a kijelzéséhez, mennyi italt lehet még készíteni, mielőtt szervizprogramot kellene futtatni, a következők szerint járjon el:

- Érintse meg a [] ikont.

Megjelennek a szervizprogramok. A számláló, pl. „Descaling programme necessary in 28 cups”, felvilágosít arról, hogy az adott programot mikor kell legközelebb elvégezni.

Figyelem!

Minden szervizprogramnál használjon vízkömentesítő és tisztítószeret az útmutató szerint, továbbá tartsa be a (mindenkori) biztonsági előírásokat. A szervizprogramot semmi esetre se szakítsa meg! A folyadékokat ne igya meg! A vízkömentesítéshez soha ne használjon citromsavat, ecetet vagy ecetalapú szereket. Az örleményfiókba semmiképp se tegyen vízköoldó tablettát vagy más vízkömentesítő szert!



Fontos:

A mindenkori szervizprogram (Vízkömentesítés, Tisztítás vagy Calc'nClean) indítása előtt vegye ki a forrázóegységet, az utasítás szerint tisztítsa meg, majd ismét helyezze be. Az ajtó bezárása közben ne csíptesse be a tömlőt. Az adott szervizprogram befejeződése után a készüléket puha, nedves ruhával törölje le, hogy azonnal eltávolítsa a vízkömentesítő és tisztítóoldat maradványait. Az ilyen maradványok alatt korrózió-kendők sókat tartalmazhatnak. A sók a nemesacélon felületi rozsdát (szállórozsdát) okozhatnak, ezért a kendőket használat előtt feltétlenül alaposan mossa ki. Az italkifolyót, a tejtömlőket és az összekötő elemet alaposan tisztítsa meg.



Kifejezetten erre a célra kifejlesztett és megfelelő vízköoldó és tisztítótabletták beszerezhetők a szaküzletekben, valamint a vevőszolgálatnál (lásd a „Tartozékok” fejezetet).



Vízszűrő használata esetén meghosszabbodnak a vízkömentesítő program szükséges újabb elvégzéséig eltelő időközök.





Vízkömentesítés

Időtartam: kb. 21 perc.

- Érintse meg a [] ikont.
- A program kiválasztásához érintse meg a [Descale] pontot.
- A kijelző kalauzol a programban.
- Ürítse ki a cseppfogó tálakat, és helyezze vissza.
- Távolítsa el a vízszűrőt (ha van), és működtesse a [] gombot.
- Töltsön langyos vizet az üres víztartályba a „0,5 l” jelölésig, és oldjon fel benne 1 darab Bosch TCZ8002A vízköoldó tablettát.



Ha túl kevés vízkömentesítő oldat van a víztartályban, akkor megjelenik a megfelelő kérés. Töltsön be szén-savmentes vizet, és működtesse újra a [] gombot.

- A szívócsövet vegye ki a tejtartályból, törölje le, és a szívócső végét dugja be a kávézacctartón lévő lyukba.
- Cukja be a készülék ajtaját.
- Egy 0,5 l űrtartalmú edényt helyezzen az italkifolyó alá.
- Nyomja meg a [] gombot. A vízkömentesítő program erre kb. 19 percig fut.
- Vegye ki a tartályt, és működtesse a [] gombot.
- Öblítse ki a víztartályt, és (ha kivette) helyezze be ismét a vízszűrőt.
- Töltsön be friss vizet a „max” jelölésig.
- Helyezze vissza a víztartályt, és csukja be az ajtót.
- Az edényt helyezze ismét az italkifolyó alá.
- Nyomja meg a [] gombot. A vízkömentesítő program erre kb. 2 percig fut, és öblíti a készüléket.
- Vegye ki a tartályt, ürítse ki a cseppfogó tálakat, és helyezze vissza, majd csukja be a készülék ajtaját.
- Nyomja meg a [] gombot. A készülék vízkömentesítése befejeződött, ezek után ismét üzemkész.
- A program elhagyásához érintse meg a [] ikont.

Tisztítás

Időtartam: kb. 5 perc.

- Érintse meg a [☼] ikont.
- A program kiválasztásához érintse meg a [Clean] pontot.
- A kijelző kalauzol a programban.
- Tisztítsa meg, és helyezze vissza az italkifolyót, ürítse ki a cseppfogó tálakat, és helyezze vissza.
- Nyissa ki az örleményfiókot, dobjon be egy Bosch tisztítótáblát, és zárja be az örleményfiókot.
- Csukja be a készülék ajtaját.
- Egy 0,5 l űrtartalmú edényt helyezzen az italkifolyó alá.
- Nyomja meg a [▷] gombot. A tisztító-program erre kb. 5 perccig fut.
- Vegye ki a tartályt, ürítse ki a cseppfogó tálakat, és helyezze vissza, majd csukja be a készülék ajtaját.
- Nyomja meg a [▷] gombot. A készülék tisztítása befejeződött, ezek után ismét üzemkész.
- A program elhagyásához érintse meg a [☼] ikont.

Calc'nClean

Időtartam: kb. 26 perc.

A Calc'nClean a vízkömentesítés és a tisztítás két külön funkcióját egyesíti. Ha mindkét program egymáshoz közeli időpontban esedékes, akkor az automata kávéfőző automatikusan ezt a szervizprogramot javasolja.

- Érintse meg a [☼] ikont.
- A program kiválasztásához érintse meg a [Calc'nClean] pontot.
- A kijelző kalauzol a programban.
- Tisztítsa meg, és helyezze vissza az italkifolyót, ürítse ki a cseppfogó tálakat, és helyezze vissza.
- Nyissa ki az örleményfiókot, dobjon be egy Bosch tisztítótáblát, és zárja be az örleményfiókot.
- Távolítsa el a vízsűrőt (ha van), és működtesse a [▷] gombot.
- Töltsön langyos vizet az üres víztartályba a „0,5 l” jelölésig, és oldjon fel benne 1 darab Bosch TCZ8002A vízkőoldó tablettát.



Ha túl kevés vízkömentesítő oldat van a víztartályban, akkor megjelenik a megfelelő kérés. Töltsön be szén-savmentes vizet, és működtesse újra a [▷] gombot.

- A szívócsövet vegye ki a tejtartályból, törölje le, és a szívócső végét dugja be a kávézacctartón lévő lyukba.
- Csukja be a készülék ajtaját.
- Egy 0,5 l űrtartalmú edényt helyezzen az italkifolyó alá.
- Nyomja meg a [▷] gombot. A program erre kb. 19 perccig fut.
- Vegye ki a tartályt, és működtesse a [▷] gombot.
- Öblítse ki a víztartályt, és (ha kivette) helyezze be ismét a vízsűrőt.
- Töltsön be friss vizet a „max” jelölésig.
- Helyezze vissza a víztartályt, és csukja be az ajtót.
- Az edényt helyezze ismét az italkifolyó alá.
- Nyomja meg a [▷] gombot. A program erre kb. 7 perccig fut, és öblíti a készüléket.
- Vegye ki a tartályt, ürítse ki a cseppfogó tálakat, és helyezze vissza, majd csukja be a készülék ajtaját.
- Nyomja meg a [▷] gombot. A készülék vízkömentesítése és tisztítása befejeződött, ezek után ismét üzemkész.
- A program elhagyásához érintse meg a [☼] ikont.

Külön öblítés



Fontos: Ha a szervizprogramok egyike félbeszakadt, például áramkimaradás miatt, a kijelzőn láthatóak szerint a következőképpen kell eljárni:

- Öblítse ki a víztartályt, és töltsön bele friss vizet a „max” jelölésig.
- Nyomja meg a [▷] gombot. A program erre kb. 2 perccig fut, és öblíti a készüléket.
- Ürítse ki a cseppfogó tálakat, és helyezze vissza, majd csukja be a készülék ajtaját. A készülék ezek után ismét üzemkész.
- A program elhagyásához érintse meg a [☼] ikont.

Energiatakarékossági ötletek

- A [⊕] gomb megnyomása a készüléket az „energiatakarékos üzemmódba” állítja. Az „energiatakarékos üzemmódban” a készülék nagyon kevés áramot fogyaszt, de minden biztonsági funkciója működik a károsodás megelőzése érdekében.
- A menüben a „Switch off after” pont alatt állítsa be 15 percre az automatikus kikapcsolást.
- A menüben energiamegtakarítás céljából csökkentse a kijelző és a világítás fényerejét.
- A kávé- vagy tejhabkiadást csak indokolt esetben szakítsa meg. Az idő előtti megszakítás fokozott energiafogyasztással jár, és a cseppfogó tál is hamarabb megtelik.
- A készüléket rendszeresen mentesítse a vízkőtől, hogy elkerülje a vízkőlerakódást. A vízkőmaradványok nagyobb energiafogyasztást okoznak.

Fagyvédelem

Szállítás vagy tárolás előtt a fagy által okozott károk elkerülése érdekében a készüléket teljesen ki kell üríteni (lásd a „Menü – Frost protection” fejezetet).

Tartozékok tárolása

Az automata kávéfőzőnek van egy speciális tartozékfiókja, hogy a rövid útmutatót és tartozékokat a készülékben lehessen tárolni.

- A mérőkanalat és a vízszűrőt rakja a tartozékfiókba.
- A rövid útmutatót helyezze a tartozékfiókban elől lévő speciális vezetékbe.
- A hosszú szívócső az ajtó belső oldalán lévő tartóban tárolható.
- Az összekötő elemet az őrlémenyfiók feletti mágneses tartóra lehet erősíteni.

Tartozékok

Az alábbi tartozékok beszerezhetők a szaküzletekben vagy a vevőszolgálatnál:

Tartozékok	Rendelési szám Szaküzlet/ vevőszolgálat
Tisztítótabletták	TCZ8001A/00312096
Vízkőoldó tabletták	TCZ8002A/00312093
Vízszűrő	TCZ7003/00575491
Ápolási készlet	TCZ8004A/00312107
Tejtartály „FreshLock” fedéllel	TCZ8009N/00576165
Nyitászög- határoló, 92°	00636455

Ártalmatlanítás



A csomagolást környezetbarát módon ártalmatlanítsa. Ez a készülék az elhasznált villamossági és elektronikai készülékekről szóló 2012/19/EU irányelvnek megfelelő jelölést kapott. Ez az irányelv a már nem használt készülékek visszavételének és hasznosításának EU-szerte érvényes kereteit határozza meg. A jelenleg használatos ártalmatlanítási módokról érdeklődjön a szakkereskedésben.

Garanciális feltételek

A garanciális feltételeket a 151/2003. (IX.22.) számú kormányrendelet szabályozza. 3 munkanapon belüli meghibásodás esetén a készüléket a kereskedő kicseréli. Ezután vevőszolgálatunk gondoskodik a lehető legrövidebb időn belüli javításról. A garanciális szolgáltatásokat a vásárlásnál kapott, szabályosan kitöltött garanciajeggyel lehet igénybevenni, amely minden egyéb garanciális feltételt is részletesen ismerteti. Minőségtanúsítás: A 2/1984. (111.10) BKM-IpM számú rendelete alapján, mint forgalmazó tanúsítjuk, hogy a készülék a vásárlási tájékoztatóban közölt adatoknak megfelel.

A változtatások jogát fenntartjuk.

Egyszerű problémák önálló elhárítása

Probléma	Oka	Hibaelhárítás
A kávé vagy a tejhab minősége erősen ingadozik (pl. a mennyiség ingadozása vagy freccsenő tejhab).	A készülék vízköves.	A készüléket az útmutatás szerint mentesítse a vízkőtől, lásd a „Szervizprogramok” fejezetet.
	A szívócső eltömődött.	Tisztítsa ki a szívócsövet.
Nem lehet italt készíteni.	Az italkifolyó vagy a 3 csatlakozás egyike eltömődött.	Tisztítsa ki az italkifolyót és a csatlakozásokat.
Az ital készítés közben az egész kifolyóból folyik.	Hiányzik az italkifolyó alsó része.	Szerelje fel az alsó részt, lásd „A tejszűrő tisztítása” fejezetet.
Túl kevés a tejhab vagy nincs tejhab, vagy a tejszűrő nem szív fel tejet.	A készülék vízköves.	A készüléket az útmutatás szerint mentesítse a vízkőtől, lásd a „Szervizprogramok” fejezetet.
	Az italkifolyó vagy a 3 csatlakozás egyike eltömődött.	Tisztítsa ki az italkifolyót és a csatlakozásokat.
	Nem megfelelő a tej.	Ne használjon már felforralt tejet. Hideg, legalább 1,5%-os zsírtartalmú tejet használjon.
	Az italkifolyó vagy a tejszűrők nem jól vannak összerakva.	Nedvesítse be, és rakja össze újra az alkatrészeket.
	A szívócső eltömődött.	Tisztítsa ki a szívócsövet.

Probléma	Oka	Hibaelhárítás
Nem jön ki az egyénileg beállított töltési mennyiség, a kávé csak csöpög, vagy egyáltalán nem folyik ki kávé.	Túl finom az őrlési fokozat. Túl finom a kávéőrlemény.	Állítsa durvábbra az őrlési fokozatot. Durvább kávéőrleményt használjon.
	A készülék nagyon vízköves.	A készüléket az útmutatás szerint mentesítse a vízkőtől, lásd a „Szervizprogramok” fejezetet.
	A forrázóegység elszennyeződött.	Tisztítsa meg a forrázóegységet, lásd „A forrázóegység tisztítása” fejezetet.
A forró víz tejes, ill. tej- vagy kávéze van.	Nem húzta le a tejtömlőt.	Húzza le a tejtömlőt a tejtartályról.
	Az italkifolyón tej- vagy kávémaradványok vannak.	Tisztítsa ki az italkifolyót.
A kávé nincsen „crema”.	A kávéfajta nem megfelelő.	Olyan kávéfajtát használjon, amely nagy arányban tartalmaz robusta kávészemeket.
	A szemes kávé nem frissen pörkölt.	Frissen pörkölt szemes kávé használjon.
	Az őrlési fokozat nincs a kávészemhez igazítva.	Állítsa finomabbra az őrlési fokozatot.
A kávé túl „savanyú”.	Túl durva az őrlési fokozat. Túl durva a kávéőrlemény.	Állítsa finomabbra az őrlési fokozatot. Finomabb kávéőrleményt használjon.
	A kávéfajta nem megfelelő.	Használjon másfajta kávé.
A kávé túl „keserű”.	Túl finom az őrlési fokozat. Túl finom a kávéőrlemény.	Állítsa durvábbra az őrlési fokozatot. Durvább kávéőrleményt használjon.
	A kávéfajta nem megfelelő.	Használjon másfajta kávé.
A kávé „égett” ízű.	Túl magas a forrázás hőmérséklete.	Csökkentse a hőmérsékletet, lásd az „Italok személyre szabása” fejezetet.
	Túl finom az őrlési fokozat. Túl finom a kávéőrlemény.	Állítsa durvábbra az őrlési fokozatot. Durvább kávéőrleményt használjon.
	A kávéfajta nem megfelelő.	Használjon másfajta kávé.
A kávé túl híg.	Túl alacsony kávéerősséget választott ki.	Fokozza a kávéerősséget, lásd az „Italok személyre szabása” fejezetet.
	Az őrlemény feltorlódik az őrleményfiókban.	Vegye ki, tisztítsa meg és alaposan szárítsa meg az őrleményfiókot.
A kávéőrlemény benn marad az őrleményfiókban.	A kávéőrlemény összeragadt.	Az őrleményfiókban ne nyomja össze a kávéőrleményt.
	Az őrleményfiók nedves.	Vegye ki, tisztítsa meg és alaposan szárítsa meg az őrleményfiókot.

Probléma	Oka	Hibaelhárítás
A vízsűrő nem marad a víztartályban.	Nincs jól rögzítve a vízsűrő.	Erősen nyomja a vízsűrőt egyenesen, a tartály csatlakozójába.
A szemeskávétartály behelyezéskor beszorul.	A házban kávészemek vannak.	Távolítsa el a kávészemeket.
A kávézacc nem tömör, és túlságosan nedves.	Az őrlési fokozat túl finomra vagy túl durvára van állítva, vagy túl kevés a kávéőrlemény.	Állítsa durvábbra vagy finomabbra az őrlési fokozatot, illetve 2 csapott mérőkanál kávéőrleményt használjon.
Az őrlési fokozat beállítója nehezen mozgatható.	Túl sok kávészem van a darálóban.	Készítsen szemes kávéból kávé. Az őrlési fokozatot ezután csak kisebb lépésekben változtassa meg.
Nem lehet behelyezni a forrázóegységet.	A forrázóegység rossz pozícióban van.	A forrázóegységet az útmutatás szerint helyezze be, lásd „A forrázóegység tisztítása” fejezetet.
	A forrázóegység reteszelve van.	Reteszelve ki a forrázóegységet, lásd „A forrázóegység tisztítása” fejezetet.
A forrázóegység fedelét nem lehet jól felhelyezni.	A forrázóegység nincs reteszelve.	Reteszelve a forrázóegységet, lásd „A forrázóegység tisztítása” fejezetet.
A cseppfogó tál alatt víz van.	Ez kondenzvíz.	A cseppfogó tálat he helyezze be borítás nélkül.
A kijelzés „12:00”	Áramszünet vagy a készüléket a hálózati kapcsolóval kikapcsolta.	Adja be újra az értékeket, a készüléket ne kapcsolja ki a hálózati kapcsolóval vagy az Clock menüben állítsa be az „Off” pontot.
A kijelzés „Milk container connected?” annak ellenére, hogy csatlakoztatva van a tejtartály.	A tartály az érzékelő hatótávolságán kívül van.	A tartályt a jobb szélre helyezze
	Az anyagot, pl. tejesdobozt nem ismeri fel.	A kijelzőn a lekérdezést a „Yes” ponttal erősítse meg vagy használja a mellékelt tejtartályt.
A kijelzés „Overvoltage or undervoltage”	Túl magas vagy túl alacsony hálózati feszültség.	Forduljon az áramszolgáltatóhoz vagy a hálózat üzemeltetőjéhez. Szakemberrel ellenőriztesse a feszültségellátást.
A kijelzés „Leave device to cool”	A készülék túl forró.	Kapcsolja ki 30 percre a készüléket.
Kijelzés, pl.: „Fault: E0510”	Hiba van a készülékben.	A kijelzőn láthatók szerint járjon el.

Probléma	Oka	Hibaelhárítás
A kijelzés „Fill bean container” megjelenik, pedig meg van töltve a szemeskávétartály, vagy a daráló nem darálja a kávészemeket.	A kávészemek nem esnek bele a darálóba (túl olajosak).	Könnyedén kopogtassa meg a szemeskávétartályt. Esetleg használjon másfajta kávé. Az üres szemeskávétartályt törölje ki száraz ruhával.
A kijelzés „Clean brewing unit”	Piszkos a forrázóegység.	Tisztítsa meg a forrázóegységet.
	Túl sok kávéőrlemény van a forrázóegységben.	Tisztítsa meg a forrázóegységet. Legfeljebb 2 csapott mérőkanálnyi kávéőrleményt töltsön be.
	A forrázóegység szerkezete nehezen mozgatható.	Tisztítsa meg a forrázóegységet, lásd „Ápolás és napi tisztítás” fejezetet.
A kijelzés „Refill with still water or remove filter”	Nem jól van behelyezve a víztartály.	Helyezze be megfelelően a víztartályt.
	Szénsavas víz a víztartályban.	Töltse fel friss csapvízzel a víztartályt.
	A víztartályban az úszó beakadt.	Vegye ki a tartályt, és alaposan tisztítsa meg.
	Az új vízsűrőt nem öblítette át az útmutatás szerint vagy a vízsűrő elhasználódott, ill. meghibásodott.	Öblítse át az útmutatás szerint a vízsűrőt, és helyezze üzembe, vagy használjon új vízsűrőt.
	A vízsűrőben levegő van.	A vízsűrőt addig tartsa víz alatt, amíg már nincsenek légbuborékok, helyezze be újra a szűrőt.
A kijelzés „Empty drip trays” annak ellenére, hogy a cseppfogó tálat kiürítette.	A cseppfogó tál elszennyeződött és nedves.	Alaposan tisztítsa meg, és szárítsa meg a cseppfogó tálat.
	Ha a készülék ki van kapcsolva, nem ismeri fel a kiürítést.	A készülék bekapcsolt állapotában vegye ki a cseppfogó tálat, majd helyezze vissza.
A kijelzés „Insert drip trays” annak ellenére, hogy be van helyezve a cseppfogó tál.	A készülék belső tere (a tálak helye) elszennyeződött.	Tisztítsa ki a belső teret.
	A kávézacstartót nem helyezte be ütközésig.	Helyezze be ütközésig a kávézacstartót.
Nagyon gyakori a kijelzés, hogy vízkömentesítés szükséges.	Túl meszes a víz.	Helyezzen be vízsűrőt, és állítsa be megfelelően a menüben.
Odacsepegett a víz a készülék belső részébe, a kivett cseppfogó tál helyére.	Túl korán vette ki a cseppfogó tálat.	A cseppfogó tálat csak az utolsó ital elkészítése után néhány másodperccel vegye ki.

Probléma	Oka	Hibaelhárítás
A kijelzés „Switch off with power switch, then back on after 30 sec!”	A készülék túl meleg.	Hagyja lehűlni a készüléket.
	Elszennyeződött forrázóegység.	Tisztítsa meg a forrázóegységet.
A Home Connect nem működik megfelelően.		Keresse fel a www.home-connect.com webhelyet

**Ha a problémát nem tudja elhárítani, feltétlenül hívja a forródrótot!
A telefonszámok az útmutató utolsó oldalain találhatók.**

Műszaki adatok

Villamos csatlakoztatás (feszültség – frekvencia)	220-240 V – 50/60 Hz
Teljesítményszükséglet	1600 W
Maximális szivattyúnyomás, statikus	19 bar
Víztartály maximális befogadóképessége (szűrő nélkül)	2,4 l
Szemeskávétartály maximális befogadóképessége	500 g
Vezeték hosszúsága	1,7 m
Méretek (ma. x szé. x mé.)	455 x 594 x 375 mm
Tömeg, üresen	19-20 kg
Daráló típusa	kerámia

DE Deutschland, Germany

BSH Hausgeräte Service GmbH
Zentralwerkstatt für kleine Hausgeräte
Trautskirchener Strasse 6-8
90431 Nürnberg

Online Auftragsstatus, Pickup Service für
Kaffeefüllautomaten und viele weitere Infos
unter:

www.bosch-home.com

Reparaturservice, Ersatzteile &
Zubehör, Produkt-Informationen:
Tel.: 0911 70 440 040
mailto:to.kleingeraete@bshg.com

**AE United Arab Emirates,
الإمارات العربية المتحدة**

BSH Home Appliances FZE
Round About 13, Plot Nr MO-0532A
Jebel Ali Free Zone - Dubai
Tel.: 04 881 44 01*
mailto:service.uae@bshg.com
www.bosch-home.com/ae

*Sun-Thu 8am to 5pm (exclude public holidays)

**AL Republika e Shqiperise,
Albania**

Elektro-Service sh.p.k
Rruga Kasem Shima, Kodi postar-1050
Prane Ures Mezezit
1023 Tirane
Tel.: 4 227 8130; -131
mailto:info@elektro-servis.com

EXPERT Service

Rruga e Kavajes,
Kulla B Nr 223/1 Kati I
1023 Tirane
Tel.: 4 480 6061
Cel: +355 069 60 45555
mailto:info@expert-servis.al

AM Armenia, Հայաստան

ZIG ZAG LLC
Charenci str. 25
Yerevan 375025
Tel.: 010 55 60 10
mailto:service@zigzag.am
www.zigzag.am

AT Österreich, Austria

BSH Hausgeräte Gesellschaft mbH
Werkskundendienst für Hausgeräte
Quellenstrasse 2a
1100 Wien

Online Reparaturannahme, Ersatzteile und
Zubehör und viele weitere Infos unter:
www.bosch-home.at

Reparaturservice, Ersatzteile & Zubehör,
Produktinformationen
Tel.: 0810 550 511
mailto:vie-stoerungsannahme@bshg.com
Wir sind an 365 Tagen von 07:00 bis 22:00 Uhr für
Sie erreichbar.

AU Australia

BSH Home Appliances Pty. Ltd.
Gate 1, 1555 Centre Road
Clayton, Victoria 3168
Tel.: 1300 369 744*
mailto:customersupport.au@bshg.com
www.bosch-home.com.au

*Mo-Fr: 24 hours

**AZ Azərbaycan Respublikası,
Azerbaijan**

Baku Service Company MMC
Azadliq Pr. 116
Baku
Tel.: 12 530 90 35
mailto:info@ser-cen.az
www.ser-cen.az

Yurd Service MMC
50, Bakikhanov Str.
Baku, AZ1007
Tel.: 12 480 33 01
mailto:info-service@yurd.az
www.yurd.az

Optimal Elektronika MMC
Hasanoghlu 7B
Baku, AZ1072
Tel.: 12 954
mailto:xanim.muradova@optimal.az
www.optimal.az

**BA Bosna i Hercegovina,
Bosnia-Herzegovina**

"HIGH" d.o.o.
Gradačacka 29b
71000 Sarajevo
Tel.: 033 21 35 13
mailto:centralniservis@yahoo.com

BE Belgique, België, Belgium

BSH Home Appliances S.A. - N.V.
Rue Picard 7, box 400
Picardstraat 7, box 400
1000 Bruxelles - Brussel
Tel.: 02 475 70 01
mailto:bru-repairs@bshg.com
www.bosch-home.be

BG Bulgaria

BSH Domakinski Uredi Bulgaria EOOD
Business center FPI, floor 5,
Cherni vrah Blvd. 51B
1407 Sofia
Tel.: 0700 208 17
mailto:informacia.servis-bg@bshg.com
www.bosch-home.bg

BH Bahrain, مملكة البحرين

Khalaifat Est.
BLD 898, R 533, TASHAN 405
Manama
Tel.: 01 740 05 53*
mailto:service@khalaifat.com
*Sat-Thu 7am to 5pm (exclude public holidays)

BY Belarus, Беларусь

ООО "БСХ Бытовая техника"
tel.: 495 737 2961
mailto:mok-kdhi@bshg.com

CA Canada

BSH Home Appliances Ltd.
Tel.: 800 944 2904
mailto:bosch-canada-questions@bshg.com
www.bosch-home.com/us

**CH Schweiz, Suisse,
Svizzera, Switzerland**

BSH Hausgeräte AG
Fahrweidstrasse 80
8954 Geroldswil
Reparaturservice, Ersatzteile & Zubehör,
Produktinformationen
Tel.: 0848 888 200
mailto:ch-service@bshg.com
mailto:ch-spareparts@bshg.com
www.bosch-home.ch

CN China, 中国

BSH Home Appliances Service Jiangsu Co. Ltd.
19F, Jinling Asia Pacific Tower,
No.2 Hanzhong Road, Gulou District,
210005 Nanjing, Jiangsu Province
Service Tel.: 400 8855 888*
mailto:careline.china@bshg.com
www.bosch-home.cn

* phone rate depends on the network used

CY Cyprus, Κύπρος

BSH Ikiakes Syskeses-Service
39, Arh. Makaanou III Str.
2407 Egomi/Nikosia (Lefkosia)
Tel.: 777 78 007
mailto:EGO-CYCustomerService@bshg.com

CYN Turkish Rep. Of North Cyprus

Argas Limited Company
37 Osman Paşa Cad. K. Çiltik
Lefkoşa
Tel.: 0228 04 70
mailto:argas.teknik@yar-group.com
Semson Ticaret Sti. Ltd.
Bedrettin Demirel Cad. no 17
Gime
Tel.: 0816 04 94
mailto:m.defterali@ercantangroup.com

CZ Česká Republika, Czech Republic

Více informací (např. záruční podmínky,
prodloužená záruka aj.) naleznete na
webových stránkách
www.bosch-home.com/cz/
nebo nás kontaktujte na +420 251 095 511

BSH domácí spotřebiče s.r.o.
Radlická 350/107c
158 00 Praha 5
Tel.: +420 251 095 043
mailto:opravy@bshg.com

DK Danmark, Denmark

BSH Hvidevarer A/S
Telegrafvej 4
2750 Ballerup
Tel.: 44 89 80 18
mailto:BSH-Service.dk@bshg.com
www.bosch-home.dk

EE Eesti, Estonia

Renneri Kaubanduse OÜ
Tammisaare tee 134B (Euronicsi kaupluses)
12918 Tallinn
Tel.: 0651 2222
mailto:klienditeenindus@renerk.ee
www.renerk.ee

Eliser OÜ

Mustamäe tee 24
10621 Tallinn
Tel.: 0665 0090
mailto:hooldus@eliser.ee
www.kodumasinat-remont.ee

ES España, Spain

En caso de avería puede ponerse en contacto
con nosotros, su aparato será trasladado a
nuestro taller especializado de cafeteras.
BSH Electrodomésticos España S.A.
Servicio Oficial del Fabricante
Parque Empresarial PLAZA,
C/ Manfredonia, 6
50197 Zaragoza
Tel.: 976 305 713
mailto:CAU-Bosch@bshg.com
www.bosch-home.es

FI Suomi, Finland

BSH Kodinkoneet Oy
Itälähdenkatu 18 A, PL 123
00201 Helsinki
Tel.: 0207 510 705
mailto: Bosch-Service-FI@bshg.com
www.bosch-home.fi
Soittajahinta on kiinteästä verkosta ja matkapuhelimesta 8,35 snt/puh + 16,69 snt/min.

FR France

BSH Electroménager S.A.S.
26 ave Michelet – CS 90045
93582 SAINT-OUEN cedex
Service interventions à domicile:
0 140 101 100
Service Consommateurs:
0 892 698 010 Service 0,40 €/min
+ prix appel
Service Pièces Détachées et Accessoires:
0 892 698 009 Service 0,40 €/min
+ prix appel
mailto: serviceconsommateur.fr@
bosch-home.com
www.bosch-home.com/fr

GB Great Britain

BSH Home Appliances Ltd.
Grand Union House
Old Wolverton Road
Wolverton
Milton Keynes MK12 5PT
To arrange an engineer visit, to order spare parts and accessories or for product advice please visit www.bosch-home.co.uk or call Tel.: 0344 892 8979*
* Calls are charged at the basic rate, please check with your telephone service provider for exact charges

GE Georgia, საქართველო

Elit Service Ltd.
Vake-Saburtalo district,
Intersection of Al. Kazbegi ave.
and Kavtaradze Str. 0186
Kavtaradze str. 1
Tbilisi
Tel.: 32 300 020
mailto: info@es.ge

GR Greece, Ελλάδα

BSH Ikiakes Siskevas A.B.E.
Central Branch Service
17 km E.O. Athinon-Lamias & Potamou 20
14564 Kifisia
Τηλέφωνο: 210 4277 500, -701
mailto: nkf-CustomerService@bshg.com
www.bosch-home.gr

HK Hong Kong, 香港

BSH Home Appliances Limited
香港新界荃灣青山公路388號中染大廈23樓07室
Unit 07, 23/F, CDW Building,
388 Castle Peak Road,
Tsuen Wan, New Territories
Hong Kong
Tel.: 2626 9655 (HK)
Toll free 0800 863 (Macao)
mailto: bosch.hk.service@bshg.com
www.bosch-home.com.hk

HR Hrvatska, Croatia

BSH kućanski uređaji d.o.o.
Ulica grada Vukovara 269F
10000 Zagreb
Tel.: 01 5520 888
mailto: informacije.servis-hr@bshg.com
www.bosch-home.com/hr

HU Magyarország, Hungary

BSH Háztartási Készülék Kereskedelm Kft.
Árpád fejedelem útja 26-28
1023 Budapest
Call Center: +06 80 200 201
mailto: BSH-szerviz@bshg.com
www.bosch-home.com/hu

IE Republic of Ireland

BSH Home Appliances Ltd.
M50 Business Park
Ballymount Road Upper
Walkinstown
Dublin 12
To arrange an engineer visit, to order spare parts and accessories or for product advice please call
Tel.: 01450 2655*
www.bosch-home.ie
* Calls are charged at the basic rate, please check with your telephone service provider for exact charges

IL Israel

C/S/B/ Home Appliance Ltd.
1, Hamasger St.,
North Industrial Park
Lod, 7129801
Tel.: 08 9777 222
mailto: csb-serv@csb-ltd.co.il
www.bosch-home.co.il

IN India, B̄hārat, भारत

BSH Household Appliances Mfg. Pvt. Ltd.
Arena House, Main Bldg, 2nd Floor,
Plot No. 103, Road No. 12,
MIDC, Andheri East
Mumbai 400 093
Toll Free 1800 266 1880*
www.bosch-home.com/in
*Mo-Sa 8am to 8pm (exclude public holidays)

IS Iceland

Smith & Norland hf.
Noatuni 4
105 Reykjavik
Tel.: 0520 3000
www.sminor.is

IT Italia, Italy

BSH Elettrodomestici S.p.A.
Via. M. Nizzoli 1
20147 Milano (MI)
Tel.: 02 412 678 100
mailto: info.it@bosch-home.com
www.bosch-home.com/it

JO Jordan, الأردن

Diab Qawasmi & Sons Co.
Khaled Ben Al-Waleed Street,
Jabal Al Hussein (11121),
P.O. Box 212292
Amman
Tel.: 06 465 8505, -2650
Tel.: 79 110 3430
mailto: boschjo@yahoo.com

KG Kyrgyzstan, Кыргыз Республикасы

OcOO Alfa Systems
Jibek Jolu str. 40
Bishkek
Tel.: 0702 98 53 53
mailto: alfas-service@mail.ru

KR Republic Korea, 대한민국

Empel Co. Ltd.
1201 ACE High Tech City 1 Building
775 Gyeongin-ro Youngdeungpo-gu
Seoul 07299 South Korea
Tel.: 1899 4636
mailto: hsshim@empel.co.kr

KZ Kazakhstan, Қазақстан

BSH Home Appliances LLP
Dostyk 117/6,
Business Center "Khan Tengri"
Almaty
Hotline: 5454*
mailto: ALA-Service@bshg.com
* Toll free from mobile only

LB Lebanon, لبنان

Tehlni, Hana & Co.
Boulevard Dora 4043 Beyrouth,
P.O. Box 90449
Jdeideh 1202 2040
Tel.: 01 255 211
mailto: info@tehini-hana.com

LT Lietuva, Lithuania

UAB "AG Service"
R. Kalantos g. 32
52494 Kaunas
Tel.: +370 (8) 700 556 55
mailto: servisas@agservice.lt
www.agservice.lt

Baltic Continent Ltd.

Lukšio g. 23
09132 Vilnius
Tel.: +370 (8) 700 555 95
mailto: info@balticcontinent.lt
www.balticcontinent.lt

UAB Emtoservis

Savanorių pr. 1 (Centrinė būstinė)
03116 Vilnius
Tel.: +370 (8) 700 447 24
mailto: svc@emtoservis.lt
www.emtoservis.lt

LU Luxembourg

BSH électroménagers S.A.
13-15, ZI Breedeweues
1259 Senningerberg
Tel.: 26 349 811
Reparaturen: lux-repair@bshg.com
Ersatzteile: lux-spare@bshg.com
www.bosch-home.com/lu

LV Latvija, Latvia

SIA "General Serviss"
Buļļu iela 70c
1067 Riga
Tel.: +371 6742 5232
mailto: info@serviscentrs.lv
www.serviscentrs.lv

SIA Koroso
Vestienas iela 2
1004 Riga
Tel.: +371 2200 4203
mailto: servis@koroso.lv
www.koroso.lv

EMTA Serviss SIA
Katlakalna 1
1073 Riga
Tel.: +371 6602 0338
mailto: info@emta.lv
www.emta.lv

Sia Elektronika-Serviss
Tadaiku iela 4
1004 Riga
Tel.: +371 6771 7060
mailto: serviss@elektronika.lv
www.elektronika.lv

MD Moldova

S.R.L. "Rialto-Studio"
Площадь Дмитрия Кантемира, 1, этаж 3,
2069 Кишинев
Тел.: +373 22 840 050, -054
mailto: service@rialto.md

ME Crna Gora, Montenegro

Elektronika komerc
Oktobarske revolucije 129
81000 Podgorica
Tel.: 020 674 631
Mobil: 069 324 812
mailto: ekobosch.servis@t-com.me

MK Macedonia, Македонија

GORENEC
Jane Sandanski 67 lok.3
1000 Skopje
Tel.: 022 454 600
Mobil: 070 233 689
mailto:gorenc@yahoo.com

MT Malta

Oxford House Ltd.
Notabile Road
Mriehel BKR 14
Tel.: 021 442 334
www.oxfordhouse.com.mt

MV Raajjeyge Jumhooriyyaa, Maldives

Lintel Investments and Management Services Pvt. Ltd.
Ma. Maadheli, Majeedhee Magu Malé
Tel.: 0 3010 200
mailto:mohamed.zuhuree@intel.com.mv
www.lintel.com.mv

NL Nederlande, Netherlands

BSH Huishoudapparaten B.V.
Taurusavenue 36
2132 LS Hoofddorp
Storingsmelding/ Onderdelenverkoop
Tel.: 088 424 4010
mailto:bosch-contactcenter@bshg.com
mailto:bosch-onderdelen@bshg.com
www.bosch-home.nl

NO Norge, Norway

BSH Husholdningsapparater A/S
Grensesvingen 9
0661 Oslo
Tel.: 22 66 05 54
mailto:Bosch-Service-NO@bshg.com
www.bosch-home.no

NZ New Zealand

BSH Home Appliances Ltd.
Level 3, Air NZ Building,
Smales Farm Business Park
74 Taharoto Road, Takapuna
Auckland 0622
Tel.: 0800 245 700*
mailto:aftersales.nz@bshg.com
www.bosch-home.co.nz
*Mo-Fr 8.30am to 5pm (exclude public holidays)

PK Pakistan, پاکستان

MEGA Home Appliances
Plaza 46-A, Commercial Sector XX,
Phase 3, DHA
Lahore
0800-BOSCH (26724)*
Tel: 42 371 32 682-5 Ext: 8005*
mailto:customer.care@megahome.pk
www.megahome.pk
*Mo-Sat 9am to 6pm (exclude public holidays)

PL Polska, Poland

BSH Sprzet Gospodarstwa Domowego Sp. z o.o.
Al. Jerozolimskie 183
02-222 Warszawa
Tel.: +48 42 271 5555
mailto:Serwis.Fabryczny@bshg.com
www.bosch-home.pl

PT Portugal

BSHP Electrodomésticos, Sociedade Unipessoal Lda.
Rua Alto do Montijo, nº 15
2790-012 Carnaxide
Tel.: 214 250 730
mailto:bosch.electrodomesticos.pt@bshg.com
www.bosch-home.pt

RO România, Romania

BSH Electrocasnice srl.
Sos. Bucuresti-Ploiesti, nr. 19-21, sect.1
13682 Bucuresti
Tel.: 021 203 9748
mailto:service.romania@bshg.com
www.bosch-home.ro

RU Russia, Россия

ООО «БСХ Бытовые Приборы»
Сервис от производителя
Малая Калужская, 15
119071 Москва
Тел.: 8 (800) 200 29 61
mailto:hotlineru@bshg.com
www.bosch-home.com

SA Kingdom Saudi Arabia, المملكة العربية السعودية

Abdul Latif Jameel Electronics and Airconditioning Co. Ltd.
BOSCH Service centre, Kilo 5 Old Makkah Road (Next to Toyota), Jamiiah Dist., P.O. Box 7997
Jeddah 21472
Tel.: 800 127 9999*
mailto:ALJECC8@ALJ.COM
www.aljelectronics.com.sa
*Sat-Thu 8m to 11pm (exclude public holidays)

SE Sverige, Sweden

BSH Home Appliances AB
Landsvägen 32
169 29 Solna
Tel.: 0771 197 000
mailto:Bosch-Service-SE@bshg.com
www.bosch-home.se

SG Singapore, 新加坡

BSH Home Appliances Pte. Ltd.
38C Jalan Pemimpin, #01-01
Singapore 577180
Tel.: 6751 5000*
mailto:bshsgp.service@bshg.com
www.bosch-home.com.sg
*Mo-Fr 9am to 6pm, Sat: 9am to 1pm
(exclude public holidays)

SI Slovenija, Slovenia

BSH Hišni aparati d.o.o.
Litostrojska 48
1000 Ljubljana
Tel.: 01 5830 700
mailto:informacije.servis-slo@bshg.com
www.bosch-home.com/si

SK Slovensko, Slovakia

Viac informácií (napr. záručné podmienky, predĺžená záruka a i.) nájdete na webových stránkach
www.bosch-home.com/sk/
alebo nás kontaktujte na +420 251 095 511
BSH domácí spotřebiče s.r.o.
organizačná zložka Bratislava
Trnavská cesta 50
821 02 Bratislava
Tel.: +421 238 106 115
mailto:opravy@bshg.com

TH Thailand, ประเทศไทย

BSH Home Appliances Limited
Ital Thai Tower, 2034/31-39, 1st floor,
New Petchburi Road,
Bangkapi, Huay Kwang
Bangkok, 10310
Tel.: 02 495 2424*
www.bosch-home.com/th
*Mo-Sat 8am to 6pm (exclude public holidays)

TJ Tadschikistan, Цумхурии Тоҷикистон

P.E. Suhrob Muhtidinov
Shamsi street no: 67/A
Dushanbe
Tel.: 091 867 80 43
mailto:sino2003@list.ru
Vostok Co. Ltd.
Yakkacinarskaya street No: 144/4
Dushanbe
Tel.: 44 600 78 72
mailto:Lola.Mirzoeva@vostok.tj
www.volna.tj

TM Türkmenistan, Turkmenistan

Bayram Anna Yuryewna
Stariya marka, Atabeyeva str.
Spectrum mağaza
Ashgabat
Tel.: 012 26 94 16
mailto:stepm@mail.ru

TR Türkiye, Turkey

BSH Ev Aletleri Sanayi ve Ticaret A.Ş.
Fatih Sultan Mehmet Mahallesi,
Balkan Caddesi No: 51
34771 Ümraniye, İstanbul
Tel.: 0 216 444 6333*
mailto:careline.turkey@bshg.com
www.bosch-home.com/tr
* Çağrı merkezini sabit hatlardan aramanın bedeli şehir içi ücretlendirmedir, Cep telefonlarından ise kullandığınız tarifeye göre değişiklik göstermektedir

TW Taiwan, 台灣

我們期盼您不斷的鼓勵與指導，
任何諮詢或服務需求，
歡迎洽詢客專專線
BSH Home Appliances Private Limited
台北市內湖區洲子街80號11樓
11F., No.80, Zhouzi St., Neihu Dist.
Taipei City 11493
Tel.: 0800 368 888
mailto:bshntn-service@bshg.com
www.bosch-home.com.tw

UA Ukraine, Україна

ТОВ "БСХ Побутова Техніка"
Тел.: 0 800 300 152*
mailto:BSH-serviceua@bshg.com
www.bosch-home.com.ua
*Безкоштовна Інфо-Лінія Пн-Пт з 9.00 до 18.00

UZ O'zbekiston Respublikasi, Republic of Uzbekistan

Elektronik Magnat
Beruni street No: 5/6
Tashkent
Tel.: 712 156 333
mailto:magnat.service.uzb@gmail.com

XK Kosovo

Service-General SH.P.K.
rr.Magjistrilja Ferizaj Prishtine
70000 Ferizaj
Tel.: 00381 (0) 290 330 723
mailto:servicegeneral527@gmail.com

XS Srbija, Serbia

BSH Külti aparati d.o.o.
Milutina Milankovića br. 9ž
11070 Novi Beograd
Tel.: 011 353 70 08
mailto:informacije.servis-sr@bshg.com
www.bosch-home.rs

ZA South Africa

BSH Home Appliances (Pty) Ltd.
96 Fifteenth Road, Randjespark
1685 Midrand – Johannesburg
Tel.: 086 002 6724
mailto:bsh@iopen.co.za
mailto:applianceserviceza@bshg.com
www.bosch-home.com/za



Thank you for buying a Bosch Home Appliance!

Register your new device on MyBosch now and profit directly from:

- **Expert tips & tricks for your appliance**
- **Warranty extension options**
- **Discounts for accessories & spare-parts**
- **Digital manual and all appliance data at hand**
- **Easy access to Bosch Home Appliances Service**

Free and easy registration – also on mobile phones:

www.bosch-home.com/welcome

BOSCH
HOME APPLIANCES
SERVICE

Looking for help? You 'll find it here.

Expert advice for your Bosch home appliances, need help with problems or a repair from Bosch experts.

Find out everything about the many ways Bosch can support you:

www.bosch-home.com/service

Contact data of all countries are listed in the attached service directory.

Robert Bosch Hausgeräte GmbH

Carl-Wery-Straße 34

81739 München

GERMANY

www.bosch-home.com



8001208802

(001013)