



**BOSCH**

Register your  
new device on  
MyBosch now and  
get free benefits:  
[bosch-home.com/  
welcome](https://www.bosch-home.com/welcome)



# Macchina da caffè superautomatica

**CTL636E.6**

**CTL836E.6**

[it]

Istruzioni per l'uso

Macchina da caffè superautomatica

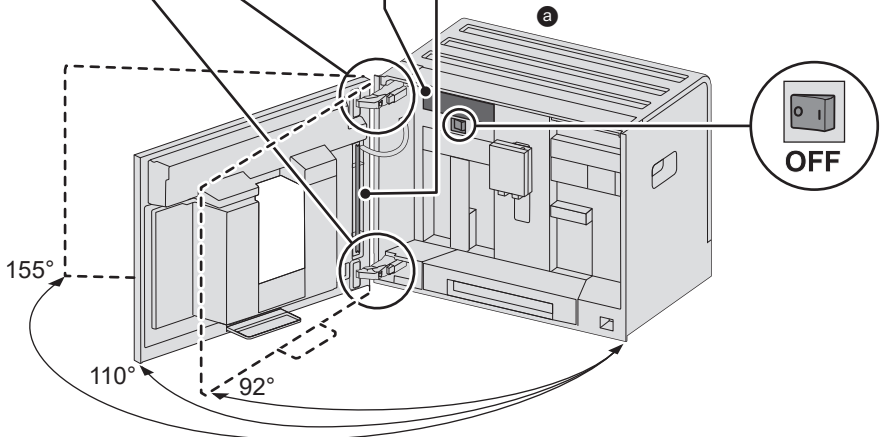
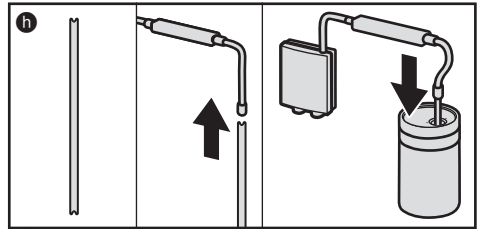
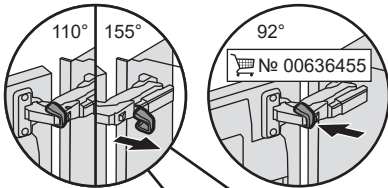
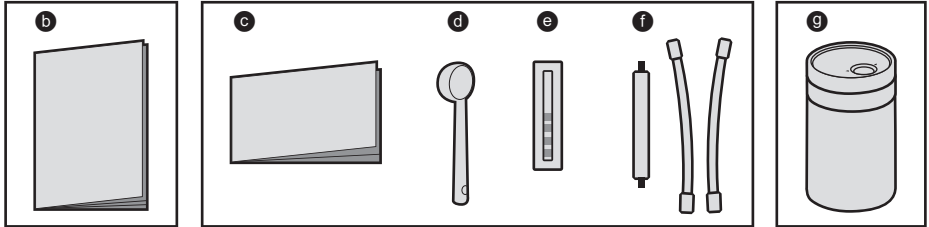
**A****Contenuto della confezione (ved. pagina 6)**

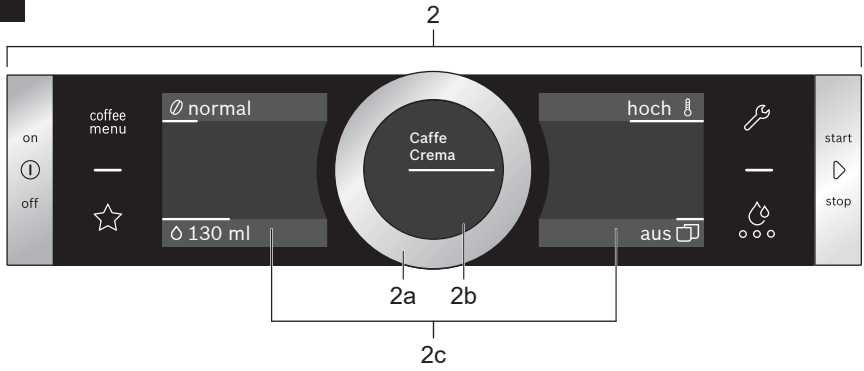
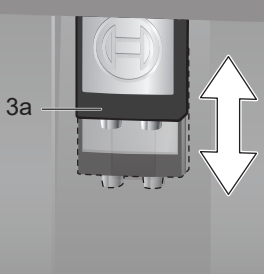
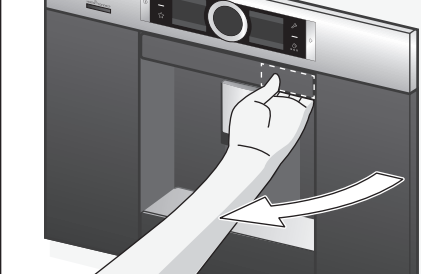
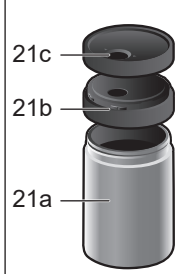
**B****C****3****1a****21**

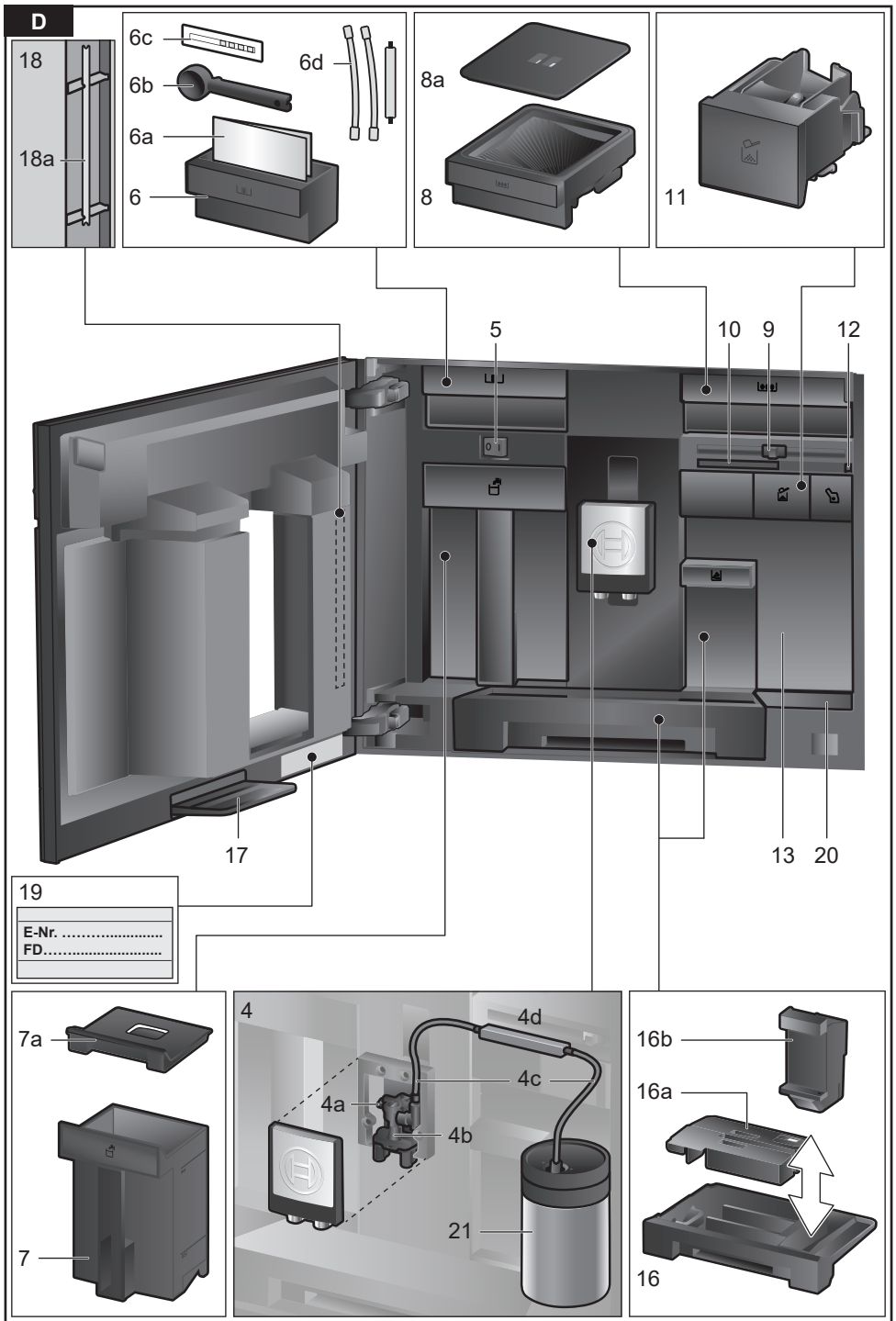

E

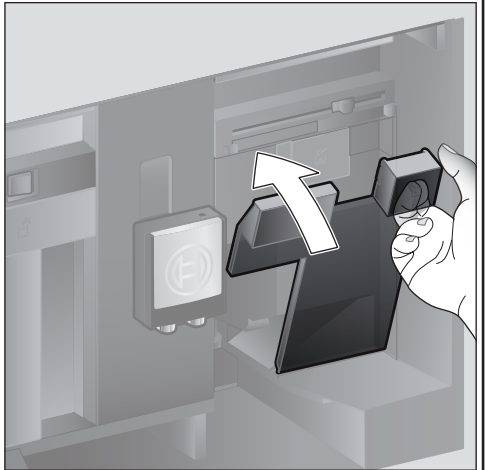
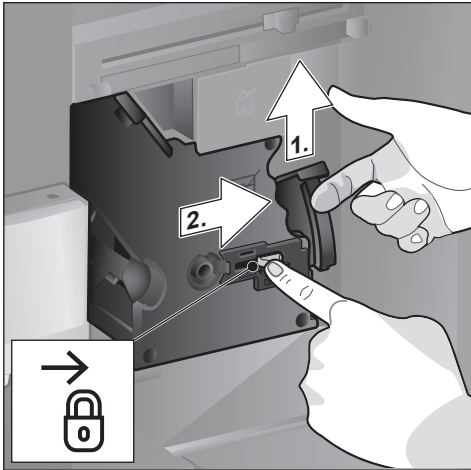
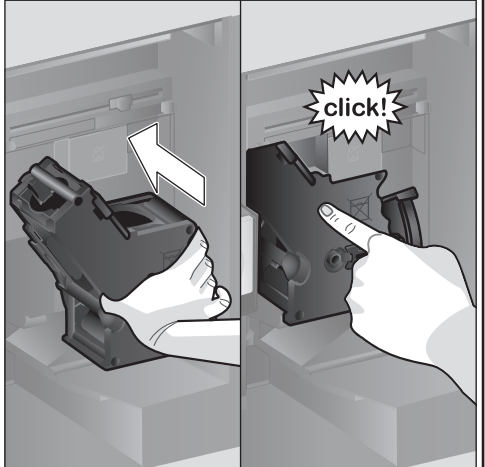
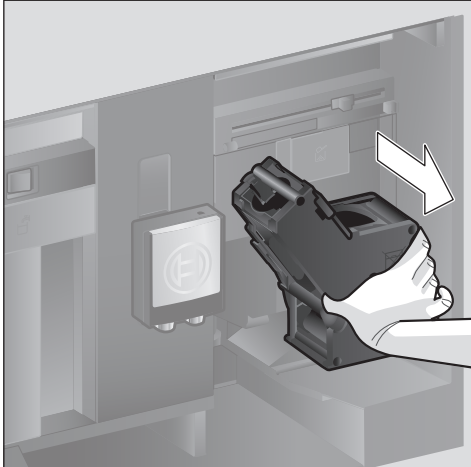
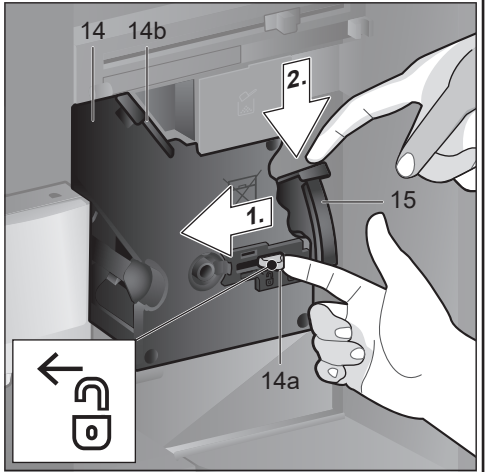
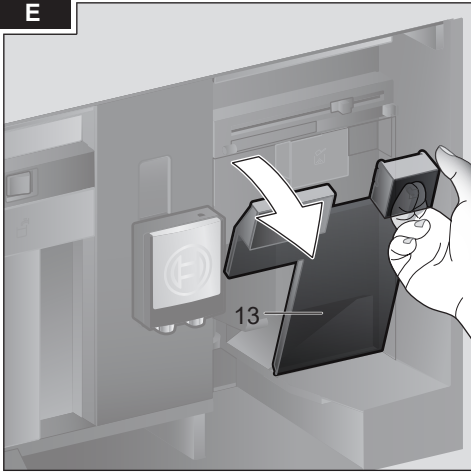

---

## Indice

|   |    |
|---|----|
| Contenuto della confezione (per l'uso)..... | 6  |
| Congratulazioni.....                        | 7  |
| Uso corretto.....                           | 8  |
| Importanti avvertenze di sicurezza.....     | 8  |
| Panoramica.....                             | 10 |
| Elementi di comando.....                    | 10 |
| Messa in funzione.....                      | 11 |
| Pannello di comando.....                    | 13 |
| Preparazione delle bevande.....             | 14 |
| Preparazione con chicchi di caffè.....      | 16 |
| Preparazione di bevande con latte.....      | 16 |
| Preparazione con caffè macinato.....        | 17 |
| Prelievo di acqua calda.....                | 18 |
| Bevande personalizzate.....                 | 18 |
| Regolazione del grado di macinatura.....    | 19 |
| Sicurezza bambini.....                      | 20 |
| Menu.....                                   | 20 |
| Home Connect.....                           | 22 |
| Pulizia e cura quotidiana.....              | 25 |
| Programmi di servizio.....                  | 29 |
| Consigli per il risparmio energetico.....   | 31 |
| Protezione contro il gelo.....              | 31 |
| Conservazione degli accessori.....          | 31 |
| Accessori.....                              | 32 |
| Smaltimento.....                            | 32 |
| Garanzia.....                               | 32 |
| Dati tecnici.....                           | 32 |
| Soluzione dei problemi più semplici.....    | 33 |

---

## Contenuto della confezione (per l'uso)

(Vedere la figura **A**)

- a** Macchina automatica da caffè
- b** Istruzioni per l'uso
- c** Istruzioni brevi
- d** Dosatore del caffè macinato
- e** Striscia per la misurazione della durezza dell'acqua
- f** Tubicino del latte (set)
- g** Contenitore del latte
- h** Tubicino di aspirazione

---

## Congratulazioni...

...per aver acquistato questa macchina automatica da caffè! Avete scelto un elettrodomestico moderno e di alta qualità, che coniuga una tecnologia innovativa, svariate funzioni e comodità d'uso. Questo apparecchio permette di preparare in modo assolutamente semplice e rapido gustose bevande calde: un forte espresso, un cremoso cappuccino, un piacevole latte macchiato o caffelatte oppure una tradizionale tazza di caffè. Allo stesso tempo questo apparecchio offre numerose possibilità per creare una bevanda in base ai propri gusti.

Per poter utilizzare la macchina automatica da caffè con tutte le sue possibilità e funzioni in modo sicuro e affidabile è necessario prendere confidenza con tutti i suoi componenti, funzioni, indicatori ed elementi di comando. Le presenti istruzioni per l'uso sono state redatte per aiutarvi. Prendetevi un po' di tempo per leggerle prima di mettere in funzione l'apparecchio.

## Informazioni sull'utilizzo di queste istruzioni per l'uso

Nelle prime pagine di queste istruzioni si trovano le immagini. Qui troverete delle figure dell'apparecchio, contrassegnate con dei numeri, ai quali verrà fatto riferimento nelle istruzioni stesse.

Esempio: unità di infusione (15)

In queste istruzioni anche le indicazioni visualizzate sul display e i simboli sono contrassegnati in modo speciale, consentendo di riconoscere se si tratta di testi o simboli visualizzati o stampati sull'apparecchio.

Indicazione sul display:

“Espresso”

Tasti ed elementi di comando sul display:

[ ▷ ]

L'apparecchio è corredato da istruzioni brevi, nelle quali si possono consultare rapidamente le funzioni più importanti, che possono essere conservate nel cassetto degli accessori dell'apparecchio.

---

## Uso corretto

Controllare l'apparecchio dopo averlo disimballato. Qualora si fossero verificati danni da trasporto, non collegare l'apparecchio.

Questo apparecchio è pensato esclusivamente per l'utilizzo in abitazioni private e in ambito domestico.

Usare l'apparecchio solo in ambienti interni a temperatura ambiente e ad un'altitudine massima di 2000 m.

---

## Importanti avvertenze di sicurezza

Leggere attentamente le istruzioni per l'uso, osservarle e conservarle! Se l'apparecchio viene ceduto, allegare anche le presenti istruzioni.

Il presente apparecchio può essere utilizzato dai bambini di età a partire da 8 anni e da persone con capacità fisiche, mentali o sensoriali ridotte o sprovviste dell'esperienza e/o delle conoscenze adeguate solo se assistiti, se sono state fornite loro le informazioni necessarie per un utilizzo sicuro e se hanno compreso appieno i pericoli derivanti da un impiego errato. I bambini di età inferiore agli 8 anni devono essere tenuti lontani dall'apparecchio e dal cavo di collegamento e non devono utilizzare l'apparecchio. I bambini non devono giocare con l'apparecchio.

La pulizia e la manutenzione di competenza dell'utente non devono essere eseguite da bambini, a meno che non abbiano un'età di 8 anni o superiore e non siano sorvegliati.

### **Attenzione**

#### **Pericolo di scossa elettrica!**

- L'apparecchio può essere collegato a una rete a corrente alternata soltanto con una presa con messa a terra installata a norma. Accertarsi che il sistema del conduttore di protezione dell'impianto elettrico domestico sia installato a norma.
- Collegare e usare l'apparecchio solo rispettando i dati della targhetta d'identificazione.
- Usare l'apparecchio solo se il cavo di alimentazione e l'apparecchio stesso non presentano danni.
- Al fine di evitare pericoli, le riparazioni dell'apparecchio, come ad es. la sostituzione del cavo di collegamento alla rete, devono essere eseguite solo dal nostro servizio assistenza clienti.
- Se il cavo di collegamento alla rete dell'apparecchio viene danneggiato, deve essere sostituito con un cavo di collegamento speciale, reperibile presso il nostro servizio di assistenza clienti.
- Non immergere mai l'apparecchio o il cavo d'alimentazione in acqua.



- In caso di guasto staccare immediatamente la spina di rete o staccare la corrente.
- Il connettore dell'apparecchio non deve venire a contatto con liquidi.
- Rispettare le indicazioni speciali sulla pulizia nelle istruzioni.

### **⚠ Attenzione**

#### **Pericoli dovuti ai campi magnetici!**

L'apparecchio contiene magneti permanenti che possono interferire con gli apparecchi elettromedicali, quali pacemaker o pompe di insulina. Si invitano i portatori di apparecchi elettromedicali a mantenere una distanza minima di 10 cm dall'apparecchio e dai seguenti componenti quando rimossi: recipiente del latte, sistema per il latte, serbatoio dell'acqua e unità d'infusione.

### **⚠ Attenzione**

#### **Pericolo di soffocamento!**

- Non lasciare che i bambini giochino con il materiale di imballaggio.
- Riporre al sicuro i piccoli componenti per evitare che vengano inghiottiti.

### **⚠ Attenzione**

#### **Pericolo di lesioni!**

- Non inserire le dita nel macinacaffè.
- L'uso improprio dell'apparecchio può causare lesioni.

### **⚠ Attenzione**

#### **Pericolo di ustioni!**

- L'erogatore bevanda diventa molto caldo. Dopo l'utilizzo, prima di toccare l'apparecchio, lasciarlo raffreddare.
- Dopo l'uso le superfici potrebbero rimanere calde per un po' di tempo.
- Appena erogate, le bevande sono bollenti. Eventualmente lasciarle raffreddare un po'.

### **⚠ Attenzione**

#### **Pericolo di ustioni (Home Connect)!**

Un avvio a distanza incontrollato potrebbe provocare ustioni a terzi se durante l'erogazione della bevanda stanno toccando l'erogatore del caffè. Prima di procedere con l'avvio a distanza accertarsi pertanto che ciò non costituisca pericolo per le persone, in particolare per i bambini piccoli, o per le cose.

### **⚠ Attenzione**

#### **Pericolo di incendio!**

- L'apparecchio si surriscalda.
- Non far funzionare mai l'apparecchio con l'anta del mobile chiusa.
- L'anta del mobile deve essere aperta durante il funzionamento.

## Panoramica

(Vedere le figure da **B** a **E**)

- 1 Porta dell'apparecchio**
  - a Maniglia sagomata (per l'apertura della porta)
  - b Griglia di sgocciolamento
- 2 Pannello di comando**  
(vedere la pagina successiva)
  - a Ghiera di comando
  - b Display informativo
  - c Touchscreen (a sinistra e destra)
- 3 Sistema di erogazione (caffè, latte, acqua calda), regolabile in altezza**
  - a Coperchio
- 4 Sistema per il latte**
  - a Leva a scatto
  - b Erogatore bevanda (parte superiore, parte inferiore)
  - c Tubicino del latte (2 pezzi)
  - d Pezzo di collegamento in metallo (per supporto magnetico)
- 5 Interruttore di alimentazione [ O/I ]**  
(alimentazione di corrente)
- 6 Cassetto accessori**  
(per le istruzioni brevi e gli accessori)
  - a Istruzioni brevi
  - b Dosatore del caffè macinato
  - c Striscia per la misurazione della durezza dell'acqua
  - d Tubicino del latte (set)
- 7 Serbatoio dell'acqua rimovibile**
  - a Coperchio del serbatoio dell'acqua
- 8 Contenitore dei chicchi di caffè rimovibile**
  - a Coperchio del contenitore dei chicchi di caffè
- 9 cursore per l'impostazione del grado di macinatura**
- 10 Supporto magnetico**  
(per il pezzo di collegamento)
- 11 Cassetto per caffè macinato rimovibile**  
(caffè macinato / pastiglie per la pulizia)
- 12 Supporto (per il tubicino del latte)**
- 13 Coperchio di protezione**  
(per l'unità di infusione)

## 14 Unità di infusione

- a Dispositivo di blocco
- b Coperchio

## 15 Leva di espulsione

## 16 Raccogliocce, estraibile

- a Coperchio del raccogliocce
- b Contenitore per fondi di caffè

## 17 Vaschetta di raccolta

## 18 Supporto

- a Tubicino di aspirazione

## 19 Targhetta identificativa (E.-Nr.; FD)

## 20 Piano d'appoggio con sensore (per il contenitore del latte)

## 21 Contenitore del latte

- a Contenitore in acciaio inox
- b Coperchio della parte inferiore
- c Coperchio della parte superiore

**i** Ulteriori informazioni sull'apparecchio, ad esempio su come cambiare l'angolo di apertura della porta, sono disponibili nelle istruzioni per il montaggio allegate.

## Elementi di comando

Per rendere il più semplice possibile l'utilizzo della macchina e allo stesso tempo mettere a disposizione un gran numero di funzioni, la macchina è dotata di un sistema di menu di semplice comprensione. In pochi passi è possibile scegliere tra numerose possibilità.

## Interruttore di alimentazione [ O/I ]

Con l'interruttore di alimentazione [ O/I ] (aprire la porta) si attiva o disattiva completamente l'apparecchio (l'alimentazione della corrente viene interrotta).

**i** **Importante:** durante il funzionamento non azionare l'interruttore di alimentazione. Spegnerne l'apparecchio solo quando questo si trova nella modalità di risparmio, in caso contrario il risciacquo automatico non viene eseguito.

## Pannello di comando (comando display TFT touch control)

 **Importante:** queste istruzioni per l'uso descrivono diversi modelli. In alcuni modelli [ ☉ ] e [ ▷ ] sono elementi touch.

### [ ☉ ] on/off

Premendo [ ☉ ] si accende l'apparecchio o si attiva la modalità di risparmio. L'apparecchio esegue il risciacquo automaticamente. L'apparecchio non esegue il risciacquo quando:

- all'accensione è ancora caldo
- prima di spegnerlo non era stato erogato nessun caffè.

L'apparecchio è pronto per l'uso non appena sul display compaiono i simboli per la selezione della bevanda.

### [ ▷ ] start/stop

Premendo [ ▷ ] vengono avviati la preparazione della bevanda o un programma di servizio.

Premendo nuovamente [ ▷ ] durante la preparazione della bevanda, l'erogazione viene interrotta anticipatamente.

Nel pannello di comando vi sono quattro campi di menu che possono essere attivati toccandoli.

Il campo di menu attivo è rosso.

### [ ☕ menu ]

[ ☕ menu ] si accende quando l'apparecchio è in funzione. È possibile selezionare ed erogare bevande oppure modificare le impostazioni delle bevande.

### [ ☆ ] MyCoffee

Toccando [ ☆ ] si apre la selezione "Preparazione bevanda personalizzata".

Si possono memorizzare e richiamare impostazioni personalizzate per le bevande al caffè (vedere il capitolo "Bevande personalizzate").

### [ ☞ ] Menu

Toccando [ ☞ ] si apre il menu. Si possono effettuare impostazioni, richiamare informazioni oppure collegare l'apparecchio a "Home Connect" (vedere il capitolo "Menu").

### [ ☕ ] Servizio

Toccando [ ☕ ] si apre la selezione dei programmi di servizio. Eseguire il programma desiderato come indicato al capitolo "Programmi di servizio".

 Toccando nuovamente [ ☞ ], [ ☕ ] o [ ☆ ] si chiude il menu interessato.

### Ghiera di comando

Ruotando la ghiera di comando si naviga nel display o si modificano parametri.

### Display informativo

Nel display rotondo vengono visualizzati la bevanda selezionata, le impostazioni oppure informazioni.

### Touchscreen (sinistra e destra)

A seconda dell'impostazione, nei due touchscreen vengono visualizzati diversi campi. Toccando un campo lo si attiva per effettuare impostazioni o modificare valori.

## Messa in funzione

### Informazioni generali

Riempire i corrispondenti contenitori solo con acqua pulita, **fredda**, non addizionata con anidride carbonica e utilizzare esclusivamente chicchi **tostati** (preferibilmente miscele per macchine automatiche da caffè o macchine per caffè espresso). Non usare chicchi di caffè glassati, caramellati o trattati con altri additivi contenenti zucchero, in quanto otturano l'unità di infusione.



Prima di accendere e utilizzare l'apparecchio occorre montarlo e collegarlo conformemente alle istruzioni per il montaggio allegate.

### Messa in funzione dell'apparecchio

- Rimuovere le pellicole protettive presenti.

 **Importante:** usare l'apparecchio solo in ambienti privi di gelo. Qualora l'apparecchio venga trasportato o stoccato a temperature inferiori a 0 °C, attendere almeno 3 ore prima di metterlo in funzione.

- Afferrare la porta dell'apparecchio dalla maniglia sagomata e aprirla.
- Estrarre il serbatoio dell'acqua, sciaccuarlo e riempirlo con acqua fresca fino al contrassegno "max".
- Reinscrivere il serbatoio dell'acqua fino a battuta.
- Rimuovere il contenitore dei chicchi di caffè, riempirlo di chicchi di caffè e reinserirlo.
- Posizionare l'interruttore di alimentazione su [ ① ] e chiudere la porta dell'apparecchio.

L'apparecchio esegue il risciacquo e si riscalda. Il pannello di comando viene attivato. Viene visualizzato "Lingua".

- Ruotare la ghiera di comando con il dito, selezionare la lingua desiderata e toccare il campo [ Durezza dell'acqua ].

**i** L'impostazione corretta della durezza dell'acqua è importante affinché l'apparecchio possa indicare al momento giusto quando è necessario eseguire la decalcificazione. Il livello predefinito è 4. Se l'abitazione è dotata di un impianto per addolcire l'acqua, impostare la durezza dell'acqua sul livello 3. La durezza dell'acqua può essere chiesta anche presso il locale acquedotto.

- Determinare la durezza dell'acqua con la striscia di test fornita. Immergere per breve tempo la striscia di test in acqua e dopo un minuto leggere il risultato.

| Livello | Livello di durezza dell'acqua |                |
|---------|-------------------------------|----------------|
|         | Tedesco (°dH)                 | Francese (°fH) |
| 1       | 1-7                           | 1-13           |
| 2       | 8-14                          | 14-25          |
| 3       | 15-21                         | 26-38          |
| 4       | 22-30                         | 39-54          |

- Ruotare la ghiera di comando con il dito e impostare la durezza dell'acqua rilevata.
- A sinistra viene visualizzato [Home Connect], a destra [Fine configurazione].
- Per collegare l'apparecchio alla rete WLAN (rete domestica), toccare [Home Connect].

- Per eseguire il collegamento alla rete WLAN successivamente, toccare [Fine configurazione]. Le impostazioni della lingua e della durezza dell'acqua sono memorizzate.

**i** Per la selezione di [Home Connect] leggere la descrizione dettagliata nel capitolo "Home Connect".

L'apparecchio è pronto per l'uso non appena vengono visualizzati i simboli delle bevande e [ coffee menu ] si illumina.

Ogni volta che viene erogata una bevanda la ventola integrata si attiva, per poi spegnersi dopo alcuni minuti.

Al primo uso, dopo l'esecuzione di un programma di servizio e dopo un lungo periodo di inutilizzo dell'apparecchio, la prima bevanda erogata non ha ancora un aroma pieno e non dovrebbe essere consumata. Dopo la messa in funzione della macchina automatica da caffè si ottiene una "crema" schiumosa e consistente solo dopo l'erogazione di alcune tazze.

## Spegnimento dell'apparecchio

- Premere [ ① ].
- L'apparecchio esegue il risciacquo e passa alla modalità di risparmio.

**Eccezione:** se viene erogata solo acqua calda, l'apparecchio si spegne senza eseguire il risciacquo.

- Per spegnere completamente l'apparecchio, aprire la porta dell'apparecchio e posizionare l'interruttore di alimentazione su [ ① ].

**i** **Importante:** durante il funzionamento non azionare l'interruttore di alimentazione. Spegnere l'apparecchio solo quando questo si trova nella modalità di risparmio, in caso contrario il risciacquo automatico non viene eseguito.



La macchina automatica da caffè è programmata già in fabbrica con valori standard che garantiscono un funzionamento ottimale. Dopo un periodo di tempo impostato l'apparecchio passa automaticamente alla modalità di risparmio ed esegue il risciacquo (la durata è regolabile, vedere "Spegnimento dopo" nel capitolo "Menu").

L'apparecchio è dotato di un sensore. Se è presente un contenitore del latte, quando si passa alla modalità di risparmio viene visualizzato un messaggio sul display. Se nel contenitore è presente del latte, conservarlo in frigorifero.

## Pannello di comando

Sul pannello di comando vengono visualizzate le informazioni; toccando il touchscreen e girando la ghiera di comando si effettuano impostazioni.

### Visualizzazione

Sul pannello di comando vengono visualizzate le bevande e le impostazioni e indicati i messaggi relativi allo stato di funzionamento.





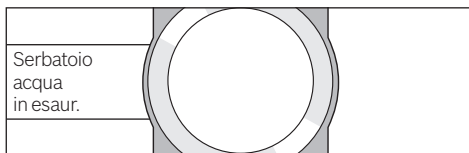

Ad es. selezione della bevanda



Ad es. informazioni



Le informazioni scompaiono quando si invia un comando all'apparecchio o dopo un breve periodo. Le informazioni rimangono tuttavia visualizzate sul display informativo con un piccolo simbolo.

-  Serbatoio chicchi caffè in esaur.
-  Serbatoio acqua in esaur.
-  Sostituire il filtro dell'acqua
-  Programma di pulizia necessario
-  Programma di decalcificazione necessario
-  Programma Calc'nClean necessario

## Richieste di intervento

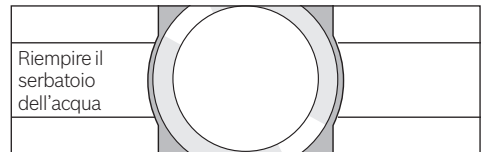

Una volta eseguita l'operazione necessaria, ad es. il serbatoio dell'acqua è stato riempito, il relativo messaggio e il simbolo scompaiono.

## Comando

Nel pannello di comando si naviga toccando i testi o i simboli e ruotando la ghiera di comando (per un esempio vedere il capitolo "Personalizzazione delle bevande"). Quando si tocca il touchscreen viene emesso un segnale acustico. Il segnale acustico può essere attivato o disattivato (vedere il capitolo "Menu – Volume tasti").

## Preparazione delle bevande

Questa macchina automatica funziona con chicchi di caffè o caffè macinato (ma non con caffè solubile).

Se si utilizzano i chicchi, questi ultimi vengono macinati freschi per ogni infusione. Per una qualità ottimale della bevanda, conservare i chicchi in un contenitore chiuso in un luogo fresco.

**i** **Importante:** riempire il serbatoio dell'acqua ogni giorno con acqua fresca, non addizionata di anidride carbonica. Il serbatoio dell'acqua dovrebbe sempre contenere una quantità di acqua sufficiente per garantire il funzionamento dell'apparecchio.

**Consiglio:** preriscaldare la o le tazze, in particolare le tazze spesse da espresso, ad esempio con acqua bollente.

In alcune impostazioni il caffè viene preparato in due fasi (vedere il capitolo "Aroma Double Shot" oppure "Preparazione di due tazze contemporaneamente"). Attendere fino al termine dell'operazione.

### Selezione della bevanda

Ruotando la ghiera di comando si possono selezionare le diverse bevande:

il simbolo e il nome della bevanda selezionata vengono visualizzati sul display informativo al centro.

I valori impostati, ad es. per l'intensità e la temperatura del caffè, sono visualizzati nei touchscreen a sinistra e destra.



### Si possono selezionare le bevande seguenti:

Ristretto  
Espresso  
Espresso Macchiato  
Caffè  
Cappuccino  
Latte macchiato  
Caffèlatte  
Schiuma latte  
Latte caldo  
Acqua calda

La bevanda selezionata può essere preparata direttamente con i valori preimpostati, oppure può essere prima adattata al gusto personale.

**i** Se l'apparecchio è collegato a Home Connect, nell'app è possibile selezionare e modificare ulteriori bevande da "Coffeeworld". L'ultima bevanda "Coffeeworld" selezionata nell'app è visualizzata sul display e può anche essere modificata ed erogata direttamente dall'apparecchio.

### Personalizzazione delle bevande

Toccando uno dei campi visualizzati nel touchscreen lo si attiva. Ad esempio, toccando [Ø] si attiva il campo relativo, [Ø] diventa rosso.

Ruotando la ghiera di comando si modifica l'impostazione. Toccare nuovamente il campo [Ø] per salvare l'impostazione.

#### Un esempio

I valori per una tazza di "Caffè" possono essere modificati come segue:

- Ruotando la ghiera di comando, selezionare "Caffè".



- Toccare ad es. [∅] per attivare il campo, [∅] diventa rosso.

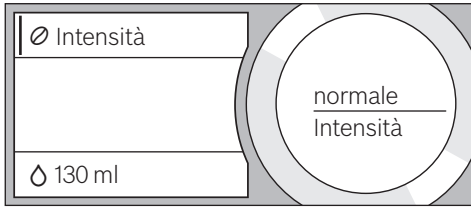

- Ruotando la ghiera di comando, impostare l'intensità del caffè desiderata nel display informativo al centro, ad es. su "Molto forte".

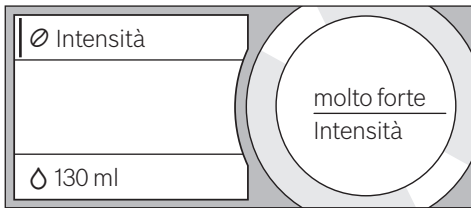

- Toccare il campo [∆].
- Ruotando la ghiera di comando, impostare la quantità di caffè desiderata, ad es. "160ml".

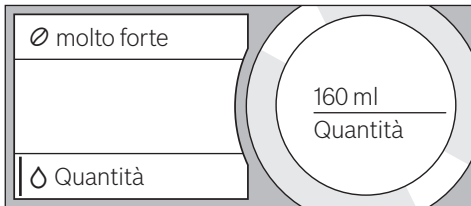

- Toccare il campo [⊞].
- Ruotando la ghiera di comando, impostare la temperatura desiderata, ad es. "molto alta".

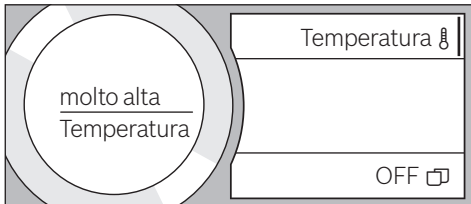

- Per memorizzare le impostazioni toccare il campo attivo o avviare l'erogazione di una bevanda.

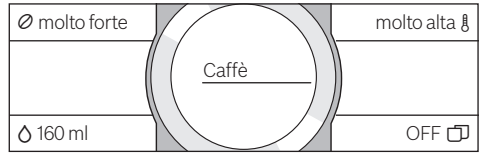

- i** Le possibilità di regolazione variano a seconda del tipo di bevanda. Per le bevande al caffè è possibile regolare ad es. l'intensità, la temperatura e la quantità, per il latte soltanto la quantità.

### Sono possibili le impostazioni seguenti:

#### Intensità del caffè

molto leggero  
 leggero  
 normale  
 forte  
 molto forte  
 DoubleShot  
 DoubleShot +  
 DoubleShot ++

#### **i** Aroma Double Shot

Un'infusione prolungata del caffè provoca un gusto più amaro e la formazione di aromi indesiderati, che ne compromettono sapore e digeribilità. Per un caffè extra forte, l'apparecchio dispone di una funzione speciale Aroma Double Shot. A metà preparazione i chicchi di caffè vengono nuovamente macinati e infusi in modo da rilasciare solo gli aromi gustosi e ben digeribili.

La funzione Aroma Double Shot non è disponibile per Ristretto ed Espresso Macchiato e per la preparazione con caffè macinato.

#### Quantità

La quantità differisce a seconda del tipo di bevanda; può essere impostata a intervalli in ml.

**i** Per il latte, la quantità erogata può variare a seconda della qualità del prodotto.

### Temperatura della bevanda

Valori per le bevande al caffè:

normale

alta

molto alta

Valori per l'acqua calda:

70°C Tè bianco

80°C Tè verde

90°C Tè nero

Max Tisana fruttata

**i** Se entro circa 30 secondi non viene eseguita nessuna operazione, l'apparecchio esce automaticamente dalla modalità di impostazione. Le impostazioni effettuate vengono memorizzate automaticamente.

### Preparazione di due tazze contemporaneamente

Toccando [  ] si preparano contemporaneamente due tazze della bevanda selezionata. L'impostazione viene visualizzata come testo, ad es. "2x Espresso".

■ Toccare [  ].

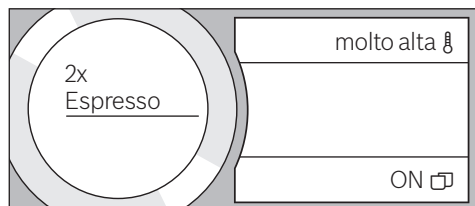

- Posizionare due tazze a sinistra e a destra sotto l'erogatore bevanda.
- Premere [  ] per avviare l'erogazione. La bevanda selezionata viene preparata e distribuita tra le due tazze.

**i** La bevanda viene preparata in due fasi (due macinature). Attendere fino al termine dell'operazione.

Per le impostazioni "Aroma Double Shot" o "caffè macinato" l'erogazione di due tazze contemporaneamente non è disponibile.

## Preparazione con chicchi di caffè



L'apparecchio deve essere pronto per l'uso.

- Disporre una tazza sotto l'erogatore bevanda.
- Ruotando la ghiera di comando, selezionare "Ristretto", "Espresso" o "Caffè".

Sui display vengono visualizzati la bevanda scelta e i valori preimpostati per questa bevanda.



**i** Le impostazioni possono essere modificate come descritto al capitolo "Personalizzazione delle bevande".

- Premere [  ] per avviare l'erogazione. Il caffè viene preparato e quindi versato nella tazza. Premendo nuovamente [  ] è possibile arrestare anticipatamente l'erogazione della bevanda.

## Preparazione di bevande con latte

Questa macchina automatica da caffè è dotata di un erogatore bevanda integrato che consente di preparare bevande al caffè con latte o anche schiuma di latte e latte caldo.



### Pericolo di scottature!

L'erogatore bevanda diventa molto caldo. Dopo l'utilizzo, prima di toccare l'apparecchio, lasciarlo raffreddare.

## Contentore del latte

Il contenitore del latte è stato sviluppato appositamente per l'uso in abbinamento a questa macchina automatica da caffè. È pensato esclusivamente per l'utilizzo domestico e per la conservazione del latte nel frigorifero. Il contenitore isolante mantiene freddo il latte freddo per alcune ore.



**i** **Importante:** Prima di aprire la porta togliere le tazze o i bicchieri per evitare di farli cadere.

Collegamento del contenitore del latte o di un cartone di latte:

- Aprire la porta dell'apparecchio.
- Estrarre il coperchio dell'erogatore bevanda tirandolo in avanti.
- Collegare e fissare i tubicini del latte e il pezzo di collegamento come raffigurato.

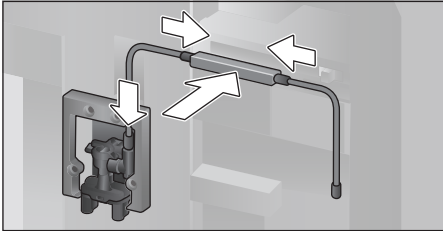

- Agendo da davanti, applicare saldamente il coperchio sull'erogatore bevanda.
- Inserire il tubicino di aspirazione nel contenitore per il latte o nel cartone del latte.

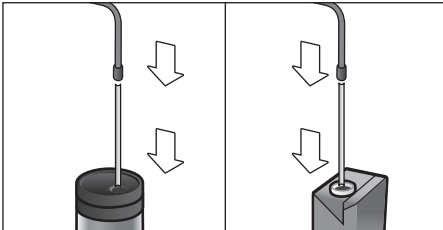

- Chiudere la porta dell'apparecchio.

**i** Per ottenere una schiuma di latte ottimale, utilizzare preferibilmente latte freddo con una percentuale minima di grasso dell'1,5%.

I residui secchi di latte sono difficili da rimuovere, pertanto è **assolutamente** necessario pulirli (vedere il capitolo "Pulizia del sistema per il latte").

## Bevande al caffè con latte

- Disporre una tazza o un bicchiere sotto l'erogatore bevanda.
- Ruotando la ghiera di comando, selezionare "Espresso macchiato", "Cappuccino", "Latte macchiato" oppure "Caffelatte".

Sui display vengono visualizzati la bevanda scelta e i valori preimpostati per questa bevanda.

**i** Le impostazioni possono essere modificate come descritto al capitolo "Personalizzazione delle bevande".

- Premere [ > ] per avviare l'erogazione. Dapprima viene erogato il latte nella tazza o nel bicchiere. Quindi viene versato il caffè. Premendo nuovamente [ > ] è possibile arrestare anticipatamente la fase corrente dell'operazione.

## Schiuma di latte o latte caldo

- Disporre una tazza o un bicchiere sotto l'erogatore bevanda.
- Ruotando la ghiera di comando, selezionare "Schiuma latte" oppure "Latte caldo".

**i** Le impostazioni possono essere modificate come descritto al capitolo "Personalizzazione delle bevande".

- Premere [ > ] per avviare l'erogazione. La schiuma di latte o il latte caldo vengono erogati dall'erogatore bevanda. Premendo nuovamente [ > ] è possibile arrestare anticipatamente l'operazione.

## Preparazione con caffè macinato

**i** Per la preparazione con caffè macinato l'impostazione dell'intensità del caffè e l'erogazione di due tazze contemporaneamente non sono disponibili.

**Importante:** Prima di aprire la porta togliere le tazze o i bicchieri per evitare di farli cadere.

L'apparecchio deve essere pronto per l'uso.

- Aprire la porta dell'apparecchio.
- Rimuovere il cassetto per caffè macinato. Il cassetto per il caffè macinato dev'essere asciutto.
- Inserire il caffè macinato (massimo 2 dosatori pieni) senza comprimerlo.

**i** **Attenzione!**  
Non versare chicchi interi né caffè solubile.

- Inserire il cassetto per caffè macinato.
- Chiudere la porta dell'apparecchio.

**i** Se il caffè non viene erogato entro 90 secondi, la camera di infusione si svuota automaticamente al fine di evitare un riempimento eccessivo. L'apparecchio esegue un risciacquo.

- Disporre una tazza sotto l'erogatore bevanda.
- Ruotando la ghiera di comando, scegliere una bevanda al caffè oppure una bevanda al caffè con latte.

Sui display vengono visualizzati la bevanda scelta, un dosatore e i valori preimpostati per questa bevanda.

**i** Le impostazioni possono essere modificate come descritto al capitolo "Personalizzazione delle bevande".

Per le bevande al caffè con latte, osservare quanto indicato al capitolo "Preparazione di bevande con latte".

- Premere [ > ] per avviare l'erogazione. Il caffè viene preparato e quindi versato nella tazza. Se si seleziona una bevanda al caffè con latte, prima viene erogato il latte, poi viene versato il caffè.

**i** Per erogare un'altra bevanda con caffè macinato ripetere l'operazione.

## Prelievo di acqua calda

 **Pericolo di scottature!**  
L'erogatore bevanda diventa molto caldo. Dopo l'utilizzo, prima di toccare l'apparecchio, lasciarlo raffreddare.

L'apparecchio deve essere pronto per l'uso.

- Togliere il tubicino del latte dal contenitore del latte.
- Rimuovere eventuali residui di latte o di caffè dall'erogatore.
- Disporre una tazza o un bicchiere sotto l'erogatore bevanda.
- Ruotando la ghiera di comando selezionare "Acqua calda".

**i** Le impostazioni possono essere modificate come descritto al capitolo "Personalizzazione delle bevande".

- Premere [ > ] per avviare l'erogazione.
- Se viene rilevato il contenitore del latte nell'apparecchio viene visualizzato il seguente messaggio: "Tubo del latte staccato dal recipiente del latte?".
- Se è ancora collegato, togliere il tubicino del latte e toccare [ Si ] sul display.

L'acqua calda fuoriesce dall'erogatore bevanda.

Premendo nuovamente [ > ] è possibile arrestare anticipatamente l'operazione.

## Bevande personalizzate

Toccando [ ☆ ] si apre la selezione delle bevande personalizzate.

Si possono utilizzare fino a 8 posizioni in memoria. Qui è possibile memorizzare le bevande preferite con tutte le relative impostazioni.

**i** Toccando [ ☆ ] si può uscire dal menu in qualsiasi momento senza salvare.

## Creazione o modifica di una bevanda

■ Toccare [ ☆ ].  
Viene visualizzata la selezione delle posizioni della memoria.

- Ruotando la ghiera di comando, selezionare una posizione vuota (bicchiere vuoto) per creare una bevanda oppure una posizione occupata per modificare o eliminare una bevanda preferita.
- Per una posizione vuota selezionare [ nuovo ], per una posizione occupata selezionare [ Dettagli ].

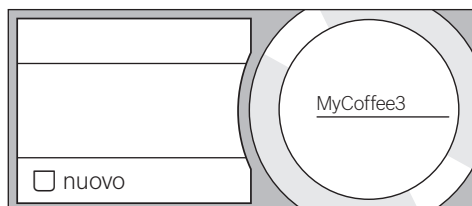

Si apre il menu per la personalizzazione delle bevande. Viene visualizzata l'ultima bevanda erogata con le ultime impostazioni selezionate.

- Se non si desidera salvare l'ultima bevanda erogata, selezionare un'altra bevanda con la ghiera di comando.
- Toccare l'impostazione da modificare e regolare i valori in base alle proprie esigenze servendosi della ghiera di comando.

A seconda della selezione sono disponibili altre possibilità di impostazione.

- Toccare [Altri dettagli | Salva] per effettuare altre impostazioni.



Per le bevande con latte è possibile impostare il rapporto tra caffè e latte.

- Le impostazioni possono essere memorizzate con un nome a piacere. Toccare [Nome]. Viene visualizzata la maschera per l'inserimento del nome.

|                   |  |                  |
|-------------------|--|------------------|
| Torna ai dettagli |  | Elimina lettera  |
|                   |  | Conferma lettera |
| Nome              |  | Salva            |

- Ruotando la ghiera di comando, selezionare una lettera o un simbolo.
- Toccare [Conferma lettera] per confermare la lettera selezionata oppure [Elimina lettera] per eliminarla.
- Selezionare e confermare le altre lettere o simboli.
- Con [Salva] si salva l'inserimento. Si apre il menu di selezione.
- Toccare [☆] per uscire dal menu.

## Eliminazione di una bevanda

- Toccare [☆].
- Ruotando la ghiera di comando, selezionare la posizione di memoria occupata.
- Toccare [Dettagli] e [Altri dettagli | Salva].
- Toccare [Elimina bevanda], quindi [Elimina].

La posizione di memoria è nuovamente libera.

## Selezione ed erogazione di una bevanda personalizzata

Toccare [☆]. Viene visualizzata la selezione delle posizioni della memoria.

- Ruotando la ghiera di comando, selezionare la posizione di memoria desiderata.
- Disporre una tazza o un bicchiere sotto l'erogatore bevanda.
- Premere [▷] per avviare l'erogazione.

## Regolazione del grado di macinatura

Questa macchina automatica da caffè è dotata di un macinacaffè regolabile che consente di regolare il grado di macinatura del caffè.

- Aprire la porta dell'apparecchio.
- Tramite il cursore, scegliere il grado di macinatura del caffè tra fine ☰ e grosso ☷.

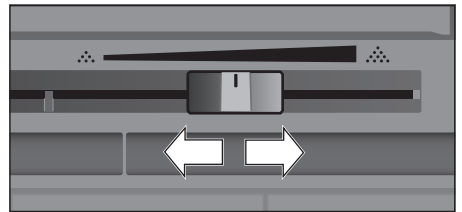

- Richiudere la porta dell'apparecchio.



Per chicchi di caffè tostati più scuri, impostare un grado di macinatura più fine, per i chicchi tostati più chiari impostare un grado di macinatura più grosso.

**Consiglio:** apportare solo piccoli cambiamenti all'impostazione del grado di macinatura.

La nuova impostazione è effettiva solo a partire dalla seconda tazza di caffè.

Se sul display viene visualizzato il messaggio "Aumentare il grado di macinatura" i chicchi di caffè vengono macinati troppo fini.

Regolare un grado di macinatura più grosso.

## Sicurezza bambini

Esiste la possibilità di bloccare l'apparecchio per proteggere i bambini da ustioni e scottature.

■ Toccare [  ] per almeno 4 secondi. Sul display compare brevemente “Sicurezza bambini attivata”.

Ora non è più possibile eseguire nessuna operazione, solo [  ] può essere azionato.

■ Per disattivare la sicurezza bambini, toccare [  ] per almeno 4 secondi. Sul display compare brevemente “Sicurezza bambini disattivata”.

## Menu

Il menu serve per modificare le impostazioni, visualizzare informazioni o avviare processi.

■ Per aprire il menu toccare [  ]. Sul touchscreen vengono visualizzate le diverse possibilità di impostazione, nel display informativo rotondo l'impostazione corrente.

## Navigazione nel menu

Toccano ad es. la lingua si attivano le relative impostazioni e compare l'indicazione in rosso.



Ruotando la ghiera di comando effettuare le impostazioni, ad es. “Italiano”.

Toccano [Avanti] compaiono altre possibilità di impostazione.

|                    |   |                              |
|--------------------|---|------------------------------|
| Lingua             |  | Illuminazione                |
| Durezza dell'acqua |   | Intensità dell'illuminazione |
| Spegnimento dopo   |   | Avanti                       |



### Ad esempio:

Per impostare lo spegnimento automatico dell'apparecchio dopo 15 minuti:

- Toccare [  ]. Si apre il menu.
- Toccare [Spegnimento dopo]; il campo è marcato in rosso.
- Ruotando la ghiera di comando, selezionare “00h15m”.
- Toccare [  ]. Vengono visualizzati [Salva] e [Non salvare].

- Toccare [Salva]. L'impostazione è memorizzata.

Sul display viene visualizzata la selezione della bevanda.

 Toccando [  ] si può uscire dal menu in qualsiasi momento. Se dopo ca. 30 secondi non viene effettuato nessun inserimento, il menu si chiude automaticamente senza salvare le impostazioni.

### Si possono effettuare le seguenti impostazioni:

Lingua

Impostazione della lingua in cui sono visualizzati i testi del display.

Durezza dell'acqua

Regolazione in base alla durezza dell'acqua locale.

Si può scegliere un livello compreso tra “1 (dolce)” e “4 (durissima)”. La durezza dell'acqua predefinita è “4 (durissima)”.

 L'impostazione corretta della durezza dell'acqua è importante affinché l'apparecchio possa indicare al momento giusto quando è necessario eseguire la decalcificazione.

La durezza dell'acqua può essere determinata con la striscia di test fornita in dotazione, oppure ci si può rivolgere alla società locale di distribuzione dell'acqua. Se l'abitazione è dotata di un impianto per addolcire l'acqua, impostare “Addolcitore”.

Filtro dell'acqua

Se viene inserito, sostituito o rimosso un filtro dell'acqua, nel menu si deve effettuare l'impostazione corrispondente “Inserire”, “Sostituire” o “Rimuovere”.

 Un filtro dell'acqua riduce i depositi di calcare e le impurità nell'acqua, migliorando il gusto del caffè. I filtri dell'acqua sono reperibili presso i rivenditori oppure possono essere richiesti al servizio di assistenza clienti (vedere il capitolo “Accessori”).

Per inserire o sostituire il filtro dell'acqua: prima di usare un filtro dell'acqua nuovo, lavarlo.

- Ruotando la ghiera di comando, selezionare “Inserire” o “Sostituire”.
- Inserire il filtro dell’acqua nell’alloggiamento del serbatoio dell’acqua.

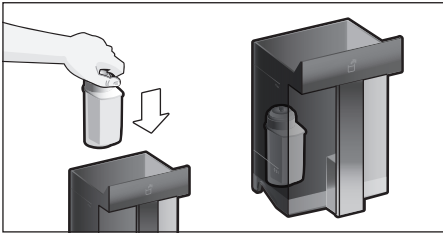

- Riempire d’acqua il serbatoio dell’acqua fino al contrassegno “max”.
- Togliere il tubicino del latte dal contenitore del latte e chiudere la porta.

**i** **Attenzione:** non schiacciare il tubicino nella porta.

- Collocare un recipiente con volume di 0,5 l sotto l’erogatore bevanda.
- Premere [ ▷ ].

L’acqua scorre ora attraverso il filtro per risciacquarlo.

- Quindi svuotare il recipiente.
- L’apparecchio è di nuovo pronto per l’uso.

**i** Contemporaneamente al risciacquo del filtro è stata attivata l’impostazione per la visualizzazione del messaggio di sostituzione del filtro.

Quando viene visualizzato “Sostituire il filtro dell’acqua – premere [ ⚙ ]” o al più tardi dopo 2 mesi l’efficacia del filtro è esaurita. Il filtro deve essere sostituito per ragioni igieniche e affinché l’apparecchio non presenti calcificazioni (l’apparecchio può danneggiarsi).

- Se non viene inserito un nuovo filtro, selezionare l’impostazione [ Rimuovere. ] e premere [ ▷ ].

Viene visualizzato “Rimuovere il filtro, reinserire il serbatoio dell’acqua, chiudere lo sportello”.

**i** Se l’apparecchio è rimasto inattivo per un periodo prolungato (es. durante le vacanze), prima dell’uso si dovrebbe eseguire il risciacquo del filtro inserito. Per fare ciò è sufficiente prelevare una tazza di acqua calda.

Per informazioni dettagliate sul filtro dell’acqua, consultare le istruzioni del filtro allegate.

Home Connect

Impostazioni per il collegamento alla rete WLAN (rete domestica) e a dispositivi mobili (vedere il capitolo “Home Connect”).

Spegnimento dopo

Impostazione dell’intervallo di tempo a seguito del quale l’apparecchio esegue automaticamente il risciacquo e si spegne dopo la preparazione dell’ultima bevanda. Può essere selezionato un valore compreso tra 15 minuti e 8 ore. L’intervallo di tempo predefinito è di 30 minuti.

Illuminazione

Regolazione dell’illuminazione dell’erogatore bevanda. Si può scegliere tra “ON”, “Durante uso” o “OFF”.

Intensità dell’illuminazione

Regolazione dell’intensità dell’illuminazione dell’erogatore bevanda. Si può scegliere un valore da “Livello 1” a “Livello 10”.

Luminosità display

Regolazione della luminosità del display.

Volume tasti

Attivazione o disattivazione dei segnali acustici.

Indicazione ora

Visualizzazione dell’ora “Off” o “Digitale” (on). Le relative impostazioni possono essere inserite sotto la voce del menù “Ora”.

**i** Se l’apparecchio viene disattivato tramite l’interruttore di alimentazione o in caso di interruzione di corrente, le impostazioni di ora e data vanno perse.

Ora

Impostare l’ora attuale.

Antigelo

Programma di servizio volto a evitare danni dovuti al gelo durante il trasporto e l’immagazzinamento.

L’apparecchio viene completamente svuotato.

- Svuotare il serbatoio dell'acqua e riempirlo di nuovo.
- Se presente, rimuovere il contenitore del latte e chiudere la porta.

L'apparecchio svuota automaticamente il sistema di tubi.

- Svuotare il raccogliocce e reinserirlo.

Info bevanda

Indica quante bevande sono state preparate dalla messa in funzione.

Imp. predefinite

È possibile cancellare le impostazioni personalizzate e ripristinare le impostazioni predefinite.

- Confermare con [Reset] oppure annullare con [Non resettare].

---

## Home Connect

Questa macchina automatica da caffè è dotata di connessione Wi-Fi e può essere comandata a distanza con un dispositivo mobile (ad es. tablet, smartphone). L'app Home Connect offre funzioni aggiuntive che integrano in modo ottimale l'apparecchio collegato in rete.

Se non è collegato alla rete WLAN (rete domestica), l'apparecchio funziona come una macchina automatica da caffè senza collegamento alla rete e può essere comandato dal display come di consueto.

### Nota importante:

il router della rete domestica deve essere utilizzato nel campo di frequenza 2,4 GHz. Verificare ed eventualmente modificare l'impostazione.

La disponibilità della funzione Home Connect dipende dalla disponibilità dei servizi Home Connect nel proprio Paese. I servizi Home Connect non sono disponibili in tutti i Paesi. Ulteriori informazioni sono disponibili sul sito [www.home-connect.com](http://www.home-connect.com).



Osservare le avvertenze di sicurezza riportate all'inizio delle presenti istruzioni per l'uso e accertarsi che vengano rispettate quando l'apparecchio viene utilizzato mediante l'app Home Connect e non si è a casa. Osservare anche le avvertenze presenti nell'app Home Connect.



I comandi impartiti direttamente sull'apparecchio hanno sempre la priorità; quando l'apparecchio viene comandato direttamente, i comandi tramite l'app Home Connect non sono disponibili.

## Impostazione

Per poter eseguire le impostazioni mediante Home Connect, l'app Home Connect deve essere installata su un dispositivo mobile (ad es. tablet, smartphone). Osservare pertanto la documentazione fornita in dotazione di Home Connect.

Seguire i passi indicati all'interno dell'app per eseguire le impostazioni.

La registrazione dell'apparecchio nella rete WLAN al momento della messa in funzione della macchina automatica da caffè può essere eseguita direttamente oppure tramite il menu (toccare prima [☰] per aprire il menu):

- Toccare [Home Connect].
- Toccare [Wi-Fi] per avviare il collegamento wireless. Sul display compare "Wi-Fi acceso".
- Toccare [Collegare rete elettrica]. Viene visualizzata la selezione [Collega automaticamente] e [Collega manualmente].



Se il router è dotato di funzionalità WPS selezionare [Collega automaticamente].

## Collegamento automatico alla rete WLAN (rete domestica)

- Toccare [Collega automaticamente]. Sul display viene visualizzato [Allacc. alla rete automatico].
- Entro pochi minuti premere il tasto WPS sul router della rete domestica e attendere finché sul display della macchina automatica da caffè non viene visualizzato “Collegamento rete con succ.”.
- Aprire l'app sul dispositivo mobile.
- Toccare [Collegare all'App]. La macchina automatica da caffè si collega all'app.
- Attendere finché sul display non si illumina brevemente [Collegamento con app con succ.].
- Toccare [Avvio a distanza]. Viene visualizzato un messaggio d'avviso.
- Toccare [Avanti] e leggere il messaggio d'avviso.
- Toccare [Conferma].

Ora è possibile utilizzare tutte le funzioni dell'app per comandare la macchina automatica da caffè con il dispositivo mobile.

-  Selezionando [Avvio a distanza] - [Disattivata], nell'app Home Connect vengono visualizzati esclusivamente gli stati di funzionamento della macchina automatica da caffè. È possibile effettuare impostazioni, ma non avviare l'erogazione delle bevande.

## Collegamento manuale alla rete WLAN (rete domestica)

- Toccare [Collega manualmente]. La macchina automatica da caffè configura una propria rete WLAN alla quale è possibile accedere con il tablet o lo smartphone. Sul display sono indicati il SSID (il nome) e la key (password) di questa rete.
- Registrare il dispositivo mobile nella rete della macchina automatica da caffè con il SSID “HomeConnect” e la key “HomeConnect”.
- Avviare l'app sul dispositivo mobile e seguire le istruzioni per l'accesso alla rete indicate nell'app e nella documentazione fornita di Home Connect.

La procedura di accesso è terminata quando sul display della macchina automatica da caffè si illumina brevemente “Collegamento rete con succ.”.

- Toccare [Collegare all'App]. Occorre inoltre aprire l'app sul dispositivo mobile. La macchina automatica da caffè si collega all'app.
- Attendere finché sul display non si illumina brevemente [Collegamento con app con succ.].
- Toccare [Avvio a distanza]. Viene visualizzato un messaggio d'avviso.
- Toccare [Avanti] e leggere il messaggio d'avviso.
- Toccare [Conferma].

Ora è possibile utilizzare tutte le funzioni dell'app per comandare la macchina automatica da caffè con il dispositivo mobile.

-  Selezionando [Avvio a distanza] - [Disattivata], nell'app Home Connect vengono visualizzati esclusivamente gli stati di funzionamento della macchina automatica da caffè. È possibile effettuare impostazioni, ma non avviare l'erogazione delle bevande.

## Attivazione e disattivazione del Wi-Fi

Il Wi-Fi può essere attivato o disattivato (ad es. durante le vacanze).

-  Le informazioni della rete vengono conservate anche dopo la disattivazione.

Dopo l'attivazione attendere alcuni secondi finché la macchina automatica da caffè non si è ricollegata alla rete WLAN.

L'apparecchio, collegato alla rete e in modalità stand-by, necessita al massimo di 2 W.

- Toccare [] per aprire il menu.
- Toccare [Home Connect].
- Toccare [Wi-Fi] per attivare o disattivare il Wi-Fi.

## Altre impostazioni

Home Connect può essere personalizzato in qualsiasi momento in base alle proprie esigenze.

Nota: la macchina automatica da caffè deve essere collegata alla rete WLAN.

### Scollegamento dalla rete

La macchina automatica da caffè può essere scollegata dalla rete WLAN in qualsiasi momento.

 Quando la macchina automatica da caffè è scollegata dalla rete WLAN non è possibile comandarla mediante Home Connect.

- Toccare [] per aprire il menu.
- Toccare [Home Connect].
- Toccare [Staccare dalla rete elettrica].

Il collegamento alla rete e all'app è staccato. Il Wi-Fi e l'avvio a distanza sono disattivati.

 I dati della rete WLAN vengono eliminati.

### Collegamento con l'app

L'app Home Connect può essere installata su tutti i dispositivi mobili desiderati, collegandoli alla macchina automatica da caffè. La macchina automatica da caffè deve già essere collegata alla rete WLAN.

- Aprire l'app sul dispositivo mobile.
- Toccare [] per aprire il menu.
- Toccare [Home Connect].
- Toccare [Collegare all'App] per collegare l'apparecchio all'app.

### Avvio a distanza

Per avviare ad esempio l'erogazione di una bevanda sulla macchina automatica da caffè tramite un dispositivo mobile occorre attivare l'avvio a distanza.



### Pericolo di ustioni!

Un avvio a distanza incontrollato potrebbe provocare ustioni a terzi se durante l'erogazione della bevanda stanno toccando l'erogatore del caffè. Prima di procedere con l'avvio a distanza accertarsi pertanto che ciò non costituisca pericolo per le persone, in particolare per i bambini piccoli, o per le cose.



Il campo di testo [Avvio a distanza] è visibile soltanto se il collegamento con Home Connect è stato completato.



Se l'avvio a distanza è disattivato, nell'app Home Connect vengono visualizzati esclusivamente gli stati di funzionamento della macchina automatica da caffè.

- Toccare [] per aprire il menu.
- Toccare [Home Connect].
- Toccare [Avvio a distanza] per attivare o disattivare la funzione di avvio a distanza.

### Informazioni sull'apparecchio

Visualizzazione di informazioni sulla rete e sull'apparecchio

- Toccare [] per aprire il menu.
- Toccare [Home Connect].
- Toccare [Info apparecchio]. Per alcuni secondi vengono visualizzati SSID, indirizzo MAC e numero di serie dell'apparecchio.

### Display

Nell'angolo superiore destro del display viene visualizzato lo stato di Home Connect con un simbolo:



Collegato alla rete



Non collegato alla rete



Nessun collegamento al server



## Diagnosi a distanza

In caso di malfunzionamenti, il servizio di assistenza clienti può accedere all'apparecchio servendosi della diagnosi a distanza. Contattare il servizio di assistenza clienti e accertarsi che l'apparecchio sia collegato con il server Home Connect e verificare se il servizio di diagnosi a distanza è disponibile nel proprio Paese.

Per ulteriori informazioni e per la disponibilità del servizio di diagnosi a distanza nel proprio Paese, visitare la sezione Guida & supporto del sito Internet Home Connect del proprio Paese: **www.home-connect.com**

## Avvertenze sulla protezione dei dati

Con il primo collegamento della macchina automatica da caffè a una rete WLAN connessa a Internet, la macchina trasmette le seguenti categorie di dati al server Home Connect (prima registrazione):

- Identificativo univoco dell'apparecchio (costituito dal codice dell'apparecchio e dall'indirizzo MAC del modulo di comunicazione Wi-Fi installato).
- Certificato di sicurezza del modulo di comunicazione Wi-Fi (per la protezione informatica della connessione).
- La versione attuale del software e dell'hardware della macchina automatica da caffè.
- Lo stato di un eventuale ripristino precedente delle impostazioni di fabbrica.

La prima registrazione prepara l'apparecchio per l'utilizzo delle funzionalità di Home Connect ed è necessaria soltanto nel momento in cui si desidera utilizzare le funzionalità di Home Connect per la prima volta.

**i** Osservare che le funzionalità di Home Connect sono utilizzabili solo in abbinamento all'app Home Connect. Le informazioni sulla protezione dei dati possono essere richiamate nell'app Home Connect.

## Dichiarazione di conformità

Con la presente Robert Bosch Hausgeräte GmbH dichiara che l'apparecchio con funzionalità Home Connect è in conformità con i requisiti fondamentali e le disposizioni relative alla direttiva 2014/53/UE. Una dichiarazione di conformità dettagliata RED è consultabile su Internet, sul sito [www.bosch-home.com](http://www.bosch-home.com) alla pagina del prodotto nei documenti supplementari.

2,4 GHz di banda: 100 mW max.

## Pulizia e cura quotidiana



### Pericolo di scossa elettrica!

Non immergere mai l'apparecchio in acqua. Non pulire con il vapore.

- Pulire l'esterno dell'apparecchio con un panno morbido umido.
- Non impiegare detersivi a base d'alcol.
- Non usare panni o detersivi abrasivi.

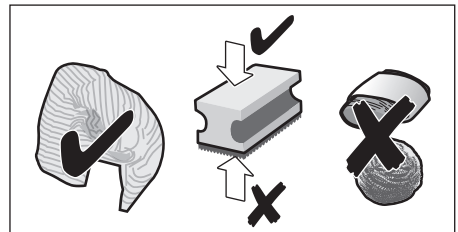

- Rimuovere sempre subito eventuali residui di calcare, caffè, latte, detersivo e decalcificante. Sotto questi residui si può formare corrosione.



I panni in spugna nuovi possono contenere sali, che possono causare ruggine sull'acciaio inossidabile. Pertanto lavare i panni accuratamente prima dell'uso.

- Aprire lo sportello e estrarre il raccogli-gocce tirandolo in avanti.
- Rimuovere il coperchio del raccogli-gocce e il contenitore per fondi di caffè.
- Svuotare i singoli elementi, lavarli e asciugarli.

**i** **Importante:** Il raccogliocce e il contenitore per fondi di caffè devono essere svuotati e puliti tutti i giorni per evitare la formazione di depositi.

- Rimuovere il cassetto per caffè macinato, pulirlo sotto acqua corrente e asciugarlo bene.

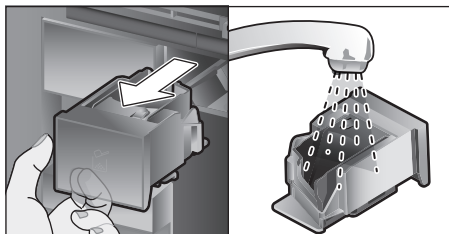

- Pulire l'interno dell'apparecchio (alloggiamento del raccogliocce e del cassetto per caffè macinato), pulire e asciugare la vaschetta di raccolta.
- Inserire le parti asciutte come ad es. il cassetto per caffè macinato.

 **Non mettere in lavastoviglie i seguenti componenti:**

cassetto accessori, serbatoio dell'acqua, coperchio del serbatoio dell'acqua, coperchio dell'erogatore bevanda, contenitore dei chicchi di caffè, coperchio del contenitore dei chicchi di caffè, pezzo di collegamento in metallo, cassetto per caffè macinato, coperchio di protezione dell'unità di infusione, unità di infusione e contenitore del latte.



**In lavastoviglie possono essere lavati i seguenti componenti:**

Griglia di sgocciolamento, vaschetta di raccolta, raccogliocce, coperchio del raccogliocce, contenitore per fondi di caffè, tubicini del latte, tubicini di aspirazione, elementi dell'erogatore bevanda, dosatore ed elementi del coperchio del contenitore del latte.

**i** Se l'apparecchio viene acceso a freddo o spento dopo l'erogazione di caffè, esegue automaticamente il risciacquo. Il sistema si pulisce così da solo.

**i** **Importante:** se l'apparecchio non è stato utilizzato per lungo tempo (ad es. dopo una vacanza), prima di riutilizzarlo è necessario eseguire una pulizia a fondo dell'intero apparecchio, anche del sistema per il latte, del cassetto per caffè macinato e dell'unità di infusione.

## Pulizia del sistema per il latte

Il sistema per il latte viene pulito automaticamente con un breve getto di vapore subito dopo la preparazione di una bevanda al latte.

**i** **Consiglio:** per una pulizia particolarmente accurata è possibile lavare il sistema per il latte anche con acqua (vedere il capitolo "Lavaggio del sistema per il latte").

**i** **Importante:** pulire manualmente il sistema per il latte una volta la settimana, anche più spesso se necessario (vedere il capitolo "Pulizia manuale del sistema per il latte").



### Pericolo di scottature!

L'erogatore bevanda diventa molto caldo. Dopo l'utilizzo, prima di toccare l'apparecchio, lasciarlo raffreddare.

## Lavaggio del sistema per il latte

- Toccare [ ☉ ].
- Toccare [ Lavare sistema latte ] per selezionare il programma.
- Aprire lo sportello e rimuovere il tubicino di aspirazione dal contenitore per latte.
- Pulire il tubicino di aspirazione e inserire l'estremità nel foro del contenitore per fondi di caffè.

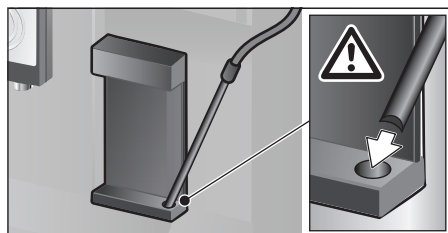

- Chiudere la porta. Prestare attenzione a non schiacciare il tubicino del latte.
  - Disporre un bicchiere vuoto sotto l'erogatore bevanda.
  - Premere [▷].
- Il sistema per il latte viene risciacquato con acqua.
- Quindi svuotare il bicchiere.
  - Toccare [☼] per uscire dal programma.

### Pulizia manuale del sistema per il latte

Smontare il sistema per il latte per pulirlo:

- Spingere l'erogatore bevanda completamente verso il basso e togliere il coperchio tirandolo in avanti.
- Premere verso il basso la leva a scatto a sinistra dell'erogatore bevanda e, tenendolo diritto, estrarre l'erogatore bevanda tirandolo in avanti.

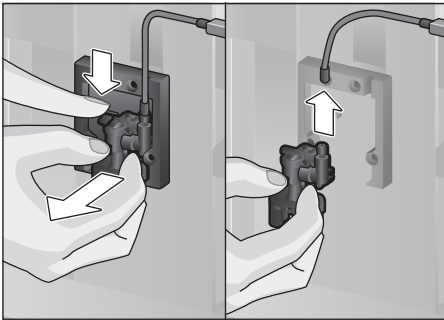

- Estrarre il tubicino del latte. Smontare la parte superiore e la parte inferiore dell'erogatore bevanda.

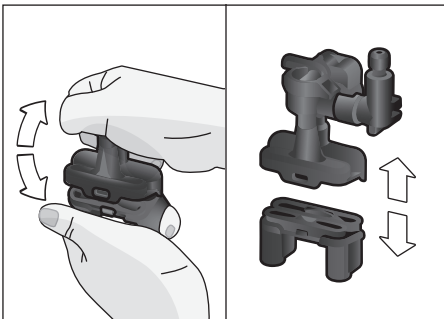

- Staccare i tubicini del latte, il pezzo di collegamento e il tubicino di aspirazione.

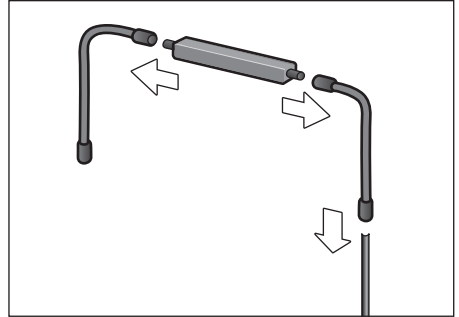

- Pulire gli elementi con detersivo e un panno morbido.
- Risciacquare tutte le parti con acqua pulita e asciugarle.
- Rimontare gli elementi (vedere anche le istruzioni brevi).

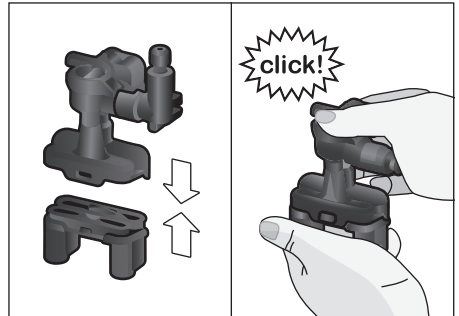

- Agendo da davanti, inserire l'erogatore bevanda sui tre raccordi. Applicare il coperchio.

## Pulizia del contenitore del latte

Per motivi di igiene il contenitore del latte deve essere pulito regolarmente. Solo gli elementi del coperchio sono idonei per il lavaggio in lavastoviglie. Pulire il contenitore del latte in acciaio inossidabile a mano con un detergente delicato.

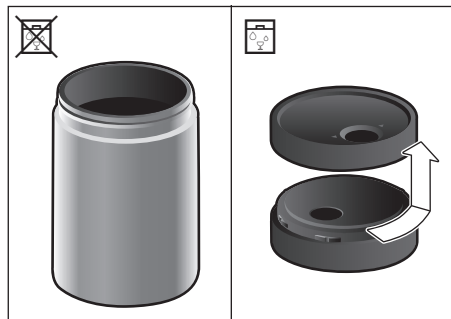

## Pulizia dell'unità di infusione

(vedere anche le istruzioni brevi)  
Oltre al programma di pulizia automatica, si dovrebbe estrarre l'unità di infusione per pulirla ad intervalli regolari.

- Aprire la porta dell'apparecchio.
- Spegnerne completamente l'apparecchio con l'interruttore di alimentazione [O/I].
- Togliere il coperchio di protezione dell'unità di infusione.
- Togliere il contenitore per fondi di caffè.
- Spingere il dispositivo di blocco rosso sull'unità di infusione completamente a sinistra su .
- Spingere la leva di espulsione completamente verso il basso. L'unità di infusione viene liberata.
- Afferrare l'unità di infusione dalle maniglie sagomate ed estrarla con cautela.

- Rimuovere il coperchio dell'unità di infusione e pulire bene l'unità di infusione sotto acqua corrente.

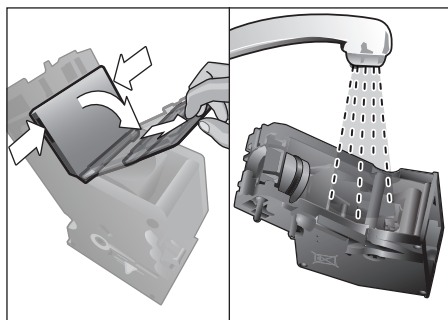

- Pulire a fondo il filtro dell'unità di infusione tenendolo sotto il getto dell'acqua.

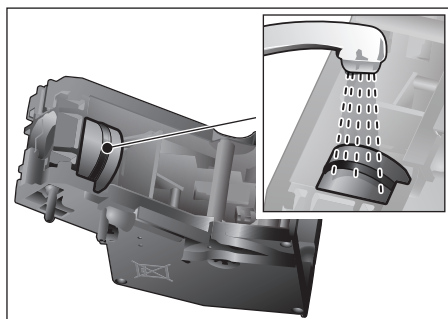

- Pulire a fondo i rubinetti di collegamento dell'unità di infusione.

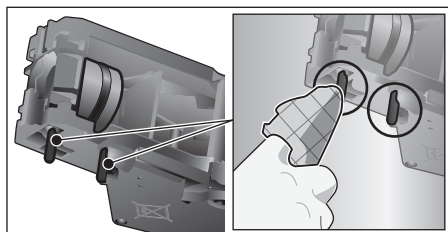

-  **Importante:** lavare senza detersivo e non mettere in lavastoviglie.

- Pulire a fondo il vano interno dell'apparecchio con un panno umido e rimuovere gli eventuali residui di caffè.
- Far asciugare l'unità di infusione e il vano interno dell'apparecchio.
- Riapplicare il coperchio sull'unità di infusione.

- Spingere l'unità di infusione nell'apparecchio fino al suo incastro e premere al centro fino a sentire uno scatto.

**i** **Importante:** prima dell'inserimento il dispositivo di blocco rosso deve essere tutto a sinistra su  (vedere la figura E).

- Spingere la leva di espulsione completamente verso l'alto e il dispositivo di blocco rosso completamente a destra su .
- Inserire il contenitore per fondi di caffè.
- Riapplicare il coperchio di protezione.
- Chiudere la porta dell'apparecchio.

## Programmi di servizio

(vedere anche le istruzioni brevi)

A determinati intervalli sul display viene visualizzato:

“Eseguire programma di decalcificazione!”

oppure

“Eseguire subito programma di pulizia!”

oppure

“Eseguire programma Calc'nClean!”.

L'apparecchio deve essere immediatamente pulito o decalcificato con il corrispondente programma di servizio. A scelta è possibile riunire i processi di decalcificazione e pulizia tramite la funzione Calc'nClean (vedere il capitolo “Calc'nClean”). Se il programma di servizio non viene eseguito secondo le istruzioni, l'apparecchio potrebbe danneggiarsi.

**i** **Importante:** Se l'apparecchio non viene decalcificato in tempo, appare “Programma di decalcificazione in ritardo. A breve l'apparecchio verrà bloccato!”. Eseguire subito il processo di decalcificazione seguendo le istruzioni. Se l'apparecchio è bloccato, è possibile riutilizzarlo al termine del processo di decalcificazione.

Per visualizzare quante bevande possono essere ancora preparate prima di dover eseguire un programma di servizio, procedere come segue:

- Toccare [].

Vengono visualizzati i programmi di servizio. Il contatore, ad es. “Programma di decalcificazione necessario tra 28 tazze” indica quando deve essere eseguito il programma.



### Attenzione!

Per ogni programma di servizio utilizzare i decalcificanti e i detergenti secondo le istruzioni e osservare le (rispettive) indicazioni di sicurezza. Non interrompere mai il programma di servizio!

Non bere i liquidi!

Per decalcificare non usare mai acido citrico, aceto o sostanze a base di aceto.

Non inserire mai le pastiglie per la decalcificazione o altri tipi di decalcificante nel cassetto del caffè macinato!



### Importante:

prima di avviare il rispettivo programma di servizio (decalcificazione, pulizia o Calc'nClean) rimuovere l'unità di infusione, pulirla secondo le istruzioni e reinserirla. Al momento della chiusura della porta, prestare attenzione a non schiacciare il tubicino del latte. Al termine del programma di servizio pulire l'apparecchio con un panno morbido umido per rimuovere subito i residui di decalcificante e di soluzione di pulizia. Sotto questi residui si può formare corrosione. I panni in spugna nuovi possono contenere sali, che possono causare ruggine sull'acciaio inossidabile. Pertanto lavare i panni accuratamente prima dell'uso. Pulire a fondo l'erogatore bevanda, i tubicini del latte e il raccordo.



Specifiche pastiglie per la decalcificazione e per la pulizia sono disponibili presso i rivenditori e il servizio di assistenza clienti (vedere il capitolo “Accessori”).



Se si utilizza un filtro dell'acqua si allungano gli intervalli tra i programmi di decalcificazione.





## Decalcificazione

Durata: circa 21 minuti.

- Toccare [  ].
- Toccare [Decalcificazione] per selezionare il programma.
- Il display guida attraverso l'esecuzione del programma.
- Svuotare il raccogliocce e reinserirlo.
- Rimuovere il filtro dell'acqua (se presente) e premere [  ].
- Versare acqua tiepida nel serbatoio dell'acqua vuoto fino al contrassegno "0,5l" e sciogliervi 1 pastiglia per la decalcificazione Bosch TCZ8002A.







Se nel serbatoio dell'acqua non vi è una quantità sufficiente di decalcificante viene visualizzato il relativo messaggio. Riempire con acqua naturale e toccare di nuovo [  ].

- Rimuovere il tubicino di aspirazione dal contenitore per latte, pulirlo e inserirne l'estremità nel foro del contenitore per fondi di caffè.
- Chiudere la porta dell'apparecchio.
- Collocare un recipiente con un volume di 0,5l sotto l'erogatore bevanda.
- Premere [  ]. Il programma di decalcificazione gira per circa 19 minuti.
- Rimuovere il recipiente e premere [  ].
- Lavare il serbatoio dell'acqua e, se è stato rimosso, reinserire il filtro dell'acqua.
- Aggiungere acqua fresca fino al contrassegno "max".
- Reinserrire il serbatoio dell'acqua e chiudere la porta.
- Rimettere il recipiente sotto l'erogatore bevanda.
- Premere [  ]. Il programma di decalcificazione gira per circa 2 minuti lavando l'apparecchio.
- Rimuovere il recipiente, svuotare il raccogliocce e reinserirlo, chiudere la porta dell'apparecchio.
- Premere [  ]. L'apparecchio è decalcificato e nuovamente pronto per l'uso.
- Premere [  ] per uscire dal programma.

## Pulizia



Durata: circa 5 minuti.

- Toccare [  ].
- Toccare [Pulizia] per selezionare il programma.
- Il display guida attraverso l'esecuzione del programma.
- Pulire l'erogatore bevanda e reinserirlo, svuotare il raccogliocce e reinserirlo.
- Aprire il cassetto per caffè macinato, inserirvi una pastiglia detergente e chiudere il cassetto.
- Chiudere la porta dell'apparecchio.
- Collocare un recipiente con un volume di 0,5l sotto l'erogatore bevanda.
- Premere [  ]. Il programma di pulizia gira per circa 5 minuti.
- Rimuovere il recipiente, svuotare il raccogliocce e reinserirlo, chiudere la porta dell'apparecchio.
- Premere [  ]. L'apparecchio è pulito e nuovamente pronto per l'uso.
- Premere [  ] per uscire dal programma.

## Calc'nClean

Durata: circa 26 minuti.

Calc'nClean combina le due funzioni singole di decalcificazione e di pulizia. Se le scadenze dei due programmi sono ravvicinate, la macchina automatica da caffè propone automaticamente questo programma di servizio.

- Toccare [  ].
- Toccare [Calc'nClean] per selezionare il programma.
- Il display guida attraverso l'esecuzione del programma.
- Pulire l'erogatore bevanda e reinserirlo, svuotare il raccogliocce e reinserirlo.
- Aprire il cassetto per caffè macinato, inserirvi una pastiglia detergente e chiudere il cassetto.
- Rimuovere il filtro dell'acqua (se presente) e premere [  ].
- Versare acqua tiepida nel serbatoio dell'acqua vuoto fino al contrassegno "0,5l" e sciogliervi 1 pastiglia per la decalcificazione Bosch TCZ8002A.

**i** Se nel serbatoio dell'acqua non vi è una quantità sufficiente di decalcificante viene visualizzato il relativo messaggio. Riempire con acqua naturale e toccare di nuovo [ ▷ ].

- Rimuovere il tubicino di aspirazione dal contenitore per latte, pulirlo e inserirne l'estremità nel foro del contenitore per fondi di caffè.
- Chiudere la porta dell'apparecchio.
- Collocare un recipiente con un volume di 0,5l sotto l'erogatore bevanda.
- Premere [ ▷ ]. Il programma gira per circa 19 minuti.
- Rimuovere il recipiente e premere [ ▷ ].
- Lavare il serbatoio dell'acqua e, se è stato rimosso, reinserire il filtro dell'acqua.
- Aggiungere acqua fresca fino al contrassegno "max".
- Reinserire il serbatoio dell'acqua e chiudere la porta.
- Rimettere il recipiente sotto l'erogatore bevanda.
- Premere [ ▷ ]. Il programma gira per circa 7 minuti, lavando l'apparecchio.
- Rimuovere il recipiente, svuotare il raccogligocce e reinserirlo, chiudere la porta dell'apparecchio.
- Premere [ ▷ ]. L'apparecchio è decalcificato, pulito e nuovamente pronto per l'uso.
- Premere [ ☉ ] per uscire dal programma.

## Lavaggio speciale

**i** **Importante:** se un programma di servizio è stato interrotto, ad es. a causa di un'interruzione di corrente, procedere come indicato di seguito in base alle indicazioni sul display:

- Lavare il serbatoio dell'acqua e riempirlo con acqua fresca fino al contrassegno "max".
- Premere [ ▷ ]. Il programma gira per circa 2 minuti, lavando l'apparecchio.
- Svuotare il raccogligocce e reinserirlo, chiudere la porta dell'apparecchio. L'apparecchio è di nuovo pronto per l'uso.
- Premere [ ☉ ] per uscire dal programma.

## Consigli per il risparmio energetico

- Premendo [ ☉ ] l'apparecchio passa alla modalità risparmio. Nella "modalità risparmio" l'apparecchio ha un bassissimo consumo energetico, ma, per evitare danni, continua comunque a monitorare tutte le altre funzioni rilevanti ai fini della sicurezza.
- Nel menu sotto "Spegnimento dopo" impostare lo spegnimento automatico su 15 minuti.
- Nell'apposito menu, ridurre la luminosità del display e l'intensità dell'illuminazione per risparmiare energia.
- Evitare di interrompere l'erogazione di caffè o schiuma di latte. L'interruzione anticipata provoca un maggiore consumo di energia e un riempimento più rapido del raccogligocce.
- Decalcificare periodicamente l'apparecchio per evitare depositi calcarei. I residui di calcare provocano un maggiore consumo di energia.

## Protezione contro il gelo

Per evitare danni provocati dall'azione del gelo durante il trasporto o il deposito è necessario svuotare completamente l'apparecchio (vedere il capitolo "Menu – Antigelo").

## Conservazione degli accessori

La macchina automatica da caffè è dotata di uno speciale cassetto accessori in cui riporre le istruzioni brevi e gli accessori.

- Inserire il dosatore e il filtro dell'acqua nel cassetto accessori.
- Inserire le istruzioni brevi nello speciale alloggiamento anteriore del cassetto accessori.
- Il tubicino di aspirazione lungo può essere conservato nel supporto sul lato interno della porta.
- Il pezzo di collegamento può essere fissato al supporto magnetico sopra il cassetto per caffè macinato.

## Accessori

I seguenti accessori sono disponibili presso i rivenditori e il servizio di assistenza clienti:

| Accessori                                       | Codice ordinazione<br>Rivenditori/servizio di assistenza clienti |
|---|--|
| Pastiglie per la pulizia                        | TCZ8001A/00312096  |
| Pastiglie per la decalcificazione               | TCZ8002A/00312093  |
| Filtro dell'acqua                               | TCZ7003/00575491   |
| Kit di pulizia                                  | TCZ8004A/00312107  |
| Contenitore del latte con coperchio "FreshLock" | TCZ8009N/00576165  |
| Limitazioni per angolo di apertura 92°          | 00636455   |

## Smaltimento



Si prega di smaltire le confezioni nel rispetto dell'ambiente. Questo apparecchio dispone di contrassegno ai sensi della direttiva europea 2012/19/UE in materia di apparecchi elettrici ed elettronici (waste electrical and electronic equipment – WEEE). Questa direttiva definisce le norme per la raccolta e il riciclaggio degli apparecchi dismessi valide su tutto il territorio dell'Unione Europea. Informarsi presso il rivenditore specializzato sulle attuali disposizioni per la rottamazione.

## Garanzia

Per questo apparecchio sono valide le condizioni di garanzia pubblicate dal nostro rappresentante nel paese di vendita. Il rivenditore, presso il quale è stato acquistato l'apparecchio, è sempre ben disposto a fornire a richiesta informazioni a proposito. Per l'esercizio del diritto di garanzia è comunque necessario presentare il documento di acquisto.

Con riserva di modifica.

## Dati tecnici

|  |                      |
|--|----------------------|
| Collegamento elettrico (tensione – frequenza)            | 220-240 V – 50/60 Hz |
| Potenza assorbita  | 1600 W               |
| Pressione massima della pompa, statica                   | 19 bar               |
| Capacità massima del serbatoio dell'acqua (senza filtro) | 2,4 l                |
| Capacità massima del contenitore dei chicchi di caffè    | 500 g                |
| Lunghezza del cavo di alimentazione                      | 1,7 m                |
| Dimensioni (alt. x largh. x prof.)                       | 455 x 495 x 375 mm   |
| Peso, vuota  | 19-20 kg             |
| Tipo di macinacaffè                                      | Ceramica             |



## Soluzione dei problemi più semplici

| <b>Problema</b>  | <b>Causa</b>   | <b>Rimedio</b>   |
|--|--|--|
| Qualità del caffè o della schiuma latte molto variabile (ad es. quantità variabile o schiuma latte che spruzza).   | L'apparecchio presenta incrostazioni di calcare.                           | Decalcificare l'apparecchio secondo le istruzioni, vedere il capitolo "Programmi di servizio".           |
|  | Il tubicino di aspirazione è otturato.                                     | Pulire il tubicino di aspirazione.   |
| Impossibile erogare bevande.   | L'erogatore bevanda o uno dei 3 raccordi sono otturati.                    | Pulire l'erogatore bevanda e i raccordi.   |
| La bevanda fuoriesce da tutto l'erogatore.   | Manca la parte inferiore dell'erogatore bevanda.                           | Montare la parte inferiore, vedere il capitolo "Pulizia del sistema per il latte".                       |
| Non viene erogata schiuma o ne viene erogata poca, oppure il sistema per il latte non aspira il latte.             | L'apparecchio presenta incrostazioni di calcare.                           | Decalcificare l'apparecchio secondo le istruzioni, vedere il capitolo "Programmi di servizio".           |
|  | L'erogatore bevanda o uno dei 3 raccordi sono otturati.                    | Pulire l'erogatore bevanda e i raccordi.   |
|  | Latte non adatto.  | Non utilizzare latte già scaldato. Utilizzare latte freddo con una percentuale di grasso di almeno 1,5%. |
|  | L'erogatore bevanda o i tubicini del latte non sono montati correttamente. | Inumidire gli elementi e rimontarli.   |
|  | Il tubicino di aspirazione è otturato.                                     | Pulire il tubicino di aspirazione.   |
| La quantità personalizzata impostata non viene raggiunta; il caffè esce solo a gocce oppure non viene più erogato. | Il grado di macinatura è troppo fine. Caffè macinato troppo fine.          | Regolare un grado di macinatura più grosso. Utilizzare un caffè macinato più grosso.                     |
|  | L'apparecchio presenta forti calcificazioni.                               | Decalcificare l'apparecchio secondo le istruzioni, vedere il capitolo "Programmi di servizio".           |
|  | L'unità di infusione è sporca.   | Pulire l'unità di infusione, vedere capitolo "Pulizia dell'unità di infusione".                          |
| L'acqua calda è torbida o ha sapore di latte o caffè.  | Non è stato tolto il tubicino del latte.                                   | Togliere il tubicino del latte dal contenitore del latte.  |
|  | Nell'erogatore bevanda ci sono residui di latte o caffè.                   | Pulire l'erogatore bevanda.  |

| <b>Problema</b>  | <b>Causa</b>   | <b>Rimedio</b>  |
|--|--|---|
| Il caffè non ha alcuna "crema".  | Tipo di caffè non adatto.  | Utilizzare una qualità di caffè che contenga una maggiore percentuale di chicchi Robusta.                   |
|  | I chicchi di caffè non sono più freschi di tostatura.  | Utilizzare chicchi freschi.   |
|  | Il grado di macinatura non è adatto ai chicchi di caffè.   | Regolare un grado di macinatura più fine.   |
| Il caffè è troppo "acido".   | Il grado di macinatura è troppo grosso. Caffè macinato troppo grande.  | Regolare un grado di macinatura più fine. Utilizzare un caffè macinato più fine.                            |
|  | Tipo di caffè non adatto.  | Cambiare tipo di caffè.   |
| Il caffè è troppo "amaro".   | Il grado di macinatura è troppo fine. Caffè macinato troppo fine.  | Regolare un grado di macinatura più grosso. Utilizzare un caffè macinato più grosso.                        |
|  | Tipo di caffè non adatto.  | Cambiare tipo di caffè.   |
| Il caffè ha un gusto di "bruciato".                                    | Temperatura di preparazione del caffè troppo elevata.  | Ridurre la temperatura, vedere il capitolo "Personalizzazione delle bevande".                               |
|  | Il grado di macinatura è troppo fine. Caffè macinato troppo fine.  | Regolare un grado di macinatura più grosso. Utilizzare un caffè macinato più grosso.                        |
|  | Tipo di caffè non adatto.  | Cambiare tipo di caffè.   |
| Il caffè è troppo leggero.   | È stata selezionata un'intensità troppo bassa.   | Aumentare l'intensità del caffè, vedere il capitolo "Personalizzazione delle bevande".                      |
|  | Accumulo di caffè nel cassetto per caffè macinato.   | Rimuovere il cassetto per caffè in polvere, pulirlo e asciugarlo bene.                                      |
| Il caffè macinato rimane attaccato al cassetto.                        | Il caffè macinato è incollato.   | Non comprimere il caffè macinato nel cassetto.  |
|  | Il cassetto per caffè macinato è umido.  | Rimuovere il cassetto per caffè in polvere, pulirlo e asciugarlo bene.                                      |
| Il filtro dell'acqua non resta incastrato nel serbatoio dell'acqua.    | Il filtro dell'acqua non è fissato correttamente.  | Tenere diritto il filtro dell'acqua e spingerlo saldamente nel collegamento del serbatoio.                  |
| Il contenitore dei chicchi di caffè si incastra quando viene inserito. | Vi sono dei chicchi all'interno.   | Rimuovere i chicchi.  |
| I fondi di caffè non sono compatti e sono troppo bagnati.              | Il grado di macinatura impostato è troppo fine o troppo grosso oppure è stato utilizzato troppo poco caffè macinato. | Impostare un grado di macinatura più grosso o più fine oppure utilizzare 2 dosatori rasi di caffè macinato. |

| <b>Problema</b>  | <b>Causa</b>  | <b>Rimedio</b>   |
|--|---|--|
| È difficile regolare il grado di macinatura.   | Troppi chicchi nel macinacaffè.   | Preparare una bevanda con i chicchi di caffè. Regolare il grado di macinatura solo poco per volta.   |
| Impossibile inserire l'unità di infusione.   | Unità di infusione nella posizione errata.  | Inserire l'unità di infusione secondo le istruzioni, vedere il capitolo "Pulizia dell'unità di infusione".   |
|  | L'unità di infusione è bloccata.  | Sbloccare l'unità di infusione, vedere il capitolo "Pulizia dell'unità di infusione".  |
| Impossibile applicare correttamente il coperchio di protezione dell'unità di infusione.  | L'unità di infusione non è bloccata.  | Bloccare l'unità di infusione, vedere il capitolo "Pulizia dell'unità di infusione".   |
| Sotto il raccogli gocce c'è dell'acqua.  | Si tratta di acqua di condensa.   | Non inserire il raccogli gocce senza coperchio.  |
| Messaggio "12:00"  | Interruzione di corrente o apparecchio disattivato tramite l'interruttore di alimentazione. | Inserire di nuovo i valori, non disattivare l'apparecchio tramite l'interruttore di alimentazione o impostare Indicat. ora su "Off", all'interno del menù.                 |
| Sul display viene visualizzato il messaggio "Recipiente del latte inserito?" anche se il contenitore del latte è collegato.                        | Il contenitore è fuori dalla portata del sensore.   | Posizionare il contenitore sul bordo destro.   |
|  | Il materiale, ad es. cartone del latte, non viene riconosciuto.                             | Confermare la richiesta con "Sì" o utilizzare il contenitore del latte fornito.  |
| Messaggio sul display "Lasciare raffreddare l'apparecchio"   | L'apparecchio è troppo caldo.   | Spegnere l'apparecchio per 30 minuti.  |
| Messaggio, ad esempio: "Errore: E0510"   | Nell'apparecchio si è verificato un errore.   | Procedere come indicato nel messaggio.   |
| Sul display viene visualizzato il messaggio "Riempire serb. chicchi di caffè" anche se il contenitore è pieno o il macinacaffè non macina chicchi. | I chicchi non cadono nel macinacaffè (chicchi troppo oleosi).                               | Battere leggermente sul contenitore dei chicchi di caffè. Cambiare eventualmente il tipo di caffè. Pulire il contenitore dei chicchi di caffè vuoto con un panno asciutto. |
| Messaggio "Pulire unità di infusione"  | Unità di infusione sporca.  | Pulire l'unità di infusione.   |
|  | Troppo caffè macinato nell'unità di infusione.  | Pulire l'unità di infusione. Versare un massimo di 2 dosatori di caffè macinato pieni.   |
|  | Il meccanismo dell'unità infusione si muove con fatica.                                     | Pulire l'unità di infusione, vedere il capitolo "Pulizia e cura quotidiana".   |

| <b>Problema</b>   | <b>Causa</b>  | <b>Rimedio</b>   |
|---|---|--|
| Messaggio<br>"Aggiungere acqua non gassata o rimuovere il filtro"                                 | Serbatoio dell'acqua non inserito correttamente.  | Inserire il serbatoio dell'acqua nel modo corretto.  |
|   | Acqua addizionata di anidride carbonica nel serbatoio dell'acqua.                                   | Riempire il serbatoio dell'acqua con acqua del rubinetto fresca.   |
|   | Il galleggiante nel serbatoio dell'acqua è bloccato.  | Rimuovere il serbatoio e pulirlo bene.   |
|   | Il filtro dell'acqua nuovo non è stato lavato secondo le istruzioni oppure è consumato o difettoso. | Lavare il filtro dell'acqua secondo le istruzioni e mettere in funzione, oppure utilizzare un filtro dell'acqua nuovo. |
|   | Aria nel filtro dell'acqua.   | Immergere in acqua il filtro dell'acqua finché non escono più bolle, quindi reinserire il filtro.                      |
| Messaggio<br>"Svuotare il raccogliacqua" anche se il raccogliacqua è vuoto.                       | Il raccogliacqua è sporco e bagnato.  | Pulire e asciugare bene il raccogliacqua.  |
|   | Se è spento, l'apparecchio non rileva che il raccogliacqua è stato svuotato.                        | Con l'apparecchio acceso, togliere il raccogliacqua e reinserirlo.   |
| Nel display compare la scritta „Inserire raccogliacqua" nonostante il raccogliacqua sia inserito. | L'interno dell'apparecchio (Alloggiamento contenitori) è sporco.                                    | Pulire il vano interno.  |
|   | Il contenitore per fondi di caffè non è stato inserito fino al suo incastro.                        | Inserire il contenitore per fondi di caffè fino al suo incastro.   |
| Indicazione molto frequente che è necessaria la decalcificazione.                                 | Acqua troppo calcarea.  | Inserire il filtro dell'acqua ed effettuare la relativa impostazione nel menu.   |
| Presenza di gocce d'acqua sul fondo interno dell'apparecchio dopo aver tolto il raccogliacqua.    | Il raccogliacqua è stato estratto troppo presto.  | Attendere alcuni secondi prima di estrarre il raccogliacqua dopo l'ultima erogazione di una bevanda.                   |
| Messaggio<br>"Switch off with power switch, then back on after 30 sec!"                           | Apparecchio troppo caldo.   | Lasciare raffreddare l'apparecchio.  |
|   | Unità di infusione sporca.  | Pulire l'unità di infusione.   |
| Home Connect non funziona correttamente.  |   | Consultare il sito <a href="http://www.home-connect.com">www.home-connect.com</a>                                      |

**Se non è possibile risolvere un problema, chiamare l'assistenza!  
I numeri di telefono si trovano nelle ultime pagine del manuale.**

**DE Deutschland, Germany**

BSH Hausgeräte Service GmbH  
Zentralwerkstatt für kleine Hausgeräte  
Trautskirchener Strasse 6-8  
90431 Nürnberg

Online Auftragsstatus, Pickup Service für  
Kaffeefüllautomaten und viele weitere Infos  
unter:

www.bosch-home.com

Reparaturservice, Ersatzteile &  
Zubehör, Produkt-Informationen:  
Tel.: 0911 70 440 040  
mailto:to.kleingeraete@bshg.com

**AE United Arab Emirates,  
الإمارات العربية المتحدة**

BSH Home Appliances FZE  
Round About 13, Plot Nr MO-0532A  
Jebel Ali Free Zone - Dubai  
Tel.: 04 881 44 01\*  
mailto:service.uae@bshg.com  
www.bosch-home.com/ae

\*Sun-Thu 8am to 5pm (exclude public holidays)

**AL Republika e Shqiperise,  
Albania**

Elektro-Service sh.p.k  
Rruga Kasem Shima, Kodi postar-1050  
Prane Ures Mezezit  
1023 Tirane  
Tel.: 4 227 8130; -131  
mailto:info@elektro-servis.com

EXPERT Service

Rruga e Kavajes,  
Kulla B Nr 223/1 Kati I  
1023 Tirane  
Tel.: 4 480 6061  
Cel: +355 069 60 45555  
mailto:info@expert-servis.al

**AM Armenia, Հայաստան**

ZIG ZAG LLC  
Charenci str. 25  
Yerevan 375025  
Tel.: 010 55 60 10  
mailto:service@zigzag.am  
www.zigzag.am

**AT Österreich, Austria**

BSH Hausgeräte Gesellschaft mbH  
Werkskundendienst für Hausgeräte  
Quellenstrasse 2a  
1100 Wien

Online Reparaturannahme, Ersatzteile und  
Zubehör und viele weitere Infos unter:  
www.bosch-home.at

Reparaturservice, Ersatzteile & Zubehör,  
Produktinformationen  
Tel.: 0810 550 511  
mailto:vie-stoerungsannahme@bshg.com  
Wir sind an 365 Tagen von 07:00 bis 22:00 Uhr für  
Sie erreichbar.

**AU Australia**

BSH Home Appliances Pty. Ltd.  
Gate 1, 1555 Centre Road  
Clayton, Victoria 3168  
Tel.: 1300 369 744\*  
mailto:customersupport.au@bshg.com  
www.bosch-home.com.au

\*Mo-Fr: 24 hours

**AZ Azərbaycan Respublikası,  
Azerbaijan**

Baku Service Company MMC  
Azadliq Pr. 116  
Baku  
Tel.: 12 530 90 35  
mailto:info@ser-cen.az  
www.ser-cen.az

Yurd Service MMC  
50, Bakikhanov Str.  
Baku, AZ1007  
Tel.: 12 480 33 01  
mailto:info-service@yurd.az  
www.yurd.az

Optimal Elektronika MMC  
Hasanoghlu 7B  
Baku, AZ1072  
Tel.: 12 954  
mailto:xanim.muradova@optimal.az  
www.optimal.az

**BA Bosna i Hercegovina,  
Bosnia-Herzegovina**

"HIGH" d.o.o.  
Gradačacka 29b  
71000 Sarajevo  
Tel.: 033 21 35 13  
mailto:centralniservis@yahoo.com

**BE Belgique, België, Belgium**

BSH Home Appliances S.A. - N.V.  
Rue Picard 7, box 400  
Picardstraat 7, box 400  
1000 Bruxelles - Brussel  
Tel.: 02 475 70 01  
mailto:bru-repairs@bshg.com  
www.bosch-home.be

**BG Bulgaria**

BSH Domakinski Uredi Bulgaria EOOD  
Business center FPI, floor 5,  
Cherni vrah Blvd. 51B  
1407 Sofia  
Tel.: 0700 208 17  
mailto:informacia.servis-bg@bshg.com  
www.bosch-home.bg

**BH Bahrain, مملكة البحرين**

Khalaifat Est.  
BLD 898, R 533, TASHAN 405  
Manama  
Tel.: 01 740 05 53\*  
mailto:service@khalaifat.com  
\*Sat-Thu 7am to 5pm (exclude public holidays)

**BY Belarus, Беларусь**

ООО "БСХ Бытовая техника"  
tel.: 495 737 2961  
mailto:mok-kdhi@bshg.com

**CA Canada**

BSH Home Appliances Ltd.  
Tel.: 800 944 2904  
mailto:bosch-canada-questions@bshg.com  
www.bosch-home.com/us

**CH Schweiz, Suisse,  
Svizzera, Switzerland**

BSH Hausgeräte AG  
Fahrweidstrasse 80  
8954 Geroldswil  
Reparaturservice, Ersatzteile & Zubehör,  
Produktinformationen  
Tel.: 0848 888 200  
mailto:ch-service@bshg.com  
mailto:ch-spareparts@bshg.com  
www.bosch-home.ch

**CN China, 中国**

BSH Home Appliances Service Jiangsu Co. Ltd.  
19F, Jinling Asia Pacific Tower,  
No.2 Hanzhong Road, Gulou District,  
210005 Nanjing, Jiangsu Province  
Service Tel.: 400 8855 888\*  
mailto:careline.china@bshg.com  
www.bosch-home.cn

\* phone rate depends on the network used

**CY Cyprus, Κύπρος**

BSH Ikiakes Syskeves-Service  
39, Arh. Makaanou III Str.  
2407 Egomi/Nikosia (Lefkosia)  
Tel.: 777 78 007  
mailto:EGO-CYCustomerService@bshg.com

**CYN Turkish Rep. Of North Cyprus**

Argas Limited Company  
37 Osman Paşa Cad. K. Çiltlik  
Lefkoşa  
Tel.: 0228 04 70  
mailto:argas.teknik@yar-group.com  
Semson Ticaret Sti. Ltd.  
Bedrettin Demirel Cad. no 17  
Gime  
Tel.: 0816 04 94  
mailto:m.defterali@ercantangroup.com

**CZ Česká Republika, Czech Republic**

Více informací (např. záruční podmínky,  
prodloužená záruka aj.) naleznete na  
webových stránkách  
www.bosch-home.com/cz/  
nebo nás kontaktujte na +420 251 095 511

BSH domácí spotřebiče s.r.o.  
Radlická 350/107c  
158 00 Praha 5  
Tel.: +420 251 095 043  
mailto:opravy@bshg.com

**DK Danmark, Denmark**

BSH Hvidevarer A/S  
Telegrafvej 4  
2750 Ballerup  
Tel.: 44 89 80 18  
mailto:BSH-Service.dk@bshg.com  
www.bosch-home.dk

**EE Eesti, Estonia**

Renneri Kaubanduse OÜ  
Tammisaare tee 134B (Euronicsi kaupluses)  
12918 Tallinn  
Tel.: 0651 2222  
mailto:klientideenindus@renerk.ee  
www.renerk.ee

Eliser OÜ

Mustamäe tee 24  
10621 Tallinn  
Tel.: 0665 0090  
mailto:hooldus@eliser.ee  
www.kodumasinate-remont.ee

**ES España, Spain**

En caso de avería puede ponerse en contacto  
con nosotros, su aparato será trasladado a  
nuestro taller especializado de cafeteras.  
BSH Electrodomésticos España S.A.  
Servicio Oficial del Fabricante  
Parque Empresarial PLAZA,  
C/ Manfredonia, 6  
50197 Zaragoza  
Tel.: 976 305 713  
mailto:CAU-Bosch@bshg.com  
www.bosch-home.es

**FI Suomi, Finland**

BSH Kodinkoneet Oy  
Itälähdenkatu 18 A, PL 123  
00201 Helsinki  
Tel.: 0207 510 705  
mailto: Bosch-Service-FI@bshg.com  
www.bosch-home.fi  
Soittajahinta on kiinteästä verkosta ja matkapuhelimesta 8,35 snt/puh + 16,69 snt/min.

**FR France**

BSH Electroménager S.A.S.  
26 ave Michelet – CS 90045  
93582 SAINT-OUEN cedex  
Service interventions à domicile:  
0 140 101 100  
Service Consommateurs:  
0 892 698 010 Service 0,40 €/min  
+ prix appel  
Service Pièces Détachées et Accessoires:  
0 892 698 009 Service 0,40 €/min  
+ prix appel  
mailto: serviceconsommateur.fr@  
bosch-home.com  
www.bosch-home.com/fr

**GB Great Britain**

BSH Home Appliances Ltd.  
Grand Union House  
Old Wolverton Road  
Wolverton  
Milton Keynes MK12 5PT  
To arrange an engineer visit, to order spare parts and accessories or for product advice please visit [www.bosch-home.co.uk](http://www.bosch-home.co.uk) or call Tel.: 0344 892 8979\*  
\* Calls are charged at the basic rate, please check with your telephone service provider for exact charges

**GE Georgia, საქართველო**

Elit Service Ltd.  
Vake-Saburtalo district,  
Intersection of Al. Kazbegi ave.  
and Kavtaradze Str. 0186  
Kavtaradze str. 1  
Tbilisi  
Tel.: 32 300 020  
mailto: info@es.ge

**GR Greece, Ελλάδα**

BSH Ikiakes Siskeves A.B.E.  
Central Branch Service  
17 km E.O. Athinon-Lamias & Potamou 20  
14564 Kifisia  
Τηλέφωνο: 210 4277 500, -701  
mailto: nkf-CustomerService@bshg.com  
www.bosch-home.gr

**HK Hong Kong, 香港**

BSH Home Appliances Limited  
香港新界荃灣青山公路388號中染大廈23樓07室  
Unit 07, 23/F, CDW Building,  
388 Castle Peak Road,  
Tsuen Wan, New Territories  
Hong Kong  
Tel.: 2626 9655 (HK)  
Toll free 0800 863 (Macao)  
mailto: bosch.hk.service@bshg.com  
www.bosch-home.com.hk

**HR Hrvatska, Croatia**

BSH kućanski uređaji d.o.o.  
Ulica grada Vukovara 269F  
10000 Zagreb  
Tel.: 01 5520 888  
mailto: informacije.servis-hr@bshg.com  
www.bosch-home.com/hr

**HU Magyarország, Hungary**

BSH Háztartási Készülék Kereskedelm Kft.  
Árpád fejedelem útja 26-28  
1023 Budapest  
Call Center: +06 80 200 201  
mailto: BSH-szerviz@bshg.com  
www.bosch-home.com/hu

**IE Republic of Ireland**

BSH Home Appliances Ltd.  
M50 Business Park  
Ballymount Road Upper  
Walkinstown  
Dublin 12  
To arrange an engineer visit, to order spare parts and accessories or for product advice please call  
Tel.: 01450 2655\*  
www.bosch-home.ie  
\* Calls are charged at the basic rate, please check with your telephone service provider for exact charges

**IL Israel**

C/S/B/ Home Appliance Ltd.  
1, Hamasger St.,  
North Industrial Park  
Lod, 7129801  
Tel.: 08 9777 222  
mailto: csb-serv@csb-ltd.co.il  
www.bosch-home.co.il

**IN India, B̄hārat, भारत**

BSH Household Appliances Mfg. Pvt. Ltd.  
Arena House, Main Bldg, 2nd Floor,  
Plot No. 103, Road No. 12,  
MIDC, Andheri East  
Mumbai 400 093  
Toll Free 1800 266 1880\*  
www.bosch-home.com/in  
\*Mo-Sa 8am to 8pm (exclude public holidays)

**IS Iceland**

Smith & Norland hf.  
Noatuni 4  
105 Reykjavik  
Tel.: 0520 3000  
www.sminor.is

**IT Italia, Italy**

BSH Elettrodomestici S.p.A.  
Via. M. Nizzoli 1  
20147 Milano (MI)  
Tel.: 02 412 678 100  
mailto: info.it@bosch-home.com  
www.bosch-home.com/it

**JO Jordan, الأردن**

Diab Qawasmi & Sons Co.  
Khaled Ben Al-Waleed Street,  
Jabal Al Hussein (11121),  
P.O. Box 212292  
Amman  
Tel.: 06 465 8505, -2650  
Tel.: 79 110 3430  
mailto: boschjo@yahoo.com

**KG Kyrgyzstan, Кыргыз Республикасы**

OcOO Alfa Systems  
Jibek Jolu str. 40  
Bishkek  
Tel.: 0702 98 53 53  
mailto: alfas-service@mail.ru

**KR Republic Korea, Daehan Minguk, 대한민국**

Empel Co. Ltd.  
1201 ACE High Tech City 1 Building  
775 Gyeongin-ro Youngdeungpo-gu  
Seoul 07299 South Korea  
Tel.: 1899 4636  
mailto: hsshim@empel.co.kr

**KZ Kazakhstan, Қазақстан**

BSH Home Appliances LLP  
Dostyk 117/6,  
Business Center "Khan Tengri"  
Almaty  
Hotline: 5454\*  
mailto: ALA-Service@bshg.com  
\* Toll free from mobile only

**LB Lebanon, لبنان**

Tehlni, Hana & Co.  
Boulevard Dora 4043 Beyrouth,  
P.O. Box 90449  
Jdeideh 1202 2040  
Tel.: 01 255 211  
mailto: info@tehini-hana.com

**LT Lietuva, Lithuania**

UAB "AG Service"  
R. Kalantos g. 32  
52494 Kaunas  
Tel.: +370 (8) 700 556 55  
mailto: servisas@agservice.lt  
www.agservice.lt

**Baltic Continent Ltd.**

Lukšio g. 23  
09132 Vilnius  
Tel.: +370 (8) 700 555 95  
mailto: info@balticcontinent.lt  
www.balticcontinent.lt

**UAB Emtoservis**

Savanorių pr. 1 (Centrinė būstinė)  
03116 Vilnius  
Tel.: +370 (8) 700 447 24  
mailto: svc@emtoservis.lt  
www.emtoservis.lt

**LU Luxembourg**

BSH électroménagers S.A.  
13-15, ZI Breedeweues  
1259 Senningerberg  
Tel.: 26 349 811  
Reparaturen: lux-repair@bshg.com  
Ersatzteile: lux-spare@bshg.com  
www.bosch-home.com/lu

**LV Latvija, Latvia**

SIA "General Serviss"  
Buļļu iela 70c  
1067 Riga  
Tel.: +371 6742 5232  
mailto: info@serviscentrs.lv  
www.serviscentrs.lv

SIA Koroso  
Vestienas iela 2  
1004 Riga  
Tel.: +371 2200 4203  
mailto: servis@koroso.lv  
www.koroso.lv

EMTA Serviss SIA  
Katlakalna 1  
1073 Riga  
Tel.: +371 6602 0338  
mailto: info@emta.lv  
www.emta.lv

**Sia Elektronika-Serviss**

Tadaiku iela 4  
1004 Riga  
Tel.: +371 6771 7060  
mailto: serviss@elektronika.lv  
www.elektronika.lv

**MD Moldova**

S.R.L. "Rialto-Studio"  
Площадь Дмитрия Кантемира, 1, этаж 3,  
2069 Кишинев  
Тел.: +373 22 840 050, -054  
mailto: service@rialto.md

**ME Crna Gora, Montenegro**

Elektronika komerc  
Oktobarske revolucije 129  
81000 Podgorica  
Tel.: 020 674 631  
Mobil: 069 324 812  
mailto: ekobosch.servis@t-com.me

**MK Macedonia, Македонија**

GORENEC  
Jane Sandanski 67 lok.3  
1000 Skopje  
Tel.: 022 454 600  
Mobil: 070 233 689  
mailto:gorenac@yahoo.com

**MT Malta**

Oxford House Ltd.  
Notabile Road  
Mriehel BKR 14  
Tel.: 021 442 334  
www.oxfordhouse.com.mt

**MV Raajjeyge Jumhooriyyaa, Maldives**

Lintel Investments and Management Services Pvt. Ltd.  
Ma. Maadheli, Majeedhee Magu Malé  
Tel.: 0 3010 200  
mailto:mohamed.zuhuree@intel.com.mv  
www.lintel.com.mv

**NL Nederlande, Netherlands**

BSH Huishoudapparaten B.V.  
Taurusavenue 36  
2132 LS Hoofddorp  
Storingsmelding/ Onderdelenverkoop  
Tel.: 088 424 4010  
mailto:bosch-contactcenter@bshg.com  
mailto:bosch-onderdelen@bshg.com  
www.bosch-home.nl

**NO Norge, Norway**

BSH Husholdningsapparater A/S  
Grensesvingen 9  
0661 Oslo  
Tel.: 22 66 05 54  
mailto:Bosch-Service-NO@bshg.com  
www.bosch-home.no

**NZ New Zealand**

BSH Home Appliances Ltd.  
Level 3, Air NZ Building,  
Smales Farm Business Park  
74 Taharoto Road, Takapuna  
Auckland 0622  
Tel.: 0800 245 700\*  
mailto:aftersales.nz@bshg.com  
www.bosch-home.co.nz  
\*Mo-Fr 8.30am to 5pm (exclude public holidays)

**PK Pakistan, پاکستان**

MEGA Home Appliances  
Plaza 46-A, Commercial Sector XX,  
Phase 3, DHA  
Lahore  
0800-BOSCH (26724)\*  
Tel: 42 371 32 682-5 Ext: 8005\*  
mailto:customer.care@megahome.pk  
www.megahome.pk  
\*Mo-Sat 9am to 6pm (exclude public holidays)

**PL Polska, Poland**

BSH Sprzet Gospodarstwa Domowego Sp. z o.o.  
Al. Jerozolimskie 183  
02-222 Warszawa  
Tel.: +48 42 271 5555  
mailto:Serwis.Fabryczny@bshg.com  
www.bosch-home.pl

**PT Portugal**

BSHP Electrodomésticos, Sociedade Unipessoal Lda.  
Rua Alto do Montijo, nº 15  
2790-012 Carnaxide  
Tel.: 214 250 730  
mailto:bosch.electrodomesticos.pt@bshg.com  
www.bosch-home.pt

**RO România, Romania**

BSH Electrocasnice srl.  
Sos. Bucuresti-Ploiesti, nr. 19-21, sect.1  
13682 Bucuresti  
Tel.: 021 203 9748  
mailto:service.romania@bshg.com  
www.bosch-home.ro

**RU Russia, Россия**

ООО «БСХ Бытовые Приборы»  
Сервис от производителя  
Малая Калужская, 15  
119071 Москва  
Тел.: 8 (800) 200 29 61  
mailto:hotlineru@bshg.com  
www.bosch-home.com

**SA Kingdom Saudi Arabia, المملكة العربية السعودية**

Abdul Latif Jameel Electronics and Airconditioning Co. Ltd.  
BOSCH Service centre, Kilo 5 Old Makkah Road (Next to Toyota), Jamiiah Dist., P.O. Box 7997  
Jeddah 21472  
Tel.: 800 127 9999\*  
mailto:ALJECC8@ALJ.COM  
www.aljelectronics.com.sa  
\*Sat-Thu 8m to 11pm (exclude public holidays)

**SE Sverige, Sweden**

BSH Home Appliances AB  
Landsvägen 32  
169 29 Solna  
Tel.: 0771 197 000  
mailto:Bosch-Service-SE@bshg.com  
www.bosch-home.se

**SG Singapore, 新加坡**

BSH Home Appliances Pte. Ltd.  
38C Jalan Pemimpin, #01-01  
Singapore 577180  
Tel.: 6751 5000\*  
mailto:bshsgp.service@bshg.com  
www.bosch-home.com.sg  
\*Mo-Fr 9am to 6pm, Sat: 9am to 1pm  
(exclude public holidays)

**SI Slovenija, Slovenia**

BSH Hišni aparati d.o.o.  
Litostrojska 48  
1000 Ljubljana  
Tel.: 01 5830 700  
mailto:informacije.servis-slo@bshg.com  
www.bosch-home.com/si

**SK Slovensko, Slovakia**

Viac informácií (napr. záručné podmienky, predĺžená záruka a i.) nájdete na webových stránkach  
www.bosch-home.com/sk/  
alebo nás kontaktujte na +420 251 095 511  
BSH domácí spotřebiče s.r.o.  
organizačná zložka Bratislava  
Trnavská cesta 50  
821 02 Bratislava  
Tel: +421 238 106 115  
mailto:opravy@bshg.com

**TH Thailand, ประเทศไทย**

BSH Home Appliances Limited  
Ital Thai Tower, 2034/31-39, 1st floor,  
New Petchburi Road,  
Bangkapi, Huay Kwang  
Bangkok, 10310  
Tel.: 02 495 2424\*  
www.bosch-home.com/th  
\*Mo-Sat 8am to 6pm (exclude public holidays)

**TJ Tadschikistan, Цумхурии Тоҷикистон**

P.E. Suhrob Muhtidinov  
Shamsi street no: 67/A  
Dushanbe  
Tel.: 091 867 80 43  
mailto:sino2003@list.ru  
Vostok Co. Ltd.  
Yakkacinaraskaya street No: 144/4  
Dushanbe  
Tel.: 44 600 78 72  
mailto:Lola.Mirzoeva@vostok.tj  
www.volna.tj

**TM Türkmenistan, Turkmenistan**

Bayram Anna Yuryewna  
Stariya marka, Atabeyeva str.  
Spectrum mağaza  
Ashgabat  
Tel.: 012 26 94 16  
mailto:stepm@mail.ru

**TR Türkiye, Turkey**

BSH Ev Aletleri Sanayi ve Ticaret A.Ş.  
Fatih Sultan Mehmet Mahallesi,  
Balkan Caddesi No: 51  
34771 Ümraniye, İstanbul  
Tel.: 0 216 444 6333\*  
mailto:careline.turkey@bshg.com  
www.bosch-home.com/tr  
\* Çağrı merkezini sabit hatlardan aramanın bedeli şehir içi ücretlendirmede, Cep telefonlarından ise kullandığınız tarife göre değişiklik göstermektedir

**TW Taiwan, 台灣**

我們期盼您不斷的鼓勵與指導，  
任何諮詢或服務需求，  
歡迎洽詢客專專線  
BSH Home Appliances Private Limited  
台北市內湖區洲子街80號11樓  
11F., No.80, Zhouzi St., Neihu Dist.  
Taipei City 11493  
Tel.: 0800 368 888  
mailto:bshntn-service@bshg.com  
www.bosch-home.com.tw

**UA Ukraine, Україна**

ТОВ "БСХ Побутова Техніка"  
Тел.: 0 800 300 152\*  
mailto:BSH-serviceua@bshg.com  
www.bosch-home.com.ua  
\*Безкоштовна Інфо-Лінія Пн-Пт з 9.00 до 18.00

**UZ O'zbekiston Respublikasi, Republic of Uzbekistan**

Elektronik Magnat  
Beruni street No: 5/6  
Tashkent  
Tel.: 712 156 333  
mailto:magnat.service.uzb@gmail.com

**XK Kosovo**

Service-General SH.P.K.  
rr.Magjistrilja Ferizaj Prishtine  
70000 Ferizaj  
Tel.: 00381 (0) 290 330 723  
mailto:servicegeneral527@gmail.com

**XS Srbija, Serbia**

BSH Külti aparati d.o.o.  
Milutina Milankovića br. 9ž  
11070 Novi Beograd  
Tel.: 011 353 70 08  
mailto:informacije.servis-sr@bshg.com  
www.bosch-home.rs

**ZA South Africa**

BSH Home Appliances (Pty) Ltd.  
96 Fifteenth Road, Randjespark  
1685 Midrand – Johannesburg  
Tel.: 086 002 6724  
mailto:bsh@iopen.co.za  
mailto:applianceserviceza@bshg.com  
www.bosch-home.com/za



## Thank you for buying a Bosch Home Appliance!

Register your new device on MyBosch now and profit directly from:

- **Expert tips & tricks for your appliance**
- **Warranty extension options**
- **Discounts for accessories & spare-parts**
- **Digital manual and all appliance data at hand**
- **Easy access to Bosch Home Appliances Service**

Free and easy registration – also on mobile phones:

**[www.bosch-home.com/welcome](http://www.bosch-home.com/welcome)**

**BOSCH**  
HOME APPLIANCES  
**SERVICE**

## Looking for help? You 'll find it here.

Expert advice for your Bosch home appliances, need help with problems or a repair from Bosch experts.

Find out everything about the many ways Bosch can support you:

**[www.bosch-home.com/service](http://www.bosch-home.com/service)**

**Contact data of all countries are listed in the attached service directory.**

**Robert Bosch Hausgeräte GmbH**

Carl-Wery-Straße 34

81739 München

GERMANY

**[www.bosch-home.com](http://www.bosch-home.com)**



**8001208793**

(001013)