



BOSCH



Register your
new device on
MyBosch now and
get free benefits:
[bosch-home.com/
welcome](https://bosch-home.com/welcome)

VeggieLove

MUZ5VL1

[sl]	Navodila za uporabo	Pretočni sekljalnik	8
[hr]	Korisnički priručnik	Protočni sjekač	11
[sr]	Uputstvo za upotrebu	Protočni sekač	14
[mk]	Прирачник	Континуиран секач	17
[sq]	Manuali i përdoruesit	Griresja me furnizim të vazhdueshëm	20



<https://digitalguide.bsh-group.com?mat-no=8001226394>



- [sl]** Skenirajte kodo QR ali obiščite spletno stran, da odprete podrobnejša navodila za uporabo. Tam boste našli dodatne informacije o aparatu ali priboru.
-
- [hr]** Skenirajte QR kod ili posjetite internetsku stranicu kako biste vidjeli dodatne napomene o uporabi. Tamo možete pronaći dodatne informacije o svojem uređaju ili priboru.
-
- [sr]** Da biste otvorili dodatne napomene za upotrebu, skenirajte QR kôd ili posetite veb-stranicu. Tamo ćete pronaći dodatne informacije o vašem uređaju ili priboru.
-
- [mk]** Скенирајте го QR-кодот или посетете ја веб-страницата за да ги отворите дополнителните напомени за користење. Таму ќе најдете дополнителни информации за Вашиот уред или додатоките.
-
- [sq]** Skanoni kodin QR ose vizitoni faqen e internetit, për të hapur udhëzime të zgjedhuara për përdorimin. Aty do të gjeni informacione shtesë për pajisjen tuaj ose për aksesorët.

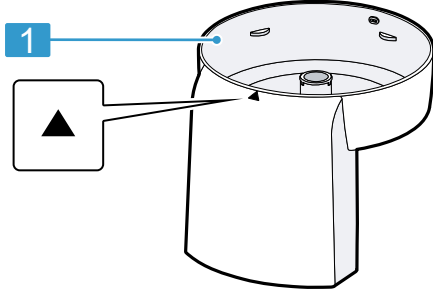
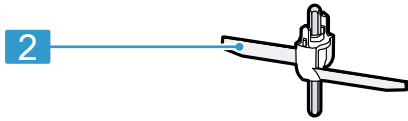
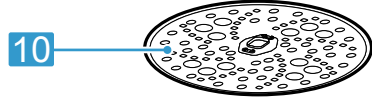
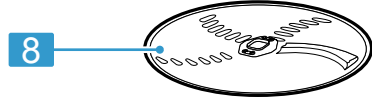
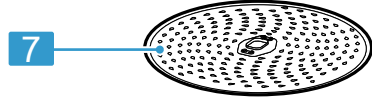
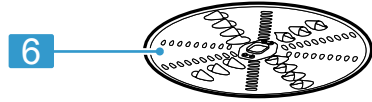
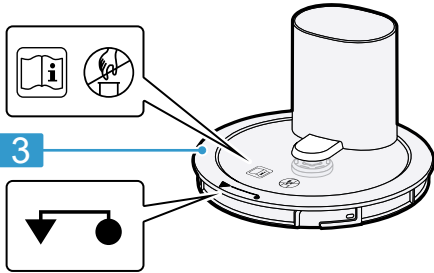
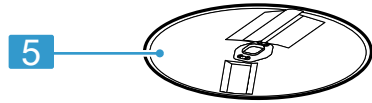

1

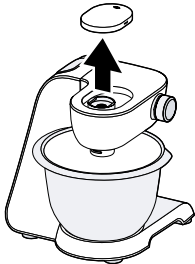

A

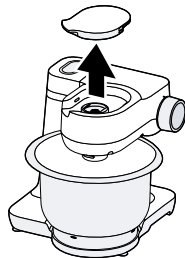

B

2

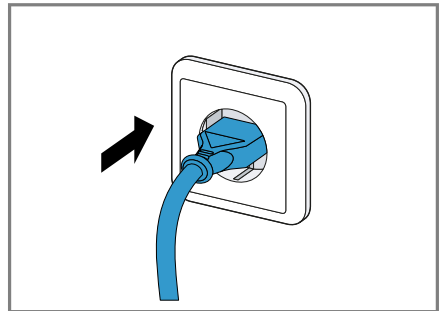
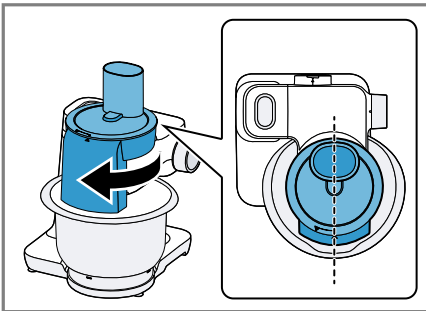
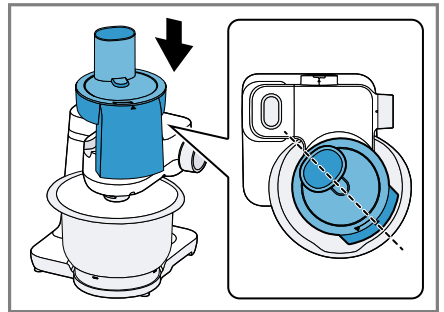
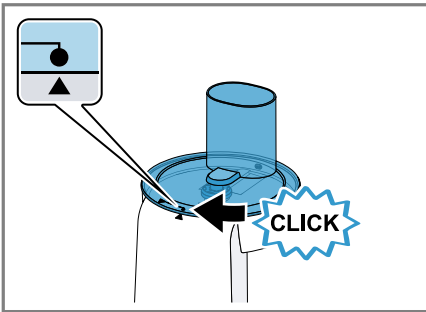
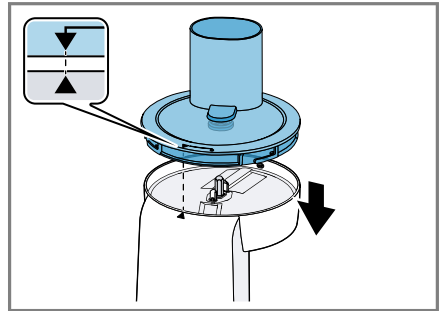
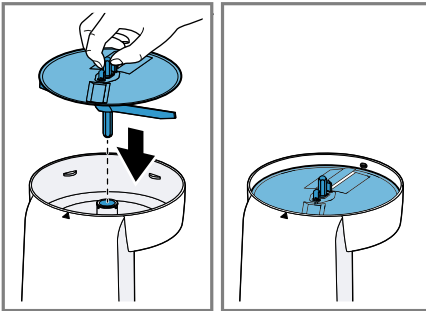
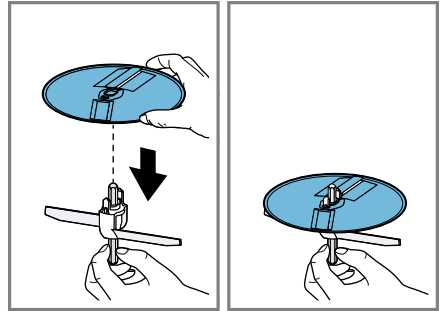
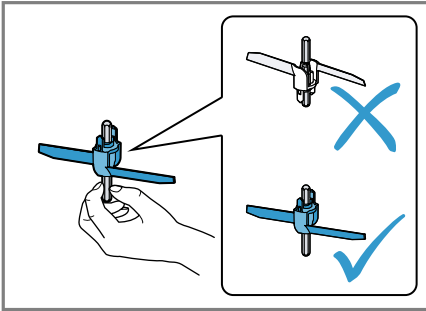

9

10

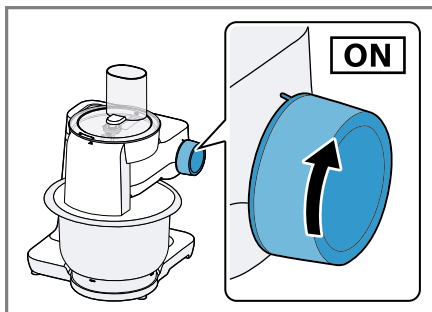

11

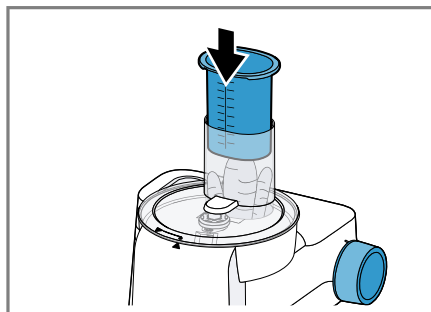

12

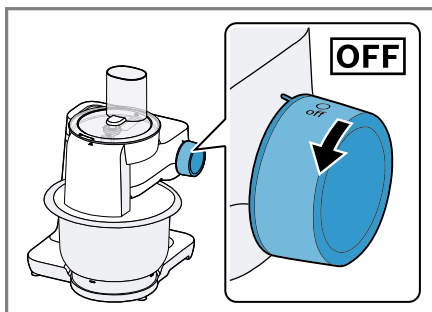

13

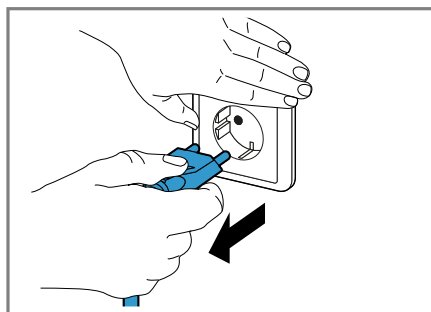

14

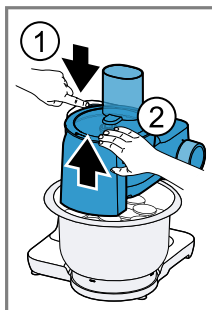

15

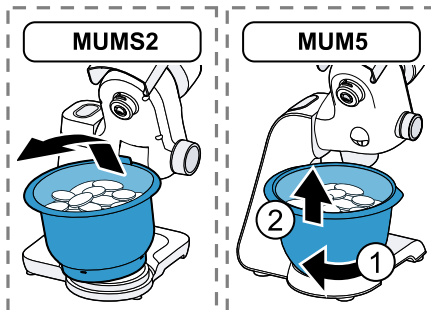

16

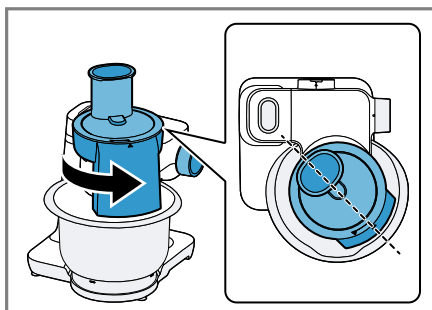

17

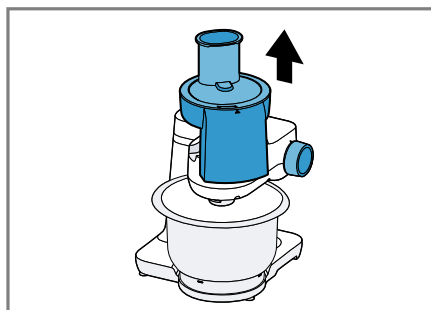

18

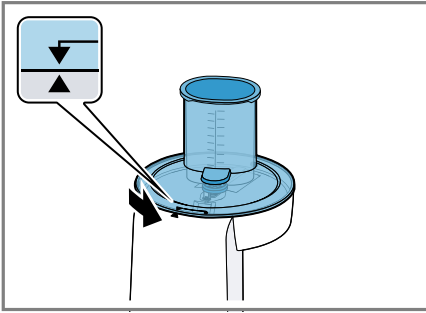

19

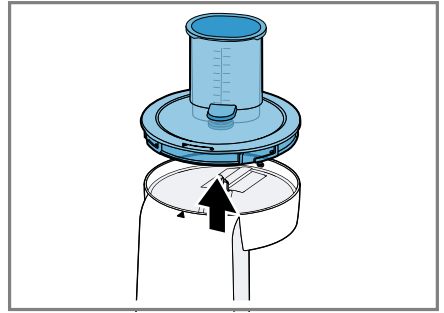

20

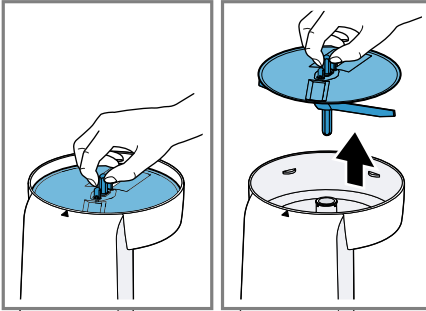



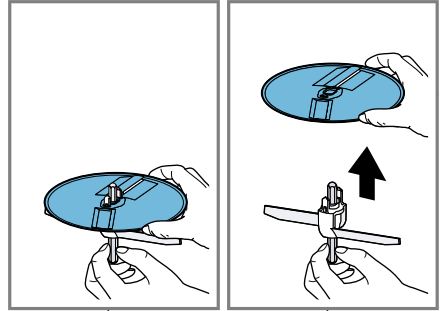











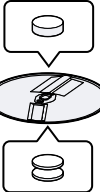





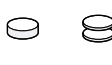
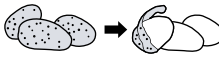
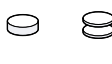
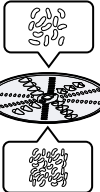
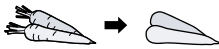
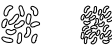

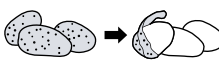









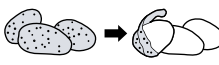

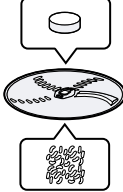



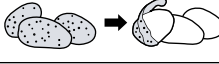

21



22

23

					
			1000 g	4	7
			1000 g	3	5
			1000 g	3	5
			1000 g	3	5
			1000 g	3	6
			1000 g	4	7
			1000 g	4	6
			1000 g	3	5
			800 g	4	7
			1000 g	4	7
			1000 g	4	6
			1000 g	4	7
			1000 g	4	6
			1000 g	3	5
			1000 g	3	5
			1000 g	3	6
			1000 g	3	6
			1000 g	3	6

Varnost

- Skrbno preberite ta navodila.
 - Upoštevajte navodila osnovnega aparata.
- Pribor uporabljajte samo:
- s kuhinjskim aparatom serije MUMS2, MUMS4, MUM5;
 - z originalnimi deli in priborom.
 - za rezanje, strganje in ribanje živil;
 - ▶ Plošče za sekljanje primite vedno samo na robu.
 - ▶ Ostrih rezil in robov se nikoli ne dotikajte z golimi rokami.
 - ▶ Ne segajte z roko v odprtino za dodajanje sestavin.
 - ▶ Za dodajanje sestavin uporabite samo tlačilec.
 - ▶ Pribora nikoli ne sestavljajte na osnovnem aparatu.
 - ▶ Pribor nameščajte in snemajte samo pri mirovanju pogona in kadar aparat ni priklopljen na električno omrežje.
 - ▶ Pribor uporabljajte samo v za to predvidenem delovnem položaju.

Preprečevanje materialne škode

- ▶ Ne obdelujte živil, ki vsebujejo trde snovi, npr. kosti, hrustanca ali koščic.
- ▶ V polnilno odprtino ali ohišje ne vstavljajte predmetov, npr. kuhalnic.
- ▶ Pred uporabo preverite, ali so v polnilni odprtini ali ohišju tujki.
- ▶ Na potisni nastavek ne pritiskajte premočno.

Sestavni deli

→ Sl. 





1	Ohišje
2	Nosilec plošče
3	Pokrov z integrirano odprtino za dodajanje sestavin
4	Potisni nastavek in merilna posoda
5	Dvostranska plošča za rezanje, debelo/tanko
6	Dvostranska plošča za strganje, groba/fina

¹ Odvisno od opreme aparata

7	Plošča za ribanje, fina
8	Dvostranska plošča za rezanje in strganje ¹
9	Plošča za azijsko zelenjavo ¹
10	Plošča za ribanje, groba ¹

¹ Odvisno od opreme aparata

Simboli

Simbol	Opis
	Upoštevajte napotke v Navodilih za uporabo.
	Ne segajte z roko v odprtino za dodajanje sestavin.
	Namestite pokrov
	Oznaka položaja na ohišju

Plošče za sekljanje

Oznaka	Uporaba
¹	Odvisno od opreme aparata

Oznaka	Uporaba
Dvostranska plošča za rezanje, debelo/tan-ko 	Rezanje živil na debele ali tanke rezine, npr. sadja in zelenjave. Oznaka: ■ 1 = debele plošče ■ 3 = tanke plošče Opomba: Ni primerno za rezanje trdega sira, kruha, žemljic ali čokolade. Nasvet: Kuhan krompir narežite šele, ko se ta ohladi.
Dvostranska plošča za strganje, groba/fina 	Strganje živil na grobe ali fine kose, npr. sadja, zelenjave ali sira, npr. gaude ali edamca. Oznaka: ■ 2 = groba stran ■ 4 = fina stran Opomba: Ni primerno za obdelavo oreščkov ali trdega sira, npr. parmezana. Nasvet: Mehki sir strgajte z grobo stranjo.
Plošča za ribanje, fina 	Srednjefino strganje živil, npr. surovega krompirja ali trdega sira, npr. parmezana. Opomba: Ni primerno za obdelavo mehkega sira in sira za rezanje.
Plošča za ribanje, groba ¹ 	Grobo strganje živil, npr. surovega krompirja za knedlje, cmoke ali krompirjeve polpete.
Dvostranska plošča za rezanje in strganje ¹ 	Ribanje surovega krompirja ali rezanje krompirja na rezine. Opomba: Ni primerno za obdelavo zelo vlaknastih živil, npr. pora ali manga.
Plošča za azijsko zelenjavo ¹	Rezanje živil na tanke trakove, npr. sadja in zelenjave.

¹ Odvisno od opreme aparata**Oznaka Uporaba**¹ Odvisno od opreme aparata**Zaščita pred preobremenitvijo**

Zaščita pred preobremenitvijo preprečuje, da bi se motor in drugi sestavni deli poškodovali zaradi preobremenitve.

Če je pretočni sekljalnik preobremenjen ali zablokira, se os nosilca nastavka zlomi na za to predvidenem mestu.

Opomba: Nadomestni deli s predvidenim prelomnim mestom ne sodijo v obseg naše garancijske obveznosti. Nov nosilec plošč lahko naročite pod številko za naročanje 00630760 pri servisni službi.

Pregled osnovnih aparatov

Ta pribor je mogoče uporabljati z različnimi osnovnimi aparati.

Svoj kuhinjski aparat pripravite, kot je prikazano na sliki.

→ Sl. **2**

A Kuhinjski aparat serije MUMS4 ali MUM5

B Kuhinjski aparat serije MUMS2

Uporaba**Sestavljanje pretočnega sekljalnika**→ Sl. **3 - 7****Namestitev pretočnega sekljalnika na osnovni aparat**→ Sl. **8 - 9****Obdelava živil s pretočnim sekljalnikom**→ Sl. **10 - 13****Praznjenje posode**

Nasvet: Posodo lahko izpraznite med obdelavo, ne da bi morali sneti pretočni sekljalnik.

→ Sl. **14 - 16**

sl Pregled čiščenja

Snemanje pretočnega sekljalnika

→ Sl. 17 - 18

Razstavljanje pretočnega sekljalnika

→ Sl. 19 - 22

Nasvet: Po uporabi takoj očistite vse dele, da se ostanki hrane ne strlijo.

Pregled čiščenja

Očistite posamezne dele, kot je navedeno v tabeli.

→ Sl. 23

Nasvet: Na plastičnih delih lahko pride do obarvanj, predvsem pri uporabi korenčka. Odstranite obarvanje z mehko krpo in nekaj kapljicami jedilnega olja.

Primeri uporabe

Upoštevajte navedbe in vrednosti v razpredelnici.

→ Sl. 24

Odpravljanje motenj

Obdelana živila ne padejo v posodo.

Izpustna odprtina ali ohišje je zamašeno.

1. Končajte z obdelavo in iz električnega omrežja odklopite omrežni vtič.
2. Snemite pribor.
3. Razstavite pribor in odstranite zamašitev.

Plošča za sekljanje se ne vrti, čeprav osnovni aparat deluje.

Pokrov ni pravilno nameščen in zaskočen.

- ▶ Preverite, ali je bil pokrov pravilno nameščen.

Pribor je bil preobremenjen in os nosilca plošče se je zlomila na za to predvidenem mestu.

- ▶ Nov nosilec plošč lahko naročite pod številko za naročanje 00630760 pri servisni službi.

Sigurnost

- Pažljivo pročitajte ove upute.
 - Pridržavajte se upute za osnovni uređaj.
- Pribor upotrebljavajte samo:
- s kuhinjskim uređajem serije MUMS2, MUMS4, MUM5.
 - s originalnim dijelovima i priborom
 - za rezanje i ribanje namirnica.
 - ▶ Diskove za usitnjavanje primajte samo za rubove.
 - ▶ Rukama nikad nemojte dodirivati oštre noževe ili rubove.
 - ▶ Ne posežite prstima u otvor za punjenje.
 - ▶ Za guranje sastojaka upotrebljavajte isključivo nabijač.
 - ▶ Pribor nikada ne sastavljajte na osnovnom uređaju.
 - ▶ Postavljajte i skidajte opremu kada je pogon u stanju mirovanja i uređaj nije priključen na napon.
 - ▶ Pribor upotrebljavajte samo u radnom položaju koji je za njega predviđen.

Izbjegavanje materijalnih šteta

- ▶ Nemojte obrađivati namirnice koje imaju tvrde sastojke, npr. kosti, hrskavicu ili koštice.
- ▶ Nemojte stavljati predmete u otvor za punjenje ili kućište, npr. kuhaču.
- ▶ Prije korištenja provjerite ima li u otvoru za punjenje i kućištu stranih predmeta.
- ▶ Nemojte snažno pritiskati nabijačem.

Dijelovi

→ Sl. 1





1	Kućište
2	Nosač diskova
3	Poklopac s integriranim otvorom za punjenje
4	Nabijač i mjerna posuda
5	Okretni disk za rezanje, debelo/tanko
6	Okretni disk za ribanje, grubo/fino
7	Disk za fino ribanje

¹ Ovisno o opremi uređaja

8	Okretni disk za rezanje i ribanje ¹
9	Disk za azijsko povrće ¹
10	Disk za grubo ribanje ¹

¹ Ovisno o opremi uređaja

Simboli

Simbol	Opis
	Obratite pozornost na naputke iz uputa za upotrebu.
	Ne posežite prstima u otvor za punjenje.
	Postavite poklopac
	Oznake položaja na kućištu

Diskovi za usitnjavanje

Oznaka	Korištenje
Okretni disk za rezanje, debelo/tanko	Rezanje namirnica na debele ili tanke kriške, npr. voće i povrće.

¹ Ovisno o opremi uređaja

Oznaka	Korištenje
	<p>Oznaka:</p> <ul style="list-style-type: none"> 1 = debele kriške 3 = tanke kriške <p>Napomena: Nije prikladno za obradu tvrdog sira, kruha, peciva ili čokolade.</p> <p>Savjet: Narežite kuhani krumpir tek nakon što se ohladi.</p>
Okretni disk za ribanje, grubo/fino	<p>Ribanje namirnica na grube ili fine komade, npr. voće, povrće ili sir, kao što su Gouda ili Edamer.</p> <p>Oznaka:</p> <ul style="list-style-type: none"> 2 = gruba strana 4 = fina strana <p>Napomena: Nije prikladno za obradu orašastih plodova i tvrdog sira, npr. parmezan.</p> <p>Savjet: Naribajte meki sir na mekoj strani.</p>
Disk za fino ribanje	<p>Naribajte namirnice na finoj strani, npr. sirovi krumpir ili tvrdi sir, kao što je parmezan.</p> <p>Napomena: Nije prikladno za obradu mekog sira ili narezanog sira.</p>
Disk za grubo ribanje ¹	<p>Naribajte namirnice na gruboj strani, npr. sirovi krumpir za knedle, okruglice ili krumpirov popeček.</p>
Okretni disk za rezanje i ribanje ¹	<p>Ribanje sirovog krumpira ili rezanje sirovog krumpira na kriške.</p> <p>Napomena: Nije prikladno za obradu iznimno vlaknastih namirnica, npr. poriluk ili mango.</p>
Disk za azijsko povrće ¹	<p>Rezanje namirnica na tanke trake, npr. voće i povrće.</p>

¹ Ovisno o opremi uređaja

Oznaka	Korištenje
	

¹ Ovisno o opremi uređaja

Zaštita od preopterećenja

Zaštita od preopterećenja sprečava da se motor i druge komponente oštete uslijed prevelikog opterećenja. Ako je nastavak za sjeckanje preopterećen ili blokiran, osovina nosača diskova pući će na za to predviđenom mjestu.

Napomena: Rezervni dijelovi nisu sastavni dijelovi naših jamstvenih obveza. Novi nosač diskova pod brojem za narudžbu 00630760 može se dobiti kod korisničke podrške.

Pregled osnovnih uređaja

Ovaj se pribor može koristiti s različitim osnovnim uređajima.

Pripremite svoj kuhinjski uređaj kako je prikazano.

→ Sl. **2**

A Kuhinjski uređaj serije MUMS4 ili MUM5

B Kuhinjski uređaj serije MUMS2

Rukovanje

Sastavljanje sjeckalice za hranu

→ Sl. **3 - 7**

Postavljanje sjeckalice za hranu na osnovni uređaj

→ Sl. **8 - 9**

Obrada namirnica sjeckalicom za hranu

→ Sl. **10 - 13**

Pražnjenje zdjele

Savjet: Zdjelu tijekom obrade možete isprazniti, a da pritom ne skidate sjeckalicu za hranu.

→ Sl. **14 - 16**

Skidanje sjeckalice za hranu

→ Sl. **17** - **18**

Rastavljanje sjeckalice za hranu

→ Sl. **19** - **22**

Savjet: Odmah nakon korištenja očistite sve dijelove, kako se ostaci ne bi osušili.

Pregled čišćenja

Očistite pojedinačne dijelove kako je navedeno u tablici.

→ Sl. **23**

Savjet: Na plastičnim dijelovima može doći do promjene boje, npr. prilikom obrade mrkava. Promjenu boje možete ukloniti mekanom krpom i nekoliko kapi jestivog ulja.

Primjeri primjene

Obratite pažnju na upute i vrijednosti u tablici.

→ Sl. **24**

Uklanjanje smetnji

Obradene namirnice na padaju u zdjelu.

Blokirani su izlazni otvor ili kućište.

1. Zaustavite obradu i izvucite mrežni utikač.
2. Izvadite pribor.
3. Rastavite pribor i otklonite blokadu.

Disk za usitnjavanje se ukreće, iako se okreće osnovni uređaj.

Poklopac nije ispravno postavljen i uglavljen.

- ▶ Provjerite je li poklopac ispravno postavljen.

Pribor je preopterećen i osovina nosača diskova slomljena je na sastavnom dijelu.

- ▶ Kod korisničke službe pod brojem za narudžbu 00630760 možete naručiti novi nosač diskova.

Bezbednost

- Pažljivo pročitajte ovo uputstvo.
- Pridržavajte se uputstva za osnovni uređaj.

Ovaj pribor upotrebljavajte samo:

- sa kuhinjskim uređajem serije MUMS2, MUMS4, MUM5.
- sa originalnim delovima i priborom.
- za rezanje, mlevenje i rendanje namirnica.
- ▶ Ploče za seckanje dodirujte samo po obodu.
- ▶ Nipošto nemojte dodirivati oštre noževe i ivice golim rukama.
- ▶ Ne stavljajte ruke u otvor za punjenje.
- ▶ Sastojke potiskujte isključivo pomoću potiskivača.
- ▶ Dodatni pribor nipošto nemojte sastavljati na osnovnom uređaju.
- ▶ Dodatni pribor postavljajte i skidajte samo kada pogon miruje a uređaj je isključen sa napajanja.
- ▶ Dodatni pribor upotrebljavajte samo u za to predviđenom radnom položaju.

Izbegavanje materijalne štete

- ▶ Nipošto nemojte da obrađujete namirnice koje sadrže čvrste sastojke, npr. kosti, hrskavice ili jezgra koštunjavog voća.
- ▶ Nemojte da ubacujete predmete, npr. varjaču u otvor za punjenje ili u kućište.
- ▶ Pre korišćenja proverite ima li stranih tela u otvoru za punjenje i u kućištu.
- ▶ Nemojte previše snažno pritiskati potiskivač.

Sastavni delovi

→ Sl. 





1	Kućiče
2	Nosač ploče
3	Poklopac sa ugrađenim otvorom za punjenje
4	Potiskivač i merna činija
5	Dvostrana ploča za rezanje debelo/tanko
6	Dvostrana ploča za rendanje grubo/fino

¹ U zavisnosti od opremljenosti uređaja

7	Ploča za fino rendanje
8	Dvostrana ploča za rezanje i rendanje ¹
9	Ploča za azijsko povrće ¹
10	Ploča za grubo rendanje ¹

¹ U zavisnosti od opremljenosti uređaja

Simboli

Simbol	Opis
	Pridržavajte se uputstva iz uputstva za upotrebu.
	Ne stavljajte ruke u otvor za punjenje.
	Postavite poklopac
	Oznaka položaja na kućištu

Ploče za seckanje

Oznaka	Primena
¹	U zavisnosti od opremljenosti uređaja

Oznaka	Primena
Dvostrana ploča za rezanje debelo/tanko	<p>Rezanje namirnica na debele ili takne kriške, npr. voće i povrće.</p> <p>Oznaka:</p> <ul style="list-style-type: none"> ■ 1 = debele kriške ■ 3 = tanke kriške <p>Napomena: Nije pogodno za obradu tvrdog sira, hleba, zemički ili čokolade.</p> <p>Savet: Kuvan krompir secite tek kada se ohladi.</p>
	
Dvostrana ploča za rendanje grubo/fino	<p>Rendanje namirnica na grube ili fine komade, npr. voća, povrća ili sireva kao što su gauda ili edamer.</p> <p>Oznaka:</p> <ul style="list-style-type: none"> ■ 2 = gruba strana ■ 4 = fina strana <p>Napomena: Nije pogodno za obradu orašastog voća ili tvrdog sira, npr. parmezana.</p> <p>Savet: Meki sir rendajte stranom za krupno rendanje.</p>
	
Ploča za fino rendanje	<p>Srednje grubo rendanje namirnica, npr. sirovog krompira ili tvrdog sira poput parmezana.</p> <p>Napomena: Nije pogodno za obradu mekog sira i polutvrdog sira.</p>
	
Ploča za grubo rendanje ¹	<p>Grubo rendanje namirnica, npr. sirovog krompira za knedle, krompir palačinke ili valjuške.</p>
	
Dvostrana ploča za rezanje i rendanje ¹	<p>Rendanje sirovog krompira ili rezanje na kriške.</p> <p>Napomena: Nije pogodno za obradu jako vlaknastih namirnica, npr. praziluk ili manga.</p>
	

¹ U zavisnosti od opremljenosti uređaja

Oznaka	Primena
Ploča za azijsko povrće ¹	Rezanje namirnica na sitne trake, npr. voća i povrća.

¹ U zavisnosti od opremljenosti uređaja

Zaštita od preopterećenja

Zaštita od preopterećenja sprečava oštećenje motora i drugih komponenti od preveličkog opterećenja.

Ako se protočna seckalica preoptereti ili blokira, osovina nosača ploče se lomi na za to predviđenoj prethodno određenoj tački lomljenja.

Napomena: Rezervni delovi sa prethodno određenom tačkom lomljenja nisu sastavni deo naše obaveze u pogledu garancije. Novi nosač ploče se može nabaviti preko korisničkog servisa i zaveden je pod brojem 00630760.

Pregled osnovnih uređaja

Ovaj dodatni pribor može da se koristi sa različitim osnovnim uređajima.

Pripremite kuhinjski uređaj na način prikazan na slici.

→ Sl. **2**

A Kuhinjski uređaj serije MUMS4 ili MUM5

B Kuhinjski uređaj serije MUMS2

Rukovanje

Sklapanje protočne seckalice

→ Sl. **3 - 7**

Postavljanje protočne seckalice na osnovni uređaj

→ Sl. **8 - 9**

Obradivanje namirnica protočnom seckalicom

→ Sl. **10 - 13**

sr Pregled čišćenja

Pražnjenje činije

Savet: Činiju možete da ispraznite tokom obrade a da pritom ne morate da skinete protočnu seckalicu.

→ Sl. 14 - 16

Skidanje protočne seckalice

→ Sl. 17 - 18

Rastavljanje protočne seckalice

→ Sl. 19 - 22

Savet: Očistite sve delove odmah nakon upotrebe kako se ostaci ne bi sasušili.

Pregled čišćenja

Očistite pojedinačne delove, kao što je navedeno u tabeli.

→ Sl. 23

Savet: Na plastičnim delovima može da dođe do promene boje, npr. u slučaju obrade šargarepa. Ove promene boje možete da uklonite pomoću meke krpe i nekoliko kapi jestivog ulja.

Primeri primene

Pridržavajte se navoda i vrednosti u tabeli.

→ Sl. 24

Otklanjanje smetnji

Obrađene namirnice ne padaju u činiju.

Začepljen je ispusni otvor ili je začepljeno kućište.

1. Prekinite sa obradom, a zatim izvucite mrežni utikač.
2. Skinite dodatni pribor.
3. Rastavite dodatni pribor i uklonite začepljenje.

Ploča za seckanje se ne obrće iako osnovni uređaj radi.

Poklopac nije pravilno postavljen i uglavljen na svoje mesto.

- ▶ Uverite se da je poklopac pravilno montiran.

Dodatni pribor je preopterećen pa se osovina nosača ploče polomila na prethodno određenoj tački lomljenja.

- ▶ Preko korisničkog servisa možete da naručite novi nosač ploče, koji je zaveđen pod brojem 00630760.



Безбедност

- Внимателно прочитајте го упатството.
- Внимавајте на упатството за основниот уред.

Користете ги додатоците само:

- со кујнски апарати од серијата MUMS2, MUMS4, MUM5.
- со оригинални делови и опрема.
- за сечење и рендање на храна.
- ▶ Фаќајте ги дисковите за ситнење само за рабовите.
- ▶ Никогаш не допирајте го острото сечило и рабовите со голи раце.
- ▶ Не посегајте низ отворот за полнење.
- ▶ Користете го само цилиндарот (затнувалката) за да ги притискате состојките надолу.
- ▶ Никогаш не склопувајте ги додатоците додека се на основниот уред.
- ▶ Прикачувајте и отстранувајте ги додатоците само кога погонот е во мирување и апаратот е исклучен.
- ▶ Користете ги додатоците само во позицијата предвидена за работа.

Избегнување материјални штети

- ▶ Не обработувајте ја храната што содржи тврди делови, на пример, коски, 'рскавица или семки.
- ▶ Не ставајте предмети во отворот за полнење или куќиштето, на пример, дрвена лажичка.
- ▶ Проверувајте ги отворот за полнење и куќиштето пред употреба за тоа дали има предмети во нив.
- ▶ Не притискајте премногу со цилиндарот (затнувалката).

Компоненти

→ Сл. 1

- | | |
|---|---------------|
| 1 | Куќиште |
| 2 | Носач за диск |





¹ Во зависност од карактеристиките на уредот

3	Капак со вграден отвор за полнење
4	Цилиндар (затнувалка) и мерна лажичка
5	Диск за сечење дебели/тенки парчиња
6	Диск за крупно/фино рендање
7	Диск за фино рендање
8	Диск за сечење-рендање-ротирање ¹
9	Диск за „азиски“ зеленчук ¹
10	Диск за крупно рендање ¹

¹ Во зависност од карактеристиките на уредот

Симболи

Симбол **Опис**

Симбол	Опис
	Внимавајте на насоките во упатствата за употреба.
	Не посегајте низ отворот за полнење.
	Поставување капак
	Ознаки за позиција на куќиштето

Дискови за ситнење

Ознака	Употреба
<p>Диск за сечење дебели/тенки парчиња</p> 	<p>Сечење на храната во дебели или тенки кругови, на пример, овошје и зеленчук.</p> <p>Ознака:</p> <ul style="list-style-type: none"> ■ 1 = дебели кругови ■ 3 = тенки кругови <p>Забелешка: Не одговара за обработка на тврдо сирење/кашквал, леб, лепчиња или чоколада.</p> <p>Совет: Исечете ги зготвените компири откако ќе се изладат.</p>
<p>Диск за крупно/фино рендање</p> 	<p>Рендање на храна во крупни или фини парчиња, на пример, овошје, зеленчук или кашквал, како гауда или едамер.</p> <p>Ознака:</p> <ul style="list-style-type: none"> ■ 2 = крупна страна ■ 4 = фина страна <p>Забелешка: Не одговара за обработка на лешници или тврдо сирење, на пример, пармезан.</p> <p>Совет: Рендајте меко сирење со крупната страна.</p>

¹ Во зависност од карактеристиките на уредот

Ознака	Употреба
<p>Диск за фино рендање</p> 	<p>Средно рендање на храна, на пример, сурови компири или тврдо сирење, како пармезан.</p> <p>Забелешка: Не одговара за обработка на меко сирење и сирење во парчиња.</p>
<p>Диск за крупно рендање¹</p> 	<p>Крупно рендање на храна, на пример, сурови компири за кнедли, дамплинзи или палачинки од компири.</p>
<p>Диск за сечење-рендање-ротирање¹</p> 	<p>Рендање компири или сечење на кругови.</p> <p>Забелешка: Не одговара за обработка на многу водлеста храна, на пример, праз или манго.</p>
<p>Диск за „азиски“ зеленчук¹</p> 	<p>За сечење на храна во фини ленти, на пример, овошје и зеленчук.</p>

¹ Во зависност од карактеристиките на уредот

Сигурносен механизам против оптоварување

Сигурносниот механизам против оптоварување спречува моторот и другите компоненти да се оштетат поради преголемо оптоварување. Кога рендето е преоптоварено или блокирано, оската на носачот на дискот се крши на предвиденото место за кршење.

Забелешка: Резервните делови со однапред предвидени места на кршење не се опфатени со нашата гаранција. Можете да добиете нов држач за диск со бројот на порачка 00630760 од корисничката служба.

Преглед на основниот уред

Овој додаток може да се користи со различни основни уреди. Подгответе го вашиот кујнски апарат како што е илустрирано.

→ Сл. **2**

A Кујнски апарат од серија MUMS4 или MUM5

B Кујнски апарат од серија MUMS2

Користење

Склопување на додатокот за непрекинато сечење

→ Сл. **3 - 7**

Поставување на додатокот за непрекинато сечење на основниот уред

→ Сл. **8 - 9**

Обработка на храната со ренде

→ Сл. **10 - 13**

Празнење на садот

Совет: Можете да го испразните садот за време на обработката без да го отстранувате додатокот за непрекинато сечење.

→ Сл. **14 - 16**

Отстранување на додатокот за непрекинато сечење

→ Сл. **17 - 18**

Расклопување на додатокот за непрекинато сечење

→ Сл. **19 - 22**

Совет: Веднаш исчистете ги сите делови по употребата за да не се исушат остатоците.

Преглед на чистењето

Исчистете ги поединечните делови како што е дадено во табелата.

→ Сл. **23**

Совет: Пластичните делови може да се обојат, на пример, при обработката на моркови. Отстранете ја бојата со мека крпа и неколку капки масло за готвење.

Примери за употреба

Внимавајте на податоците и вредностите во табелата.

→ Сл. **24**

Отстранете ги пречките

Обработената храна не паѓа во садот.

Затнат е отворот за излез на храната или куќиштето.

1. Прекинете со обработката и исклучете го апаратот од штекер.
2. Отстранете ги податоците.
3. Расклопете ги податоците и одзатнете ги.

Дискот за ситнење не се врти иако основниот уред работи.

Капакот не е правилно поставен и не е на место.

- ▶ Проверете дали капакот е правилно монтиран.

Додатоците се преоптоваруваат и оската на носачот на диск е скршена на местото предвидено за кршење.

- ▶ Можете да се обратите во корисничката служба и да порачате нов носач за диск со бројот на порачка 00630760.



Siguria

- Lexoni me kujdes këtë manual.
- Respektoni udhëzimet për njësinë bazë.

Përdoreni aksesorin vetëm:

- me përpunues ushqimesh të serisë MUMS2, MUMS4, MUM5.
- me pjesë dhe aksesorë origjinalë.
- për prerjen, grirjen dhe sitjen e ushqimeve.
- ▶ Kapini disqet e copëtimit vetëm në skaje.
- ▶ Mos i prekni kurrë thikat dhe tehet e mprehta me duar të zhveshura.
- ▶ Mos i fusni duart në enën e mbushjes.
- ▶ Përdorni vetëm cilindra për shtyrjen e përbërësve.
- ▶ Mos i montoni kurrë aksesorët në njësinë bazë.
- ▶ Vendosini i hiqini aksesorët vetëm kur njësia të jetë e palëvizshme dhe pajisja të jetë hequr nga priza.
- ▶ Përdorini aksesorëve vetëm në pozicionin e parashikuar të punës.

Shmangia e dëmeve materiale

- ▶ Mos përpunoni ushqime që përmbajnë përbërës të fortë, si p.sh. kocka, kërce ose bërthama.
- ▶ Mos vendosni sende në hinkë apo në kuti, p.sh. lugë gatimi.
- ▶ Kontrolloni hinkën dhe kutinë për sende të huaja përpara përdorimit.
- ▶ Mos ushtroni shumë trysni mbi cilindrin e ngjeshjes.

Pjesët

→ Fig. 1

1	Kutitë
2	Mbajtësi i disqeve
3	Kapaku me tubin e integruar të mbushjes
4	Cilindri dhe ena matëse
5	Disku prerës, i trashë/hollë
6	Disku prerës i kthyeshëm, i trashë/imët

¹ Sipas pajimit të pajisjes

7	Disku rende, i imët
8	Disku prerës i kthyeshëm ¹
9	Disku për perimet aziatike ¹
10	Disku rende, i trashë ¹

¹ Sipas pajimit të pajisjes

Simbolet

Simboli	Përshkrimi
	Ndihni këshillat në udhëzuesin e përdorimit.
	Mos i fusni duart në enën e mbushjes.
	Vendosja e kapakut
	Shënimi i pozicioneve në kuti

Disqet e copëtimit

Emërtimi	Përdorimi
----------	-----------

¹ Sipas pajimit të pajisjes

Emërtimi	Përdorimi
Disku prerës, i trashë/hollë	Pritini ushqimet në feta të trasha ose të holla, si p.sh. frutat dhe perimet. Shenjat: <ul style="list-style-type: none"> ■ 1 = feta të trasha ■ 3 = feta të holla Shënim Të papërshtatshme për përpunimin e djathit të fortë, bukës, simiteve apo çokollatës. Këshillë Pritini patatet e ziera vetëm pas ftohjes.
Disku prerës i kthyeshëm, i trashë/imët	Grijeni ushqimin në copë të ashpra dhe të imëta, si p.sh. frutat, perimet apo djathin, si p.sh. Gouda apo Edamer. Shenjat: <ul style="list-style-type: none"> ■ 2 = ana e ashpër ■ 4 = ana e imët Shënim Nuk është e përshtatshme për përpunimin e frutave të thata apo të djathit të fortë, p.sh. Parmiggiano. Këshillë Grijeni djathin e butë me anën e ashpër.
Disku rende, i imët	Grijini ushqimet mesatare-imët, p.sh. patatet e plota apo djathin e fortë, si p.sh. Parmiggiano. Shënim I papërshtatshëm për përpunimin e djathit të butë dhe me feta.
Disku rende, i trashë ¹	Grini ashpër ushqimin si p.sh. patatet e plota për toptha apo petulla me patate.
Disku prerës i kthyeshëm ¹	Grijini patatet e plota ose pritini në feta. Shënim E papërshtatshme për përpunimin e ushqimeve shumë fibroze, si p.sh. prasi apo mango.

¹ Sipas pajimit të pajisjes

Emërtimi	Përdorimi
Disku për perimet aziatike ¹	Priteni ushqimin në rripa të hollë, p.sh. frutat dhe perimet.

¹ Sipas pajimit të pajisjes

Mbrojtësi i mbingarkesës

Mbrojtësi i mbingarkesës parandalon dëmtimin e motorit dhe të pjesëve të tjera nga mbingarkesa.

Nëse grimcuesi i vazhdueshëm mbingarkohet apo bllokohet, boshti i mbajtëses së disku thyhet në pikën e përcaktuar të thyerjes.

Shënim Pjesët e këmbimit të pajisura me pikë thyerjeje nuk janë pjesë e detyrimeve tona të garancisë. Një mbajtëse e re disku ofrohet në numrin e shërbimit të klientit 00630760.

Përmbledhje e njësisë bazë

Ky aksesori mund të përdoret me njësi të ndryshme bazë.

Përgatiteni përpunuesin e ushqimit sipas ilustrimit.

→ Fig. 2

A Aparat kuzhine i serisë MUMS4 ose MUM5

B Aparat kuzhine i serisë MUMS2

Komandimi

Vendosja e grimcuesit të vazhdueshëm

→ Fig. 3 - 7

Vendosni grimcuesin e vazhdueshëm në njësinë bazë

→ Fig. 8 - 9

Përpunimi i ushqimit me grimcuesin e vazhdueshëm

→ Fig. 10 - 13

sq Përmbledhje e pastrimit

Zbrazni enën

Këshillë Mund ta zbrazni enën gjatë përpunimit pa e hequr grimcuesin e vazhdueshëm.

→ Fig. 14 - 16

Heqja e grimcuesit të vazhdueshëm

→ Fig. 17 - 18

Heqja e grimcuesit të vazhdueshëm

→ Fig. 19 - 22

Këshillë Pastrojini të gjitha pjesët menjëherë pas përdorimit që të mos thahen mbetjet.

Përmbledhje e pastrimit

Pastrojeni secilën pjesë sipas përcaktimit në tabelë.

→ Fig. 23

Këshillë Mund të ketë njollosje të pjesëve plastike gjatë përpunimit p.sh. të karotave. Largojini njollat me një leckë të butë dhe pak pika vaji gatimi.

Shembuj përdorimi

Kini parasysh informacionin dhe vlerat në tabelë.

→ Fig. 24

Mënjanimi i defekteve

Ushqimet e përpunuara nuk bien në enë.

Vrima e shkarkimit ose kutia është e bllokuar.

1. Ndaloni përpunimin dhe hiqeni nga priza.
2. Hiqni aksesorët.
3. Hiqini aksesorët dhe hiqni bllokimin.

Disku copëtues nuk rrotullohen as kur punon njësia bazë.

Kapaku nuk është vënë siç duhet dhe nuk është puthitur në vend.

- ▶ Kontrolloni nëse kapaku është vendosur saktë.

Aksesorët janë mbingarkuar dhe mbajtësja e diskut është thyer në pikën e caktuar të thyerjes.

- ▶ Mund të porositni një mbajtëse të re diskut nga shërbimi i klientit në numrin e porosisë 00630760.





Thank you for buying a Bosch Home Appliance!

Register your new device on MyBosch now and profit directly from:

- **Expert tips & tricks for your appliance**
- **Warranty extension options**
- **Discounts for accessories & spare-parts**
- **Digital manual and all appliance data at hand**
- **Easy access to Bosch Home Appliances Service**

Free and easy registration – also on mobile phones:

www.bosch-home.com/welcome

BOSCH
HOME APPLIANCES
SERVICE

Looking for help? You'll find it here.

Expert advice for your Bosch home appliances, help with problems or a repair from Bosch experts.

Find out everything about the many ways Bosch can support you:

www.bosch-home.com/service

Contact data of all countries are listed in the attached service directory.

BSH Hausgeräte GmbH

Carl-Wery-Straße 34

81739 München, GERMANY

www.bosch-home.com

A Bosch Company



8001205669 (020701)

sl, hr, sr, mk, sq