



BOSCH



Register your
new device on
MyBosch now and
get free benefits:
**[bosch-home.com/
welcome](https://bosch-home.com/welcome)**

Ψυγείοκαταψύκτης

KDN..

el Πίνακας περιεχομένων

Υποδείξεις ασφαλείας και προειδοποιητικές υποδείξεις	3
Υποδείξεις για την απόσυρση	4
Υλικά παράδοσης	4
Τοποθέτηση της συσκευής	4
Σύνδεση της συσκευής	6
Γνωρίστε τη συσκευή	7
Ενεργοποίηση της συσκευής	9
Ρύθμιση της θερμοκρασίας	9
Υπερψύξη	10
Υπερκατάψυξη	10
Λειτουργίες συναγερμού	11
Λειτουργία διακοπών	11
Λειτουργία εξοικονόμησης ενέργειας	11
Ωφέλιμη χωρητικότητα	12
Ο χώρος ψύξης	12
Συρτάρι φρεσκάδας HyperFresh	12
Ο χώρος κατάψυξης	13
Μέγιστη ικανότητα κατάψυξης	13
Κατάψυξη και αποθήκευση	13
Κατάψυξη νωπών τροφίμων	13
Απόψυξη κατεψυγμένων τροφίμων	14
Εξοπλισμός	14
Απενεργοποίηση και ακινητοποίηση της συσκευής	16
Απόψυξη	16
Καθαρισμός της συσκευής	17
Οσμές	17
Φωτισμός (LED)	17
Εξοικονόμηση ενέργειας	17
Θόρυβοι λειτουργίας	18
Αποκατάσταση μικρών βλαβών από σας τους ίδιους	18
Υπηρεσία εξυπηρέτησης πελατών	19

Υποδείξεις ασφαλείας και προειδοποιητικές υποδείξεις

Προτού θέσετε τη συσκευή σε λειτουργία

Διαβάστε προσεκτικά τις οδηγίες χρήσης και συναρμολόγησης! Αυτές περιλαμβάνουν σημαντικές πληροφορίες για την τοποθέτηση, χρήση και συντήρηση της συσκευής.

Ο κατασκευαστής δεν ευθύνεται, όταν αγνοήσετε τις υποδείξεις και τις προειδοποιήσεις στις οδηγίες χρήσης. Φυλάξτε όλα τα έντυπα για μια τυχόν μετέπειτα χρήση ή για τον επόμενο χρήστη.

Τεχνική ασφάλεια

Στους σωλήνες του κυκλώματος ψύξης ρέει σε μικρή ποσότητα ένα φιλικό προς το περιβάλλον, αλλά εύφλεκτο, ψυκτικό μέσο (R600a). Δεν βλάπτει το στρώμα του όζοντος και δεν αυξάνει το φαινόμενο του θερμοκηπίου. Όταν εξέλθει το ψυκτικό μέσο, μπορεί να τραυματίσει τα μάτια ή να αναφλεχτεί.

Σε περίπτωση ζημιάς

- Κρατάτε ανοιχτή φωτιά ή πηγές ανάφλεξης μακριά από τη συσκευή
- Εξαερώστε καλά τον χώρο για μερικά λεπτά,
- Απενεργοποιήστε τη συσκευή και τραβήξτε το φιν από την πρίζα
- Ειδοποιήστε την υπηρεσία εξυπηρέτησης πελατών.

Όσο περισσότερο ψυκτικό μέσο βρίσκεται σε μια συσκευή, τόσο μεγαλύτερος πρέπει να είναι ο χώρος, στον οποίο βρίσκεται η συσκευή. Στους πολύ μικρούς χώρους σε περίπτωση μιας διαρροής μπορεί να δημιουργηθεί ένα εύφλεκτο μείγμα αερίου-αέρα. Για κάθε 8 γρ. ψυκτικού μέσου πρέπει να διαθέτει ο χώρος το ελάχιστο 1 m³ όγκου. Η ποσότητα του ψυκτικού μέσου της συσκευής σας βρίσκεται στην πινακίδα τύπου στο εσωτερικό της συσκευής.

Όταν το καλώδιο σύνδεσης στο δίκτυο του ρεύματος αυτής της συσκευής υποστεί ζημιά, πρέπει να αντικατασταθεί από τον κατασκευαστή, την υπηρεσία εξυπηρέτησης πελατών ή ένα αντίστοιχα ειδικευμένο άτομο. Οι μη ενδεδειγμένες εγκαταστάσεις και επισκευές μπορούν να θέσουν τον χρήστη σε σοβαρό κίνδυνο.

Οι επισκευές επιτρέπεται να πραγματοποιούνται μόνο τον κατασκευαστή ή την υπηρεσία εξυπηρέτησης πελατών.

Επιτρέπεται να χρησιμοποιηθούν μόνο γνήσια εξαρτήματα του κατασκευαστή. Μόνο με αυτά τα εξαρτήματα εξασφαλίζει ο κατασκευαστής, ότι πληρούνται οι απαιτήσεις ασφαλείας.

ΠΡΟΕΙΔΟΠΟΙΗΣΗ: Κατά την τοποθέτηση της συσκευής βεβαιωθείτε, ότι το καλώδιο σύνδεσης στο δίκτυο του ρεύματος δεν έχει μαγκωθεί ή δεν έχει υποστεί ζημιά.

ΠΡΟΕΙΔΟΠΟΙΗΣΗ: Μην τοποθετείτε πίσω στη συσκευή πολύμπριζα ή φορητά τροφοδοτικά.

Κατά τη χρήση

- Μην χρησιμοποιείτε ποτέ ηλεκτρικές συσκευές μέσα στη συσκευή (π.χ. θερμάστρες, ηλεκτρικούς παρασκευαστές πάγου) Κίνδυνος έκρηξης!

- Μην χρησιμοποιείτε ποτέ για την απόψυξη ή τον καθαρισμό της συσκευής μια συσκευή καθαρισμού εκτόξευσης ατμού (ατμοκαθαριστής)! Ο ατμός μπορεί να διεισδύσει στα ηλεκτρικά εξαρτήματα και να προκαλέσει βραχυκύκλωμα. Κίνδυνος ηλεκτροπληξίας!
- Μην χρησιμοποιείτε μυτερά κοφτερά αντικείμενα, για την αφαίρεση πάχνης και στρωμάτων πάγου. Μπορείτε έτσι να προξενήσετε ζημιά τους σωλήνες του ψυκτικού μέσου. Το εκτοξευόμενο έξω ψυκτικό μέσο μπορεί να οδηγήσει σε τραυματισμούς των ματιών ή να αναφλεχτεί.
- Μην αποθηκεύετε μέσα στη συσκευή προϊόντα με εύφλεκτα προωθητικά αέρια (π.χ. κουτιά σπρέι) και εκρηκτικές ύλες. Κίνδυνος έκρηξης!
- Μην χρησιμοποιείτε τη βάση, τα συρταρωτά εξαρτήματα, τις πόρτες κτλ. ως σκαλοπάτια ή στηρίγματα.
- Για την απόψυξη και τον καθαρισμό τραβήξτε το φιν από την πρίζα ή κατεβάστε/ξεβιδώστε την ασφάλεια. Πιάστε και τραβήξτε το φιν από την πρίζα, όχι το καλώδιο σύνδεσης.
- Αποθηκεύετε τα οινοπνευματώδη ποτά, με μεγάλη περιεκτικότητα σε οινόπνευμα, μόνο κλεισμένα στεγανά και όρθια.
- Μην ρυπαίνετε τα πλαστικά μέρη και τη στεγανοποίηση της πόρτας με λάδι ή λίπος. Διαφορετικά τα πλαστικά μέρη και η στεγανοποίηση της πόρτας καθίστανται πορώδη.
- Μην καλύπτετε ποτέ τα ανοίγματα αερισμού και εξαερισμού της συσκευής ή μην τοποθετείτε μπροστά κανένα αντικείμενο.
- **Αποφυγή των κινδύνων για τα παιδιά και τα ευάλωτα άτομα:**
Κίνδυνο διατρέχουν παιδιά, άτομα που έχουν περιορισμένες σωματικές, διανοητικές ικανότητες ή περιορισμένη αντίληψη, καθώς και άτομα που δε διαθέτουν επαρκείς γνώσεις για τον ασφαλή χειρισμό της συσκευής.
Βεβαιωθείτε, ότι τα παιδιά και τα ευάλωτα άτομα έχουν κατανοήσει τους κινδύνους.
Ένα υπεύθυνο για την ασφάλεια άτομο πρέπει να επιβλέπει ή να καθοδηγεί τα παιδιά και τα ευάλωτα άτομα στη συσκευή.
Επιτρέψτε τη χρήση της συσκευής μόνο σε παιδιά από 8 ετών και πάνω.
Κατά τον καθαρισμό και τη συντήρηση επιβλέπετε τα παιδιά.
Μην αφήνετε ποτέ τα παιδιά να παίζουν με τη συσκευή.
- Στον χώρο κατάψυξης μην αποθηκεύετε καθόλου υγρά σε φιάλες και κουτιά (ιδιαίτερα τα ποτά που περιέχουν ανθρακικό οξύ). Οι φιάλες και τα κουτιά μπορούν να σπάσουν!
- Μην βάζετε ποτέ στο στόμα σας κατεψυγμένα τρόφιμα αμέσως, μετά την αφαίρεσή τους από τον χώρο κατάψυξης.
Κίνδυνος κρουοπαγήματος!
- Αποφεύγετε να κρατάτε με τα χέρια σας για μεγάλο διάστημα κατεψυγμένα τρόφιμα, πάγο ή τους σωλήνες του εξατμιστή κτλ.
Κίνδυνος κρουοπαγήματος!

Παιδιά στο νοικοκυριό

- Μην αφήνετε να περιέλθει η συσκευασία και τα μέρη της στα χέρια των παιδιών.
- Η συσκευή δεν είναι παιχνίδι για παιδιά!
- Σε συσκευή με κλειδαριά πόρτας: Φυλάγετε το κλειδί σε μέρος απρόσιτο για παιδιά!

Γενικές διατάξεις

Η συσκευή είναι κατάλληλη για

- την ψύξη και την κατάψυξη τροφίμων,
- την παρασκευή παγοκύβων (παγάκια).

Αυτή η συσκευή προορίζεται για χρήση στο σπίτι και στο οικιακό περιβάλλον.

Η συσκευή φέρει αντιπαρασιτική διάταξη σύμφωνα με την οδηγία της ΕΕ 2004/108/ΕΚ.

Η στεγανότητα του κυκλώματος ψύξης έχει ελεγχθεί.

Αυτή η συσκευή ανταποκρίνεται στους σχετικούς κανονισμούς ασφαλείας για ηλεκτρικές συσκευές (EN 60335-2-24).

Αυτή η συσκευή προορίζεται για μια χρήση μέχρι και ένα ύψος το πολύ 2.000 μέτρα πάνω από την επιφάνεια της θάλασσας.

Υποδείξεις για την απόσυρση

Απόσυρση της συσκευασίας

Η συσκευασία προστατεύει τη συσκευή σας από ζημιές μεταφοράς. Όλα τα χρησιμοποιούμενα υλικά είναι φιλικά προς το περιβάλλον και ανακυκλώνόμενα. Βοηθήστε παρακαλώ και εσείς: Αποσύρετε τη συσκευασία σύμφωνα με τους κανόνες προστασίας του περιβάλλοντος.

Πληροφορηθείτε παρακαλώ για τους ισχύοντες τρόπους απόσυρσης στο ειδικό κατάστημα που αγοράσατε τη συσκευή ή στις υπηρεσίες του δήμου.

Απόσυρση της παλιάς συσκευής

Οι παλιές συσκευές δεν αποτελούν άχρηστα απορρίμματα! Με μια φιλική προς το περιβάλλον απόσυρση επανακτούνται πολύτιμες πρώτες ύλες.



Αυτή η συσκευή χαρακτηρίζεται σύμφωνα με την ευρωπαϊκή οδηγία 2012/19/ΕΕ περί ηλεκτρικών και ηλεκτρονικών συσκευών (waste electrical and electronic equipment - WEEE).

Η οδηγία δίνει το πλαίσιο για μια απόσυρση και αξιοποίηση των παλιών συσκευών, με ισχύ σε όλη την ΕΕ.

Προειδοποίηση

Στις άχρηστες πλέον συσκευές:

1. Τραβήξτε το φις από την πρίζα.
2. Κόψτε το καλώδιο σύνδεσης στο δίκτυο του ηλεκτρικού ρεύματος και αφαιρέστε το μαζί με το φις.
3. Μην απομακρύνετε τα ράφια και τα δοχεία, για να μην μπορούν να μπουν εύκολα τα παιδιά μέσα στη συσκευή!

4. Μην αφήνετε τα παιδιά να παίζουν με την άχρηστη συσκευή. Κίνδυνος ασφυξίας!

Οι ψυκτικές συσκευές περιλαμβάνουν ψυκτικό μέσο και στη μόνωση αέρια. Το ψυκτικό μέσο και τα αέρια πρέπει να αποσύρονται ενδεδειγμένα. Μην προξενήσετε ζημιές στους σωλήνες του κυκλώματος του ψυκτικού μέσου μέχρι τη σωστή απόσυρση.

Υλικά παράδοσης

Μετά την αφαίρεση από τη συσκευασία, ελέγξτε όλα τα μέρη για τυχόν ζημιές μεταφοράς.

Απευθυνθείτε σε περίπτωση διαμαρτυρίας στον έμπορα, που αγοράσατε τη συσκευή ή στην υπηρεσία εξυπηρέτησης πελατών της εταιρείας μας.

Η παράδοση αποτελείται από τα ακόλουθα μέρη:

- Ανεξάρτητη συσκευή
- Εξοπλισμός (ανάλογα το μοντέλο)
- Σακούλα με υλικά συναρμολόγησης
- Οδηγίες χρήσης και συναρμολόγησης
- Εγχειρίδιο υπηρεσίας εξυπηρέτησης πελατών
- Έντυπο εγγύησης
- Πληροφορίες για την κατανάλωση ενέργειας και τον θόρυβο

Τοποθέτηση της συσκευής

Μεταφορά

Η συσκευή είναι βαριά και πρέπει κατά τη μεταφορά και τη συναρμολόγηση να ασφαλιστεί.

Λόγω του βάρους και των διαστάσεων της συσκευής και για να ελαχιστοποιηθεί ο κίνδυνος τραυματισμών ή ζημιών στη συσκευή, είναι απαραίτητα το λιγότερο δύο άτομα για την ασφαλή τοποθέτηση της συσκευής.

Τα ρολά προορίζονται αποκλειστικά για τη συναρμολόγηση. Μη μεταφέρετε τη συσκευή με τη βοήθεια των ρολών.

Η συσκευή δεν επιτρέπεται να μετακινηθεί με τα ρολά πάνω σε ανεπίπεδα ή μαλακά δάπεδα.

Θέση τοποθέτησης

Ως θέση τοποθέτησης είναι κατάλληλος ένας στεγνός, αεριζόμενος χώρος. Η θέση τοποθέτησης δεν πρέπει να είναι άμεσα εκτεθειμένη στην ηλιακή ακτινοβολία και δεν πρέπει να βρίσκεται κοντά σε πηγή θερμότητας, όπως εστία, θερμαντικό σώμα κτλ. Εάν η τοποθέτηση δίπλα σε μια πηγή θερμότητας είναι αναπόφευκτη, χρησιμοποιήστε μια κατάλληλη μονωτική πλάκα ή τηρήστε τις ακόλουθες ελάχιστες αποστάσεις από την πηγή θερμότητας:

- Από ηλεκτρικές κουζίνες ή εστίες αερίου 3 cm.
- Από εστίες πετρελαίου ή κάρβουνου 30 cm.

Δάπεδο στήριξης

Το δάπεδο στη θέση τοποθέτησης δεν επιτρέπεται να υποχωρεί. Ενισχύστε ενδεχομένως το δάπεδο.

Η συσκευή είναι πολύ βαριά. Θα βρείτε το καθαρό βάρος στον ακόλουθο πίνακα.

Μοντέλο	Βάρος
KDN65	87 kg
KDN75	98 kg

Απόσταση από τον τοίχο

Σε περίπτωση τοποθέτησης σε μια γωνία του χώρου ή σε μια εσοχή πρέπει να τηρηθούν πλευρικές ελάχιστες αποστάσεις, για να μπορεί ο ζεστός αέρας να διαφεύγει ανεμπόδιστα και να μπορούν να ανοίγουν οι πόρτες της συσκευής μέχρι τέρμα.

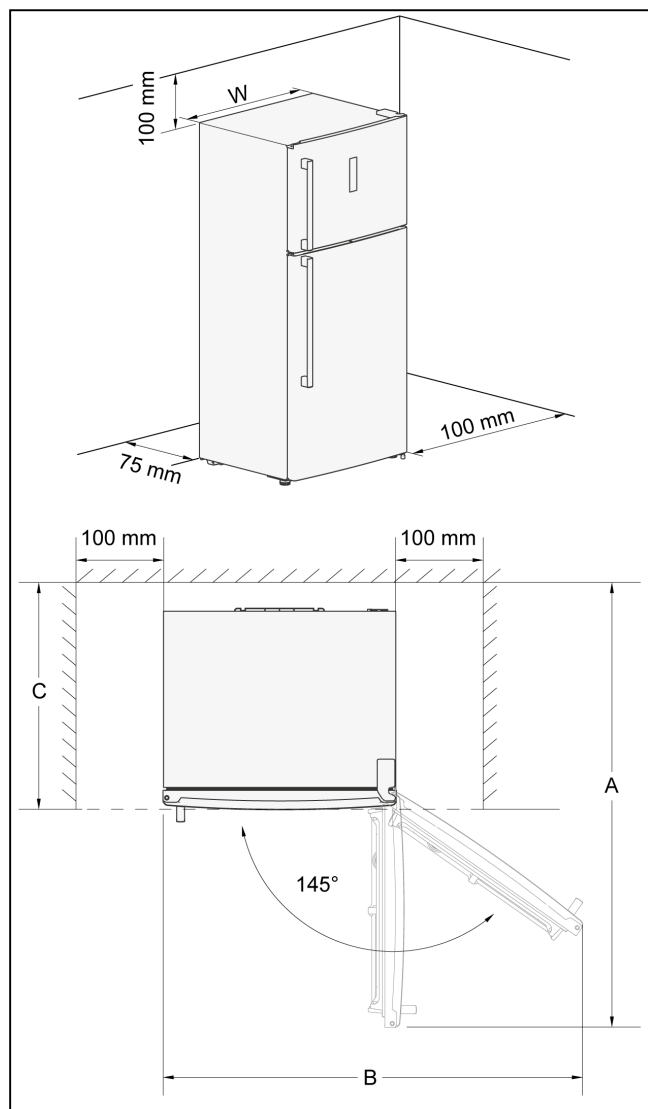

Μοντέλο	A	B	C	W
KDN65	1416 mm	1428 mm	600 mm	790 mm
KDN75	1487 mm	1536 mm	600 mm	860 mm

Προσοχή στη θερμοκρασία χώρου και στον αερισμό

Θερμοκρασία χώρου

Η συσκευή είναι κατασκευασμένη για μια ορισμένη κατηγορία κλίματος. Ανάλογα με την κατηγορία κλίματος μπορεί η συσκευή να λειτουργήσει στις ακόλουθες θερμοκρασίες χώρου.

Η κατηγορία κλίματος βρίσκεται στην πινακίδα τύπου.

Κατηγορία κλίματος	Επιτρεπτή θερμοκρασία χώρου
SN	+10 °C έως 32 °C
N	+16 °C έως 32 °C
ST	+16 °C έως 38 °C
T	+16 °C έως 43 °C

Υπόδειξη

Η συσκευή είναι σε πλήρη ικανότητα λειτουργίας ενός των ορίων θερμοκρασίας της αναφερόμενης κατηγορία κλίματος. Όταν μια συσκευή της κατηγορίας κλίματος SN λειτουργεί σε χαμηλότερες θερμοκρασίες χώρου, μπορούν να αποκλειστούν οι ζημιές στη συσκευή μέχρι και μια θερμοκρασία από +5 °C.

Αερισμός

Ο ζεσταμένος αέρας πρέπει να μπορεί να διαφεύγει ελεύθερα. Διαφορετικά η ψυκτική μηχανή πρέπει να λειτουργήσει με μεγαλύτερη ισχύ. Αυτό αυξάνει την κατανάλωση ρεύματος. Γι' αυτό: Μην καλύπτετε ποτέ ούτε να τοποθετείτε αντικείμενα μπροστά από το άνοιγμα αερισμού και εξαερισμού!

Σύνδεση της συσκευής

Μετά την τοποθέτηση της συσκευής περιμένετε το ελάχιστο 4 ώρες, ώπου να τεθεί η συσκευή σε λειτουργία. Κατά τη μεταφορά, το λάδι που υπάρχει στον συμπιεστή, μπορεί να μετακινηθεί στο ψυκτικό σύστημα.

Πριν τη θέση της συσκευής για πρώτη φορά σε λειτουργία καθαρίστε τον εσωτερικό χώρο της συσκευής (βλέπε στο κεφάλαιο "Καθαρισμός της συσκευής").

Απομακρύνετε τις ασφάλειες μεταφοράς από τα ράφια και τις θήκες μετά την τοποθέτηση.

Ηλεκτρική σύνδεση

Η πρίζα πρέπει να βρίσκεται κοντά στη συσκευή και να είναι ελεύθερα προσιτή ακόμα και μετά την τοποθέτηση της συσκευής.

Η συσκευή αντιστοιχεί στην κατηγορία προστασίας I. Συνδέστε τη συσκευή σε εναλλασσόμενο ρεύμα 220-240 V/50 Hz μέσω μιας πρίζας με ουδέτερο αγωγό προστασίας (πρίζα σούκο), εγκατεστημένης σύμφωνα με τους κανονισμούς. Η πρίζα πρέπει να είναι ασφαλισμένη με μια ασφάλεια 10 A μέχρι 16 A.

Στις συσκευές, που διατίθενται σε μη ευρωπαϊκές χώρες, πρέπει να ελέγχεται στην πινακίδα τύπου, εάν η αναφερόμενη τάση και το είδος του ρεύματος ταυτίζονται με τις τιμές του υπάρχοντος δικτύου ρεύματος. Αυτά τα στοιχεία θα τα βρείτε στην πινακίδα τύπου.

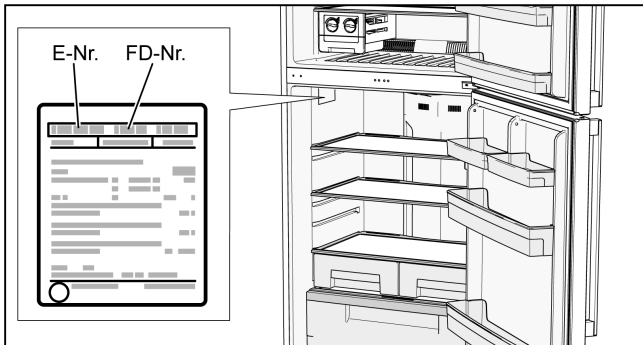

⚠ Προειδοποίηση

Σε καμία περίπτωση δεν επιτρέπεται να συνδεθεί η συσκευή σε ηλεκτρονικούς συνδέσμους εξοικονόμησης ενέργειας.

Για τη χρήση των συσκευών μας μπορούν να χρησιμοποιηθούν αντιστροφείς ημιτόνου και αντιστροφείς δικτύου. Οι αντιστροφείς δικτύου χρησιμοποιούνται στις εγκαταστάσεις φωτοβολταϊκών, οι οποίες συνδέονται απευθείας στο δημόσιο δίκτυο του ρεύματος. Στις λύσεις νησίδας (π.χ. στα σκάφη ή στα ορεινά καταφύγια), που δεν έχουν καμία απευθείας σύνδεση στο δημόσιο δίκτυο του ρεύματος, πρέπει να χρησιμοποιηθούν αντιστροφείς ημιτόνου.

Ευθυγράμμιση της συσκευής

Υπόδειξη

Για την απρόσκοπτη λειτουργία πρέπει να ευθυγραμμιστεί η συσκευή με ένα αλφάδι.

1. Τοποθετήστε τη συσκευή στην προβλεπόμενη θέση.
2. Για να μην μπορεί να κυλήσει η συσκευή, ξεβιδώστε τα δύο μπροστινά πόδια, μέχρι να πατούν σταθερά στο δάπεδο.

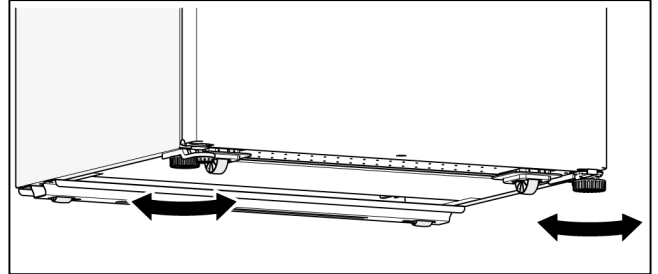

3. Γυρίστε τα πόδια, μέχρι η συσκευή να είναι ακριβώς ευθυγραμμισμένη.

Υπόδειξη

Για να μην κυλάει η συσκευή, πρέπει τα μπροστινά πόδια να πατούν σταθερά στο δάπεδο.

Γνωρίστε τη συσκευή

Συσκευή

Ο εξοπλισμός των μοντέλων μπορεί να διαφέρει.

Αποκλίσεις στις εικόνες είναι δυνατές.

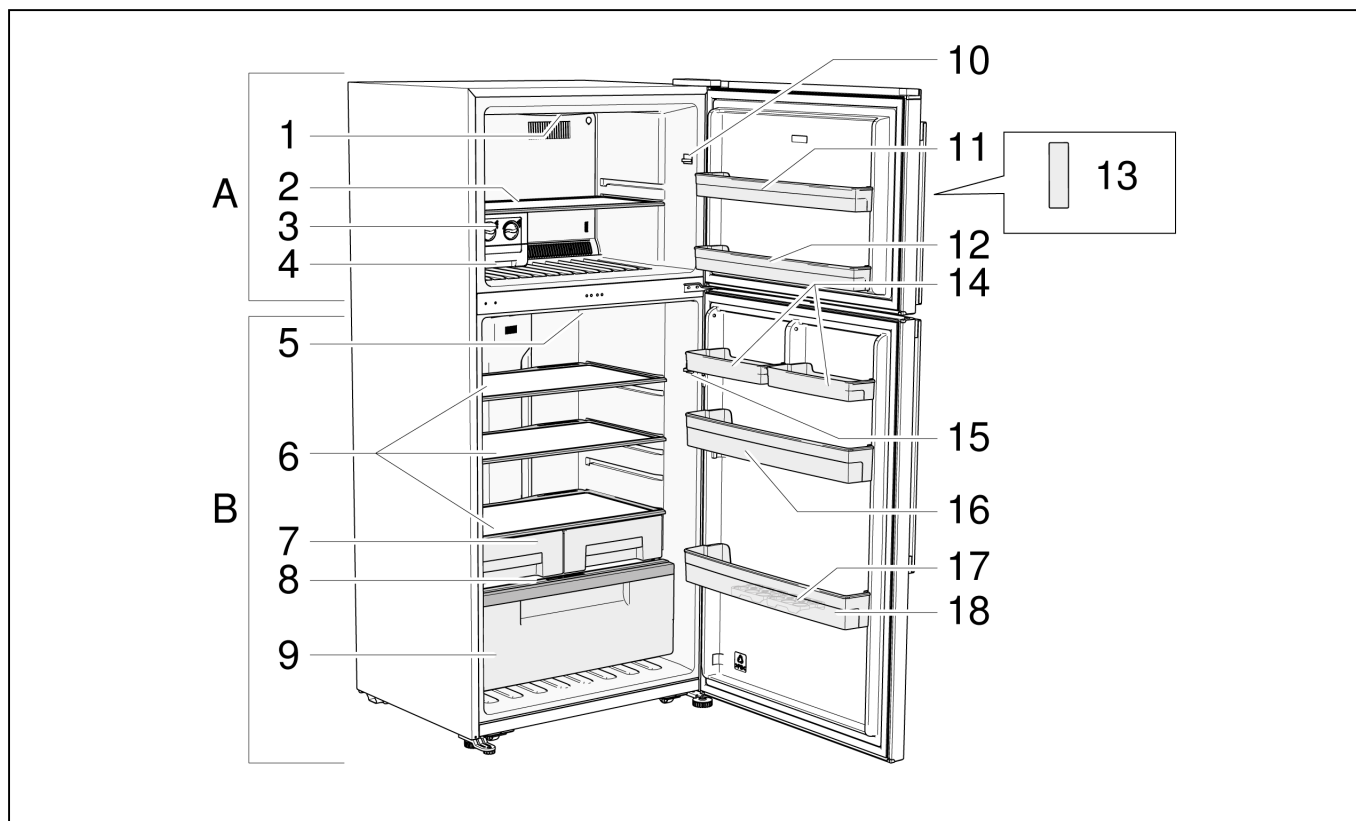

- A Χώρος κατάψυξης (4 αστέρων)
B Χώρος ψύξης

- 1 Φως LED
- 2 Γυάλινα ράφια του χώρου κατάψυξης
- 3 Ανατρεπόμενο λεκανάκι παγοκύβων
- 4 Δοχείο αποθέματος για παγόκυβους
- 5 Φως LED
- 6 Γυάλινα ράφια του χώρου ψύξης
- 7 Συρτάρια του χώρου ψύξης
- 8 Κάλυμμα για το συρτάρι φρεσκάδας
- 9 Συρτάρι φρεσκάδας
- 10 Επάνω διακόπτης πόρτας
- 11 Ράφια πόρτας (4 αστέρων)
- 12 Ράφια πόρτας (2 αστέρων)

Υπόδειξη

Μόνο αυτό το ράφι έχει 2 αστέρια, ο υπόλοιπος χώρος κατάψυξης είναι 4 αστέρων.

- 13 Στοιχεία χειρισμού
- 14 Μικρά ράφια πόρτας
- 15 Κάτω διακόπτης πόρτας
- 16 Ράφια πόρτας
- 17 Αυγοθήκη
- 18 Ράφι πόρτας για φιάλες

Στοιχεία χειρισμού

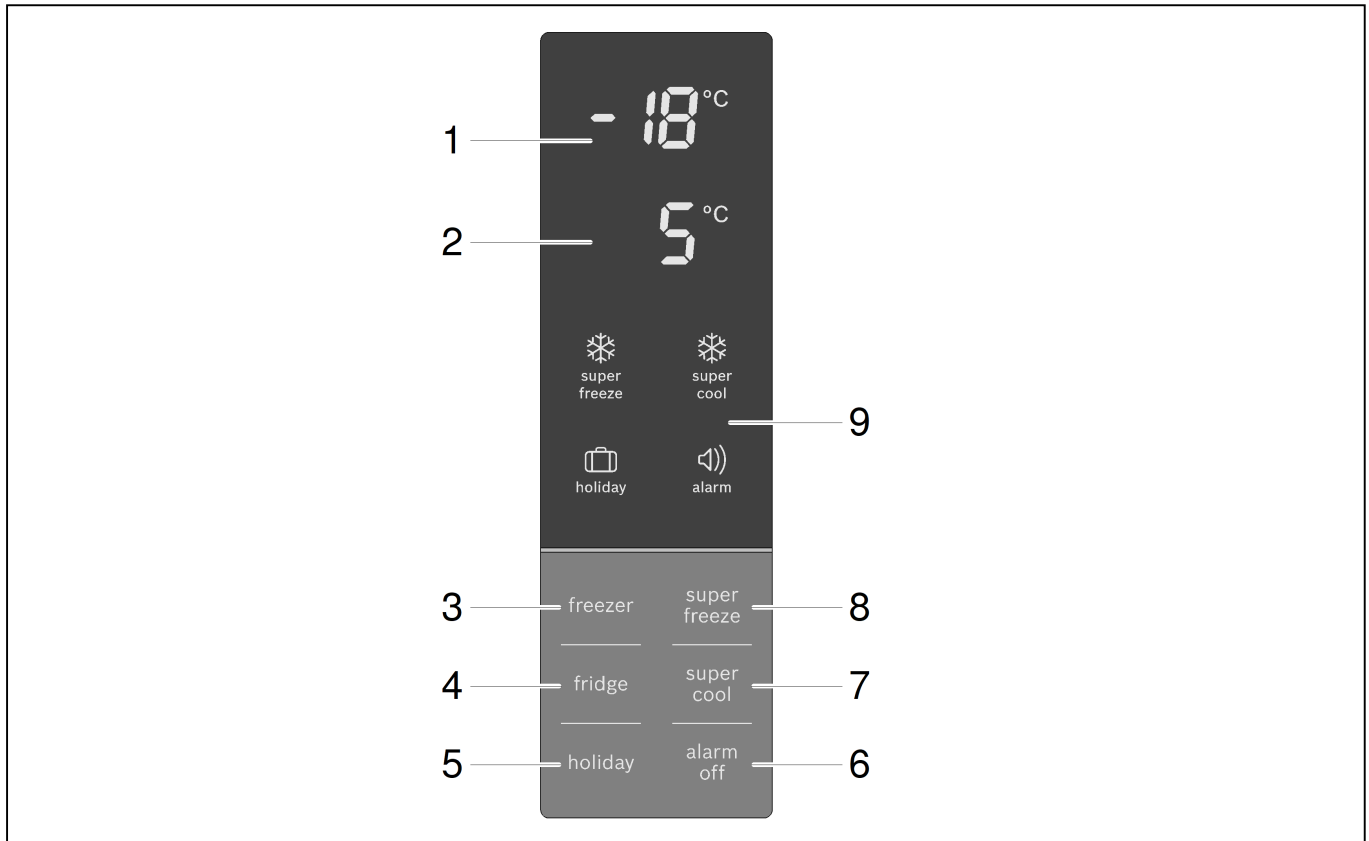

1 Ένδειξη χώρου κατάψυξης

Δείχνει την τρέχουσα ρύθμιση της θερμοκρασίας στον χώρο κατάψυξης.

2 Ένδειξη χώρου ψύξης

Δείχνει την τρέχουσα ρύθμιση της θερμοκρασίας στον χώρο ψύξης.

3 Πλήκτρο "freezer"

Ρύθμιση της θερμοκρασίας στον χώρο κατάψυξης.

4 Πλήκτρο "fridge" (Ψυγείο)

Ρυθμίστε τη θερμοκρασία στον χώρο ψύξης.

5 Πλήκτρο "holiday"

Ενεργοποίηση και απενεργοποίηση της λειτουργίας διακοπών.

6 Πλήκτρο "alarm off"

Απενεργοποίηση του ήχου συναγερμού.

7 Πλήκτρο "super cool"

Ενεργοποίηση και απενεργοποίηση της λειτουργίας "Υπερψύξη".

8 Πλήκτρο "super freeze"

Ενεργοποίηση και απενεργοποίηση της λειτουργίας "Υπερκατάψυξη".

9 Σύμβολα

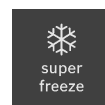

super freeze

Η λειτουργία "Υπερκατάψυξη" είναι ενεργοποιημένη.



super cool

Η λειτουργία "Υπερψύξη" είναι ενεργοποιημένη.

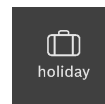

holiday

Η λειτουργία διακοπών είναι ενεργοποιημένη.

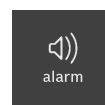

alarm

Ο συναγερμός είναι ενεργοποιημένος.

Ενεργοποίηση της συσκευής

Βάλτε το φιλς στην πρίζα.

Η συσκευή αρχίζει να ψύχεται.

Ο συναγερμός θερμοκρασίας ενεργοποιείται, το σύμβολο "alarm" εμφανίζεται και ηχεί ένας προειδοποιητικός ήχος.

Πατώντας το πλήκτρο "alarm off" απενεργοποιείται ο συναγερμός θερμοκρασίας.

Ο φωτισμός ανάβει με ανοιχτές τις πόρτες της συσκευής.

Από το εργοστάσιο συνιστάται και έχουν προρρυθμιστεί οι ακόλουθες θερμοκρασίες:

- Χώρος ψύξης +5 °C
- Χώρος κατάψυξης -18 °C.

Υποδείξεις λειτουργίας

- Μετά την ενεργοποίηση μπορεί να διαρκέσει περισσότερες ώρες, μέχρι να επιτευχθούν οι ρυθμισμένες θερμοκρασίες.
Μην τοποθετήσετε προηγουμένως καμία τροφή μέσα στη συσκευή.
- Χάρη στο πλήρως αυτόματο σύστημα "NoFrost" παραμένει ο χώρος κατάψυξης χωρίς πάγο. Μια απόψυξη δεν είναι απαραίτητη.
- Οι μετωπικές πλευρές του περιβλήματος θερμαίνονται μερικώς ελαφρά, αυτό εμποδίζει τη δημιουργία υγραποιημένων υδρατμών στην περιοχή της στεγανοποίησης της πόρτας.
- Σε περίπτωση που μετά το κλείσιμο του χώρου κατάψυξης δεν μπορείτε να ανοίξετε αμέσως ξανά την πόρτα, περιμένετε μια στιγμή, μέχρι να αντισταθμιστεί η δημιουργούμενη υποπίεση.

Ρύθμιση της θερμοκρασίας

Χώρος ψύξης

Η θερμοκρασία μπορεί να ρυθμιστεί από +2 °C έως +8 °C.

Πατήστε το πλήκτρο "fridge" τόσες φορές, ώσπου να ρυθμιστεί η επιθυμητή θερμοκρασία του χώρου ψύξης.

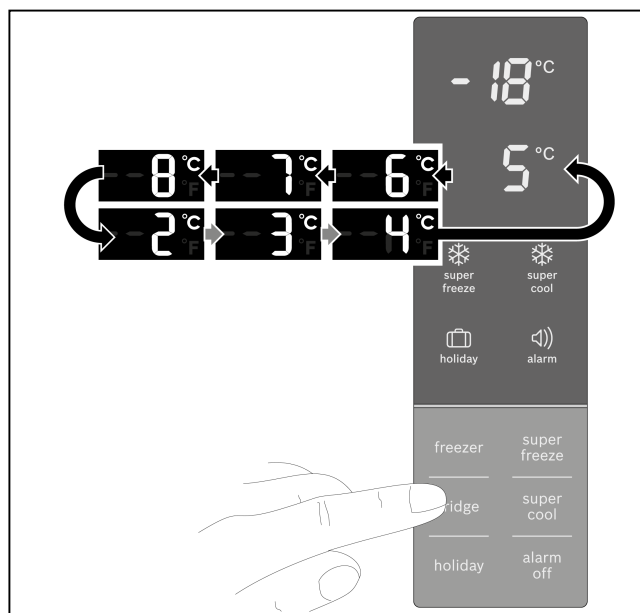

Η τελευταία ρυθμισμένη τιμή αποθηκεύεται. Η ρυθμισμένη θερμοκρασία εμφανίζεται στο πεδίο ενδείξεων του χώρου ψύξης.

Χώρος κατάψυξης

Η θερμοκρασία μπορεί να ρυθμιστεί από -14 °C μέχρι -24 °C.

Πατήστε το πλήκτρο "freezer" τόσες φορές, ώσπου να ρυθμιστεί η επιθυμητή θερμοκρασία του χώρου κατάψυξης.

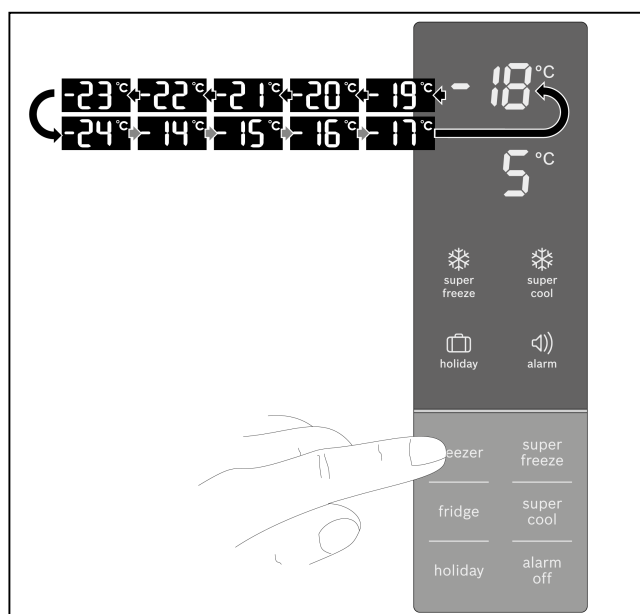

Η τελευταία ρυθμισμένη τιμή αποθηκεύεται. Η ρυθμισμένη θερμοκρασία εμφανίζεται στο πεδίο ενδείξεων του χώρου κατάψυξης.

Υπερψύξη

Στην υπερψύξη ο χώρος ψύξης ψύχεται για περίπου 6 ώρες όσο το δυνατόν πιο κρύος. Μετά περνά αυτόματα η θερμοκρασία στη ρυθμισμένη πριν από την υπερψύξη θερμοκρασία.

Ενεργοποιήστε την υπερψύξη π.χ.

- πριν την τοποθέτηση μεγάλων ποσοτήτων τροφίμων
- για τη γρήγορη ψύξη ποτών

Υπόδειξη

Όταν η υπερψύξη είναι ενεργοποιημένη, μπορεί να προκληθεί αυξημένος θόρυβος λειτουργίας.

Ενεργοποίηση

Πατήστε το πλήκτρο "super cool".

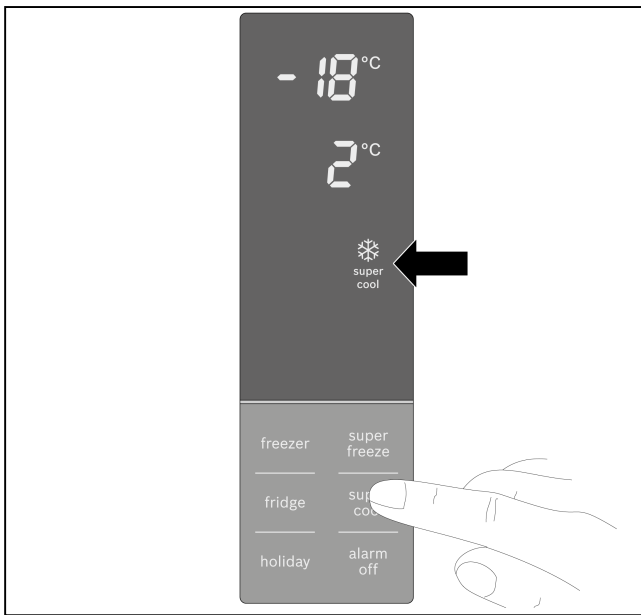

Η υπερψύξη είναι ενεργοποιημένη, όταν το σύμβολο "super cool" ανάβει και η ένδειξη για τον χώρο ψύξης δείχνει +2 °C.

Απενεργοποίηση

Πατήστε το πλήκτρο "super cool".

Το σύμβολο "super cool" σβήνει και η ένδειξη για τον χώρο ψύξης δείχνει την προηγούμενης ρυθμισμένη θερμοκρασία.

Υπόδειξη

Δεν πρέπει να απενεργοποιήσετε την υπερψύξη. Μετά από 6 ώρες αλλάζει αυτόματα στην προηγούμενης ρυθμισμένη θερμοκρασία.

Υπερκατάψυξη

Τα τρόφιμα πρέπει να καταψύχονται κατά το δυνατόν γρήγορα μέχρι τον πυρήνα, για να διατηρούνται οι βιταμίνες, οι θρεπτικές αξίες, η εμφάνιση και η γεύση των τροφίμων.

Ενεργοποιήστε μερικές ώρες πριν από την τοποθέτηση νωπών τροφίμων την υπερκατάψυξη, για να αποφύγετε μια ανεπιθύμητη αύξηση της θερμοκρασίας.

Βασικά αρκούν 4 - 6 ώρες.

Η συσκευή δουλεύει μετά την ενεργοποίηση συνεχώς. Έτσι επιτυγχάνεται στον χώρο κατάψυξης μια πολύ κρύα θερμοκρασία.

Η υπερκατάψυξη απενεργοποιείται αυτόματα μετά από περίπου 26 ώρες.

Σε περίπτωση που θέλετε να χρησιμοποιηθεί ο μέγιστος όγκος του χώρου κατάψυξης, πρέπει να ενεργοποιηθεί η υπερκατάψυξη 6 ώρες πριν από την τοποθέτηση νωπών τροφίμων.

Οι μικρές ποσότητες τροφίμων (μέχρι και 2 kg) μπορούν να καταψυχθούν χωρίς υπερκατάψυξη.

Υπόδειξη

Όταν η υπερκατάψυξη είναι ενεργοποιημένη, μπορεί να προκληθεί αυξημένος θόρυβος λειτουργίας.

Ενεργοποίηση

Πατήστε το πλήκτρο "super freeze".

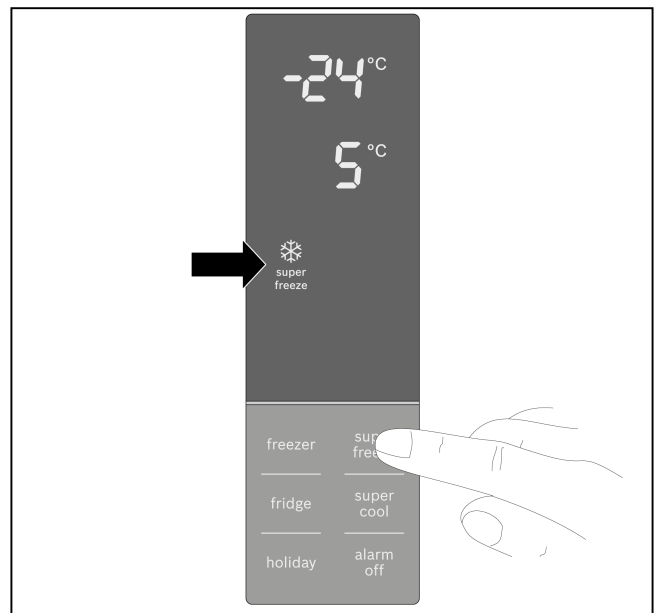

Η υπερκατάψυξη είναι ενεργοποιημένη, όταν το σύμβολο "super freeze" ανάβει και η ένδειξη για τον χώρο ψύξης δείχνει -24 °C.

Απενεργοποίηση

Πατήστε το πλήκτρο "super freeze".

Το σύμβολο "super freeze" σβήνει και η ένδειξη για τον χώρο κατάψυξης δείχνει την προηγούμενης ρυθμισμένη θερμοκρασία.

Λειτουργίες συναγερμού

Συναγερμός πόρτας

Ο συναγερμός πόρτας ενεργοποιείται, όταν μια από τις πόρτες της συσκευής βρίσκεται ανοιχτή πάνω από δύο λεπτά. Ο προειδοποιητικός ήχος ηχεί 3 φορές ανά λεπτό για τη χρονική διάρκεια 10 λεπτών. Κλείνοντας την πόρτα ο προειδοποιητικός ήχος απενεργοποιείται ξανά.

Συναγερμός θερμοκρασίας

Ο συναγερμός θερμοκρασίας ενεργοποιείται, όταν η θερμοκρασία στον χώρο κατάψυξης ανέβει πολύ και υπάρχει κίνδυνος για τα κατεψυγμένα τρόφιμα.

Σε περίπτωση ενός συναγερμού θερμοκρασίας:

- Εμφανίζεται το σύμβολο "alarm".
- Η ένδειξη για τον χώρο κατάψυξης δείχνει "- -".
- Ένας συνεχής προειδοποιητικός ήχος ηχεί για τη χρονική διάρκεια 10 λεπτών.
- Πατήστε το πλήκτρο "alarm off" για 3 δευτερόλεπτα, η ένδειξη για τον χώρο κατάψυξης δείχνει την υψηλότερη θερμοκρασία στον χώρο κατάψυξης. Το σύμβολο "alarm" και η τιμή της θερμοκρασίας αναβοσβήνουν για 5 δευτερόλεπτα.

Μην καταψύξετε ξανά τα μισοξεπαγωμένα ή εντελώς ξεπαγωμένα κατεψυγμένα τρόφιμα. Μόνο μετά το μαγείρεμα (βράσιμο ή ψήσιμο) μπορεί να καταψυχθεί ξανά το έτοιμο φαγητό.

Μην εξαντλήσετε πλέον τη μέγιστη διάρκεια αποθήκευσης.

Χωρίς κίνδυνο για τα κατεψυγμένα τρόφιμα μπορεί να ενεργοποιηθεί ο συναγερμός στις ακόλουθες περιπτώσεις:

- Κατά τη θέση σε λειτουργία της συσκευής.
- Σε περίπτωση τοποθέτησης μεγάλων ποσοτήτων νωπών τροφίμων.
- Σε περίπτωση ανοιχτής της πόρτας του χώρου κατάψυξης για μεγάλο χρονικό διάστημα.

Απενεργοποίηση του συναγερμού

Πατήστε το πλήκτρο "alarm off".

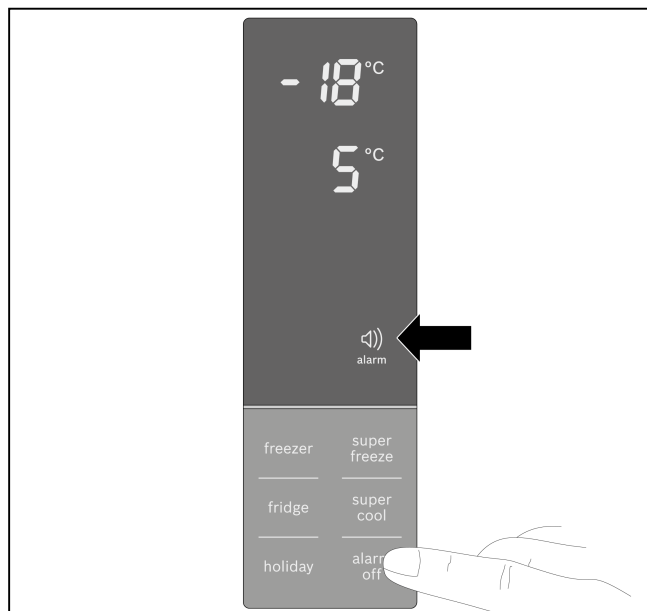

Λειτουργία διακοπών

Σε περίπτωση μεγαλύτερης απουσίας μπορείτε να θέσετε τη συσκευή για εξοικονόμηση ενέργειας στη λειτουργία διακοπών.

Η θερμοκρασία του χώρου ψύξης αλλάζει μετά αυτόματα στους +15 °C.

Μην αποθηκεύετε κατά τη διάρκεια αυτού του χρόνου καθόλου τρόφιμα στον χώρο ψύξης.

Ενεργοποίηση

Πατήστε το πλήκτρο "holiday" για 3 δευτερόλεπτα.

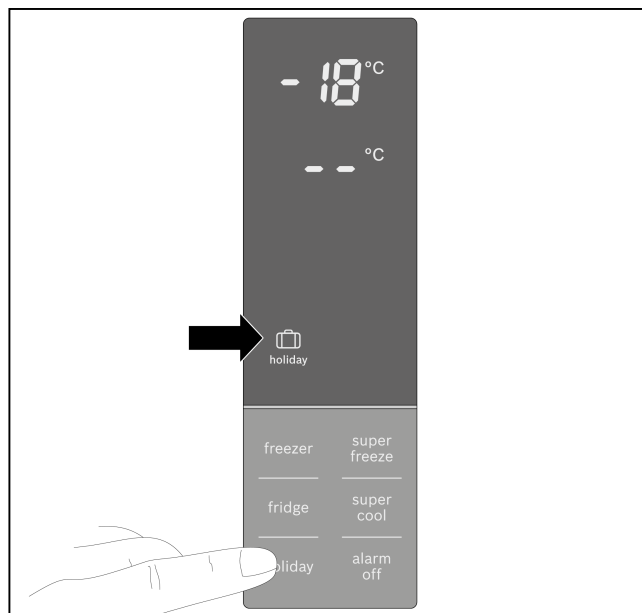

Η λειτουργία διακοπών είναι ενεργοποιημένη, όταν το σύμβολο "holiday" ανάβει και η ένδειξη για τον χώρο ψύξης δείχνει "- -".

Η συσκευή ρυθμίζει αυτόματα τις ακόλουθες θερμοκρασίες:

- Χώρος ψύξης: +15 °C
- Χώρος κατάψυξης: παραμένει αμετάβλητος.

Απενεργοποίηση

Πατήστε το πλήκτρο "holiday", "fridge" ή "super cool".

Το σύμβολο "holiday" σβήνει και η ένδειξη για τον χώρο ψύξης δείχνει την προηγούμενως ρυθμισμένη θερμοκρασία.

Λειτουργία εξοικονόμησης ενέργειας

20 δευτερόλεπτα αφού κλείσουν οι πόρτες ή μετά το πάτημα του τελευταίου πλήκτρου, απενεργοποιείται το πεδίο ενδείξεων.

Μόλις ανοίξει μια πόρτα ή πατηθεί ένα πλήκτρο, ενεργοποιείται το πεδίο ενδείξεων.

Ωφέλιμη χωρητικότητα

Τα στοιχεία για την ωφέλιμη χωρητικότητα θα τα βρείτε στη συσκευή σας πάνω στην πινακίδα τύπου.

Πλήρης αξιοποίηση του όγκου του χώρου κατάψυξης

Για τη φύλαξη της μέγιστης ποσότητας κατεψυγμένων τροφίμων, μπορείτε να αφαιρέσετε όλα τα εξαρτήματα εξοπλισμού. Τα τρόφιμα μπορείτε να τα στοιβάξετε τότε απευθείας πάνω στα ράφια και στο δάπεδο του χώρου κατάψυξης.

Η αφαίρεση και η τοποθέτηση των εξαρτημάτων εξοπλισμού περιγράφεται στο κεφάλαιο "Εξοπλισμός".

Ο χώρος ψύξης

Ο χώρος ψύξης είναι ο ιδανικός τόπος φύλαξης για έτοιμα φαγητά, αρτοσκευάσματα, κονσέρβες, συμπυκνωμένο γάλα και σκληρό τυρί.

Κατά την αποθήκευση προσέξτε

- Αποθηκεύετε φρέσκα, μη χτυπημένα τρόφιμα. Έτσι διατηρείται για περισσότερο η ποιότητα και η φρεσκάδα.
- Σε περίπτωση έτοιμων φαγητών και συσκευασμένων προϊόντων, προσέξτε την ημερομηνία λήξης ή ανάλωσης του κατασκευαστή.
- Για να διατηρούνται το άρωμα, το χρώμα και η φρεσκάδα, τακτοποιήστε τα τρόφιμα καλά συσκευασμένα ή καλυμμένα. Έτσι αποφεύγονται οι αλλοιώσεις της γεύσης και οι αλλαγές στο χρώμα των πλαστικών τεμαχίων στον χώρο ψύξης.
- Αφήστε τα ζεστά φαγητά και ποτά πρώτα να κρύνουν και μετά τοποθετήστε τα στη συσκευή.

Υπόδειξη

Αποφεύγετε την επαφή μεταξύ των τροφίμων και της πίσω πλευράς της συσκευής. Διαφορετικά παρεμποδίζεται η κυκλοφορία του αέρα.

Τα τρόφιμα ή οι συσκευασίες μπορούν να κολλήσουν στην πίσω πλευρά.

Προσέξτε τις ψυχρές ζώνες στον χώρο ψύξης

Λόγω της κυκλοφορίας του αέρα στον χώρο ψύξης, δημιουργούνται ζώνες διαφορετικής θερμοκρασίας:

- Οι ψυχρότερες ζώνες βρίσκονται στην πίσω πλευρά.
- Η θερμότερη ζώνη βρίσκεται στις πόρτες εντελώς επάνω.

Υπόδειξη

Αποθηκεύστε στη θερμότερη ζώνη π.χ. σκληρό τυρί και βούτυρο. Το τυρί μπορεί έτσι να συνεχίσει να αναπτύσσει το άρωμά του, το βούτυρο παραμένει ικανό για επάλειψη.

Συρτάρι φρεσκάδας HyperFresh

Το συρτάρι φρεσκάδας είναι η ιδανική θέση αποθήκευσης για φρέσκα φρούτα και λαχανικά.

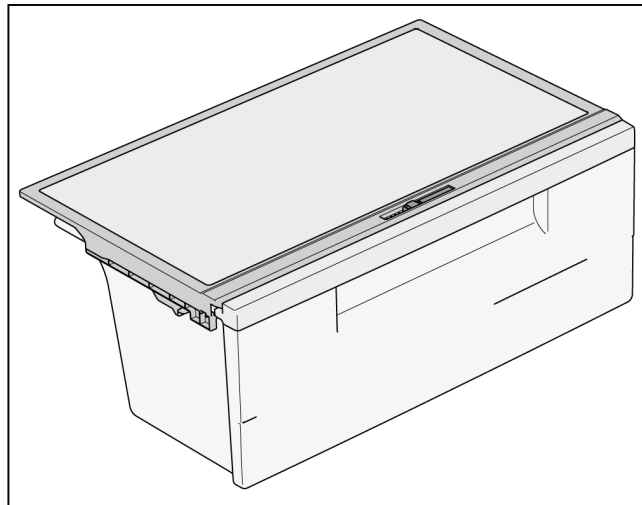

Με τον ρυθμιστή υγρασίας της διαχωριστικής πλάκας και μια ειδική στεγανοποίηση μπορεί να προσαρμοστεί η υγρασία του αέρα στο συρτάρι φρεσκάδας.

Μπορείτε να ρυθμίσετε την υγρασία του αέρα στο συρτάρι φρεσκάδας ανάλογα με το είδος και την ποσότητα των προς αποθήκευση τροφίμων:

- Κυρίως φρούτα καθώς και σε περίπτωση μεγάλου φορτίου:
Σπρώξτε τον ρυθμιστή προς τα δεξιά.
- Κυρίως λαχανικά καθώς και σε περίπτωση μικτού φορτίου ή μικρού φορτίου:
Σπρώξτε τον ρυθμιστή προς τα αριστερά.

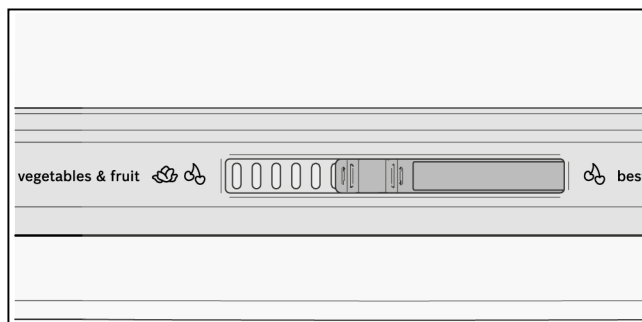

Υπόδειξη

- Τα ευαίσθητα στην ψύξη φρούτα (π.χ. ανανάς, μπανάνες, παπάγια και εσπεριδοειδή) και λαχανικά (π.χ. μελιτζάνες, αγγούρια, κολοκυθάκια, πιπεριές, ντομάτες και πατάτες) θα πρέπει για την ιδανική διατήρηση της ποιότητας και του αρώματος, να αποθηκεύονται εκτός του ψυγείου σε θερμοκρασίες από περίπου +8 °C μέχρι +12 °C.
- Ανάλογα με την ποσότητα και το είδος των αποθηκευμένων τροφίμων στο δοχείο λαχανικών μπορεί να σχηματιστεί συμπύκνωμα. Απομακρύνετε το συμπύκνωμα με ένα στεγνό πανί και προσαρμόστε την υγρασία του αέρα στο δοχείο λαχανικών με τον ρυθμιστή υγρασίας.

Ο χώρος κατάψυξης

Ο χώρος κατάψυξης χρησιμοποιείται

- Για την αποθήκευση κατεψυγμένων τροφίμων.
- Για τη δημιουργία παγόκubων.
- Για την κατάψυξη τροφίμων.

Υπόδειξη

Προσέξτε, να είναι πάντα κλειστή η πόρτα του χώρου κατάψυξης! Σ περίπτωση ανοιχτής πόρτας ξεπαγώνουν τα κατεψυγμένα τρόφιμα και στον χώρο κατάψυξης δημιουργείται πολύς πάγος. Επιπλέον: Σπατάλη ενέργειας λόγω υψηλή κατανάλωσης ρεύματος!

Υπόδειξη

Το ράφι πόρτας 2 αστέρων μπορεί να χρησιμοποιηθεί για τη σύντομη αποθήκευση παγωτού και τροφίμων στους -12 °C.

Ο υπόλοιπος χώρος κατάψυξης είναι 4 αστέρων.

Μέγιστη ικανότητα κατάψυξης

Στοιχεία για τη μέγιστη ικανότητα κατάψυξης σε 24 ώρες θα βρείτε στην πινακίδα τύπου.

Προϋποθέσεις για τη μέγιστη ικανότητα κατάψυξης

- Ενεργοποιήστε την υπερκατάψυξη πριν από την τοποθέτηση των φρέσκων τροφίμων (βλέπε στο κεφάλαιο "Υπερκατάψυξη").
- Αφαιρέστε τα εξαρτήματα εξοπλισμού.
- Στοιβάξτε τα τρόφιμα απευθείας πάνω στα ράφια και στο δάπεδο του χώρου κατάψυξης.

Υπόδειξη

Μην καλύπτεται τις σχισμές αερισμού στην πίσω πλευρά με τα κατεψυγμένα τρόφιμα.

Κατάψυξη και αποθήκευση

Αγορά κατεψυγμένων τροφίμων

- Η συσκευασία δεν επιτρέπεται να είναι χαλασμένη.
- Προσέχετε την ημερομηνία λήξης.
- Η θερμοκρασία στον καταψύκτη του καταστήματος πρέπει να είναι -18 °C ή χαμηλότερη.
- Μεταφέρετε τα κατεψυγμένα τρόφιμα κατά το δυνατόν σε μια μονωμένη τσάντα και τοποθετήστε τα γρήγορα στον χώρο κατάψυξης.

Κατά την τακτοποίηση προσέξτε

- Καταψύχετε μεγαλύτερες ποσότητες τροφίμων κατά προτίμηση στην πιο επάνω θήκη. Εκεί καταψύχονται ιδιαίτερα γρήγορα και έτσι επίσης χωρίς απώλειες.
- Διανέμετε τα τρόφιμα σε μεγαλύτερη επιφάνεια μέσα στις θήκες ή στα δοχεία κατεψυγμένων τροφίμων.

Υπόδειξη

Τα ήδη κατεψυγμένα τρόφιμα δεν επιτρέπεται να έρθουν σε επαφή με τα νωπά προς κατάψυξη τρόφιμα. Ενδεχομένως, μετακινήστε τα ήδη κατεψυγμένα τρόφιμα σε άλλα δοχεία κατεψυγμένων τροφίμων.

Αποθήκευση κατεψυγμένων τροφίμων

Όταν πρέπει να τοποθετηθούν πολλά τρόφιμα, μπορείτε να αφαιρέσετε το γυάλινο ράφι και το ανατρεπόμενο λεκανάκι παγοκubών.

Αποφεύγετε την επαφή μεταξύ των τροφίμων και της πίσω πλευράς της συσκευής. Διαφορετικά παρεμποδίζεται η κυκλοφορία του αέρα.

Τα τρόφιμα ή οι συσκευασίες θα μπορούσαν να παγώσουν στην πίσω πλευρά.

Κατάψυξη νωπών τροφίμων

Χρησιμοποιείτε για κατάψυξη μόνο φρέσκα και άψογα τρόφιμα.

Για να διατηρούνται κατά το δυνατόν καλύτερα οι θρεπτικές αξίες, το άρωμα και το χρώμα, πρέπει τα λαχανικά να ζεματίζονται πριν από την κατάψυξη. Στις μελιτζάνες, πιπεριές, κολοκυθάκια και σπαράγγια το ζεμάτισμα δεν είναι απαραίτητο.

Βιβλιογραφία σχετικά με την κατάψυξη και το ζεμάτισμα θα βρείτε στα βιβλιοπωλεία.

Υπόδειξη

Μη φέρετε σε επαφή τα προς κατάψυξη τρόφιμα με τα ήδη κατεψυγμένα.

- Για κατάψυξη είναι κατάλληλα: Αρτοσκευάσματα, ψάρι και θαλασσινά, κρέας, θηράματα, πουλερικά, λαχανικά, φρούτα, αρωματικά φυτά, αβγά χωρίς κέλυφος, προϊόντα γάλακτος όπως τυρί, βούτυρο και μυζήθρα, έτοιμα φαγητά και υπολείμματα φαγητού όπως σουπές, γιαχνί, μαγειρεμένο κρέας και ψάρι, φαγητά με πατάτες, σουφλέ και γλυκά φαγητά.
- Για κατάψυξη δεν είναι κατάλληλα: Είδη λαχανικών, τα οποία συνήθως τρώγονται ωμά, όπως πράσινες σαλάτες ή ραπανάκια, αυγά στο κέλυφος, σταφύλια, ολόκληρα μήλα, αχλάδια και ροδάκινα, σφιχτοβρασμένα αυγά, γιαούρτι, ξινόγαλο, ξινή σαντιγί, Creme Fraiche και μαγιονέζα.

Συσκευασία κατεψυγμένων τροφίμων

Συσκευάζετε τα τρόφιμα αεροστεγώς, για να μη χάνουν τη γεύση τους ή να μη στεγνώνουν.

1. Τοποθετήστε τα τρόφιμα μέσα στη συσκευασία.
2. Αφαιρέστε τον αέρα.
3. Κλείστε τη συσκευασία στεγανά.
4. Αναγράψτε στη συσκευασία το περιεχόμενο και την ημερομηνία κατάψυξης.

Κατάλληλη συσκευασία:

Μεμβράνη συνθετικού υλικού, σωληνωτή μεμβράνη από πολυαιθυλένιο, αλουμινοχαρτο, κουτιά κατάψυξης. Αυτά τα προϊόντα θα τα βρείτε στα ειδικά καταστήματα.

Ακατάλληλη συσκευασία:

Χαρτί περιτυλίγματος, λαδόχαρτο, σελοφάν, σακούλες απορριμμάτων και μεταχειρισμένες σακούλες για ψώνια.

Κατάλληλα για το κλείσιμο της συσκευασίας είναι:

Λαστιχάκια, πλαστικά κλιπ, κλωστές, αυτοκόλλητες ταινίες ανθεκτικές στο κρύο ή παρόμοια.

Οι σακούλα και οι σωληνωτές μεμβράνες από πολυαιθυλένιο μπορούν να σφραγιστούν με μια συσκευή θερμοσυγκόλλησης.

Διάρκεια διατήρησης των κατεψυγμένων τροφίμων

Η διάρκεια διατήρησης εξαρτάται από το είδος των τροφίμων.

Σε μια θερμοκρασία από $-18\text{ }^{\circ}\text{C}$:

- Ψάρια, αλλαντικά, έτοιμα φαγητά, αρτοσκευάσματα: μέχρι και 6 μήνες
- Τυρί, κοτόπουλα, κρέας: μέχρι και 8 μήνες
- Λαχανικά, φρούτα: μέχρι και 12 μήνες.

Απόψυξη κατεψυγμένων τροφίμων

Ανάλογα με το είδος και τον σκοπό χρήσης, μπορείτε να επιλέξετε ανάμεσα στις ακόλουθες δυνατότητες:

- σε θερμοκρασία χώρου
- στο ψυγείο
- στον ηλεκτρικό φούρνο, με/χωρίς ανεμιστήρα θερμού αέρα
- στη συσκευή μικροκυμάτων.

⚠ Προσοχή

Μην καταψύξετε ξανά τα μισοξεπαγωμένα ή εντελώς ξεπαγωμένα κατεψυγμένα τρόφιμα. Μόνο μετά το μαγείρεμα (βράσιμο ή ψήσιμο) μπορεί να καταψυχθεί ξανά το έτοιμο φαγητό.

Μην εξαντλήσετε πλέον τη μέγιστη διάρκεια αποθήκευσης των κατεψυγμένων τροφίμων.

Εξοπλισμός**Γυάλινα ράφια**

Τα γυάλινα ράφια μπορούν να αφαιρεθούν και να τοποθετηθούν σε διαφορετικά ύψη.

Αφαίρεση

Σηκώστε πίσω το γυάλινο ράφι και τραβήξτε το έξω.

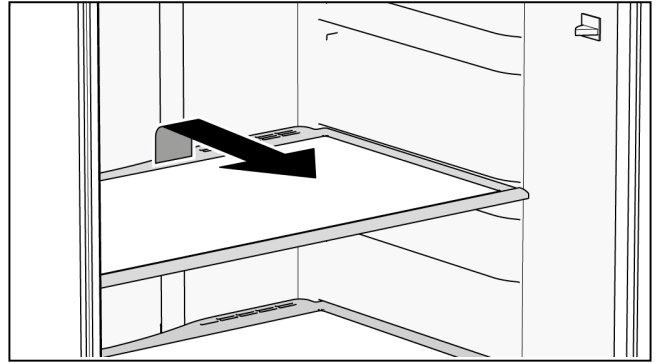
**Τοποθέτηση**

Σπρώξτε το γυάλινο ράφι στη ράγα οδήγησης προς τα πίσω, μέχρι να ασφαλίσει προς τα κάτω.

Ράφια πόρτας

Τα ράφια πόρτας μπορούν να αφαιρεθούν.

Τραβήξτε τα ράφια πόρτας προς τα επάνω και αφαιρέστε τα.

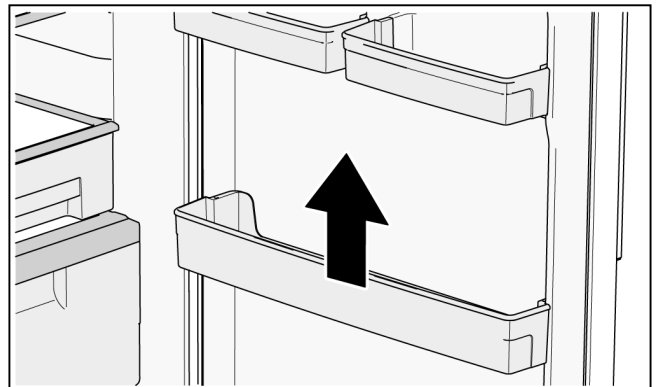
**Συρτάρια του χώρου ψύξης**

Τα συρτάρια και η διαχωριστική πλάκα μπορούν να αφαιρεθούν.

Τραβήξτε το συρτάρι μέχρι τέρμα προς τα έξω, σηκώστε το μπροστά και τραβήξτε το εντελώς προς τα έξω.

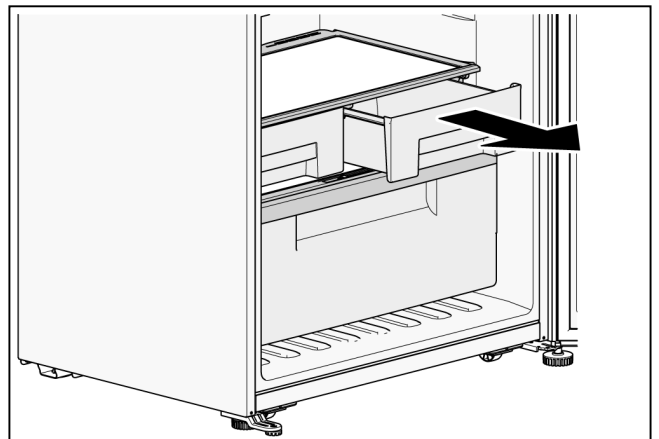

Σηκώστε μπροστά το γυάλινο ράφι και τραβήξτε το έξω.

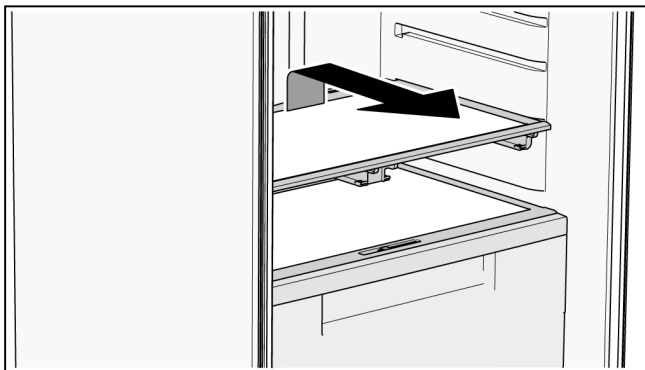

Συρτάρι φρεσκάδας HyperFresh

Το συρτάρι φρεσκάδας και η διαχωριστική πλάκα μπορούν να αφαιρεθούν.

Αφαίρεση

1. Τραβήξτε το συρτάρι φρεσκάδας μέχρι τέρμα προς τα έξω, σηκώστε το μπροστά και τραβήξτε το εντελώς προς τα έξω.

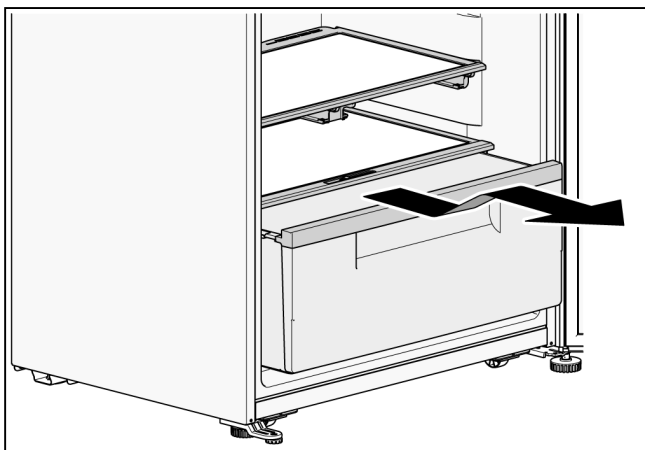

2. Πιέστε την ασφάλιση και στις δύο πλευρές προς τα πάνω και τραβήξτε έξω τη διαχωριστική πλάκα.

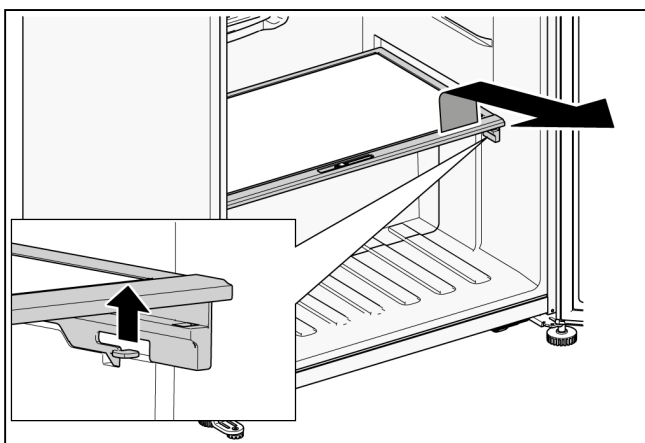

Τοποθέτηση

Τοποθετήστε το συρτάρι φρεσκάδας στη ράγα οδήγησης και σπρώξτε το προς τα πίσω.

Σπρώξτε τη διαχωριστική πλάκα στη ράγα οδήγησης προς τα πίσω, μέχρι να ασφαλίσει η ασφάλιση.

Αβγοθήκη

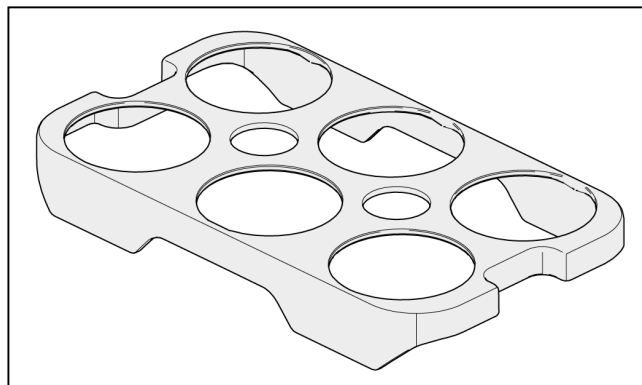

Ανατρεπόμενο λεκανάκι παγοκύβων

Παρασκευή πάγου

1. Τραβήξτε έξω το λεκανάκι παγοκύβων.

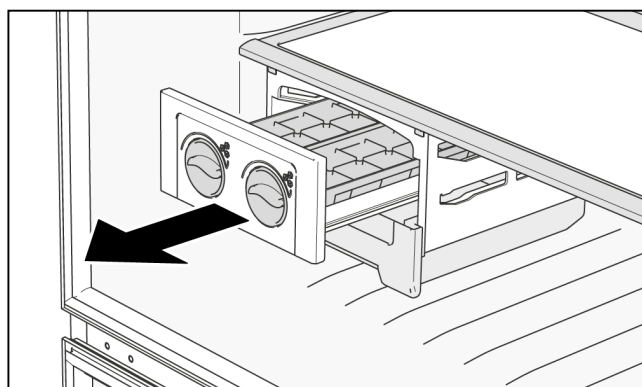

2. Γεμίστε το λεκανάκι παγοκύβων κατά τα $\frac{3}{4}$ με πόσιμο νερό. Μη γεμίσετε πάνω από το μαρκάρισμα MAX!

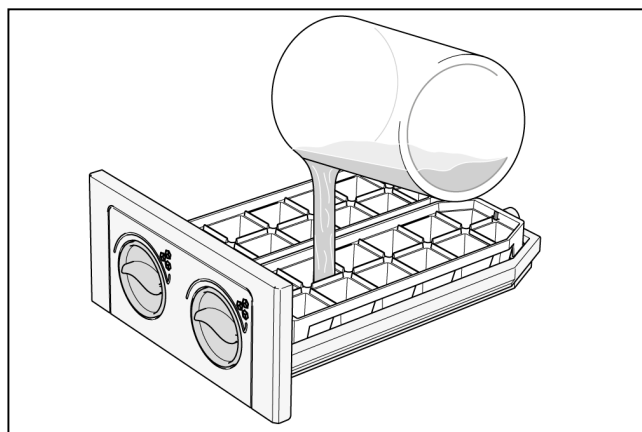

3. Τοποθετήστε το λεκανάκι παγοκύβων.

4. Όταν γίνουν οι παγόκυβοι, γυρίστε τις περιστροφικές λαβές στο λεκανάκι παγοκύβων περισσότερες φορές προς τα δεξιά. Οι παγόκυβοι ξεκολλούν και πέφτουν στο δοχείο αποθέματος.

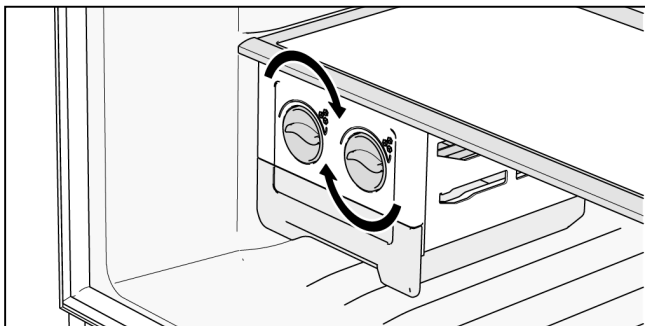

5. Τραβήξτε έξω το δοχείο αποθέματος και αφαιρέστε τους παγόκυβους.

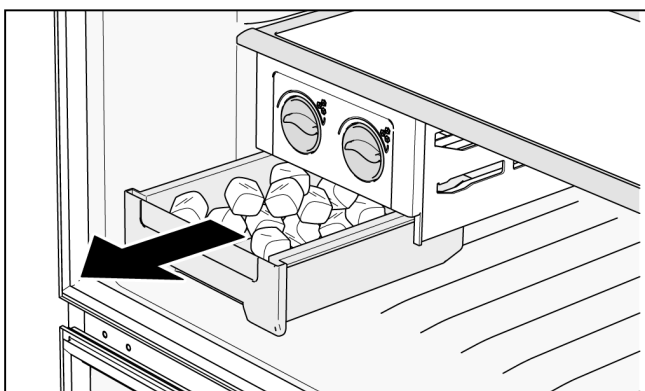

Αφαίρεση

1. Τραβήξτε έξω το δοχείο αποθέματος.

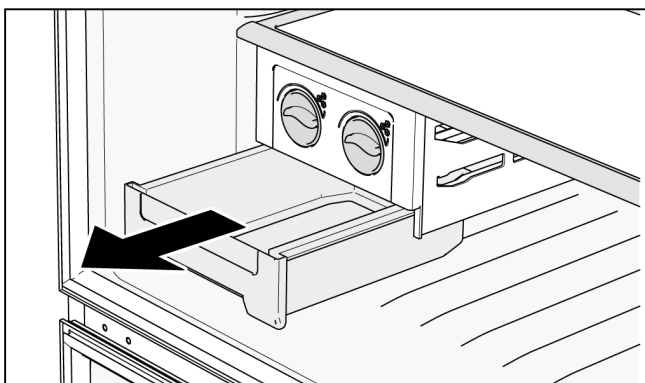

2. Τραβήξτε έξω το λεκανάκι παγοκύβων.

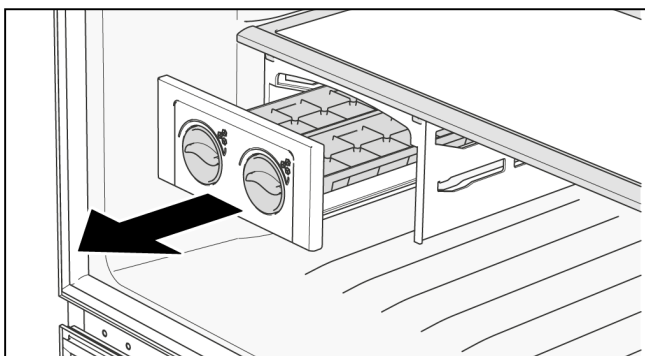

3. Σηκώστε πίσω το πλαίσιο τοποθέτησης και τραβήξτε το έξω.

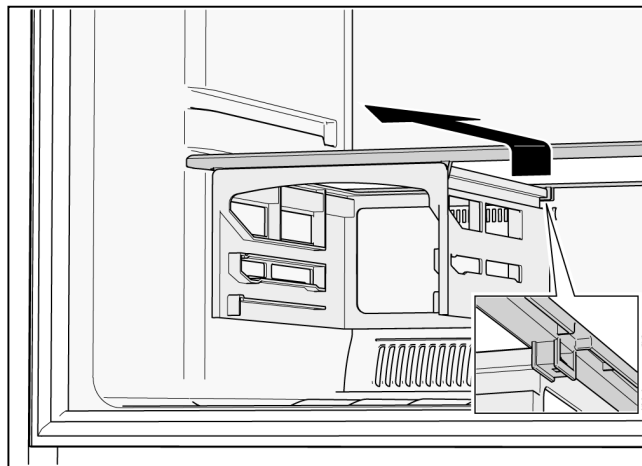

Τοποθέτηση

1. Σπρώξτε το πλαίσιο τοποθέτησης ανάμεσα τους μπροστινούς οδηγούς προς τα πίσω στις πίσω αναρτήσεις. Το πλαίσιο τοποθέτησης πρέπει να ασφαλίσει στις πίσω αναρτήσεις.
2. Τοποθετήστε το λεκανάκι παγοκύβων.
3. Τοποθετήστε το δοχείο αποθέματος.

Απενεργοποίηση και ακινητοποίηση της συσκευής

Απενεργοποίηση της συσκευής

Αποσυνδέστε το φις ή κατεβάστε την ασφάλεια. Η ψυκτική μηχανή και ο φωτισμός απενεργοποιούνται.

Ακινητοποίηση της συσκευής

Όταν δε χρησιμοποιήσετε τη συσκευή για μεγαλύτερο χρονικό διάστημα:

1. Αφαιρέστε από τη συσκευή όλα τα τρόφιμα.
2. Θέστε τη συσκευή εκτός λειτουργίας.
3. Αδειάστε και καθαρίστε το λεκανάκι παγοκύβων και δοχείο αποθέματος.
4. Καθαρίστε τη συσκευή.
5. Αφήστε τις πόρτες της συσκευής ανοιχτές.

Απόψυξη

Χώρος ψύξης

Κατά τη διάρκεια που η συσκευή βρίσκεται σε λειτουργία, δημιουργούνται στην πίσω πλευρά του χώρου ψύξης δροσοσταλίδες ή πάχνη. Επειδή η πίσω πλευρά αποψύχεται αυτόματα, δεν είναι απαραίτητο να απομακρύνετε την πάχνη ή τις δροσοσταλίδες.

Χώρος κατάψυξης

Χάρη στο πλήρως αυτόματο σύστημα "NoFrost" παραμένει ο χώρος κατάψυξης χωρίς πάγο. Μια απόψυξη δεν είναι πλέον απαραίτητη.

Καθαρισμός της συσκευής

⚠ Προσοχή

- Μη χρησιμοποιείτε απορρυπαντικά ή διαλύτες που περιλαμβάνουν σκόνη τριψίματος, χλώριο ή οξέα.
- Μη χρησιμοποιείτε τραχιά σφουγγάρια. Στις μεταλλικές επιφάνειες μπορεί να δημιουργηθεί διάβρωση.
- Μην καθαρίζετε ποτέ τα ράφια και τα δοχεία στο πλυντήριο πιάτων. Αυτά τα μέρη μπορούν να παραμορφωθούν!

Ενεργήστε ως εξής:

1. Πριν τον καθαρισμό απενεργοποιήστε τη συσκευή.
2. Τραβήξτε το φικ από την πρίζα ή ξεβιδώστε/κατεβάστε την ασφάλεια.
3. Αφαιρέστε τα τρόφιμα και αποθηκεύστε τα σε ένα δροσερό μέρος. Τοποθετήστε την παγοκύστη (εάν υπάρχει) πάνω στα τρόφιμα.
4. Περιμένετε, μέχρι να έχει αποψυχθεί το στρώμα πάχνης.
5. Καθαρίστε τη συσκευή μ' ένα μαλακό πανί, χλιαρό νερό και λίγο υγρό καθαρισμού πιάτων με ουδέτερο pH. Το νερό πλύσης δεν επιτρέπεται να περάσει στο φωτισμό ή μέσα από την τρύπα αποχέτευσης στο δοχείο εξάτμισης.
6. Σκουπίστε τη στεγανοποίηση της πόρτας μόνο με καθαρό νερό και μετά στεγνώστε την καλά.
7. Μετά τον καθαρισμό συνδέστε ξανά τη συσκευή και ενεργοποιήστε την.
8. Τοποθετήστε ξανά τα τρόφιμα.

Εξοπλισμός

Για τον καθαρισμό μπορούν να αφαιρεθούν όλα τα μεταβλητά μέρη της συσκευής (βλέπε στο κεφάλαιο "Εξοπλισμός").

Ανατρεπόμενο λεκανάκι παγοκύβων

Υπόδειξη

Μην καθαρίζετε ποτέ τα εξαρτήματα από το ανατρεπόμενο λεκανάκι παγοκύβων στο πλυντήριο πιάτων.

Όταν για μεγαλύτερο χρονικό διάστημα δεν πάρετε καθόλου παγόκυβους, τότε οι ήδη κατασκευασμένοι παγόκυβοι συρρικνώνονται, αποκτούν τη γεύση στάσιμου νερού και κολλάνε μεταξύ τους. Γι' αυτό καθαρίζετε τακτικά τα ξεχωριστά εξαρτήματα από το ανατρεπόμενο λεκανάκι παγοκύβων.

Οσμές

Σε περίπτωση που διαπιστώσετε δυσάρεστες οσμές:

1. Τραβήξτε το φικ από την πρίζα ή ξεβιδώστε/κατεβάστε την ασφάλεια.
2. Αφαιρέστε από τη συσκευή όλα τα τρόφιμα.
3. Καθαρίστε τον εσωτερικό χώρο (βλέπε στο κεφάλαιο "Καθαρισμός της συσκευής").
4. Καθαρίστε όλες τις συσκευασίες.
5. Για να αποφύγετε τη δημιουργία οσμών, συσκευάστε αεροστεγώς τα τρόφιμα που μυρίζουν δυνατά.
6. Ενεργοποιήστε ξανά τη συσκευή.
7. Τακτοποιήστε τα τρόφιμα.
8. Μετά από 24 ώρες ελέγξτε, εάν έχουν δημιουργηθεί ξανά οσμές.

Φωτισμός (LED)

Η συσκευή σας είναι εξοπλισμένη με ένα σύστημα φωτισμού φωτοδιόδου (LED) που δε χρειάζεται συντήρηση.

Οι επισκευές σε αυτό το σύστημα φωτισμού επιτρέπεται να εκτελούνται μόνο από την υπηρεσία εξυπηρέτησης πελατών ή από εξουσιοδοτημένα εξειδικευμένα άτομα.

Εξοικονόμηση ενέργειας

- Τοποθετήστε τη συσκευή σε ένα στεγνό, εξαεριζόμενο χώρο. Η συσκευή δεν πρέπει να βρίσκεται εκτεθειμένη απευθείας στον ήλιο ή κοντά σε μια πηγή θερμότητας (π.χ. θερμαντικό σώμα, εστία).
- Χρησιμοποιήστε ενδεχομένως μια μονωτική πλάκα.
- Αφήστε τα ζεστά τρόφιμα και ποτά πρώτα να κρυώσουν και μετά τοποθετήστε τα στη συσκευή.
- Τοποθετήστε τα κατεψυγμένα τρόφιμα για την απόψυξη στον χώρο ψύξης και εκμεταλλευτείτε το ψύχος των κατεψυγμένων τροφίμων για την ψύξη των τροφίμων στον χώρο ψύξης.
- Κρατάτε τη συσκευή όσο το δυνατό λιγότερο ανοιχτή.
- Για να εμποδίσετε, σε περίπτωση μιας ενδεχόμενης διακοπής ρεύματος ή βλάβης, τη γρήγορη αύξηση της θερμοκρασίας των τροφίμων, τοποθετήστε τις παγοκύστες στο πιο επάνω θήκη απευθείας πάνω στα τρόφιμα.
- Προσέξτε, να είναι πάντα κλειστή η πόρτα του χώρου κατάψυξης.
- Η διάταξη των εξαρτημάτων εξοπλισμού δεν έχει καμία επιρροή πάνω στην κατανάλωση ενέργειας της συσκευής.
- Για την αποφυγή μιας αυξημένης κατανάλωσης ρεύματος, καθαρίζετε το άνοιγμα αερισμού και εξαερισμού κάπου-κάπου με ένα πινέλο ή ηλεκτρική σκούπα.

Θόρυβοι λειτουργίας

Εντελώς κανονικοί θόρυβοι

Βόμβος

Οι κινητήρες λειτουργούν (π.χ. συγκρότημα ψύξης, ανεμιστήρας).

Θόρυβος κελαρύσματος, ανάβλυσης ή γαργαρίσματος

Το ψυκτικό μέσο ρέει μέσα στους σωλήνες.

Θόρυβος κλικ

Ο κινητήρας, ο διακόπτης ή οι μαγνητικές βαλβίδες ενεργοποιούνται ή απενεργοποιούνται.

Αποφυγή θορύβων

Η συσκευή δε βρίσκεται σε επίπεδη θέση

Ευθυγραμμίστε τη συσκευή με ένα αλφάδι. Χρησιμοποιήστε γι' αυτό τα βιδωτά πόδια της συσκευής ή τοποθετήστε κάτι από κάτω.

Η συσκευή "ακουμπά κάπου"

Απομακρύνετε τη συσκευή από τα έπιπλα ή τις συσκευές που ακουμπά.

Τα δοχεία ή τα ράφια εναπόθεσης κουνιόνται ή έχουν μαγκωθεί

Ελέγξτε τα αποσπώμενα μέρη και τοποθετήστε τα ενδεχομένως εκ νέου.

Τα δοχεία ακουμπούν μεταξύ τους

Απομακρύνετε μεταξύ τους λίγο τα δοχεία.

Αποκατάσταση μικρών βλαβών από σας τους ίδιους

Προτού καλέσετε την υπηρεσία εξυπηρέτησης πελατών:

Ελέγξτε, εάν μπορείτε να άρετε μόνοι σας τη βλάβη με τη βοήθεια των ακόλουθων υποδείξεων.

Επιβαρύνεστε με τα έξοδα για την παροχή συμβουλών από την υπηρεσία εξυπηρέτησης πελατών – ακόμα και κατά τη διάρκεια του χρόνου εγγύησης!

Βλάβη	Πιθανή αιτία	Αντιμετώπιση
Η συσκευή δεν έχει καμία ψυκτική ισχύ. Ο φωτισμός δε λειτουργεί. Η ένδειξη δεν ανάβει.	Διακοπή ρεύματος. Η ασφάλεια είναι απενεργοποιημένη. Το φιλτράρισμα δεν είναι σωστά τοποθετημένο.	Ελέγξτε, εάν υπάρχει ρεύμα. Ελέγξτε την ασφάλεια. Ελέγξτε, εάν το φιλτράρισμα είναι σωστά τοποθετημένο.
Το ψυκτικό μηχανήμα ενεργοποιείται όλο και συχνότερα και για μεγαλύτερο χρονικό διάστημα.	Συχνό άνοιγμα της πόρτας της συσκευής. Τα ανοίγματα αερισμού και εξαερισμού είναι καλυμμένα. Τοποθέτηση μεγάλο ποσοτήτων νωπών τροφίμων. Η θερμοκρασία είναι ρυθμισμένη πολύ χαμηλά.	Μην ανοίγετε χωρίς λόγο τη συσκευή. Απομακρύνετε τα εμπόδια. Ενεργοποιήστε την υπερψύξη ή την υπερκατάψυξη. Ρυθμίστε τη θερμοκρασία θερμότερα.
Στον χώρο ψύξης ή στον χώρο κατάψυξης είναι πολύ ζεστά.	Συχνό άνοιγμα της πόρτας της συσκευής. Τοποθέτηση μεγάλο ποσοτήτων νωπών τροφίμων.	Μην ανοίγετε χωρίς λόγο τη συσκευή. Ρυθμίστε τη θερμοκρασία ψυχρότερη.
Στον χώρο ψύξης ή στον χώρο κατάψυξης είναι πολύ κρύο.	Η θερμοκρασία είναι ρυθμισμένη πολύ χαμηλά.	Ρυθμίστε τη θερμοκρασία θερμότερα.
Ο φωτισμός (LED) δε λειτουργεί.	Το σύστημα φωτισμού φωτοδιόδων (LED) είναι ελαττωματικό. Ο διακόπτης της πόρτας μαγκώνει. Η συσκευή ήταν για μεγάλο χρονικό διάστημα ανοιχτή. Ο φωτισμός απενεργοποιείται μετά περίπου 10 λεπτά.	Βλέπε στο κεφάλαιο "Φωτισμός (LED)". Ελέγξτε, εάν ο διακόπτης της πόρτας μπορεί να κινηθεί. Μετά το κλείσιμο και το άνοιγμα της συσκευής ο φωτισμός ανάβει ξανά.
Γίνονται αντιληπτές δυσάρεστες οσμές.	Τα τρόφιμα που μυρίζουν δυνατά δεν έχουν συσκευαστεί αεροστεγώς.	Καθαρίστε τη συσκευή. Συσκευάστε αεροστεγώς τα τρόφιμα που μυρίζουν δυνατά (βλέπε στο κεφάλαιο "Οσμές").

Βλάβη	Πιθανή αιτία	Αντιμετώπιση
Στη συσκευή σχηματίζεται ένα στρώμα πάγου.	Τα ανοίγματα αερισμού και εξαερισμού είναι καλυμμένα.	Απομακρύνετε τα εμπόδια.
	Η πόρτα της συσκευής δεν ήταν εντελώς κλειστή.	Κλείστε εντελώς την πόρτα της συσκευής.
	Η στεγανοποίηση της πόρτας είναι λερωμένη.	Καθαρίστε τη στεγανοποίηση της πόρτας. Βλέπε στο κεφάλαιο "Καθαρισμός της συσκευής".
Οι πόρτες της συσκευής κλείνουν πολύ δύσκολα.	Τυχόν τρόφιμα εμποδίζουν το κλείσιμο.	Απομακρύνετε τα εμπόδια.
	Η συσκευή δεν είναι επίπεδα ευθυγραμμισμένη.	Ευθυγραμμίστε τη συσκευή επίπεδα. Βλέπε στο κεφάλαιο "Ευθυγράμμιση της συσκευής".
Ο προειδοποιητικός ήχος ηχεί. Στον χώρο ψύξης ή στον χώρο κατάψυξης επικρατεί πολύ ζέστη! Κίνδυνος για τα τρόφιμα.	Η πόρτα της συσκευής είναι ανοιχτή.	Βλέπε στο κεφάλαιο "Λειτουργίες συναγερμού".
	Τοποθετήθηκαν μονομιάς πάρα πολλά τρόφιμα.	

Υπηρεσία εξυπηρέτησης πελατών

Μια υπηρεσία εξυπηρέτησης πελατών κοντά σας θα βρείτε στον τηλεφωνικό κατάλογο ή στον πίνακα των κέντρων εξυπηρέτησης πελατών. Δώστε παρακαλώ στην υπηρεσία εξυπηρέτησης πελατών τον αριθμό προϊόντος (E-Nr.) και τον αριθμό κατασκευής (FD-Nr.) της συσκευής.

Αυτά τα στοιχεία θα τα βρείτε στην πινακίδα τύπου.

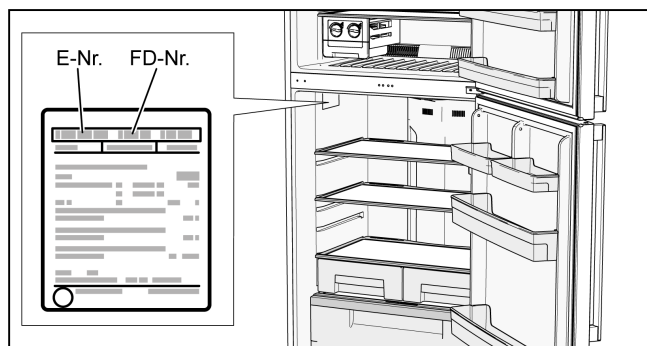

Βοηθήστε παρακαλώ, αναφέροντας τον αριθμό προϊόντος και τον αριθμό κατασκευής, στην αποφυγή άσκοπων διαδρομών. Έτσι εξοικονομείτε τα αντίστοιχα επιπλέον έξοδα.

Εντολή επισκευής και παροχή συμβουλών σε περίπτωση βλάβης

Τα στοιχεία επικοινωνίας όλων των χωρών θα τα βρείτε στον συνημμένο πίνακα των κέντρων εξυπηρέτησης πελατών.

GR 18 182

Αστική χρέωση



Thank you for buying a Bosch Home Appliance!

Register your new device on MyBosch now and profit directly from:

- **Expert tips & tricks for your appliance**
- **Warranty extension options**
- **Discounts for accessories & spare-parts**
- **Digital manual and all appliance data at hand**
- **Easy access to Bosch Home Appliances Service**

Free and easy registration – also on mobile phones:
www.bosch-home.com/welcome



Looking for help? You'll find it here.

Expert advice for your Bosch home appliances, need help with problems or a repair from Bosch experts.

Find out everything about the many ways Bosch can support you:

www.bosch-home.com/service

Contact data of all countries are listed in the attached service directory.

Bosch Home Appliance Group

P.O. Box 83 01 01

D-81701 Munich

Germany

www.bosch-home.com



8001099156 (9806)

el