



WTL 6402

es Instrucciones de uso
y montaje



Household Appliances

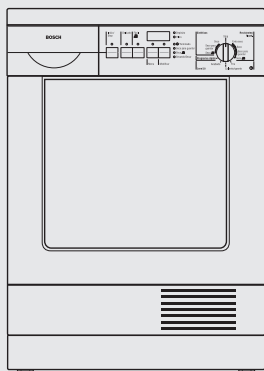

Internet: <http://www.bosch-hausgeraete.de>

BOSCH

Índice

Instrucciones

Su nueva secadora	4
Indicaciones para la eliminación del material de embalaje	5
Eliminar el embalaje	5
Desguace de la secadora vieja	5
Consejos y advertencias de seguridad	6
Uso correcto de la secadora	6
Puntos a tener en cuenta antes de la puesta en marcha	6
Puntos a tener en cuenta al secar	7
Puntos a tener en cuenta al finalizar el programa	7
Puntos a tener en cuenta para proteger la secadora	7
Protección del medio ambiente / Consejos para reducir el consumo	8
Secar de forma respetuosa con el medio ambiente y de forma económica	8
Descripción de la secadora	9
Funcionamiento y características	9
Instrucciones breves	10
Estructura del aparato	11
Panel de mando	12
Consejos sobre la ropa	13
Los símbolos de las prendas	13
Sugerencias para secar la ropa	13
Puesta en marcha	14
Seleccionar el programa	15
Selección	15
Desarrollo de los ciclos del programa	15
Programas estándar	16
Programas de duración del ciclo de secado	17
Programas especiales	17

Funciones adicionales	18
Tecla Delicado	18
Tecla Fácil de planchar	18
Funciones programables	19
Fin del programa	22
Ahuecado	22
Desconectar	22
Limpieza y cuidados	23
Limpiar la secadora	23
Protección antiheladas / preparación para el transporte	23
Limpiar el filtro	24
Vaciar el depósito para el agua de condensación	25
Limpiar el refrigerador de aire	26
Cambiar la bombilla de la iluminación interior	27
¿Qué hacer cuando...?	28
Servicio de asistencia técnica	32
Datos técnicos	33
Montar, conectar y transportar	35
Consejos y advertencias de seguridad	35
Montar la secadora	35
Conexión eléctrica	36
Accesorios y opciones	37
Juego de piezas de conexión para la evacuación de agua	37
Juego de unión de la columna de lavado y secado	38
con encimera extraíble	38
Protección para montaje en nicho o debajo de la encimera	38
Invertir la puerta	39
Modificar la potencia de conexión	43

Instrucciones de montaje

Su nueva secadora

Con la compra de su nueva secadora se ha decidido por un electrodoméstico moderno y de gran calidad.

Su secadora se caracteriza por un consumo de energía muy bajo.

Cada secadora que sale de nuestra fábrica es controlada minuciosamente en cuanto al funcionamiento y a su perfecto estado. Si tiene alguna duda en cuanto al montaje de la secadora nuestro servicio de asistencia técnica está a su disposición.

Encontrará más información y una selección de nuestros productos en la página de Internet:
<http://www.bosch-ed.com>

Lea atentamente las instrucciones de servicio y todas las informaciones que se adjuntan con la secadora y siga las indicaciones.

Guarde toda la documentación para su uso o para un propietario posterior.

Indicaciones para la eliminación del material de embalaje

Eliminar el embalaje

¡Peligro de asfixia!

Peligro de asfixia por los cartones plegables y las láminas protectoras.

No dejar que los niños jueguen con los elementos del embalaje.

Todos los materiales del embalaje son respetuosos con el medio ambiente y pueden ser reciclados o reutilizados. Eliminar el embalaje de forma no perjudicial para el medio ambiente.

Su distribuidor o administración local le informará gustosamente acerca de las vías existentes para la eliminación respetuosa con el medio ambiente de estos materiales.

Desguace de la secadora vieja

¡Peligro de muerte!

Peligro de muerte por tensión eléctrica o asfixia.

Para proceder al desguace:

- Extraer el enchufe de conexión a la red eléctrica.
- Separar el cable de red y destruirlo junto al enchufe.
- Desmontar la cerradura de la puerta. De esta manera no se podrán quedar atrapados dentro los niños.

Mediante una eliminación respetuosa con el medio ambiente del material de embalaje se pueden recuperar materias primas valiosas.

Su distribuidor o administración local le informará gustosamente acerca de las vías existentes para la eliminación respetuosa con el medio ambiente de estos materiales.

Consejos y advertencias de seguridad

Uso correcto de la secadora

- Sólo en el ámbito doméstico.
- Sólo para el secado de prendas que han sido lavadas con agua.
- No dejar a los niños sin vigilancia con la secadora.

Peligro de explosión e incendio!

Peligro por disolventes.

No utilizar la secadora cuando:

- la ropa haya sido tratada con disolventes o tintes (p. ej. agente quitamanchas).

Peligro por polvo.

No utilizar la secadora cuando:

- la ropa contenga polvo, p. ej. carbonilla o harina
- la ropa incorpore materiales de goma o espuma
- la ropa tenga adherida restos de fijadores de cabello, quitaesmaltes o agentes semejantes.

Puntos a tener en cuenta antes de la puesta en marcha

- Montar la secadora según las instrucciones de montaje (página 35).
- No conectar una secadora que presente huellas visibles de daños o desperfectos. En caso de duda, consultar al distribuidor.

Puntos a tener en cuenta al secar

- No dejar a los niños sin vigilancia con la secadora.
- Mantener alejados de la secadora los animales domésticos.
- Extraer todos los objetos de los bolsillos de las prendas. En particular los encendedores.

 ¡Peligro de explosión!

Puntos a tener en cuenta al finalizar el programa

- Desconectar la secadora al finalizar el programa.

Puntos a tener en cuenta para proteger la secadora

- No subirse encima de la secadora.
- No apoyarse o sentarse en la puerta.
- No utilizar potenciadores de la fuerza de lavado que contengan disolventes o quitamanchas en las proximidades de la secadora. Pueden ocasionar daños en la secadora.
- No levantar la secadora por los componentes salientes

 ¡Peligro de rotura!, ¡Peligro de lesiones!

- En el transporte o almacenamiento vaciar totalmente la secadora (página 23).

 ¡No colocar la secadora en una habitación con riesgo de heladas!

Protección del medio ambiente / Consejos para reducir el consumo

Secar de forma respetuosa con el medio ambiente y de forma económica

- **¡Centrifugar la ropa!**
Antes de secar, centrifugar la ropa en la lavadora. Una velocidad de centrifugado más alta acorta el tiempo del ciclo de secado y reduce el consumo de energía.

Centrifugar también las prendas de fácil cuidado.
- **¡Aprovechar la capacidad óptima de la secadora!**
Aprovechar la capacidad máxima recomendada de la secadora. No superar la capacidad (tabla de programas a partir de la página 16).
- **¡Ventilar la habitación!**
Abrir una ventana o una puerta mientras la secadora esté en funcionamiento.
- **¡Limpiar el filtro!**
Limpiar el filtro tras concluir el ciclo de secado (página 24).
- **¡Mantener limpio el refrigerador de aire!**
(página 26).
- **¡Mantener libre la entrada de aire!**
No obstruir la rejilla del aire de refrigeración.

Descripción de la secadora

Funcionamiento y características

La secadora trabaja según el principio de la condensación de aire. El agua de condensación que se forma se recoge en un depósito. El depósito debería vaciarse tras cada secado.

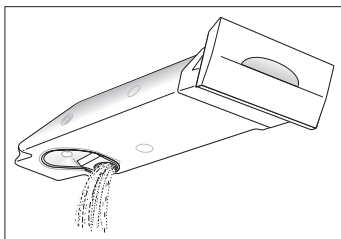

Fácil manejo

El depósito para el agua de condensación no dispone de cierre. Para vaciar tan solo debe voltearse el depósito.

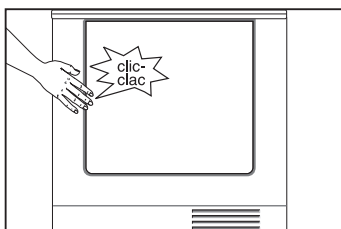

Apretando en el cierre "clic clac" se puede abrir y cerrar fácilmente la puerta.

La puerta también se puede abrir durante el secado.

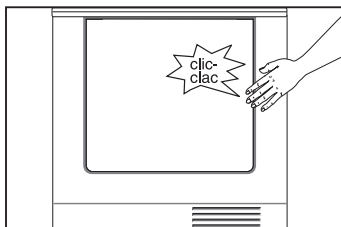

La puerta es reversible

La puerta se puede cambiar de derecha a izquierda (página 39).

Instrucciones breves

Antes del secado

1. Abrir la puerta.
2. Introducir la ropa.
3. Cerrar la puerta.
4. Seleccionar un programa con el **selector de programas** (tabla de programas a partir de la página 16).
5. En caso necesario regular las funciones adicionales (página 18).
6. Pulsar la tecla **Inicio/Stop**.

Añadir ropa

1. Abrir la puerta.
Se interrumpe el ciclo de secado.
2. Añadir o sacar ropa.
3. Cerrar la puerta.
4. En caso necesario seleccionar otro programa con el **selector de programas** (tabla de programas a partir de la página 16).
5. En caso necesario regular las funciones adicionales (página 18).
6. Pulsar la tecla **Inicio/Stop**.

Después del secado

1. Abrir la puerta.
2. Extraer la ropa.
3. Girar el selector de programas a la posición de **Stop**.
4. Limpiar el filtro (página 24).
5. Vaciar el depósito para el agua de condensación (página 25).

Estructura del aparato

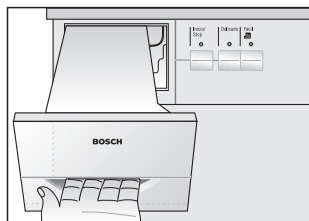

Depósito para el agua de condensación

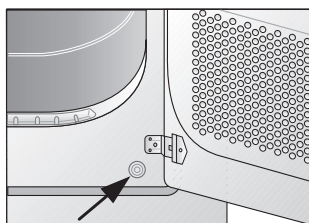
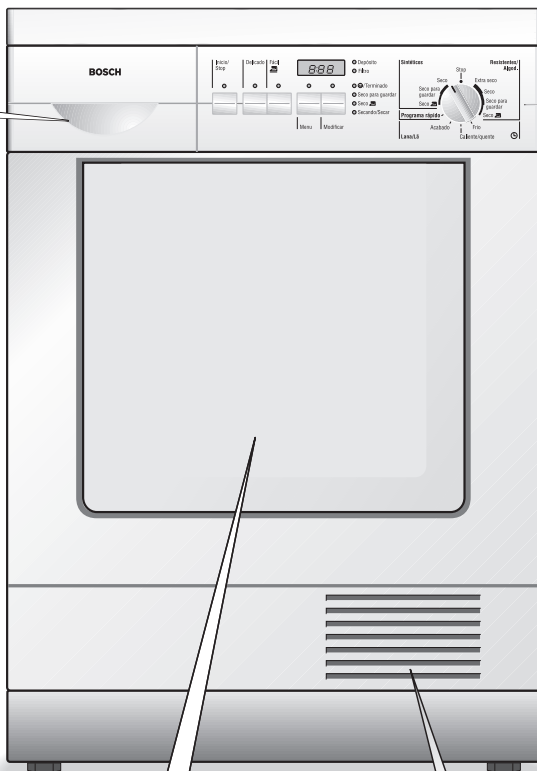

Tecla para abrir la trampa de mantenimiento

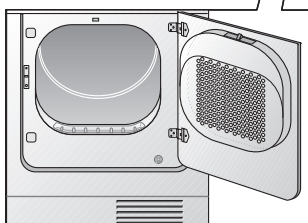

Puerta con filtro

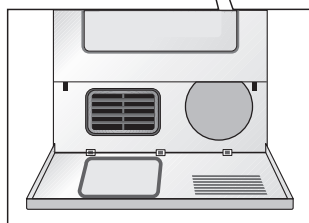

Trampilla de mantenimiento para el refrigerador de aire

Panel de mando

Panel indicador

indica los ajustes que han sido seleccionados o que hay que modificar, así como el tiempo restante

Lámparas indicadoras

(LED) para indicar las teclas pulsadas

Lámparas indicadoras (LED) para extraer el agua de condensación del depósito y para limpiar el filtro

Selector de programas

Para conectar y desconectar y para la seleccionar el programa. Se puede girar en ambos sentidos

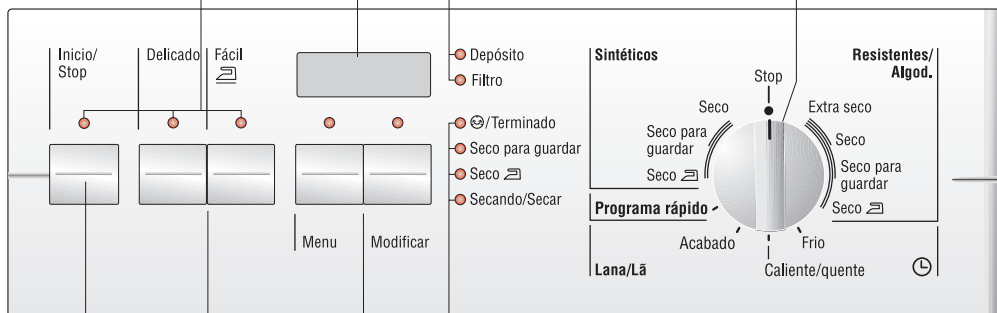

Tecla Inicio/ Stop

Lámparas indicadoras (LED) para indicar el estado del programa

Teclas para funciones adicionales

(si se desea, adicionalmente al programa)

Delicado

para un secado muy suave

Fácil de planchar

para ropa sin arrugas

Tecla Menú para seleccionar los ajustes que hay que modificar

Tecla Modificar para modificar todos los ajustes del panel indicador

Consejos sobre la ropa

Los símbolos de las prendas

Tener en cuenta los siguientes símbolos de las prendas:

☉ = secar a temperatura normal.

☉ = secar a baja temperatura:

Pulsar además la tecla **Delicado**,
o seleccionar super delicado "A2".

☒ = no secar a máquina.

No secar en la secadora las siguientes prendas:

- Prendas no permeables al aire (p. ej. revestidas de goma).
- Tejidos delicados (seda, cortinas sintéticas) **¡Se forman arrugas!**
- Ropa empapada de agua **¡Alto consumo de energía!**
- Lana o prendas con porcentaje de lana.
- Tener en cuenta las indicaciones del fabricante.

Sugerencias para secar la ropa

Es aplicable básicamente a todos los ciclos de secado:

- Para un resultado de secado uniforme: clasificar la ropa según el tipo de tejido y el programa de secado.
- Cerrar las cremalleras, ganchillos de sujeción y ojete y abotone las fundas. Atar los cinturones sueltos, los cordeles de los delantales, etc.
- No secar demasiado las prendas de fácil cuidado: **¡Riesgo de arrugas!** Dejar que la ropa acabe de secarse al aire.
- No planchar las prendas inmediatamente después del secado. Doblar la ropa durante un tiempo. La humedad restante se reparte de manera uniforme.
- Los géneros tricotados (p. ej. camisetas) pueden encoger durante el secado. No seleccionar el programa "Extra seco".

Puesta en marcha

¡Antes del primer secado leer atentamente estas instrucciones de servicio!

1. Abrir la puerta.
2. Colocar las prendas en el tambor vacío.
- i** Asegurarse de que sólo hay ropa en el tambor.
3. Cerrar la puerta.
4. Girar el **selector de programas** hasta un programa.
5. En caso necesario regular las funciones adicionales (página 18).
6. Pulsar la tecla **Inicio/Stop**.



Tiempo restante

En el panel indicador se muestra tras el arranque del programa el tiempo restante previsible. Este valor es orientativo.

- i** La exactitud del valor aumenta cuando se indica la velocidad de centrifugado seleccionada en la lavadora (página 21).

Al seleccionar un programa de duración del ciclo de secado:

1. Poner el **selector de programas** a “Frío” o “Caliente”.
2. Regular el tiempo pulsando la tecla **Modificar**, hasta que se muestre el valor deseado en la indicación visual.

- i** Después de “2:30”, la indicación visual retrocede a “:00”.

3. Pulsar la tecla **Inicio/Stop**.



Seleccionar el programa

Selección



Para alcanzar unos resultados de secado óptimos, su secadora dispone de diferentes programas y funciones adicionales.

i Seleccionar el programa de secado necesario de la tabla de programas (a partir de la página 16).

Nuestros programas de secado se han diseñado para el cuidado de la ropa y para el mínimo consumo de energía. Debido al calor residual tras el secado, su ropa parece más húmeda de lo que realmente está. Si tras haberse enfriado su ropa sigue sin convencerle, utilice adicionalmente el programa de duración del ciclo de secado.

Desarrollo de los ciclos del programa

- Depósito
- Filtro
- ☺/Terminado
- Seco para guardar
- Seco 🔄
- ☀️/Secando/Secar

En programas estándar y en el programa corto, la secadora trabaja con un sistema de detección electrónico que controla constantemente la humedad de la ropa. El secado finaliza automáticamente tan pronto como se haya alcanzado el grado de secado seleccionado. El estado del programa se indica a través de las lámparas indicadoras (LED).

Programas estándar

Ropa blanca y de color, de algodón o lino hasta 6 kg **.		Programas estándar para ropa blanca y de color
<input type="checkbox"/> Con prendas sensibles a la temperatura, pulsar la tecla Delicado o escoger super delicado "A2".		
	para ropa:	
Ropa de cama y mantelerías, toallas	que se desea plegar	Seco para planchar
Ropa de cama y mantelería, toallas, camisetas, polos, ropa de trabajo	que se desea planchar	Seco para planchar *
Camisetas, polos, vestidos, pantalones, ropa de trabajo, ropa interior	que no necesita ser planchada o sólo ligeramente	Seco para planchar
Toallas de rizo, paños de cocina, toallas, ropa de cama, ropa interior, calcetines de algodón	que no se desea planchar	Seco para guardar *
Toallas de rizo, paños de cocina, toallas, ropa de cama, ropa interior, calcetines de algodón	que no se desea planchar, con varias capas gruesas	Seco
Albornoces de rizo y ropa de cama, no adecuado para ropa interior y calcetines	que sean especialmente gruesos o de varias capas	Extra seco

Prendas de fácil cuidado (que no requieren planchado) de tejidos sintéticos y mixtos, algodón p. ej. viscosa, seda al óxido, modal, poliéster hasta 3 kg.		Programa estándar de prendas de fácil cuidado
<input type="checkbox"/> Con prendas muy sensibles a la temperatura (p. ej. poliacrílico, poliamida, elastán y acetato), pulsar la tecla Delicado , o seleccionar super delicado "A2".		
	para ropa:	
Pantalones, vestidos, faldas, camisas	que se desea planchar	Seco para planchar
Pantalones, vestidos, faldas, camisas, blusas, corsetería, mallas, ropa deportiva con un gran porcentaje de tejidos sintéticos	que no necesita ser planchada o sólo ligeramente	Seco para planchar
Camisas, blusas, ropa deportiva	que no se desea planchar	Seco para guardar *
Ropa de cama, mantelería, chándals, anoraks, mantas	que no se desea planchar, con varias capas gruesas	Seco

* Conforme a los programas de prueba según IEC 61121 / DIN EN 61121

** Para ahorrar energía centrifugar primero al máximo número de revoluciones posible.

Programas de duración del ciclo de secado

Programas de duración del ciclo de lavado para prendas delicadas de fibras acrílicas o para un secado posterior o para ventilar.

<p>Prendas secadas previamente con un porcentaje bajo de humedad, piezas de ropa pequeñas como toallas, ropa de baño, paños de cocina, prendas de varias capas de tejido acrílico.</p> <p><input type="checkbox"/> Con prendas sensibles a la temperatura, pulsar la tecla Delicado o escoger super delicado "A2".</p>	<p>Caliente (ajustable en intervalos de 10 min. hasta 2:30 pulsando la tecla Modificar y la indicación visual en el panel indicador).</p>
<p>Para ventilar prendas que se han llevado poco. Para todos los tipos de prendas.</p>	<p>Frío (ajustable en intervalos de 10 min. hasta 2:30 pulsando la tecla Modificar y la indicación visual en el panel indicador).</p>

Programas especiales

<p>Cantidad de ropa hasta un máx. de 3 kg</p>	
<p>Apropiado para prendas de lana (lavables a máquina )</p> <p>Las prendas se vuelven más suaves pero no se secan. Extraer y colgar las prendas inmediatamente después de finalizar el programa.</p>	<p>Acabado</p>
<p>La ropa que se deba secar con rapidez p. ej.: Ropa deportiva de tejidos sintéticos, algodón o tejidos mixtos.</p>	<p>Programa rápido</p>

Funciones adicionales

Tecla **Delicado**

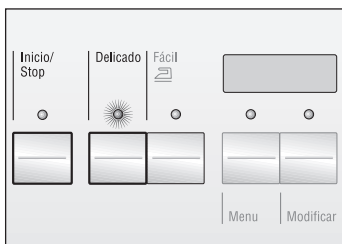

Para prendas sensibles a la temperatura (p. ej. fibras acrílicas). Tener en cuenta las indicaciones de cuidado de las prendas ☑.

Se reduce la temperatura y se alarga el ciclo de secado.

i Tras el arranque del programa su secadora "recuerda" la función seleccionada hasta el siguiente inicio.

Tecla **Fácil de planchar**

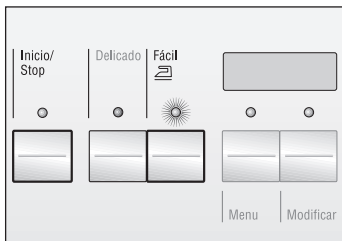

La función **Fácil de planchar** sirve para que la ropa se arrugue menos. Se alarga el ciclo de secado. La función de protección antiarrugas al final del programa se prolonga hasta 2 horas.

i Tras el arranque del programa su secadora "recuerda" la función seleccionada hasta el siguiente inicio.

Funciones programables

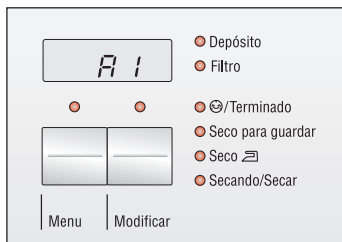

Con las teclas **Menú** y **Modificar** se pueden ajustar otras funciones adicionales.

¡Tener en cuenta las indicaciones visuales!

i Junto a la secadora recibirá un adhesivo con la explicación de los símbolos. Le recomendamos que lo sitúe por encima de la indicación visual en el extremo de la tapa de aparato.

Indicación visual	Función	Valores posibles
A1	preselección del tiempo	de 0 a 19 h
A2	super delicado	⏻n = encendido ⏻FF = apagado
A3	aparato bloqueado	
A4	ajuste del grado de secado	de 0 a 3
A5	señal acústica	
A6	velocidad de centrifugado	de 8 = 800Ⓢ hasta 16 = 1600Ⓢ

Los ajustes A4 hasta A6 se mantiene hasta un nuevo ajuste incluso al conectar y desconectar la máquina.

Regular o modificar los ajustes

1. Girar el **selector de programas** hasta el programa deseado.
2. Pulsar la tecla **Menú**.
En la indicación visual se muestra "A1". Si se continúa pulsando se muestra "A2", "A3", etc.
3. Esperar dos segundos.
La indicación visual cambia al modo de ajuste.
La lámpara indicadora de la tecla **Modificar** parpadea.
4. Pulsar la tecla **Modificar** hasta que se muestre el valor deseado.
5. Pulsar la tecla **Menú** para grabar el ajuste o pulsar la tecla **Inicio/Stop** para grabar e iniciar de inmediato la máquina.

i Si no se pulsa la tecla, el ajuste se graba automáticamente tras 4 segundos.
Si lo desea puede realizar más ajustes.

A1 preselección del tiempo

El arranque del programa se retarda hasta 19 horas. Tras seleccionar el retraso del arranque del programa: (Ajuste página 19).

1. Pulsar la tecla **Inicio/Stop**.
- Transcurre el tiempo seleccionado. En la indicación visual parpadea un punto. El tiempo se va descontando por horas.

Se puede abrir la puerta en cualquier instante, no afectará al tiempo preseleccionado.

Se puede modificar la preselección del tiempo en cualquier momento.

1. Pulsar la tecla **Inicio/Stop**. Se enciende el símbolo , la lámpara indicadora **Inicio/Stop** parpadea.
2. Pulsar una vez la tecla **Menú**.
3. Pulsar la tecla **Modificar**.
4. Pulsar de nuevo la tecla **Inicio/Stop**.
- Una vez transcurrido el tiempo seleccionado, se inicia automáticamente el programa ajustado.

Interrumpir la preselección del tiempo / iniciar de inmediato la secadora:

1. Girar el **selector de programas** a la posición de **parada**.
2. Girar el **selector de programas** hasta el programa deseado.
3. Pulsar la tecla **Inicio/Stop**.

A2 super delicado

Programa especial para prendas sensibles a la temperatura, prendas de fácil cuidado (que no requieren planchado) de tejidos sintéticos y mixtos, así como prendas con estampados en espuma, p. ej. poliacrílico, poliamida, elastán, acetato. (Ajuste página 19).

Con esta función seleccionada el LED correspondiente a la tecla **Delicado** parpadea.

-  Una vez acabado el programa la tecla **Delicado** sigue conectada.

A3 bloqueo

Protección contra el uso no autorizado

Si se desconecta la máquina estando activada esta función no se deja volver a iniciar ni ajustar tras conectarla de nuevo. En la indicación visual se muestra “---”.

Eliminar el bloqueo:

Pulsar y mantener pulsada la tecla **Inicio/Stop** hasta que la indicación visual se apague.

A4 ajuste del grado de secado

La máquina está diseñada para un secado de escaso consumo energético.

El grado de secado de los programas a partir de ropa seca para guardar pueden regularse a grados más secos. Esto es recomendable para aguas duras o bajas temperaturas del entorno.

El grado de secado puede regularse en cuatro niveles (0, 1, 2, 3). “0” es el ajuste de fábrica.

A5 señal acústica al final del programa

El volumen de la señal acústica puede regularse en cuatro niveles (0, 1, 2, 3). Con el valor “0” la señal acústica está desconectada. 1 = silencioso, 2 = medio y 3 = fuerte.

(Ajuste página 19).

A6 velocidad de centrifugado

La exactitud de la pantalla de visualización del tiempo restante aumenta cuando se introduce la velocidad de centrifugado de su lavadora.

Pueden ajustarse velocidades de centrifugado de 800, 1000, 1200, 1400 y 1600 .

 Si su lavadora dispone de otra velocidad de centrifugado regular el número de revoluciones que quede más cerca por debajo.

Ejemplo: a 1100 r.p.m. ajustar 1000 .

Fin del programa

Ahuecado

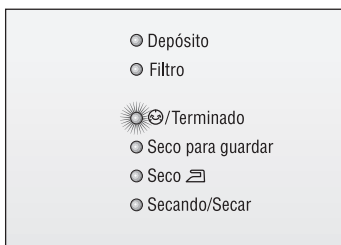

Cuando se enciende la lámpara indicadora "Antiarrugas/Terminado":

1. Abrir la puerta.
2. Extraer la ropa.

La secadora está equipada con una función automática de protección antiarrugas (fase antiarrugas/terminado). Es efectiva cuando la ropa no se extrae del tambor justo después de finalizar el secado.

Durante 1 hora (2 horas si se ha pulsado la tecla **Fácil de planchar**), el tambor gira a intervalos de tiempo determinados. Como muy tarde en ese momento se debería extraer la ropa.

Las prendas se mantienen suaves y esponjosas hasta que se extraen de la secadora.

Desconectar



1. Girar el selector de programas a la posición de **Stop**.
2. Limpiar el filtro (página 24).
3. Vaciar el depósito para el agua de condensación (página 25).

⚠️ ¡El agua de condensación no es agua potable!

Limpieza y cuidados

Limpiar la secadora

¡Peligro de explosión!

Peligro de explosión por disolventes.

No utilizar nunca disolventes para limpiar la secadora.

Una limpieza incorrecta puede causar desperfectos en la secadora.

¡No rociar la secadora con agua!

No utilizar agentes frotadores o multiusos.

- Limpiar el cuerpo de la máquina y el panel de mando con un detergente suave.

Protección antiheladas / preparación para el transporte

No utilizar la secadora en caso de riesgo de heladas.

Si la secadora se ha emplazado en una habitación con riesgo a heladas o se debe transportar:

1. Vaciar el depósito para el agua de condensación (página 25).
2. Ajustar el **selector de programas** en el programa de 10 min de duración.
3. Pulsar la tecla **Inicio/Stop**. El agua de condensación de la secadora se bombea al depósito.
4. Esperar 5 minutos, volver a vaciar el depósito para el agua de condensación.
5. Girar el selector de programas a la posición de **Stop**.

Limpiar el filtro

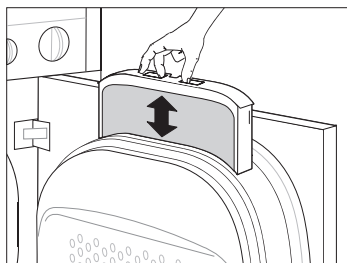

Al utilizar la ropa se forma pelusa. Esta se desprende durante el ciclo de secado y se acumula en el filtro.

Debe limpiarse el filtro tras cada secado. Un filtro sucio contribuye a un tiempo de secado superior y un consumo de energía mayor.

1. Abrir la puerta.
2. Extraer el filtro.
3. Eliminar las pelusas (deslizar la mano por encima del filtro).
4. Volver a colocar el filtro (sólo encaja de un lado).
5. Cerrar la puerta.

Limpeza durante el funcionamiento

Si se enciende la lámpara indicadora "Filtro" durante el funcionamiento y se oye una señal, hay que limpiar inmediatamente el filtro.

1. Dejar enfriar la máquina y después limpiarlo como se describe arriba.
2. Pulsar la tecla **Inicio/Stop**.

i Si el filtro está muy sucio u obstruido limpiarlo bajo un chorro de agua caliente. El filtro debe estar bien seco antes de volverlo a insertar.

Vaciar el depósito para el agua de condensación

⚠ ¡El agua de condensación no es agua potable!

Al secar se forma agua de condensación. Ésta se recoge en un depósito. El depósito debería vaciarse tras cada ciclo de secado.

En caso de secar de una vez grandes cantidades de ropa poco centrifugada (más de 5 kg a menos de 1200 rpm) habrá que efectuar un vaciado parcial de ser necesario.

1. Extraer el depósito y sostenerlo en posición horizontal.
2. Tirar el agua de condensación.
3. Introducir el depósito hasta que quede enclavado.

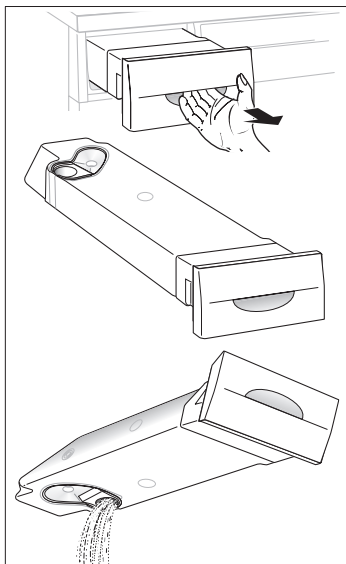

Vaciar

El depósito también se puede vaciar durante el funcionamiento de la máquina. No hace falta desconectar la secadora.

Si se enciende la lámpara indicadora "Depósito" durante el funcionamiento y se oye una señal, hay que vaciar el depósito en los 90 minutos siguientes. La señal se desconecta automáticamente después de dos minutos aprox.

Tras los 90 minutos la indicación de desarrollo muestra "Antiarrugas/Terminado".

1. Vaciar el depósito y volver a introducirlo.
2. Pulsar la tecla **Inicio/Stop**. El programa comienza desde el principio.

Limpiar el refrigerador de aire

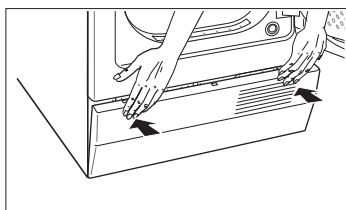
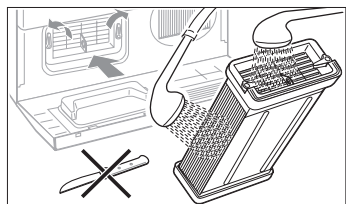
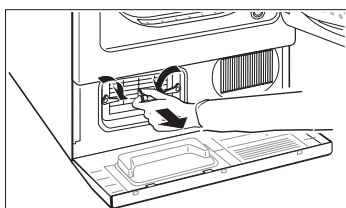
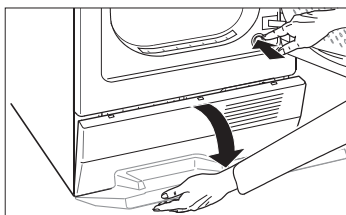

Limpiar el refrigerador de aire tres o cuatro veces al año, en caso de utilizar mucho la secadora limpiarlo más a menudo.

1. Puede rebosar agua residual, por ello deberá colocar un paño absorbente debajo de la trampilla de mantenimiento.
2. Abrir la puerta.
3. Pulsar la tecla **Trampilla de mantenimiento**.
4. Bajar completamente la trampilla de mantenimiento.
5. Girar ambas palancas de cierre (dirección de la flecha).
6. Extraer el refrigerador de aire.

⚠ ¡No dañar el refrigerador de aire!

Limpiar el refrigerador de aire sólo con agua. No utilizar objetos duros o puntiagudos.

7. Limpiar totalmente el refrigerador de aire y dejar escurrir bien el agua.
8. Volver a introducir el refrigerador de aire, el asa debe estar abajo.
9. Girar a su posición inicial ambas palancas de cierre.
10. Limpiar la junta de la trampilla de mantenimiento de pelusas y otras suciedades.
11. Apretar la trampilla de mantenimiento al mismo tiempo a derecha e izquierda hasta que el cierre quede enclavado.

i La puerta sólo se deja cerrar si la trampilla de mantenimiento está bien cerrada.

Cambiar la bombilla de la iluminación interior

Se necesitan herramientas determinadas y una bombilla nueva. Puede adquirirlas en un establecimiento especializado.

- Destornillador Torx de tamaño T20.
- Bombilla para hornos E14, 15 W.

⚠ ¡Peligro de muerte!

Peligro de muerte por tensión eléctrica. Desenchufar el enchufe de conexión a la red eléctrica de la toma de corriente antes de empezar a trabajar.

1. Abrir la puerta, dejar enfriar la secadora (en caso necesario). Posición de la bombilla, ver la flecha.

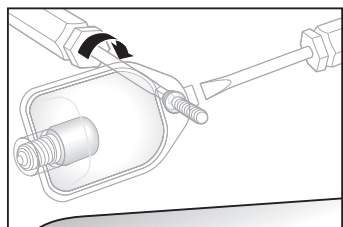
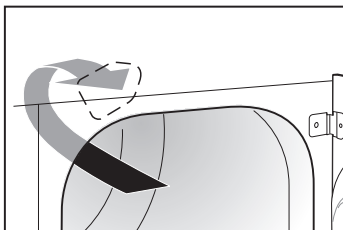

2. Extraer el tornillo de la protección de la bombilla en la dirección de la flecha. Levantar 90° la protección de la bombilla. Si la protección está enganchada, ayudarse de un útil plano (p. ej. un destornillador) para abrirla por la ranura de apertura.

i La protección de la bombilla está protegida y no se puede caer.

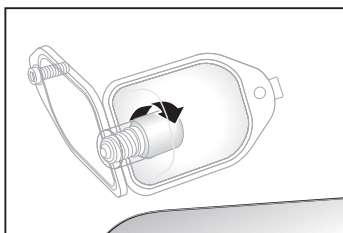

3. Desenroscar la bombilla en la dirección de la flecha.
4. Enroscar la nueva bombilla en dirección contraria a la flecha.
5. Atornillar cuidadosamente la protección de la bombilla (fuerza media).



⚠ ¡No utilizar ninguna atornilladora accionada por acumulador!

⚠ No utilizar en ningún caso la máquina con la protección de la bombilla abierta o defectuosa, o sin ella.

¿Qué hacer cuando...?

¡Existe peligro por tensión eléctrica!

Dejar que las reparaciones las realice exclusivamente el servicio de asistencia técnica o técnicos especialistas autorizados.

Cuando uno mismo no pueda solucionar el defecto o cuando se requiera una reparación:

- Colocar el **selector de programas** en la posición de **parada**.
- Desenchufar de la toma de corriente el enchufe de conexión a la red eléctrica.
- Llamar al servicio de asistencia técnica (página 32).

¿Qué hacer cuando...?	Causa	Forma de subsanamiento
La lámpara indicadora de "Inicio/Stop" no se enciende.	El enchufe de conexión a la red eléctrica no está conectado.	Conectar el enchufe de conexión a la red eléctrica en la toma de corriente.
	No se ha pulsado la tecla Inicio/Stop .	Pulsar la tecla.
	Ha saltado el fusible de la casa.	Conectar o sustituir el fusible.
La secadora no se pone en marcha.	No se ha pulsado la tecla Inicio/Stop .	Pulsar la tecla.
	La puerta y/o la trampilla de mantenimiento no están cerradas.	Cerrar la trampilla de mantenimiento y la puerta.
	No se ha seleccionado ningún programa.	Girar el selector de programas hasta el programa deseado.
	La temperatura del entorno está por debajo de 5 °C.	Aumentar la temperatura ambiente.

¿Qué hacer cuando...?	Causa	Forma de subsanamiento
La lámpara indicadora "Filtro" parpadea.	El filtro está obstruido.	Limpiar el filtro (página 24).
	El refrigerador de aire está sucio.	Limpiar el refrigerador de aire (página 26).
		Comprobar las condiciones de montaje (página 35).
La lámpara indicadora "Filtro" se enciende aunque el filtro esté libre de pelusa.	El filtro está obstruido.	Limpiar el filtro con agua caliente, secarlo bien (página 24).
	El refrigerador de aire está sucio.	Limpiar el refrigerador de aire (página 26).
Las lámparas indicadoras "Depósito" e "Inicio/Stop" parpadean.	El depósito para el agua de condensación está lleno.	Vaciar el depósito (página 25).
	El tubo flexible para la evacuación del agua tiene pliegues.	Colocar el tubo flexible sin pliegues.
Hay agua de condensación en la cubierta de rebose del depósito para el agua de condensación.	El espacio entre el rebosadero y la cubierta de rebose está obstruido.	Lavar bien con agua el depósito y el rebosadero.
Parpadean una o varias lámparas indicadoras del estado del programa.	Variación en el desarrollo de los ciclos del programa o avería.	Limpiar el filtro y el refrigerador de aire (página 24 y 26).
		Comprobar las condiciones de montaje (página 35).
	Se ha superado el tiempo del ciclo de secado máximo del programa.	Desconectar la secadora, dejar que se enfríe, volver a conectar. Iniciar de nuevo el programa.
		Limpiar el filtro y el refrigerador de aire (página 24 y 26).
		Comprobar las condiciones de montaje (página 35).
		Centrifugar las prendas con el número de revoluciones máximo en la lavadora.

¿Qué hacer cuando...?	Causa	Forma de subsanamiento
La humedad de la habitación aumenta rápidamente.	La habitación no está bien ventilada.	Ventilar suficientemente la habitación.
	La rejilla del aire de refrigeración está bloqueada.	Mantener libre la rejilla del aire de refrigeración.
	El refrigerador de aire no ha sido introducido.	Instalar refrigerador de aire.
Rebosa agua.	La junta de la puerta y/o de la trampilla de mantenimiento está sucia o presenta algún desperfecto.	Limpiar la junta o dejar que el servicio de asistencia técnica la sustituya.
La puerta se abre por sí sola.	El elemento de cierre no encaja.	Cerrar la puerta hasta que el elemento de cierre encaje con un "clic clac" audible.
La iluminación del tambor no funciona.	La bombilla está defectuosa.	Cambiar la bombilla (página 27).

¿Qué hacer cuando...?	Causa	Forma de subsanamiento
No se ha alcanzado el grado de secado o el tiempo de secado es demasiado largo.	El refrigerador de aire está sucio.	Limpiar el refrigerador de aire (página 26).
	El filtro está obstruido.	Limpiar el filtro (página 24).
	El depósito para el agua de condensación está lleno.	Vaciar el depósito (página 25).
	No hay evacuación del agua.	Controlar la evacuación del agua (si se dispone).
	La temperatura del entorno supera los 30 °C.	Procurar que haya una ventilación suficiente.
	La rejilla del aire de refrigeración está bloqueada.	Mantener libre la rejilla del aire de refrigeración.
	Se ha seleccionado un programa inadecuado.	Regular el programa con la ayuda de las tablas de programas (a partir de la página 16).
	La máquina no dispone de suficiente sitio.	Procurar que circule el aire de refrigeración.
El grado de secado de la ropa no acaba de convencerle	Corte de suministro eléctrico superior a dos horas.	Iniciar de nuevo el programa.
	Debido al calor residual tras el secado, su ropa parece más húmeda de lo que realmente está.	Si tras haberse enfriado su ropa sigue sin convencerle, utilice adicionalmente el programa de duración del ciclo de secado (ver también página 15).

Servicio de asistencia técnica

Antes de llamar el servicio de asistencia técnica compruebe si no puede reparar el defecto Ud. mismo (ver a partir de la página 28).

En casos de asesoramiento técnico deberá hacerse cargo, incluso durante la validez de la garantía, de los gastos de asistencia de un técnico.

Facilite al servicio de asistencia técnica el número de producto (E-Nr.) y el número de fabricación (FD) de la máquina.

Encontrará estos datos en el campo con un marco grueso de la placa de la máquina en el dorso de la secadora.

E-Nr. _____ FD _____

Número de producto

Número de fabricación

Anote aquí los números de su máquina.

Ayude a evitar viajes innecesarios especificando el número de producto y el número de fabricación. Así podrá ahorrarse costes adicionales.

Encontrará más información en la página de Internet:
<http://www.bosch-ed.com>

o

en nuestros centros de servicio de asistencia técnica.

Incluso tras vencer la garantía le ofrecemos nuestros servicios de asistencia técnica siempre y cuando no disponga de otros talleres de reparación.

Datos técnicos

Tamaño	Valor
Altura	86 cm (regulable)
Anchura	60 cm
Profundidad	57 cm
Peso	aprox. 45 kg
Carga nominal	6 kg
Capacidad del depósito para el agua de condensación	3,2 l
Tensión de conexión, valor de conexión, fusible	Ver la placa de características

Valores de consumo	Velocidad de centrifugado en revoluciones por minuto (humedad residual)	Tiempo del ciclo de secado en minutos (con 8 min. de tiempo de enfriamiento)		Consumo de energía en kWh	
		10 A	16 A	10 A	16 A
		Ropa blanca y de color, tejidos resistentes 6 kg			
ropa seca para guardar	1400 (aprox. 50%) 800 *(aprox. 70%)	100 135	80 110	3,00 4,20	3,00 4,20
ropa seca para planchar	1400 (aprox. 50%) 800 *(aprox. 70%)	80 110	60 85	2,30 3,30	2,30 3,30
Prendas de fácil cuidado 3 kg					
ropa seca para guardar	1000 (aprox. 50%)	58	46	1,50	1,50

Ropa blanca y de color, tejidos resistentes 5 kg					
ropa seca para guardar	1400 (aprox. 50%) 800 *(aprox. 70%)	85 110	65 90	2,60 3,50	2,60 3,50
ropa seca para planchar	1400 (aprox. 50%) 800 *(aprox. 70%)	65 94	50 71	2,00 2,80	2,00 2,80
Prendas de fácil cuidado 2,5 kg					
ropa seca para guardar	1000 (aprox. 50%)	50	40	1,30	1,30

* Programas de prueba según DIN EN 61121 e IEC 61121

Los valores son orientativos y se han calculado en condiciones estándar. Pueden divergir hasta un 10 %.

Montar, conectar y transportar

Consejos y advertencias de seguridad

⚠ ¡Peligro de lesiones!

La secadora tiene un peso considerable. No levantar la secadora sin ayuda. No levantar la secadora por los componentes salientes (p. ej. la puerta). **Peligro de rotura.**

⚠ ¡Peligro de tropezar!

Existe peligro de tropezar por cables o mangueras colgantes. Fijar los cables o mangueras que estén sueltos.

Controlar si la secadora ha sufrido daños en el transporte. No conectar una secadora que presente huellas visibles de daños o desperfectos. En caso de duda, consultar al distribuidor.

Vaciar completamente la secadora antes de su transporte (página 23).

Montar la secadora

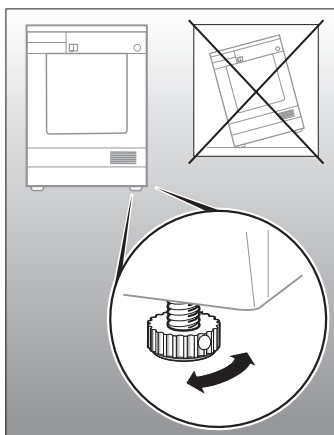

1. Colocar la secadora en una superficie limpia, plana y estable.
 2. Colocar la secadora horizontalmente con la ayuda de los cuatro soportes roscados. Utilizar un nivel de burbuja. ¡No se deben extraer en ningún caso los soportes roscados!
 3. Mantener libre la rejilla del aire de refrigeración de la parte delantera de la secadora.
 4. El entorno de la secadora se debe mantener limpio de pelusas.
- i** ¡No colocar la secadora en una habitación con riesgo de heladas! Si se hiela agua pueden generarse desperfectos.
- i** El tope de la puerta se puede cambiar según la necesidad. La puerta viene fijada de fábrica a la derecha (página 39).

Conexión eléctrica

Atención:

Conectar la secadora siguiendo la normativa en un enchufe provisto de toma a tierra y corriente alterna.

La tensión de red y el valor de tensión que aparece la placa de características (dorso) deben coincidir.

El valor de conexión y el fusible necesario vienen indicados en la placa de características.

La secadora puede adaptarse al fusible existente (página 43).

Asegurarse de:

- que el enchufe de conexión a la red eléctrica y la toma de corriente concuerdan.
- que la sección transversal del conducto es suficiente.
- que el sistema de puesta a tierra está instalado según las normas.

En caso de ser necesario un cambio de la tensión de red, éste lo debería realizar sólo el servicio de asistencia técnica

No utilizar conectores múltiples y/o cables de prolongación.

Utilizar únicamente interruptores de corriente diferencial con este símbolo: .

¡No tocar el enchufe de conexión a la red eléctrica con las manos húmedas!

Desenchufar de la toma de corriente el enchufe de conexión a la red eléctrica sólo por la cabeza del enchufe.

Accesorios y opciones

Con los accesorios puede adaptar su secadora a posteriori según sus necesidades. Solicitar los accesorios en un establecimiento especializado o en el servicio de asistencia técnica.

Juego de piezas de conexión para la evacuación de agua

Nº de pedido: WTZ 1110

Con este juego de montaje se evacua el agua de condensación directamente a través de un tubo flexible. Para ello debe disponer de un punto de desagüe (p. ej. pila, sifón de la pila o un canalón). Entonces ya no es necesario vaciar el depósito para el agua de condensación.

El juego de montaje es bastante recomendable cuando la secadora está situada encima de la lavadora (columna de lavado y secado).

Conectar el tubo flexible para la evacuación de agua

1. Pasar el tubo flexible del racor de empalme inferior al superior (¡no dañar el tubo flexible! ¡no utilizar herramientas!).
2. Conectar el tubo flexible para la evacuación de agua (del juego de montaje) en el racor de empalme inferior.
3. Tender el tubo flexible para la evacuación de agua sin doblarlo hasta el desagüe y conectar de forma correspondiente.

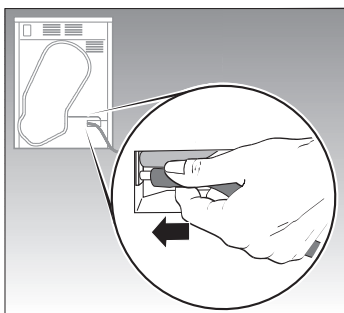
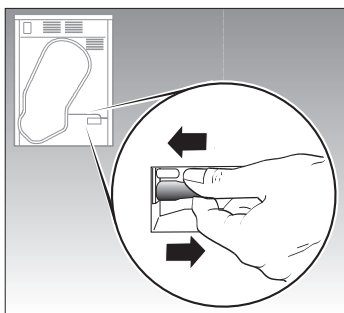

Juego de unión de la columna de lavado y secado

Nº de pedido: WTZ 1190

con encimera extraíble

Nº de pedido: WTZ 1180

Protección para montaje en nicho o debajo de la encimera

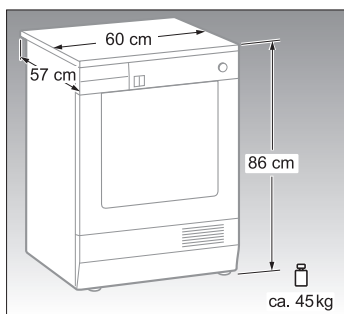

La secadora puede colocarse sobre una lavadora Bosch de las mismas medidas para ahorrar espacio.

⚠ ¡Peligro de lesiones!

Por razones de seguridad el montaje lo debe realizar un técnico especialista.

Fijar siempre la secadora a la lavadora con un juego de unión.

La secadora puede instalarse en la cocina debajo de la encimera o en un nicho.

⚠ ¡Montar la protección de chapa!

Debe montarse una protección de chapa por razones de seguridad. Ésta debe instalarla un técnico especialista en lugar de la placa de recubrimiento de la secadora.

Solicitar el juego de montaje en el establecimiento especializado.

Nº de pedido: WTZ 1140

i No conectar la alimentación de corriente hasta finalizar el montaje.

Colocar la secadora sólo debajo de una encimera continua. Debe estar bien fijada con los armarios contiguos.

Atención:

Dejar libre la rejilla del aire de refrigeración delante de la secadora y no taponarla con un listón de zócalo.

Invertir la puerta

El lado de apertura de la puerta se puede invertir según la necesidad.

La puerta viene fijada de fábrica a la derecha.

Necesita las siguientes herramientas:

- destornilladores Torx de tamaños T10 y T20.
- destornillador para tornillos ranurados de tamaño medio.

Puede adquirirlos en cualquier establecimiento especializado.

Apretar todos los tornillos a mano con precaución. De lo contrario podría sobrepretar los tornillos.

⚠ ¡No utilizar ningún destornillador eléctrico!

Desmontar la puerta:

! Preparar una base de apoyo blanda para la puerta (p. ej. una manta) para evitar daños.

1. Aflojar el tornillo de la bisagra inferior de la puerta.

2. Aguantar la puerta y aflojar el tornillo de la bisagra superior de la puerta.

3. Extraer la puerta con la bisagra.

4. Depositar la puerta sobre la superficie de apoyo blanda.

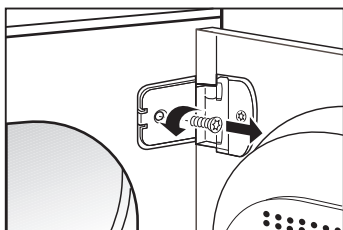
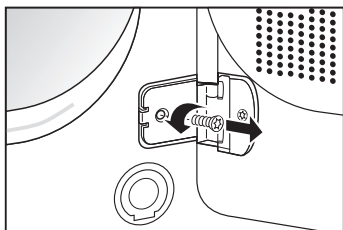

Invertir la puerta de la secadora:

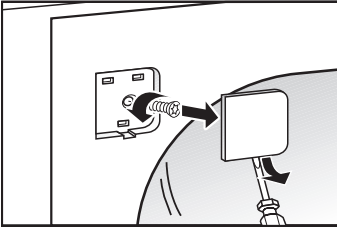

1. Extraer ambas protecciones de los puntos de sujeción de la puerta: hacer palanca cuidadosamente con el destornillador.
2. Aflojar los dos tornillos que hay debajo y atornillarlos en el lado opuesto.

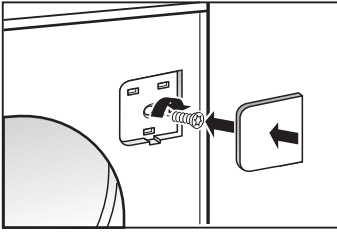

3. Colocar ambas protecciones.

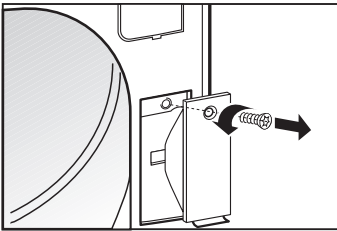

4. Aflojar el tornillo de la protección de la cerradura de la puerta. Extraer la protección.

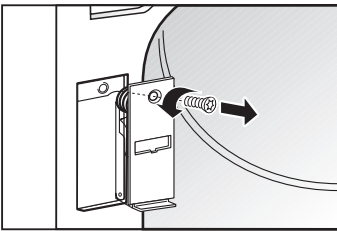

5. Desatornillar la cerradura de la puerta.

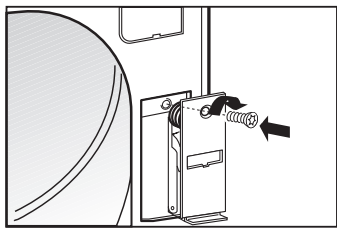

6. Atornillar la cerradura de la puerta en el lado opuesto.
Colocar la protección y atornillar.

Invertir la puerta y montarla.

1. Hacer palanca cuidadosamente en la protección para el elemento cierre.

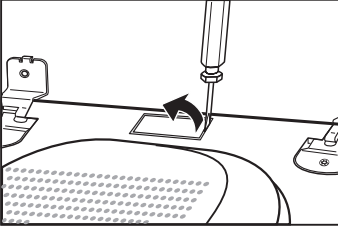

2. Desatornillar el elemento de cierre.

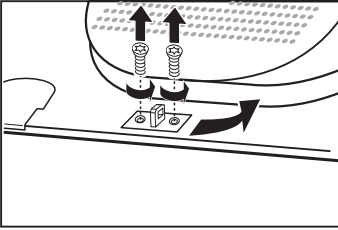

3. Atornillar el elemento de cierre en el lado opuesto.

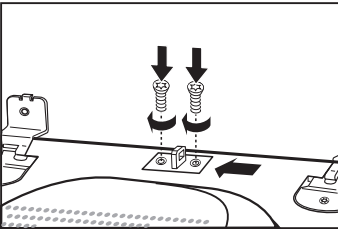

4. Colocar la protección para el elemento de cierre.

5. Hacer palanca cuidadosamente en la protección para los puntos de sujeción de la bisagra.

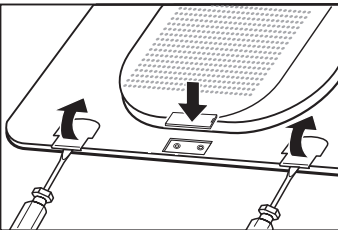

6. Desatornillar la bisagra superior e inferior de la puerta.

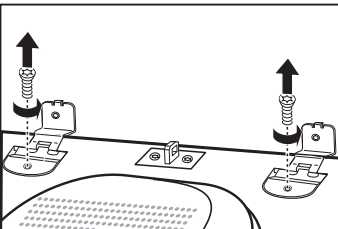

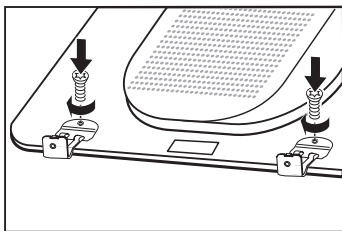

7. Atornillar las bisagras de la puerta en el lado opuesto.

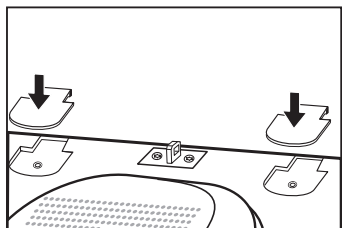

8. Colocar ambas protecciones.

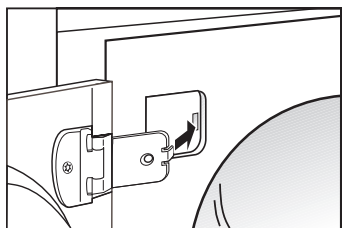

9. Colocar los estribos de las bisagras en el frontal de la secadora, aguantar la puerta.

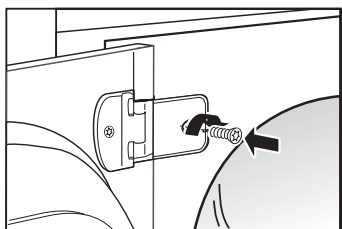

10. Atornillar la puerta primero en la bisagra superior y a continuación en la inferior.

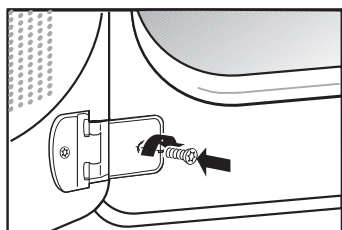

11. Antes de poner en marcha la máquina abrir y cerrar cuidadosamente varias veces la puerta.

Modificar la potencia de conexión

La secadora está preparada para 10 o 16 amperios.

Cuando el fusible de la secadora (ajuste de fábrica) no coincida con el fusible de la toma de corriente (instalación de la casa) se deberán realizar los siguientes pasos:

1. Conectar la secadora eléctricamente (página 36).
 2. Girar el **selector de programas** a la posición de **Stop**.
 3. Pulsar a la vez las teclas **Inicio/Stop** y **Delicado** y mantenerlas apretadas.
 4. Girar el **selector de programas** hacia la derecha a "Extra seco".
 5. Soltar las dos teclas.
 6. Continuar girando el **selector de programas** 5 posiciones en el sentido de las agujas del reloj.
 7. Pulsar la tecla **Inicio/Stop**.
 8. Pulsar la tecla **Delicado** (sólo en caso de requerir una modificación).
- i** En la **indicación visual** se muestra el valor seleccionado (10 o 16).
- i** Si no se muestra ningún valor: Desconectar la secadora y empezar de nuevo.
9. Pulsar la tecla **Inicio/Stop**. Se ha almacenado el valor y se apaga la **indicación visual**.
 10. Girar el **selector de programas** a la posición de **Stop**.

