

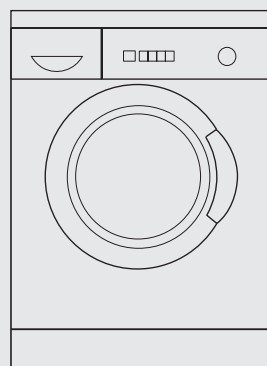

Machine à laver



fr Notice d'utilisation et
d'installation



Household Appliances

Internet: <http://www.bosch-hausgeraete.de>

BOSCH

Sommaire

Notice d'utilisation

Conseils pour éliminer les résidus	4
Protection de l'environnement/consommations .	5
Conseils généraux sur la sécurité	7
Découvrez votre nouvelle machine à laver.	8
Avant le premier lavage.	10
Préparation, classification et introduction du linge	11
Produits lessiviels et additifs	16
Programmes et fonctions	18
Lavage	27
Après le lavage	30
Fonctions spéciales	31
Nettoyage et soins	33
Remédier soi-même aux petites pannes.	38
Consommation	43
Service d'Assistance Technique.	44
Montage, connexion et transport	45

Notice d'installation

Par l'achat de cette machine à laver vous avez acquis un électroménager moderne de grande qualité.

Cet appareil se différencie par son économie de consommation d'énergie, d'eau et de produit lessiviel.

Toutes les machines à laver sortant de notre usine ont été attentivement contrôlées, leur fonctionnement correct et parfait état ayant été vérifiés. Si vous avez des doutes ou des consultations (relatives surtout au montage et à la connexion de la machine à laver), veuillez contacter notre Service d'Assistance Technique.

Vous trouverez des informations supplémentaires ainsi qu'une sélection de nos produits sur le site Internet suivant: <http://www.bosch-hausgeraete.de>

Lisez et n'oubliez pas ces instructions d'utilisation et de montage ainsi que toutes les autres informations fournies avec la machine à laver.

Les instructions d'utilisation et montage décrivent différents modèles, les différences entre ces modèles seront indiquées aux points correspondants.

Conservez toujours toute la documentation; elle vous sera utile pour une utilisation future et vous devrez la remettre au nouveau propriétaire en cas de vente.

Conseils et avertissements pour éliminer les résidus

Élimination de l'emballage

L'emballage de l'appareil sert à le protéger pendant le transport. Tous les matériaux qui le composent sont recyclables et ne nuisent pas à l'environnement. Collaborez à la protection de l'environnement et éliminez les résidus de l'emballage de manière appropriée.

Pour obtenir des informations sur les différentes manières d'éliminer les résidus, veuillez contacter votre distributeur spécialisé ou l'administration locale.

⚠ Risque d'asphyxie

Ne laissez pas jouer les enfants avec l'emballage et ses composants. Risque d'asphyxie par les plastiques et les boîtes.

Élimination des appareils usés

Les appareils usés incorporent des matériels importants. Si l'élimination est réalisée en respectant l'environnement, il est possible de réutiliser certains matériel de l'appareil.

⚠ Danger de mort

Retirer le câble de la prise électrique des machines mises hors d'état. Couper le câble et le retirer avec la prise.

Casser la fermeture de la porte de charge. Ainsi, il sera impossible que des enfants restent enfermés dedans et soient donc exposés à un danger de mort.

Protection de l'environnement/conseils pour réduire les consommations

Votre machine à laver est caractérisée par une consommation modérée d'énergie, d'eau et de produit lessiviel; elle contribue ainsi de manière active non seulement à la protection de l'environnement mais aussi à la réduction des coûts de fonctionnement. A la page 43 figurent les valeurs de consommation de cet appareil.

Conseils pour réduire les consommations

Pour un lavage économique et respectant l'environnement:

- Ne pas dépasser la charge de linge recommandée.

Lavage à des températures élevées/

linge couleur	6 kg.
Normal	3 kg
Linge délicat/soie	2 kg
Laine	2 kg

Le système d'adaptation automatique réduit la consommation d'eau et d'énergie si les quantités de linge sont inférieures.

- Au lieu du programme **Blanc/couleurs, 90° C**, activer le programme **Blanc/couleurs, 60° C Taches**. La plus grande durée du cycle de lavage réduit les consommations d'énergie; ce programme de 60° C permet d'atteindre un degré de propreté des vêtements comparable à un lavage à 90° C.
- Ne pas utiliser la fonction de pré-lavage si vous lavez du linge peu sale ou présentant une saleté normale.

- ❑ Doser le produit lessiviel en fonction du degré de saleté, de la quantité de linge et de la dureté de l'eau; prendre en considération les instructions spécifiques du fabricant.
- ❑ Si vous séchez le linge dans un sèche-linge, sélectionner la vitesse d'essorage la mieux adaptée recommandée par le fabricant du sèche-linge.

Conseils généraux sur la sécurité

Cette machine à laver est destinée à:

- une utilisation domestique,
- laver avec de l'eau du linge lavable en machine,
- fonctionner avec de l'eau potable froide ainsi qu'avec les produits lessiviels et les additifs se trouvant couramment sur le marché qui sont appropriés au fonctionnement en machine.

Ne jamais laisser les enfants près de la machine à laver sans surveillance.

Eviter que les animaux domestiques s'approchent de la machine à laver.

Ne pas brancher ni retirer la prise du courant électrique si vous avez les mains mouillées.

Pour débrancher le câble de la prise électrique, le prendre par la prise et jamais par le câble.

Pendant le cycle de lavage à des températures élevées, ne jamais toucher la porte de charge.

Faire attention avec l'eau chaude lors du processus de vidange.

Ne jamais s'asseoir sur la machine à laver.

Ne pas s'appuyer sur la porte de charge.

Découvrez votre nouvelle machine à laver

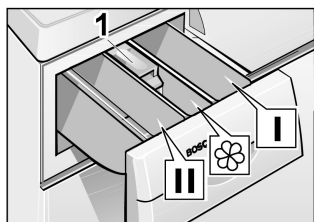

Introduction de produits lessiviels/additifs

Cuvette I:

Produit lessiviel pour pré-lavage ou agent d'amidonage.

Cuvette II:

Produit lessiviel pour le lavage principal, produit de décalcification de l'eau, adoucisseurs, agents de blanchiment ou sel détachant.

Cuvette ☘:

Additifs, p. ex. adoucissant (jusqu'au bord inférieur de la pièce 1 maximum).

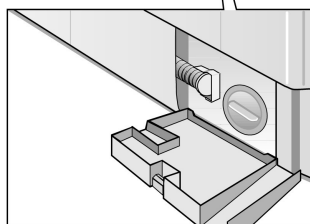
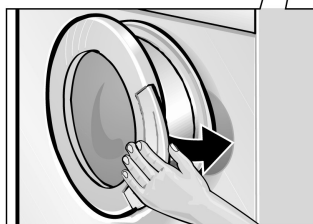
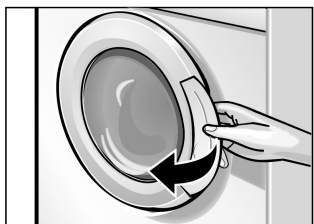
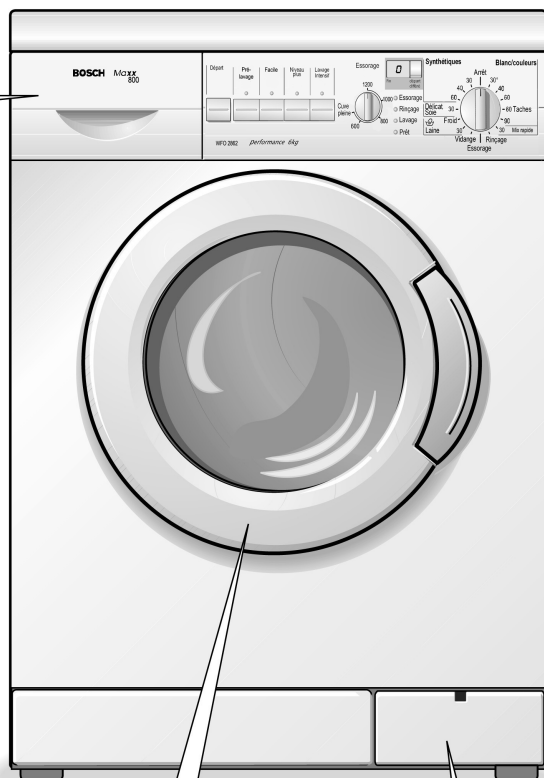

Ouverture de la porte de charge...et de fermeture

Regard de service

Bandeau de commande

Touches pour des fonctions supplémentaires

(option supplémentaire au programme)

Prélavage Activer le prélavage

Facile : Essorage plus doux

Niveau plus Rinçage supplémentaire

Lavage intensif intensif

Il est possible de combiner plusieurs fonctions supplémentaires.

Les voyants des touches s'allument si les fonctions supplémentaires sont activées.

Déconnexion d'une fonction supplémentaire: Appuyer à nouveau sur la touche. Le témoin lumineux d'avertissement s'éteint.

Indication fin

si un programme est activé.

Indication départ différé

si le temps pour que commence le cycle de lavage a été en plus sélectionné.

La virgule ' qui figure entre le chiffre et le symbole des heures **h** clignote jusqu'à ce que s'écoule le temps pour que commence le cycle de lavage. Ensuite commence automatiquement le programme sélectionné et le temps restant pour atteindre la fin du cycle de lavage s'affiche.

Touche départ différé (en option)

Le temps pour que commence le cycle de lavage peut être retardé par intervalles d'une heure jusqu'à un maximum de 19 h.

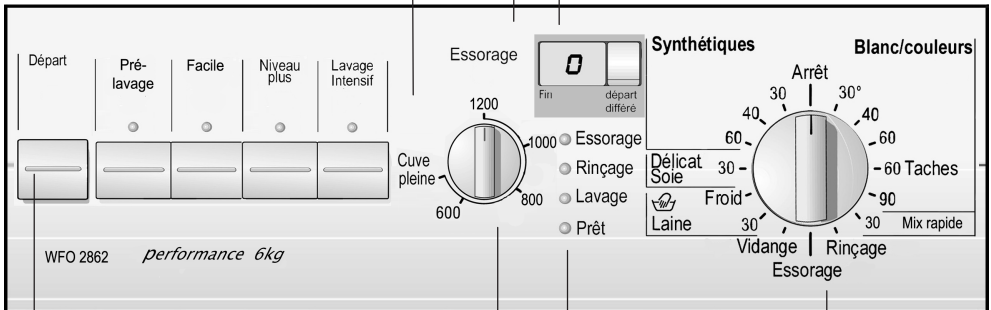

Sélecteur de la vitesse d'essorage (en option)

Pour régler de manière continue la vitesse d'essorage; il faut le mettre sur sans rinçage.

Touche Départ

Pour commencer le processus de lavage (il faut d'abord avoir sélectionné un programme).

Les voyants lumineux de l'état de programme

Les voyants lumineux **Lavage**, **Rinçage** et **Essorage** s'allument quand se produit le cycle de lavage correspondant si la touche de mise en marche est enfoncée. **Prêt** s'allume si le programme est sélectionné.

Les voyants lumineux d'avertissement clignotent: en cas de défaut de fonctionnement.

Programmeur

Pour allumer et éteindre la machine; pour sélectionner un programme. Il peut être tourné dans les deux sens. Le programmeur ne tourne pas à mesure que défile le programme; le déroulement du programme est contrôlé de manière électronique.

Avant le premier lavage

Préparation de la machine à laver

Attention

La machine à laver doit être installée et connectée de manière correcte conformément aux prescriptions applicables; consulter à partir de la page 45.

- i** La machine à laver a été vérifiée avant de sortir de l'usine. Pour éliminer de possibles restes de l'eau utilisée pendant la vérification en usine, il faut effectuer un premier cycle de lavage **sans** linge.
 - Ouvrir le robinet.
 - Retirer la cuvette du produit lessiviel jusqu'à la butée.
 - Introduire environ 1 litre d'eau dans la cuve **II** de la cuvette.
 - Verser ½ verre de produit lessiviel dans la cuvette **II**.
 - i** Ne pas utiliser de produit lessiviel spécifique pour laine ou linge délicat (formation de mousse).
 - Fermer la cuvette.
 - Fermer la porte de charge.
 - Placer le programmeur sur **Blanc/couleurs, 90° C**.
 - Appuyer sur la touche de mise en marche. Le programme démarre.
- Le programme terminera quand l'indicateur affichera **-0-**:
- Placer le programmeur sur la position de **Arrêt**.

Préparation, classification et introduction du linge

Préparation du linge

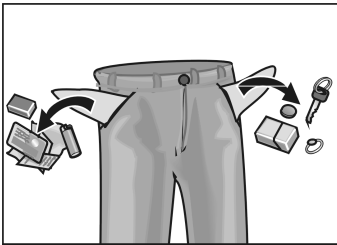

Attention

Les corps étrangers (p. ex. des pièces, clips, aiguilles, etc.) peuvent endommager les pièces de linge et les composants de la machine (p. ex. le tambour de lavage).

- Vider les poches des vêtements.
- Retirer à l'aide d'une brosse le sable pouvant se trouver dans les poches et les doublures.
- Fermer les fermetures éclair et boutonner les vêtements.
- Retirer les crochets des rideaux ou les introduire dans un filet ou dans une poche.
- Il faut laver dans un filet ou dans une poche en tissu les éléments suivants:
 - linge très délicat, p. ex. bas et rideaux;
 - petites pièces de linge, p. ex. chaussettes courtes ou mouchoirs;
 - soutien-gorges à baleines (les baleines peuvent se détacher pendant le lavage et provoquer des dommages).
- Retourner les pantalons, les vêtements en jersey et tricotés, par exemple, des tissus en jersey, des t-shirts et des polos.

Classification du linge

En fonction de la couleur et du degré de saleté

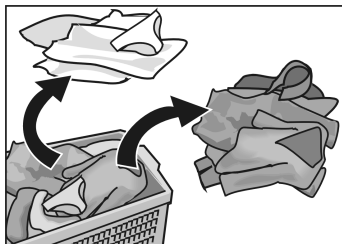

Attention

Le linge peut déteindre. Laver séparément le linge couleur neuf.

le linge blanc peut devenir gris. Laver séparément le linge blanc et le linge couleur.

Degrés de saleté

peu sale

Pas de saleté ni de taches. Il est possible que les vêtements aient pris l'odeur du corps.

- Linge léger, d'été ou de sport, porté peu de temps.
- T-shirts, chemises et chemisiers portés un seul jour.
- Literie et serviettes en tissu utilisées une seule fois.

saleté normale

Un peu de saleté ou quelques petites taches.

- T-shirts, chemises et chemisiers ayant de la sueur ou portés plus d'une fois.
- Sous-vêtements (slips et culottes) utilisés un jour.
- Torchons de cuisine, serviettes, literie utilisés pendant une semaine.
- Rideaux (sans saleté de nicotine) utilisés pendant 6 mois maximum.

beaucoup de saleté

Saleté ou taches.

- Torchons de cuisine utilisés pendant une semaine.
- Serviettes en tissu.
- Bavoirs.
- Linge de bébé ou vêtement de sport tachés d'herbe ou de terre.
- Vêtements de travail (blouses, tablier de boucher, de boulanger, etc.).

taches typiques

- Graisse du corps, huiles et graisses culinaires, huile minérale, cire (avec teneur en huile ou graisse).
- Thé, café, vin rouge, fruits, légumes (susceptibles d'être blanchis).
- Sang, oeuf, lait, épaississants (avec teneur en protéines ou hydrates de carbone).
- Suie, terre, sable (avec pigments).

Retirer les taches

Retirer les taches ou leur appliquer un traitement préalable tant qu'elles sont récentes.

Appliquer tout d'abord de l'eau de Javel et du savon.
Ne pas frotter.

Laver ensuite le linge avec le programme correspondant.

Si les taches sont résistantes/sèches, plusieurs lavages peuvent être nécessaires jusqu'à ce qu'elles disparaissent complètement.

Classer le linge selon les indications des étiquettes

Ne laver que du linge présentant les symboles ici indiqués.

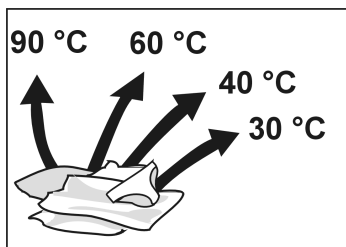

linge résistant, lavable à l'eau chaude
p. ex., en coton ou lin,



linge délicat
p. ex., en coton, lin, tissus synthétiques et mixtes



linge très délicat lavable
p. ex. en soie, satin, tissus synthétiques et mixtes (p. ex. rideaux)



linge lavable à la main et en machine, en laine ou contenant de la laine
p. ex., cachemire, mohair ou angora,
convient également pour la soie lavable à la main

Ne pas introduire de linge portant sur l'étiquette le symbole suivant:



= ne pas laver

Introduction du linge

⚠ Danger d'explosion

Le linge traité avec des produits de nettoyage contenant du dissolvant, p. ex. détachant ou benzine, peut produire une explosion s'il est introduit dans la machine. Au préalable, laver à la main ce linge pour retirer les restes de produit.

Attention

Les corps étrangers pouvant se trouver dans le tambour peuvent endommager le linge. C'est pourquoi vous devez vous assurer qu'il n'y a aucun objet étranger dans le tambour avant d'introduire le linge.

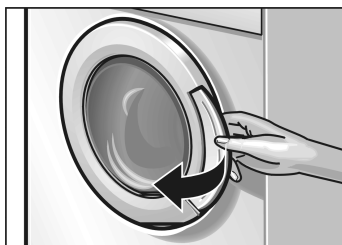

- ❑ Ouvrir la porte de charge.

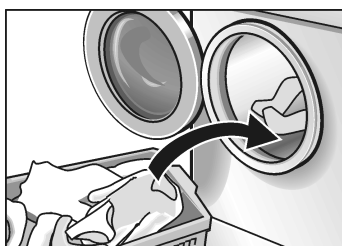

- ❑ Quand le linge est classé, le déplier puis l'introduire dans le tambour sans forcer. Mélanger des vêtements de différentes tailles. Ainsi ils sont mieux distribués pendant l'essorage.



- ❑ Ne pas dépasser les quantités de charge recommandées. Sinon, le résultat du lavage ne serait pas correct et des plis se formeraient.
- ❑ Fermer la porte de remplissage. S'assurer que le linge ne reste pas attrapé entre la porte et le joint en caoutchouc.

Produits lessiviels et additifs

Dosage du produit lessiviel

⚠ Danger d'intoxication

Maintenir les produits lessiviels hors de portée des enfants.

Doser le produit lessiviel en fonction de

- la dureté de l'eau. Pour connaître la dureté de l'eau de votre logement, consulter l'entreprise d'approvisionnement.
- la quantité de linge.
- le degré de saleté.
A partir de la page 12 vous trouverez plus d'informations sur le degré de saleté.
- les indications du fabricant du produit lessiviel. Un dosage correct permet de réduire la pollution de l'environnement et d'obtenir un meilleur résultat de lavage.

Si un produit lessiviel liquide est utilisé, employer les récipients de dosage existant à cet effet.

Pas assez de produit lessiviel:

- Le linge n'est pas propre et ensuite devient plus dur et gris.
- Des points de taches (de graisse) gris-marron peuvent se former sur le linge.
- Du calcaire se forme dans les radiateurs.

Trop de produit lessiviel:

- Nuisible à l'environnement.
- Pendant le lavage, il peut se produire une trop grande quantité de mousse, ce qui diminue l'effet du lavage. Cela peut conduire à de mauvais résultats de lavage et de rinçage.

Introduction du produit lessiviel et des additifs

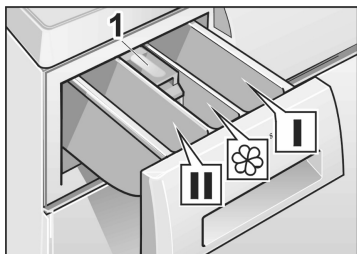

Cuvette I

Produit lessiviel pour prélavage ou amidonnage.

Cuvette II

Produit lessiviel pour le lavage principal, produit de décalcification de l'eau, adoucisseurs, agents de blanchiment ou sel détachant.

Cuvette ☼

Additifs, p. ex. adoucissant (jusqu'au bord inférieur de la pièce 1 maximum).

- i** Les adoucissants et les autres additifs concentrés ou très épais devront être dilués dans un peu d'eau avant de les introduire (le siphon ne peut ainsi être bouché).
- Retirer la cuvette jusqu'à la butée,
- Ajouter le produit lessiviel et les additifs correspondants.
- Fermer le tiroir pour le produit lessiviel.

Programmes et fonctions

Programmateur

Sélectionner le programme souhaité (consulter la liste des programmes).

i Le temps préétabli pour les programmes est calculé pour le lavage de vêtements peu sales. Si le linge à laver est très sale, il faut réduire la charge ou activer la touche pour **Lavage intensif**.

Programmes de base

Blanc/couleurs 30, 40, 60° C

Tissus résistants, p. ex. en coton ou lin.

Blanc/couleurs 60 °C Taches

Pour tissus, p. ex. en coton ou lin, sales et présentant des taches.

Programme d'économie d'eau et d'énergie. La plus grande durée du cycle de lavage réduit les consommations d'énergie et d'eau; ce programme de 60° C permet d'atteindre un degré de propreté des vêtements comparable à un lavage à 90° C.

Blanc/couleurs 90 °C

Programme ayant une grande consommation d'énergie pour le lavage de vêtements à des températures élevées, p. ex. coton ou lin.

Pour protéger les tuyaux des eaux usées, avant d'effectuer la vidange, il faut mélanger l'eau de lavage chaude à environ 7 litres d'eau froide.

Synthétiques 30, 40, 60° C

Pour vêtements faciles à soigner, p. ex. en coton, lin, tissus synthétiques et mixtes.

i Convient également en tant que **programme court**.

Mix rapide 30 °C

Programme économisant du temps pour vêtements en coton qui présentent peu de saleté et tissus n'exigeant pas de soins spéciaux. Différents types de linge peuvent être mélangés.

Convient également pour laver des tissus neufs avant de les porter pour la première fois.

-  Laver séparément le linge blanc et le linge couleur.
Laver séparément le linge couleur neuf.

Temps de lavage court.

Délicat/Soie 30° C

Pour vêtements très délicats lavables, p. ex. en soie, satin, tissus synthétiques et mixtes (p. ex. rideaux).

Lavage délicat à 30° C pour soie lavable à la main et en machine.

-  Nous recommandons de ne pas laver ce type de linge avec d'autres tissus plus rêches.

Laine à froid, 30° C

Pour vêtements lavables à la main et en machine, faits en laine ou contenant de la laine, p. ex. le cachemire, le mohair ou l'angora.

Convient également pour la soie lavable à la main.

Rinçage

Processus de rinçage avec essorage final pour rincer le linge lavé à la main ou pour amidonner.

Il est possible d'exécuter un rinçage supplémentaire; appuyer à cet effet sur la touche de **Niveau plus**.

Essorage

Processus d'essorage à la vitesse souhaitée après avoir effectué un programme **Cuve pleine** (sans essorage final) ou pour essorer le linge lavé à la main. Avant l'essorage, l'eau de lavage ou de rinçage est évacuée.

Vidange

Pour le soin de vêtements très délicats, vidange de l'eau de lavage après un programme avec le réglage **Cuve pleine** (sans essorage).

Sélecteur de la vitesse d'essorage

Position initiale

Le sélecteur de la vitesse d'essorage indique vers le haut.

Pour le programme de **Blanc/couleurs**, l'essorage est effectué à la vitesse maximum.

Avec les programmes **Synthétiques**, **Mix rapide**, **Délicat/Soie** et **Laine** l'essorage est réalisé automatiquement à une vitesse inférieure, indépendamment de la position du sélecteur (attention avec le linge très délicat).

i Un seul essorage court (non pas avec le programme **Délicat/Soie**) est effectué entre les processus de rinçage. Ainsi nous obtenons de meilleurs résultats de rinçage.

Vitesses d'essorage maximums

Révolutions par minute selon le modèle			Type de linge / programmes supplémentaires
1400	1200	1000	Blanc/couleurs
800	800	800	Synthétiques
800	800	800	Mix rapide
600	600	600	Délicat/Soie
800	800	800	Laine
1200	800	800	Rinçage
1200	800	800	Essorage

Fonction supplémentaire

Cuve pleine (sans essorage final)

Pour vêtements très délicats et rideaux. Il est possible de sélectionner cette option sans essorage final pour tous les programmes. Le linge reste immergé dans l'eau du dernier rinçage.

Sur l'indication du temps restant pour la **fin** s'affiche "---" quand le programme s'achève et le voyant lumineux **Essorage** s'allume.

Avant de retirer le linge, il faut exécuter le programme **Vidange** ou **Essorage**; pour cela, il faut régler la vitesse souhaitée.

Touches des fonctions supplémentaires

Prélavage

Pour tissus résistants, p. ex. en coton ou lin, très sales.

La température du prélavage est de 30° C.

Pour le programme laine, il n'est pas possible de sélectionner le prélavage.

i A la fin du prélavage, l'eau de lavage est vidangée et le processus continue avec le lavage principal.

Facile

Essorage plus doux avec gonflement final. Après l'essorage, le linge est mieux distribué dans le tambour, ce qui réduit la formation de plis.

Niveau plus

Rinçage supplémentaire du linge.

La durée du programme est rallongée de la manière correspondante.

Conseil d'utilisation:
dans des zones où l'eau est peu dure.

Lavage intensif

Le temps de lavage est prolongé pour laver avec une plus grande intensité le linge très sale ou environ 6 kg de lavage à des températures élevées/linge couleur. En plus du programme, appuyer sur la touche correspondante en n'oubliant pas les combinaisons suivantes de charge et de degré de saleté:

Charge de lavage	Touche et programme Lavage intensif	Degré de saleté
6 kg	Blanc/couleurs 30, 40, 60° C	léger à normal
	Blanc/couleurs 60° C taches	normal avec taches
	Blanc/couleurs 90° C	saleté normale
jusqu'à 5 kg	Blanc/couleurs 30, 40, 60° C	normal à très sale
	Blanc/couleurs, 60° C Taches	normal à très sale avec taches
jusqu'à 3 kg	Synthétiques 30, 40, 60° C	normal à très sale
	Mix rapide 30° C	
jusqu'à 2 kg	Délicat/Soie 30° C	
	Laine à froid, 30° C	

Sur le tableau des programmes figurent plus d'informations sur ce thème.

Indication du temps restant avant la fin du cycle de lavage

Exemple pour programme Synthétiques 40 °C:

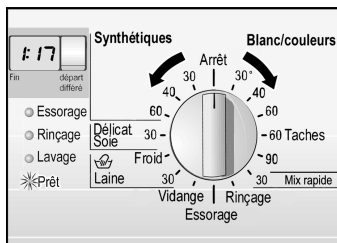

- Placer le programmateur sur le programme souhaité.

Le témoin lumineux s'allume.

- Le temps prévu pour atteindre la **fin** (durée du programme) s'affiche, p. ex. **1:17**.

- i** Le temps restant pour atteindre la fin du cycle de lavage s'affiche en heures et minutes, p. ex. 0:47 – 47 minutes.

1:17 – 1 heure et 17 minutes.

- Appuyer sur la touche de **Départ**.

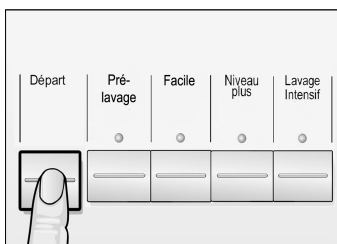

- Le programme démarre.

- Les deux points: situés sur l'indication des heures et de minutes qui clignote et alors commence le compte à rebours de la durée du programme.

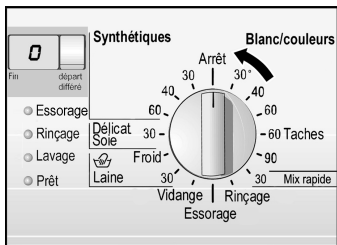

A la fin du cycle s'affiche **-0-** sur l'indication.

i Un calcul du temps prévu pour arriver à la **fin du cycle** est calculé au début du programme, en considérant une charge complète et une température de l'eau de 15° C. La charge réelle est déterminée pendant les 10 premières minutes. Pendant le déroulement du programme, il est possible de rallonger ou de raccourcir le temps restant pour arriver à la **fin du cycle de lavage** en fonction de différents facteurs.

Ce temps est réduit si:

- il y a peu de charge.
- les temps de chauffage de l'eau sont réduits, p.ex., en employant de l'eau très chaude.

Ce temps est rallongé si:

- il faut effectuer un rinçage supplémentaire à cause d'un trop grande quantité de mousse.
- plusieurs essorages ont lieu à cause du fait que le linge a été mal distribué dans le tambour.
- les temps de chauffage de l'eau sont rallongés, p.ex., en employant de l'eau très froide.
- l'eau a peu de pression.
- plusieurs fonctions supplémentaires sont sélectionnées, p. ex. **Niveau plus** et/ou **Lavage intensif**, après le début du programme.
- le linge est très absorbant (ce fait augmente le temps de chauffage).

Indication et touche départ différé

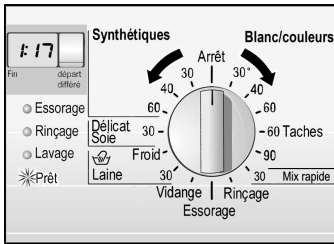

Exemple:

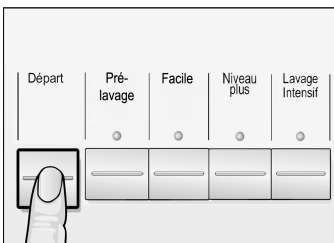

Avant d'activer un programme, il est possible de programmer dans combien d'heures doit commencer le cycle de lavage.

- Placer le programmeur sur le programme souhaité.
Le témoin lumineux s'allume.
Le temps prévu pour arriver à la fin du cycle de lavage s'affiche.

- Appuyer sur la touche de début du cycle de lavage; sur l'indicateur d'affiche **1'h** (h=heure).

- Appuyer sur la touche de **départ différé** jusqu'à ce que la durée souhaitée en heures d'affiche.
- Il est possible de régler le temps du **départ différé** en heures.
- Le temps de retard maximum pouvant être sélectionné est de **19'h**. Si le temps réglé pour le **début du cycle de lavage** est de **19'h**, il est possible de passer sur le mode de **fin du cycle de lavage** en appuyant à nouveau sur la touche pour le **départ différé**.

- Appuyer sur la touche de **Départ**

- Le programme démarre.

Le temps pour le **début du cycle de lavage** commence immédiatement après l'activation du programme. Ce compte à rebours se voit par le clignotement de la virgule ' située entre le chiffre et **h**.

- i** Le temps pour le **début du cycle de lavage** est un compte à rebours. Quand ce **temps** est écoulé, le programme démarre automatiquement. Les témoins lumineux correspondant à chaque phase du programme s'allument. L'indication affiche le temps prévu pour arriver à la fin du cycle de lavage.
- i** Il est possible de modifier le temps pour le **début du cycle de lavage** ou d'effectuer un démarrage immédiat. Pour cela:
- Placer brièvement le programmateur sur un autre programme.
 - Quand cette commande est à nouveau placée sur le programme initial, il peut être nécessaire de refaire un ou plusieurs réglages. Le cas échéant, régler à nouveau le temps pour le début du cycle de lavage.
 - Appuyer sur la touche de mise en marche. Le programme démarre.
- i** Si le programme est interrompu ou si son déroulement est modifié en tournant le programmateur, le temps préétabli pour le début du cycle de lavage est annulé. L'indication affiche le temps restant pour arriver à la **fin du cycle de lavage** correspondant au nouveau programme sélectionné. Il faut à nouveau régler le temps du **début du cycle de lavage**. Pour obtenir plus d'informations sur ce point, consulter les chapitres **Modification du programme**, page 28, et **Annulation du programme**, page 29.
- i** Il est possible d'introduire du linge pendant le déroulement du temps restant pour arriver au **début du cycle de lavage**. Fermer la porte de charge.

Lavage

Exemple pour programme
Synthétiques 40° C:

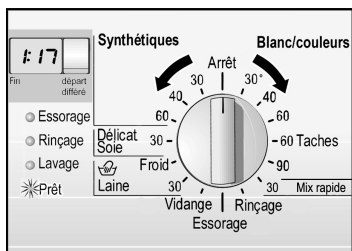

- Placer le programmeur sur le programme souhaité (consulter la liste des programmes). Le témoin lumineux s'allume.
- Le temps restant pour arriver à la fin du cycle de lavage s'affiche.

Exemple:

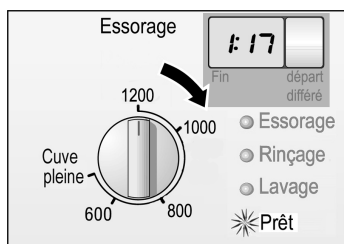

- Si vous le souhaitez, sélectionner la vitesse d'essorage ou **Cuve pleine**.

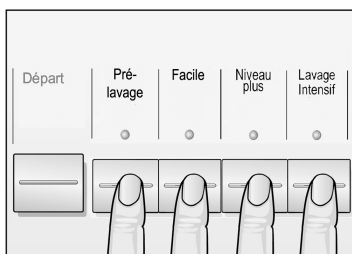

- Si vous le souhaitez, il est possible de sélectionner une ou plusieurs touches de fonctions supplémentaires. Le voyant d'avertissement de la touche correspondante s'allume.

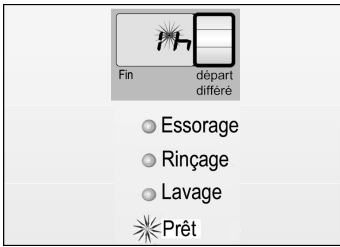

- Si vous le souhaitez, vous pouvez sélectionner un temps pour le début du cycle de lavage.

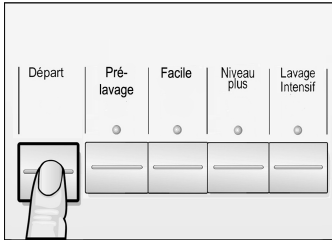

- Appuyer sur la touche de **Départ**.
Le programme démarre.

Modification du programme

Si sans le vouloir un programme erroné est sélectionné:

- Placer le programmateur sur un autre programme. Si la fonction de pré-lavage est sélectionnée ensuite, il faut placer la commande sur la position de **Arrêt** et activer à nouveau le programme.
- Si vous le souhaitez, d'autres réglages peuvent être effectués.
- Appuyer sur la touche de mise en marche. Le programme démarre.
- i** Le nouveau programme sélectionné démarre à partir du point où a été interrompu le programme précédent, bien qu'en appliquant les nouveaux réglages.

Annulation de programme

Si vous souhaitez annuler prématurément un programme et retirer le linge de la machine à laver:

- Placer le programmateur sur **Vidange, Essorage** ou **Rinçage**.

- Le cas échéant, sélectionner la vitesse d'essorage (ne pas activer **Cuve pleine**).

- i** Si un programme à des températures élevées est interrompu, il faut activer la fonction de **Rinçage** pour refroidir le linge.

- Appuyer sur la touche de mise en marche.

- Attendre la fin du programme.

- Placer le programmateur sur la position de **Arrêt**.

- Ouvrir la porte de charge.

- Retirer le linge.

- i** Si un programme de lavage à des températures élevées a été interrompu, il se peut que la porte reste bloquée tant que l'appareil n'a pas complètement refroidi.

Après le lavage

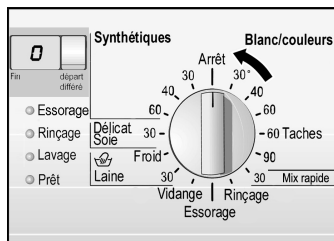

La fonction de lavage sans essorage final est activée

L'indication affiche **-0-**.

- Placer le programmateur sur la position de **Arrêt**.

ou

- L'indication affiche "---" et le voyant d'avertissement d'essorage s'allume.
- Sélectionner un programme supplémentaire (**Vidange ou Essorage**).
- Appuyer sur la touche de mise en marche.
- Quand le programme supplémentaire est achevé, placer le programmateur sur la position d'arrêt.

Retrait du linge

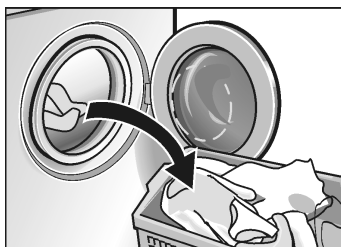

- Ouvrir la porte de charge.

S'il n'est pas possible d'ouvrir la porte:
Attendre 2 minutes (la fonction de sécurité est activée)

ou

il reste encore de l'eau à l'intérieur de la machine à laver car la fonction sans vidange a été sélectionnée. Sélectionner le programme **Vidange** ou **Essorage** puis appuyer sur la touche de **Départ**.

- Retirer le linge.

Attention

Il faut retirer tout corps étranger (p. ex. pièces, clips) pouvant être resté à l'intérieur du tambour ou dans le joint. **Danger d'oxydation**

- Laisser la porte et la cuve ouvertes pour que l'intérieur de la machine à laver sèche.

Fonctions spéciales

Trempage

- Charger la machine à laver de linge de la même couleur.
- Introduire le produit ramollissant dans la cuvette II en suivant les indications du fabricant.
- Placer le programmeur sur Linge **Blanc/couleurs 30° C**.
- Appuyer sur la touche de mise en marche. Le programme démarre.
- Après environ 10 minutes, placer le programmeur sur arrêt. Les vêtements sont ainsi plongés dans l'eau.
- Quand le temps de trempage souhaité s'est écoulé, sélectionner un programme; l'eau de lavage est vidangée.
- i** Utiliser peu de produit lessiviel pour le lavage principal.

Amidonner

Les vêtements ne devront pas avoir été traités avec un adoucissant.

- Introduire le linge.
- Doser la quantité d'agent d'amidonage pour environ 15 litres d'eau. Si un agent d'amidonage en poudre est utilisé, le diluer d'abord en suivant les indications du fabricant.
- Placer le programmeur sur la position de rinçage.
- Régler la vitesse d'essorage; il est également possible de le faire **Cuve pleine**.
- Appuyer sur la touche de mise en marche.

Dès que l'eau commence à rentrer:

- Extraire légèrement la cuvette et

Teindre un vêtement

- introduire l'agent d'amidonage dissous dans la cuvette I.
- Fermer la cuvette.

Si sans vidange a été sélectionné, activer ensuite le programme vidange.

N'utiliser que des teintures respectant l'environnement et pouvant être utilisées en machine.

Attention

De possibles décolorations sur le linge peuvent se produire lors des lavages suivants.

- Utiliser la teinture selon les indications du fabricant.

Après la teinture:

- Verser ½ verre de produit lessiviel dans la cuvette II.
- Exécuter le programme **Blanc/couleurs 90° C** sans linge à l'intérieur de la machine à laver.
- Passer un chiffon sur le joint en caoutchouc.

Attention

Les agents décolorants peuvent contenir du soufre ou du chlore, des substances qui provoquent une oxydation sur certains composants de la machine à laver. C'est pourquoi il n'est pas possible de déteindre du linge dans la machine à laver.

Déteindre linge

Nettoyage et soins

⚠ Danger de décharge électrique

Déconnecter toujours l'appareil du réseau électrique avant de le nettoyer.

Ne jamais nettoyer la machine à laver à l'aide d'un jet d'eau sous pression.

⚠ Danger d'explosion

Ne pas utiliser de dissolvants pour le nettoyage.

Le cas échéant:

- Utiliser un peau d'eau savonneuse ou un détergent doux qui ne raye pas.
- Sécher à l'aide d'un chiffon doux.

Nettoyer le corps de l'appareil, le bandeau de commandes et les conduits.

Si vous observez des taches d'oxyde dues à des objets métalliques (p. ex. des pièces, des clips, des épingles, etc.):

- Utiliser des produits de nettoyage ne contenant pas de chlore; respecter les indications du fabricant. Ne jamais utiliser de lavettes en acier.

Nettoyer le tambour

Nettoyer la cuvette du produit lessiviel

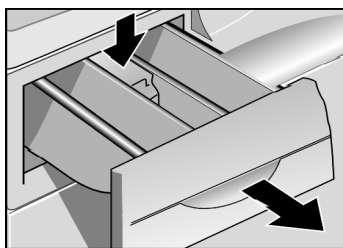

Si des restes de produit lessiviel ou d'additifs se sont accumulés:

- Retirer la cuvette jusqu'à la butée,
- exercer une pression sur la pièce mobile puis
- retirer complètement la cuvette de l'appareil.

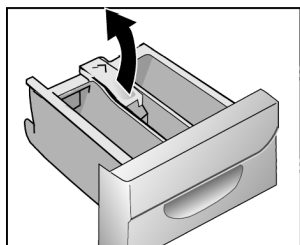

- Retirer vers le haut la pièce mobile.
- Nettoyer la cuvette sous le robinet d'eau puis la sécher.

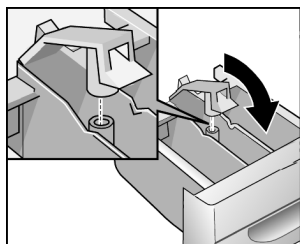

- Fermer la pièce mobile et la verrouiller.
- Introduire la cuvette.

Nettoyage de la pompe de vidange

Vider l'eau de lavage

Si l'eau du lavage n'a pas été correctement évacuée. La pompe est bloquée par des corps étrangers ou le linge lavé présentait beaucoup de peluches.

(jusqu'à 20 litres, avoir sous la main un récipient approprié)

⚠ Danger de brûlure

Laisser d'abord refroidir l'eau de lavage.

Maintenir les enfants et les animaux domestiques éloignés de l'appareil.

- Placer le programmeur sur la position de **Arrêt**.
- Ouvrir le regard de service.

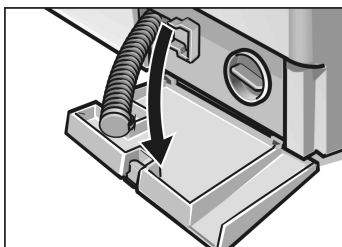
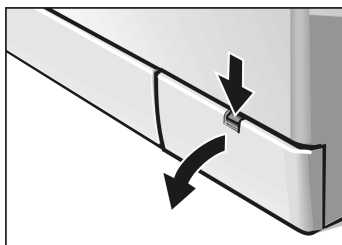

- Retirer le tuyau de vidange de la fixation puis le retirer de l'appareil.
- Retirer le regard de service.



- Retirer le bouchon de fermeture puis laisser couler l'eau de lavage dans le récipient.

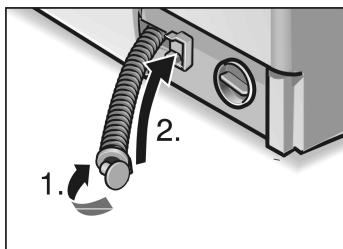

- ❑ Visser le bouchon de fermeture (1.) puis placer le tuyau de vidange à sa place (2.).

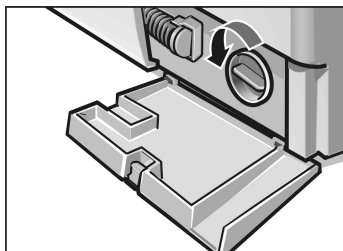

- ❑ Dévisser soigneusement le couvercle de la pompe. Il est possible qu'un peu d'eau usée s'écoule.
- ❑ Retirer les corps étrangers ou les peluches pouvant être accumulés à l'intérieur puis le nettoyer. Il doit être possible de tourner la roue mobile de la pompe de vidange. Nettoyer la vis du bouchon et de la carcasse de la pompe pour retirer les restes de saleté et les peluches.

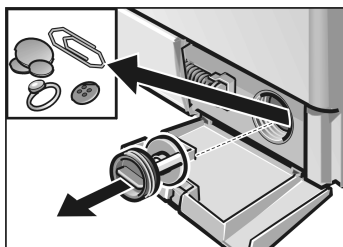

- ❑ Revisser le bouchon de la pompe.
- ❑ Replacer le regard de service.

Lors du lavage suivant, pour éviter que du produit lessiviel soit évacué sans avoir été utilisé:

- ❑ Verser 1 litre d'eau dans la cuvette II.
- ❑ Sélectionner le programme de **Vidange**.

Nettoyer les filtres dans le flexible d'arrivée d'eau

S'il n'arrive plus ou pas suffisamment d'eau dans le lave-linge.

Supprimez d'abord la pression présente dans le flexible d'arrivée d'eau :

- ❑ Fermez le robinet d'eau.
- ❑ Réglez le programmateur sur un programme quelconque (sauf **Essorage/Vidange**).
- ❑ Appuyez sur la touche **Départ** puis laissez le lave-linge exécuter le programme pendant 40 secondes environ.
- ❑ Réglez le programmateur sur **Arrêt**.

Nettoyez le filtre de l'alimentation (robinet d'eau)

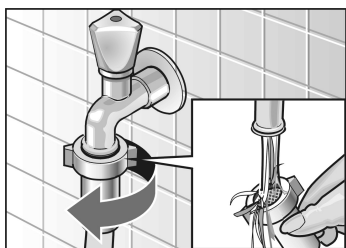

- Débranchez le tuyau d'alimentation du robinet d'eau.
- Rincez le filtre sous un jet d'eau du robinet.
- Branchez à nouveau le tuyau au robinet.

Nettoyer le filtre du lave-linge

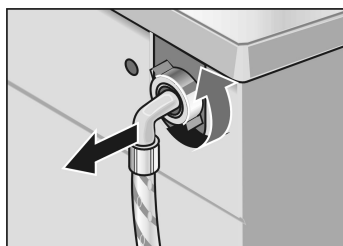

- Dévissez le raccord du flexible situé au dos du lave-linge.

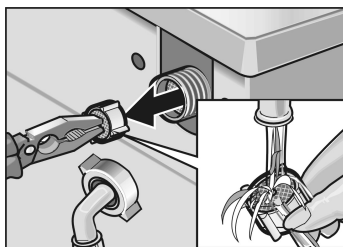

- Extrayez le filtre puis rincez-le sous l'eau courante.
- Remettez le filtre en place puis rebranchez le flexible.
- Ouvrez le robinet d'eau et vérifiez si de l'eau fuit. Si c'est le cas, vérifiez que le filtre est bien en assise.
- Fermez le robinet d'eau.

Décalcification de l'appareil

Attention

Les agents de décalcification contiennent des acides qui peuvent attaquer les composants de l'appareil et provoquer des décolorations du linge.

Si le produit lessiviel est correctement dosé, il n'est pas nécessaire de décalcifier l'appareil.

Cependant, s'il faut effectuer une décalcification, il faudra suivre au pied de la lettre les instructions du fabricant du produit de décalcification.

Remédier soi-même aux petites pannes

En cas de réparation ou si s'il n'est pas possible de résoudre la panne à l'aide du tableau suivant

- Placer le programmeur sur la position de **Arrêt**.
- Débrancher la machine à laver de la prise de courant.
- Fermer le robinet d'eau.
- Avertir le Service d'Assistance Technique, consulter la page 44.

⚠ Danger de décharge électrique

Ne charger les travaux de réparation qu'au Service d'Assistance Technique ou à un spécialiste technique autorisé.

Indications de panne

Le voyant lumineux clignote	Possible cause	Solution
Lavage	La porte de charge n'est pas bien fermée.	Vérifier si du linge n'est pas resté attrapé; fermer la porte.
Rinçage	Le robinet n'est pas ouvert.	Ouvrir le robinet.
	Le tuyau d'alimentation est coincé ou plié.	Éliminer la cause du problème.
	Le filtre de vidange est bouché.	Nettoyer le filtre, consulter la page 36.
	Pression de l'eau insuffisante.	Éliminer la cause du problème.

Le voyant lumineux clignote	Possible cause	Solution
Essorage	Des corps étrangers bloquent la pompe de vidange;	nettoyer la pompe de vidange, consulter la page 35;
	Les tuyaux ou le tuyau de vidange sont bouchés.	Nettoyer le conduit ou le tuyau de vidange (selon le cas).
Il est impossible d'ouvrir la porte de remplissage.	Il reste de l'eau dans la machine; la fonction Cuve pleine est sélectionnée.	Sélectionner Vidange ou Essorage .
	La fonction de sécurité est active.	Attendre 2 minutes.
Il y a des restes de produit lessiviel dans la cuvette.	Produit lessiviel humide ou restes non dissous.	Nettoyer la cuvette et la sécher; consulter la page 34.
	Un produit lessiviel en pastille à dissolution difficile a été utilisé.	Si vous utilisez un produit lessiviel liquide, utilisez un doseur approprié. Avant de remplir la cuvette II, écraser les pastilles dans le paquet.
L'appareil dégage des odeurs.	Lavage à basses températures et/ou produits lessiviels liquides.	Effectuer le programme Blanc/couleurs, 90° C sans linge. Utiliser à cet effet un produit multi-utilisations.
Les témoins lumineux ne s'allument pas.	Le fusible du réseau a grillé.	Connecter ou remplacer le fusible. Si ceci se répète, avertir le Service d'Assistance Technique.
	Couper l'alimentation électrique.	Le programme réglé continue à fonctionner s'il y a du courant. Si vous souhaitez retirer le linge, procédez selon les explications fournies dans Nettoyage de la pompe de vidange , consulter à partir de la page 35.
	La prise est lâche ou mal connectée.	

Le programme ne démarre pas.	La porte de charge n'est pas fermée.	Vérifier si du linge n'est pas resté attrapé. Fermer la porte (la fermeture peut être entendue).
Le programme ne démarre pas.	La touche de Départ n'est pas enfoncée.	Appuyer sur la touche de Départ .
L'eau ou le produit lessiviel ne passent pas.	Le robinet n'est pas ouvert. Le tuyau d'alimentation est coincé ou plié. Le filtre de vidange est bouché.	Ouvrir le robinet. Nettoyer le filtre, consulter à partir de la page 36.
Le produit lessiviel ne sort pas de la cuvette I.	Un programme sans pré-lavage a été sélectionné.	Sélectionner un programme avec pré-lavage.
Il semble ne pas y avoir d'eau dans le tambour.	Sans erreur. L'eau se trouve en dessous du niveau visible.	
L'eau de lavage n'est pas correctement évacuée.	Des corps étrangers bloquent la pompe de vidange. Du linge contenant beaucoup de peluches a été lavé. Les tuyaux ou le tuyau de vidange sont bouchés.	Nettoyer la pompe de vidange, consulter à partir de la page 35. Nettoyer le conduit ou le tuyau de vidange (selon le cas).
Le programme a cessé de fonctionner et un voyant d'avertissement s'allume	Eau sur le sol; manque d'étanchéité de l'appareil.	Avertir le Service d'Assistance Technique.
De l'eau sort sous l'appareil.	Le joint du tuyau d'alimentation n'est pas étanche. Le tuyau de vidange n'est pas étanche.	Serrer le joint. Le remplacer.
De la mousse sort de la cuvette de produit lessiviel.	Vous avez mis trop de produit lessiviel ou le produit lessiviel n'est pas approprié aux machines à laver.	Mélanger 1 cuillère à soupe d'adoucissant à ½ litre d'eau et l'introduire dans la cuvette II. Réduire la dose de produit lessiviel lors du lavage suivant ou utiliser un produit lessiviel approprié aux machines à laver.

L'essorage n'a pas été réalisé correctement.	Des pièces de vêtement trop grandes sont restées accrochées, et n'ont pas été distribuées correctement dans le tambour. Pour des raisons de sécurité, la vitesse d'essorage a été limitée de manière automatique.	Ne pas introduire que des vêtements grands dans le tambour.
Le résultat de l'essorage n'est pas satisfaisant.	Touche Facile  enfoncée; vitesse d'essorage réduite, consulter la page 21. Programme Rinçage ou Essorage sélectionné; vitesse d'essorage réduite, consulter la page 20.	
Répétition de l'essorage.	Sans erreur. Le système de contrôle de charge non équilibrée essaie de compenser ce déséquilibre en essorant plusieurs fois le linge.	
Le déroulement du programme dure plus longtemps que d'habitude.	Sans erreur. Le système de contrôle de charge non équilibrée essaie de compenser ce déséquilibre en distribuant plusieurs fois le linge.	Mélanger les vêtements de différentes tailles pour éviter des déséquilibres dans la charge.
	Comme il y a trop de mousse, le système de détection de mousse a activé un rinçage supplémentaire afin d'éliminer la mousse en trop.	Régler la dose de produit lessiviel lors du lavage suivant.
Le résultat du lavage n'est pas satisfaisant.	La saleté est plus grande de ce que vous pensiez ou la quantité de charge recommandée a été dépassée. Ajout de produit lessiviel insuffisant.	Sélectionner le programme le mieux adapté et appuyer sur la touche intensif, ou réduire la charge de linge. Doser le produit lessiviel selon les indications du fabricant.
Il y a des restes de produit lessiviel sur le linge.	Quelques produits lessiviels sans phosphates contiennent des composants insolubles dans l'eau qui peuvent provoquer des taches de couleur claire sur le linge.	Sélectionner immédiatement Rinçage ou brosser le linge une fois sec.
Il y a des restes gris sur le linge.	Saleté produite par des pommades, des huiles ou des graisses.	Lors du lavage suivant, sélectionner la dose et la température maximums permises.

<p>Modification du temps restant pour arriver à la fin du cycle de lavage pendant le déroulement du programme</p>	<p>Sans erreur. Su ce point, consulter l'information contenue dans la section indication du temps restant pour arriver à la fin du cycle de lavage, à partir de la page 23.</p>	
<p>Réduction du temps restant pour arriver à la fin du cycle de lavage</p>	<p>Sans erreur. En cas de petites charges, et en fonction du programme de lavage, il est possible de réduire le temps d'environ 20 minutes.</p>	
<p>Prolongation du temps restant pour arriver à la fin du cycle de lavage</p>	<p>Comme il y a trop de mousse, le système de détection de mousse active un rinçage et un essorage supplémentaires afin d'assurer l'effet du rinçage.</p>	<p>Réduire la dose de produit lessiviel lors du lavage suivant.</p>
	<p>S'il y a un déséquilibre de la charge en essorant, le temps du cycle peut augmenter d'environ 10 minutes car le linge est distribué plusieurs fois.</p>	<p>Mélanger les vêtements de différentes tailles pour éviter des déséquilibres dans la charge.</p>
	<p>Si l'eau est très froide et si l'option eau chaude a été sélectionnée, le temps du cycle peut augmenter de 20 minutes maximum.</p>	

Si la panne se produit à nouveau, avertir le Service d'Assistance Technique; consulter la page 44.

Valeurs de consommation

Programme normal	Fonction supplémentaire	Charge	Consommations **		Durée du programme
			Courant	Eau	
Blanc/couleurs 40 °C	Intensif *	6 kg	0,65kWh	60 l	2h10
Blanc/couleurs 60° C	–	5 kg	0,95kWh	60 l	1h17
Blanc/couleurs 60 C Taches	Intensif *	6 kg	1,02kWh	49 l	2h15
Blanc/couleurs 90° C (avant de vider l'eau de lavage chaude, elle est mélangée à 7 litres d'eau froide)	Intensif	6 kg	2,1 kWh	67 l	2h10
Synthétiques 40° C	Intensif *	3 kg	0,5 kWh	50 l	1h18
Synthétiques 40° C (convient également en tant que programme court)	–	3 kg	0,5 kWh	38 l	0h47
Délicat/Soie 30° C	–	2 kg	0,3 kWh	42 l	0h35
Laine 30° C	Intensif *	2 kg	0,2 kWh	35 l	0h50

* Réglage de programme avec option **intensif** pour test selon normes EN 60 456 et IEC 60 456

** Les valeurs de consommation réelles peuvent varier par rapport à celles indiquées ici en fonction de la pression, du degré de dureté et de la température de l'eau, de la température ambiante, du type de linge, de la quantité de charge, du degré de saleté, du produit lessiviel utilisé, des flux de la tension électrique et des fonctions supplémentaires sélectionnées.

Service d'Assistance Technique

Avant d'appeler le Service d'Assistance Technique, assurez-vous que vous ne pouvez pas résoudre la panne vous-même (consulter la page 38 et les suivantes). Ainsi, vous éviterez des frais non nécessaires, car la garantie ne couvre pas les cas dans lesquels il n'y a pas réellement de panne, ni ceux dans lesquels le Service Technique se déplace seulement pour donner des instructions.

i Si malgré l'observance des indications précédemment citées la panne n'est pas éliminée, vous devrez déconnecter l'appareil, retirez la prise de courant et fermez le robinet d'eau, puis avertissez le Service d'Assistance Technique.

L'adresse et le numéro de téléphone du Service d'Assistance Technique le plus proche de votre domicile figurent dans le Répertoire des Centres et des Services Après-vente joint.

Si vous demandez l'intervention du Service d'Assistance Technique, n'oubliez pas d'indiquer le numéro de produit (Numéro E) et celui de fabrication (Numéro FD). Les deux numéros se trouvent sur la plaque signalétique de l'appareil. Notez ici les numéros de votre appareil

Plaque
signalétique

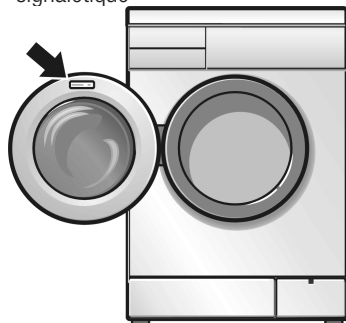

E-Nr. _____	FD _____
-------------	----------

Numéro produit

Numéro fabrication

Contribuez à éviter des déplacements inutiles de nos techniciens en indiquant les numéros de produit et de fabrication corrects, en expliquant aussi la manière dont se manifeste le défaut avec la plus grande exactitude possible. Ceci vous permettra d'éviter des frais non nécessaires.

Montage, connexion et transport

Indications de sécurité

⚠ Danger de lésions!

La machine à laver est très lourde, c'est pourquoi il faut faire très attention en la soulevant.

Attention

Les tuyaux congelés peuvent se casser/éclater. C'est pourquoi les machines à laver ne doivent pas être installées à l'extérieur ni dans des zones de basses températures avec risque de gel.

La machine à laver peut ainsi s'endommager. Ne pas soulever l'appareil en le prenant pas les composants en saillie (p. ex., la porte de charge).

En plus des conseils et des avertissements indiqués ici, certaines prescriptions des entreprises locales d'approvisionnement d'eau et d'électricité peuvent être applicables.

Si vous avez des doutes, il faudra faire réaliser la connexion par un technicien spécialiste.

Ensemble livré

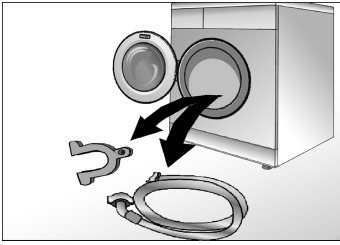

A l'intérieur du tambour:

- Le tuyau d'alimentation d'eau,
- un coude pour monter le tuyau de vidange (par exemple dans le lavabo).

Tous les appareils sont soumis à de sévères révisions et vérifications en usine sous des conditions de fonctionnement normal. C'est pourquoi il est possible qu'il existe un certain degré d'humidité ou même de l'eau résiduelle dans le tambour de l'appareil.

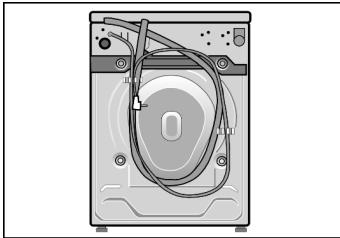

Fixés au panneau arrière de l'appareil:

- le tuyau de vidange
- le câble avec cheville pour la connexion au réseau électrique.

Selon les circonstances concrètes de l'emplacement choisi pour la machine, vous aurez peut-être besoin en plus:

- d'une bride de 24–40 mm de diamètre (vous devrez l'acheter dans un commerce spécialisé), pour monter sur un siphon.

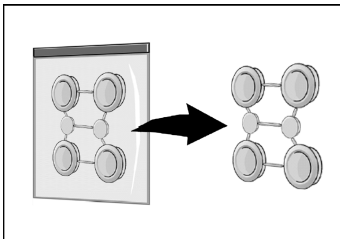

Dans la poche:

- les couvercles de protection pour couvrir les ouvertures après avoir retiré les sécurités de transport.

Outils pratiques

Les outils suivants peuvent être très utiles pour réaliser les travaux d'installation et de connexion:

- une clé à douille, largeur d'ouverture 13
- un niveau à bulle.
- un tournevis.

Mesures

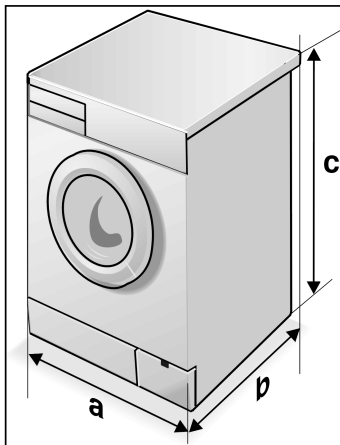

a = 600 mm

b = 590 mm

c = 852 mm

Poids 69 - 83 kg (selon l'appareil)

Surface d'appui

Afin de garantir la position sûre de l'appareil pendant l'essorage,

la surface d'appui doit être ferme et plane. Les revêtements de sols mous, p. ex. des moquettes ou d'autres matériaux ayant un revers en mousse, ne sont pas appropriés.

Si la machine à laver doit être placée sur un plafond de poutres en bois:

- Dans la mesure du possible, placer la machine à laver dans un angle.
- Visser au sol une plaque en bois résistant à l'eau (épaisseur min. de 30 mm).
- Fixer les pieds de la machine à l'aide de languettes de fixation*.

Si la machine à laver doit être placée sur une base élevée:

- Fixer les pieds de la machine à l'aide de languettes de fixation*.

* Les languettes de fixation (jeu d'accessoires pour le montage) peuvent être acquises chez n'importe quel distributeur ou demandées au service d'assistance technique, n.º de commande WMZ 2200.

Encastrement ou montage de l'appareil

Effectuer le montage ou l'encastrement dans les meubles avant de connecter l'appareil à l'alimentation électrique.

Il est possible de monter l'appareil encastré dans un bloc-cuisine. L'ouverture doit avoir une profondeur de 60 cm.

- ❑ Placer la machine à laver sous une plaque continue fixée aux armoires contiguës.

Attention

Pour des raisons de sécurité, en effectuant l'encastrement, il faut demander à un technicien de monter un revêtement en tôle* au lieu du revêtement de l'appareil.

- * Le revêtement en tôle (jeu d'accessoires pour le montage) peut être acquis chez n'importe quel distributeur ou demandé au service d'assistance technique, n.º de commande WMZ 2420.

Retirer les sécurités de transport

⚠ Attention

Avant la mise en marche initiale de l'appareil, il est indispensable de retirer toutes les sécurités de transport.

- ❑ Dévissez les vis **1**, **2**.
- ❑ Dévissez les vis **3** et **4** puis retirez-les de la traverse **5** (selon le modèle).

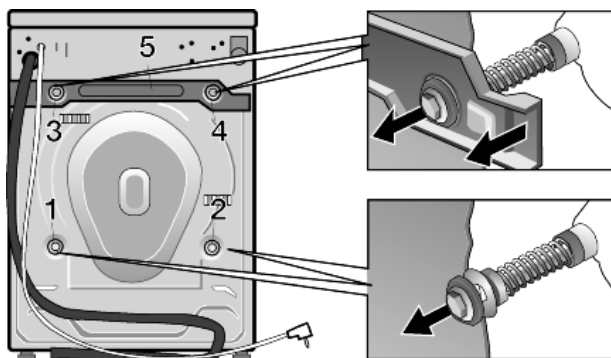

Les pièces des sécurités pour le transport de l'intérieur de l'appareil se détachent et tombent au

sol, sous la machine à laver.

- ❑ Inclinez légèrement la machine à laver vers l'avant et ramassez les pièces des sécurités de transport.
- ❑ Si toutes les pièces ne se sont pas détachées et ne sont pas tombées au sol:
Introduisez la main à travers l'ouverture de charge de la machine, en tirant légèrement le tambour vers l'avant jusqu'à ce que toutes les pièces tombent. Ramassez les pièces.
- ❑ Montez les couvercles de protection sur les ouvertures des protections de transport.

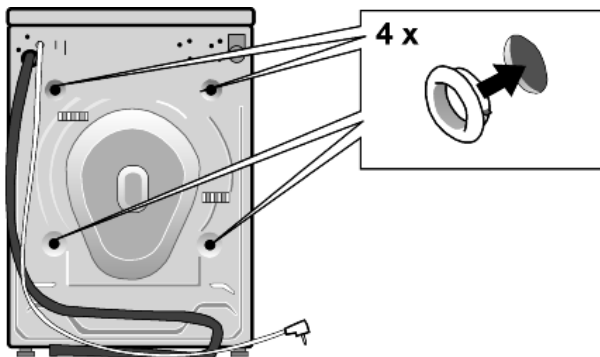

Longueurs des tuyaux et des câbles

Connexion du côté gauche

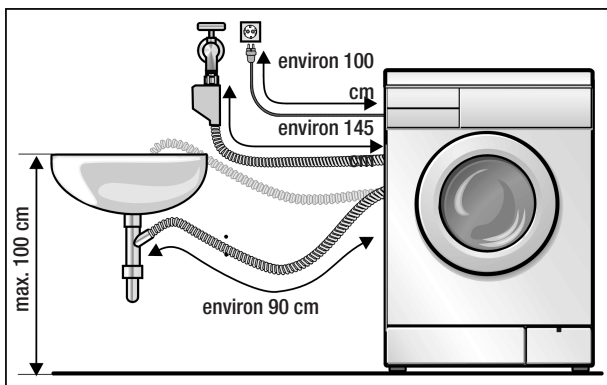

Connexion du côté droit

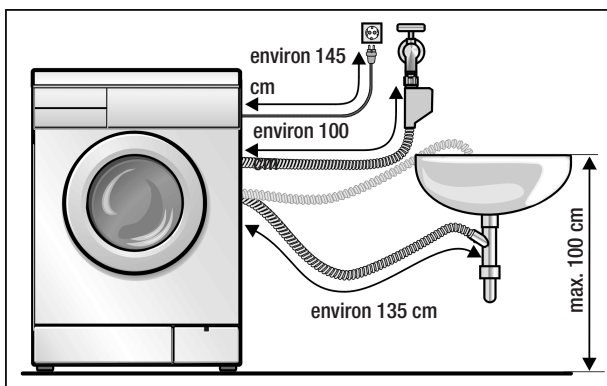

Connexion à l'alimentation d'eau

Arrivée d'eau

d Danger de décharge électrique

Pour éviter des fuites ou des dommages produits par l'eau, il faut prendre en considération les conseils et avertissements indiqués dans ce chapitre.

Attention

Ne faites fonctionner le lave-linge qu'avec de l'eau potable froide. Ne le raccordez jamais au mitigeur d'un chauffe eau accumulateur ouvert.

En cas de doute, confiez le raccordement du lave-linge à un spécialiste.

Lors de la pose du flexible d'arrivée d'eau, veillez à

- ne pas le plier ni l'écraser,
- ne pas le modifier et ne pas le sectionner (la solidité de la jonction ne serait plus garantie).

Ne serrez les raccords en plastique qu'à la main. Ne retirez pas les cribles situés aux deux extrémités du flexible d'arrivée d'eau.

Tenez compte de la pression dans le réseau d'eau:

- La pression dans être comprise entre 1 ... et 10 bars (robinet ouvert, il doit couler au moins 8 litres d'eau par minute).
- Si la pression est plus élevée, il faudra intercaler un détendeur.

Raccordez le flexible d'arrivée d'eau :

- Extrémité coudée :
contre la paroi arrière du lave-linge et ...

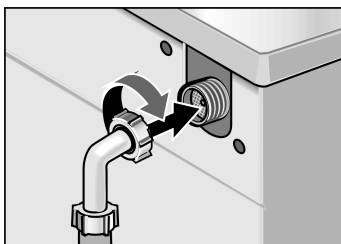

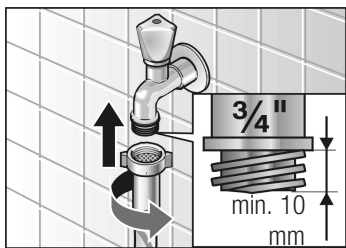

- et à la prise d'eau (robinet).
- Après l'accouplement du tuyau: Ouvrez complètement le robinet d'eau puis vérifiez l'étanchéité des branchements.

Écoulement de l'eau

Attention

Ne pliez pas le flexible d'écoulement et ne le raccourcissez pas.

Différence de hauteur entre la surface d'implantation et l'orifice de sortie du flexible : 100 cm maximum.

Écoulement dans un siphon:

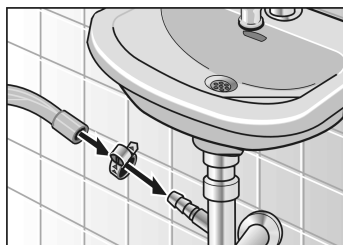

- A l'aide d'un collier (diamètre compris entre 24 et 40 mm, en vente dans le commerce spécialisé), sécurisez la jonction entre le flexible et l'embout du siphon.

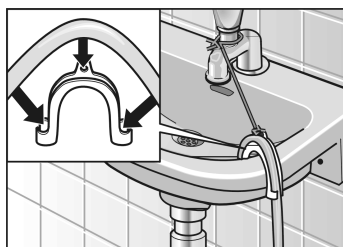

Écoulement dans une vasque de lavabo:

Attention

Veillez à ce que le bouchon du lavabo n'empêche pas l'écoulement de l'eau dans le siphon.

- Sécurisez le flexible pour l'empêcher de glisser hors du lavabo.
- Pendant la vidange, vérifiez que l'eau s'écoule du lave-linge avec une rapidité suffisante.

Nivellement

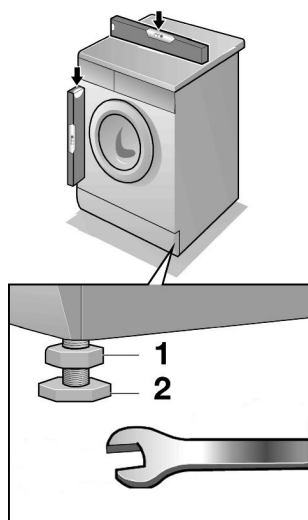

L'appareil doit être installé de manière ferme et en position horizontale sur ses quatre supports et ne doit pas osciller.

Pour cela, il faudra niveler l'appareil sur ses quatre latéraux à l'aide d'un niveau à bulle. Si nécessaire, corrigez les dénivellements ou les déséquilibres de l'appareil en opérant sur les supports réglables de la machine.

- Desserrez le contre-écrou **1** des supports à l'aide d'une clé.
- Corrigez la hauteur de l'appareil en tournant le support **2**.
- Serrez le contre-écrou **1** contre le corps de l'appareil.

Connexion au réseau électrique

Attention

Connexion de la machine uniquement à une prise de courant alternatif avec mise à la terre installée de manière réglementaire.

Les valeurs de tension figurant sur l'appareil (plaque signalétique) doivent coïncider avec celles du réseau électrique.

La plaque signalétique indique aussi les valeurs de connexion ainsi que les fusibles nécessaires.

Assurer que:

- la fiche et la prise de terre sont compatibles,
- la section transversale des câbles est suffisante,
- le système de mise à la terre est installé de manière réglementaire.

Le remplacement du câble de connexion au réseau ne doit être confié qu'à un technicien électricien.

Les conduits de rechange peuvent être demandés au Service d'Assistance Technique.

Ne pas utiliser de douilles voleuses, d'accouplements multiples ni de rallonges.

Si un interrupteur de courant différentiel est utilisé, cet interrupteur doit être muni du symbole suivant: .

Ce symbole garantit que l'interrupteur respecte les prescriptions actuellement en vigueur.

Ne pas brancher ni retirer la prise du courant électrique si vous avez les mains mouillées.

Pour débrancher le câble de la prise électrique, le prendre par la prise et jamais par le câble.

Transport (p. ex., déménagement)

Avant de transporter le lave-linge

- Fermez le robinet d'eau,
- Mettez le flexible d'arrivée d'eau hors pression (voir page 38),
- Vidangez le bain lessiviel encore présent dans l'appareil (voir page 35).
- Débranchez le lave-linge du secteur,
- Démontez les flexibles à eau,
- Remontez les deux cales de transport inférieures.

Après le transport et une fois l'appareil correctement installé et branché, effectuez tout d'abord une vidange de l'appareil en sélectionnant l'option **Vidange** avant d'exécuter le premier programme de lavage.

ROBERT BOSCH HAUSGERÄTE GMBH

WFO2062/2462FF
8406 fr
5420006010