

Household Appliances

DE Gebrauchsanweisung  
EN Operating Instructions  
FR Mode d'emploi  
IT Istruzioni d'uso  
ES modo de empleo  
PT Instruções de serviço  
EL Οδηγίες χρήσεως  
NLGebruiksaanwijzing

Internet: <http://www.bosch-hausgeraete.de>

**BOSCH**

**DE****Inhaltsverzeichnis**

Entsorgung und Verschrottung von verbrauchten Geräten	3
Sicherheitsratschläge und allgemeine Hinweise	3
Sich mit der Einheit vertraut machen	4
Bedienfeld	5
Anschluss des Geräts/ Inbetriebnahme/Temperatureinstellung	8
Ausschalten und Stillstand des Geräts	10
Ausstattung des Kühlschranks	10
Gefrieren und halten von eingefrorenen Lebensmitteln	11
Abtauen (Enteisung) und Reinigung der Einheit	12
Praktische Ratschläge zum Stromsparen	14
Hinweis über Betriebsgeräusche des Geräts	14
Kleine, leicht zu lösende Pannen	15
Technischer Kundendienst	17

**EN****Table of contents**

Removal and Disposal of old appliances	18
Safety Advice and General Warnings	18
Getting to know the unit	19
Control panel	20
Connecting the appliance/Turning it on/Setting the temperature	22
Turning off and disconnecting the appliance	24
Refrigerator equipment	24
Freezing and storing frozen food	25
Defrosting and cleaning the unit	26
Practical energy-saving advice	28
Information about the noises the appliance makes while in use	28
Small easily-solved problems	29
Technical Assistance Service	31

**FR****Tables de matières**

Élimination et mise au rebut des appareils usagés.	32
Conseils de sécurité et avertissements à caractère général.	32
Se familiariser avec l'unité	33
Tableau de commandes	34
Connexion de l'appareil/Mise en fonctionnement/Ajustage de la température	37
Déconnexion et arrêt de l'appareil	39
Équipement du réfrigérateur	39
Congeler et conserver les aliments congelés	40
Dégivrer (décongeler) et nettoyer l'unité	41
Conseils pratiques pour économiser de l'énergie électrique	43
Avertissements sur les bruits de fonctionnement de l'appareil	43
Petites pannes ayant une solution facile	44
Service d'Assistance Technique	46

**IT****Indice**

Eliminazione e smaltimento degli apparecchi usati	47
Consigli di sicurezza e avvertenze di carattere generale	47
Familiarizzandoci con l'unità	48
Quadro comandi	49
Collegamento dell'apparecchio / Messa in funzionamento / Regolazione della temperatura	52
Disinserimento e arresto dell'apparecchio	54
Dotazione dell'apparecchio.	54
Congelate e conservate alimenti surgelati	55
Sbrinate (scongelate) e pulite l'unità	56
Consigli pratici per risparmiare energia elettrica	58
Avvertenza sui rumori di funzionamento dell'apparecchio	58
Piccoli guasti facili da risolvere	59
Servizio di Assistenza Tecnica	61

**ES****Indice**

Eliminación y desguace de los aparatos usados	62
Consejos de seguridad y advertencias de carácter general	62
Familiarizándose con la unidad	63
Cuadro de Mandos	64
Conexión del aparato/Puesta en funcionamiento/ Ajuste de la temperatura	67
Desconexión y paro del aparato	69
Equipamiento del frigorífico	69
Congelar y conservar alimentos congelados	70
Desescarchar (descongelar) y limpiar la unidad	71
Consejos prácticos para ahorrar energía eléctrica	73
Advertencias sobre los ruidos de funcionamiento del aparato	73
Pequeñas averías de fácil solución	74
Servicio de Asistencia Técnica	76

**PT****Índice**

Eliminação e remoção dos aparelhos usados	77
Conselhos de segurança e advertências de carácter geral	77
Familiarizando-se com a unidade	78
Quadro de comandos	79
Ligação do aparelho / Colocação em funcionamento / Ajuste da temperatura	82
Desligar e parar o aparelho	84
Equipamento do frigorífico	84
Congelar e conservar comida congelada	85
Remoção da escarcha (descongelação) e limpeza da unidade	86
Conselhos práticos para poupar energia eléctrica	88
Advertências sobre os ruídos de funcionamento do aparelho	88
Pequenas avarias fáceis de resolver	89
Serviço de Assistência Técnica	91

**EL****ΠΕΡΙΕΧΟΜΕΝΑ**

Απόσυρση και ανακύκλωση των παλαιών συσκευών	92
Μέτρα ασφαλείας και προειδοποιήσεις γενικού χαρακτήρα.	92
Εξοικείωση με τη συσκευή	93
Πίνακας διακοπών	94
Σύνδεση της συσκευής/ Θέση σε λειτουργία/ Ρύθμιση θερμοκρασίας	97
Αποσύνδεση και πάυση της συσκευής	99
Εξοπλισμός του ψυγείου	99
Κατάψυξη και διατήρηση κατεψυγμένων τροφίμων	100
Ξεπάγωμα (απόψυξη) και καθαρισμός της συσκευής	101
Πρακτικές συμβουλές για εξοικονόμηση ηλεκτρικής ενέργειας	103
Προειδοποιήσεις γύρω από τους θορύβους λειτουργίας της συσκευής	103
Μικρές βλάβες με εύκολη λύση	104
Υπηρεσία Τεχνικού Σέρβις	106

**NL****Inhoud**

Afvoeren van de verpakking en van uw oude apparaat	107
Veiligheidsvoorschriften en adviezen	107
Kennismaking met het apparaat	108
Bedieningspaneel	109
Aansluiten van het apparaat / in gebruik nemen / instellen van de temperatuur	112
Uitschakelen en buiten werking stellen van het apparaat	113
Uitvoering van de koelmittelen	114
Invriezen van levensmiddelen en opslaan van diepvrieswaren	114
Ontdooien en schoonmaken van het apparaat	116
Tips om energie te besparen	117
Aanwijzingen bij bedrijfsgeluiden	117
Kleine storingen zelf verhelpen	118
Servicedienst	120

## Entsorgung und Verschrottung von verbrauchten Geräten

### ♻️ Entsorgung des verbrauchten Geräts

Verbrauchte Geräte enthalten Materialien, die man wiederverwenden kann. Deshalb sollten Sie das Gerät einer offiziellen Entsorgungsstelle, oder einem Recyclinghof übergeben.

**Bevor Sie sich Ihres verbrauchten Gerätes entledigen, um sich ein Neues anzuschaffen, müssen Sie es unbrauchbar machen:**

- Stecken Sie dazu den Stecker aus der Steckdose.
- Schneiden Sie das Anschlusskabel des Geräts durch, und entfernen Sie es zusammen mit dem Stecker.
- Montieren Sie die Schliessvorrichtungen der Tür ab, oder machen Sie sie unbrauchbar, damit verhindert wird, dass Kinder beim Spielen sich in der Einheit einschliessen können, und sich einer tödlichen Gefahr aussetzen (Erstickung).

Alle Kühl- und Gefriergeräte enthalten Isolier- und Kühlmittel, die einer besonderen Handhabung und Entsorgung bedürfen. Achten Sie darauf, dass die Leitungen des Kältekreislaufs Ihres Geräts, weder Beschädigungen noch Defekte erleiden, bevor Sie es an eine entsprechende, offizielle Entsorgungsstelle abgeben.

### ♻️ Ratschläge zur Verpackungs-Entsorgung

Erlauben Sie Kindern nicht, mit dem Verpackungsmaterial, oder mit Teilen davon, zu spielen. Das Gerät ist kein Spielzeug! Die Kartons und Plastikhüllen sind erstickungsgefährlich!

Ihr Gerät ist während der Zulieferung zu Ihnen mit einer Verpackung geschützt. Alle verwendete Verpackungsmaterialien sind umweltfreundlich und können wiederverwendet oder wiederaufbereitet werden.

Tragen Sie Aktiv zum Umweltschutz bei, indem Sie auf die Entsorgungs- und Rückgewinnungsmethoden von umweltfreundlichen Verpackungsmaterialien eingehen.

Ihr Händler oder Ihre Ortsverwaltung wird Sie gerne über die heutzutage wirksamsten Wege und Möglichkeiten einer umweltfreundlichen Entsorgung dieser Materialien informieren.

## Sicherheitsratschläge und allgemeine Hinweise

Lesen Sie die dem Gerät beiliegende Gebrauchsanleitung, und alle zusätzlichen Informationen, sorgfältig durch. Bewahren Sie sie für ein eventuelles Nachschlagen, oder für einen möglichen, späteren Besitzer, gut auf.

Das Gerät ist bestimmt für

- einen ausschliesslichen Gebrauch im Haushalt,
- das Kühlen und Gefrieren von Lebensmitteln.

de

Für industrielle Zwecke, müssen die dementsprechenden Normen und Vorschriften berücksichtigt werden.

**⚠ Vorsicht!**

Installation und Netzanschluss des Gerät, gemäss den beiliegenden Montageanleitungen, vornehmen. Sollte das Gerät Beschädigungen oder Defekte aufweisen, so sollte es nicht in Betrieb genommen werden, Im Zweifelsfalle können Sie sich beim Händler, wo sie das Gerät erstanden haben, erkundigen.

**⚠ Vorsicht!**

Halten Sie die Lüftungsöffnungen des Geräts immer frei.

**⚠ Vorsicht!**

Zur Beschleunigung des Abtauvorgangs dürfen nur die vom Hersteller empfohlenen Mittel verwendet werden.

**⚠ Vorsicht!**

Verwenden Sie im Gefrierfach und in den Lebensmittelfächern niemals elektrische Apparate, die nicht vom Hersteller zugelassen sind.

**⚠ Vorsicht!**

Die Bauteile und Komponenten des Kühlkreislaufes dürfen nicht beschädigt werden. (z. B. durchbohren von Kühlmittleitungen mit spitzen Gegenständen, Biegen der Leitungen, oder Zerkratzen der Verklebungsoberflächen., usw.) Das Verspritzen des Kühlmittels kann Verletzungen an den Augen hervorrufen, oder es kann sich entflammen.

**Im Notfall**

- Augen mit genügend Wasser ausspülen; Arzt benachrichtigen.
- Das Gerät von Zündfunken oder Feuerquellen fernhalten.

- Das Gerät vom Netzanschluss trennen. Den Raum während einigen Minuten gründlich lüften.

**⚠ Explosionsgefahr**

Getränkeflaschen mit einem hohen Alkoholgehalt, mit luftdichten Verschlüssen versehen, aufbewahren; ausserdem müssen diese immer senkrecht gelagert werden.

## Sich mit der Einheit vertraut machen

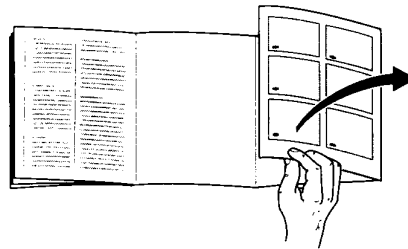

Die vorliegenden Service-Gebrauchsanleitungen gelten für mehrere Gerätemodelle; deshalb kann es vorkommen, dass Einzelheiten und Ausstattungseigenschaften beschrieben werden, die nicht mit denjenigen Ihres konkreten Geräts übereinstimmen.

**Bild 1**

**A Kühlabteil**

**B Gefrierabteil**

**1-9 Bedienfeld**

**10 Innenbeleuchtung**

**11 Einlegeböden im Kühlschrank**  
zum Aufbewahren von Brot und Gebäck, gekochte Speisen, Milchprodukte, Fleisch und Wurstwaren

- 12 **Gemüseschubfach**, zum Aufbewahren von Gemüse, Früchten und Salate
- 13 **Regale zum Aufbewahren von Einmachgläsern und kleinen Blechdosen.**
- 14 **Butter- und Käseabteil**
- 15 **Eierhalter**
- 16 **Flaschenfach für das Aufbewahren von grossen Flaschen**
- 17 **Gefrierschubfach**
- 18 **Ventilator**

## Bedienfeld

### Bild

#### 1. EIN/AUS-Schalter für den Kühlschrank

Mit diesem Schalter kann der Kühlschrank gesondert ein- und ausgeschaltet werden.

#### 2. **Schnellkühl-Taste <<super>>**

*Mit dieser Taste wird die Schnellkühl-Funktion aktiviert bzw. deaktiviert.*

Diese Funktion ermöglicht das Abkühlen von Lebensmitteln und Getränken im Kühlschrank. Sie muss zu dem Zeitpunkt aktiviert werden, zu dem die Lebensmittel oder Getränke abgekühlt werden sollen.

Ist diese Funktion eingeschaltet, leuchtet die Leuchtanzeige **5** <<super>> (ocker gelb). Auf dem Display **4** wird "SU" angezeigt.

Beim Aktivieren dieser Funktion kühlt das Kälteaggregat den Kühlschrank auf die tiefstmögliche Temperatur ab.

Diese Funktion kann von Hand, durch Betätigen der Taste **2**, deaktiviert werden, schaltet sich jedoch auch automatisch nach 6 Stunden ab. Die Temperaturregelung des Kühlschranks kehrt dann zu den Werten zurück, die vor dem Aktivieren der <<super>> Funktion eingestellt waren.

#### 3. **Taste für Temperaturregelung des Kühlschranks**

Die Einstelltaste für die Temperatur mehrmals drücken oder gedrückt halten, bis auf dem Display die gewünschte Temperatur angezeigt wird. Der zuletzt angezeigte Wert wird vom System gespeichert. (Die Anzeige der Temperaturwerte erfolgt gradweise von +2° C bis +11°C. Nach dem Wert +11°C springt die Anzeige zurück auf +2°C).

#### 4. **Display für die Temperaturanzeige des Kühlschranks**

Zeigt die Temperatur an, die für den Kühlschrank eingestellt wurde.

#### 5. **Anzeige für Schnellkühlung <<super>>**

Leuchtet nur, wenn die Funktion <<Schnellkühlung>> **2** eingeschaltet ist.

#### 6. **Anzeige für Schnellgefrieren <<super>>**

Leuchtet nur, wenn die Funktion <<Schnellgefrieren>> **10** eingeschaltet ist.

de

### 7. Display für die Temperaturanzeige des Gefrierschranks

Zeigt die Temperatur an, die für den Gefrierschrank eingestellt wurde.

### 8. Leuchtanzeige <<alarm>>

Der Alarm wird ausgelöst, wenn die Temperatur im Innern des Gefrierschranks zu stark ansteigt und die Gefahr besteht, dass die darin aufbewahrte Tiefkühlkost auftauen könnte.

Die Leuchtanzeige erlischt wieder, sobald im Gefrierschrank wieder die normale Betriebstemperatur herrscht.

Der Alarm kann auch durch andere Umstände ausgelöst werden. Ist eine der folgenden Situationen gegeben, muss dies nicht unbedingt heißen, dass akute Gefahr besteht, dass die aufbewahrten Lebensmittel verderben:

- Das Gerät wurde kürzlich/wird gerade in Betrieb genommen.
- Der Gefrierschrank wurde/wird mit großen Mengen an frischen Lebensmitteln aufgefüllt.

### 9. Taste für Temperatureinstellung des Gefrierschranks

Die Einstelltaste für die Temperatur mehrmals drücken oder gedrückt halten, bis auf dem Display die gewünschte Temperatur angezeigt wird. Der zuletzt angezeigte Wert wird vom System gespeichert. (Die Anzeige der Temperaturwerte erfolgt nacheinander von -18°C bis -26°C. Nach dem Wert -26°C springt die Anzeige zurück auf -18°C).

### 10. Taste für Schnellgefrieren <<super>>

Mit dieser Taste wird die Funktion "Schnellgefrieren" aktiviert bzw. deaktiviert.

Ist diese Funktion eingeschaltet, leuchtet die Leuchtanzeige 6 <<super>> (ockergelb). Auf dem Display 7 wird "SU" angezeigt.

Diese Funktion dient zum Einfrieren großer Mengen an Lebensmitteln.

Hierzu muss die Funktion bis zu 24 Stunden vor Befüllen des Gefrierschranks mit frischen Lebensmitteln aktiviert werden.

Ist diese Funktion eingeschaltet, funktioniert das Kälteaggregat im Dauerbetrieb und kühlt das Innere des Gefrierschranks auf sehr niedrige Temperaturen ab (große Kälte).

**Die Funktion "Schnellgefrieren" <<super>> kann von Hand ausgeschaltet werden. Hierzu Taste 10 nochmals drücken. Sie schaltet jedoch auch automatisch ab, sobald die Lebensmittel gefroren sind (bei geringen Mengen ist der Prozess nach einigen Stunden abgeschlossen, bei großen Mengen kann der Vorgang bis zu zwei Tage dauern).**

Falls der Gefrierschrank irrtümlich nicht mit den Lebensmitteln gefüllt wird, obwohl die Funktion für Schnellgefrieren aktiviert wurde, schaltet sie sich nach 26 Stunden automatisch ab.

## 11. “”-Taste

Zum Ausschalten des Alarmtons.

Der Alarm wird ausgelöst, wenn die Temperatur im Innern des Gefrierschranks zu stark ansteigt und die Gefahr besteht, dass die darin aufbewahrte Tiefkühlkost auftauen könnte. (Gleichzeitig leuchtet die Leuchtanzeige **8** <<alarm>>).

Der Alarm kann auch durch andere Umstände ausgelöst werden. Ist eine der folgenden Situationen gegeben, muss dies nicht unbedingt heißen, dass akute Gefahr besteht, dass die aufbewahrten Lebensmittel verderben:

- Das Gerät wurde kürzlich/wird gerade in Betrieb genommen.
- Der Gefrierschrank wurde/wird mit großen Mengen an frischen Lebensmitteln aufgefüllt.
- Die Tür des Gefrierschranks stand/steht zu lange offen.

Mit der Taste 11 wird der Alarmton ausgeschaltet.

## 12. EIN/AUS-Schalter für den Gefrierschrank

Mit diesem Schalter kann der Gefrierschrank gesondert ein- und ausgeschaltet werden.

## Klima-Arten - Höchst zulässige Raumtemperatur

Die Klima-Art eines jeden Geräts ist im eigenen Typenschild angegeben und dient als Stützpunkt, um zu wissen, in welcher Raumtemperaturspanne das Gerät funktionieren kann.

Klima-Art	Zulässige Raumtemperatur
<b>SN</b>	+10 °C bis 32 °C
<b>N</b>	+16 °C bis 32 °C
<b>ST</b>	+18 °C bis 38 °C
<b>T</b>	+18 °C bis 43 °C

## Belüftung

### Bild

Die in der äusseren Wand des Geräts erwärmte Luft muss ungehindert entweichen können. Das Gegenteil bewirkt, dass das Gerät seine Leistung erhöhen muss, und provoziert somit einen erhöhten und unnötigen Stromverbrauch. Deshalb muss man insbesondere darauf achten, dass die Belüftungsöffnungen nie verdeckt werden.



de

## Anschluss des Geräts/ Inbetriebnahme / Temperatureinstellung

Das Gerät sollte vor der ersten Inbetriebnahme gereinigt werden.

### Anschluss des Geräts

Der Stromanschluss sollte unbehindert zugänglich sein. Die Einheit muss an ein Wechselstromnetz von 220-240 V (N/SN), 220-230 V (ST)/50 Hz mittels einem den Normen entsprechend installiertem Anschluss und mit Erdung versehen sein. Der Netzanschluss muss mit mindestens einer 10-Amper-Sicherung geschützt sein.

**In den für ausserhalb von Europa bestimmten Gerätennte, muss man prüfen ob die Spannungswerte und der Stromtyp, die auf dem Typenschild des Geräts angezeigt sind, mit denen des nationalen Netzes übereinstimmen. Das Typenschild des Geräts befindet sich an der linken Innenseite. Falls der Netanschlusstecker ausgewechselt werden muss, sollte dies nur von Fachleuten der entsprechenden Marke ausgeführt werden.**

#### **Vorsicht!**

**Auf keinen Fall darf das Gerät an elektronische Stromsparvorrichtungen, (z.B. Ecoboy, Sava Plug, usw.), angeschlossen werden, und auch nicht an polumtauschbare Gleichrichter, die den Gleichstrom von 230 V (z.B. durch Sonnenenergie-Anlagen, Stromnetz von Schiffen), umformen.**

## Das Gerät anschliessen

Bild 

- Für die Inbetriebnahme des Kühlabteils drücken Sie die **Taste 1**. Die Innenbeleuchtung geht beim Öffnen der Tür an.
- Für die Inbetriebnahme des Gefrierabteils drücken Sie die **Taste 12**.
- Nach Inbetriebnahme des Gefrierschranks leuchtet die Alarmleuchte **8** auf (siehe Abschnitt Bedienfeld. **8** Alarm-Leuchtanzeige).

### Das Gerät besitzt die nachfolgenden Werksgrundeinstellungen

Kühltemperatur: **+6°C**

Gefriertemperatur: **-18°C**

## Temperaturwahl

Die eingestellten Werte lassen sich ändern. Lesen Sie sazu die entsprechende Beschreibung, die im Absatz:

- 3** Taste zur Einstellung der Kühltemperatur.
- 9** Taste zur Einstellung de Gefriertemperatur.



## Kältezonen im Kühlraum beachten!

Durch die Luftzirkulation im Kühlraum entstehen Zonen unterschiedlicher Kälte.

Die Zone für empfindliche Lebensmittel ist je nach Modell, ganz unten zwischen dem seitlichen eingepprägten Pfeil und der darunter liegenden Glasablage (**Bild 11/1 und 2**) oder zwischen den beiden Pfeilen (**Bild 12/1 und 2**) Ideal zum Lagern von Fleisch, Fisch, Wurst, Salatmischungen usw.

## Hinweise in Bezug auf den Betrieb des Geräts

- Der Ventilator (Bild 11/18), ist je nach Bedarf des Gefrierabteils an, oder aus.
- Die Frontseiten des Gefrierkörpers werden etwas warm. Auf diese Weise wird eine Kondenswasser-Bildung an der Türdichtung vermieden.
- Während die Kühlgruppe arbeitet, werden Wassertropfen oder Reif auf der Aussenwand des Kühlschranks gebildet. Das ist ein ganz normales Fenomän, das auf technische Gründe zurückzuführen ist. Es ist unnötig, den Reif wegzukratzen und auch die Wassertropfen zu trocknen, da diese automatisch abgetaut werden. Das Tauwasser wird in der Abflusssrinne (Fig. 3/A), aufgesammelt, wo es dann verdampft.
- Bei erhöhter Luftfeuchtigkeit, kann sich Kondenswasser im kühlschrank bilden, vorzüglicherweise auf den Glas-Einlegeböden. In diesem Falle, sollten die Lebensmittel eingewickelt im Kühlsschrank gelagert werden, und eine etwas tiefere Temperatur eingestellt werden.

- Manchmal ist es möglich, dass sich die Tür gleich nach dem Schliessen nicht wieder öffnen lässt. Das ist darauf zurückzuführen, dass nach dem Öffnen der Tür, eine gewisser Luftdruck im Gerät erzeugt wird. Deshalb muss man, wenn dies eintritt, etwa zwei bis drei Minuten warten, ehe man die Tür öffnet, damit ein Luftdruckausgleich zustande kommen kann.
- Aufgrund des Kühlgruppenbetriebs, kann sich auf einigen Stellen der Kühlgitter rasch Reif ansammeln. Dies schränkt auf keinen Fall weder den richtigen Betrieb des Geräts ein, noch führt es zu einem erhöhten Stromverbrauch. Das Entfernen von angehäuften Reif wird nur nötig, falls eine Schicht von über 5 mm, auf der ganzen Kühlgitteroberfläche erreicht wird.
- Vermeiden Sie, dass Fett und Öl mit den Kunststoffinnenteilen des Geräts, oder mit der Gummidichtung der Tür, in Kontakt kommen. Der Kunststoff und die Gummidichtung sind Stoffe, die sehr leicht porös, und damit Durchlässig werden.
- Legen Sie keine Lebensmittel in die Nähe der Sonde für das Gefrierfach (Abb. 11/19). Dies gewährleistet ein optimales Funktionieren Ihres Geräts.

de

## Ausschalten und Stillstand des Geräts

### Ausschalten des Geräts

- Zum Ausschalten des Kühlschranks die Taste **2/1** drücken. Die Innenbeleuchtung und das Anzeigedisplay **2/4** erlöschen.
- Zum Ausschalten des Gefrierschranks die Taste **2/12** drücken. Das Anzeigedisplay **2/7** schaltet ab.

### Stillstand des Geräts

Bei längerfristigen Betriebsstillständen des Geräts:

- Trennen Sie den Netzstecker vom Stromnetz.
- Gerät abtauen und reinigen.
- Türen des Geräts geöffnet lassen.

## Ausstattung des Kühlschranks

Die Stellung der Einlegeböden, der Regale und der Träger an der Tür-Innenseite des Kühlschranks, lassen sich individuell verstellen:

### Bild 4

- Einlegeböden nach vorne ziehen, etwas nach unten neigen und herausnehmen.

### Bild 5

- Träger und Regale an der Türinnenseite anheben, sie herausnehmen oder in einer neuen Stellung anbringen.

## Optionale Ausstattung

(nicht in allen Modellen inbegriffen)

### Flaschenfach

#### Bild 6

Die Trägerelemente verhindern, dass die Flaschen beim Öffnen oder Schliessen der Tür, umkippen.

## Gefrieren und halten von eingefrorenen Lebensmitteln

### Beim Kauf von ultragefrorenen Lebensmitteln soll man nachfolgendes berücksichtigen

Achten Sie darauf, dass die Verpackung der gefrorenen Lebensmittel, oder der gefrorenen Produkte, keinerlei Beschädigung aufweist.

Prüfen Sie das Verfalldatum der Lebensmittel. Vergewissern Sie sich, dass es nicht abgelaufen ist.

Die Temperaturanzeige der Laden-Gefriertruhe, wo Sie die Lebensmittel erstehen, muss einen Mindestwert von 18°C anzeigen.

Seien Sie darauf bedacht, die erstandenen Lebensmittel, in einer isothermischen Tasche, direkt nach Hause zu bringen.

### Frische Lebensmittel zu Hause einfrieren

#### **Vorsicht!**

Keine gesundheitschädlichen Verpackungs- oder Verschlussmaterialien benutzen.

#### **Geeignet Verpackungsmaterialien für Lebensmittel**

Kunststoff-Folien, Polyäthylen-Folien und- Tüten, Aluminium-Folien, speziell zum Gefrieren von Lebensmitteln geeignete Dosen und Verpackungen.

#### **Geeignete Materialien zum Verschliessen von Verpackungen**

Gummibänder, Kunststoffklammern, Bindfaden, ungefrorenbare Klebestreifen, usw.

Achten Sie darauf, dass die sich bereits im Gefrierfach befindlichen eingefrorenen Lebensmittel nicht mit den frischen Lebensmitteln, die man gefrieren will, in Berührung kommen.

#### **Maximalste Gefrierkapazität: 14 kg in 24 Stunden (auf den Gefriergeräten).**

Damit die Lebensmittel ihre Nährwerte, Vitamine und gutes Aussehen beibehalten, muss man die Mitte schnellmöglichst einfrieren. Aus diesem Grunde soll die maximalste Gefrierkapazität des Geräts nicht überstiegen werden.

Falls sie große Mengen von Tiefkühlkost unterbringen möchten, können Sie die Schubfächer des Gefrierfachs (mit Ausnahme des untersten Schubfachs) herausnehmen und die Lebensmittel auf den Gefrierrosten stapeln, um Platz zu sparen. Zum Entfernen der Schubfächer zieht man diese ganz heraus, bis der Grenzanschlag erreicht wird und hebt sie anschliessend nach oben an.

Falls Sie Produkte in den Gefrierschubfächern gefrieren wollen, vermindert sich die Gefrierkapazität des Geräts leicht.

Falls man bereits gefrorene Produkte im Gefrierabteil lagern will, muss man die «Super»-Option mehrere Stunden vor dem Einlegen der Lebensmittel, einschalten.

de

## Konservieren der gefrorenen Lebensmittel

- Damit der Luftkreislauf im Gerät nicht beeinträchtigt wird, muss man sich vergewissern, dass alle Gefrierschubfächer des Gefrierabteils bis zum Anschlag eingeschoben.

## Gefrierkalender

Zum Vermeiden von Nährwert- und Qualitätsverlusten der Lebensmittel, ist es notwendig sie aufzubrauchen, bevor es der maximalste Konservierungstermin, auf -18°C verfällt.

<b>Fisch, Wurstwaren, gekochte Speisen, sowie Brot und Gebäck</b>	bis 6 Monate
<b>Käse, Geflügel und Fleisch</b>	bis 8 Monate
<b>Früchte und Gemüse</b>	bis 12 Monate

## Vorbereiten von Eisspeisen

### Vorsicht!

Keine elektrischen Eismaschinen im Gefrierfach verwenden.

## Vorbereiten von Eiswürfeln

**Bild 7** (nicht bei allen Modellen inbegriffen)

3/4 der Eiswürfelschale mit Wasser auffüllen. Diese in das Gefrierabteil einlegen.

Die am Boden des Gefrierabteils angefrorene Eiswürfelschale mit einem stumpfen Gegenstand (z.B. mit dem Löffelstiel), trennen... Zum Entnehmen der Eiswürfel, die Eiswürfelschale kurz unter warmes, laufendes Hahnenwasser legen, oder leicht biegen.

Stellen Sie die Eiswürfel-Formen in das erste Schubfach, um den Gefriervorgang zu beschleunigen (Bild 11/17).

## Abtauen (Enteisung) und Reinigung der Einheit

Den Kühlschrank ein Mal im Monat reinigen.

Eine monatliche Reinigung des Gefrierabteils ist angebracht, und auch nach jedem Abtauen desselben.

### Stromschlag-Gefahr!

Keinerlei Dampfreiniger anwenden. Der heiße Dampf könnte die Geräteoberflächen, oder die elektrische Anlage beschädigen. Die elektrische Sicherheit Ihres Gerätes könnte ernsthaft in Mitleidenschaft gezogen werden!

Das Eis oder den Reif nicht mit Messern oder mit spitzen Gegenständen wegkratzen.

Kälteaggregate und dessen Teile nicht beschädigen, wie z.B. durchbohren der Kühlmittleitungen.

Das Verspritzen von auslaufendem Kühlmittel kann zu Verletzungen der Augen führen, oder es kann sich entflammen.

Auf keinen Fall elektrische Geräte, oder offene Feuerquellen (z.B. Kerzen oder Petroleumlampen) im Gerät verwenden.

## Abtauen des Gefrierabteils

- Die sich in den Gefrierschubfächern befindlichen Lebensmittel herausnehmen. Die Kälteakkus (falls vorhanden) auf die Lebensmittel legen. Die Schubfächer anschliessend in einen möglichst kalten Ort stellen.
- Dazu entfernen Sie den Stecker vom Stromnetz.
- Nach Abtauen des Geräts, das gesammelte Tauwasser in den Wasserabfluss giessen. Das Gefrierabteil mit einem Schwamm reinigen und trocknen.

### Spezifische Abtau-Sprays

Hinweise des Herstellers strikt beachten.

### **Vorsicht!**

Die Anwendung von spezifischen Abtau-Sprays bedarf einer erhöhten Vorsicht, da diese explosive Gase erzeugen, Lösungsmittel oder Aerosole enthalten, Kunststoffteile der Einheit beschädigen, oder sogar gesundheitsschädigend sein können.

### Praktische Ratschläge zum Abtauen

- Zum Beschleunigen des Abtauvorgangs, kann man einen mit sehr heissem (nicht siedend) Wasser gefüllten, und auf eine Unterlage gestellten Kochtopf in das Gefrierabteil stellen.

## Reinigung des Geräts

- Mit lauwarmem Wasser, unter Beigabe von desinfizierendes Reinigungsmittel (z.B. mit mildem Geschirrspülmittel)

Die Türdichtung wird nur mit klarem Wasser gereinigt und anschliessend gut getrocknet.

Bei der Reinigung darauf achten, dass das bei der Reinigung verwendete Wasser nicht in die Abflussöffnung gerät, und bis in die Verdampfschale fliesst.

Auf keinen Fall dürfen Reinigungssand, Reibmittel, oder chemische säure- und lösungsmittelhaltige Reinigungsmittel verwendet werden.

Ständer, Träger, Behälter oder Schubfächer niemals in einem Geschirrspüler reinigen. Diese Teile könnten sich dabei verformen!

- Den Netzstecker an das Stromnetz schliessen. Sicherung anschliessen.

de

## Praktische Ratschläge zum Stromsparen

- Den Kühlschrank in einem trockenen, kühlen und gut belüfteten Raum aufstellen. Ausserdem erinnern wir Sie daran, dass das Gerät weder unter direkte Sonnenbestrahlung, noch in die Nähe von offenen Feuerstellen, wie Herde, Heizungen, usw., aufgestellt werden darf.
- Warme Speisen oder Getränke auf Raumtemperatur abkühlen lassen, bevor sie in das Gefrierabteil gelegt werden.
- Gefrorene Produkte z.B. im Kühlschrank auftauen. Auf diese Weise wird die im Lebensmittel angesammelte Kälte für das Kühlen der sich im Kühlschrank befindlichen frischen Lebensmittel genutzt.
- Die Tür möglichst kurze Zeit offen lassen.
- Um ein optimales Funktionieren des Geräts zu gewährleisten, reinigen Sie in regelmäßigen Abständen das Gitter auf der Rückseite des Kühlschranks.

## Hinweis über Betriebsgeräusche des Geräts

### Absolut normale Geräusche

**Geräusche wie ein Murmeln** sind während des Kompressor-Betriebs unvermeidlich.

### Leichtes, kennzeichnendes Gurgelgeräusch

das beim Eindringen der Kühflüssigkeit in die dünnen Leitungen erzeugt wird, wenn der Kompressor in Betrieb gesetzt wird.

**Kurze Klickgeräusche** hört man nur, wenn die Einstellung den Kompressor ein- und ausschaltet.

### Leicht zu beseitigende Geräusche

#### Das Gerät wurde nicht waagrecht aufgestellt.

Das Gerät mit Hilfe des Blasenpegels und den eingebauten, schraubbaren Trägern, oder mit Keilen, ausgleichen.

#### Falls das Gerät in Kontakt mit Möbeln, oder mit anderen Geräten in Berührung steht

Trennt man es von den Möbeln, oder Geräten mit denen es in Berührung steht.

#### Die Schubfächer, Körbe, Regale oder Träger schwingen oder sind verklemmt

Die betroffenen Teile überprüfen. Sie nötigenfalls wieder in die Richtige Stellung setzen.

#### Die Flaschen oder Gefässe schlagen gegeneinander.

Die Flaschen und Gefässe etwas voneinander trennen.

## Kleine, leicht zu lösende Pannen

### Bevor Sie den offiziellen, Technischen Kundendienst anrufen:

Zum Verhindern eines unnötigen Eingriffs des Technischen Kundendienstes, prüfen Sie, ob der Fehler, den Sie festgestellt haben, sich unter den nachfolgenden Ratschlägen und Hinweisen befindet.

Auf diese Weise verhindern Sie unnötige Kosten, da in diesen Fällen, die Kosten des Fachmanns von den Garantie-Service-Leistungen nicht gedeckt werden.

Panne	Mögliche Ursache	Behebung
Die Innenbeleuchtung des Kühlschranks funktioniert nicht, obwohl das Kühlaggregat arbeitet	Die Lampe ist defekt.  Der Innenbeleuchtungs-Schalger ist verklemmt (Bild 9/A).	Lampe austauschen. 1. Den Stecker vom Stromnetz trennen, oder die Sicherung ausschalten. 2. Drehen Sie die runde Scheibe auf der Unterseite (9/B) gegen den Uhrzeigersinn und nehmen Sie die Abdeckung (Abb. 9/C) ab. 3. Die durchgebrannte Lampe durch eine neue ersetzen. (Ersatzlampe, 220-240 V, Wechselstrom, E14- Basis, für die Watt-Anzahl (von der defekten Lampe entnehmen). Prüfen Sie die Beweglichkeit des Innenbeleuchtungs-Schalter.
<b>Im Boden des Kühlschranks hat sich Wasser angesammelt</b>  «E <sub>1</sub> » (24), «E <sub>2</sub> » (27)	Die Tauwasserabflussleitung ist verstopft (Bild 8/B)	Abflussrinne und Abflussöffnung reinigen (Bild 8/B). Siehe auch hierzu auch das Kapitel «Reinigung des Geräts».  Technischer Kundendienst



de

<b>Panne</b>	<b>Mögliche Ursache</b>	<b>Behebung</b>
<b>Die «alarm» leuchtet auf.</b>	Die Belüftungsschlitze sind verdeckt.	Gegenstände, die die Öffnungen verdecken, entfernen.
	Die Tür des Gefrier-abterils sind offen.	Türe schliessen.
	Man hat eine zu grosse Menge an Frischlebensmittel in das Gefrierfach gelegt	Die maximale Gefrierkapazität nicht übersteigen.
<b>Es leuchten keine der Displays und Anzeigen auf.</b>	Es ist ein Stromausfall aufgetreten; die Sicherung wurde aktiviert; der Stecker sitzt nicht richtig.	Prüfen, ob Strom vorliegt. Die Sicherung muss angeschlossen sein.

---

## Technischer Kundendienst

Falls die Reparatur erfolglos bleibt, oder der Schaden weiterhin vorliegt, und diese. Im Reparaturfall oder wenn Sie eine Störung mit Hilfe folgender Hinweise nicht selbst beheben können:

- Gerät ausschalten oder Sicherung auslösen.
- Gerätetür nicht unnötig öffnen.

Einen Kundendienst in Ihrer Nähe finden Sie im Telefonbuch oder im Kundendienst-Verzeichnis. Geben Sie bitte dem Kundendienst die Erzeugnisnummer (E-Nr.) und die Fertigungsnummer (FD-Nr.) des Gerätes an.

Sie finden diese Angaben auf dem Typenschild. **Bild 10**

Bitte helfen Sie durch Nennung der Erzeugnis- und Fertigungsnummer mit, unnötige Anfahrten zu vermeiden. Sie sparen die damit verbundenen Mehrkosten.

en

## Removal and Disposal of old appliances

### Disposal of your old appliance

Old appliances contain materials which can be recovered and should, therefore, be disposed of at an official centre for the collection and recovery of recyclable materials.

**You should render your old appliance useless prior to disposing of it and replacing it with a new one:**

- Unplug your appliance from the mains electricity supply.
- Cut the mains cable on your appliance and remove it, together with the plug.
- Remove all locks and/or closure fittings from the door or disable them in order to prevent any children that might come to play with the appliance from getting locked inside and running the risk of death (suffocation).

All refrigeration and freezing appliances contain insulating and refrigerating gases which need to be specially treated and disposed of. Make sure that the piping on your appliance's cold circuit is not damaged in any way before disposing of it at your local Official Collection Centre.

### Recommendations for the disposal of packing material

Do not let children play with the packing material or any part of it. This appliance is not a toy! The cardboard and plastic sheeting used for packing may give rise to suffocation!

18

The packing material is there to protect your new appliance during transportation to your home. All the packing materials used are environmentally friendly and can either be recycled or re-used.

Help protect the environment by making sure that packing material is disposed of/recycled by environmentally friendly means.

Your Supplier or Local Authority will be pleased to inform you as to how these materials may best be disposed of in such a way as not to harm the environment.

## Safety Advice and General Warnings

Read and observe both these instructions of use and all other information that comes with your appliance. Keep these instructions for later use or for later owners.

This appliance has been designed for

- use solely in a household environment,
- the refrigeration and freezing of food.

Should the appliance be used for industrial purposes, then the relevant rules and standards should be taken into consideration.

**⚠ Warning!**

Install and connect this appliance to the mains electricity supply in accordance with the assembly instructions attached.

Should the appliance be or have been damaged in any way, then it should not be used (turned on). In case of doubt, get in touch with the distributor you purchased your appliance from.

**⚠ Warning!**

Do not obstruct the ventilation and aeration openings on the appliance

**⚠ Warning!**

Do not use methods other than those described by the manufacturer in order to speed up the defrosting process.

**⚠ Warning!**

Do not use electrical appliances not authorised by the manufacturer inside the refrigeration and freezing compartments

**⚠ Warning!**

Do not damage the parts and components that comprise the refrigeration circuit, for example by piercing the refrigerant fluid pipes with sharp objects, bending the pipes or scratching the materials that surfaces are coated with, etc. If the refrigerant fluid spurts out under pressure, then you are in danger of injury to your eyes. The agent may also catch fire.

**Emergency procedure**

- Rinse your eyes with abundant water; contact a doctor.
- Keep the appliance away from sparks used to light flames or fire sources.
- Remove the mains cable from the mains electricity supply. Ventilate, the room thoroughly for several minutes.

**⚠ Danger of explosion**

Keep drinks with high alcohol content in hermetic containers; they should also be placed in an upright position at all times.

---

## Getting to know the unit

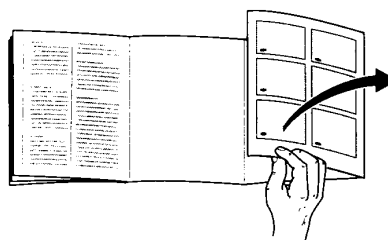

These instructions are valid for different models and may, therefore, describe features and points which are not relevant to your particular appliance.

**Figure 1****A Refrigerator compartment****B Freezing compartment****1-9 Control panel****10 Interior lighting****11 Refrigerator shelves**

to store bread and pastries, cooked food, milk products, meat and cold meats.

**12 Vegetable drawer**

to store fruit and vegetables

**13 Door shelves, to store small jars and cans.****14 Butter and cheese compartment****15 Egg rack**

en

- 16 Bottle rack to store large bottles
- 17 Freezer drawer
- 18 Fan

## Control Panel

Figure 2

### 1. Refrigerator compartment ON/OFF switch

Used to turn the refrigerator compartment on and off independently.

### 2. <<Super>> ultra-fast refrigeration button

*Used to activate and deactivate the ultra-fast refrigeration function.*

This function is used to refrigerate food or drink in the refrigerator compartment. Activate the function when you wish to refrigerate the food or drink.

Indicator light **5** <<super>> (amber) indicates that the function has been activated. Display **4** indicates "SU".

When the function has been activated, the refrigerator unit works to reach the lowest possible temperatures in the refrigerator compartment.

The function is turned off manually by pressing button **2** again or automatically 6 hours after activation, the setting returning to the position set prior to the activation of the <<super>> function.

### 3. Refrigerator temperature setting button

Press the temperature setting button repeatedly or continually until the desired temperature appears on the display. The system memorises the last figure shown. (the figures appear in sequence from +2°C to +11°C. +2°C appears again after +11°C).

### 4. Refrigerator temperature display

Indicates the selected refrigerator temperature.

### 5. <<Super>> ultra-fast refrigeration indicator light

This indicator only lights up when option **2** <<ultra-fast refrigeration>> has been activated.

### 6. <<Super>> ultra-fast freezing indicator light

This indicator only lights up when option **10** <<ultra-fast freezing>> has been activated.

### 7. Freezer temperature display

Indicates the selected freezer temperature.

### 8. <<Alarm>> indicator light

The alarm comes on when excessively high temperatures are registered inside the freezer compartment and the products are in danger of thawing.

The light goes out as soon as the freezer reaches its normal service temperature again.

The alarm may also come on from time to time without representing an immediate risk to the products stored in the freezer:

- When the appliance is turned on
- When large amounts of fresh food are placed in the freezer.

**9. Freezer temperature setting button**

Press the temperature setting button repeatedly or continually until the desired temperature appears on the display. The system memorises the last figure shown. (the figures appear in sequence from -18 °C to -26°C. -18 °C appears again after -26°C).

**10. <<Super>> ultra-fast freezing button**

Used to activate and deactivate the ultra-fast freezing function.

Indicator light **6** <<super>> (amber) indicates that the function has been activated. Display **7** indicates "SU".

This function is used to freeze large quantities of food. To do this, the function should be activated up to 24 hour prior to placing the fresh food in the freezer.

When the function has been activated, the refrigerator unit works continually to reach very low temperatures in the freezer compartment (extreme cold).

**The <<super>> ultra-fast freezing function is turned off manually by pressing button 10 again or automatically once the food has frozen (the freezing process for small amounts of food takes several hours; freezing large amounts of food may take up to two days).**

If the ultra-fast freezing function has been activated and the food is not placed in the freezer, the function is deactivated automatically 26 hours after activation.

**11. " " button**

Used to deactivate the acoustic alarm.

The acoustic alarm sounds when excessively high temperatures are registered inside the freezer compartment and the products are in danger of thawing. (<<Alarm>> indicator light 8 comes on at the same time).

The acoustic alarm may also come on from time to time without representing an immediate risk to the products stored in the freezer:

- When the appliance is turned on
- When large amounts of fresh food are placed in the freezer
- When the freezer door is left open for too long

The acoustic alarm is turned off by pressing button 11.

**12. Freezer ON/OFF switch**

Used to turn the freezer compartment on and off independently.

en

## Climate class - Maximum room temperatures

Each appliance's climate class is shown on its characteristics plate and indicates what temperature ranges the appliance is designed to work in.

Climate class	Room temperature
SN	+10 °C to 32 °C
N	+16 °C to 32 °C
ST	+18 °C to 38 °C
T	+18 °C to 43 °C

## Ventilation

### Figure 3

The hot air produced between the appliance and the wall behind it must be allowed to escape easily, otherwise the appliance shall have to work harder than necessary and thereby incur high and unnecessary electricity consumption. For this reason, the ventilation and air openings must never be blocked.

## Connecting the appliance/ Turning it on/ Setting the temperature

Clean the appliance before turning it on for the first time.

### Connecting the appliance

The mains electricity supply socket must be easily accessible. Connect the appliance to a 220-240 V (N/SN) or 220-230 V (ST)/50 Hz AC electricity current via an earthed electricity socket fitted in accordance with relevant standards. The connection must be protected by a fuse of at least 10 amps.

**When an appliance is to be used in a Non-European country, it is necessary to check that the connection voltage and the type of current described on the appliance's characteristics plate are the same as the national mains electricity system. The characteristics plate is on the bottom left-hand side inside the refrigerator compartment. Should it be necessary to change the mains electricity supply plug, then this must be carried out by the brand's specialist technicians.**

### Warning!

**Do not under any circumstances whatsoever connect the appliances to electronic energy-saving connection devices (e.g. Ecoboy, Sava Plug, etc.) or inverse rectifiers which convert DC currents into 230 AC currents (e.g. solar energy systems, maritime electricity systems).**



## Connecting the appliance

### Figure 2

- Press **button 1** to turn the refrigerator compartment on. The light comes on when the door is opened.
- Press **button 12** to turn the freezer compartment on.
- Alarm indicator light **8** lights up after turning the freezer on (See Control Panel section. **8** alarm indicator light)

### The appliance is factory-set to the following basic settings

Refrigerator temperature: **+6°C**

Freezer temperature: **-18°C**

## Setting the temperature

The set temperatures can be changed. See the descriptions in the following sections:

**3** Refrigerator temperature setting button.

**9** Freezer temperature setting button.

## Note refrigeration zones in the refrigerator compartment!

The air circulation in the refrigerator compartment means that there are zones at different temperatures.

Depending on the model, the zone for sensitive foods is right at the bottom between the arrow on the side and the glass surface below (**fig. 11/1 and 2**) or between the two arrows (**fig. 12/1 and 2**). Ideal for storing meat, fish, sausage and salad mixtures, etc.

## Information and warnings regarding the appliance when in use .

- The fan (Fig. **11/18**) turns itself on and off as required by the refrigerator compartment.
- The front of the freezer housing heats up slightly. This prevents condensed water from forming in the area of the door seal.
- When the refrigeration system is working, drops of water or frost form on the back wall of the refrigerator. This is perfectly normal and occurs for technical reasons. It is not necessary to scrape the frost or dry the drops as they should disappear automatically. Defrosting water is collected in the drainage duct (Fig. **8/A**) and returned to the refrigerator system, where it then evaporates.
- When air conditions are extremely humid, condensed water may form inside the refrigerator, particularly on the glass shelves. Should this happen, then food in the refrigerator should be wrapped and a lower temperature set.
- Sometimes after closing the door, it may not be possible to open it straight away. This is because a depression is created inside the appliance when the door is opened. When this happens, wait two or three minutes before trying to open the door again to allow the depression inside the appliance to be compensated for.
- The refrigeration system your appliance uses means that frost may form quite quickly on some points of the freezer shelves. This does not in any way affect the working order of your appliance or bring about any increase in electricity consumption.

en

Accumulated frost need only be removed if the layer of frost or ice reaches a thickness of more than 5mm on the entire freezer shelf surface.

- Do not allow grease or oil to come into contact with plastic parts inside the refrigerator or the door seal. Both this plastic and the rubber door seal are liable to perish.
- To enhance appliance performance to the full, do not place foodstuff near to the refrigerator compartment sensor (fig. 1/19).

## Turning off and disconnecting the appliance

### Turning off the appliance

- To turn the refrigerator off, press button 2/1. The interior lighting and display 2/4 both go out.
- To turn the freezer off, press button 2/12. Display 2/7 goes out.

### Disconnecting the appliance

When the appliance is not to be used for a long period of time:

- Remove the plug from the mains electricity socket.
- Defrost and clean the appliance.
- Leave the doors on the appliance open.

## Refrigerator equipment

The positions of the shelves in the refrigerator and the racks and shelves on the inside of the door can be changed individually:

### Figure 4

- Slide the shelves forwards, tilt them downwards and remove.

### Figure 5

- Lift the racks and shelves on the inside of the door and remove or set to new position.

## Optional equipment

(not included on all models)

### Bottle rack

#### Figure 6

The rack means that bottles do not fall over when the door is opened or closed.

## Freezing and storing frozen food

### Things to remember when buying ultra-frozen products

Make sure that the wrapping on the frozen product is not or has not been damaged in any way.

Check the best before/expiry dates on food. Make sure that these have not passed.

The temperature indication on the freezer at the establishment where you purchase your food should show a minimum temperature of  $-18^{\circ}\text{C}$ .

Whenever possible take the products home straight away in an isothermal bag.

### Freezing fresh food at home

#### **Warning!**

Do not use materials which may be harmful to the health when wrapping or sealing food.

#### **Suitable material to wrap food up in**

Plastic film, polyethylene bags and film, aluminium foil, boxes and containers specially designed for frozen food.

#### **Suitable material to seal food wrapping with**

Elastic bands, plastic clips, string, nonfreezable adhesive tape, etc.

Whenever possible, ensure that frozen food already in the freezer compartment does not come into contact with the fresh food you wish to freeze.

#### **Maximum freezing capacity: 14 kg in 24 hours (on freezer shelves).**

In order for it to maintain its nutritional value, vitamins and appearance, it is necessary to freeze the middle of the food as fast as possible. For this reason, the appliance's maximum freezing capacity should not be exceeded.

In the event of needing to freeze a large quantity of foodstuff, all the freezer drawers can be removed (except the lowermost drawer) and the food can be stacked on the freezer shelves. To remove the drawers, pull them out to their limit and then tilt them upwards.

When freezing products in the freezer drawers, reduce the appliance's freezing capacity slightly.

If you wish to keep already-frozen food in the freezer, turn the "super" function on several hours before putting the fresh food in the freezer.

### Storing frozen products

- In order not to obstruct the free circulation of air inside the appliance, make sure that all the freezer drawers in the compartment are pushed in to the limit.

en

## Freezing calendar

In order not to affect its quality and nutritional value, frozen food should be consumed before its maximum "best before date" at -18°C is up.

<b>Fish, pre-cooked food, bread and pastries</b>	up to 6 months
<b>Chesse, poultry and meat</b>	up to 8 months
<b>Fruit and vegetables</b>	up to 12 months
<b>Making ice cream</b>	
<b>Warning!</b>	

Do not use electric ice-cream makers inside the freezer compartment.

## Making ice cubes

**Figure 7** (not included on all models)

3/4 fill the ice tray with water. Place it in the freezer compartment.

Separate the bottom of the ice tray from the bottom of the freezer compartment using a blunt object (e.g. the handle of a spoon). To remove the ice cubes from the tray, place the tray under running tap water for a short period of time or bend it slightly.

Place the ice tray in the first drawer to make ice cubes more quickly (Fig. 11/17).

## Defrosting and cleaning the unit

Clean the refrigerator once a month.

You are recommended to clean the freezer compartment each time you defrost it.

### **Danger of electric shock!**

Do not use any kind of vapour/steam cleaning device. Hot steam could damage the surfaces on the appliance or its electric system. The electrical safety of your appliance could be seriously affected!

Do not scrape ice or frost using knives or other sharp objects.

Do not damage the parts and components which make up the cold circuit, for example by piercing the refrigerant fluid pipes.

If the refrigerant fluid spurts out under pressure, then you are in danger of injury to your eyes. The agent may also catch fire.

Under no circumstances whatsoever are you to use electric appliances or active fire sources (e.g. candles or petrol lamps) inside the appliance.

## Defrosting the freezer compartment

- Remove the drawers and any food they may contain from the freezer compartment. Place frozen food on the cold accumulator (if supplied). Store the drawers in the coldest place possible.
- Unplug the appliance from the mains electricity socket.
- After defrosting the appliance, empty the defrosting water that has gathered. Clean and dry the bottom of the freezer compartment with a sponge.

### Special defrosting sprays

Observe the instructions and warnings provided by the spray manufacturer strictly.

#### **Warning!**

Special defrosting sprays should be used with the utmost caution. These sprays can be a source of explosive gas or contain solvents or propellants which may harm the plastic parts on the unit or even be harmful to the health.

### Practical defrosting advice

- To speed the defrosting process up, a pan with very hot (not boiling) water can be placed on a protective support base inside the freezer compartment.

## Cleaning the appliance

- Clean with warm water and a small amount of disinfecting detergent, such as mild manual washing-up liquid.

The door seal should only be cleaned with clean water. It should be dried properly after cleaning.

Make sure that the water used to clean the appliance does not enter the drainage orifice and flow to the evaporation tray.

Under no circumstances should abrasives, scrubbing products or cleaning substances which contain acid or chemical solvents be used.

Never wash the shelves, racks, containers or drawers in a dishwasher. The parts may lose shape!

- Plug the mains cable into the mains electricity socket. Connect the fuse.

en

## Practical energy-saving advice

- Install the appliance in a cool, dry, well-ventilated room. Remember that the appliance should not be installed in a position in which it receives direct sunlight or near to an active heat source, such as a cooker, radiator, etc.
- Let food and drink reach room temperature before putting them in the freezer.
- Defrost frozen products by placing them, for example, in the refrigerator compartment. In this way, the cold temperatures given off by the frozen food will help refrigerate the fresh food in the refrigerator.
- Keep the door on the appliance open for as short a time as possible.
- Clean the rear grille on the refrigerator (condenser) to enhance appliance performance to the full.

## Information about the noises the appliance makes while in use

### Perfectly normal sounds

#### Quiet humming sound

This is unavoidable when the compressor is in use.

#### Strange quiet gurgling sound

This is caused when the compressor is on by the refrigerant fluid as it enters the narrower pipes.

#### Abrupt clicks

These are only heard when the regulator turns the compressor on and off.

### Easily solved noises

#### The appliance is on an uneven surface

Level the appliance using a spirit level and the built-in threaded feet or wedges.

#### If the appliance is in contact with furniture or other appliances

Separate the appliance from the furniture or appliances it is in contact with.

#### The drawers, baskets, shelves or racks shake or are stuck in place

Check the affected parts over. Put them back in their right position if necessary.

#### The bottles or containers come into contact with each other

Separate the bottles and the containers slightly.

## Small easily-solved problems

### Before getting in touch with the Official Technical Assistance Service:

Before calling the technical service, check to see if the problem or fault you have noticed figures among the following list of recommendations

This will help you avoid unnecessary expense as technical assistance for the situations listed is not covered by the appliance's warranty.

Problem	Possible cause	Solution
<b>The light inside the refrigerator does not work although the refrigeration system works</b>	The light bulb is faulty.	Change the light bulb.  1. Unplug the appliance from the mains electricity supply or switch the fuse to off.  2. Release the screen (Fig. 9/B) by turning the lower wheel in an anti-clockwise direction (Fig. 9/C), as shown in the figure.  3. Change the blown light bulb. (Bulb:, 220-240 V, AC E14 base), see faulty bulb for Watts.
	The switch on the light is stuck (Fig. 9/A).	Check that the switch on the light inside the refrigerator moves freely.
<b>Water has built up at the bottom of the appliance.</b>	The defrosting water drainage tube is blocked (Fig. 8/B).	Clean the drainage channel and the drainage hole (Fig. 8/B). See section "Cleaning the appliance"
<b>«E<sub>1</sub>» (24), «E<sub>2</sub>» (27)</b>		Technical Assistance Service



en

<b>Problem</b>	<b>Possible cause</b>	<b>Solution</b>
<b>The “alarm” indicator lights up</b>	The ventilation and air openings are blocked.	Unblock the ventilation openings
	The freezer compartment door is open.	Close the door.
	Too much fresh food has been out in the freezer compartment.	Do not exceed the appliance’s maximum freezing capacity.
<b>None of the screens or indicators light up.</b>	The electricity supply has been cut for some reason; the fuse has been triggered; the plug is not properly inserted in the socket.	Check that the electricity supply is in order. The fuse must be set to on.

---

## Technical Assistance Service

If the repair cannot be performed or the problem continues and cannot be solved by following the recommendations outlined in the section "Small easily-solved problems":

- Disconnect the appliance from the mains electricity supply or switch the fuse off
- Do not open the doors on the appliance without good reason.

The telephone number of your nearest Technical Assistance Service is listed in the relevant Phone book or Technical Assistance Service Directory. When calling the Technical Assistance Service, do not forget to quote your appliance's product number (E-Nr.) and series number (FD).

Both numbers can be found on the appliance's characteristics plate.

### Fig. 10

Remember that by quoting your appliance's product and series numbers, you may be able to avoid the Technical Assistance Service unnecessary call-outs and expense which you will otherwise be charged for.

fr

## Élimination et mise au rebut des appareils usagés.

### Mise au rebut de l'appareil usagé

Les appareils usagés contiennent des matériaux qui peuvent être récupérés; remettez pour cela l'appareil à un centre officiel de ramassage ou récupération de matériaux pouvant être recyclés.

#### **Avant de vous défaire de votre appareil usagé et de le substituer par un appareil neuf, vous devrez l'inutiliser:**

- Retirez pour cela, la prise de l'appareil de la prise de courant.
- Coupez le câble de connexion de l'appareil et retirez-le, tout comme la prise.
- Démontez poignées et fermetures de la porte ou inutilisez-les afin d'empêcher que les enfants, en jouant avec l'unité, puissent s'y enfermer et courir un danger de mort (asphyxie).

Tous les appareils frigorifiques et de congélation contiennent des gaz isolants et réfrigérants, qui exigent un traitement et une élimination spécifiques. Faites attention à ce que les tuyaux du circuit de refroidissement de votre appareil ne souffrent aucun dommage avant de l'avoir remis au Centre Officiel de ramassage correspondant.

### Conseils pour l'élimination de l'emballage

Ne permettez pas aux enfants de jouer avec le matériel de l'emballage ou une partie de ses éléments. L'appareil n'est

pas un jouet ! Il existe un sérieux danger d'asphyxie à cause des cartons et des poches en plastique!

Votre nouvel appareil est protégé au cours du transport et jusqu'à chez vous, par un emballage. Tous les matériaux d'emballage utilisés respectent l'environnement et peuvent être recyclés ou réutilisés.

Contribuez activement à la protection de l'environnement par des méthodes d'élimination et de récupération des matériaux d'emballage respectueux envers l'environnement.

Votre Distributeur ou l'Administration locale vous informera avec plaisir sur les voies et possibilités les plus efficaces et actuelles pour une élimination de ces matériaux, respectueuse envers l'environnement.

## Conseils de sécurité et avertissements à caractère général.

Lisez et observez avec attention les instructions d'utilisation ci-présentes, ainsi que toutes les informations additionnelles qui accompagnent l'appareil. Gardez les instructions d'utilisation en vue de toute consultation ou pour un possible propriétaire postérieur.

L'appareil a été conçu pour.

- une utilisation exclusive dans le cadre domestique,
- la réfrigération et congélation d'aliments.

En cas d'utilisation à des fins industrielles, vous devrez tenir compte des normes et dispositions correspondantes.

**⚠ Attention!**

Effectuer l'installation et la connexion de l'appareil au réseau électrique conformément aux instructions de montage ci-jointes.

Si l'appareil présente des dommages ou des imperfections, il ne devra pas être mis en fonctionnement. En cas de doute, consultez le distributeur chez qui vous avez acquis l'appareil.

**⚠ Attention!**

Ne pas boucher les ouvertures de ventilation et d'aération de l'appareil.

**⚠ Attention!**

Pour accélérer le processus de décongélation, n'utiliser que les moyens conseillés par le fabricant.

**⚠ Attention!**

Ne pas utiliser à l'intérieur des compartiments de conservation d'aliments et de congélation, des appareils électriques non autorisés par le fabricant.

**⚠ Attention!**

Ne pas endommager les pièces et éléments composants du circuit de froid, en perforant par exemple les conduits de l'agent réfrigérant avec des objets pointus, en pliant les conduits ou en rayant les revêtements des surfaces, etc. La sortie en jets de l'agent réfrigérant peut provoquer des lésions aux yeux ou provoquer une inflammation.

**En cas d'urgence**

- Rincer les yeux avec beaucoup d'eau; avertir un médecin.
- Garder l'appareil loin des étincelles d'allumage ou des flammes.
- Extraire le câble de connexion de la prise de courant. Aérer la pièce à fond pendant plusieurs minutes.

**⚠ Danger d'explosion**

Garder les boissons contenant un degré important d'alcool dans des récipients à fermeture hermétique; de plus elles devront toujours être posées verticalement.

## Se familiariser avec l'unité

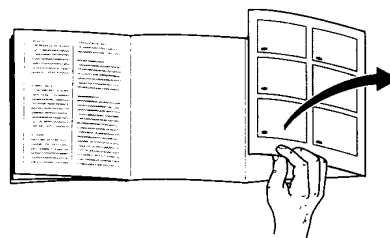

Les instructions de service ci-présentes sont valides pour différents modèles d'appareil; pour cette raison, il est possible; que certains détails et caractéristiques ne coïncident pas concrètement avec celles de votre appareil.

**Figure 1**

- A** Compartiment réfrigérateur
- B** Compartiment de congélation
- 1-9** Tableau de commandes
- 10** Illumination intérieure
- 11** Plateaux dans le réfrigérateur pour garder du pain et des pâtisseries, des plats cuisinés, des produits laitiers, de la viande et de la charcuterie.
- 12** Tiroir à légumes, pour garder les légumes, les fruits et les salades
- 13** Etagères, pour garder les pots et les petites boîtes de conserves.
- 14** Compartiment pour le beurre et le fromage.

fr

- 15 Casier pour garder les œufs
- 16 Casier pour garder les grandes bouteilles.
- 17 Tiroir de congélation
- 18 Ventilateur

## Tableau de commandes

Figure 2

### 1. Interrupteur pour la CONNEXION/DECONNEXION du compartiment réfrigérateur

Il sert à connecter et déconnecter le compartiment réfrigérateur de forme indépendante.

### 2. Touche pour le refroidissement ultrarapide <<super>>

*Elle sert à activer et désactiver le refroidissement ultrarapide.*

Grâce à cette fonction, peuvent être refroidis des aliments ou des boissons qui se trouvent dans le compartiment réfrigérateur. Il faut pour cela activer cette fonction au moment où l'on désire que les aliments ou les boissons soient refroidis.

La mise en marche de cette fonction est signalée par le pilote **5** <<super>> (couleur ambre). L'écran de visualisation **4** indique "SU".

En activant cette fonction, le groupe frigorifique fonctionne de telle forme que sont atteintes les températures les plus basses dans le réfrigérateur.

Cette fonction se désactive manuellement en appuyant à nouveau sur la touche **2** ou automatiquement après 6 heures approximativement de sa mise en marche, la régulation du réfrigérateur revenant à la position antérieurement ajustée avant d'activer la fonction <<super>>.

### 3. Touche pour ajuster la température du réfrigérateur

Appuyer plusieurs fois ou de forme continue sur la touche d'ajustage de la température jusqu'à ce qu'apparaisse la température désirée sur l'écran. La dernière valeur apparue est mémorisée par le système. (Les valeurs ajustées sont corrélativement montrées de +2°C à +11°C. Après avoir montré la valeur +11°C, l'indication +2°C apparaît à nouveau).

### 4. Ecran de visualisation de la température du réfrigérateur

Il montre la température sélectionnée pour le réfrigérateur.

### 5. Indicateur pour le refroidissement ultrarapide <<super>>

Il ne s'illumine que lorsque l'option <<refroidissement ultrarapide>> **2** est activée.

### 6. Indicateur pour la congélation ultrarapide <<super>>

Il ne s'illumine que lorsque l'option <<congélation ultrarapide>> **10** est activée.

## 7. Ecran de visualisation de la température du congélateur

Il montre la température sélectionnée pour le congélateur

## 8. Pilote <<alarme>>

L'alarme s'actionne si une température trop élevée est enregistrée à l'intérieur du congélateur, la décongélation menaçant les aliments congelés.

L'indicateur s'éteint dès que le congélateur a atteint sa température de service normal.

Sans que cela signifie un danger de détérioration immédiate des aliments, l'alarme peut aussi s'activer occasionnellement dans les cas suivants:

- A la mise en marche de l'appareil.
- A l'introduction de grandes quantités d'aliments frais.

## 9. Touche pour ajuster la température du congélateur.

Appuyer plusieurs fois ou de forme continue sur la touche d'ajustage de la température jusqu'à ce qu'apparaisse la température désirée sur l'écran. La dernière valeur apparue est mémorisée par le système. (Les valeurs ajustées sont corrélativement montrées de -18 °C à -26°C. Après avoir montré la valeur -26 °C, l'indication -18 °C apparaît à nouveau).

## 10. Touche pour congélation ultrarapide <<super>>

Elle sert à activer et désactiver la congélation ultrarapide.

La mise en marche de cette fonction est signalée par le pilote **6** <<super>> (couleur ambré). L'écran de visualisation **7** indique "SU".

Grâce à cette fonction, peuvent être simultanément congelées de grandes quantités d'aliments. Il faut pour cela activer la fonction jusqu'à 24 heures avant d'introduire les aliments frais dans le congélateur.

Lorsque cette fonction est activée, le groupe frigorifique de l'appareil fonctionne de forme continue, les températures les plus basses étant atteintes à l'intérieur du congélateur (grand froid).

**La fonction de congélation ultrarapide <<super>> se désactive manuellement en appuyant à nouveau sur la touche 10 ou automatiquement lorsque les aliments se sont congelés (si de petites quantités d'aliments sont congelées, le processus conclut après plusieurs heures; si de grandes quantités d'aliments sont congelées, le processus peut durer jusqu'à deux jours).**

Si l'on oublie d'introduire les aliments dans le congélateur après avoir activé la fonction de congélation ultrarapide, celle-ci se désactive automatiquement après 26 heures.

fr

**11. Touche “”**

Pour désactiver l'alarme acoustique.

L'alarme acoustique s'active si une température trop élevée est enregistrée à l'intérieur du congélateur, la décongélation menaçant les aliments congelés. Au même moment, le pilote **8** <<alarme>> s'illumine.

Sans que cela signifie un danger de détérioration immédiate des aliments, l'alarme acoustique peut occasionnellement s'activer dans les cas suivants:

- A la mise en marche de l'appareil.
- A l'introduction de grandes quantités d'aliments frais.
- Si la porte du congélateur reste ouverte pendant un laps de temps excessif.

L'alarme acoustique se désactive en appuyant sur la touche 11.

**12. Interrupteur pour la CONNEXION/DECONNEXION du congélateur.**

Il sert à connecter et déconnecter le congélateur de forme indépendante.

**Classes climatiques - Température d'ambiance maximum admissible**

La classe climatique de chaque appareil est signalée sur sa plaque de caractéristiques et sert de référence afin de savoir dans quelles franges de température d'ambiance il peut fonctionner.

Classe climatique	Température du milieu admissible
<b>SN</b>	+10 °C à 32 °C
<b>N</b>	+16 °C à 32 °C
<b>ST</b>	+18 °C à 38 °C
<b>T</b>	+18 °C à 43 °C

**Ventilation****Figure 3**

L'air réchauffé sur la paroi postérieure de l'appareil doit pouvoir s'échapper librement. Sinon, l'appareil devra augmenter son rendement, ce qui provoquera une consommation d'énergie électrique élevée et inutile. Pour cette raison, il faudra faire particulièrement attention à ce que les ouvertures de ventilation et aération ne soient pas obstruées.



## Connexion de l'appareil/ Mise en fonctionnement/ Ajustage de la température

Nettoyer l'appareil avant de le mettre en marche pour la première fois.

### Connexion de l'appareil

La prise de courant devra être librement accessible. Connecter l'unité au réseau électrique de courant alternatif de 220-240 V (N/SN), 220-230 V (ST)/50 Hz par le biais d'une prise de courant installée de forme réglementaire et pourvue de prise de terre. La prise de courant doit être protégée par un fusible d'au minimum 10 ampères.

**Dans les appareils destinés à des pays ne se trouvant pas sur le continent européen, il faudra vérifier si les valeurs de la tension de connexion et le type de courant qui figurent sur la plaque de caractéristiques de l'appareil coïncident avec celles du réseau national. La plaque de caractéristiques de l'appareil se trouve sur le côté inférieur gauche. S'il était nécessaire de substituer la prise de connexion au réseau électrique, cela ne pourra être effectué que par des techniciens spécialisés de la marque.**

**⚠ Attention!**

**Ne connecter en aucun cas l'appareil à des connecteurs électroniques pour une économie énergétique (par exemple Ecoboy, Sava Plug, etc.) ni à des rectificateurs inverses qui**

**transforment le courant continu en courant alternatif de 230 V (par exemple les installations d'énergie solaire, les réseaux électriques de navires).**

### Connecter l'appareil

Figure 2

- Pour la mise en marche du compartiment réfrigérateur appuyer sur la **touche 1**. L'illumination intérieure s'actionne en ouvrant la porte.
- Pour la mise en marche du compartiment congélateur appuyer sur la **touche 12**.
- Après la mise en marche du congélateur, l'indicateur d'alarme **8** s'allume (voir paragraphe Tableau de Commandes. **8** Pilote alarme).

### L'ajustage basiques suivants

Température de réfrigérateur: **+6°C**

Température de congélateur: **-18°C**

### Sélection de la température

Les valeurs ajustées peuvent être modifiées. Voir à cet effet la description correspondante figurant dans le paragraphe:

**3** Touche pour le réglage de la température du réfrigérateur.

**9** Touche pour le réglage de la température du congélateur.

fr

## Contrôlez les zones de froid dans l'appareil

Vu que l'air circule dans le compartiment réfrigérateur, certaines zones sont plus froides que d'autres.

Selon le modèle, la zone adaptée aux produits délicats se trouve complètement en bas, entre la flèche imprimée latéralement et la clayette en verre située en-dessous (Fig. 11/1 et 2), ou entre les deux flèches (Fig. 12/1 et 2). Cette zone convient idéalement pour ranger la viande, le poisson, la charcuterie, les salades mixtes, etc.

## Avertissements relatifs au fonctionnement de l'appareil

- Le ventilateur (Figure 11/18), fonctionne ou est éteint suivant ce qui est requis dans le compartiment réfrigérateur.
- Les parties frontales du corps du congélateur se réchauffent légèrement. Cela empêche la formation d'eau de condensation sur la zone du joint de la porte.
- Au cours du fonctionnement du groupe de réfrigération, des gouttes d'eau ou du givre se forme sur la paroi postérieure du réfrigérateur. C'est un phénomène parfaitement normal qui est dû à des raisons techniques. Il n'est pas nécessaire de gratter le givre ni de sécher les gouttes d'eau, étant donné qu'ils se décongèlent automatiquement. L'eau de décongélation est recueillie dans le canal d'évacuation (Fig. 8/A), et revient dans le groupe de réfrigération où elle s'évapore.
- Comme il existe une humidité de l'air importante, de l'eau de condensation peut se former à l'intérieur du réfrigérateur, principalement sur les plateaux en verre. Dans ce cas, les aliments devront être gardés dans le réfrigérateur enveloppés et on devra ajuster une température plus basse.
- Il est quelques fois possible qu'après avoir fermé la porte, on ne puisse pas l'ouvrir immédiatement après. Cela est dû à ce que, lorsqu'on ouvre la porte, une certaine dépression se crée à l'intérieur de l'appareil. Et donc, lorsqu'une telle situation se produit, on devra attendre de deux à trois minutes avant de pouvoir ouvrir une nouvelle fois la porte, afin de permettre que la dépression soit compensée.
- A cause du travail du groupe frigorifique, du givre peut rapidement être accumulé à certains points des grilles de congélation. Cela n'affecte en aucun cas le bon fonctionnement de l'appareil ni implique une augmentation de l'énergie électrique. L'élimination du givre accumulé ne sera nécessaire que si la couche de givre ou de glace atteint une épaisseur de plus de 5 mm sur toute la surface des grilles de congélation.
- Ne permettez pas que de la graisse ou de l'huile entre en contact avec les éléments en plastique de l'intérieur de l'appareil ou du joint de la porte. Le plastique et le joint en caoutchouc sont des matériaux susceptibles de devenir poreux.
- Ne pas situer des aliments à proximité de la sonde du compartiment réfrigérateur (fig. 11/19), afin d'obtenir un fonctionnement optimum de l'appareil.

## Déconnexion et arrêt de l'appareil

### Déconnecter l'appareil

- Pour déconnecter le réfrigérateur, appuyer sur la touche **2**/1, l'illumination intérieure se désactive ainsi que l'écran de visualisation **2**/4.
- Pour déconnecter le congélateur, appuyer sur la touche **2**/12, l'écran de visualisation **2**/7 se désactive.

### Arrêt de l'appareil

En cas de longues périodes d'inactivité de l'appareil:

- Débrancher l'appareil de la prise de courant.
- Retirer le givre et nettoyer l'appareil.
- Laisser les portes de l'appareil ouvertes.

## Equipement du réfrigérateur

La position des plateaux dans le réfrigérateur et des étagères et supports sur la face intérieure de la porte peut être individuellement modifiée:

### Figure 4

- Déplacer les plateaux vers l'avant, les incliner vers le bas et les retirer.

### Figure 5

- Lever les supports et étagères de la face intérieure de la porte et les retirer ou les situer sur une nouvelle position.

## Equipement optionnel

(seulement pour certains modèles)

### Casier à bouteilles

#### Figure 6

Les éléments de support empêchent que les bouteilles se renversent lorsqu'on ouvre ou on ferme la porte.

fr

## Congeler et conserver les aliments congelés

### Points à tenir compte si l'on achète des aliments ultra congelés

Faire attention à ce que l'enveloppe de l'aliment ou produit congelé ne présente aucun type de dommage.

Vérifier que la date de caducité des aliments n'est pas arrivée à son échéance.

L'indication de la température du congélateur de l'établissement où les aliments sont acquis doit signaler une valeur minimum de -18 °C.

Essayer de transporter directement les aliments chez soi dans une poche isothermique.

### Congeler des aliments frais chez soi

#### Attention!

Ne pas utiliser de matériaux nocifs pour la santé pour envelopper ou enfermer les aliments.

#### Matériaux indiqués pour l'emballage des aliments

Feuilles en plastique, poches ou feuilles de polyéthylène, papier aluminium, petites boîtes ou récipients spécifiques pour la congélation d'aliments.

#### Matériaux appropriés pour la fermeture des récipients

Gomme élastique, clips en plastique, ficelle, ruban adhésif incongelable, etc.

Faire en sorte que les aliments congelés se trouvant déjà dans le compartiment de congélation ne rentrent pas en contact avec les aliments frais que l'on veut congeler.

#### Capacité maximale de congélation: 14 kg en 24 heures (sur les grilles de congélation).

Pour que les aliments conservent leur valeur nutritive, leurs vitamines et un bon aspect, il est nécessaire de congeler le centre le plus rapidement possible. Pour cette raison, on ne devra pas dépasser la capacité maximale de congélation de l'appareil.

Si vous avez à congeler une grande quantité d'aliments, vous pouvez extraire tous les tiroirs du congélateur (le tiroir inférieur excepté) et empiler les aliments sur les grilles de congélation. Pour retirer les tiroirs, on devra les extraire complètement jusqu'à la limite maximum, les incliner ensuite vers le haut et les retirer.

Si l'on congèle les produits dans les tiroirs de congélation, il faut diminuer légèrement la capacité de congélation de l'appareil.

Si l'on garde des produits déjà congelés dans le congélateur, on devra actionner l'option "super" plusieurs heures avant d'introduire les aliments frais dans le congélateur.

## Conserver les aliments congelés

- Afin de ne pas empêcher la circulation de l'air à l'intérieur de l'appareil, il faut toujours s'assurer que tous les tiroirs de congélation sont bien introduits jusqu'au fond dans le compartiment de congélation.

## Calendrier de congélation

Pour éviter des pertes de qualité et de valeur nutritive des aliments congelés, il faut les consommer avant que n'expire le délai maximum de conservation à -18°C.

<b>Poisson, Charcuterie, plats Cuisinés ainsi que Pain et pâtisserie</b>	jusqu'à 6 mois
<b>Fromage, volaille et viande</b>	jusqu'à 8 mois
<b>Fruits et légumes</b>	jusqu'à 12 mois

## Préparation de crèmes glacées

### Attention!

Ne pas utiliser de sorbetières électriques à l'intérieur du compartiment de congélation.

## Préparation de glaçons

**Figure 7** (seulement dans certains modèles)

Remplir au 3/4 la timbale à glaçons avec de l'eau. La situer dans le compartiment de congélation.

Séparer la timbale à glaçons adhérente au fond du compartiment de congélation avec un objet émoussé (par exemple le manche d'une cuillère). Pour retirer les glaçons de la timbale, la situer brièvement sous l'eau du robinet ou la plier légèrement.

Afin que vos glaçons se fassent plus rapidement, situez les bacs dans le premier tiroir (Figure 11/17).

## Dégivrer (décongeler) et nettoyer l'unité

Nettoyer le réfrigérateur une fois par mois.

Le nettoyage du compartiment de congélation doit être fait chaque fois que se fait le dégivrage de celui-ci.

### Danger de décharges électriques!

N'utiliser aucun type d'appareil de nettoyage à vapeur. La vapeur chaude pourrait endommager les surfaces de l'appareil ou son installation électrique. La sécurité électrique de l'appareil pourrait sérieusement être affectée!

Ne pas gratter la glace ou le givre à l'aide de couteaux ou d'objets pointus.

Ne pas endommager les pièces et éléments composant le circuit de refroidissement, par exemple en perforant les conduits de l'agent réfrigérant.

fr

La sortie en jets de l'agent réfrigérant peut provoquer des lésions aux yeux ou une inflammation de ces derniers.

N'utiliser en aucun cas des appareils électriques ou des sources de flammes actives (par exemple des bougies ou des lampes à pétrole) à l'intérieur de l'appareil.

## Décongeler le compartiment de congélation

- Retirer les tiroirs de congélation avec les aliments qui s'y trouvent. Poser sur les tiroirs, les accumulateurs de froid (si vous en disposez). Mettre ensuite les tiroirs dans un endroit le plus froid possible.
- Débrancher l'appareil de la prise de courant.
- Après que le dégivrage de l'appareil a terminé, évacuer l'eau de décongélation recueillie. Nettoyer et sécher le fond du compartiment de congélation avec une éponge.

### Sprays spécifiques pour décongélation

Observer strictement les indications et avertissements facilités par le fabricant.

### Attention!

L'utilisation de sprays spécifiques pour décongélation requiert une précaution extrême, car ces produits peuvent dégager des gaz explosifs ou contenir des agents dissolvants ou propergol qui peuvent endommager les éléments en plastique de l'unité ou même être nocifs pour la santé humaine.

### Conseils pratiques pour la décongélation

- Afin d'accélérer le processus de décongélation, on peut déposer un récipient plein d'eau très chaude (pas bouillante) sur une base de support, à l'intérieur du compartiment de congélation.

## Nettoyage de l'appareil

- Nettoyer à l'eau tiède et un peu de détergeant désinfectant, comme par exemple un produit doux pour laver manuellement la vaisselle.

Le joint de la porte se nettoiera seulement avec de l'eau claire, et sera bien séché ensuite.

Faire attention à ce que l'eau employée pour le nettoyage ne pénètre pas dans l'orifice de drainage et ne s'écoule pas vers le plateau d'évaporation.

En aucun cas on ne doit employer de sable, d'agents de frottement ou de nettoyants contenant des acides ou des dissolvants chimiques.

Ne jamais laver les étagères, supports et récipients ou tiroirs dans le lave-vaisselle. Les pièces peuvent se déformer!

- Introduire le câble de connexion à la prise de courant. Connecter le fusible.

## Conseils pratiques pour économiser de l'énergie électrique

- Placer le réfrigérateur dans une pièce sèche et fraîche, dotée d'une bonne ventilation. Se souvenir que l'appareil ne doit pas être installé de forme à ce qu'il reçoive directement les rayons du soleil, ni se trouver près d'un foyer actif de chaleur tel que cuisinières, chauffage, etc.
- Laisser les aliments ou boissons chaudes refroidir jusqu'à ce qu'ils atteignent la température d'ambiance avant de les introduire dans le congélateur.
- Décongeler les produits congelés en les posant, par exemple dans le réfrigérateur. On profite de cette manière du froid accumulé dans l'aliment pour réfrigérer les aliments frais du réfrigérateur.
- Laisser la porte de l'appareil ouverte le moins possible.
- Nettoyer périodiquement la grille arrière du réfrigérateur (condensateur) pour un fonctionnement optimum de l'appareil.

## Avertissements sur les bruits de fonctionnement de l'appareil

### Bruits parfaitement normaux

**Bruits ressemblant à des murmures sourds** Ils sont inévitables pendant le fonctionnement du compresseur.

**Léger gargouillis, son caractéristique** qui se produit lorsque le liquide réfrigérant pénètre dans les fins tuyaux une fois que le compresseur est entré en fonctionnement.

**Bruits brefs ressemblant à des "clac";** on ne les entend que lorsque le régulateur connecte ou déconnecte le compresseur.

### Bruits ayant une solution facile

#### L'appareil est posé sur une surface dénivelée

Niveler l'appareil à l'aide du niveau à bulle et des supports vissés incorporés à l'appareil, ou le caler.

#### Si l'appareil est en contact avec des meubles ou d'autres appareils

Le séparer des meubles ou appareils avec lesquels il pourrait être en contact.

#### Les tiroirs, paniers, étagères ou supports oscillent ou sont bloqués

Réviser les éléments affectés. Si nécessaire, les remettre en position correcte.

#### Les bouteilles ou récipients se touchent

Les séparer un peu.

fr

## Petites pannes ayant une solution facile

### Avant d'avertir le Service d'Assistance Technique Officiel:

Afin d'éviter une intervention superflue du service technique vérifiez si la panne ou erreur que vous avez constatée est signalée dans les conseils et avertissements suivants.

Vous éviterez de cette façon, des frais superflus, étant donné que dans ces cas, les frais du technicien ne sont pas couverts par les prestations du service de garantie.

Panne	Cause possible	Forme de la corriger
L'illumination Intérieure du réfrigérateur ne fonctionne pas, bien que le groupe réfrigérateur travaille	L'ampoule est défectueuse.	Changer l'ampoule. <ol style="list-style-type: none"> <li>Retirer la prise de l'appareil de la prise de courant du réseau ou déconnecter le fusible.</li> <li>Retirer le réflecteur (Fig. 9/B), en tournant la roue inférieure (Fig. 9/C) dans le sens anti-horaire comme l'indique la figure.</li> <li>Substituer l'ampoule grillée par une nouvelle. (ampoule de rechange, 220-240 V, courant alternatif base E14, pour le nombre de watts, voir l'ampoule défectueuse).</li> </ol>
	L'interrupteur de la lumière intérieure est bloqué (Fig. 9/A).	Vérifier la mobilité de l'interrupteur de l'illumination Intérieure.
De l'eau S'est accumulée au fond du réfrigérateur.	Le tuyau d'évacuation de l'eau de décongélation est obstrué (Fig. 8/B).	Nettoyer le canal d'évacuation et l'orifice de drainage (Fig. 8/B). Voir à cet effet le paragraphe "Nettoyage de l'appareil".
«E1» (24), «E2» (27)		Service d'Assistance Technique



fr

<b>Panne</b>	<b>Cause possible</b>	<b>Forme de la corriger</b>
<b>L'indicateur d'avertissement "alarm" S'illumine</b>	Les ouvertures de ventilation et aération sont obstruées	Retirer les objets qui obstruent Les ouvertures de ventilation.
	La porte du compartiment de congélation est ouverte.	Fermer la porte.
	Une quantité excessive d'aliments frais a été introduite dans le congélateur	Ne pas dépasser la capacité maximum de congélation de l'appareil
<b>Aucun écran ou indicateur ne s'illumine</b>	Une coupure de courant s'est produite; le fusible s'est mis en marche; la prise n'est pas correctement entrée dans la prise de courant	Vérifier s'il y a une alimentation normale de courant électrique. Le fusible doit être connecté.

fr

## Service d'Assistance Technique

En cas de réparation ou si la panne persiste sans pouvoir la réparer en fonction des conseils et avertissements précédents:

- Débrancher l'appareil du réseau électrique ou mettre le fusible en marche.
- Ne pas ouvrir inutilement les portes de l'appareil.

Le numéro de téléphone du Service d'Assistance Technique le plus proche figure sur l'annuaire téléphonique correspondant ou le Guide du Service d'Assistance Technique. Au moment de solliciter l'intervention du Service d'Assistance Technique, ne pas oublier d'indiquer le numéro du produit (E-Nr.) et le numéro de fabrication (FD) de l'appareil.

Ces deux numéros se trouvent sur la plaque de caractéristiques de l'appareil.

### Fig. 10

Ne pas oublier qu'en indiquant le numéro de produit et celui de fabrication de l'appareil, on contribue à éviter des déplacements et des coûts superflus au Service d'Assistance Technique, qui sinon, seront facturés.

## Eliminazione e smaltimento degli apparecchi usati

### Smaltimento dell'apparecchio usato

Gli apparecchi usati racchiudono dei materiali che possono venire recuperati; consegnate quindi l'apparecchio a questo fine presso un centro ufficiale di raccolta o di recupero di materiali riciclabili.

#### **Prima di disfarvi del vostro apparecchio usato y sostituirlo con uno nuovo dovrete inutilizzarlo:**

- Staccate l'apparecchio dalla presa di corrente.
- Tagliate il cavo di collegamento dell'apparecchio e toglietelo insieme alla spina.
- Smontate le chiusure o serrature della porta o inutilizzatele in modo da evitare che i bambini, giocando con l'unità, possano chiudersi dentro e morirci per asfissia.

Tutti gli apparecchi frigoriferi e congelatori contengono gas isolanti e refrigeranti che richiedono un trattamento ed eliminazione particolari. State attenti che le tubature del circuito di freddo del vostro apparecchio non subiscano danni o guasti prima di averlo consegnato presso il relativo Centro Ufficiale di raccolta.

### Consigli per lo smaltimento dell'imballaggio

Non permettete che i bambini giochino con il materiale dell'imballaggio o con

parte dei suoi elementi. L'apparecchio non è nessun giocattolo! Esiste il pericolo di asfissia a causa dei cartoni e dei teli di plastica!

Il vostro nuovo apparecchio è protetto da un imballaggio durante il trasporto fino a casa vostra. Tutti i materiali di imballaggio adoperati sono rispettosi con l'ambiente e possono venire riciclati o riutilizzati.

Contribuite attivamente alla protezione dell'ambiente insistendo su metodi di eliminazione e di recupero dei materiali di imballaggio che siano rispettosi con l'ambiente.

Il vostro Distributore o Ente locale vi informerà volentieri sui modi e possibilità più efficaci ed attuali per uno smaltimento di questi materiali che sia rispettoso con l'ambiente.

## Consigli di sicurezza e avvertenze di carattere generale

Leggete e seguite attentamente queste istruzioni d'uso, così come tutte le informazioni aggiuntive di cui l'apparecchio viene corredato. Conservate le istruzioni d'uso per qualsiasi consultazione o per un possibile futuro proprietario

L'apparecchio è stato progettato per

- il suo uso esclusivo nell'ambito domestico,
- la refrigerazione e congelamento degli alimenti.

Nel caso di un uso a fini industriali si è tenuti ad adempiere le relative norme e disposizioni.

it

**⚠ Attenzione!**

Effettuate l'installazione e il collegamento dell'apparecchio alla rete elettrica ai sensi delle istruzioni di montaggio allegate.

Se venissero rilevati danni o guasti, l'apparecchio non dovrà avviarsi. In caso di dubbi, consultate il distributore dove avete acquistato l'apparecchio.

**⚠ Attenzione!**

Non intasate i fori di ventilazione e aerazione dell'apparecchio

**⚠ Attenzione!**

Per accelerare il processo di scongelamento, usate soltanto i mezzi consigliati dal fabbricante.

**⚠ Attenzione!**

Nell'interno degli scomparti di conservazione degli alimenti e congelazione non usate degli apparecchi elettrici non autorizzati dal fabbricante.

**⚠ Attenzione!**

Non danneggiate né i pezzi né gli elementi costitutivi del circuito di freddo, come ad esempio, bucando le condotte dell'agente refrigerante con oggetti accuminati, piegando le condotte o graffiando i rivestimenti delle superfici, ecc. L'uscita a getto dell'agente refrigerante può causare lesioni agli occhi o farli infiammare.

**In caso di emergenza**

- Sciacquate gli occhi con acqua abbondante; chiamate il medico.
- Mantenete l'apparecchio lontano da scintille di accesa o sorgenti di fuoco.
- Staccate il cavo di collegamento dalla presa di corrente. Ventilare a fondo l'ambiente durante alcuni minuti.

**⚠ Pericolo di esplosione**

Conservate le bibite ad alto tenore di alcool in confezioni a tenuta stanca; inoltre, dovranno venir sempre collocate in posizione verticale.

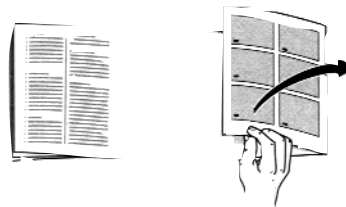
**Familiarizzandoci con l'unità**

Le presenti Istruzioni di servizio sono valide per diversi modelli dell'apparecchio; è perciò possibile che vengano descritti dettagli e caratteristiche dell'attrezzatura che non corrispondano con quelle del vostro apparecchio specifico.

**Figura 1**

- A Scomparto refrigeratore**
- B Scomparto congelamento**
- 1-9 Quadro comandi**
- 10 Illuminazione interna**
- 11 Vassoi nel frigorifero**  
per conservare pane e articoli di panetteria, piatti precotti, latticini, carne e salumi
- 12 Cassone per la verdura,**  
per conservare verdure e ortaggi, frutta e lattughe
- 13 Scaffali, per conservare barattoli e lattine.**
- 14 Scomparto per il burro e il formaggio**

- 15 Elemento portauova
- 16 Portabottiglie per conservare bottiglie grandi
- 17 Cassone di congelamento
- 18 Ventilatore

## Quadro comandi

### Figura 2

1. **Interruttore per il COLLEGAMENTO / SCONNESSIONE dello scomparto refrigeratore**

Serve a collegare e staccare lo scomparto refrigeratore in modo indipendente

2. **Tasto per il raffreddamento ultrarapido <<super>>**

*Serve ad attivare e disattivare il raffreddamento ultrarapido.*

Con questa funzione si possono raffreddare alimenti o bibite che siano nello scomparto refrigeratore. Per farlo bisogna attivare questa funzione nel momento in cui si vogliono raffreddare gli alimenti o le bibite.

L'inserzione di questa funzione è indicata tramite la spia **5 <<super>>** (colore ambra). Lo schermo di visualizzazione **4** indica "SU".

Qualora sia attivata questa funzione, il gruppo frigorifero funzionerà in modo tale da raggiungere le temperature più basse nel refrigeratore.

Questa funzione è disattivata manualmente qualora si prema di nuovo il tasto **2** oppure automaticamente dopo circa 6 ore dall'attivazione, ritornando la regolazione del refrigeratore alla posizione previamente fissata prima dell'attivazione della funzione <<super>>

3. **Tasto per regolare la temperatura del refrigeratore**

Premere ripetutamente o continuamente il tasto di regolazione della temperatura finché sullo schermo non compaia la temperatura desiderata. Il valore indicato per ultimo viene memorizzato dal sistema. (I valori regolati sono indicati in modo correlativo da +2°C fino a +11°C. Dopo aver fatto vedere il valore +11°C, riappare la dicitura +2°C).

4. **Schermo di visualizzazione della temperatura del refrigeratore**

Indica la temperatura selezionata del refrigeratore

5. **Spia del raffreddamento ultrarapido <<super>>**

È acceso soltanto qualora sia attivata l'opzione <<raffreddamento ultrarapido>> **2**

6. **Spia per il congelamento ultrarapido <<super>>**

È acceso soltanto qualora sia attivata l'opzione <<congelamento ultrarapido>> **10**

it

### 7. Schermo di visualizzazione della temperatura del congelatore

Indica la temperatura prefissata del congelatore

### 8. Spia <<allarme>>

L'allarme è attivato nel caso di essere rilevata una temperatura troppo elevata all'interno del congelatore, minacciando lo scongelamento degli alimenti surgelati.

La spia si spegne appena il congelatore abbia raggiunto la sua temperatura d'esercizio normale.

L'allarme può essere attivato puntualmente, senza che ciò significhi nessun pericolo di deterioramento immediato degli alimenti nei casi seguenti:

- Nella messa in funzionamento dell'apparecchio
- Qualora siano introdotte grandi quantità di alimenti freschi

### 9. Tasti per regolare la temperatura del congelatore.

Premere ripetutamente o continuamente il tasto di regolazione della temperatura finché sullo schermo non appaia la temperatura desiderata. Il valore indicato per ultimo viene memorizzato dal sistema. (I valori regolati sono indicati in modo correlativo da  $-18\text{ °C}$  fino a  $-26\text{ °C}$ . Dopo aver fatto vedere il valore  $-26\text{ °C}$ , riappare la dicitura  $-18\text{ °C}$ ).

### 10. Tasto per congelamento ultrarapido <<super>>

Serve ad attivare e disattivare il congelamento ultrarapido.

L'attivazione di questa funzione è indicata dalla spia **6** <<super>> (colore ambra). Lo schermo di visualizzazione **7** indica "SU".

Con questa funzione possono congelarsi simultaneamente grandi quantità di alimenti. Per farlo bisogna attivare la funzione addirittura 24 ore prima d'introdurci gli alimenti freschi..

Quando questa funzione è attivata, il gruppo frigorifero dell'apparecchio funziona continuamente, raggiungendosi all'interno del congelatore temperature assai basse (grande freddo).

**La funzione di congelamento ultrarapido <<super>> è disattivata manualmente se si preme di nuovo il tasto 10 oppure automaticamente qualora gli alimenti siano ormai scongelati (nel caso di congelare quantità ridotte di alimenti, il processo finisce dopo alcune ore; nel caso di congelare grandi quantità di alimenti, il processo può prolungarsi per addirittura due giorni).**

Nel caso di esserci dimenticati d'introdurre gli alimenti nel congelatore, pur avendo attivato la funzione di congelamento ultrarapido, essa è disattivata automaticamente dopo 26 ore.

**11. Tasto “”**

Per disattivare l'allarme acustico.

L'allarme acustico è attivato nel caso di rilevarsi una temperatura troppo elevata nell'interno del congelatore, minacciando il congelamento degli alimenti (nello stesso tempo si accende la spia **8** <<allarme>>)

L'allarme acustico può essere attivato puntualmente, senza che ciò significhi nessun pericolo di deterioramento immediato degli alimenti nei casi seguenti:

- Nella messa in funzionamento dell'apparecchio
- Qualora siano introdotte grandi quantità di alimenti freschi
- Qualora rimanga aperta l'anta del congelatore durante un tempo eccessivo.

Premendo il tasto **11** è disattivato l'allarme acustico.

**12. Interruttore per il COLLEGAMENTO / SCONNESSIONE del congelatore**

Serve a collegare e staccare il congelatore in modo indipendente

**Classi climatiche - Temperatura ambiente massima ammissibile**

La classe climatica di ogni apparecchio viene indicata nella sua targhetta di caratteristiche e serve come riferimento per sapere in quale fascia di temperature può funzionare.

Classe climatica	Temperatura ammissibile dell'ambiente
<b>SN</b>	+10 °C fino a 32 °C
<b>N</b>	+16 °C fino a 32 °C
<b>ST</b>	+18 °C fino a 38 °C
<b>T</b>	+18 °C fino a 43 °C

**Ventilazione****Figura **

L'aria riscaldata nella parete posteriore dell'apparecchio deve poter scappare liberamente, altrimenti l'apparecchio dovrebbe aumentare il proprio rendimento e provocherebbe un consumo di energia elettrica elevato e inutile. Dovrà perciò farsi particolare attenzione affinché le aperture di ventilazione e areazione non siano mai ostruite.

it

## Collegamento dell'apparecchio / Messa in funzionamento / Regolazione della temperatura

Pulire l'apparecchio prima di metterlo in moto per la prima volta.

### Collegamento dell'apparecchio

La presa di corrente dovrà essere liberamente accessibile. Inserire l'unità a una rete elettrica di corrente alterna di 220-240 V (N/SN), 220-230 V (ST)/50 Hz tramite una presa di corrente installata a norma di legge e munita di messa a terra. La presa di corrente deve essere protetta tramite un fusibile di 10 A minimo.

**Negli apparecchi destinati a paesi fuori dal continente europeo dovrà verificarsi se i valori della tensione di collegamento e il tipo di corrente indicata nella targhetta di caratteristiche dell'apparecchio coincidono con quelli della rete nazionale. La targhetta di caratteristiche dell'apparecchio è situata nel fianco inferiore sinistro. Nel caso in cui fosse necessaria la sostituzione della spina di collegamento alla rete elettrica, ciò potrà venir realizzato soltanto da tecnici specializzati della marca.**

**⚠ Attenzione!**

**Non inserire l'apparecchio in nessun caso a connettori elettronici di risparmio energetico (per esempio Ecoboy, Sava Plug, ecc.) e nemmeno**

**a rettificatori inversi che trasformano la corrente continua in corrente alterna a 230 V (per esempio, impianti di energia solare, reti elettriche di navi, ecc.).**

### Collegate l'apparecchio

Figura 2

- Per la messa in funzionamento dello scomparto refrigeratore premete il **tasto 1**. L'illuminazione interna viene attivata quando si apre la porta.
- Per la messa in funzionamento dello scomparto congelatore, premete il **tasto 12**.
- Dopo l'avvenuta messa in funzionamento del congelatore si accende la spia d'allarme **8** (Vedi punto Quadro comandi. **8** Spia allarme)

**L'apparecchio viene dalla fabbrica con le seguenti regolazioni basiche:**

Temperatura del refrigeratore: **+6°C**  
Temperatura del congelatore: **-18°C**

### Selezione della temperatura

I valori regolati possono venire modificati. Vedere in merito la relativa descrizione del paragrafo:

- 3** Tasto per la regolazione della temperatura del refrigeratore.
- 9** Tasto per la regolazione della temperatura del congelatore.



## Tenere presenti le zone fredde nel vano frigorifero

A causa della circolazione dell'aria, nel vano frigorifero si formano zone più o meno fredde.

La zona per gli alimenti delicati è, secondo il modello, completamente in basso tra freccia stampata laterale ed il sottostante ripiano di vetro (figura 11/1 e 2), oppure tra le due frecce (figura 12/1 e 2).

Ideale per conservare carne, pesce, salsiccia, insalate miste ecc.

## Avvertenze relative al funzionamento dell'apparecchio

- Il ventilatore (Fig. 11/18), funziona o è fermo a seconda di quanto richiesto dall'andamento del refrigeratore.
- I lati frontali del corpo del congelatore si riscaldano leggermente. In questo modo si impedisce la formazione di acqua di condensa nella zona del giunto della porta.
- Durante il funzionamento del gruppo frigorifero si formano gocce di acqua o di brina sulla parte posteriore del frigorifero. Questo è un fenomeno totalmente normale ed è dovuto a motivi tecnici. Non è necessario raschiare la brina né asciugare le gocce d'acqua, perché si scongelano automaticamente. L'acqua di scongelamento viene raccolta nel canalino di scolo (Fig. 3/A), tornando al gruppo frigorifero, dove evapora.

- Poiché esiste una elevata umidità dell'aria può formarsi acqua di condensa all'interno del refrigeratore, di preferenza sui vassoi di vetro. In tale caso gli alimenti dovranno conservarsi nel frigorifero avvolti e regolare una temperatura più bassa.
- È possibile qualche volta che dopo aver chiuso la porta non possa aprirsi di nuovo immediatamente. Ciò è dovuto al fatto che, quando viene aperta la porta, si crea una certa depressione all'interno dell'apparecchio. Quindi, quando ci sia questa situazione si dovrà aspettare due o tre minuti prima di aprire la porta, in modo da permettere che la depressione venga compensata.
- Dovuto al lavoro del gruppo frigorifero in alcuni punti delle bocchette di congelamento può accumularsi brina molto in fretta. Ciò non ha nessun influsso sul buon funzionamento dell'apparecchio e nemmeno implica un aumento del consumo di energia elettrica. L'eliminazione della brina accumulata sarà necessaria soltanto nel caso in cui lo strato di brina o di gelo raggiunga uno spessore oltre i 5 mm su tutte le bocchette di congelamento.
- Non permettete che i grassi e gli oli siano in contatto con gli elementi in plastica dell'interno dell'apparecchio o con il giunto della porta. La plastica e il giunto di gomma sono materiali assai suscettibili alla porosità.
- Non collocare alimenti nelle vicinanze della sonda dello scomparto refrigeratore (fig. 11/19): in questo modo è ottenuto un funzionamento ottimo del Vostro apparecchio.

it

## Disinserimento e arresto dell'apparecchio

### Disinserite l'apparecchio

- Per staccare il frigorifero premere il tasto **2/1**, l'illuminazione interna si stacca e anche lo schermo di visualizzazione **2/4**
- Per staccare il congelatore premere il tasto **2/12**, lo schermo di visualizzazione **2/7** si stacca.

### Arresto dell'apparecchio

Nel caso di lunghi periodi di inattività dell'apparecchio:

- Estraiete la spina dell'apparecchio dalla presa di corrente.
- Togliete la brina e pulite l'apparecchio.
- Lasciate aperte le porte dell'apparecchio.

## Dotazione dell'apparecchio.

La posizione dei vassoi nel frigorifero, degli scaffali e dei supporti nella faccia interna della porta si può variare individualmente:

### Figura 4

- Spostate in avanti i vassoi, ribaltateli in basso ed estraeteli.

### Figura 5

- Alzate i supporti e scaffali della faccia interna della porta ed estraeteli o collocateli in una nuova posizione.

## Optionals

(non inclusi in tutti i modelli)

### Portabottiglie

#### Figura 6

Gli elementi di sostegno impediscono le bottiglie di ribaltarsi quando si apre o si chiude la porta.

## Congelate e conservate alimenti surgelati

### Punti da tenere presente quando si acquistano alimenti ultrasurgelati

State attenti a che l'involucro dell'alimento o prodotto surgelato non abbia nessun tipo di danno.

Verificate la data di scadenza degli alimenti. Assicuratevi che non sia scaduta.

L'indicazione della temperatura del congelatore del negozio dove acquistate gli alimenti deve avere un valore minimo di  $-18\text{ }^{\circ}\text{C}$ .

Fate in modo di trasportarli direttamente a casa in un sacchetto isoteramico.

### Congelate alimenti freschi a casa

#### **Attenzione!**

Non usate materiali dannosi per la salute per confezionare o chiudere gli alimenti.

#### **Materiali idonei per la confezione degli alimenti**

Teli di plastica, sacchetti e teli di polietilene, carta stagnola, scatolette e confezioni specifiche per la congelamento degli alimenti.

#### **Materiali idonei per la chiusura delle confezioni**

Fascette elastiche, *clip* di plastica, nastro adesivo non congelabile, ecc.

Fate in modo che gli alimenti congelati già esistenti nello scomparto di congelamento non entrino a contatto con gli alimenti freschi che desiderate congelare.

#### **Capacità massima di congelamento: 14 kg in 24 ore (sulle bocchette di congelamento)**

Affinché gli alimenti mantengano il loro valore nutritivo, vitamine e buon aspetto bisogna congelarne il centro il più in fretta possibile. Non dovrà perciò superarsi la capacità massima di congelamento dell'apparecchio.

Nel caso di dover surgelare una grande quantità di alimenti, possono estrarsi i tutti i cassoni del congelatore (eccetto quello inferiore) e ammuccchiare gli alimenti sulle griglie congelatrici. Per rimuovere i cassoni, dovranno estrarsi completamente fino a raggiungere il fermo limitatore, e ribaltarli in alto.

Nel caso di congelare i prodotti nei cassoni di congelamento, la capacità di congelamento dell'apparecchio diminuisce un po'.

Nel caso di conservare prodotti ormai surgelati nel congelatore, dovrà attivarsi l'opzione "super" parecchie ore prima di collocare gli alimenti freschi nel congelatore.

it

## Conservate gli alimenti congelati

- In modo da non ostacolare la circolazione dell'aria all'interno dell'apparecchio, bisogna sempre assicurarsi che tutti i suoi cassoni di congelamento siano introdotti fino al fermo nello scomparto di congelamento.

## Calendario di congelamento

Onde evitare perdite di qualità e valore nutritivo degli alimenti congelati, è necessario consumarli prima che scada il loro termine massimo di conservazione a  $-18^{\circ}\text{C}$ .

<b>Pesce, salumi, piatti precotti, pane e articoli di panetteria</b>	fino a 6 mesi
--	---------------

<b>Formaggio, selvaggina e carne</b>	fino a 8 mesi
--------------------------------------	---------------

<b>Frutta e verdura</b>	fino a 12 mesi
-------------------------	----------------

## Preparate gelati

### Attenzione!

Non usate gelatiere elettriche all'interno dello scomparto di congelamento.

## Preparazione dei cubetti di ghiaccio

**Figura 7** (non inclusi in tutti i modelli)

Riempite i  $3/4$  della vaschetta per il ghiaccio con acqua. Collocatela nello scomparto di congelamento.

Separate la vaschetta per il ghiaccio attaccata al fondo dello scomparto di congelamento con un oggetto non accuminato (per esempio, il manico di un cucchiaio). Per rimuovere i cubetti di ghiaccio dalla vaschetta, mettetela un p'ò di tempo sotto il getto d'acqua del rubinetto o piegatela leggermente.

Per ottenere i Vostri cubetti più rapidamente, collocate le vaschette per il ghiaccio nel primo cassone (Fig. 1/17).

## Sbrinate (scongellate) e pulite l'unità

### Pulite il frigorifero una volta al mese.

La pulizia dello scomparto di congelamento è buono farla ogni volta che lo sbrinate.

### Pericolo di scariche elettriche!

Non adoperate nessun tipo di pulitrice al vapore. Il vapore caldo potrebbe danneggiare le superfici dell'apparecchio o il suo impianto elettrico. La sicurezza elettrica del vostro apparecchio ne potrebbe uscire seriamente colpita!

Non raschiate il gelo o la brina con l'aiuto di coltelli o oggetti accuminati.

Non danneggiate i pezzi ed elementi componenti del circuito di freddo, per esempio bucando le condotte dell'agente refrigerante.

L'uscita a getto dell'agente refrigerante può causare lesioni agli occhi o farli infiammare.

Non adoperate in nessun caso apparecchi elettrici o sorgenti di fuoco attivo (per esempio, candele o lampade di petrolio) all'interno dell'apparecchio.

## Scongelate lo scomparto di congelamento

- Estraiete i cassoni di congelamento con gli alimenti che ci fossero in essi. Metteteci sopra degli accumulatori di freddo (se ne avete). Dopodiché collocate i cassoni nel posto più freddo che sia possibile.
- Per farlo, estraete la spina dalla presa di corrente.
- Dopo aver finito l'estrazione della brina dell'apparecchio, smaltite l'acqua di scongelamento raccolta. Pulite e asciugate con una spugna il fondo dello scomparto di congelamento.

### Spray specifici per scongelamento

Seguite attentamente le indicazioni e avvertenze fornite dal fabbricante.

### ⚠ Attenzione!

L'uso di *spray* specifici per scongelamento richiede grandi precauzioni, poiché possono generare gas esplosivi o contenere agenti solventi o propellenti che possono danneggiare gli elementi in plastica dell'unità o addirittura essere dannosi per la salute umana.

### Consigli pratici per lo scongelamento

- Per accelerare il processo di scongelamento può collocarsi una pentola con acqua molto calda (non bollente), su una base di sostegno, nell'interno dello scomparto di congelamento.

## Pulizia dell'apparecchio

- Pulite con acqua tiepida e un po' di detersivo disinfettante, come un detersivo manuale soave per stoviglie.

Il giunto della porta deve pulirsi con acqua pulita, asciugandolo bene dopo.

Stare attenti a che l'acqua usata nella pulizia non penetri nella bocca di drenaggio e raggiunga il vassoio di evaporazione.

In nessun caso deve usarsi sabbia, strofinacci o agenti di pulizia con acidi o solventi chimici.

Non lavare mai gli scaffali, sostegni e recipienti o cassoni nel lavastoviglie. I pezzi possono deformarsi!

- Introdurre il cavo di collegamento nella presa di corrente. Inserire il fusibile.

it

## Consigli pratici per risparmiare energia elettrica

- Situate il frigorifero in una stanza secca e fresca, munita di una buona ventilazione. Ricordate inoltre che non deve venire installato in modo che riceva direttamente i raggi del sole, né essere vicino a una sorgente attiva di calore, quali cucine, termosifoni, ecc.
- Lasciate raffreddare gli alimenti o bibite calde fino alla temperatura ambiente prima di introdurli nel congelatore.
- Scongelate i prodotti congelati collocandoli, per esempio, nel frigorifero. In questo modo viene apporffittato il freddo accumulato per refrigerare così gli alimenti freschi del frigorifero.
- Tenete aperta la porta dell'apparecchio il minor tempo possibile.
- Nettare periodicamente la griglia posteriore del frigorifero (condensatore) per un funzionamento ottimo dell'apparecchio.

## Avvertenza sui rumori di funzionamento dell'apparecchio

### Rumori perfettamente normali

**Rumori come mormorii sordi** sono inevitabili durante il funzionamento del compressore.

**Lieve gorgoglio caratteristico** che viene prodotto qualora entra il liquido refrigerante nei tubi stretti dopo l'entrata in funzionamento del compressore.

**Brevi colpi tipo clic** si sentono soltanto quando il regolatore accende e spegne il compressore.

### Rumori di facile soluzione

**L'apparecchio è collocato in posizione non livellata.**

Livellate l'apparecchio tramite un livello a bolla d'acqua e i sostegni filettati di cui è munito, oppure incuneatelo.

**Nel caso in cui l'apparecchio sia a contatto con mobili o altri apparecchi** Separatelo dai mobili o dagli apparecchi con cui è a contatto.

**I cassoni, panier, scaffali o sostegni oscillano o sono inceppati**

Controllate gli elementi interessati. In caso di guasto, collocateli di nuovo nella loro posizione corretta.

**Le bottiglie o recipienti sono a contatto tra di loro**

Separate un po' le bottiglie e i recipienti.

## Piccoli guasti facili da risolvere

### Prima di chiamare il Servizio di Assistenza Tecnica Ufficiale:

Onde evitare un intervento non necessario del servizio tecnico, verificate se il guasto o panna rilevata è contenuto nei seguenti consigli e avvertenze.

In questo modo eviterete spese inutili, poiché in questi casi le spese del tecnico non sono comprese tra le prestazioni del servizio di garanzia.

Guasto	Causa possibile	Modo di risolverlo
L'illuminazione interna del frigorifero non funziona, sebbene il gruppo frigorifero lavora	La lampadina è difettosa	Sostituite la lampadina.  1. Estraete la spina dell'apparecchio dalla presa di corrente della rete o disinserite il fusibile.  2. Allentate lo schermo (Fig. 9/B), girando la rotella inferiore (Fig. 9/C) in senso antiorario, come indicato nella figura.  3. Sostituite la lampadina bruciata con una nuova. (lampadina di scorta, 220-240 V, corrente alterna base E14, per il numero di watt, vedi la lampadina difettosa).
	L'interruttore della luce interna è inceppato (Fig. 9/A).	Verificate la mobilità dell'interruttore dell'illuminazione interna.
Si è accumulata acqua nel fondo del frigorifero.	Il tubo di scolo dell'acqua di scongelamento è ostruito (Fig. 8/B).	Pulite il canalino di scolo e la bocca di drenaggio (Fig. 8/B). Vedi in merito il capitolo "Pulizia dell'apparecchio".
«E <sub>1</sub> » (24), «E <sub>2</sub> » (27)		Servizio di Assistenza Tecnica

it

<b>Guasto</b>	<b>Causa possibile</b>	<b>Modo di risolverlo</b>
<b>L'indicatore d'avviso "alarm" si accende.</b>	Le bocche di ventilazione e areazione sono ostruite.	Rimuovete gli oggetti che ostruiscano le bocche di ventilazione.
	La porta dello scomparto di congelamento è aperta.	Chiudete la porta.
	Si è introdotta una quantità eccessiva di alimenti freschi nel congelatore	Non superate la massima capacità di congelamento dell'apparecchio.
<b>Non si accende nessuno degli schermi o indicatori.</b>	C'è stata una interruzione dell'erogazione di corrente; il fusibile si è attivato; la spina non poggia correttamente sulla presa di corrente.	Verificate se esiste alimentazione di corrente. Il fusibile dev'essere collegato.



## Servizio di Assistenza Tecnica

In caso di riparazione o se continua il guasto e non può risolversi con i consigli e avvertenze anteriori:

- Disinserite l'apparecchio dalla rete elettrica o attivate il fusibile.
- Non aprite inutilmente le porte dell'apparecchio.

Il numero telefonico del Servizio di Assistenza Tecnica più vicino risulta nella relativa guida telefonica o nel Direttorio del Servizio di Assistenza Tecnica. Qualora viene richiesto l'intervento del Servizio di Assistenza Tecnica, non dimenticate di indicare il numero di prodotto (E-Nr.) e quello di fabbricazione (FD) della vostra unità.

Entrambi i numeri sono sulla targhetta di caratteristiche dell'apparecchio.

### Fig. 10

Avete presente che indicando il numero di prodotto e quello di fabbricazione della vostra unità potete contribuire ad evitare spostamenti e costi non necessari al Servizio di Assistenza Tecnica che, in altro modo, vi verrebbero addebitati sul conto.

es

## Eliminación y desguace de los aparatos usados

### Desguace del aparato usado

Los aparatos usados incorporan materiales que se pueden recuperar, entregando el aparato a dicho efecto en un centro oficial de recogida o recuperación de materiales reciclables.

**Antes de deshacerse de su aparato usado y sustituirlo por uno nuevo, deberá inutilizarlo:**

- Extraiga para ello el enchufe del aparato de la toma de corriente.
- Corte el cable de conexión del aparato y retírelo conjuntamente con el enchufe.
- Desmonte los cierres o cerraduras de la puerta o inutilícelos a fin de impedir que los niños, al jugar con la unidad, se encierren en la misma y corran peligro de muerte (asfixia).

Todos los aparatos frigoríficos y congeladores contienen gases aislantes y refrigerantes, que exigen un tratamiento y eliminación específicos. Preste atención a que las tuberías del circuito de frío de su aparato no sufran daños ni desperfectos antes de haberlo entregado en el correspondiente Centro Oficial de recogida.

### Consejos para la eliminación del embalaje

No permita que los niños jueguen con el material del embalaje o parte de sus elementos. ¡El aparato no es ningún juguete! ¡Existe peligro de asfixia a causa de los cartones y las láminas de plástico!

Su nuevo aparato está protegido durante el transporte hasta su hogar por un embalaje. Todos los materiales de embalaje utilizados son respetuosos con el medio ambiente y pueden ser reciclados o reutilizados.

Contribuya activamente a la protección del medio ambiente insistiendo en unos métodos de eliminación y recuperación de los materiales de embalaje respetuosos con el medio ambiente.

Su Distribuidor o Administración local le informará gustosamente sobre las vías y posibilidades más eficaces y actuales para la eliminación respetuosa con el medio ambiente de estos materiales.

## Consejos de seguridad y advertencias de carácter general

Lea y observe detenidamente las presentes instrucciones de uso, así como todas las informaciones adicionales que acompañan el aparato.

Guarde las instrucciones de uso para cualquier consulta o para un posible propietario posterior.

El aparato ha sido diseñado para

- el uso exclusivo en el ámbito doméstico,
- la refrigeración y congelación de alimentos.

En caso de utilizarla para fines industriales, deberán tenerse en cuenta las correspondientes normas y disposiciones.

**⚠ ¡Atención!**

Efectuar la instalación y conexión del aparato a la red eléctrica, de conformidad a las instrucciones de montaje adjuntas.

Si el aparato presentara daños o desperfectos, no deberá ser puesto en funcionamiento. En caso de duda consultar con el distribuidor en donde adquirió el aparato.

**⚠ ¡Atención!**

No obstruir las aberturas de ventilación y aireación del aparato

**⚠ ¡Atención!**

Para acelerar el proceso de descongelación, utilizar sólo los medios aconsejados por el fabricante.

**⚠ ¡Atención!**

No utilizar en el interior de los compartimentos de conservación de alimentos y congelación aparatos que no estén autorizados por el fabricante.

**⚠ ¡Atención!**

No dañar las piezas y elementos componentes del circuito de frío, por ejemplo perforando los conductos del agente refrigerante con objetos puntiagudos, doblando los conductos o rascando los revestimientos de las superficies, etc. La salida a chorros del agente refrigerante puede provocar lesiones en los ojos o hacer que éste se inflame.

**En caso de emergencia**

- Enjuagar los ojos con agua abundante; avisar a un médico.
- Mantener el aparato alejado de las chispas de encendido o fuentes de fuegos.
- Extraer el cable de conexión de la toma de corriente. Ventilar el recinto a fondo durante varios minutos.

**⚠ Peligro de explosión**

Guardar las bebidas con un alto grado de alcohol en envases con cierre hermético; además se deberán colocar siempre en posición vertical.

## Familiarizándose con la unidad

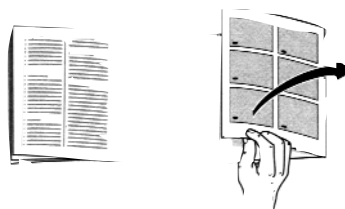

Las presentes Instrucciones de servicio son válidas para diferentes modelos de aparato; por ello puede ser posible que se describan detalles y características de equipamiento que no concuerdan con las de su aparato concreto.

**Figura 1**

- A** Compartimento refrigerador
- B** Compartimento de congelación
- 1-9** Cuadro de mandos
- 10** Iluminación interior
- 11** Bandejas en el frigorífico para guardar pan y bollería, platos cocinados, productos lácteos, carne y embutido
- 12** Cajón para la verdura, para guardar verduras y hortalizas, frutas y lechugas
- 13** Estantes, para guardar tarros y latas pequeñas.
- 14** Compartimento para la mantequilla y el queso

es

- 15 Elemento portahuevos
- 16 Botellero para guardar botellas grandes
- 17 Cajón de congelación
- 18 Ventilador
- 19 Sonda refrigerador

## Cuadro de mandos

Figura 2

**1. Interruptor para la CONEXIÓN/DESCONEXIÓN del compartimento refrigerador**

Sirve para conectar y desconectar el compartimento refrigerador de forma independiente

**2. Tecla para el enfriamiento ultrarrápido <<super>>**

*Sirve para activar y desactivar el enfriamiento ultrarrápido.*

Con esta función se pueden enfriar alimentos o bebidas que se encuentren en el compartimento refrigerador. Para ello hay que activar esta función en el momento en el que se deseen enfriar los alimentos o bebidas.

La activación de esta función es señalada a través del piloto **5** <<super>> La pantalla de visualización **4** indica "SU".

Al activar esta función, el grupo frigorífico funcionará de tal forma que se alcancen las temperaturas más bajas en el refrigerador.

Esta función se desactiva manualmente volviendo a pulsar la tecla **2** o bien automáticamente al cabo de unas 2 horas de su activación, volviendo la regulación del refrigerador a la posición anteriormente ajustada antes de activar la función <<super>>

**3. Tecla para ajustar la temperatura del refrigerador**

Pulsar repetida o continuamente la tecla de ajuste de la temperatura hasta que en la pantalla aparezca la temperatura deseada. El valor mostrado en último lugar es memorizado por el sistema. (Los valores ajustados se muestran correlativamente de +2°C hasta +11°C. Tras mostrar el valor +11°C, vuelve a aparecer la indicación +2°C).

**4. Pantalla de visualización de la temperatura del refrigerador**

Muestra la temperatura seleccionada del refrigerador

**5. Indicador para el enfriamiento ultrarrápido <<super>>**

Sólo se ilumina estando activada la opción <<enfriamiento ultrarrápido>> **2**

**6. Indicador para la congelación ultrarrápida <<super>>.**

Sólo se ilumina estando activada la opción <<congelación ultrarrápida>> **10**

### 7. Pantalla de visualización de la temperatura del congelador

Muestra la temperatura seleccionada del congelador

### 8. Piloto <<alarm>>

La alarma se activa en caso de registrarse una temperatura demasiado elevada en el interior del congelador, amenazando la descongelación de los alimentos congelados.

El indicador se apaga tan pronto como el congelador haya alcanzado su temperatura de servicio normal.

La alarma se puede activar también ocasionalmente, sin significar por ello ningún peligro de deterioro inmediato de los alimentos en los siguientes casos:

- Al poner en marcha el aparato
- Al introducir grandes cantidades de alimentos frescos

### 9. Tecla para ajustar la temperatura del congelador.

Pulsar repetida o continuamente la tecla de ajuste de la temperatura hasta que en la pantalla aparezca la temperatura deseada. El valor mostrado en último lugar es memorizado por el sistema. (Los valores ajustados se muestran correlativamente desde  $-18\text{ °C}$  hasta  $-26\text{ °C}$ . Tras mostrar el valor  $-26\text{ °C}$ , vuelve a aparecer la indicación  $-18\text{ °C}$ ).

### 10. Tecla para congelación ultrarrápida <<super>>

Sirve para activar y desactivar la congelación ultrarrápida.

La activación de esta función es señalada a través del piloto **6** <<super>>. La pantalla de visualización **7** indica "SU".

Con esta función se pueden congelar simultáneamente grandes cantidades de alimentos. Para ello hay que activar la función hasta 24 horas antes de introducir los alimentos frescos en el congelador.

Al estar activada esta función, el grupo frigorífico del aparato funciona continuamente, alcanzándose en el interior del congelador unas temperaturas muy bajas (gran frío).

**La función de congelación ultrarrápida <<super>> se desactiva manualmente volviendo a pulsar la tecla 10 o automáticamente una vez que los alimentos se han congelado (en caso de congelar pequeñas cantidades de alimentos, el proceso concluye al cabo de varias horas; en el caso de congelar grandes cantidades de alimentos, el proceso puede durar hasta dos días).**

**En caso de olvidar introducir los alimentos en el congelador a pesar de haber activado la función de congelación ultrarrápida, ésta se desactiva automáticamente al cabo de 26 horas.**

es

**11. Tecla “”**

Para desactivar la alarma acústica.

La alarma acústica se activa en caso de registrarse una temperatura demasiado elevada en el interior del congelador, amenazando la descongelación de los alimentos congelados (al mismo tiempo se ilumina el piloto **8** <<alarm>> y en la pantalla de visualización **7** aparece <<AL>>).

La alarma acústica se puede activar ocasionalmente, sin significar por ello ningún peligro de deterioro inmediato de los alimentos, en los casos siguientes:

- Al poner en marcha el aparato
- Al introducir grandes cantidades de alimentos frescos
- Al permanecer abierta la puerta del congelador durante un tiempo excesivo.

**Pulsando la tecla 11 se desactiva la alarma acústica**

**12. Interruptor para la CONEXIÓN/DESCONEXIÓN del congelador**

Sirve para conectar y desconectar el congelador de forma independiente.

**Clases climáticas -  
Máxima temperatura  
ambiente admisible**

La clase climática de cada aparato es señalada en la placa de características del mismo y sirve de referencia para saber dentro de qué bandas de temperatura ambiente puede funcionar.

Clase climática	Temperatura del entorno admisible
<b>SN</b>	+10 °C hasta 32 °C
<b>N</b>	+16 °C hasta 32 °C
<b>ST</b>	+18 °C hasta 38 °C
<b>T</b>	+18 °C hasta 43 °C

**Ventilación****Figura 3**

El aire recalentado en la pared posterior del aparato debe poder escapar libremente. De lo contrario, el aparato tendrá que aumentar su rendimiento, provocando un consumo de energía eléctrica elevado e inútil.

Por esta razón habrá que prestar particular atención a que las aberturas de ventilación y aireación no estén nunca obstruidas.

## Conexión del aparato / Puesta en funcionamiento / Ajuste de la temperatura

Limpia el aparato antes de ponerlo por vez primera en marcha.

### Conexión del aparato

La toma de corriente deberá ser libremente accesible. Conectar la unidad a una red eléctrica de corriente alterna de 220-240 V (N/SN), 220-230 V (ST)/50 Hz a través de una toma de corriente instalada reglamentariamente y provista de puesta a tierra. La toma de corriente debe estar protegida con un fusible de 10 amperios como mínimo.

**En los aparatos destinados a países fuera del continente europeo deberá verificarse si los valores de la tensión de conexión y el tipo de corriente que figuran en la placa de características del aparato coinciden con los de la red nacional. La placa de características del aparato se encuentra en el lateral inferior izquierdo. En caso de que fuera necesario sustituir el enchufe de conexión a la red eléctrica, esto sólo podrá ser efectuado por técnicos especializados de la marca.**

**⚠ ¡Atención!**

**No conectar el aparato en ningún caso a conectores electrónicos para ahorro energético (por ejemplo Ecoboy, Sava Plug, etc.) ni tampoco a rectificadores inversos que transforman la corriente continua en corriente alterna de 230 V (por ejemplo instalaciones de energía solar, redes eléctricas de buques).**

## Conectar el aparato

Figura 2

- Para la puesta en marcha del compartimento refrigerador pulsar la **tecla 1**. La iluminación interior se activa al abrir la puerta.
- Para la puesta en marcha del compartimento congelador, pulsar la **tecla 12**.
- Tras la puesta en marcha del congelador se iluminará el indicador de alarma **8** (Ver apartado Cuadro de Mandos. **8** Piloto alarma)

**El aparato posee de fábrica los siguientes ajustes básicos**

Temperatura de refrigerador: **+6°C**  
Temperatura de congelador: **-18°C**

## Selección de la temperatura

Los valores ajustados se pueden modificar. Véase al respecto la descripción correspondiente que figura en el apartado:

- 3 Tecla para la regulación de la temperatura del refrigerador.
- 9 Tecla para la regulación de la temperatura del congelador.

## Puntos a tener en cuenta sobre las zonas de frío del aparato

Debido al aire que circula en el interior del frigorífico se forman diferentes zonas de frío con sus respectivas temperaturas:

La zona de temperatura para los alimentos sensibles depende del modelo, se encuentra en la zona más inferior, entre la flecha lateral y el estante de cristal inferior (Fig. 11/1 y 2), o también puede encontrarse entre las dos flechas (Fig. 12/1 y 2).

es

Ideal para almacenar carne, pescado, embutido, diferentes tipos de lechugas, etc.

## Advertencias relativas al funcionamiento del aparato

- El ventilador (Fig. 1/18), funciona o está parado según lo requiera el comportamiento refrigerador.
  - Los lados frontales del cuerpo del congelador son calentados ligeramente. De este modo se impide la formación de agua de condensación en la zona de la junta de la puerta.
  - Durante el funcionamiento del grupo frigorífico se forman gotas de agua o escarcha sobre la pared posterior del frigorífico. Esto es un fenómeno perfectamente normal y es debido a razones técnicas. No es necesario raspar la escarcha ni secar las gotas de agua, dado que se descongelan automáticamente. El agua de descongelación es recogida en la canaleta de desagüe (Fig. 3/A), volviendo al grupo frigorífico, donde se evapora.
  - Al existir una elevada humedad del aire, puede formarse agua de condensación en el interior del refrigerador, preferentemente sobre las bandejas de cristal. En tal caso, los alimentos deberán guardarse en el frigorífico envueltos y ajustar una temperatura más baja.
  - Algunas veces es posible que tras cerrar la puerta, ésta no se pueda volver a abrir inmediatamente.
- Esto se debe a que, cuando se abre la puerta, se crea una cierta depresión en el interior del aparato. Por lo tanto, cuando se produzca tal situación deberá aguardar unos dos a tres minutos antes de abrir la puerta, a fin de permitir que la depresión sea compensada.
- A causa del trabajo del grupo frigorífico, en algunos puntos de las rejillas congeladores puede acumularse rápidamente escarcha. Esto no afecta en absoluto al buen funcionamiento del aparato ni tampoco implica un aumento del consumo de energía eléctrica. La eliminación de la escarcha acumulada sólo será necesaria en caso de que la capa de escarcha o hielo alcance un espesor de más de 5 mm sobre toda la superficie de las rejillas congeladoras.
  - No permitir que las grasas y aceites entren en contacto con los elementos de plástico del interior del aparato o la junta de la puerta. El plástico y la junta de goma son materiales muy susceptibles a la porosidad.
  - No colocar alimentos en las proximidades de sonda del compartimento refrigerador (fig. 1/19), de esta forma se conseguirá un óptimo funcionamiento de su aparato.



## Desconexión y paro del aparato

### Desconectar el aparato

- Para desconectar el refrigerador pulsar la tecla **2**/1, la iluminación interior se desactiva y también la pantalla de visualización **2**/4
- Para desconectar el congelador pulsar la tecla **2**/12, la pantalla de visualización **2**/7 se desactiva.

### Paro del aparato

En caso largos períodos de inactividad del aparato:

- Extraiga para ello el enchufe del aparato de la toma de corriente.
- Desescarchar y limpiar el aparato.
- Dejar abiertas las puertas del aparato.

## Equipamiento del frigorífico

La posición de las bandejas en el frigorífico y los estantes y soportes en la cara interior de la puerta se puede modificar individualmente:

### Figura 4

- Desplazar las bandejas hacia adelante, inclinarlas hacia abajo y extraerlas.

### Figura 5

- Levantar los soportes y estantes de la cara interior de la puerta y retirarlos o colocarlos en una nueva posición.

## Equipo opcional

(no incluidos en todos los modelos)

### Botellero

#### Figura 6

Los elementos de soporte impiden que las botellas vuelquen al abrir o cerrar la puerta.

es

## Congelar y conservar alimentos congelados

### Puntos a tener en cuenta al comprar alimentos ultracongelados

Prestar atención a que la envoltura del alimento o producto congelado no presente ningún tipo de daño.

Verifique la fecha de caducidad de los alimentos. Asegúrese de que ésta no ha vencido.

La indicación de la temperatura del congelador del establecimiento en donde adquiera los alimentos deberá señalar un valor mínimo de  $-18\text{ }^{\circ}\text{C}$ .

Procure transportarlos directamente a casa en una bolsa isotérmica.

### Congelar alimentos frescos en casa

#### ⚠ ¡Atención!

No utilizar materiales nocivos para la salud para el envasado o cierre de los alimentos.

#### Materiales indicados para el envasado de los alimentos

Láminas de plástico, bolsitas y láminas de polietileno, papel de aluminio, cajitas y envases específicos para la congelación de alimentos.

#### Materiales apropiados para el cierre de los envases

Gomitas, clips de plástico, bramante, cinta adhesiva incongelable, etc.

Procurar que los alimentos congelados que ya hubiera en el compartimento de congelación no entren en contacto con los alimentos frescos que se desean congelar.

**Capacidad máxima de congelación: 14 kg en 24 horas (sobre las rejillas congeladoras).**

Para que los alimentos conserven su valor nutritivo, vitaminas y buen aspecto hay que congelar el centro lo más rápidamente posible. Por esta razón no deberá superarse la máxima capacidad de congelación del aparato. En caso de congelar los productos en los cajones de congelación, disminuye ligeramente la capacidad de congelación del aparato.

En caso de guardar productos ya congelados en el congelador, deberá activarse la opción «super» varias horas antes de colocar los alimentos frescos en el congelador.

### Conservar los alimentos congelados

- Con objeto de no obstaculizar la circulación del aire en el interior del aparato, hay que asegurarse siempre de que todos los cajones de congelación se encuentren introducidos hasta el tope en el compartimento de congelación.

es

- En caso de tener que congelar una gran cantidad de alimentos, se pueden extraer todos los cajones del congelador (excepto el cajón inferior) y apilar los alimentos sobre las rejillas congeladoras. Para retirar los cajones deberán extraerse completamente hasta alcanzar el tope limitador, inclinándolas a continuación hacia arriba.

## Calendario de congelación

Para evitar pérdidas de calidad y valor nutritivo de los alimentos congelados, es necesario consumirlos antes de que caduque su plazo máximo de conservación a  $-18^{\circ}\text{C}$ .

<b>Pescado, embutido, platos cocinados, así como pan y bollería</b>	hasta 6 meses
<b>Queso, aves y carne</b>	hasta 8 meses
<b>Fruta y verdura</b>	hasta 12 meses

## Preparar helados

### ¡Atención!

No usar heladoras eléctricas en el interior del compartimento de congelación.

## Preparación de cubitos de hielo

**Figura 7** (no incluidos en todos los modelos)

Llenar  $3/4$  partes de la cubitera de hielo con agua. Colocarla en el compartimento de congelación.

Separar la cubitera adherida al fondo del compartimento de congelación con un objeto romo (por ejemplo el mango de una cuchara). Para retirar los cubitos de hielo de la cubitera, colocarla brevemente bajo el chorro de agua del grifo o doblarla ligeramente.

Para que sus cubitos se hagan más rápidamente coloque las cubiertas en el primer cajón (Fig. 11/17).

## Desescarchar (descongelar) y limpiar la unidad

Limpia el frigorífico una vez al mes. La limpieza del compartimento de congelación conviene efectuarla cada vez que se efectúe también el desescarchado del mismo.

### ¡Peligro de descargas eléctricas!

No utilizar ningún tipo de limpiadora de vapor. El vapor caliente podría dañar las superficies del aparato o su instalación eléctrica. ¡La seguridad eléctrica de su aparato podría resultar seriamente afectada!

No rascar el hielo o la escarcha con ayuda de cuchillos u objetos puntiagudos

No dañar las piezas y elementos componentes del circuito de frío, por ejemplo perforando los conductos del agente refrigerante.

**es**

La salida a chorros del agente refrigerante puede provocar lesiones en los ojos o hacer que éste se inflame.

No utilizar en ningún caso aparatos eléctricos o focos de fuego activo (por ejemplo velas o lámparas de petróleo) en el interior del aparato.

## Descongelar el compartimento de congelación

- Extraer los cajones de congelación con los alimentos que hubieran en ellos. Poner sobre éstos los acumuladores de frío (en caso de disponer de éstos). Colocar a continuación los cajones en un lugar lo más frío posible.
- Extraiga para ello el enchufe del aparato de la toma de corriente.
- Tras concluir el desescarchado del aparato, evacuar el agua de descongelación recogida. Limpiar y secar el fondo del compartimento de congelación con una esponja.

### Sprays específicos para descongelación

Observar estrictamente las indicaciones y advertencias facilitadas por el fabricante.

### ⚠ ¡Atención!

El uso de sprays específicos para descongelación requiere suma precaución, dado que éstos pueden originar gases explosivos o contener agentes disolventes o propelentes que pueden dañar los elementos de plástico de la unidad o incluso resultar nocivos para la salud humana.

### Consejos prácticos para la descongelación

- Para acelerar el proceso de descongelación se puede colocar una olla con agua muy caliente (no hirviendo) sobre una base de soporte, en el interior del compartimento de congelación.

## Limpeza de aparato

- Limpiar con agua tibia y algo de detergente desinfectante, como por ejemplo un lavavajillas manual suave.

La junta de la puerta se limpiará sólo con agua clara, secándola bien a continuación.

Prestar atención a que el agua empleada en la limpieza no penetre en el orificio de drenaje y fluya hasta la bandeja de evaporación.

En ningún caso deberán emplearse arenilla, agentes frotadores o limpiadores con ácidos o disolventes químicos.

No lavar nunca los estantes, soportes y recipientes o cajones en el lavavajillas. ¡Las piezas pueden deformarse!

- Introducir el cable de conexión en la toma de corriente. Conectar el fusible.

## Consejos prácticos para ahorrar energía eléctrica

- Emplazar el frigorífico en una habitación seca y fresca, dotada de una buena ventilación. Recuerde además que el aparato no debe instalarse de forma que reciba directamente los rayos del sol, ni encontrarse tampoco próximo a un foco activo de calor tal como cocinas, calefacciones, etc.
- Dejar enfriar los alimentos o bebidas calientes hasta temperatura ambiente antes de introducirlos en el congelador.
- Descongelar los productos congelados colocándolos, por ejemplo en el frigorífico. De este modo se aprovecha el frío acumulado en el alimento para refrigerar los alimentos frescos del frigorífico.
- Mantener abierta la puerta del aparato el menos tiempo posible.
- Limpiar periódicamente la rejilla trasera del frigorífico (condensador) para el óptimo funcionamiento del aparato

## Advertencias sobre los ruidos de funcionamiento del aparato

### Ruidos perfectamente normales

**Ruidos como de murmullos sordos** son inevitables durante el funcionamiento del compresor.

**Ligero gorgoteo sonido característico** que se produce al penetrar el líquido refrigerante en los tubos delgados una vez que ha entrado en funcionamiento el compresor.

**Breves ruidos en forma de clic** sólo se escuchan cuando el regulador conecta y desconecta el compresor.

### Ruidos de fácil solución

#### **El aparato está colocado en posición desnivelada**

Nivelar el aparato con ayuda del nivel de burbuja y los soportes roscados que incorpora, o calzándolo.

#### **En caso de estar el aparato en contacto con muebles u otros aparatos**

Separarlo de los muebles o aparatos con los que estuviera en contacto.

#### **Los cajones, cestos, estantes o soportes oscilan o están agarrotados**

Revisar los elementos afectados. En caso necesario, volverlos a colocar en su posición correcta.

#### **Las botellas o recipientes entran en contacto mutuo**

Separar algo las botellas y los recipientes.

es

## Pequeñas averías de fácil solución

### Antes de avisar al Servicio de Asistencia Técnica Oficial:

Para evitar una intervención innecesaria del servicio técnico, compruebe si la avería o fallo que usted ha constatado se encuentra recogida en los siguientes consejos y advertencias.

De esta forma se evitará usted gastos innecesarios, dado que en estos casos, los gastos del técnico no quedan cubiertos por las prestaciones del servicio de garantía.

Avería	Posible causa	Forma de subsanarla
<b>La iluminación interior del frigorífico no funciona, aunque el grupo frigorífico trabaja</b>	La lámpara está defectuosa.	Sustituir la lámpara.  1. Extraer el enchufe del aparato de la toma de corriente de la red o desconectar el fusible.  2. Soltar la pantalla (Fig. 9/B), girando la rueda inferior (Fig. 9/C) en sentido antihorario tal y como indica la figura.  3. Sustituir la lámpara fundida por una nueva. (lámpara de repuesto, 220-240 V, corriente alterna base E14, para el número de vatios, véase la lámpara defectuosa).
	El interruptor de la luz interior está agarrotado (Fig. 9/A).	Verificar la movilidad del interruptor de la iluminación interior.
<b>Se ha acumulado agua en el fondo del frigorífico.</b>	El tubo de desagüe del agua de descongelación está obstruido (Fig. 3/B).	Limpiar la canaleta de desagüe y el orificio de drenaje (Fig. 3/B). Véase a este respecto el capítulo «Limpieza de aparato».
<b>En la pantalla de visualización aparecen las letras «E 1» o «E 2».</b>		Avisar al Servicio de Asistencia Técnica Oficial de la marca.

es

Avería	Posible causa	Forma de subsanarla
<b>El piloto de aviso «alarm» se ilumina, la alarma acústica se activa.</b>	<p>Las aberturas de ventilación y aireación están obstruidas.</p> <p>La puerta del compartimento de congelación está abierta.</p> <p>Se ha introducido una cantidad excesiva de alimentos frescos en el congelador</p>	<p>Retirar los objetos que obstruyan las aberturas de ventilación.</p> <p>Cerrar la puerta.</p> <p>No superar la máxima capacidad de congelación del aparato.</p>
<b>Ninguna de las pantallas o indicadores se ilumina.</b>	<p>Se ha producido un corte del suministro de corriente; el fusible se ha activado; el enchufe no está correctamente asentado en la toma de corriente.</p>	<p>Verificar si existe alimentación de corriente. El fusible tiene que estar conectado.</p>

es

## Servicio de Asistencia Técnica

En caso de reparación o al persistir la avería y no poderla subsanar en función de los consejos y advertencias anteriores:

- Desconectar el aparato de la red eléctrica o activar el fusible.
- No abrir las puertas del aparato inútilmente.

El número de teléfono del Servicio de Asistencia Técnica más próximo figura en la correspondiente guía telefónica o en el Directorio del Servicio de Asistencia Técnica. Al solicitar la intervención del Servicio de Asistencia Técnica, no olvide indicar el número de producto (E-Nr.) y el de fabricación (FD) de su unidad

Ambos números se encuentran en la placa de características del aparato. **Fig. 10**

Tenga presente que indicando el número de producto y el de fabricación de su unidad puede contribuir a evitar desplazamientos y costes innecesarios al Servicio de Asistencia Técnica que, de otra manera, le serían cargados en cuenta.



## Eliminação e remoção dos aparelhos usados

### Eliminação do aparelho usado

Os aparelhos usados têm materiais que podem ser recuperados; por isso, entregue o aparelho para esse efeito num centro oficial de recolha ou recuperação de materiais recicláveis.

**Antes de deitar fora o seu aparelho usado e de o substituir por outro novo, deve inutilizá-lo:**

- Extraia a ficha do aparelho da tomada de corrente.
- Corte o fio de ligação do aparelho e retire-o em conjunto com a ficha.
- Desmonte os fechos ou as fechaduras da porta ou inutilize-os, a fim de impedir que as crianças, ao brincar com a unidade, possam ficar fechadas dentro dela e corram perigo de morte (asfixia).

Todos os aparelhos frigoríficos e congeladores contêm gases isolantes e refrigerantes, que exigem um tratamento e uma eliminação específicos. Preste atenção para que as tubagens do circuito de frio do seu aparelho não sofram danos nem estragos antes de o ter entregue no respectivo Centro Oficial de recolha.

### Conselhos para a eliminação da embalagem

Não deixe que as crianças brinquem com o material da embalagem ou parte dos seus elementos. O aparelho não é nenhum brinquedo! Há perigo de asfixia por causa dos cartões e das lâminas de plástico!

O seu novo aparelho está protegido durante o transporte até sua casa por uma embalagem. Todos os materiais usados na embalagem são respeitosos para com o ambiente e podem ser reciclados ou reutilizados.

Contribua activamente para a protecção do ambiente insistindo nuns métodos de eliminação e recuperação dos materiais de embalagem respeitosos para com o ambiente.

O seu Distribuidor ou a sua Câmara Municipal terão todo o gosto em informá-lo sobre as maneiras e as possibilidades mais eficazes e actuais para a eliminação respeitosa para com o ambiente destes materiais.

## Conselhos de segurança e advertências de carácter geral

Leia e observe com atenção as presentes instruções de uso, bem como todas as informações adicionais que acompanham o aparelho. Guarde as instruções de uso para qualquer consulta ou para um eventual proprietário posterior.

O aparelho foi concebido para

- o uso exclusivo no âmbito doméstico,
- a refrigeração e congelação de comida.

Em caso de utilização para fins industriais, deverão ser tomadas em conta as normas e disposições correspondentes.

pt

**⚠ Atenção!**

Efectue a instalação e a ligação do aparelho à rede eléctrica, em conformidade com as instruções de montagem anexas.

Se o aparelho estiver danificado ou estragado, não deverá ser colocado em funcionamento. Em caso de dúvida, consulte o distribuidor ao qual comprou o aparelho.

**⚠ Atenção!**

Não obstruir as aberturas de ventilação e arejamento do aparelho.

**⚠ Atenção!**

Para acelerar o processo de descongelação, utilizar somente os meios aconselhados pelo fabricante.

**⚠ Atenção!**

Não utilizar no interior dos compartimentos de conservação de alimentos e congelação aparelhos eléctricos que não tenham sido autorizados pelo fabricante.

**⚠ Atenção!**

Não danificar as peças e elementos componentes do circuito de frio, por exemplo, perfurando os tubos do agente refrigerante com objectos pontiagudos, dobrando os tubos ou raspando os revestimentos das superfícies, etc. A saída em jacto do agente refrigerante pode provocar lesões nos olhos fazer com que ele se inflame.

**Em caso de emergência**

- Enxagúe os olhos com muita água; avise um médico.
- Mantenha o aparelho longe de faíscas de ignição ou fontes de fogos.

- Extraia o fio de ligação da tomada de corrente. Areje o recinto a fundo durante vários minutos.

**⚠ Perigo de explosão**

Guarde as bebidas com um alto grau alcoólico em recipientes com fecho hermético; além disso, devem ser sempre colocadas em posição vertical.

## Familiarizando-se com a unidade

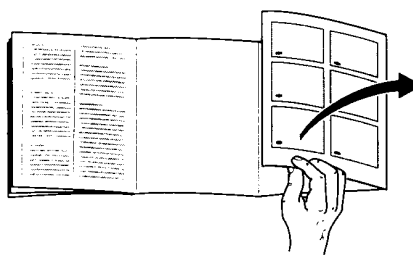

As presentes Instruções de serviço são válidas para diferentes modelos de aparelho; por isso, pode acontecer que se descrevam pormenores e características de equipamento que não concordem com as do seu aparelho concreto.

**Figura 1****A** Compartimento frigorífico**B** Compartimento de congelação**1-9** Quadro de comandos**10** Iluminação interior**11** Tabuleiros no frigorífico

para guardar pão e bolos, pratos cozinhados, produtos lácteos, carne e enchidos

**12** Gaveta para a verdura,

para guardar verduras e hortaliças, frutas e alfaces

- 13 Estantes, para guardar frascos e latas pequenas**
- 14 Compartimento para a manteiga e o queijo**
- 15 Elemento porta-ovos**
- 16 Estante para guardar garrafas grandes**
- 17 Gaveta de congelação**
- 18 Ventoinha**

## Quadro de comandos

Figura 2

### 1. Interruptor para LIGAR/DESLIGAR o compartimento refrigerador

Serve para ligar e desligar o compartimento refrigerador de forma independente.

### 2. Tecla para o arrefecimento ultra-rápido «super»

*Serve para activar e desactivar o arrefecimento ultra-rápido.*

Com esta função é possível arrefecer alimentos ou bebidas que se encontram no compartimento refrigerador. Para isso é necessário activar esta função no momento em que se queira arrefecer os alimentos ou bebidas.

A activação desta função é assinalada através da luz de aviso **5** «super» (cor amarela). O écran de visualização **4** indica "SU".

Quando se activa esta função, o grupo frigorífico funcionará de forma a que se alcancem as temperaturas mais baixas no refrigerador.

Esta função desactiva-se manualmente tornando a premir a tecla **2**, ou então automaticamente ao cabo de cerca de 6 horas desde a sua activação. A regulação do refrigerador voltará à posição regulada anteriormente, antes da activação da função «super»

### 3. Tecla para regular a temperatura do refrigerador

Prima de forma repetida ou contínua a tecla de regulação da temperatura, até a temperatura desejada aparecer no visor. O valor mostrado em último lugar é memorizado pelo sistema. (Os valores regulados mostram-se correlativamente de +2°C a +11°C. Depois de mostrar o valor +11°C, torna a aparecer a indicação +2°C).

### 4. Écran de visualização da temperatura do refrigerador

Mostra a temperatura seleccionada do refrigerador.

### 5. Indicador para o arrefecimento ultra-rápido «super»

Só se acende se a opção «arrefecimento ultra-rápido» **2** estiver activada.

### 6. Indicador para a congelação ultra-rápida «super»

Só se acende se a opção «congelação ultra-rápida» **10** estiver activada.

pt

### 7. Écran de visualização da temperatura do congelador

Mostra a temperatura seleccionada do congelador.

### 8. Luz de aviso «alarm»

O alarme activa-se quando se regista uma temperatura demasiado alta no interior do congelador, que ameaça descongelar os alimentos congelados.

O indicador apaga-se no momento em que o congelador tenha alcançado a sua temperatura de serviço normal.

O alarme também se pode activar ocasionalmente, sem que isso signifique perigo algum de deterioração imediata dos alimentos, nos seguintes casos:

- Quando se põe o aparelho em funcionamento.
- Quando se introduzem grandes quantidades de alimentos frescos.

### 9. Tecla para regular a temperatura do congelador.

Prima de forma repetida ou contínua a tecla de regulação da temperatura, até a temperatura desejada aparecer no visor. O valor mostrado em último lugar é memorizado pelo sistema. (Os valores regulados mostram-se correlativamente de -18°C a -26°C. Depois de mostrar o valor -26°C, torna a aparecer a indicação -18°C).

### 10. Tecla para congelação ultra-rápida «super»

Serve para activar e desactivar a congelação ultra-rápida.

A activação desta função é assinalada através da luz de aviso **6** «super» (cor amarela). O écran de visualização **7** indica «SU».

Com esta função é possível congelar de forma simultânea grandes quantidades de alimentos. Para isso é preciso activar a função até 24 horas antes de introduzir os alimentos frescos no congelador

Quando esta função está activada, o grupo frigorífico do aparelho funciona continuamente, e no interior do congelador alcançam-se umas temperaturas muito baixas (grande frio).

**A função de congelação ultra-rápida «super» desactiva-se manualmente tornando a premir a tecla 10, ou automaticamente depois dos alimentos se terem congelado (se congelarem pequenas quantidades de alimentos, o processo conclui passadas várias horas; se se congelarem grandes quantidades de alimentos, o processo pode durar até dois dias).**

Se se esquecer de introduzir os alimentos no congelador apesar de ter activado a função de congelação ultra-rápida, esta desactiva-se automaticamente passadas 26 horas.

## 11. Tecla “ 🔊 ”

Para desactivar o alarme acústico.

O alarme acústico activa-se quando se regista uma temperatura demasiado alta no interior do congelador, que ameaça descongelar os alimentos congelados (ao mesmo tempo acende-se a luz de aviso 8 «alarm»).

O alarme acústico pode activar-se ocasionalmente, sem que isso signifique perigo algum de deterioração imediata dos alimentos, nos seguintes casos:

- Quando se põe o aparelho em funcionamento.
- Quando se introduzem grandes quantidades de alimentos frescos.
- Quando a porta do congelador permanece aberta durante demasiado tempo.

Premindo a tecla **11** desactiva-se o alarme acústico.

## 12. Interruptor LIGAR/DESLIGAR o congelador

Serve para ligar e desligar o congelador de forma independente.

## Classes climáticas- Máxima temperatura ambiente admissível

A classe climática de cada aparelho consta da placa de características do mesmo e serve de referência para saber dentro de que bandas de temperatura ambiente pode funcionar.

Classe climática	Temperatura do ambiente admissível
<b>SN</b>	+10 °C até 32 °C
<b>N</b>	+16 °C até 32 °C
<b>ST</b>	+18 °C até 38 °C
<b>T</b>	+18 °C até 43 °C

## Arejamento

### Figura 8

O ar aquecido na parede posterior do aparelho deve poder escapar livremente. Caso contrário, o aparelho terá que aumentar o seu desempenho, dando lugar a um consumo de energia eléctrica elevado e inútil. Por essa razão será preciso prestar uma atenção muito especial para que as aberturas de ventilação e arejamento nunca estejam obstruídas.

pt

## Ligação do aparelho / Colocação em funcionamento / Ajuste da temperatura

Limpe o aparelho antes de o colocar pela primeira vez em funcionamento.

### Ligação do aparelho

A tomada de corrente deve ser livremente acessível. Ligue a unidade a uma rede eléctrica de corrente alternada de 220-240 V (N/SN), 220-230 V (ST)/50 Hz através de uma tomada de corrente instalada de forma regulamentar e provida de ligação à terra. A tomada de corrente deve estar protegida com um fusível de 10 amperes no mínimo.

**Nos aparelhos que se destinam a países fora do continente europeu deverá comprovar-se se os valores da tensão de conexão e o tipo de corrente que constam da placa de características do aparelho coincidem com os da rede nacional. A placa de características do aparelho encontra-se no lateral inferior esquerdo. Em caso de ser necessário substituir a ficha de ligação à rede eléctrica, isso só poderá ser levado a cabo por técnicos especializados da marca.**

#### **Atenção!**

**Não ligue o aparelho em caso algum a fichas electrónicas de poupança de energia (por exemplo Ecoboy, Sava Plug, etc.), nem a rectificadores inversos que transformam a corrente contínua em corrente alternada de 230V (por exemplo, instalações de energia solar, redes eléctricas de barcos).**

## Ligar o aparelho

### Figura 2

- Para a colocação em funcionamento do compartimento frigorífico prima a **tecla 1**. A iluminação interior activa-se quando se abre a porta.
- Para a colocação em funcionamento do compartimento congelador, prima a **tecla 12**.
- Depois da colocação em funcionamento do congelador acende-se o indicador de alarme **8** (Ver capítulo Quadro de Comandos. **8** Luz de aviso alarme).

### O aparelho vem de fábrica com as seguintes regulações básicas

Temperatura do frigorífico: **+6°C**  
Temperatura do congelador: **-18°C**

## Seleção da temperatura

Os valores regulados podem ser modificados. A este respeito, consulte a descrição correspondente que consta da alínea:

- 3 Tecla para a regulação da temperatura do frigorífico.
- 9 Tecla para a regulação da temperatura do congelador.

## Sectores de frio na zona de refrigeração

Devido à circulação de ar, resultam áreas com diferente intensidade de frio na zona de refrigeração.

A área para alimentos sensíveis situa-se, conforme o modelo, completamente em baixo, entre a seta lateral gravada e a prateleira de vidro imediatamente abaixo (Fig. 11/1 e 2), ou entre as duas setas (Fig. 12/1 e 2).

Ideal para a conservação de carne, peixe, salsichas, misturas para saladas, etc.

## Advertências relativas ao funcionamento do aparelho

- A ventoinha (Fig. 11/18) funciona ou está parada conforme o requeira o comportamento frigorífico.
- Os lados da frente do corpo do congelador estão ligeiramente aquecidos. Desde modo, impede-se a formação de água de condensação na zona da junta da porta.
- Durante o funcionamento do grupo frigorífico formam-se gotas de água ou escarcha sobre a parede posterior do frigorífico. Trata-se de um fenómeno absolutamente normal e deve-se a razões técnicas. Não é necessário raspar a escarcha nem secar as gotas de água, porque se descongelam automaticamente. A água de descongelação é recolhida no canal de escoamento (Fig. 8/A) e volta ao grupo frigorífico, onde se evapora.
- Como existe uma alta humidade do ar, é possível que se forme água de condensação no interior do frigorífico, de preferência sobre os tabuleiros de vidro. Nesse caso, deve-se guardar a comida no frigorífico tapada e regular a temperatura numa posição mais baixa.
- Algumas vezes é possível que, depois de fechar a porta, esta não se possa voltar a abrir imediatamente. Isto deve-se a que, quando se abre a porta, se cria uma certa depressão no interior do aparelho. Portanto, quando exista uma situação desse tipo, deverá esperar dois ou três minutos antes de abrir a porta, a fim de permitir que a depressão seja compensada.
- Por causa do trabalho do grupo frigorífico, nalguns pontos das grades congeladoras pode haver uma rápida acumulação de escarcha. Isto não afecta absolutamente nada o bom funcionamento do aparelho, nem acarreta um aumento do consumo de energia eléctrica. A eliminação da escarcha acumulada só será necessária no caso da camada de escarcha ou de gelo atingir uma espessura de mais de 5 mm sobre toda a superfície das grades congeladoras.
- Não permita que a gordura e o óleo entrem em contacto com os elementos de plástico do interior do aparelho ou da junta da porta. O plástico e a junta de borracha são materiais muito susceptíveis à porosidade.
- Não colocar alimentos perto da sonda do compartimento refrigerador (fig. 11/19), deste modo, consegue-se um funcionamento óptimo do aparelho.

pt

## Desligar e parar o aparelho

### Desligar o aparelho

- Para desligar o refrigerador, prima a tecla **2/1**; a iluminação interior desactiva-se e também o écran de visualização **2/4**.
- Para desligar o congelador, prima a tecla **2/12**, o écran de visualização **2/7** desactiva-se.

### Paragem do aparelho

Em caso de longos períodos de inactividade do aparelho:

- Tire a ficha do aparelho da tomada de corrente.
- Descongele e limpe o aparelho.
- Deixe as portas do aparelho abertas.

## Equipamento do frigorífico

A posição dos tabuleiros no frigorífico e das estantes e suportes no lado interior da porta pode ser modificada individualmente:

### Figura 4

- Desloque os tabuleiros para a frente, incline-os para baixo e extraia-os.

### Figura 5

- Levante os suportes e as estantes do lado interior da porta e retire-os ou coloque-os na nova posição.

## Equipamento opcional

(não incluído em todos os modelos)

### Estante para garrafas

#### Figura 6

Os elementos de suporte impedem que as garrafas tombem quando se abre ou fecha a porta.



## Congelar e conservar comida congelada

### Pontos a tomar em consideração quando se compra comida ultra-congelada

Certifique que o invólucro da comida ou o produto congelado não apresente nenhum tipo de dano.

Verifique a data de caducidade da comida. Certifique que esta ainda não venceu.

A indicação da temperatura do congelador do estabelecimento onde compre a comida deve assinalar um valor mínimo de  $-18^{\circ}\text{C}$ .

Tente transportar a comida directamente a casa num saco isotérmico.

### Congelar comida fresca em casa

#### **Atenção!**

Não use materiais nocivos para a saúde para a embalagem ou o fecho da comida.

#### **Materiais indicados para a embalagem da comida**

Lâminas de plástico, saquinhos e película de polietileno, papel de alumínio, caixinhas e embalagens específicas para a congelação de comida.

#### **Materiais apropriados para fechar os invólucros**

Elásticos, clips de plástico, fio, fita adesiva não congelável, etc.

Procure que a comida congelada que já esteja dentro do compartimento de congelação não entre em contacto com a comida fresca que deseja congelar.

**Capacidade máxima de congelação: 14 Kg. em 24 horas (sobre as grades de congelação).**

Para que a comida conserve o seu valor nutritivo, as suas vitaminas e o seu bom aspecto, é preciso congelar o centro o mais rapidamente possível. Por essa razão não se deve superar a máxima capacidade de congelação do aparelho.

Se tiver que congelar uma grande quantidade de alimentos, é possível extrair todos os gavetões do congelador (excepto o gavetão inferior) e empilhar os alimentos sobre as grelhas de congelação. Para retirar as gavetas, será preciso extraí-las completamente até alcançar o batente limitador, inclinando-as de seguida para cima.

No caso dos productos serem congelados nas gavetas de congelação, a capacidade de congelação do aparelho diminui ligeiramente.

No caso de se guardarem produtos já congelados no congelador, deve-se activar a opção "super" várias horas antes de colocar a comida fresca no congelador.

pt

## Conservar a comida congelada

- Com a finalidade de não obstaculizar a circulação do ar no interior do aparelho, é preciso certificar sempre que todas as gavetas de congelação estão introduzidas ao máximo no compartimento de congelação.

## Calendário de congelação

Para evitar perdas de qualidade e de valor nutritivo da comida congelada, é necessário consumi-las antes da caducidade do seu prazo máximo de conservação a -18°C.

<b>Peixe, enchidos, pratos cozinhados, bem como pão e bolos</b>	até 6 meses
<b>Queijo, aves e carne</b>	até 8 meses
<b>Fruta e verdura</b>	até 12 meses

## Preparar gelados

### Atenção!

Não use geleiras eléctricas no interior do compartimento de congelação.

## Preparação de cubos de gelo

**Figura 7** (não incluídos em todos os modelos).

Encha 3/4 partes da cuvette de gelo com água. Coloque-a no compartimento de congelação.

Separe a cuvette aderida ao fundo do compartimento de congelação com um objeto rombo (por exemplo, o punho de uma colher). Para retirar os cubos de gelo da cuvette, coloque-a brevemente por baixo da água corrente da torneira ou torça-a ligeiramente.

Para que os seus cubos se façam mais rapidamente, coloque as cuvettes no primeiro compartimento (Fig. 1/17).

## Remoção da escarcha (descongelação) e limpeza da unidade

Limpe o frigorífico uma vez por mês.

É conveniente efectuar a limpeza do compartimento de congelação cada vez que também se efectue a remoção de escarcha deste último.

### Perigo de descargas eléctricas!

Não use nenhum tipo de máquina de limpeza a vapor. O vapor quente poderia danificar as superfícies do aparelho ou a sua instalação eléctrica. A segurança eléctrica do seu aparelho poderia ficar seriamente afectada!

Não raspe o gelo ou a escarcha com a ajuda de facas ou objectos pontiagudos.

Não danifique as peças e elementos componentes do circuito de frio, por exemplo, perfurando os tubos do agente refrigerante.

A saída em jacto do agente refrigerante pode provocar lesões nos olhos ou fazer com que este se inflame.

Não use em caso algum aparelhos eléctricos ou focos de fogo activo (por exemplo, velas ou lâmpadas de petróleo) no interior do aparelho.

## Descongelação do compartimento de congelação

- Extraia as gavetas de congelação com a comida que haja nas mesmas. Coloque os acumuladores de frio sobre eles (caso se disponha dos mesmos). De seguida, coloque as gavetas num lugar o mais frio possível.
- Tire a ficha do aparelho da tomada de corrente.
- Depois de concluir a remoção de escarcha do aparelho, evacue a água de descongelação apanhada. Limpe e seque o fundo do compartimento de congelação com uma esponja.

### Sprays específicos para a descongelação

Observe estritamente as indicações e as advertências proporcionadas pelo fabricante.

### ⚠ Atenção!

O uso de sprays específicos para a descongelação requer muitíssima precaução, porque estes podem originar gases explosivos ou conter agentes dissolventes ou propelentes que podem danificar os elementos de plástico da unidade, ou inclusive ser nocivos para a saúde humana.

### Conselhos práticos para a descongelação

- Para acelerar o processo de descongelação, pode colocar-se uma panela com água muito quente (mas não a ferver) sobre uma base de suporte, no interior do compartimento de congelação.

## Limpeza do aparelho

- Limpe o aparelho com água morna e um pouco de detergente desinfectante, como por exemplo um lava-loiças manual suave.

A junta da porta deve ser limpa apenas com água, secando-a bem a seguir.

Preste atenção para que a água usada na limpeza não penetre no orifício de drenagem e escorra até ao tabuleiro de evaporação.

Nunca se deve usar areia, esfregões ou agentes de limpeza com ácidos ou dissolventes químicos.

Nunca se devem lavar as estantes, os suportes e os recipientes ou as gavetas na máquina de lavar loiça. As peças podem deformar-se!

- Introduza o fio de ligação na tomada de corrente. Ligue o fusível.

pt

## Conselhos práticos para poupar energia eléctrica

- Coloque o frigorífico num quarto seco e fresco, dotado de um bom arejamento. Lembre-se também que o aparelho não deve ser instalado de forma a receber directamente os raios do sol, e que também não deve estar próximo de um foco activo de calor, como por exemplo fogões, aquecimentos, etc.
- Deixe arrefecer a comida ou as bebidas quentes até à temperatura ambiente antes de as meter no congelador.
- Descongele os produtos congelados colocando-os, por exemplo, no frigorífico. Desta maneira aproveita-se o frio acumulado na comida para refrigerar a comida fresca do frigorífico.
- Mantenha a porta do aparelho aberta o menor tempo possível.
- Limpe cada certo tempo a grelha traseira do frigorífico (condensador) para conseguir um funcionamento óptimo do aparelho.

## Advertências sobre os ruídos de funcionamento do aparelho

### Ruídos absolutamente normais

**Ruídos como de murmúrios surdos** são inevitáveis durante o funcionamento do compressor.

#### Ligeiro gorgolejo

som característico que se produz quando o líquido refrigerante entra nos tubos finos, depois do compressor ter entrado em funcionamento.

**Breves ruídos em forma de clique**, só se ouvem quando o regulador liga e desliga o compressor.

### Ruídos de fácil solução

#### O aparelho está colocado em posição desnivelada

Nivele o aparelho com a ajuda de um nível de bolha e dos suportes roscados que leva, ou metendo um calço.

#### No caso do aparelho estar em contacto com móveis ou outros aparelhos

Separe-o dos móveis ou dos aparelhos com os que esteja em contacto.

#### As gavetas, cestas, estantes ou suportes oscilam ou estão perros

Faça uma revisão dos elementos afectados. Em caso de ser necessário, torne a colocá-los na sua posição correcta.

#### As garrafas ou os recipientes entram em contacto mútuo

Separe um pouco as garrafas e os recipientes.

## Pequenas avarias fáceis de resolver

### Antes de avisar o Serviço de Assistência Técnica Oficial:

Para evitar uma intervenção desnecessária do serviço técnico, verifique se a avaria ou a falha que constatou se encontra explicada nos seguintes conselhos e advertências.

Deste modo, evitará despesas desnecessárias, porque nestes casos, as despesas do técnico não estão cobertas pelas prestações do serviço de garantia.

Avaria	Possível causa	Maneira de a resolver
<b>A iluminação interior do frigorífico não funciona, muito embora o grupo frigorífico esteja a trabalhar</b>	A lâmpada tem algum defeito.	Substitua a lâmpada. <ol style="list-style-type: none"> <li>1. Extraia a ficha do aparelho da tomada de corrente da rede ou desligue o fusível.</li> <li>2. Solte a protecção (Fig. 9/B), girando a roda inferior (Fig. 9/C) para a esquerda, tal como se indica na figura.</li> <li>3. Substitua a lâmpada fundida por outra nova. (Lâmpada de reposição, 220-240 V, corrente alternada base E14, para o número de watts, veja-se a lâmpada defeituosa).</li> </ol>
	O interruptor da luz interior está preso (Fig. 9/A).	Verifique a mobilidade do interruptor da iluminação interior.
<b>Há água acumulada no fundo do frigorífico.</b>	O canal de escoamento da água de descongelação está obstruído (Fig. 8/B).	Limpe o canal de escoamento e o orifício de drenagem (Fig. 8/B). Consulte a este respeito o capítulo "Limpeza do aparelho".
«E <sub>1</sub> » (24), «E <sub>2</sub> » (27),		Serviço de Assistência Técnica

pt

<b>Avaria</b>	<b>Possível causa</b>	<b>Maneira de a resolver</b>
<b>O indicador de aviso “alarm” acende-se</b>	As aberturas de ventilação e arejamento estão obstruídas.	Retire os objectos que obstruam as aberturas de ventilação
	A porta do compartimento de congelação está aberta.	Feche a porta
	Introduziu-se uma quantidade excessiva de comida fresca no congelador.	Não supere a capacidade máxima de congelação do aparelho.
<b>Não se acende nenhum dos monitores ou indicadores.</b>	Houve um corte do abastecimento de corrente; o fusível saltou; a ficha não assenta bem na tomada de corrente.	Verifique se existe alimentação de corrente. O fusível tem de estar ligado.

## Serviço de Assistência Técnica

Em caso de reparação ou se a avaria persistir e não puder ser resolvida com os conselhos e advertências anteriores:

- Desligue o aparelho da rede eléctrica ou faça saltar o fusível.
- Não abra as portas do aparelho inutilmente.

O número de telefone do Serviço de Assistência Técnica mais próximo está indicado na respectivo lista de telefones ou no Directório do Serviço de Assistência Técnica. Quando solicitar a intervenção do Serviço de Assistência Técnica, não se esqueça de indicar o número de produto (E-Nr.) e o de fabrico (FD) da sua unidade.

Ambos os números encontram-se na placa de características do aparelho.

**Fig. 10**

Tenha presente que, indicando o número de produto e de fabrico da sua unidade, pode contribuir para evitar deslocações e custos desnecessários ao Serviço de Assistência Técnico que, de outra forma, lhe seriam facturados.

## Απόσυρση και ανακύκλωση των παλαιών συσκευών

### Ανακύκλωση της παλαιάς συσκευής

Οι συσκευές που έχουν χρησιμοποιηθεί φέρουν ενσωματωμένα υλικά τα οποία μπορούν να ανακυκλωθούν. Για το σκοπό αυτό, παραδώστε τη συσκευή σε ένα κέντρο περισυλλογής και ανακύκλωσης μεταχειρισμένων υλικών.

**Πριν να απαλλαγείτε από την παλαιά σας συσκευή και την αντικαταστήσετε με μια καινούρια, θα πρέπει να την αχρηστεύσετε:**

- Προς τούτο, αποσυνδέστε τη συσκευή από την πρίζα του ρεύματος.
- Κόψτε το καλώδιο σύνδεσης της συσκευής και αποσύρτε το μαζί με το βύσμα.
- Αφαιρέστε ή αχρηστεύστε τον μηχανισμό ανοίγματος της πόρτας. Έτσι θα αποφύγετε τον κίνδυνο εγκλεισμού κάποιου παιδιού στο εσωτερικό της συσκευής, αν κατά τύχη παίζει μαζί της, και τις επακόλουθες επικίνδυνες συνέπειες (ασφυξία).

Οι συσκευές ψύξης και καπάψυξης περιέχουν μονωτικά αέρια και ψυκτικές ουσίες που απαιτούν κατάλληλη επεξεργασία και απόσυρση. Να λαμβάνετε μέτρα έτσι ώστε να μην προξενούνται βλάβες στις σωληνώσεις του κυκλώματος ψύξης της συσκευής στο διάστημα που αναμένεται η περισυλλογή της από την αντίστοιχη Επίσημη Υπηρεσία απόσυρσης.

### Συμβουλές για την απόσυρση του περιτυλίγματος

Μην επιτρέπετε στα παιδιά να παίζουν με το υλικό του περιτυλίγματος ή με κάποια από τα υλικά συσκευασίας. Η συσκευή δεν είναι παιχνίδι! Υπάρχει κίνδυνος ασφυξίας από τα χαρτόνια και τα πλαστικά ελάσματα.

Η καινούρια σας συσκευή είναι προστατευμένη με το κατάλληλο περιτύλιγμα για τη μεταφορά της μέχρι την κατοικία σας. Όλα τα υλικά που χρησιμοποιούνται για το αμπαλάρισμα είναι φιλικά προς το περιβάλλον και μπορούν να ανακυκλωθούν.

Να συμβάλλετε ενεργά στην προστασία του περιβάλλοντος, χρησιμοποιώντας ή απαιτώντας μεθόδους απόσυρσης και ανακύκλωσης των υλικών του περιτυλίγματος που να σέβονται το περιβάλλον.

Ο Αντιπρόσωπος ή η Τοπική Αυτοδιοίκηση θα σας ενημερώσουν για τις πιο αποτελεσματικές και σύγχρονες μεθόδους εξάλειψης αυτών των υλικών με σεβασμό προς το περιβάλλον.

### Μέτρα ασφαλείας και προειδοποιήσεις γενικού χαρακτήρα.

Διαβάστε και ακολουθείστε με προσοχή τις παρούσες οδηγίες χρήσης, καθώς και όλες τις επιπρόσθετες πληροφορίες που συνοδεύουν τη συσκευή. Φυλάξτε τις οδηγίες χρήσης για να μπορείτε να τις συμβουλευέστε όταν χρειάζεται ή για κάποιον μελλοντικό ιδιοκτήτη.

Η συσκευή έχει σχεδιασθεί για

- αποκλειστική οικιακή χρήση.



- ψύξη και κατάψυξη τροφίμων.

Σε περίπτωση βιομηχανικής χρήσης, θα πρέπει να λαμβάνονται υπόψη οι αντίστοιχοι κανονισμοί και διατάξεις.

#### **⚠ Προσοχή!**

Πραγματοποιείτε την εγκατάσταση και σύνδεση της συσκευής στο ηλεκτρικό δίκτυο σύμφωνα με τις οδηγίες μονταρίσματος που επισυνάπτονται.

Αν η συσκευή παρουσιάζει ζημιές ή ελαττώματα, δεν θα πρέπει να τεθεί σε λειτουργία. Σε περίπτωση αμφιβολίας, να απευθύνεστε στον αντιπρόσωπο από τον οποίο αγοράσατε τη συσκευή.

#### **⚠ Προσοχή!**

Μη φράζετε τα ανοίγματα αερισμού και εξαερισμού της συσκευής

#### **⚠ Προσοχή!**

Για να επιταχύνετε τη διαδικασία απόψυξης, να χρησιμοποιείτε μόνον τα μέσα που συνιστώνται από τον κατασκευαστή

#### **⚠ Προσοχή!**

Μη χρησιμοποιείτε, στο εσωτερικό των θαλάμων διατήρησης και κατάψυξης τροφίμων, ηλεκτρικές συσκευές που δεν είναι εξουσιοδοτημένες από τον κατασκευαστή

#### **⚠ Προσοχή!**

Μην προκαλείτε ζημιές στα εξαρτήματα και στα υλικά που συνιστούν το κύκλωμα ψύξης, τρυπώντας π.χ. τις σωληνώσεις του ψυκτικού στοιχείου με αιχμηρά αντικείμενα, διπλώνοντας τους σωλήνες ή ξύνοντας τις επικαλύψεις των επιφανειών, κλπ. Η βίαιη έξοδος υπό μορφή πίδακα του ψυκτικού στοιχείου μπορεί να προκαλέσει τραύματα στα μάτια ή να οδηγήσει στην ανάφλεξη του.

#### **Σε περίπτωση έκτακτης ανάγκης**

- Ξεπλύνετε τα μάτια με άφθονο νερό: καλέστε έναν γιατρό.

- Διατηρείστε τη συσκευή μακριά από σπινθήρες ανάμματος ή εστίες φωτιάς.
- Αφαιρέστε το καλώδιο σύνδεσης από το ηλεκτρικό ρεύμα. Εξαερίστε καλά το χώρο για μερικά λεπτά.

#### **⚠ Κίνδυνος έκρηξης**

Να φυλάσσετε τα ποτά με υψηλή περιεκτικότητα οινόπνευματος σε ερμητικά κλεισμένα δοχεία: επιπλέον, να τα τοποθετείτε πάντα σε κάθετη θέση.

## Εξοικείωση με τη συσκευή

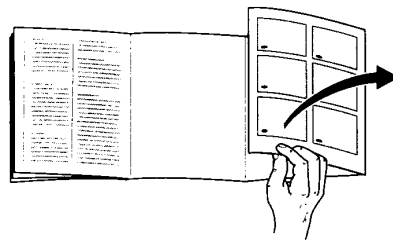

Οι παρούσες Οδηγίες χρήσης ισχύουν για διαφορετικά μοντέλα συσκευών: γι αυτό, είναι δυνατόν να περιγράφουν χαρακτηριστικά και λεπτομέρειες εξοπλισμού που δεν συμπίπτουν με τη δική σας συσκευή.

#### **Εικόνα 1**

- A Θάλαμος ψυγείου**
- B Θάλαμος καταψύκτη**
- 1-9 Πίνακας Διακοπών**
- 10 Εσωτερικός Φωτισμός**
- 11 Θήκες μέσα στο ψυγείο**  
για φύλαξη ψωμιού και αρτοποιημάτων, μαγειρεμένων πιάτων, προωόντων γάλακτος, κρέατος, αλλαντικών.
- 12 Θήκη λαχανικών**  
για τη φύλαξη λαχανικών, φρούτων και σαλατικών.

el

- 13 Ράφια για να τοποθετείτε γυάλινα δοχεία και μικρές κονσέρβες.
- 14 Θάλαμος για βούτυρο και τυρί.
- 15 Θήκη αυγών
- 16 Φιαλοθήκη για μεγάλες φιάλες
- 17 Συρτάρι κατάψυξης
- 18 Εξαεριστήρας

## Πίνακας διακοπών

Εικόνα 2

1. **Διακόπτης για το ΑΝΑΜΜΑ ΣΒΗΣΙΜΟ του θαλάμου ψύξης.**  
Χρησιμεύει για να ανάβετε και να σβήνετε το θάλαμο ψύξης κατά τρόπο ανεξάρτητο.
2. **Κομβίο για μια υπερταχεία ψύξη «super».**  
Χρησιμεύει για να ενεργοποιείτε και να απενεργοποιείτε την υπερταχεία ψύξη.  
Με τη λειτουργία αυτή μπορείτε να ψύξετε τρόφιμα και ποτά που βρίσκονται στο θάλαμο ψύξης. Προς τούτο, θα πρέπει να ενεργοποιήσετε τη λειτουργία αυτή τη στιγμή που θέλετε να παγώσετε τα τρόφιμα ή τα ποτά.  
Η ενεργοποίηση της λειτουργίας αυτής υποδεικνύεται από το λαμπάκι 5 «super» (χρώμα πορτοκαλί). Η οθόνη ενδείξεων 4 υποδεικνύει "SU".  
Όταν ενεργοποιείτε τη λειτουργία αυτή, το σύστημα ψύξης λειτουργεί κατά τρόπο ώστε να επιτυγχάνονται οι χαμηλότερες δυνατές θερμοκρασίες στο θάλαμο ψύξης.

Η λειτουργία αυτή απενεργοποιείται με το χέρι και, προς τούτο, θα πρέπει να πιέσετε ξανά το κομβίο 2 ή αυτόματα, όταν περάσουν 6 ώρες από την ενεργοποίησή της, οπότε και επιστρέφει η ρύθμιση του ψυγείου στην επιλεγμένη αρχικά θέση πριν από την ενεργοποίηση της λειτουργίας «super».

### 3. Κομβίο για τη ρύθμιση της θερμοκρασίας του ψυγείου

Πιέστε διαδοχικά ή συνεχώς το κομβίο ρύθμισης της θερμοκρασίας μέχρι να εμφανισθεί στην οθόνη η επιθυμητή θερμοκρασία. Η τιμή που δείχνεται τελευταία είναι αυτή που ενσωματώνεται στο σύστημα. (Οι ρυθμισμένες τιμές δείχνονται διαδοχικά από +2°C μέχρι +11°C. Αφού υποδειχθεί η τιμή +11°C, αρχίζει ξανά να υποδεικνύεται η τιμή +2°C).

### 4. Οθόνη ένδειξης της θερμοκρασίας του ψυγείου.

Δείχνει την επιλεγμένη θερμοκρασία του ψυγείου.

### 5. Δείκτης για την υπερταχεία ψύξη «συπερ» .

Ανάβει μόνον όταν είναι ενεργοποιημένη η επιλογή «υπερταχεία ψύξη» 2

### 6. Δείκτης για την υπερταχεία κατάψυξη «συπερ».

Ανάβει μόνον όταν είναι ενεργοποιημένη η επιλογή «υπερταχεία κατάψυξη» 10.

**7. Οθόνη ένδειξης της θερμοκρασίας του καταψύκτη.**

Δείχνει την επιλεγμένη θερμοκρασία του καταψύκτη.

**8. Λαμπάκι συναγερμού «alarm».**

Ο συναγερμός ενεργοποιείται στην περίπτωση που ανιχνεύεται μια υπερβολικά χαμηλή θερμοκρασία στο θάλαμο του καταψύκτη, η οποία απειλεί να ξεπαγάσει τα κατεψυγμένα τρόφιμα.

Το λαμπάκι αυτό σβήνει αμέσως μόλις ο καταψύκτης έχει αποκτήσει τη θερμοκρασία της ομαλής του λειτουργίας.

Ο συναγερμός μπορεί επίσης να ενεργοποιηθεί, χωρίς αυτό να σημαίνει ότι υπάρχει κίνδυνος άμεσης επιδείνωσης των τροφίμων, και στις ακόλουθες περιπτώσεις:

- Όταν θέτετε σε λειτουργία τη συσκευή.
- Όταν εισάγετε μεγάλες ποσότητες νωπών τροφίμων.

**9. Κομβίο για ρύθμιση της θερμοκρασίας του καταψύκτη.**

Πιέστε διαδοχικά ή συνεχώς το κομβίο ρύθμισης της θερμοκρασίας μέχρι να εμφανισθεί στην οθόνη η επιθυμητή θερμοκρασία. Η τιμή που δείχνεται τελευταία είναι αυτή που ενσωματώνεται στο σύστημα. (Οι ρυθμισμένες τιμές δείχνονται διαδοχικά από  $-18^{\circ}\text{C}$  μέχρι  $-26^{\circ}\text{C}$ . Αφού υποδειχθεί η τιμή  $-26^{\circ}\text{C}$ , αρχίζει ξανά να υποδεικνύεται η τιμή  $-18^{\circ}\text{C}$ ).

**10. Κομβίο για την υπερταχεία κατάψυξη «super» .**

Χρησιμεύει για να ενεργοποιείτε και να απενεργοποιείτε την υπερταχεία κατάψυξη.

Η ενεργοποίηση της λειτουργίας αυτής υποδεικνύεται με το λαμπάκι 6 «super» (χρώμα πορτοκαλί). Η οθόνη ενδείξεων 7 υποδεικνύει “SU”.

Με τη λειτουργία αυτή μπορούν να καταψυχθούν ταυτόχρονα μεγάλες ποσότητες τροφίμων. Προς τούτο, θα πρέπει να ενεργοποιήσετε τη λειτουργία αυτή μέχρι και 24 ώρες πριν να τοποθετήσετε τα νωπά τρόφιμα στον καταψύκτη.

Όταν είναι ενεργοποιημένη η λειτουργία αυτή, το σύστημα ψύξης της συσκευής δουλεύει συνεχώς κατά τρόπο ώστε να επιτυγχάνονται στο εσωτερικό του καταψύκτη πολύ χαμηλές θερμοκρασίες (μεγάλη ψύξη).

**Η λειτουργία της υπερταχείας κατάψυξης «super» απενεργοποιείται με το χέρι, πιέζοντας ξανά το κομβίο 10, ή αυτόματα, όταν έχουν πλέον καταψυχθεί τα τρόφιμα (στην περίπτωση που καταψύχετε μικρές ποσότητες τροφίμων, η διαδικασία αυτή τερματίζεται μετά από μερικές ώρες; όταν όμως καταψύχετε μεγάλες ποσότητες τροφίμων, μπορεί να διαρκέσει μέχρι και δύο ημέρες).**

Σε περίπτωση που ξεχάσετε να βάλετε τα τρόφιμα στον καταψύκτη παρότι έχετε ενεργοποιήσει τη λειτουργία υπερταχείας κατάψυξης, αυτή απενεργοποιείται αυτόματα μετά από 26 ώρες.

el

**11. Κομβίο “συναγερμός” (« 𐀓 »)**

Χρησιμεύει για να απενεργοποιήσετε τον ήχο του συναγερμού.

Ο ηχητικό συναγερμός ενεργοποιείται στην περίπτωση που ανιχνευθεί μια υπερβολικά υψηλή θερμοκρασία στο εσωτερικό του καταψύκτη, πράγμα που μπορεί να οδηγήσει στο ξεπάγωμα των κατεψυγμένων τροφίμων (ανάβει ταυτόχρονα το λαμπάκι 8 («alarm»)).

Ο ηχητικό συναγερμός μπορεί να ενεργοποιηθεί, χωρίς αυτό να σημαίνει ότι υπάρχει κίνδυνος άμεσης επιδείνωσης των τροφίμων, και στις ακόλουθες περιπτώσεις:

- Όταν θέτετε σε λειτουργία τη συσκευή
- Όταν εισάγετε μεγάλες ποσότητες νωπών τροφίμων
- Όταν έχει παραμείνει ανοιχτή η πόρτα του καταψύκτη για υπερβολικά μεγάλο διάστημα.

Πιέζοντας το κομβίο 11 απενεργοποιείται ο ηχητικός συναγερμός.

**12. Διακόπτης για το ΑΝΑΜΜΑΪΣΒΗΣΙΜΟ του καταψύκτη**

Χρησιμεύει για να ανάβετε και να σβήνετε τον καταψύκτη κατά τρόπο ανεξάρτητο.

**Κλιματολογικές τάξεις - Ανώτατη αποδεκτή θερμοκρασία περιβάλλοντος**

Η κλιματολογική τάξη κάθε συσκευής ορίζεται στην πλάκα χαρακτηριστικών της και χρησιμεύει ως αναφορά των ορίων της θερμοκρασίας περιβάλλοντος μεταξύ των οποίων μπορεί να λειτουργήσει η συσκευή.

Κλιματολογική τάξη	Αποδεκτή θερμοκρασία περιβάλλοντος
SN	+10 °C μέχρι 32 °C
N	+16 °C μέχρι 32 °C
ST	+18 °C μέχρι 38 °C
T	+18 °C μέχρι 43 °C

**Εξαερισμός****Εικόνα 3**

Ο θερμαινόμενος αέρας στο πίσω τοίχωμα της συσκευής θα πρέπει να μπορεί να διαφεύγει ελεύθερα.

Διαφορετικά, η συσκευή θα πρέπει να αυξήσει την αποδοτικότητα της, προκαλώντας αυξημένη και ανώφελη κατανάλωση ηλεκτρικής ενέργειας. Για το λόγο αυτό θα πρέπει να δείξετε ιδιαίτερη προσοχή έτσι ώστε τα ανοίγματα εξαερισμού και αερισμού να μην είναι ποτέ φραγμένα.

## Σύνδεση της συσκευής / Θέση σε λειτουργία / Ρύθμιση θερμοκρασίας

Καθαρίστε τη συσκευή πριν την θέσετε σε λειτουργία για πρώτη φορά.

### Σύνδεση της συσκευής

Πρέπει να έχετε εύκολη πρόσβαση στην πρίζα ηλεκτρικού ρεύματος. Συνδέστε τη συσκευή σε ηλεκτρικό δίκτυο εναλλασσόμενου ρεύματος 220-240 V (N/SN), 220-230 V (ST) 50 Hz μέσω μιας νομότυπα εγκαταστημένης πρίζας που να διαθέτει γείωση. Η λήψη ρεύματος πρέπει να προστατεύεται με ασφάλεια 10 Αμπέρ το ελάχιστο.

Για τις συσκευές που προορίζονται για χώρες που δεν βρίσκονται στην Ευρωπαϊκή ήπειρο, θα πρέπει να βεβαιωθεί ο καταναλωτής αν οι τιμές της τάσης σύνδεσης και ο τύπος ρεύματος που εμφανίζονται στην πλάκα χαρακτηριστικών της συσκευής συμπίπτουν με αυτές του κατά τόπους εθνικού δικτύου. Η πλάκα χαρακτηριστικών της συσκευής βρίσκεται στο κάτω αριστερό μέρος της. Σε περίπτωση που είναι απαραίτητη η αντικατάσταση του βύσματος σύνδεσης στο ρεύμα, αυτό μπορεί να γίνει μόνον από ειδικευμένους τεχνικούς της μάρκας.

 ;Προσοχή!

Σε καμιά περίπτωση μην συνδέετε τη συσκευή με ηλεκτρονικές συσκευές εξοικονόμησης ενέργειας (για παράδειγμα EcoBoy, Sava Plug, etc.) ούτε με αντίστροφους ανορθωτές που μετατρέπουν το συνεχές ηλεκτρικό ρεύμα σε εναλλασσόμενο 230 V (για παράδειγμα, εγκαταστάσεις ηλιακής ενέργειας και ηλεκτρικά δίκτυα πλοίων).

## Αναμμα της συσκευής

Εικόνα 

- Για την θέση σε λειτουργία του θαλάμου ψυγείου πατήστε το **πλήκτρο 1**. Ο εσωτερικός φωτισμός ενεργοποιείται ανοίγοντας την πόρτα.
- Για τη λειτουργία του θαλάμου του καταψύκτη πατήστε το **πλήκτρο 12**.
- Μετά τη θέση σε λειτουργία του καταψύκτη, θα ανάψει ο δείκτης συναγερμού **8** (Βλέπε την παράγραφο Πίνακας Διακοπών. **8** Λαμπάκι συναγερμού).

**Η συσκευή είναι ρυθμισμένη από το εργοστάσιο στις παρακάτω βασικές τιμές.**

Θερμοκρασία ψυγείου: **+6°C**

Θερμοκρασία καταψύκτη: **-18°C**

## Επιλογή θερμοκρασίας

Οι ρυθμισμένες τιμές μπορούν να μεταβληθούν. Βλέπε σχετικά την αντίστοιχη περιγραφή που εμφανίζεται στο παράρτημα:

- 3 Πλήκτρο για την ρύθμιση της θερμοκρασίας του ψυγείου.
- 9 Πλήκτρο για την ρύθμιση της θερμοκρασίας του καταψύκτη.

el

## Προσέξτε τις ζώνες ψύξης στον χώρο συντήρησης

Λόγω της κυκλοφορίας του αέρα στον χώρο συντήρησης σχηματίζονται ζώνες διαφορετικού ψύχους.

Η ζώνη για ευαίσθητα τρόφιμα βρίσκεται ανάλογα με το μοντέλο τέρμα κάτω ανάμεσα στο πλαϊνό χαραγμένο βέλος και στο υποκείμενο γυάλινο ράφι (εικόνα **11/1 και 2**) ή ανάμεσα στα δύο βέλη (εικόνα **12/1 και 2**)





Η ζώνη αυτή είναι ιδανική για την αποθήκευση κρέατος, ψαριών, αλλαντικών, αναμμιέκτων σαλατικών κτλ.

## Προειδοποιήσεις σχετικά με τη λειτουργία της συσκευής

- Ο εξαεριστήρας (Εικ. **11/18**) λειτουργεί ή όχι σύμφωνα με τις απαιτήσεις του θαλάμου του καταψύκτη.
- Τα πλάγια τοιχώματα του καταψύκτη ζεσταίνονται ελαφρά. Με αυτόν τον τρόπο παρεμποδίζεται η συμπύκνωση νερού στην ζώνη του λάστιχου της πόρτας.
- Κατά τη διάρκεια της λειτουργίας του τμήματος ψυγείου, σχηματίζονται σταγόνες νερού ή στρώμα πάχνης στο πίσω τοίχωμα του ψυγείου. Το φαινόμενο αυτό είναι απόλυτα φυσιολογικό και οφείλεται σε τεχνικούς λόγους. Δεν είναι αναγκαίο να ξύσετε την πάχνη ούτε να στεγνώσετε τις σταγόνες του νερού, μια που αποψύχονται αυτόματα. Το νερό από το ξεπάγωμα αυτό συλλέγεται στον αγωγό εκροής (Εικ. **8/A**), επιστρέφοντας στο τμήμα ψυγείο, όπου και εξατμίζεται.
- Η ύπαρξη αυξημένης υγρασίας στον αέρα μπορεί να οδηγήσει στο σχηματισμό νερού από συμπύκνωση στο εσωτερικό του ψυγείου, και ιδιαίτερα στους κρυστάλλινους δίσκους. Σε μια τέτοια περίπτωση, τα τρόφιμα θα πρέπει να φυλλάσσονται τυλιγμένα στο ψυγείο και να ρυθμίζεται μια πιο χαμηλή θερμοκρασία.
- Είναι πιθανόν μερικές φορές, κλείνοντας την πόρτα, να μην μπορεί να ανοίξει αμέσως. Αυτό οφείλεται στο ότι, όταν ανοίγει η πόρτα, δημιουργείται μια σχετική αποσυμπύεση στο εσωτερικό της συσκευής. Επομένως, σε μια τέτοια περίπτωση, θα πρέπει να περιμένετε δύο με τρία λεπτά πριν να ανοίξετε την πόρτα, επιτρέποντας έτσι την ισοστάθμιση της αποσυμπύεσης.
- Ως αποτέλεσμα της λειτουργίας του τμήματος ψυγείου, σε ορισμένα σημεία στις σχάρες κατάψυξης μπορεί να συσσωρευθεί γρήγορα ένα στρώμα πάχνης. Αυτό δεν επηρεάζει καθόλου την καλή λειτουργία της συσκευής, ούτε σημαίνει αύξηση της κατανάλωσης ηλεκτρικής ενέργειας. Η εξάλειψη της συγκεντρωμένης πάχνης είναι απαραίτητη μόνο όταν η πάχνη ή ο πάγος αποκτήσουν πάχος μεγαλύτερο από 5 χιλιοστά πάνω σε όλη την επιφάνεια στις σχάρες κατάψυξης.
- Μην επιτρέπετε να έρχονται σε επαφή τα λίπη και τα λάδια με τα πλαστικά στοιχεία του εσωτερικού της συσκευής ή με το λάστιχο της πόρτας. Το πλαστικό και το λάστιχο της πόρτας είναι υλικά που μπορούν να υποστούν άνοιγμα των πόρων τους.
- Μην τοποθετείτε τρόφιμα κοντά στον αισθητήρα θερμοκρασίας του θαλάμου ψύξης (Εικ. **11/19**). Με τον τρόπο αυτό η λειτουργία της συσκευής σας θα είναι η βέλτιστη.

## Αποσύνδεση και παύση της συσκευής

### Αποσύνδεση της συσκευής

- Προκειμένου να σβήσετε το ψυγείο, πιέστε το κουβίο /1, οπότε σβήνει το εσωτερικό φως και, επίσης, η οθόνη ενδείξεων .
- Για να σβήσετε τον καταψύκτη, πιέστε το κομβίο , οπότε σβήνει και η οθόνη ενδείξεων .

### Παύση της συσκευής

Σε περίπτωση μεγάλων χρονικών περιόδων μη χρήσης της συσκευής:

- Βγάλτε το βύσμα από την πρίζα του ηλεκτρικού ρεύματος.
- Αφαιρέστε την πάχνη και καθαρίστε τη συσκευή.
- Αφήστε ανοιχτές τις πόρτες της συσκευής.

## Εξοπλισμός του ψυγείου

Η θέση των δίσκων στο ψυγείο καθώς και οι σχάρες στο εσωτερικό της πόρτας μπορούν να τροποποιηθούν ξεχωριστά:

### Εικόνα 4

- Μετακινήστε τους δίσκους προς τα εμπρός, γύρτε τους προς τα κάτω και αφαιρέστε τους.

### Εικόνα 5

- Σηκώστε τα στηρίγματα και τα ράφια του εσωτερικού της πόρτας και αφαιρέστε τα ή τοποθετήστε τα σε μια νέα θέση.

## Προαιρετικά εξαρτήματα

(δεν συμπεριλαμβάνονται σε όλα τα μοντέλα)

### Φιαλοθήκη

#### Εικόνα 6

Τα στοιχεία στήριξης παρεμποδίζουν τα μπουκάλια έτσι ώστε να μην μπορούν να αναποδογυρισθούν όταν ανοίγετε ή κλείνετε την πόρτα.



el

## Κατάψυξη και διατήρηση κατεψυγμένων τροφίμων

### Σημεία που θα πρέπει να έχετε υπόψη σας για την αγορά κατεψυγμένων τροφίμων

Δώστε προσοχή στο περιτύλιγμα των κατεψυγμένων τροφίμων ή προωόντων ώστε να μην παρουσιάζει ζημιές κανενός τύπου.

Εξετάστε την ημερομηνία λήξης των τροφίμων. Σιγουρευθείτε ότι αυτή δεν έχει ξεπερασθεί.

Ο δείκτης θερμοκρασίας του καταψύκτη του καταστήματος όπου αγοράζετε τα τρόφιμα θα πρέπει να υποδεικνύει μία τιμή  $-18^{\circ}\text{C}$  το ελάχιστο.

Προσπαθήστε να μεταφέρετε τα τρόφιμα απευθείας στο σπίτι μέσα σε μια ισοθερμική σακκούλα.

### Κατάψυξη φρέσκων τροφίμων στο σπίτι

 ;Προσοχή!

Μη χρησιμοποιείτε υλικά βλαβερά για την υγεία κατά το πακετάρισμα ή το κλείσιμο της συσκευασίας των τροφίμων.

#### Κατάλληλα υλικά για τη συσκευασία των τροφίμων

Πλαστικά φύλλα, ασκκούλες και λεπτά φύλλα από πολυαιθυλένιο, χαρτί αλουμινίου, κουτάκια και ειδικές συσκευασίες για την κατάψυξη τροφίμων.

#### Κατάλληλα υλικά για το κλείσιμο της συσκευασίας

Λαστιχάκια, πλαστικά κλιπς, σπάγγος, κολλητική ταινία που δεν παγώνει, κλπ.

Να προσέχετε έτσι ώστε τα κατεψυγμένα τρόφιμα που βρίσκονται στον καταψύκτη να μην έρχονται σε επαφή με τα φρέσκα τρόφιμα και επιθυμείτε να καταψύξετε.

#### Ανώτατη δυναμικότητα κατάψυξης: 14 kg σε 24 ώρες (πάνω στις σχάρες κατάψυξης).

Για να διατηρούν τα τρόφιμα την θρεπτική τους αξία, τις βιταμίνες και την καλή τους εμφάνιση, θα πρέπει να καταψυχθεί το κέντρο όσο το δυνατόν πιο γρήγορα. Για το λόγο αυτό δεν θα πρέπει να ξεπεραστεί η ανώτατη δυναμικότητα κατάψυξης της συσκευής.

Σε περίπτωση κατάψυξης των προωόντων στα συρτάρια κατάψυξης, μειώνεται ελαφρά η δυναμικότητα κατάψυξης της συσκευής.

Σε περίπτωση φύλαξης τροφίμων που είναι ήδη κατεψυγμένα στον καταψύκτη, θα πρέπει να ενεργοποιήσετε την λειτουργία ήσυχερή αρκετές ώρες πριν την τοποθέτηση των φρέσκων τροφίμων στον καταψύκτη.

### Διατήρηση των κατεψυγμένων τροφίμων

- Με σκοπό να μην παρεμποδίζετε την κυκλοφορία του αέρα στο εσωτερικό της συσκευής, θα πρέπει πάντα να σιγουρεύεστε ότι όλα τα συρτάρια του καταψύκτη βρίσκονται τοποθετημένα μέχρι το τέρμα στη θέση τους στο θάλαμο του καταψύκτη.



- Σε περίπτωση που χρειάζεστε να καταψύξετε μια μεγάλη ποσότητα τροφίμων, μπορείτε να αφαιρέσετε όλα τα συρτάρια του καταψύκτη (εκτός από το κάτω συρτάρι) και να συσσωρεύσετε τα τρόφιμα πάνω στις ψυκτικές σχάρες. Προκειμένου να αφαιρέσετε τα συρτάρια, τραβήξτε προς τα έξω μέχρι τέρμα όπου συναντούν το στοπ και, στη συνέχεια, γύρτε τα προς τα πάνω.

### Ημερολόγιο κατάψυξης

Για να αποφεύγετε απώλειες ποιότητας και θρεπτικής αξίας των κατεψυγμένων τροφίμων, είναι αναγκαίο να τα καταναλώνετε πριν τη λήξη της ανώτατης περιόδου διατήρησής τους στους  $-18^{\circ}\text{C}$ .

<b>Ψάρι, αλλαντικά, μαγειρευμένα πιάτα, καθώς και ψωμί και αρτοποιήματα</b>	μέχρι 6 μήνες
<b>Τυριά, πουλερικά και κρέας</b>	μέχρι 8 μήνες
<b>Φρούτα και λαχανικά</b>	μέχρι 12 μήνες

### Παρασκευή παγωτού

#### Προσοχή!

Μη χρησιμοποιείτε ηλεκτρικές συσκευές παγωτού στο εσωτερικό του καταψύκτη.

### Παραγωγή κύβων πάγου

**Εικόνα 7** (δεν συμπεριλαμβάνονται σε όλα τα μοντέλα)

Γεμίστε τα  $3/4$  της παγοθήκης με νερό. Τοποθετήστε την στον θάλαμο του καταψύκτη.

Ξεκολλήστε την παγοθήκη αν έχει κολλήσει στο πάτωμα του θαλάμου του καταψύκτη με ένα αμβλύστομο αντικείμενο (για παράδειγμα με τη λαβή ενός κουταλιού). Για να βγάλετε τους κύβους πάγου από την παγοθήκη, τοποθετήστε την για λίγο κάτω από το νερό της βρύσης ή διπλώστε την αλαφρά.

Για να γίνουν πιο γρήγορα οι κύβοι πάγου, τοποθετήστε τις παγοθήκες στο πρώτο συρτάρι (Εικ. 11/17)

### Ξεπάγωμα (απόψυξη) και καθαρισμός της συσκευής

Να καθαρίζετε το ψυγείο μια φορά το μήνα.

Ο καθαρισμός του θαλάμου του καταψύκτη είναι προτιμότερο να πραγματοποιείται κάθε φορά που του αφαιρείτε την πάχνη ή του κάνετε απόψυξη.

#### Κίνδυνος ηλεκτρικής εκκένωσης!

Μην χρησιμοποιείτε κανενός τύπου ηλεκτρική σκούπα με ατμό. Ο ζεστός ατμός μπορεί να προκαλέσει ζημιές στις επιφάνειες της συσκευής ή στην ηλεκτρική της εγκατάσταση. Η ηλεκτρική ασφάλεια της συσκευής σας μπορεί να υποστεί σοβαρές βλάβες!

Μην ξύνετε τον πάγο ή την πάχνη με τη βοήθεια μαχαιριών ή αιχμηρών αντικειμένων.

el

Μην προκαλείτε ζημιές στα εξαρτήματα και στα στοιχεία του κυκλώματος ψύξης, τρυπώντας για παράδειγμα τους αγωγούς του ψυκτικού στοιχείου.

Η εκροή υπό μορφή πίδακα του ψυκτικού στοιχείου μπορεί να προκαλέσει τραύματα στα μάτια ή να οδηγήσει στην ανάφλεξή του.

Μην χρησιμοποιείτε σε καμμιά περίπτωση ηλεκτρικές συσκευές ή πηγές ενεργούς φωτιάς (για παράδειγμα κεριά ή λάμπες πετρελαίου) στο εσωτερικό της συσκευής.

## Απόψυξη του θαλάμου του καταψύκτη

- Αφαιρέστε τα συρτάρια του καταψύκτη καθώς και τα τρόφιμα που πιθανόν να υπάρχουν σε αυτά. Τοποθετήστε πάνω τους τους συσσωρευτές κρύου (σε περίπτωση που διαθέτετε). Τοποθετήστε στη συνέχεια τα συρτάρια σε κάποιο σημείο όσο το δυνατό πιο κρύο.
- Για την απόψυξη, αφαιρέστε το βύσμα της συσκευής από την πρίζα του ρεύματος.
- Αφού τελειώσει η εξάλειψη της πάχνης από τη συσκευή, αδειάστε το νερό της απόψυξης που έχετε συλλέξει.

Καθαρίστε και στεγνώστε καλά τον θάλαμο του καταψύκτη με ένα σφουγγάρι.

### Ειδικά σπρέι για την απόψυξη

Να ακολουθείτε πιστά τις υποδείξεις και προειδοποιήσεις που παρέχονται από τον παραγωγό.

### ⚠ Προσοχή!

Η χρήση ειδικών σπρέι για την απόψυξη απαιτεί μεγάλη προσοχή, καθώς αυτά μπορεί να προκαλέσουν την παραγωγή εκρηκτικών αερίων ή να περιέχουν διαλυτικά ή προωθητικά στοιχεία τα οποία είναι δυνατό να προκαλέσουν ζημιές στα πλαστικά εξαρτήματα της συσκευής ή, ακόμη, να είναι επιζήμια για την ανθρώπινη υγεία.

### Πρακτικές συμβουλές για την απόψυξη.

- Για να επιταχύνετε τη διαδικασία απόψυξης, μπορείτε να τοποθετήσετε μια χύτρα με πολύ ζεστό νερό (όχι να βράζει) πάνω σε μια βάση στο εσωτερικό του θαλάμου του καταψύκτη.

## Καθαρισμός της συσκευής

- Να καθαρίζετε τη συσκευή με χλιαρό νερό και με λίγο απορρυπαντικό απολύμανσης, όπως για παράδειγμα ένα μαλακό απορρυπαντικό πλυντηρίου πιάτων.

Να καθαρίζετε το λάστιχο της πόρτας μόνο με καθαρό νερό και, στη συνέχεια, να το στεγνώνετε καλά.

Να δίνετε προσοχή έτσι ώστε το νερό του καθαρισμού να μην διεισδύει στην οπή εκροής του νερού ξεπαγώματος και να μην πηγαίνει έτσι μέχρι το δοχείο εξάτμισης.

Σε καμμιά περίπτωση δεν θα πρέπει να χρησιμοποιείτε άμμο, ούτε υλικά τριψίματος ή καθαριστικά με οξέα ή χημικά διαλυτικά.

Μην πλένετε ποτέ τα ράφια, τις βάσεις, τα δοχεία ή τα συρτάρια μέσα στο πλυντήριο πιάτων. Τα εξαρτήματα αυτά μπορεί να παραμορφωθούν!

- Εισάγατε το βύσμα του καλωδίου σύνδεσης στην πρίζα του ηλεκτρικού ρεύματος. Συνδέστε την ασφάλεια.

## Πρακτικές συμβουλές για εξοικονόμηση ηλεκτρικής ενέργειας

- Να τοποθετείτε το ψυγείο σε ένα φρέσκο και ξηρό δωμάτιο που να διαθέτει καλό εξαερισμό. Να θυμάστε, επίσης, ότι η συσκευή δεν θα πρέπει να εγκατασταθεί κατά τρόπο που να δέχεται απευθείας τις ακτίνες του ήλιου, ούτε να βρίσκεται κοντά σε κάποια πηγή θερμότητας, όπως π.χ. ηλεκτρική κουζίνα, καλοριφέρ, κλπ.
- Να αφήνετε να ψύχονται τα ζεστά τρόφιμα ή υγρά σε θερμοκρασία περιβάλλοντος πριν τα βάλετε στον καταψύκτη.
- Να ξεπαγώνετε τα κατεψυγμένα προϊόντα τοποθετώντας τα, για παράδειγμα, στο ψυγείο. Με αυτόν τον τρόπο, επωφελείσθε του συσσωρευμένου κρύου των τροφίμων για να ψύξετε τα φρέσκα τρόφιμα στο ψυγείο.
- Να κρατάτε την πόρτα της συσκευής ανοικτή όσο το δυνατό λιγότερο χρόνο.
- Να καθαρίζετε ανά περιόδους την πίσω σχάρα του ψυγείου (συμπυκνωτής) για μια άριστη λειτουργία της συσκευής.

## Προειδοποιήσεις γύρω από τους θορύβους λειτουργίας της συσκευής

### Θόρυβοι απόλυτα φυσιολογικοί

#### Θόρυβος σαν ελαφρό θρόισμα

είναι αναπόφευκτος κατά τη διάρκεια λειτουργίας του συμπιεστή.

#### Ελαφρός γαργαρισμός, χαρακτηριστικός ήχος

που παράγεται κατά την διεύδυση του ψυκτικού υγρού στους λεπτούς σωλήνες, εφόσον έχει μπει σε λειτουργία ο συμπιεστής.

#### Σύντομοι θόρυβοι με μορφή κλικ

ακούγονται μόνο όταν ο ρυθμιστής συνδέει ή αποσυνδέει τον συμπιεστή.

### Θόρυβοι με εύκολη λύση

#### Η συσκευή είναι τοποθετημένη σε μη ισοροπημένη θέση

Ισοσταθμίστε τη συσκευή με τη βοήθεια αλφαδιού και τα ενσωματωμένα βιδωτά στηρίγματα που φέρει ή βάζοντας τάκους.

**Σε περίπτωση που η συσκευή βρίσκεται σε επαφή με έπιπλα ή άλλες συσκευές** Απομακρύντε την από τα έπιπλα ή τις συσκευές με τις οποίες βρίσκεται πιθανόν σε επαφή.

#### Τα συρτάρια, καλάθια, ράφια ή βάσεις ταλαντεύονται ή είναι κολλημένα

Ελέγξτε τα εξαρτήματα που παρουσιάζουν το πρόβλημα. Σε περίπτωση που είναι αναγκαίο, τοποθετείστε τα ξανά στη σωστή τους θέση.

#### Τα μπουκάλια ή δοχεία βρίσκονται σε επαφή μεταξύ τους.

Χωρίστε λίγο τα μπουκάλια και τα δοχεία.

el

## Μικρές βλάβεις με εύκολη λύση

### Πριν να ειδοποιήσετε την Επίσημη Υπηρεσία του Τεχνικού Σέρβις:

Για ένα αποφύγετε μια άσκοπη επέμβαση της τεχνικής μας υπηρεσίας, σας παρακαλούμε να ελέγξετε αν η βλάβη ή ελάττωμα που διαπιστώσατε βρίσκεται μεταξύ αυτών για τις οποίες δίνονται οι παρακάτω συμβουλές και προειδοποιήσεις.

Με αυτόν τον τρόπο θα αποφύγετε μη απαραίτητα έξοδα, αφού σε τέτοιες περιπτώσεις τα έξοδα του τεχνικού προσωπικού δεν καλύπτονται από την εγγύηση που προσφέρεται.

Βλάβη	Πιθανή αιτία	Τρόπος επίλυσης
Ο εσωτερικός φωτισμός του ψυγείου δεν λειτουργεί, αν και το τμ.μα ψυγείου δουλεύει.	Η λάμπα είναι ελαττωματική.  Ο διακόπτης του εσωτερικού φωτός έχει κολλήσει (Εικ. 9/A).	Αντικαταστήστε τη λάμπα. 1. Βγάλτε το βύσμα της συσκευής από το ηλεκτρικό ρεύμα ή αποσυνδέστε την ασφάλεια. 2. Αφαιρέστε το προστατευτικό (Εικ. 9/B) στρέφοντας την κάτω ρόδα (Εικ. 9/C) αντίθετα από τη φορά του ωρολογίου, έτσι όπως σας υποδεικνύει η εικόνα. 3. Αντικαταστήστε την καμμένη λάμπα με μια καινούρια. (ανταλλακτική λάμπα, 220-240V, εναλλασσόμενο ρεύμα με βάση E 14, για την ισχύ σε βατ συμβουλευθείτε την ελαττωματική λάμπα). Ελέγξτε την κινητικότητα του διακόπτη του εσωτερικού φωτός.
Έχει συγκεντρωθεί νερό στο κάτω μέρος του ψυγείου	Ο σωλήνας εκροής του νερού της απόψυξης είναι φραγμένος (Εικ. 8/B).	Καθαρίστε το καναλέτο εκροής του νερού και την οπή αποστράγγισης (Εικ. 8/B). Βλέπε σχετικά το κεφάλαιο “Καθαρισμός της συσκευής”.

«E<sub>1</sub>» (24),  
«E<sub>2</sub>» (27),

Υπηρεσία Τεχνικού Σέρβις

<b>Βλάβη</b>	<b>Πιθανή αιτία</b>	<b>Τρόπος επίλυσης</b>
<b>Ο δείκτης προειδοποίησης «alarm» έχει ανάψει.</b>	<p>Τα ανοίγματα εξαερισμού και αερισμού της συσκευής είναι φραγμένα.</p> <p>Η πόρτα του θαλάμου κατάψυξης είναι ανοιχτή.</p> <p>Έχει τοποθετηθεί μια πολύ μεγάλη ποσότητα φρέσκων τρψίμων στον καταψύκτη.</p>	<p>Αφαιρέστε τα αντικείμενα που φράζουν τα ανοίγματα εξαερισμού.</p> <p>Κλείστε την πόρτα.</p> <p>Μην υπερβαίνετε την ανώτατη δυναμικότητα κατάψυξης της συσκευής.</p>
<b>Καμμία οθόνη ή δείκτης δεν ανάβει.</b>	<p>Έχει προκληθεί μια διακοπή στην τροφοδοσία ηλεκτρικού ρεύματος; έχει πέσει η ασφάλεια; το βύσμα δεν είναι σωστά τοποθετημένο στην πρίζα του ρεύματος.</p>	<p>Ελέγξτε αν υπάρχει τροφοδοσία με ρεύμα. Η ασφάλεια πρέπει να βρίσκεται στη σωστή θέση.</p>

el

## Υπηρεσία Τεχνικού Σέρβις

Σε περίπτωση επιδιόρθωσης ή αν εξακολουθεί να υφίσταται η βλάβη και να μην μπορείτε να την επιλύσετε με τις παραπάνω συμβουλές και προειδοποιήσεις:

- Αποσυνδέστε τη συσκευή από το ηλεκτρικό ρεύμα ή ενεργοποιείστε την ασφάλεια.
- Μην ανοίγετε άσκοπα τις πόρτες της συσκευής:

Μπορείτε να βρείτε τον αριθμό τηλεφώνου της πλησιέστερης Υπηρεσίας Τεχνικού Σέρβις στον αντίστοιχο τηλεφωνικό κατάλογο ή στη λίστα με τις Διευθύνσεις της Υπηρεσίας Τεχνικού Σέρβις. Όταν ζητήσετε τη συνδρομή της Υπηρεσίας Τεχνικού Σέρβις, μην ξεχάσετε να αναφέρετε τον αριθμό του προώοντος (E-Nr.) και τον αριθμό κατασκευής (FD) της συσκευής σας.

Και οι δύο αριθμοί αυτοί εμφανίζονται στην πλάκα χαρακτηριστικών της συσκευής. Εικ. **10**

Να έχετε υπόψη σας ότι, αναφέροντας τον αριθμό του προώοντος και τον αριθμό κατασκευής της συσκευής σας, μπορείτε να αποφύγετε άσκοπες μετακινήσεις και έξοδα της Υπηρεσίας Τεχνικού Σέρβις που, διαφορετικά, θα επιβάρυναν εσάς τους ίδιους.

## Afvoeren van de verpakking en van uw oude apparaat

### Afvoeren van het oude apparaat

Een oud apparaat is geen waardeloos afval. Door een milieuvriendelijke afvoer kunnen waardevolle grondstoffen na bewerking opnieuw gebruikt worden.

#### **Voordat u een nieuw apparaat aanschaft het afgedankte apparaat onbruikbaar maken:**

- Stekker uit het stopcontact trekken;
- Aansluitkabel doorknippen en samen met de stekker verwijderen; Deurslot(en) verwijderen of onklaar maken. Hiermee voorkomt u dat kinderen zichzelf tijdens het spelen in het apparaat opsluiten en in levensgevaar geraten (kans op stikken).

Koel- en diepvriesapparaten bevatten koelmiddel en in de isolatie gassen die zorgvuldig moeten worden afgevoerd. Met oog op een doelmatige en milieuvriendelijke afvoer mogen de leidingen van het koelcircuit tot het moment van transport niet beschadigd worden.

### Afvoeren van de verpakking van uw nieuwe apparaat

Verpakkingsmateriaal is geen speelgoed voor kinderen! Gevaar voor verstikking door vouwkarton en folie!

Uw nieuwe apparaat werd tijdens het transport naar u door de verpakking beschermd. Voor de verpakking wordt gebruik gemaakt van materialen die het milieu kan verdragen en die geschikt zijn voor hergebruik.

Help daarom mee en zorg dat de verpakking milieuvriendelijk wordt afgevoerd.

U kunt bij uw leverancier of bij de reinigingsdienst in uw gemeente informeren hoe u uw oude apparaat en het verpakkingsmateriaal van het nieuwe apparaat kunt (laten) afvoeren voor een milieuvriendelijke verwerking.

## Veiligheidsvoorschriften en adviezen

Lees de gebruiksaanwijzing en het installatievoorschrift nauwkeurig door en bewaar ze om eventueel nog te raadplegen of voor een latere bezitter van het apparaat.

Het apparaat is uitsluitend bestemd voor

- huishoudelijk gebruik.

Bij gebruik voor bedrijfsdoeleinden moeten de daarvoor geldende normen en bepalingen in acht worden genomen.

nl

**⚠ Attentie!**

Het apparaat uitsluitend volgens het bijgesloten installatievoorschrift plaatsen en aansluiten.

Een (bijv. tijdens het transport) beschadigd apparaat niet in gebruik nemen. In twijfelgevallen eerst contact opnemen met uw leverancier.

**⚠ Attentie!**

De ventilatie- en beluchtingsopeningen van het apparaat niet blokkeren.

**⚠ Attentie!**

Uitsluitend de door de fabrikant geadviseerde middelen gebruiken om het ontdooiproces te versnellen.

**⚠ Attentie!**

In de ruimtes voor het bewaren van levensmiddelen en het invriezen geen elektrische apparaten gebruiken die niet zijn geautoriseerd door de fabrikant.

**⚠ Attentie!**

De onderdelen en elementen die deel uitmaken van het koelcircuit niet beschadigen worden door bijv. met een scherp voorwerp in de koelleidingen te prikken, door een knik in de leidingen of door te krassen in de oppervlaktelaag. Koelmiddel dat naar buiten spuit, kan vlam vatten of tot oogletsel leiden.

**In noodgevallen**

- Ogen met voldoende water uitspoelen of een arts raadplegen.
- Vonken en open vuur buiten bereik van het apparaat houden.
- Stekker uit het stopcontact trekken en de ruimte een paar minuten grondig luchten.

**⚠ Kans op explosie**

Dranken met een hoog alcoholpercentage altijd goed gesloten en rechtop bewaren.

## Kennismaking met het apparaat

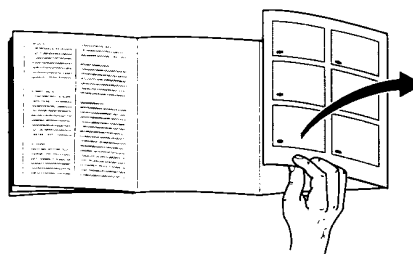

Deze gebruiksaanwijzing is op meer dan één type van toepassing. Hierdoor zijn kleine afwijkingen in de details en de uitvoering mogelijk.

**Afb. 1**

- A Koelruimte**
- B Diepvriesruimte**
- 1-9 Bedieningspaneel**
- 10 Binnenverlichting**
- 11 Legplateaus in de koelruimte**  
Om brood en gebak, klaargemaakte gerechten, melkproducten, vlees en worst te bewaren
- 12 Groentelade**  
Voor het bewaren van groente, fruit en sla
- 13 Voorraadvakken voor het bewaren van glazen potjes en blikjes.**
- 14 Boter- en kaasvak**
- 15 Eierrekje**
- 16 Flessenvak voor het bewaren van grote flessen**



**17 Diepvrieslade****18 Ventilator**

---

## Bedieningspaneel

Afb. 5

### 1. Schakelaar voor het INSCHAKELEN / UITSCHAKELEN van de koelruimte

Dient voor het onafhankelijk inschakelen en uitschakelen van de koelruimte.

### 2. Toets voor de ultrasnelle koeling «super»

*Dient voor het activeren en deactiveren van de ultrasnelle koeling.*

Met deze functie kunnen levensmiddelen of dranken worden gekoeld die zich in de koelruimte bevinden. Daartoe moet deze functie worden geactiveerd op het moment dat men de levensmiddelen of dranken wil koelen.

De activering van deze functie wordt aangeduid door middel van het controlelampje 5 «super» (amberkleur). De display 4 geeft aan "SU".

Door het activeren van deze functie zal de koelunit op dusdanige wijze gaan werken, dat de laagste temperaturen in de koelruimte worden bereikt.

Deze functie wordt handmatig gedeactiveerd door opnieuw te drukken op de toets 2, ofwel automatisch zo'n 6 uur na de activering van de functie, waarbij de regeling van de koelruimte terugspringt in de stand zoals die was ingesteld vóór het activeren van de functie «super».

### 3. Toets voor het instellen van de temperatuur van de koelruimte

Herhaaldelijk of ononderbroken drukken op de toets voor instelling van de temperatuur totdat de gewenste temperatuur op de display verschijnt. De laatstgetoonde waarde wordt door het systeem onthouden.

(De ingestelde waarden worden opeenvolgend getoond van +2°C tot +11°C. Na het tonen van de waarde +11°C, verschijnt opnieuw de aanduiding +2°C).

### 4. Display voor weergave van de temperatuur van de koelruimte

Toont de gekozen temperatuur van de koelruimte.

### 5. Aanduiding voor de ultrasnelle koeling «super»

Licht alleen op wanneer de optie «ultrasnelle koeling» 2 is geactiveerd.

### 6. Aanduiding voor het ultrasnel invriezen «super»

Licht alleen op wanneer de optie «ultrasnel invriezen» 10 is geactiveerd.

nl

### 7. Display voor weergave van de temperatuur van de vriesruimte

Toont de gekozen temperatuur van de vriesruimte.

### 8. Controlelampje «alarm»

Het alarm wordt geactiveerd indien in de vriesruimte een te hoge temperatuur wordt waargenomen, met gevaar voor het ontdooien van de ingevroren levensmiddelen.

De aanduiding gaat uit zodra de vriesruimte haar normale werkingstemperatuur heeft bereikt.

Het alarm kan ook incidenteel worden geactiveerd, zonder dat dit enig gevaar voor onmiddellijk bederf van de levensmiddelen oplevert, en wel in de volgende gevallen:

- Bij het in werking stellen van het apparaat.
- Bij het in de vriesruimte plaatsen van grote hoeveelheden verse levensmiddelen.

### 9. Toets voor het instellen van de temperatuur van de vriesruimte

Herhaaldelijk of ononderbroken drukken op de toets voor instelling van de temperatuur totdat de gewenste temperatuur op de display verschijnt. De laatstgetoonde waarde wordt door het systeem onthouden.

(De ingestelde waarden worden opeenvolgend getoond van -18°C tot -26°C. Na het tonen van de waarde -26°C, verschijnt opnieuw de aanduiding -18°C).

### 10. Toets voor het ultrasnel invriezen «super»

Dient voor het activeren en deactiveren van het ultrasnel invriezen.

De activering van deze functie wordt aangeduid door middel van het controlelampje **6** «super» (amberkleur). De display **7** geeft aan "SU".

Met deze functie kunnen tegelijkertijd grote hoeveelheden levensmiddelen worden ingevroren. Daartoe dient u de functie te activeren tot wel 24 uur vóór het in de vriesruimte plaatsen van de verse levensmiddelen.

Als deze functie is geactiveerd werkt de koelunit van het apparaat ononderbroken, waardoor binnenin de vriesruimte zeer lage temperaturen worden bereikt (grote koude).

**De functie voor het ultrasnel invriezen «super» wordt handmatig gedeactiveerd door opnieuw te drukken op de toets 10, ofwel automatisch wanneer de levensmiddelen zijn ingevroren (in geval van het invriezen van kleine hoeveelheden levensmiddelen, is het proces na een aantal uur voltooid; in geval van het invriezen van grote hoeveelheden levensmiddelen, kan het proces tot wel twee dagen duren).**

Indien u vergeet om de levensmiddelen in de vriesruimte te plaatsen, ondanks dat u de functie voor het ultrasnel invriezen heeft

geactiveerd, zal deze functie na 26 uur automatisch worden gedeactiveerd.

#### 11. Toets “ ”

Voor het deactiveren van het akoestische alarm.

Het akoestische alarm wordt geactiveerd indien in de vriesruimte een te hoge temperatuur wordt waargenomen, met gevaar voor het ontdooien van de ingevroren levensmiddelen (tegelijkertijd licht het controlelampje 8 «alarm» op.

Het akoestische alarm kan incidenteel worden geactiveerd, zonder dat dit enig gevaar voor onmiddellijk bederf van de levensmiddelen oplevert, en wel in de volgende gevallen:

- Bij het in werking stellen van het apparaat.
- Bij het in de vriesruimte plaatsen van grote hoeveelheden verse levensmiddelen.
- Bij het buitensporig lang openstaan van de deur van de vriesruimte.

Door te drukken op de toets 11 wordt het akoestische alarm gedeactiveerd.

#### 12. Schakelaar voor het INSCHAKELLEN / UITSCHAKELLEN van de vriesruimte

Dient voor het onafhankelijk inschakelen en uitschakelen van de vriesruimte.

## Klimaatklasse- Maximaal toelaatbare omgevingstemperatuur

De klimaatklasse van het apparaat staat aangegeven op het typeplaatje. Hierdoor wordt aangegeven binnen welke omgevingstemperaturen het apparaat kan functioneren.

Klimaatklasse	Toelaatbare omgevingstemperatuur
SN	+10°C tot 32°C
N	+16°C tot 32°C
ST	+18°C tot 38°C
T	+18°C tot 43°C

## Beluchting

### Afb. 3

De lucht aan de achterwand van het apparaat wordt verwarmd. Deze moet ongehindert afgevoerd kunnen worden.

Anders moet de koelmachine meer presteren waardoor het energieverbruik onnodig toeneemt. De beluchtingsopeningen mogen dan ook nooit worden afgedekt.

nl

## Aansluiten van het apparaat / in gebruik nemen / instellen van de temperatuur

Het apparaat vóór het eerste gebruik schoonmaken.

### Aansluiten van het apparaat

Het stopcontact moet gemakkelijk te bereiken zijn. Het apparaat uitsluitend via een volgens de voorschriften aangebracht, randgeaard stopcontact, met een zekering van 10 ampère of meer op 220-240 V (N/SN) of 220-230 V (ST)/50 Hz wisselstroom aansluiten.

**Bij apparaten die in niet Europese landen worden gebruikt op het typeplaatje controleren of de aangegeven aansluitspanning en stroomsoort overeenkomen met de waarden van uw elektriciteitsnet. Het typeplaatje bevindt zich links aan de binnenkant van het apparaat. Een eventueel noodzakelijke vervanging van de aansluitkabel mag allen door een vakkundig monteur worden uitgevoerd.**

#### **Waarschuwing!**

**Het apparaat mag nooit worden aangesloten op elektronische energiebesparende stekkers (bijv. Ecoboy, Sava Plug) of op omvormers die gelijkstroom omzetten in 230 V wisselstroom (bijv. installaties voor zonneënergie of netwerken voor schepen).**

## Aansluiten van het apparaat

Afb. 

- Voor het in gebruik nemen van de koelruimte **toets 1** indrukken. De binnerverlichting brandt bij het openen van de deur.
- Voor het in gebruik nemen van diepvriesruimte **toets 12** indrukken.
- Na de inwerkingstelling van de vriesruimte zal de alarmanduiding **8** oplichten (Zie hoofdstuk Regelpaneel: **8** Controlelampje alarm).

**Het apparaat heeft de volgende basisinstellingen:**

koeltemperatuur **+6°C**  
vriestemperatuur **-18°C**



## Temperatuurkeuze

De ingestelde waarden kunnen veranderd worden. Zie hiervoor de desbetreffende beschrijving onder:

- 3** Toets voor het instellen van de temperatuur in de koelruimte.
- 9** Toets voor de instelling van de temperatuur in de diepvriesruimte.

## Let op de koudezones in de koelruimte!

Door de luchtcirculatie in de koelruimte ontstaan verschillende koudezones.

De zone voor gevoelige levensmiddelen bevindt zich, afhankelijk van het model, helemaal onderaan tussen de aan de zijkant afgebeelde pijl en de glasplaat eronder (afb. /1 en 2) of tussen de twee pijlen (afb. /1 en 2). Ideaal voor het opslaan van vlees, vis, worst, gemengde salade etc.

## Aanwijzingen bij de werking van het apparaat

- De ventilator (afb. **11**/18) in de koelruimte wordt, indien nodig, in- of uitgeschakeld.
- De voorkant van het apparaat wordt gedeeltelijk licht verwarmd waardoor de vorming van condenswater in de buurt van de deurafdichting wordt voorkomen.
- Terwijl de koelmachine van de koelruimte loopt, vormen zich waterdruppels of een laagje rijp op de achterwand van de koelruimte. Dit is normaal. U hoeft de waterdruppels niet af te wissen of de rijp af te schrapen. De achterwand wordt automatisch ontdooid. Het dooiwater loopt via het afvoergootje (afb. **8**/A) naar koelmachine waar het verdampt.
- Bij hoge luchtvochtigheid kan zich in de koelruimte condenswater vormen, vooral op de glasplaten. Als dit het geval is: de levensmiddelen verpakt in de koelruimte leggen en een lagere temperatuur instellen.
- Soms kan de deur van de diepvriesruimte na het sluiten niet meteen weer geopend worden. Wacht daarom ca. twee à drie minuten tot de ontstane onderdruk is opgeheven.
- Door het koelsysteem kan zich op een aantal plaatsen op de vriesroosters al snel rijp afzetten. Dit heeft geen invloed op het functioneren van het apparaat of op het energieverbruik. Ontdooien is pas noodzakelijk als het hele oppervlak van het vriesrooster met een laag rijp of ijs van meer dan 5 mm is bedekt.

- Zorg dat de kunststof delen in het apparaat of de deurafdichting niet met olie of vet in aanraking komen. Ze kunnen poreus worden.
- Geen levensmiddelen plaatsen in de nabijheid van de sensor van de koelruimte (fig. **11**/19); op deze wijze wordt een optimale werking van uw apparaat bereikt.

## Uitschakelen en buiten werking stellen van het apparaat

### Uitschakelen van het apparaat

- Om de koelruimte uit te schakelen drukken op de toets **2**/1: de binnenverlichting wordt gedeactiveerd en ook de display **2**/4.
- Om de vriesruimte uit te schakelen drukken op de toets **2**/12: de display **2**/7 wordt gedeactiveerd.

### Buiten werking stellen van het apparaat

Als u het apparaat langere tijd niet gebruikt:

- stekker uit het stopcontact trekken resp. de zekering inschakelen of losdraaien.
- Apparaat laten ontdooien en schoonmaken.
- Deuren van het apparaat open laten staan.

nl

## Uitvoering van de koelruimte

De legplateaus, rekken en voorraadvakken in de binnenkant van de deur kunnen in de hoogte versteld worden.

### Afb. 4

- Legplateaus naar voren trekken, iets laten zakken en eruit halen of op de gewenste hoogte opnieuw erin zetten.

### Afb. 5

- Vakken in de deur iets optillen en eruit halen of verplaatsen

## Speciale uitvoering

(niet bij alle modellen)

### Flessenhouder

#### Afb. 6

Met de flessenhouder wordt voorkomen dat de flessen omvallen bij het openen en sluiten van de deur.

## Invriezen van levensmiddelen en opslaan van diepvrieswaren

### Bij het inkopen van diepvriesproducten het volgende in acht nemen

Let erop dat de verpakking van de ingevroren levensmiddelen of de diepvriesproducten niet beschadigd is.

Controleer de houdbaarheidsdatum van de levensmiddelen. Deze mag niet vervallen zijn.

De temperatuurindicatie van de diepvrieskist in de winkel moet minimaal  $-18^{\circ}\text{C}$  aangeven.

De gekochte levensmiddelen in een koeltas direct naar huis brengen.

## Verse levensmiddelen zelf invriezen

### ⚠ Attentie!

Geen verpakkingsmateriaal of sluitingen gebruiken die schadelijk zijn voor de gezondheid.

#### Voor verpakking geschikt

Kunststof- en aluminiumfolie, folie en zakjes van polyetheen, diepvriesdozen.

#### Als sluiting geschikt

Elastiekjes, clips van kunststof, touwtjes, koudebestendig plakband etc.

Let erop dat al ingevroren levensmiddelen in de diepvriesruimte niet met de nog in te vriezen verse levensmiddelen in aanraking komen.

**Maximale invriescapaciteit: 14 kg in 24 uur (op de vriesroosters)**

De levensmiddelen moeten zo snel mogelijk door en door worden ingevroren zodat voedingswaarde, vitamines en kleur behouden blijven.

Daarom mag de maximale invriescapaciteit van het apparaat niet overschreden worden.

In geval u een grote hoeveelheid levensmiddelen moet invriezen, kunnen alle laden van de vriezer worden uitgenomen (behalve de onderste lade), en kunnen de levensmiddelen worden opgestapeld op de vriesroosters. Om de diepvriesladen eruit te halen: laden helemaal uittrekken tot de aanslag en iets optillen.

Als u levensmiddelen in de diepvriesladen wilt invriezen, neemt de invriescapaciteit van het apparaat iets af.

Als u al ingevroren producten in de diepvriesruimte wilt opslaan: de optie "Super" een aantal uren vóór het inladen van de levensmiddelen inschakelen.

## Bewaren van ingevroren levensmiddelen

- Om de luchtcirculatie in het apparaat niet te verminderen moeten alle diepvriesladen tot aan de aanslag in de diepvriesruimte zijn geschoven.

## Diepvrieskalender

Om te voorkomen dat de voedingswaarde en de kwaliteit van de levensmiddelen afneemt, is het van belang ze op te eten voordat de maximale bewaartijd bij -18°C is vervallen.

<b>Vis worst, klaargemaakte gerechten, brood en gebak</b>	tot 6 maanden
---	---------------

<b>Kaas, gevogelte en vlees</b>	tot 8 maanden
---------------------------------	---------------

<b>Vruchten en groente</b>	tot 12 maanden
----------------------------	----------------

## Consumptie-ijs maken

### Attentie!

Geen elektrische ijsmachine in de diepvriesruimte gebruiken.

## Ijsblokjes maken

Afb. **17** (niet bij alle modellen)

Het ijsbakje voor  $\frac{3}{4}$  met water vullen en in de diepvriesruimte zetten.

Het aan de bodem van de diepvriesruimte vastgevroren ijsbakje met een stomp voorwerp (bijv. een lepelsteel) losmaken. Om de ijsblokjes eruit te halen het bakje kort onder warm stromend water houden of iets verbuigen.

Opdat uw ijsblokjes sneller klaar zijn, moet u de ijsbakjes in de eerste lade plaatsen (afb. **11/17**).

nl

## Ontdooien en schoonmaken van het apparaat

De koelruimte een keer per maand schoonmaken.

Maandelijkse reiniging van de diepvriesruimte is aan te bevelen en ook steeds na het ontdooien.

### Kans op een elektrische schok!

Geen stoomreinigers gebruiken. Door de hete stoom kunnen de oppervlakken van het apparaat of de elektrische onderdelen beschadigd worden. De elektrische veiligheid van uw apparaat kan dan niet meer gegarandeerd worden.

IJs of rijp niet met een mes of met een scherp voorwerp afschrappen.

Het koelcircuit en de onderdelen hiervan niet beschadigen door bijv. de koelleidingen door te prikken.

Koelmiddel dat naar buiten spuit, kan vlam vatten of lot oogletsel leiden.

In het apparaat nooit elektrische apparaten of open vuur (bijv. kaarsen of petroleumlampen) gebruiken.

### Ontdooien van de diepvriesruimte

- De diepvriesladen met de levensmiddelen eruit halen. De koude-accu's (indien aanwezig) op de levensmiddelen leggen. De laden vervolgens op een zo koud mogelijke plaats zetten.
- Stekker uit het stopcontact trekken resp. de zekering uitschakelen of losdraaien.

- Na het ontdooien van het apparaat het opgevangen dooiwater weggoien. De diepvriesruimte met een spons schoonmaken en droogwrijven.

### Speciale ontdooisprays

Neem de aanwijzingen van de fabrikant in acht.

### ⚠ Attentie!

Wees voorzichtig bij het gebruik van ontdooi-sprays. Deze kunnen explosieve gassen ontwikkelen oplosmiddelen of drijfgassen bevatten, de kunststof delen van het apparaat beschadigen of zelfs schadelijk zijn voor de gezondheid.

### Tips bij het ontdooien

- Om het ontdooiproces te versnellen: een pan heet water (niet kokend) op een onderzetter in de diepvriesruimte zetten.

### Schoonmaken van het apparaat

- Met lauw water met een scheutje desinfecterend schoonmaakmiddel (bijv. handafwasmiddel) schoonmaken.

De deurafdichting alleen met schoon water afnemen en daarna grondig droogwrijven.

Zorg dat het sop niet via het afvoergaatje in de dooiwateropvangschaal terecht komt.

Geen schoonmaakmiddelen gebruiken die zand of zuren resp. chemische oplosmiddelen bevatten.

De legplateaus, voorraadvakken of laden nooit in de afwasautomaat schoonmaken. Ze kunnen vervormen.

- Stekker in het stopcontact steken resp. de zekering inschakelen of vastdraaien.



## Tips om energie te besparen

- Het apparaat in een droge, goed te ventileren ruimte plaatsen. Niet direct in de zon of in de buurt van een warmtebron zoals een fornuis, verwarmingsradiator enz. plaatsen.
- Warme gerechten of dranken bij omgevingstemperatuur laten koelen en pas daarna in de diepvriesruimte zetten.
- Diepvriesproducten in de koelruimte ontdooien U benut hierdoor de in de diepvrieswaren aanwezige koude voor het koelen van de levensmiddelen in de koelruimte.
- De deur zo kort mogelijk open laten.
- Regelmatig het rooster aan de achterzijde van de koelkast schoonmaken (condensator), voor een optimale werking van het apparaat.

## Aanwijzingen bij bedrijfsgeluiden

### Heel normale geluiden

#### Een gebrom

is tijdens het lopen van de motor (compressor) onvermijdelijk.

#### Een licht geklok, geborrel of gebruis

wordt veroorzaakt als de motor inschakelt en het koelmiddel door de dunne leidingen stroomt.

#### Een kort geklik

Is alleen te horen als de thermostaat de motor in- of uitschakelt.

### Geluiden die heel gemakkelijk kunnen worden opgeheven

#### Het apparaat staat niet waterpas

Het apparaat met behulp van een waterpas stellen. Gebruik hiervoor de schroefvoetjes of leg er iets onder.

#### Het apparaat staat tegen een ander meubel of apparaat

Het apparaat van het meubel of het apparaat ernaast wegschuiven.

#### De laden, manden, rekken of legplateaus wiebelen of klemmen

Controleer de delen die eruit gehaald kunnen worden en zet ze eventueel opnieuw in het apparaat.

#### Flessen of serviesgoed raken elkaar

De flessen of het serviesgoed los van elkaar zetten.

nl

## Kleine storingen zelf verhelpen

### Alvorens de Servicedienst in te schakelen

aan de hand van de volgende punten eerst even nagaan of u de storing zelf kunt verhelpen.

Als u om een monteur vraagt en het blijkt dat hij alleen maar een advies

(bijv. over de bediening of het onderhoud van het apparaat) hoeft te geven om de storing te verhelpen, dan moet, u ook in de garantietijd, de volledige kosten van dat bezoek betalen.

Storing	Eventuele oorzaak	Oplossing
<b>De binnenverlichting van de koelruimte functioneert niet hoewel de koelmachine loopt</b>	Het lampje is kapot.	Lampje vervangen. 1. Stekker uit het stopcontact trekken resp. de zekering uitschakelen of losdraaien. 2. Het kapje losmaken (fig. 9/B), door het wieltje onderaan (fig. 9/C) tegen de wijzers van de klok in de draaien, zoals aangegeven in de figuur. 3. Het kapotte lampje vervangen. (220-240 V wisselstroom, fitting E14, voor wattage zie het defecte lampje).
<b>De bodem van de koelruimte is nat</b>	De lichtschakelaar zit klem (afb. 9/A). Het dooiwaterafvoergootje is verstopt (afb. 8/B)	Controleer of er beweging zit in de lichtschakelaar. Dooiwatergootje en afvoergaatje schoonmaken (afb. 8/B). Zie ook het hoofdstuk "Schoonmaken van het apparaat".
<b>«E<sub>1</sub>» (24), «E<sub>2</sub>» (27),</b>		Servicedienst

<b>Storing</b>	<b>Eventuele oorzaak</b>	<b>Oplossing</b>
<b>De indicatie “alarm” licht op</b>	<p>De beluchtingsopeningen zijn afgedekt.</p> <p>De deur van de diepvriesruimte is open.</p> <p>Er is een te grote hoeveelheid verse levensmiddelen in de diepvriesruimte gelegd.</p>	<p>Voorwerpen die de openingen afdekken, verwijderen.</p> <p>Deuren dichtdoen.</p> <p>De maximale invriescapaciteit niet overschrijden.</p>
<b>Geen enkele indicatie op het bedieningspaneel licht op.</b>	<p>Stroomuitval; de zekering is uitgeschakeld; de stekker zit niet goed in het stopcontact.</p>	<p>Controleer of er stroom is. De zekering moet ingeschakeld zijn.</p>

nl

## Service dienst

Als de storing aan de hand van de hiervoor genoemde punten niet verholpen kan worden, schakel dan de Service dienst in.

Volg de volgende aanwijzingen op:

- apparaat uitschakelen resp. de zekering uitschakelen of losdraaien
- deur van het apparaat niet onnodig open laten staan.

Adres en telefoonnummer van de Service dienst kunt u vinden in het telefoonboek of

In de meegeleverde brochure met service-adressen. Geef aan de Service dienst het E-nummer en het FD-nummer op.

U vindt deze gegevens op het typeplaatje (afb. 10)

Door deze nummers aan de Service dienst door te geven voorkomt u onnodig heen en weer rijden van de monteur en de hieraan verbonden kosten.

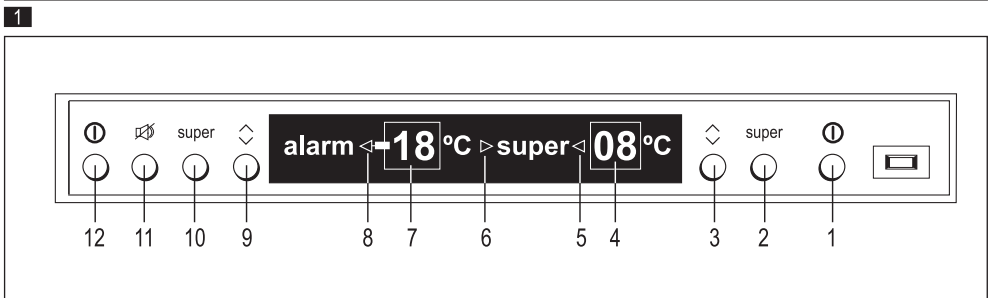
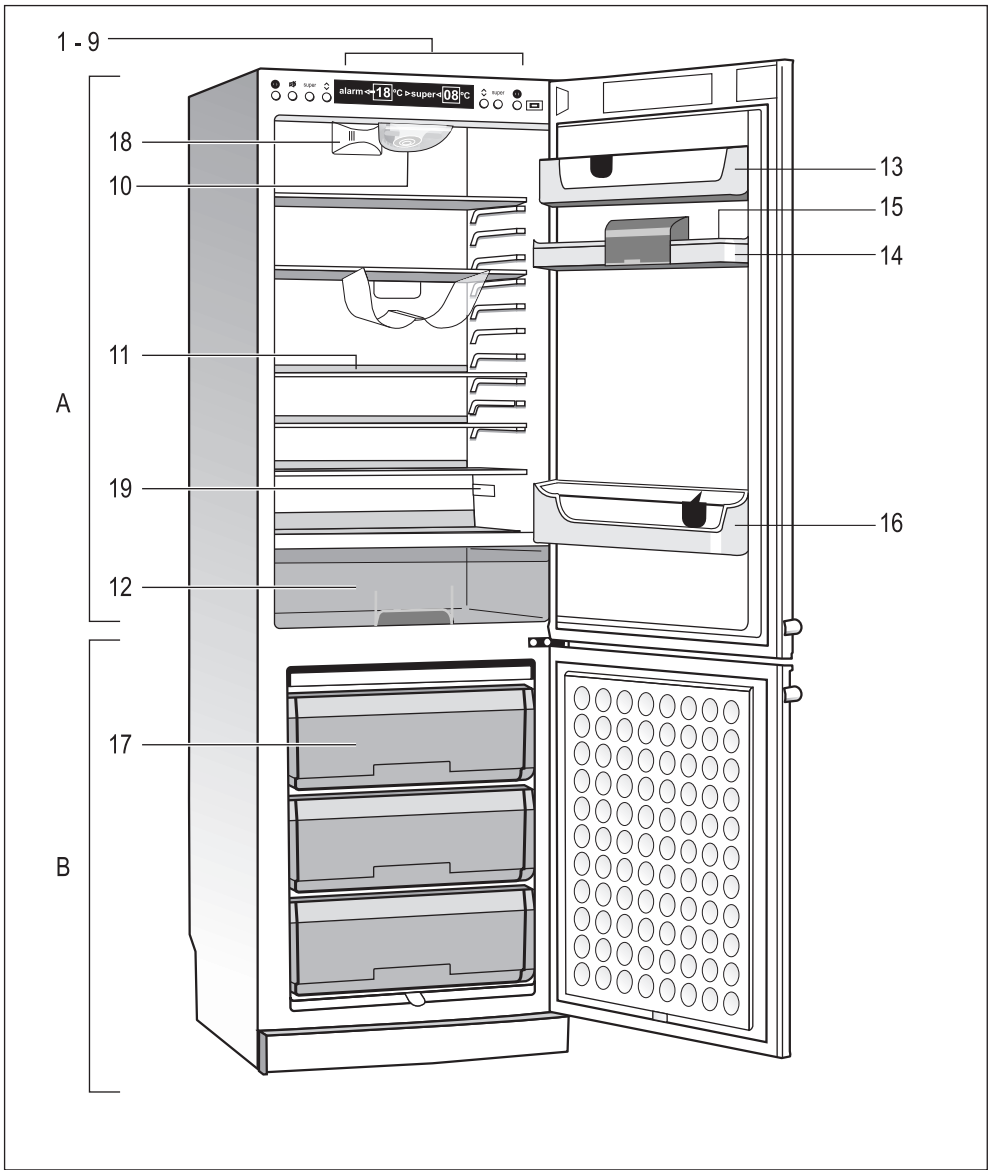

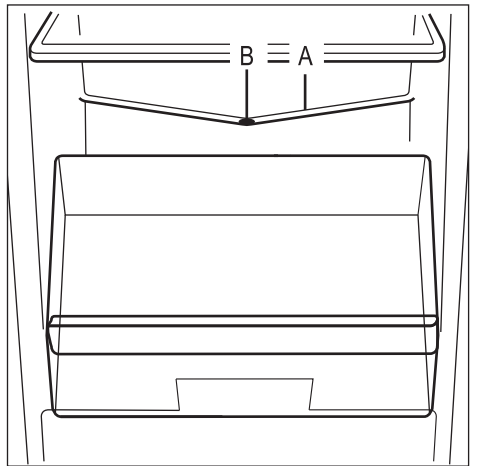
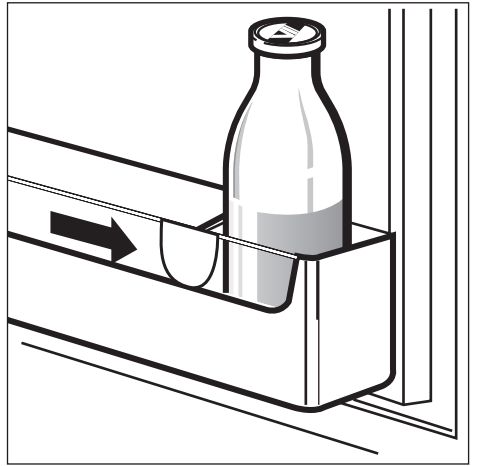
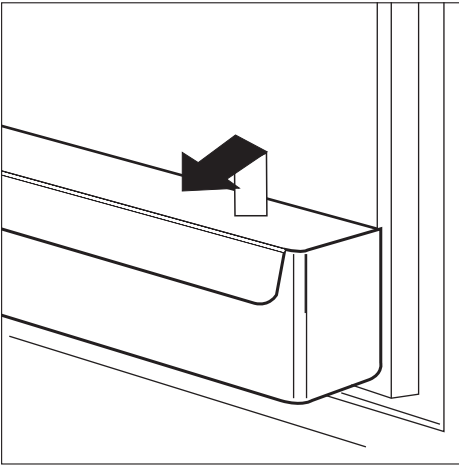
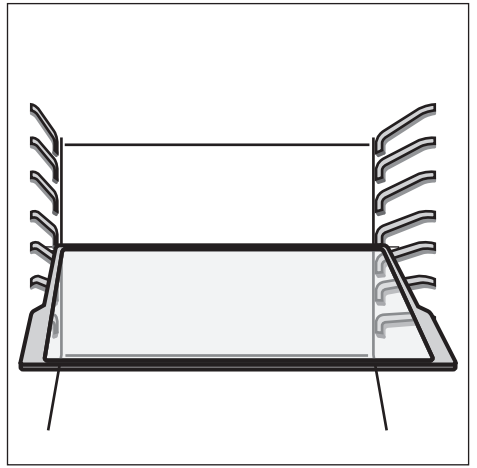
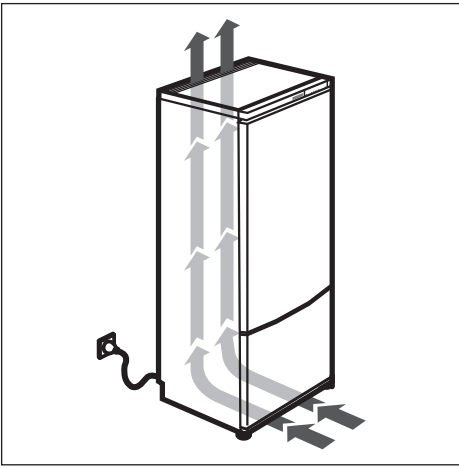

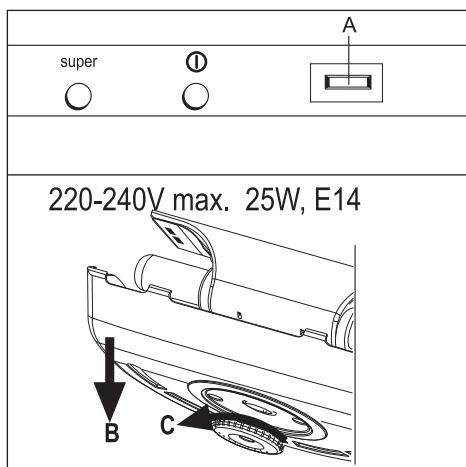

9

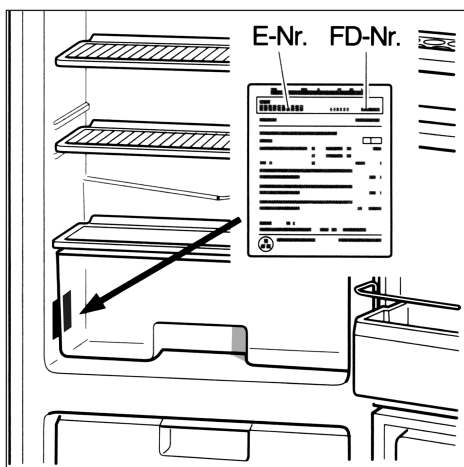

10

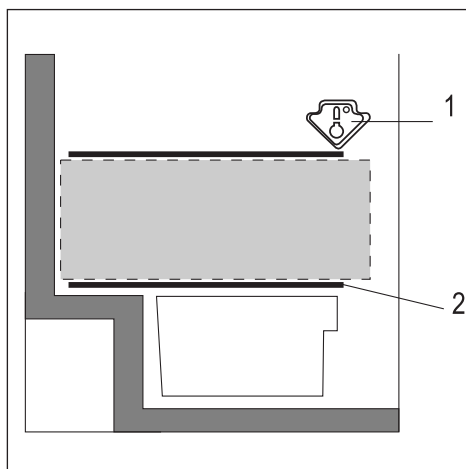

11

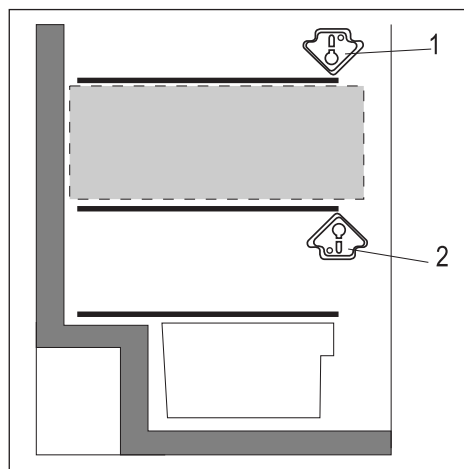

12

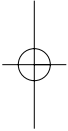
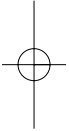
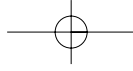

Änderungen vorbehalten  
Subject to modification  
Tous de modificacion réservés  
Salvo variazioni  
Reservado el derecho de introducir modificaciones  
Reservamo-nos o direito a alterações  
Με την επιφύλαξη δικαιώματος να εισαχθούν τροποπιήσεις  
Wijzigingen voorbehouden

ROBERT BOSCH HAUSGERÄTE GMBH  
Carl-Wery Str. 34/81739 München // Germany

Nºs Código 5410002134 (8410)

