

KIF 20..
KIF 26..

BOSCH

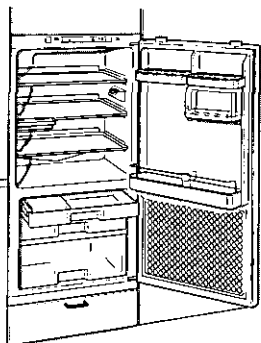

de Gebrauchsanweisung
en Instructions for Use
fr Mode d'emploi
it Istruzioni sull'uso
nl Gebruiksaanwijzing



Bosch Info-Team:
DE Tel. 01 80/5 30 40 50
(EUR 0,12/Min. DTAG)

Internet:
[http://www.
bosch-hausgeraete.de](http://www.bosch-hausgeraete.de)

1 709 987 999 (8203)

de Inhaltsverzeichnis

Hinweise zur Entsorgung	4	Der Frischkühlraum	9
Hinweise zu Ihrer Sicherheit	4	Gerät reinigen	11
Gerät kennenlernen	6	So können Sie Energie sparen	12
Gerät anschließen	7	Betriebsgeräusche	12
Gerät ausschalten und stilllegen	8	Kleine Störungen selbst beheben	13
Der Kühlraum	9	Kundendienst	14

en Index

Instructions on appliance disposal	15	The cool-fresh compartment	20
Safety information	15	Cleaning the appliance	22
Getting to know your appliance	17	Tips on how to save energy	23
Connecting the appliance	18	Operating noises	23
Switching OFF and disconnecting the appliance	19	Eliminating minor faults yourself	24
The refrigerator compartment	20	Customer service	25

fr Table des matières

Conseils pour la mise au rebut	26	Compartment fraîcheur	32
Consignes de sécurité	27	Nettoyage de l'appareil	33
Faire la connaissance de l'appareil	28	Economies d'énergie	34
Branchement de l'appareil	30	Bruits de fonctionnement	35
Coupure et arrêt de l'appareil	31	Remédier soi-même aux petites pannes	35
Compartment réfrigérateur	32	Service après-vente	37

it Istruzioni per l'uso

Avvertenze per lo smaltimento	38	Il vano a 0 °C	44
Avvertenze per la Vostra sicurezza	38	Pulire l'apparecchio	45
Conoscere l'apparecchio	40	Consigli per il risparmio energetico	46
Collegare l'apparecchio	42	Rumori di funzionamento	47
Disinserire e mettere l'apparecchio fuori servizio	43	Eliminare da soli piccoli guasti	47
Il vano frigorifero	44	Servizio assistenza clienti	49

nl Inhoud

Afvoeren van de verpakking en van uw oude apparaat	50	De verskoelruimte	56
Veiligheidsvoorschriften	50	Schoonmaken van het apparaat	57
Kennismaking met het apparaat	52	Zo kunt u energie besparen	58
Apparaat aansluiten	53	Bedrijfsgeluiden	58
Uitschakelen en buiten werking stellen van het apparaat	54	Kleine storingen zelf verhelpen	59
De koelruimte	55	Service dienst	60

Hinweise zur Entsorgung

Altgerät entsorgen

Bitte beachten, wenn Ihr neues Gerät ein Altgerät ersetzt.

Altgeräte sind kein wertloser Abfall! Durch umweltgerechte Entsorgung können wertvolle Rohstoffe wiedergewonnen werden.

Altgerät unbrauchbar machen:

1. Netzstecker ziehen,
2. Anschlusskabel durchtrennen und mit dem Netzstecker entfernen,
3. **Türschloss entfernen, damit spielende Kinder sich nicht einsperren und in Lebensgefahr geraten.**

Kältegeräte enthalten Kältemittel und in der Isolierung Gase. Kältemittel und Gase müssen fachgerecht entsorgt werden. Rohre des Kältemittel-Kreislaufs bis zur fachgerechten Entsorgung nicht beschädigen.

Verpackung entsorgen

Achtung:

Verpackungsmaterial ist kein Spielzeug für Kinder – Erstickungsgefahr durch Faltkartons und Folien!

Ihr neues Gerät wurde auf dem Weg zu Ihnen durch die Verpackung geschützt. Alle eingesetzten Materialien sind umweltverträglich und wieder verwertbar. Bitte helfen Sie mit: Entsorgen Sie die Verpackung umweltgerecht.

Über aktuelle Entsorgungswege informieren Sie sich bitte bei Ihrem Fachhändler oder bei der Gemeindeverwaltung.

Hinweise zu Ihrer Sicherheit

Bevor Sie das Gerät in Betrieb nehmen

Lesen Sie Gebrauchs- und Montageanleitung aufmerksam durch! Sie enthalten wichtige Informationen über Aufstellen, Gebrauch und Wartung des Gerätes.

Der Hersteller haftet nicht, wenn Sie die Hinweise und Warnungen der Gebrauchsanweisung missachten. Bewahren Sie Gebrauchs- und Montageanweisung für einen Nachbesitzer auf.

Beim Aufstellen und Anschließen des Gerätes beachten



Achtung!

Das Gerät enthält in geringer Menge das umweltfreundliche aber brennbare Kältemittel R600a. Achten Sie darauf, dass die Rohre des Kältemittel-Kreislaufes bei Transport oder Montage nicht beschädigt werden. Herausspritzendes Kältemittel kann zu Augenverletzungen führen oder sich entzünden.

Wenn Kältemittel austritt, darauf achten:

- dass kein offenes Feuer oder Zündquellen in der Nähe sind.
- Netzstecker ziehen, Raum für einige Minuten gut durchlüften.

Je mehr Kältemittel in einem Gerät ist, umso größer muss der Raum sein, in dem das Gerät steht. In zu kleinen Räumen kann bei einem Leck ein brennbares Gas-Luft-Gemisch entstehen.

Pro 8 g Kältemittel muss der Raum mindestens 1 m³ groß sein. Die Menge des Kältemittels Ihres Gerätes steht auf dem Typschild im Inneren des Gerätes.

Bei Notfällen

- Augen ausspülen und Arzt aufsuchen.
- Zündfunken und offenes Feuer vom Gerät fernhalten.
- Netzstecker ziehen, Raum einige Minuten gut lüften.

Beim Gebrauch beachten

- In folgenden Fällen Netzstecker ziehen oder Sicherung ausschalten:
 - Abtauen
 - Reinigen
- Am Netzstecker ziehen, nicht am Anschlusskabel.
- Nur Fachkräfte dürfen Reparaturen durchführen. Unsachgemäße Reparaturen können den Benutzer erheblich gefährden.
- Nie elektrische Geräte innerhalb des Geräts verwenden (z. B. Heizgeräte, elektrische Eisbereiter usw.)
- Sockel, Auszüge, Türen usw. nicht als Trittbrett oder zum Abstützen missbrauchen.

- Hochprozentigen Alkohol nur dicht verschlossen und stehend lagern.
- Keine Produkte mit brennbaren Treibgasen (z. B. Spraydosen) und keine explosiven Stoffe lagern – **Explosionsgefahr!**
- Das Gerät ist kein Spielzeug für Kinder!
- Bei Gerät mit Türschloss: Schlüssel außer Reichweite von Kindern aufbewahren!
- Nie das Gerät mit einem Dampfreinigungs- Gerät abtauen oder reinigen! Der Dampf kann an elektrische Teile gelangen und einen Kurzschluss oder einen Stromschlag auslösen.
- Kunststoff-Teile und Türdichtung nicht mit Öl oder Fett verschmutzen. Kunststoff-Teile und Türdichtung werden sonst porös.

Allgemeine Bestimmungen

Das Gerät eignet sich

- zum Kühlen von Lebensmitteln.

Das Gerät ist für die Verwendung im Haushalt bestimmt.

Gerät kennenlernen

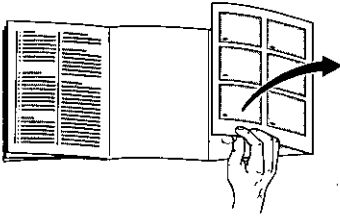

Bitte klappen Sie die letzte Seite mit den Abbildungen aus. Diese Gebrauchsanweisung gilt für mehrere Modelle.

Abweichungen bei den Abbildungen sind möglich.

Beispiel für eine Ausstattung

Bild 1

- 1-4 Bedienblende
 - 5 Innenbeleuchtung
 - 6 Ablagen im Kühlraum
 - 7 Obere Schublade
 - 8 Mittlere Schublade
 - 9 Feuchtefilter
 - 10 Feuchteschublade
 - 11 Ablage für Tuben und kleine Dosen
 - 12 Butter- und Käsefach
 - 13 Ablage für Eier
 - 14 Ablage für große Flaschen
- A Kühlraum (+3 °C bis +8 °C)
B Frischkühlraum (nahe 0 °C)

Bedienblende

Bild 2

1 Hauptschalter Ein/Aus

Geräte-Hauptschalter, dient zum Ein- und Ausschalten des gesamten Gerätes.

2 Einstell-Taste für Kühlraum-Temperatur

Die Kühlraumtemperatur ist von +3 °C bis +8 °C einstellbar.

Taste 2 drücken.

Die Einstelltemperatur wird 5 Sek. lang auf der Anzeige 4 angezeigt.

Die Einstelltaste wiederholt oder ständig drücken, bis die gewünschte Temperatur angezeigt wird. (Die Einstelltemperatur wird in fortlaufender Reihenfolge von +8 °C bis +3 °C angezeigt. Nach +3 °C erscheint +8 °C.)

3 Anzeige "cold+fresh"

leuchtet wenn Geräte-Hauptschalter eingeschaltet wurde.

4 Anzeige für Kühlraumtemperatur (zeigt zwei Funktionen an)

a) Aktuelle Kühlraumtemperatur

Ohne eine Taste zu drücken, wird hier die momentan herrschende Kühlraumtemperatur angezeigt.

b) Einstelltemperatur für Kühlraum

Nach Drücken der Einstelltaste 2 wird die Einstelltemperatur fünf Sek. lang angezeigt.

Danach erscheint wieder die "aktuelle Kühlraumtemperatur".

Umgebungs- Temperatur beachten!

Abhängig von der "Klimaklasse" (siehe Typenschild) kann das Gerät bei folgenden Umgebungstemperaturen betrieben werden:

(Das Typenschild befindet sich links unten im Gerät. **Bild 13**)

Klimaklasse	Umgebungstemperatur von...bis
SN	+10 °C bis 32 °C
N	+16 °C bis 32 °C
ST	+18 °C bis 38 °C
T	+18 °C bis 43 °C

Wird die obere Umgebungstemperatur überschritten, kann es im Frischkühlraum zu warm werden.

Hinweis:

Bei Raumtemperaturen unter 20 °C kann die Innenbeleuchtung bei fast geschlossener Tür (oder gedrücktem Lichtschalter) mit verminderter Leuchtkraft leuchten. Dies ist kältetechnisch bedingt und braucht Sie nicht zu beunruhigen.

Belüftung

Die Luft an der Rückwand des Geräts erwärmt sich. Die erwärmte Luft muss ungehindert abziehen können. Die Kühlmachine muss sonst mehr leisten. Dies erhöht den Stromverbrauch. Daher: Nie Be- und Entlüftungsöffnungen abdecken oder zustellen!

Gerät anschließen

Nach dem Aufstellen des Gerätes sollte man mind. 1/2 Std. warten, bis das Gerät in Betrieb genommen wird. Während des Transports kann es vorkommen, dass sich das im Verdichter enthaltene Öl im Kältesystem verlagert.

Vor der ersten Inbetriebnahme den Innenraum des Gerätes reinigen (siehe Reinigen).

Die Steckdose sollte frei zugänglich sein. Das Gerät an 220–240 V/50 Hz Wechselstrom über eine vorschriftsmäßig installierte Steckdose anschließen. Die Steckdose muss mit einer 10-A-Sicherung oder höher abgesichert sein.

Bei Geräten, die in nicht-europäischen Ländern betrieben werden, ist auf dem Typenschild zu überprüfen, ob die angegebene Spannung und Stromart mit den Werten Ihres Stromnetzes übereinstimmt. Das Typenschild befindet sich im Gerät links unten. Ein eventuell notwendiger Austausch der Netzanschlussleitung darf nur durch einen Fachmann erfolgen.

⚠ Warnung!

Auf keinen Fall darf das Gerät an elektronische Energiesparstecker (z.B. Ecoboy; Sava Plug) und an Wechselrichter, die Gleichstrom in 230 V Wechselstrom umwandeln, angeschlossen werden (z.B. Solaranlagen, Schiffsstromnetze).

Gerät einschalten

Bild 2

- **Geräte-Hauptschalter 1 drücken.**
Die Anzeige 4 zeigt die Temperatur im Kühlraum an. Die Anzeigen 3 "cold/fresh" leuchten. Bei geöffneter Tür leuchtet die Innenbeleuchtung.

Temperatur einstellen

- **Temperatur für den Kühlraum einstellen (von 3 °C bis 8 °C einstellbar).**
Die Temperatur ist vom Werk aus auf +8 °C eingestellt.
Zum Einstellen die Taste 2 mindestens 1 Sek. lang drücken – auf der Anzeige 4 wird die Einstelltemperatur 5 Sek. lang angezeigt.
Taste mehrmals oder ständig drücken, bis die gewünschte Temperatur angezeigt wird. (Fortlaufende Reihenfolge, von +8 °C bis +3 °C. Nach +3 °C schaltet Anzeige auf +8 °C.
Wir empfehlen eine Einstellung zwischen +4 °C und +6 °C.
Die Temperatur im Frischkühlraum Bild 1/B können Sie nicht verändern. Diese wird automatisch geregelt.
Im Frischkühlraum ist die Temperatur bei nahe 0 °C.

Hinweise zum Betrieb

Während die Kühlmaschine läuft, bilden sich an der Rückwand des Kühl- und Frischkühlraumes Tauwasser-Tropfen oder Reif. Dies ist funktionsbedingt.

Sie brauchen die Tauwasser-Tropfen oder den Reif nicht abzuwischen. Die Rückwand taut automatisch ab. Das Tauwasser läuft in die Ablauf-Rinne **Bild 3**. Von der Ablaufrinne läuft das Tauwasser zur Kühlmaschine, wo es verdunstet.

Gerät ausschalten und stilllegen

Gerät ausschalten

Hauptschalter **Bild 2/1** drücken.
Kühlmaschine und Innenraum-Beleuchtung schalten ab.

Gerät stilllegen

Wenn Sie das Gerät längere Zeit nicht benutzen:

1. Netzstecker ziehen
2. Gerät abtauen und reinigen
3. Geräte-Tür offen lassen.

Variable Gestaltung des Innenraums

Sie können die Ablagen des Innenraums und Behälter der Tür nach Bedarf variieren: Ablage nach vorne ziehen, absenken und seitlich herausschwenken **Bild 4**. Behälter anheben und heraus-nehmen **Bild 5**.

Sonderausstattung

(nicht bei allen Modellen)

Vario-Ablage

Bild 6

Die vordere Hälfte der Vario-Ablage läßt sich nach hinten schieben. Dadurch können Sie auf der darunterliegenden Ablage hohes Kühlgut (z.B. Kannen, Flaschen) abstellen.

Schublade für kleines Kühlgut

Bild 7

Sie können die Schublade zum Beladen und Entladen herausnehmen. Dazu

Schublade anheben. Die Halterung der Schublade ist variabel.

Flaschenhalter

Bild 8

Der Flaschenhalter verhindert ein Kippen der Flaschen beim Öffnen und Schließen der Tür.

Behälter für Wurst und Käse

Bild 9

Der Deckel auf dem Wurst- und Käsebehälter kann umgedreht werden; das ermöglicht eine verschlossene oder belüftete Aufbewahrung der Lebensmittel.

Kälte-Zonen im Kühlraum beachten!

Durch die Luft-Zirkulation im Kühlraum entstehen Zonen unterschiedlicher Kälte:

- Die kältesten Zonen sind an der Rückwand und über der untersten Ablage.
- Die wärmste Zone ist an der Tür ganz oben. Hinweis: Lagern Sie in der wärmsten Zone z. B. Käse und Butter. Beim Servieren behält der Käse sein Aroma, die Butter bleibt streichfähig.

Wir empfehlen, die Lebensmittel wie folgt einzuordnen:

- **Auf den Ablagen im Kühlraum:** Backwaren, fertige Speisen, kälteempfindliches Obst und Gemüse
- **Im Frischkühlraum:** Molkerei-Produkte, Fleisch und Wurst
- **In der Feuchteschublade:** Gemüse, Salat, Obst
- **In der Tür (von oben nach unten):** Butter, Käse, Eier, Tuben, kleine Flaschen, große Flaschen, Milch, Safttüten.

Der Kühlraum

Von +3 °C bis +8 °C einstellbar. Wir empfehlen eine Temperatur von +6 °C.

Den Kühlraum verwenden

Zum Lagern von Backwaren, fertige Speisen, Konserven, Kondensmilch, Hartkäse, kälteempfindliches Obst und Gemüse: Südfrüchte wie z.B. Mandarinen, Bananen, Ananas, Melonen, Avocados, Papayas, Passionsfrüchte, Auberginen, außerdem Obst zum Nachreifen, Tomaten, Gurken, grüne Tomaten, Kartoffeln.

Der Frischkühlraum

Die Temperatur im Frischkühlraum wird hier konstant nahe bei 0 °C gehalten. Die niedrige Temperatur und hohe Luftfeuchtigkeit (in der Feuchteschublade) ermöglichen optimale Lagerbedingungen für frische Lebensmittel.

Alles ist in dem Frisch-Kühlraum sicher und doppelt so lange frisch aufgehoben.

Die Feuchteschublade

Die Feuchteschublade **Bild 11/10** wird durch einen Spezial-Filter abgedeckt, der Luft durchläßt aber die Feuchtigkeit zurückhält. Dadurch herrschen in der Feuchteschublade je nach Beladung bis zu 90 % Luftfeuchtigkeit; Idealbedingungen für alles was von Garten und Feld kommt wie Salate, Gemüse, Obst, Pilze und Kräuter.

Aber auch andere Lebensmittel wie Fische, Meeresfrüchte, Fleisch, Wurst und Käse können hier, soweit Platz vorhanden ist, gelagert werden.

Zum Frischkühlen geeignet sind:

In den Schubladen:

Bild 1/7 u. 1/8

Fertiggerichte, Fleisch, Geflügel, Käse, Meeresfrüchte, Molkereiprodukte (angebrochene oder solche, die länger frisch bleiben sollen), Schinken, Wurst.

In der Feuchteschublade:

Bild 1/10

Gemüse (z.B. Möhren, Rote Beete, Sellerie, Radieschen, Spargel, Porree, Spinat, reife Tomaten, frische Erbsen usw.)

Kohlarten (wie Blumenkohl, Kohlrabi, Rosenkohl, Broccoli, Wirsing usw.)
Kräuter (wie Schnittlauch, Dill, Petersilie usw.)

Obst (einheimisches!) (Südfrüchte: nur Feigen und Granatäpfel)
Pilze

Salatsorten (wie Feldsalat, Kopfsalat, Radicchio, Chicoree usw.).

Zum Frischkühlen ungeeignet sind:

Kälteempfindliches Obst und Gemüse wie: Südfrüchte, Avocados, Papayas, Passionsfrüchte, Auberginen, Gurken, Paprika, außerdem Obst zum Nachreifen, grüne Tomaten, Kartoffeln und Hartkäse. Der ideale Aufbewahrungsort für diese Lebensmittel ist der Kühlraum **Bild 1/B**:

Beim Einkaufen von Lebensmitteln beachten:

Wichtig für die Haltbarkeitsdauer Ihrer Lebensmittel ist die "Einkaufs-Frische". Grundsätzlich gilt: je frischer die Vorräte in den Frischkühlraum kommen, desto länger halten sie frisch. Achten Sie also beim Kauf stets auf den Frischegrad der Lebensmittel.

Lagerzeiten (bei 0 °C)

je nach Ausgangsqualität

Wurst, Aufschnitt, Fleisch, Innereien, Fisch, Frischmilch, Quark	bis 7 Tage
--	------------

Fleisch in kleinen Stückchen, Bratwürste, Pilze, Salate, Blattgemüse	bis 10 Tage
--	-------------

Fleisch in größeren Stücken, Fertiggerichte	bis 15 Tage
---	-------------

Geräucherte oder gepökelte Wurst, Kohl	bis 20 Tage
--	-------------

Hitzebehandeltes Fleisch in großen Stücken, Rindfleisch, Wild, Hülsenfrüchte	bis 30 Tage
--	-------------

Gerät reinigen

1. **Achtung: Netzstecker ziehen oder Sicherung ausschalten!**
2. Die Türdichtung nur mit klarem Wasser abwischen und danach gründlich trocken reiben.
3. Reinigen Sie das Gerät mit lauwarmen Spülwasser. Das Spülwasser darf nicht in die Beleuchtung gelangen **Bild 11/5**.
4. Nach dem Reinigen: Gerät wieder anschließen und einschalten.

Reinigen des Frischkühlraumes

Zum Reinigen lassen sich alle Schubladen und Auszugsschienen im Frischkühlraum herausnehmen.

Herausnehmen der Schubladen

Schubladen ganz herausziehen, durch hochheben aus Verankerung lösen und herausnehmen **Bild 10**.

Beim späteren Einsetzen der Schubladen, Schubladen auf die Auszugsschienen legen und in den Innenraum schieben (Schubladen rasten durch niederdrücken ein).

Herausnehmen der Auszugsschienen

Entriegelungen in Pfeilrichtung **Bild 11/1** ziehen, Auszugsschienen vorne nach oben heben **Bild 11/2** und herausnehmen.

Beim Einsetzen Auszugsschienen zuerst in die hintere Öffnung **Bild 11/3**, dann in die vordere Öffnung einführen **Bild 11/4** und herunterdrücken bis sie einrasten.

Herausnehmen des Feuchtesfilters

Auch der Feuchtefilter **Bild 11/9** über der Feuchteschublade kann zum Reinigen herausgenommen werden. Dazu zuerst die Feuchteschublade herausnehmen. Danach den Feuchtefilter anheben und herausziehen.

Die Filterabdeckung **Bild 12** abheben, Filter herausnehmen, im lauwarmen Wasser reinigen, trocknen lassen und wieder zusammenbauen.

Achtung: Nie das Gerät mit einem Dampfreinigungs-Gerät reinigen! Der Dampf kann an spannungsführende Teile des Geräts gelangen und einen Kurzschluss oder einen Stromschlag auslösen! Der Dampf kann die Kunststoff- Oberflächen beschädigen.

Verwenden Sie keine sandhaltigen oder säurehaltigen Putz- und Lösungsmittel.

Tauwasser-Rinne und Ablaufloch **Bild 3** regelmäßig reinigen, damit das Tauwasser ablaufen kann. Tauwasser-Rinne mit Stäbchen o. ä. reinigen.

Das Spülwasser darf nicht durch das Ablaufloch in die Verdunstungsschale laufen.

Achtung:

Nie Ablagen und Behälter im Geschirrspüler reinigen. Die Teile können sich verformen!

So können Sie Energie sparen

- Gerät in einem trockenen, belüftbaren Raum aufstellen! Das Gerät soll nicht direkt in der Sonne oder in der Nähe einer Wärmequelle stehen (z. B. Heizkörper, Herd). Verwenden Sie ggf. eine Isolierplatte.
- Warme Speisen und Getränke erst abkühlen lassen, dann ins Gerät stellen!
- Legen Sie das Gefriergut zum Auftauen in den Kühlraum. Damit nutzen Sie die Kälte des Gefrierguts zur Kühlung der Lebensmittel im Kühlraum.
- Geräte-Tür so kurz wie möglich öffnen!

Betriebsgeräusche

Ganz normale Geräusche

Brummen – Kälteaggregat läuft.

Blubbernde, surrende oder gurgelnde Geräusche – Kältemittel fließt durch die Rohre.

Klicken – Motor schaltet ein oder aus.

Geräusche, die sich leicht beheben lassen

Das Gerät steht uneben

Bitte richten Sie das Gerät mit Hilfe einer Wasserwaage eben ein. Verwenden Sie dazu die Schraubfüße oder legen Sie etwas unter.

Das Gerät "steht an"

Bitte rücken Sie das Gerät von anstehenden Möbeln oder Geräten weg.

Schubladen, Körbe oder Abstellflächen wackeln oder klemmen

Prüfen Sie bitte die herausnehmbaren Teile und setzen Sie sie eventuell neu ein.

Gefäße berühren sich

Rücken Sie bitte die Flaschen oder Gefäße leicht auseinander.

Kleine Störungen selbst beheben

Bevor Sie den Kundendienst rufen:

Überprüfen Sie, ob Sie die Störung aufgrund der folgenden Hinweise selbst beheben können.

Sie müssen die Kosten für Beratung durch den Kundendienst selbst übernehmen – auch während der Garantiezeit!

Störung	Mögliche Ursachen	Abhilfe
Die Innen-Beleuchtung funktioniert nicht; die Kältemaschine läuft.	Die Glühlampe ist defekt.	Glühlampe austauschen <ol style="list-style-type: none"> 1. Netzstecker ziehen bzw. Sicherung ausschalten. 2. Abdeckgitter nach vorne abziehen Bild 15/B. 3. Glühlampe wechseln (Ersatzlampe, 220–240 V Wechselstrom, Sockel E14, Watt siehe defekte Lampe).
	Der Lichtschalter klemmt. Bild 15/A	Prüfen, ob er sich bewegen lässt.
Der Boden des Kühlraums ist nass.	Das Tauwasser-Ablaufrohr ist verstopft. Bild 3	Reinigen Sie die Tauwasserrinne und das Ablaufrohr (Bild 3 , siehe Gerät reinigen).
Die Temperatur im Kühlraum ist zu kalt	Temperatur ist zu kalt zu eingestellt.	Stellen Sie eine wärmere Temperatur ein.
Die Kältemaschine schaltet immer häufiger und länger ein.	Häufiges Öffnen der Geräte-Tür oder der Gefrierfach-Tür;	Tür nicht unnötig öffnen.
	Einfrieren größerer Mengen frischer Lebensmittel.	Nie mehr als 2 kg Lebensmittel auf einmal einfrieren.
	Die Be- und Entlüftungsöffnungen sind verdeckt.	Hindernisse entfernen.
Der Kühlschrank hat keine Kühlleistung.	Gerät ist ausgeschaltet	Hauptschalter drücken Bild 2/1

Stromausfall; die Sicherung ist ausgeschaltet; der Netzstecker sitzt nicht fest.

Prüfen, ob Strom vorhanden ist, Sicherungen überprüfen.

Die Temperatur im Frischkühlfach ist zu kalt oder warm.

Die Festeinstellung ist zu hoch oder zu niedrig eingestellt.

Die Temperatur im Frischkühlfach kann korrigiert werden (Zum Beispiel bei Frost im Frischkühlfach).

Dazu Hauptschalter **Bild 2/1** ausschalten. Tasten **Bild 2/2** und **Bild 2/1** gleichzeitig drücken, bis auf Anzeige **Bild 2/4** "88" erscheint und wieder erlischt (Tasten wieder loslassen).

Danach wird die Einstelltemperatur blinkend angezeigt (z.B. 2 °C).

Achtung: Blinkt Anzeige **Bild 2/4** nicht, wurden Tasten versehentlich länger gedrückt. Gerät wieder abschalten und Vorgang wie oben beschrieben wiederholen.

Zum Einstellen der Temperatur, Taste **Bild 2/2** so oft drücken, bis gewünschte Temperatur angezeigt wird (Fortlaufende Reihenfolge von 2 °C bis 0 °C. Nach 0 °C schaltet Anzeige auf 5 °C).

Die eingestellte Temperatur wird gespeichert. Nach 1 Min. schaltet Anzeige wieder auf aktuelle Kühlraumtemperatur um.

Kundendienst

Einen Kundendienst in Ihrer Nähe finden Sie im Telefonbuch oder im Kundendienst-Verzeichnis. Geben Sie bitte dem Kundendienst die Erzeugnisnummer (E-Nr.) und die Fertigungsnummer (FD-Nr.) des Gerätes an.

Sie finden diese Angaben auf dem Typenschild. **Bild 16**

Bitte helfen Sie durch Nennung der Erzeugnis- und Fertigungsnummer mit, unnötige Anfahrten zu vermeiden. Sie sparen die damit verbundene Mehrkosten.

Instructions on appliance disposal

Disposal of your old appliance

When replacing your old appliance with a new one, please comply with the following:

Old appliances are not worthless rubbish. Valuable raw materials can be reclaimed by recycling old appliances.

Render your old appliance unusable:

1. Pull out the mains plug,
2. Cut off the power cord and discard with mains plug,
3. **To prevent children from locking themselves in the refrigerator and suffocating, REMOVE THE LOCK.**

Professional disposal is required for refrigerants in refrigeration appliances and gases contained in the insulation. Ensure that refrigeration tubing and coils are not damaged or punctured prior to their proper disposal.

Disposal of packaging

Warning:

Keep children away from the shipping carton and packaging components. Danger of suffocation from folding cartons and plastic film.

You received your new appliance in a protective shipping carton. All packaging materials are environmentally friendly and recyclable. Please contribute to a better environment by disposing of packaging materials in an environmentally-friendly manner.

Please ask your dealer or inquire at your local authority about current means of disposal.

Safety information

Before switching on the appliance

Please read the operating and installation instructions carefully. They contain important information on how to install, use and maintain the appliance.

The manufacturer is not liable if you fail to comply with the instructions and warnings in the operating manual. Please retain these operating and installation instructions as they may be required by a subsequent appliance user.

Installing and connecting the appliance



Warning!

The appliance contains a small quantity of the environmentally-friendly but flammable refrigerant R600a. Ensure that the refrigeration tubing is not damaged during transportation and installation. Leaking refrigerant may cause eye injuries or ignite.

If refrigerant is leaking out:

- Avoid naked flames and ignition sources near the leakage.
- Unplug the appliance and ventilate the room for several minutes.

The more refrigerant in an appliance, the larger the room must be in which the appliance is situated. If a leak occurs in a

room which is too small, a flammable gas-air mixture may occur.

The room must be at least 1 m³ per 8 g of refrigerant. The amount of refrigerant in your appliance is indicated on the rating plate inside the appliance.

In an emergency

- Wash eyes and call a doctor.
- Keep ignition sparks and naked flames away from the appliance.
- Pull out the mains plug and ventilate the room thoroughly for several minutes.

Using the appliance

- In the following cases remove the mains plug or switch OFF the fuse:

- Defrosting
- Cleaning

Do NOT pull out the plug by tugging the mains cable.

- Repairs may only be performed by qualified customer-service technicians. Improper repairs may put the user in considerable danger.
- NEVER use electrical appliances inside the appliance (e.g. heater, ice-cream maker, etc).

- Do NOT stand or support yourself on the base, drawers or doors, etc.
- Bottles which contain a high percentage of alcohol must be sealed and placed vertically in the refrigerator.
- NEVER store products which contain flammable propellant gases (e.g. aerosols) or explosive substances in the appliance – **Explosion hazard!**
- Do NOT allow children to play with the appliance.
- If the appliance features a lock, keep the key out of the reach of children!
- NEVER use a steam cleaner to defrost or clean the appliance. Steam may come into contact with live components in the appliance and cause a short-circuit or an electric shock.
- Do NOT allow oil or fat to come into contact with the plastic components or door seal, otherwise the plastic parts and door seal could become porous.

General regulations

The appliance is suitable for

- cooling food.

The appliance is designed specifically for use in the house.

Getting to know your appliance

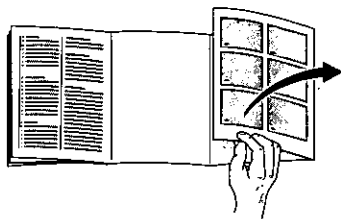

Please fold out the illustrated back page. These operating instructions refer to several models.

Diagrams may vary.

Example of features

Figure 1

1-4 Fascia

- 5 Interior light
- 6 Shelves in the refrigerator compartment
- 7 Upper drawer
- 8 Middle drawer
- 9 Humidity filter
- 10 High-humidity drawer
- 11 Shelf for tubes and small tins
- 12 Butter and cheese compartment
- 13 Egg rack
- 14 Shelf for large bottles

A Refrigerator compartment
(+3 °C to +8 °C)

B Cool-fresh compartment
(almost 0 °C)

Fascia

Fig. 2

1 Main switch ON/OFF

The main switch is used to switch on/off the appliance.

2 Button for selecting temperature in refrigerator compartment

The refrigerator-compartment temperature can be selected from +3 °C to +8 °C.

Press button 2.

The temperature selection is indicated on Display 4 for 5 seconds.

Press the selection button repeatedly or hold down until the desired temperature is displayed. (The temperatures are displayed consecutively from +8 °C to +3 °C. +8 °C is redisplayed after +3 °C).

3 "Cool-fresh" and "freezer" displays

Illuminates when the main switch has been switched ON.

4 Display for refrigerator-compartment temperature

(displays two functions)

a) Current refrigerator-compartment temperature

Displays the current temperature in the refrigerator compartment without any button being pressed.

b) Temperature selection for refrigerator compartment

Pressing the selection button 2 displays the temperature selection for five seconds. The current temperature in the refrigerator compartment is then redisplayed.

Note ambient temperature!

Depending on the "climatic category" (see rating plate), the appliance can be operated at the following ambient temperatures. (The rating plate can be found inside the appliance at the bottom left-hand side. **Fig. 16**)

Climatic category	Ambient temperature from to
SN	+10 °C to 32 °C
N	+16 °C to 32 °C
ST	+18 °C to 38 °C
T	+18 °C to 43 °C

If the temperature drops below the lower ambient temperature, the refrigerating unit will run less frequently. As a result, the freezer compartment will not drop to a sufficiently low temperature. In an extreme case the frozen food may thaw.

If the upper ambient temperature is exceeded, the cool-fresh compartment may become too warm.

Note:

At ambient temperatures below 20 °C the interior light may glow at a reduced luminosity when the door is almost closed (or light switch pressed). This is quite normal and can be ignored.

Ventilation

Air heats up at the rear of the appliance. The heated air must be able to escape. If the air flow is obstructed, the refrigerating unit must work harder which increases the power consumption. Therefore, NEVER cover or block the ventilation slots.

Connecting the appliance

After installing the appliance, you should wait at least ½ hour before switching on the appliance. While the appliance is being transported, the oil in the compressor may leak into the refrigeration system.

Clean the interior of the appliance before using for the first time (see "Cleaning").

The mains socket should be easily accessible. Connect the appliance to a 220–240 V/50 Hz AC mains supply at a correctly installed socket. The socket must be equipped with a fuse protection rated 10 A or higher.

If the appliance is to be operated in a non-European country, check that the voltage and current type indicated on the rating plate correspond with the specifications of your power supply. The rating plate is situated in the bottom left-hand side of the appliance. The mains connection cable may be replaced by an electrician only.

Warning!

The appliance may not, under any circumstances, be connected to electronic energy-saving plugs (e.g. Ecoboy; Sava Plug) and to power inverters which convert direct current to 230 V alternating current (e.g. solar energy systems, power networks on ships).

Switching ON the appliance

Fig. 2

- **Press main switch 1.**
Display 4 indicates the temperature in the refrigerator compartment. Displays 3 "cold fresh" and "freezer" illuminate. When the door is opened, the interior light illuminates.

Selecting the temperature

- **Select the temperature for the refrigerator compartment (from +3 °C to +8 °C).**
The temperature has been set to +8 °C at the factory.
To select the temperature, press button 2 for at least 1 sec. The selected temperature is indicated for 5 sec. on display 4. Press the button repeatedly or hold down until the desired temperature is displayed. (Consecutive display; from +8 °C to +3 °C. +8 °C is redisplayed after +3 °C.)
We recommend a setting between +4 °C and +6 °C.
The temperature in the cool-fresh compartment Fig. 1/B cannot be changed. This temperature is regulated automatically.
The temperature in the cool-fresh compartment is almost 0 °C.

Operating tips

While the refrigerating unit is running, condensation or hoarfrost forms on the rear panel of the refrigerator and cool-fresh compartments. This is quite normal.

It is not necessary to wipe off the condensation or the hoarfrost. The rear panel defrosts automatically. The condensation runs down the drainage channel Fig. 3 to the refrigerating unit where it evaporates.

Switching OFF and disconnecting the appliance

Switching OFF the appliance

Press the main switch Fig. 2/1. The refrigerating unit and interior light switch OFF.

Disconnecting the appliance

If the appliance is not to be used for a prolonged period:

1. Pull out the mains plug
2. Defrost and clean the appliance
3. Leave the appliance door open.

Rearranging the interior

If required, the interior shelves and the door containers can be repositioned: pull the shelf forwards, lower and swivel out sideways Fig. 4. Lift the container and remove Fig. 5.

Special features

(not all models)

Vario shelf

Fig. 6

The front half of the Vario shelf can be pushed back. Tall produce can then be placed on the shelf underneath (e.g. jugs, bottles).

Drawer for small items

Fig. 7

The drawer can be removed for adding and removing food. Lift the drawer and pull out. The drawer holder can be adjusted.

Bottle holder

Fig. 8

The bottle holder prevents bottles from falling over when the door is opened and closed.

Container for sausage and cheese

Fig. 9

The cover on the sausage and cheese container can be reversed; this allows food to be sealed or ventilated in the container.

Making use of different temperature zones

The circulation of air within the refrigerator section gives rise to different temperature zones.

- The coldest zones are up against the rear wall and just above the bottom shelf.
- The warmest zone is at the very top, in front of the door.
Keep items such as cheese and butter in the warmest zone. This will mean that butter remains easy to spread.

We recommend you arrange food as follows:

- **On the shelves** in the refrigerator: baked food, cooked dishes, chill-sensitive fruit and vegetables
- **In the fresh products refrigerator:** dairy products, meat and sausage

- **In the humidity drawer:** vegetables, lettuce, fruit
- **In the door** (from top to bottom): butter, cheese, eggs, tubes, small bottles, large bottles, milk, fruit-juice cartons

The refrigerator compartment

Temperature can be selected from +3 °C to +8 °C. We recommend a temperature of +6 °C.

Use the refrigerator compartment

For storing cakes and pastries, ready meals, preserved foods, condensed milk, hard cheese, fruit and vegetables sensitive to the cold: tropical fruits such as mandarins, bananas, pineapples, melons, avocados, papayas, passion fruit, aubergines (and for ripening fruit), tomatoes, cucumbers, green tomatoes and potatoes.

The cool-fresh compartment

The temperature in the cool-fresh compartment is kept constant at almost 0 °C. The low temperature and high humidity (in the high-humidity compartment) provide optimum conditions for storing fresh food. Food can be kept fresh in the cool-fresh compartment for twice as long as usual.

The high-humidity drawer

The high-humidity drawer Fig. 1/10 is covered by a special filter which allows air, but not humidity, to escape. As a result, there can be up to 90 % atmospheric humidity in the drawer, depending on the stored food. These are ideal conditions for storing garden produce such as lettuce, vegetables, fruit, mushrooms and herbs.

Even other foods, such as fish, seafood, meat, sausage and cheese can be stored in the high-humidity drawer.

The following foods are suitable for storing in the cool-fresh compartment:

In the drawers:

Figs. 1/7 and 1/8

Ready meals, meat, poultry, cheese, seafood, dairy products (opened or which are to be kept fresh for longer), ham, sausage.

In the high-humidity drawer:

Fig. 1/10

Vegetables (e.g. carrots, beetroot, celery, radishes, asparagus, leeks, spinach, ripe tomatoes, fresh peas, etc.)

Brassicas (e.g. cauliflower, kohlrabi, sprouts, broccoli, savoy cabbage, etc.)

Herbs (e.g. chives, dill, parsley, etc.)

Fruit (indigenous!) (Tropical fruits: only figs and pomegranates)

Mushrooms

Salad vegetables (e.g. corn salad, lettuce, radicchio, chicory, etc.)

The following foods are not suitable for storing in the cool-fresh compartment:

Fruit and vegetables which are sensitive to the cold, such as:

Tropical fruits, avocados, papayas, passion fruit, aubergines, cucumbers, peppers (and for ripening fruit), green tomatoes, potatoes and hard cheese.

These foods are best stored in the refrigerator compartment Fig. 1/B.

Please note when purchasing food:

The storage life of food depends on its degree of freshness at the time of purchase. Generally, the fresher the produce is placed in the cool-fresh compartment, the longer it will stay fresh. Therefore, when purchasing food, always check its degree of freshness.

Storage periods (at 0 °C)

Depending on initial quality

Sausage, assorted cold meats, meat, giblets, fish, fresh milk, curd cheese	up to 7 days
Small pieces of meat, fried sausage, mushrooms, lettuce, leaf vegetables	up to 10 days
Large pieces of meat, ready meals	up to 15 days
Smoked or pickled sausage, cabbage	up to 20 days
Large pieces of pre-heated meat, beef, game, pulses	up to 30 days

Cleaning the appliance

1. **Warning: Pull out the mains plug or disconnect the fuse!**
2. Wipe the door seal with clean water only and then dry thoroughly.
3. Clean the appliance with tepid water. Water must NOT drip onto the light **Fig. 11/5**.
4. After cleaning, reconnect the appliance and switch ON.

Cleaning the cool- fresh compartment

Before cleaning, remove all drawers and telescopic rails from the cool-fresh compartment.

Removing the drawers

Pull out the drawers all the way, lift up and remove **Fig. 10**.

When inserting the drawers, place them on the telescopic rails and slide in (drawers lock onto the telescopic rails).

Removing the telescopic rails

Pull the release catches in the direction of the arrow **Fig. 11/1**, pull the telescopic rails forwards, lift up **Fig. 11/2** and remove.

When inserting the telescopic rails, first slide them into the rear opening **Fig. 11/3**, then into the lower opening **Fig. 11/4** and press down until they lock into position.

Removing the humidity filter

Even the humidity filter **Fig. 11/9** situated above the high-humidity drawer can be removed for cleaning. First remove the high-humidity drawer, then pull out the humidity filter.

Lift off the filter cover **Fig. 12**, remove the filter, clean in tepid water, allow to dry and re-assemble.

Warning: NEVER use a steam cleaner to clean the appliance. Steam may come into contact with live components in the appliance and cause a short-circuit or an electric shock! Steam may damage the plastic surfaces.

Do NOT use abrasive or acidic detergents or solvents.

To ensure that the condensation flow is not obstructed, clean the condensation channel and drain hole **Fig. 8** regularly. Clean the condensation channel with cotton buds, etc.

Water used for cleaning must NOT run through the drain hole into the evaporation pan.

Warning:

NEVER clean shelves or containers in the dishwasher, as they may warp.

Tips on how to save energy

- Install the appliance in an adequately ventilated room and ensure that it is not exposed to direct sunlight or placed next to a source of heat (radiator, etc.). If necessary fit an insulating panel between the two.
- Allow food to cool down before placing it in the appliance.
- Put frozen food into the main refrigerator section to thaw out. By so doing you will be utilizing the low temperature of the frozen products to cool the food in the refrigerator.
- A layer of ice impairs the transfer of cold to the frozen products and increases power consumption. Remove the build-up of ice at regular intervals.

Operating noises

Completely normal noises

Humming noise – refrigerating unit is running.

Bubbling, whirring or gurgling noises – refrigerant is flowing through the refrigeration tubing.

Clicking noise – motor is switching on or off.

Noises which can easily be eliminated

The appliance is not standing level

Please use a spirit-level to ensure that the appliance is standing level. Adjust the threaded feet or place something underneath to bring the appliance level.

The appliance is crowded

Please leave clearance between the appliance and surrounding furniture or appliances.

Drawers, baskets or storage surfaces are unsteady or stick.

Please check that the removable parts are correctly in position and reinsert if necessary.

The containers are touching

Place the bottles or containers a little apart.

Eliminating minor faults yourself

Before you call customer service:

Please check whether you can eliminate the fault yourself based on the following information.

A technician who is called out to give advice will charge you, even if the appliance is still under guarantee.

Fault	Possible causes	Remedial action
Interior light does not function; refrigerating unit is running.	The bulb is defective.	Replace the bulb <ol style="list-style-type: none"> 1. Pull out the mains plug or disconnect the fuse. 2. Pull off the grille Fig. 15/B. 3. Change the bulb (Replacement bulb, 220–240 V a.c., E14 lamp holder, see defective bulb for wattage).
	The light switch is sticking Fig. 15/A	Check whether the switch can be moved.
The floor of the refrigerator compartment is wet.	The condensation outlet is blocked Fig. 3	Clean the condensation channel and outlet (Fig. 3 , see "Cleaning the appliance")
The temperature in the refrigerator compartment is too cold.	Temperature has been set too low.	Increase the temperature.
The refrigerating unit activates more frequently and for longer intervals.	The appliance door or the freezer-compartment door has been opened frequently.	Open the door only when necessary.
	Large quantities of fresh food have been frozen.	Never freeze more than 2 kg of food at once.
	The ventilation openings are blocked.	Remove any obstacles.
The refrigerator is not cold.	The appliance is switched OFF.	Press the main switch Fig. 2/1 .
	Power failure; the fuse has tripped; the mains plug is not in the socket properly.	Check that the power is on and check whether any fuses have tripped.

The temperature in the cool-fresh compartment is too cold or warm.

The fixed setting is too high or too low.zw

The temperature in the cool-fresh compartment can be corrected (for example if there is frost in the cool-fresh compartment).

To correct the temperature, switch OFF the main switch **Fig. 2/1**. Simultaneously press buttons **Figs. 2/2 and 2/1** until "88" is displayed **Fig. 2/4** and goes out again (release the buttons).

The selected temperature then flashes (e.g. 2 °C).

Warning: If the display does not flash **Fig. 2/4**, the buttons were inadvertently pressed for longer. Switch off the appliance again and repeat the procedure as described above.

To select the temperature, press the button **Fig. 2/2** until the desired temperature is displayed (temperatures displayed consecutively from 2 °C to 0 °C. After 0 °C the display switches to 5 °C).

The selected temperature is stored. After 1 min. the display switches back to the current temperature in the refrigerator compartment.

Customer service

Please check your telephone book or the customer-service list for your nearest customer-service facility. When contacting customer service, please ALWAYS quote the product number

(E-number) and production number (FD-number) of your appliance.

These numbers can be found on the rating plate. **Fig. 16**

To prevent unnecessary call-outs, please assist customer service by quoting the product and production numbers. This will save you additional costs.

Conseils pour la mise au rebut

Mise au rebut de l'ancien appareil

Consignes à respecter lorsque votre nouvel appareil remplace un appareil ancien.

Les appareils usagés ne sont pas des déchets sans valeur. Leur élimination dans le respect de l'environnement permet d'en récupérer de précieuses matières premières.

Rendez l'ancien appareil inutilisable:

1. Débranchez la fiche mâle de la prise de courant.
2. Sectionnez le cordon d'alimentation puis retirez-le avec la fiche mâle.
3. **Retirez la serrure de la porte afin que les enfants en train de jouer ne s'enferment pas dedans et risquent leur vie.**

Les réfrigérateurs et congélateurs contiennent des gaz isolants et des fluides réfrigérants qui nécessitent une mise au rebut adéquate. Prenez garde à ce que le circuit frigorifique de votre appareil ne soit pas endommagé jusqu'à son élimination dans les règles de l'art.

Elimination de l'emballage

Attention:

Ne permettez pas aux enfants de jouer avec les emballages et ses pièces constitutives. Ils risquent de s'étouffer avec les cartons pliants et les feuilles de plastique.

Les réfrigérateurs et congélateurs contiennent des gaz isolants et des fluides réfrigérants qui nécessitent une mise au rebut adéquate. Prenez garde à ce que le circuit frigorifique de votre appareil ne soit pas endommagé jusqu'à son élimination dans les règles de l'art.

Pour vous parvenir, votre nouvel appareil a été conditionné dans un emballage protecteur. Tous les matériaux qui le constituent sont compatibles avec l'environnement et recyclables. Aidez-nous à recycler l'emballage en respectant l'environnement.

Pour savoir comment vous débarrasser de l'emballage, veuillez consulter votre revendeur ou les services administratifs de votre mairie.

Consignes de sécurité

Avant de mettre l'appareil en service

Veillez lire attentivement et entièrement les informations figurant dans les notices d'utilisation et d'installation. Elle contiennent des remarques importantes concernant l'installation, l'utilisation et l'entretien de l'appareil.

Le fabricant décline toute responsabilité si les consignes et mises en garde énoncées dans la notice d'utilisation ne sont pas respectées:

Conservez les notices d'utilisation et d'installation. Elles pourront servir ultérieurement à un autre utilisateur.

Installation et branchement de l'appareil



Attention:

Cet appareil contient un fluide réfrigérant compatible avec l'environnement mais inflammable, le R600a. Pendant le transport et la mise en place de l'appareil, veillez à ne pas endommager les tuyauteries du circuit frigorifique. Si le fluide réfrigérant jaillit, il peut s'enflammer et provoquer des lésions oculaires.

Si du fluide réfrigérant fuit, veillez respecter les consignes suivantes:

- Il ne doit y avoir aucune flamme nue ni de source d'ignition à proximité du point de fuite.
- Débranchez l'appareil, aérez à fond la pièce pendant quelques minutes.

Plus l'appareil contient du fluide réfrigérant et plus la pièce dans laquelle il se trouve doit être grande. Dans les pièces trop petites, un mélange gaz-air inflammable peut se former en cas de fuite.

Comptez 1 m³ de volume minimum de la pièce pour 8 g de fluide réfrigérant. La quantité de fluide présente dans l'appareil est indiquée sur la plaque signalétique située à l'intérieur de ce dernier.

En cas d'urgence

- Si le liquide a jailli dans les yeux, rincez-les abondamment et rendez-vous chez un médecin.
- De l'appareil, éloignez toute source d'étincelles et de flammes nues.
- Débranchez la fiche mâle de la prise de courant. Aérez bien la pièce pendant quelques minutes.

Pendant l'utilisation

- Dans les cas suivants, débranchez la fiche mâle de la prise de courant ou défaites le fusible/coupez le disjoncteur:
 - Si vous dégivrez l'appareil.
 - Si vous nettoyez l'appareil.
- Pour débrancher l'appareil, tirez sur la fiche mâle et non pas sur son cordon.
- Seuls des spécialistes sont habilités à effectuer les réparations. Des réparations inexpertes peuvent engendrer des risques considérables pour l'utilisateur.
- N'utilisez jamais d'appareils électriques à l'intérieur du congélateur (par ex. machine à glaçons, etc.).

- Ne vous appuyez pas sur le socle, les clayettes, les portes, etc., et ne vous en servez pas comme marchepied.
- Les boissons fortement alcoolisées doivent être fermées hermétiquement et stockées verticalement.
- N'y rangez aucun produit contenant des gaz propulseurs inflammables (par ex. bombes de crème Chantilly et bombes aérosols) ni produits explosifs.
Risque d'explosion!

- L'appareil n'est pas un jouet: éloignez les enfants.
- Si l'appareil est équipé d'une serrure, rangez la clé hors de portée des enfants.
- Ne dégivrez ni ne nettoyez jamais l'appareil avec un nettoyeur à vapeur. La vapeur pourrait atteindre des pièces électroconductrices et provoquer un court-circuit ou vous électrocuter.
- Veillez à ne pas salir les pièces en plastique et le joint de porte avec de l'huile ou de la graisse. Ces pièces et le joint risquent sinon de devenir poreux.

Dispositions générales

Cet appareil sert à

- Refroidir et congeler des denrées alimentaires.

Cet appareil est prévu pour l'usage domestique.

Faire la connaissance de l'appareil

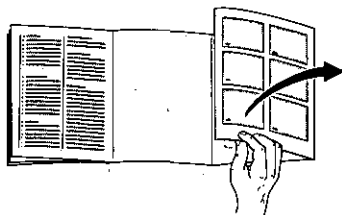

Veillez déplier les dernières pages de la présente notice pour avoir les illustrations sous les yeux. Cette notice d'utilisation est valable pour plusieurs modèles.

Il est donc possible que vous trouviez de légères différences entre les illustrations et votre propre appareil.

Exemple d'équipement

Fig. 1

- 1-4 Bandeau de commande
- 5 Eclairage intérieur
- 6 Clayettes dans le compartiment réfrigérateur
- 7 Bac du haut
- 8 Bac central
- 9 Filtre d'humidité
- 10 Bac humide
- 11 Support pour tubes et petites boîtes de conserve
- 12 Casier à beurre et à fromage
- 13 Balconnet à oeufs
- 14 Support pour grandes bouteilles

- A **Compartiment réfrigérateur (de +3 °C à +8 °C)**
- B **Compartiment fraîcheur (proche de 0 °C)**

Bandeau de commande

Fig. 2

1 Interrupteur principal Marche/Arrêt

L'interrupteur principal de l'appareil permet d'allumer et d'éteindre l'appareil entier.

2 Touche de réglage de la température dans le compartiment réfrigérateur

La température du compartiment réfrigérateur est réglable entre +3 °C et +8 °C.

Appuyez sur la touche 2.

La température réglée apparaît pendant cinq secondes à l'indicateur 4.

Appuyez répétitivement ou constamment sur la touche de réglage pour obtenir l'affichage de la température voulue. (La température s'affiche de façon continue de +8 à +3 °C. Au-delà de +3 °C, 8 °C s'affiche à nouveau.)

3 Voyants «cold+fresh» et «freezer»

Ils s'allument lorsque l'interrupteur principal a été enclenché.

4 Indicateur de la température dans le compartiment réfrigérateur

(indique deux fonctions)

a) Température actuelle du compartiment réfrigérateur

Sans avoir à appuyer sur aucune touche, l'appareil affiche la température qui règne actuellement dans le compartiment réfrigérateur.

b) Température sur laquelle le compartiment réfrigérateur est réglé

Après avoir appuyé sur la touche de réglage 2, la température sur laquelle le

compartiment est réglé s'affiche pendant cinq secondes. Ensuite, la température «actuelle du compartiment» se réaffiche.

Contrôler la température ambiante

Selon sa «catégorie climatique» (voir la plaque signalétique), l'appareil peut fonctionner aux températures ambiantes suivantes:

(la plaque signalétique se trouve en bas à gauche dans l'appareil, Fig. 16).

Catégorie climatique	Température ambiante de ... à
SN	+10 °C à 32 °C
N	+16 °C à 32 °C
ST	+18 °C à 38 °C
T	+18 °C à 43 °C

Si la température ambiante descend en-dessous de la valeur minimum, le groupe frigorifique reste moins longtemps enclenché, avec pour effet que le tiroir congélateur n'est plus suffisamment alimenté en froid. Dans un cas extrême, les produits surgelés pourraient dégeler.

Si la température ambiante dépasse la valeur maximum, il peut faire trop chaud dans le compartiment réfrigérateur pour produits frais.

Remarque:

En présence de températures ambiantes inférieures à 20 °C et pendant il peut arriver que l'éclairage intérieur s'allume avec une moindre luminosité lorsque la porte est presque fermée (ou l'interrupteur de porte enfoncé). Ceci est dû à la technique de réfrigération et ne constitue aucun dérangement.

Aération

L'air au dos de l'appareil s'échauffe. Cet air chaud doit pouvoir s'échapper sans obstacle. S'il ne le peut pas, le groupe frigorifique doit fonctionner plus longtemps, ce qui augmente la consommation de courant. Pour cette raison, ne recouvrez ni n'obstruez jamais les orifices d'aération de l'appareil.

Branchement de l'appareil

Une fois l'appareil installé, attendez au minimum 30 minutes avant de le mettre en service. Il peut en effet arriver, pendant le transport, que l'huile contenue dans le compresseur migre vers le système frigorifique.

Avant la première mise en service, nettoyez l'intérieur de l'appareil (voir la section intitulée «Nettoyage»).

La prise de courant doit rester librement accessible. Raccordez l'appareil au 220–240 V/50 Hz (tension alternative) par le biais d'une prise femelle installée réglementairement. Cette prise doit être protégée par un fusible/disjoncteur supportant un ampérage de 10 A ou plus.

Sur les appareils destinés aux pays non européens, vérifiez si la tension de branchement et le type de courant spécifiés sur la plaque signalétique concordent bien avec ceux offerts par le secteur du pays concerné.

La plaque signalétique se trouve en bas à gauche dans l'appareil. S'il faut changer le cordon d'alimentation secteur, ne confiez cette opération qu'à un spécialiste.

⚠ Mise en garde!

Ne branchez en aucun cas l'appareil à une «prise économie d'énergie» électronique (par ex. une Ecoboy ou une Sava Plug) et à un onduleur qui convertit le courant continu en courant alternatif 230 V (par ex. installations solaires, réseau électrique de bord sur les bateaux).

Enclencher l'appareil

Fig. 2

- Appuyez sur l'interrupteur principal 1 de l'appareil.

Le voyant 4 indique la température du compartiment réfrigérateur. Les voyants 3 «cold fresh» et «freezer» sont allumés. Porte ouverte, l'éclairage du compartiment intérieur est allumé.

Régler la température

- Réglage de la température du compartiment réfrigérateur (réglable de +3 °C à +8 °C.

A la fabrication, la température a été réglée sur +8 °C.

Pour procéder au réglage, appuyez sur la touche 2 pendant au moins une seconde. A l'indicateur 4, la température sélectionnée apparaît pendant cinq secondes.

Appuyez plusieurs fois ou constamment sur la touche jusqu'à ce que la température désirée s'affiche (affichage en continu de +8 °C à +3 °C. Au-delà de +3 °C, +8 °C s'affiche à nouveau).

Nous vous conseillons de régler la température entre +4 °C et +6 °C.

Vous ne pouvez pas modifier la température du compartiment réfrigérateur pour produits frais Fig. 1/B car elle se règle automatique- ment.

La température du compartiment réfrigérateur pour produits frais avoisine les 0 °C.

Conseils d'utilisation

Pendant que le groupe frigorifique marche, des gouttes d'eau de dégivrage ou du givre se forment contre la paroi arrière du compartiment réfrigérateur et pour produits frais. Ce phénomène normal est dû au fonctionnement de l'appareil.

Vous n'avez besoin d'essuyer ni les gouttes d'eau ni le givre. La paroi arrière dégivre automatiquement. L'eau de dégivrage s'écoule par la rigole prévue à cet effet **Fig. 3** puis gagne le groupe frigorifique où elle s'évapore.

Coupage et arrêt de l'appareil

Coupage de l'appareil

Appuyez sur l'interrupteur principal **Fig. 2/1**. Le groupe frigorifique et l'éclairage du compartiment intérieur s'éteignent.

Arrêt de l'appareil

Si l'appareil ne doit pas servir pendant une période prolongée:

1. Débranchez la fiche mâle de la prise de courant
2. Faites dégivrer l'appareil puis nettoyez-le
3. Laissez la porte de l'appareil ouverte.

Agencement variable du compartiment intérieur

Vous pouvez varier suivant besoins l'agencement des clayettes du compartiment intérieur et celui des casiers en contre-porte: tirez la clayette à vous, abaissez-la et extrayez-la par un côté **Fig. 4**. Soulevez le casier puis extrayez-le **Fig. 5**.

Équipement spécial

(selon le modèle)

Clayette Vario

Fig. 6

La moitié avant de la clayette Vario s'escamote vers l'arrière. Ceci permet de ranger des produits hauts sur la clayette du dessous (par ex. des récipients à parois hautes, des bouteilles).

Tiroir pour petits produits

Fig. 7

Vous pouvez extraire le tiroir pour le garnir et vous servir. Pour ce faire, soulevez-le. La fixation du tiroir est variable.

Porte-bouteilles

Fig. 8

Le porte-bouteilles empêche les bouteilles de se renverser lorsque vous ouvrez et fermez la porte.

Tiroir à charcuterie et fromage

Fig. 9

Le couvercle du tiroir à charcuterie et fromage se retourne, ce qui permet de conserver les aliments dans un endroit fermé ou aéré.

Attention: différentes zones froides dans le compartiment de réfrigération.

L'air circulant dans le compartiment de réfrigération fait que des zones différemment froides apparaissent:

- Les zones les plus froides se trouvent contre la paroi arrière et au-dessus de la clayette la plus basse.
- La zone la plus chaude se trouve complètement en haut, près de la porte. Remarque: dans cette zone, rangez par ex. le fromage et le beurre. Ce dernier restera facile à tartiner.

Nous recommandons de ranger les aliments comme suit :

- **Sur les clayettes** du compartiment réfrigérateur : pâtisseries, plats cuits, fruits et légumes craignant le froid
- **Dans les du compartiment fraîcheur :** produits laitiers, viande et charcuterie
- **Dans le tiroir à fraîcheur humide:** légumes, salades, fruits
- En **contre-porte** (de haut en bas) : beurre, fromage, œufs, tubes, petites bouteilles, grandes bouteilles, lait, briques de jus de fruits

Compartiment réfrigérateur

Température réglable entre +3 °C et +8 °C. Nous vous recommandons une température de +6 °C.

Utiliser le compartiment réfrigérateur pour

Entreposer des pâtisseries, mets cuisinés, conserves, lait condensé, fromage sec, fruits et légumes qui craignent le froid: fruits tropicaux comme par ex. les mandarines, bananes, ananas, melons, avocats, papayes, fruits de la passion, aubergines; également les fruits pour les faire finir de mûrir, les tomates, concombre, tomates vertes, pommes de terre.

Compartiment fraîcheur

Dans le compartiment fraîcheur règne une température constamment proche de zéro. La température basse ainsi qu'un taux d'humidité élevé (bac humide) représentent les conditions optimales pour la conservation d'aliments frais. Ils ne risquent pas de s'abîmer et se conservent deux fois plus longtemps.

Bac humide

Le bac humide **Fig. 1/10** est recouvert d'un filtre spécial qui laisse passer l'air mais qui retient l'humidité. Ainsi, l'air du bac humide contient jusqu'à 90 % d'humidité, selon le chargement; ce sont des conditions de conservation idéales pour tous les produits maraîchers comme les salades, légumes, fruits, champignons et herbes aromatiques.

Vous pouvez également l'utiliser pour d'autres aliments comme le poisson, les fruits de mer, la viande, la charcuterie et le fromage, s'il vous reste de la place.

Produits adaptés au compartiment fraîcheur:

Dans les bacs

Fig. 1/7 et 1/8:

plats cuisinés, viande, volaille, fromage, fruits de mer, produits laitiers (produits entamés ou tels quels qui doivent rester frais plus longtemps), jambon, saucisses.

Dans le bac humide

Fig. 1/10:

légumes (par ex. les carottes, betteraves rouges, céleri, radis, asperges, poireaux, épinards, tomates mures, pois frais, etc.) Choux (comme les choux-fleurs, choux-raves, choux de Bruxelles, brocoli, choux frisés, etc.).

Herbes aromatiques (comme la ciboulette, l'aneth, le persil, etc.)

Fruits (régionaux), fruits tropicaux: uniquement figues et grenades
Champignons

Salades vertes (comme la mâche, laitue, trévisse, chicorée, etc.).

Ne convient pas au compartiment fraîcheur:

Les fruits et légumes qui craignent le froid: les fruits tropicaux, avocats, papayes, fruits de la passion, aubergines; concombres, poivrons, également les fruits qui doivent finir de mûrir, les tomates vertes, pommes de terre et le fromage sec. Le compartiment réfrigérateur est le lieu de conservation idéal pour ces types d'aliments **Fig. 1/B**.

Consignes d'achat des aliments:

Pour que vos aliments se conservent longtemps, il est important «d'acheter frais». D'après cette règle, plus les aliments que vous stockez dans le

compartiment sont frais, plus ils peuvent rester frais longtemps. Donc, faites toujours attention au degré de fraîcheur des aliments au moment de les acheter.

Conservation (proche de 0 °C)

Selon la qualité de départ

Saucisses, charcuterie, viande, abats, poisson, lait frais, fromage blanc	7 jours maxi.
---	---------------

Viande finement découpée, saucisses à griller, champignons, salades vertes, légumes à feuilles	10 jours maxi.
--	----------------

Viande grossièrement découpée, plats cuisinés	15 jours maxi.
---	----------------

Saucisses fumées ou salées, choux	20 jours maxi.
-----------------------------------	----------------

Viande en gros morceaux précuits, bœuf, gibier, noix	30 jours maxi.
--	----------------

Nettoyage de l'appareil

1. **Attention: débranchez la fiche mâle de la prise secteur ou coupez le fusible/disjoncteur.**
2. N'essuyez le joint de porte qu'avec un chiffon et de l'eau propre; ensuite, séchez-le à fond.
3. Nettoyez l'appareil avec de l'eau tiède additionnée de liquide pour la vaisselle. L'eau de nettoyage ne doit pas pénétrer dans l'éclairage **Fig. 1/5**.
4. Après le nettoyage: rebranchez la fiche mâle de l'appareil puis réenclenchez-le.

Nettoyage du compartiment réfrigérateur pour produits frais

Avant de procéder au nettoyage, retirez tous les bacs et les rails de sortie du compartiment.

Extraction des bacs

Tirez complètement les bacs vers vous, soulevez-les puis enlevez-les **Fig. 10**.

Pour remettre en place les bacs, posez-les sur les rails de sortie puis faites-les glisser dans le compartiment intérieur (les bacs encrantent dans les rails).

Extraction des rails de sortie

Déverrouillez en tirant dans le sens de la flèche **Fig. 11/1**, soulevez les rails vers l'avant **Fig. 11/2** puis enlevez-les.

Pour les remettre en place, introduisez-les d'abord dans l'ouverture du fond **Fig. 11/3** puis dans celle de devant **Fig. 11/4**.

Appuyez par-dessous jusqu'à ce qu'elles encrantent.

Extraction du filtre humide

Vous pouvez également extraire le filtre humide **Fig. 11/9** situé sur le bac humide pour le nettoyer. Pour cela, extrayez d'abord le bac humide, puis ensuite le filtre.

Otez le couvercle du filtre **Fig. 12**, enlevez le filtre, nettoyez-le à l'eau tiède, faites-le sécher puis réassemblez le tout.

Attention: Ne nettoyez jamais l'appareil avec un nettoyeur à vapeur. La vapeur pourrait atteindre des pièces électroconductrices de l'appareil et provoquer un court-circuit ou vous faire électrocuter. La vapeur peut endommager les surfaces en plastique.

N'employez pas de produits de nettoyage ou solvants contenant du sable ou des acides.

Nettoyez régulièrement la rigole d'écoulement et la goulotte collectrice **Fig. 9** afin que l'eau de condensation puisse s'écouler librement. Nettoyez la rigole avec un bâtonnet ou assimilé.

L'eau de nettoyage ne doit pas gagner le bac d'évaporation via la goulotte collectrice.

Attention:

Ne nettoyez jamais les clayettes et les bacs au lave-vaisselle. Ces pièces pourraient se déformer.

Economies d'énergie

- Placez l'appareil dans un local sec et ventilable. Veillez à ce qu'il ne soit pas directement exposé aux rayons solaires et qu'il ne se trouve pas à proximité d'une source de chaleur (par ex. radiateur, chaudière). Si nécessaire, utilisez un panneau isolant.
- Attendez que les boissons et plats chauds aient refroidi avant de les ranger dans l'appareil.
- Rangez les produits surgelés dans le compartiment réfrigérateur pour qu'ils dégèlent. Vous profitez ainsi de leur excédent de froid pour refroidir les aliments déjà présents dans ce compartiment.
- Une couche de givre dans le compartiment congélateur gêne la communication du froid aux produits surgelés et accroît la consommation de courant. Enlevez régulièrement la couche de givre.

Bruits de fonctionnement

Bruits tout à fait normaux

Bourdonnement étouffé: pendant que le compresseur est en marche.

Gargouillis et clapotis légers: ils proviennent de l'afflux du fluide réfrigérant dans les serpentins.

Cliquetis: audibles uniquement lorsque le moteur se met en marche ou s'arrête.

Bruits que vous pouvez éliminer facilement

L'appareil n'est pas d'aplomb

Veillez ajuster l'aplomb de l'appareil à l'aide d'un niveau à bulle. Pour cela, utilisez les pieds à vis ou placez un objet sous l'appareil pour le caler.

L'appareil «touche une paroi»

Veillez éloigner l'appareil des meubles ou appareils qu'il touche.

Les tiroirs, paniers ou clayettes ne sont pas bien fixés ou au contraire coincés

Vérifiez le bon positionnement des pièces amovibles et remettez-les correctement en place si nécessaire.

Des récipients se touchent

Eloignez les bouteilles et récipients légèrement les uns des autres.

Remédier soi-même aux petites pannes

Avant d'appeler le service après-vente:

Vérifiez si, à l'aide des conseils ci-dessous, vous ne pouvez pas remédier vous-même à l'incident. Vous éviterez ainsi des dépenses inutiles car les conseils donnés par le SAV et le déplacement du technicien du SAV vous seront facturés même pendant la période de garantie.

Dérangement	Causes possibles	Remèdes
L'éclairage intérieur ne fonctionne pas; le groupe frigorifique marche.	L'ampoule est grillée.	Changez l'ampoule 1. Débranchez la fiche mâle ou retirez le fusible/coupez le disjoncteur. 2. Retirez la grille de l'éclairage par l'avant Fig. 15/B.

		<p>3. Changez l'ampoule (Ampoule de recharge: 220-240 V alternatif, culot E14, puissance (watts): voir celle indiquée sur l'ampoule défectueuse).</p> <p>Vérifiez s'il se laisse déplacer.</p>
	<p>Le commutateur de l'éclairage est coincé Fig. 15/A.</p>	
<p>Le fond du compartiment réfrigérateur est mouillé.</p>	<p>Le tuyau d'écoulement de l'eau de condensation est bouché Fig. 3.</p>	<p>Nettoyez la rigole et le tuyau d'écoulement (Fig. 3, voir «Nettoyage de l'appareil»).</p>
<p>La température dans le compartiment réfrigérateur est trop basse.</p>	<p>Température réglée trop basse.</p>	<p>Réglez le thermostat sur une température plus élevée.</p>
<p>Le groupe frigorifique s'enclenche de plus en plus souvent et longtemps.</p>	<p>Vous avez souvent ouvert la porte de l'appareil ou celle du compartiment congélateur.</p> <p>Vous avez mis de grandes quantités de produits frais à congeler.</p> <p>Les orifices d'entrée et de sortie d'air sont recouverts par des objets.</p>	<p>N'ouvrez pas la porte inutilement.</p> <p>Ne mettez pas à congeler plus de 2 kg de produits à la fois.</p> <p>Retirez les obstacles.</p>
<p>Le réfrigérateur ne refroidit pas.</p>	<p>L'appareil est éteint.</p> <p>Coupure de courant; le fusible/disjoncteur est coupé; la fiche mâle de l'appareil n'est pas branchée correctement dans la prise de courant.</p>	<p>Appuyez sur l'interrupteur principal Fig. 2/1.</p> <p>Vérifiez s'il y a du courant, vérifiez les fusibles/disjoncteurs.</p>

La température dans le compartiment fraîcheur est trop basse ou trop élevée.

Compartiment réglé sur une température fixe trop élevée ou trop basse.

Vous pouvez corriger la température dans le compartiment fraîcheur (par ex. si le denrées gèlent dedans).

Pour ce faire, éteignez l'appareil par son interrupteur principal **Fig. 2/1**. Appuyez simultanément sur les touches **Fig. 2/2** et **Fig. 2/1**, jusqu'à ce que le nombre «88» s'affiche **Fig. 2/4** et s'éteigne ensuite (relâchez les touches).

Ensuite, la température de réglage (2 °C par ex.) s'affiche et clignote.

Attention: si cette température **Fig. 2/4** ne clignote pas, cela signifie que par inadvertance vous avez appuyé trop longtemps sur les touches. Dans ce cas, éteignez à nouveau l'appareil et répétez les opérations décrites ci-dessus.

Pour régler la température, appuyez sur la touche **Fig. 2/2** tout le temps nécessaire à ce que la température désirée s'affiche. (Affichage régressif et continu de 2 à 0 °C. Au-delà de 0 °C, l'affichage revient sur 5 °C.)

La température réglée est mémorisée par l'appareil. Au bout d'une minute se réaffiche la température régnant actuellement dans le compartiment réfrigérateur.

Service après-vente

Pour connaître le service après-vente situé le plus près de chez vous, consultez l'annuaire téléphonique ou le répertoire des services après-vente (SAV). Veuillez indiquer au SAV le numéro de série (E-Nr.)

de l'appareil et son numéro de fabrication (FD-Nr.).

Vous trouverez ces indications sur la plaque signalétique **Figure 16**.

Aidez-nous à éviter des déplacements inutiles: indiquez les les numéros de série et de fabrication. Vous économiserez ainsi des suppléments de frais inutiles.

Avvertenze per lo smaltimento

Smaltimento dell'apparecchio dismesso

Tenere presente, se il nuovo apparecchio sostituisce un apparecchio dismesso.

Gli apparecchi dismessi non sono rifiuti senza valore! Con uno smaltimento ecologico corretto possono essere recuperate materie prime pregiate.

Rendere inservibile l'apparecchio dismesso:

1. Estrarre la spina di alimentazione.
2. Tagliare il cavo di collegamento e rimuoverlo insieme alla spina di alimentazione.
3. **Rimuovere la serratura della porta, per evitare che bambini per gioco possano imprigionarsi e rischiare la vita.**

Gli apparecchi frigoriferi e congelatori contengono refrigerante, e nell'isolamento contengono gas. I refrigeranti ed i gas richiedono uno smaltimento appropriato. Fino allo smaltimento regolare evitare di danneggiare tubi del circuito refrigerante.

Smaltimento dell'imballaggio

Attenzione:

il materiale d'imballaggio non deve essere utilizzato dai bambini per il gioco – pericolo di soffocamento da scatole di cartone pieghevoli e fogli di plastica!

L'imballaggio ha protetto l'apparecchio nuovo nel percorso fino a Voi: Tutti i materiali impiegati sono compatibili con l'ambiente e riciclabili. Vi preghiamo di collaborare: smaltite l'imballaggio rispettando l'ambiente.

Informarsi presso il proprio rivenditore specializzato o presso la propria amministrazione municipale sulle attuali vie di smaltimento.

Avvertenze per la Vostra sicurezza

Prima di mettere in funzione l'apparecchio

Leggere attentamente per intero le istruzioni per l'uso e per l'installazione. Queste contengono importanti informazioni sull'installazione, l'uso e la manutenzione dell'apparecchio.

La casa produttrice declina ogni responsabilità in caso d'inosservanza delle istruzioni e delle avvertenze di pericolo del libretto d'istruzioni per l'uso. Conservare accuratamente il libretto d'istruzioni per l'uso e per l'installazione, per un eventuale successivo proprietario.

Per l'installazione ed il collegamento dell'apparecchio



Attenzione!

L'apparecchio contiene una piccola quantità di refrigerante (R600a), un gas compatibile con l'ambiente, ma infiammabile. Nel trasporto e nell'installazione dell'apparecchio, fare attenzione che i tubi del circuito del refrigerante non vengano danneggiati. Il refrigerante fuoriuscito a pressione può provocare lesioni agli occhi, o incendiarsi.

In caso fuga di refrigerante:

- badare che fiamme libere o fonti d'accensione non vengano a trovarsi in prossimità del punto di fuga.
- Sfilare la spina di alimentazione, arieggiare bene l'ambiente per alcuni minuti.

Quanto più refrigerante contiene un apparecchio, tanto più grande deve essere l'ambiente nel quale l'apparecchio si trova. In ambienti troppo piccoli, in caso di fuga si può formare una miscela aria-gas infiammabile.

Ogni 8 g di refrigerante, il locale d'installazione deve disporre di un volume minimo di 1 m³. La quantità di refrigerante dell'apparecchio è indicata sulla targhetta d'identificazione all'interno dell'apparecchio.

In casi d'emergenza

- Sciacquare gli occhi e consultare un medico.
- Tenere a distanza dall'apparecchio scintille e fiamma libera.
- Estrarre la spina, ventilare bene l'ambiente per alcuni minuti.

Per l'uso

- Nei casi seguenti estrarre la spina di alimentazione o disinserire il dispositivo di sicurezza:
 - sbrinamento,
 - pulizia.
- Tirare direttamente la spina e non il cavo di collegamento.
- Solo il personale specializzato è autorizzato ad eseguire riparazioni. Le riparazioni non eseguite con la dovuta competenza possono mettere in considerevole pericolo l'utilizzatore.
- Non usare mai apparecchi elettrici all'interno di questo apparecchio (per es. stufette elettriche, produttori di ghiaccio elettrici ecc.).
- Non fare uso improprio dello zoccolo, degli estraibili, delle porte ecc. utilizzandoli come pedana o come appoggio.
- Conservare alcool ad alta gradazione solo ermeticamente chiuso ed in posizione verticale.

- Non conservare nell'apparecchio prodotti contenenti propellenti gassosi combustibili (p. es. bombolette spray) e sostanze esplosive – **Pericolo di esplosione!**
- L'apparecchio non è un giocattolo per bambini!
- Per gli apparecchi dotati di serratura: conservare la chiave fuori della portata dei bambini!
- Non sbrinare, né pulire mai l'apparecchio con una pulitrice a vapore. Il vapore può raggiungere elementi dell'apparecchio sotto tensione, e provocare un cortocircuito o una scarica elettrica.
- Evitare di ungere con olio o grasso le parti di materiale plastico e la guarnizione della porta, altrimenti le parti di plastica e la guarnizione della porta diventeranno porose.

Destinazione d'uso generale

L'apparecchio è idoneo

- per raffreddare alimenti.

L'apparecchio è destinato all'uso domestico.

Conoscere l'apparecchio

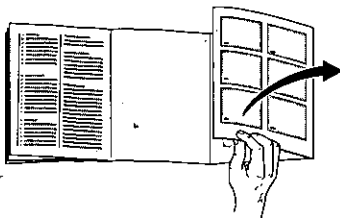

Si prega di aprire l'ultima pagina con le illustrazioni. Questo libretto d'istruzioni per l'uso è valido per diversi modelli.

Nelle figure sono possibili differenze.

Esempio per una dotazione

Figura 1

- 1-4 Pannello comandi
 - 5 Illuminazione interna
 - 6 Ripiani nel vano frigorifero
 - 7 Cassetto superiore
 - 8 Cassetto intermedio
 - 9 Filtro umidità
 - 10 Cassetto umido
 - 11 Balconcino per tubetti e lattine
 - 12 Scomparto per burro e formaggio
 - 13 Portauova
 - 14 Balconcino per bottiglie grandi
- A Vano frigorifero
(da +3 °C a +8 °C)
- B vano a 0 °C (intorno a 0 °C)

Pannello comandi

Figura 2

1 Interruttore generale inserito/disinserito

Interruttore generale dell'apparecchio, serve per inserire e disinserire l'intero apparecchio.

2 Tasto impostazione per la temperatura del vano frigorifero

La temperatura del vano frigorifero può essere regolata da +3 °C a +8 °C. Premere il tasto 2.

La temperatura impostata viene indicata per 5 sec. dall'indicatore 4. Premere il tasto impostazione ripetutamente o continuamente, finché viene indicata la temperatura richiesta. (La temperatura d'impostazione viene visualizzata in ciclo continuo da +8 °C a +3 °C. Dopo +3 °C compare +8 °C.)

3 Indicazioni "cold+fresh" e "freezer" si accendono dopo avere inserito l'interruttore generale.

4 Indicazione per la temperatura del vano frigorifero (indica due funzioni)

a) Temperatura attuale nel vano frigorifero

Indica la temperatura attuale nel vano frigorifero, senza necessità di premere un tasto.

b) Temperatura impostata per il vano frigorifero

Premendo il tasto impostazione 2, viene indicata per cinque sec. la temperatura impostata. Poi compare di nuovo la "temperatura attuale del vano frigorifero".

Considerare la temperatura ambiente

Secondo la "classe climatica" (vedi targhetta d'identificazione) l'apparecchio può

essere usato alle seguenti temperature ambiente: (la targhetta d'identificazione si trova a sinistra in basso nell'apparecchio. Figura 13).

Classe climatica	Temperatura ambiente da ... a
SN	da +10 °C a 32 °C
N	da +16 °C a 32 °C
ST	da +18 °C a 38 °C
T	da +18 °C a 43 °C

Se la temperatura ambiente scende al di sotto del limite inferiore del campo di temperatura ambiente, il tempo di funzionamento del refrigeratore si riduce. Ciò provoca un insufficiente raffreddamento del vano congelatore. In caso estremo gli alimenti congelati possono scongelarsi. Se invece supera il limite superiore del campo di temperatura ambiente, nel vano a 0 °C la temperatura può aumentare troppo.

Avvertenza:

A temperature ambiente inferiori a 20 °C l'illuminazione interna può accendersi a luminosità ridotta a porta quasi chiusa (o ad interruttore luce premuto). Ciò dipende da motivi tecnici di refrigerazione e non deve destare preoccupazioni.

Aerazione

L'aria sulla parete posteriore dell'apparecchio si riscalda. L'aria riscaldata deve poter defluire liberamente. Altrimenti il frigorifero deve lavorare più a lungo. Ciò aumenta il consumo di corrente. Perciò: evitare assolutamente di coprire o di ostruire le aperture di afflusso e deflusso dell'aria!

Collegare l'apparecchio

Dopo l'installazione dell'apparecchio bisognerebbe attendere almeno 1/2 ora, prima di mettere in funzione l'apparecchio. Durante il trasporto può accadere che l'olio contenuto nel compressore affluisca nel sistema di raffreddamento.

Prima di usare l'apparecchio la prima volta, pulire il vano interno dell'apparecchio (vedi Pulizia).

La presa dovrebbe essere liberamente accessibile. Collegare l'apparecchio a corrente alternata a 220-240 V/50 Hz, tramite una presa installata a norma. La presa deve essere protetta con dispositivo di sicurezza da 10 A o superiore.

Per gli apparecchi destinati all'uso in paesi non europei, è necessario verificare sulla targhetta d'identificazione se la tensione ed il tipo di corrente indicati corrispondono ai valori della rete elettrica locale. La targhetta d'identificazione si trova in basso a sinistra nell'apparecchio. L'eventuale sostituzione del cavo di alimentazione deve essere eseguita solo da un tecnico specializzato.

⚠ Pericolo!

Evitare tassativamente l'allacciamento dell'apparecchio a prese risparmio energetico elettroniche (per es. Ecoboy; Sava Plug) e ad invertitori, che convertono la corrente continua in corrente alternata a 230 V (per es. impianti d'energia solare, reti elettriche navali).

Inserire l'apparecchio:

Figura 2

- **Premere l'interruttore principale dell'apparecchio 1.**
L'indicatore 4 indica la temperatura nel vano frigorifero. Gli indicatori 3 "cold fresh" e "freezer" sono accesi. Quando la porta è aperta l'illuminazione interna è accesa.

Regolare la temperatura

- **Regolare la temperatura del vano frigorifero (regolabile da +3 °C a +8 °C).**
In fabbrica la temperatura viene regolata a +8 °C.
Per la regolazione premere il tasto 2 almeno per 1 sec. - nell'indicatore 4 compare per 5 sec. la temperatura impostata.
Premere il tasto ripetutamente o continuamente, finché la temperatura richiesta viene visualizzata. (Visualizzazione ciclica da +8 °C a +3 °C.
Dopo +3 °C nell'indicatore compare +8 °C.)
Consigliamo una regolazione tra +4 °C e +6 °C.
La temperatura nel vano a 0 °C figura 1/B non può essere cambiata. Questa temperatura viene regolata automaticamente.
Nel vano a 0 °C si aggira intorno a 0 °C.

Avvertenze per l'uso

Durante il funzionamento del frigorifero, sulla parete posteriore del vano frigorifero e del vano a 0 °C si formano goccioline di rugiada o brina. Ciò è normale.

Non è necessario asciugare le gocce di rugiada o la brina. La parete posteriore si sbrina automaticamente. L'acqua di sbrinamento scorre nel convogliatore di scarico **figura 3**. Dal convogliatore l'acqua scorre sul gruppo frigorifero e qui evapora.

Disinserire e mettere l'apparecchio fuori servizio

Disinserire l'apparecchio

Premere l'interruttore principale **figura 2/1**.

Il frigorifero e l'illuminazione interna si spengono.

Mettere l'apparecchio fuori servizio

Se l'apparecchio deve restare inutilizzato per molto tempo:

1. Estrarre la spina di alimentazione
2. Sbrinare e pulire l'apparecchio
3. Lasciare aperta la porta dell'apparecchio.

Disposizione variabile dell'attrezzatura interna

Potete variare secondo la necessità la posizione dei ripiani nel vano frigorifero e dei contenitori della porta: tirare il ripiano verso avanti, abbassarlo, ed estrarlo sollevandolo lateralmente **figura 4**. Sollevare e togliere i contenitori **figura 5**.

Dotazione speciale

(non in tutti i modelli)

Ripiano variabile

Figura 6

La metà anteriore del ripiano variabile può essere spinta indietro. Con ciò sul ripiano sottostante si possono disporre contenitori più alti (p. es. caraffe, bottiglie).

Cassetto per piccoli alimenti congelati

Figura 7

Il cassetto può essere utilizzato per introdurre e prelevare prodotti. A tal fine sollevare il cassetto. Il supporto del cassetto è mobile.

Fermabottiglie

Figura 8

Il fermabottiglie impedisce la caduta delle bottiglie durante l'apertura e la chiusura della porta.

Cassetto per salsiccia e formaggio

Figura 9

Il coperchio sul cassetto per salsiccia e formaggio può essere capovolto; ciò consente una conservazione chiusa oppure ventilata dell'alimento.

Osservare le zone del freddo nel vano frigorifero!

A causa della circolazione dell'aria all'interno del vano frigorifero, si formano zone fredde con temperature differenti:

- Le zone più fredde si trovano vicino alla parete posteriore e sul ripiano più basso.
- La zona meno fredda è la porta (parte superiore).
Avvertenza: conservare nella zona meno fredda p. es. formaggio e burro. Così il burro si conserva spalmabile.

Consigliamo di sistemare gli alimenti come segue:

- **Sui ripiani** nel frigorifero: prodotti da forno, alimenti pronti, frutta e verdura *sensibili al freddo*
- **Nel vano a 0 °C:** latticini e salsicce
- **Nel cassetto umidità:** verdura, insalata, frutta
- **Nella porta** (dall'alto verso il basso): burro, formaggio, uova, tubetti, bottigliette, bottiglie, latte, confezioni di succo di frutta

Il vano frigorifero

Regolabile da +3 °C a +8 °C.
Consigliamo una temperatura di +6 °C.

Utilizzazione del vano frigorifero

Per conservare prodotti da forno, alimenti pronti, conserve, latte condensato, formaggi duri, frutta e verdura sensibili al freddo: frutta tropicale, come per es. mandarini, banane, ananas, meloni, avocado, papaie, frutti della passione, melanzane ed inoltre frutta da maturare, pomodori, cetrioli, pomodori verdi, patate.

Il vano a 0 °C

La temperatura nel vano a 0 °C viene *mantenuta costante intorno a 0 °C*. La bassa temperatura e l'alta umidità dell'aria (nello scomparto umido) permettono ottimali condizioni di conservazione per gli alimenti freschi. Tutto nel vano a 0 °C è al sicuro e mantiene la sua freschezza per una durata doppia.

Cassetto umido

Il cassetto umido **figura 1/10** è coperto con un filtro speciale, che fa passare l'aria trattenendo tuttavia l'umidità. Grazie a ciò nel cassetto umido vi è, secondo il contenuto, fino al 90 % di umidità dell'aria; condizioni ideali per tutto ciò che viene dall'orto e dal campo, come insalate, verdura, frutta, funghi ed erbe aromatiche.

Ma in esso possono essere conservati, spazio permettendo, anche altri alimenti, come pesci, frutti di mare, carne, salsiccia e formaggio.

Per la conservazione a 0 °C sono idonei:

Nei cassetti:

Figura 1/7 e 1/8

pietanze pronte, carne, pollame, formaggio, frutti di mare, latticini (resti, o latticini da conservare a lungo freschi), prosciutto, salsiccia.

Nel cassetto umido:

Figura 10/10

verdura (per es. carote, rape rosse, sedano, ravanelli, asparagi, porri, spinaci, pomodori maturi, piselli freschi ecc.)

Varietà di cavoli (come cavolfiori, cavoli rapa, cavoletti di Bruxelles, broccoli, verze ecc.)

Erbe aromatiche (come erba cipollina, finocchio, prezzemolo ecc.)

Frutta (nostrana!) (frutta tropicale: solo fichi e mele granate)

Funghi

Varietà d'insalata (come lattughella, lattuga cappuccina, radicchio, cicoria ecc.).

Non sono idonei per la conservazione a 0 °C

Frutta e verdura sensibili al freddo, come: frutta tropicale, avocado, papaya, frutti della passione, melanzane, cetrioli, peperoni ed inoltre frutta da maturare, pomodori verdi, patate e formaggio duro. Il luogo ideale per la conservazione di questi alimenti è il vano frigorifero figura 11/B.

Tenere presente nell'acquisto di alimenti:

Per la durata di conservazione degli alimenti è importante la "freschezza all'acquisto" dei prodotti. In generale vale il principio: quanto più freschi sono i prodotti conservati nel vano a 0 °C, tanto più a lungo restano freschi. Perciò al momento della spesa fare sempre attenzione alla freschezza degli alimenti.

Tempi di conservazioni (a 0 °C)

dipendono dalla qualità iniziale	
Salsiccia, affettati, carni, interiora, pesce, latte fresco, ricotta	fino a 7 giorni
Pezzetti di carne, salsicce da arrostire, funghi, insalate, insalata in foglia	fino a 10 giorni
Pesce tagliato in pezzi grandi, pietanze pronte	fino a 15 giorni
Salsiccia affumicata o salmistrata, cavoli	fino a 20 giorni
Carni trattate a caldo in pezzi grandi, carne di manzo, selvaggina, legumi freschi	fino a 30 giorni

Pulire l'apparecchio

1. **Attenzione: estrarre la spina di alimentazione, oppure disinserire l'interruttore di sicurezza.**
2. Lavare la guarnizione della porta solo con acqua pulita, e poi asciugarla accuratamente.
3. Lavare l'apparecchio con acqua tiepida e detersivo. L'acqua con detersivo non deve penetrare nell'illuminazione **Figura 11/5.**
4. Dopo la pulizia: ricollegare l'apparecchio e inserirlo nuovamente.

Pulire il vano a 0 °C

Per la pulizia si possono smontare tutti i cassettei e le guide di estrazione nel vano a 0 °C.

Estrazione dei cassettei

Estrarre completamente i cassettei, sollevarli e rimuoverli **figura 10**.

Nella successiva introduzione dei cassettei, questi devono essere poggiati sulle guide di estrazione e spinti nel vano (i cassettei s'innestano nelle guide di estrazione).

Smontaggio delle guide di estrazione

Tirare i dispositivi di sblocco nel senso della freccia **figura 11/1**, sollevare le guide avanti **figura 11/2** ed estrarle.

Per il montaggio, introdurre le guide prima nell'apertura posteriore

figura 11/3, poi nell'apertura anteriore **figura 11/4**, e premerle verso il basso finché non s'innestano.

Smontaggio del filtro umidità

Anche il filtro umidità **figura 11/9**, sopra il cassetto umido, può essere estratto per la pulizia. A tal fine estrarre prima il cassetto umido. Poi estrarre il filtro umidità.

Sollevarlo il coperchio del filtro **figura 12**, estrarre la cartuccia del filtro, lavarla in acqua tiepida, farla asciugare e rimontare il tutto.

Attenzione: non lavare mai l'apparecchio con una pulitrice a vapore. Il vapore può raggiungere parti sotto tensione dell'apparecchio e provocare un cortocircuito o una scarica elettrica! Il vapore può danneggiare le superfici in plastica.

Non usare prodotti per pulizia contenenti sabbia o acidi, e solventi chimici.

Pulire regolarmente il convogliatore dell'acqua di sbrinamento ed il foro di scarico **figura 3** affinché l'acqua di sbrinamento possa scorrere liberamente.

Pulire con un bastoncino o simile il convogliatore dell'acqua di sbrinamento.

L'acqua e detersivo per la pulizia non deve scorrere attraverso il foro di scarico nella vaschetta di evaporazione.

Attenzione:

Non lavare mai i ripiani ed i contenitori nella lavastoviglie. Questi elementi si possono deformare.

Consigli per il risparmio energetico

- Installare l'apparecchio in un ambiente asciutto e ben ventilabile! L'apparecchio deve essere disposto al riparo dall'irradiazione solare diretta e distante da fonti di calore (p. es. radiatore, cucina, ecc.). Eventualmente utilizzare un pannello isolante.
- Prima fare raffreddare le pietanze e bevande calde, poi disporle nell'apparecchio!
- Mettere a scongelare gli alimenti surgelati nel vano frigorifero. Con ciò sfruttate il freddo dell'alimento surgelato per raffreddare gli alimenti nel vano frigorifero.
- Lo strato di brina nel vano congelatore peggiora la cessione del freddo agli alimenti conservati e fa aumentare il consumo di energia elettrica. Eliminare regolarmente lo strato di brina!

Rumori di funzionamento

Rumori normali

Ronzio – refrigeratore in funzione.

Ribollire, fruscio o gorgoglio – il refrigerante scorre attraverso i tubi.

Scatto – inserimento e disinserimento del motore.

Rumori facili da eliminare

L'apparecchio non è livellato

Si prega di livellare l'apparecchio per mezzo di una livella a bolla d'aria. Utilizzare a tal fine i piedini a vite oppure inserire spessori sotto i piedini.

L'apparecchio «tocca»

Allontanare l'apparecchio dai mobili o apparecchi con i quali è in contatto.

Cassetti, cesti o ripiani vibrano o sono incastrati

Si prega di controllare le parti estraibili ed eventualmente di inserirle di nuovo.

Contenitori si toccano

Allontanare un poco le bottiglie e contenitori che si toccano.

Eliminare da soli piccoli guasti

Prima di rivolgersi al servizio assistenza:

si prega di verificare se è possibile eliminare autonomamente il malfunzionamento con l'aiuto delle avvertenze seguenti.

In caso d'intervento del servizio assistenza viene sempre addebitato l'intero diritto fisso di chiamata del tecnico, anche durante il periodo di garanzia!

Guasto	Cause possibili	Rimedio
L'illuminazione interna non funziona; il refrigeratore funziona.	La lampadina ad incandescenza è fulminata.	Cambiare la lampadina ad incandescenza. <ol style="list-style-type: none"> 1. Estrarre la spina di alimentazione oppure disinserire l'interruttore di sicurezza. 2. Estrarre verso avanti la griglia di copertura figura 15/B. 3. Cambiare la lampadina ad incandescenza (lampadina di ricambio 220–240 V corrente alternata, portalamпада E14, Watt vedi lampadina fulminata).
	L'interruttore della luce è bloccato figura 15/A .	Controllare il suo movimento.

Il fondo del vano frigorifero è bagnato.

Il tubo di scarico dell'acqua di sbrinamento è otturato **figura 3**.

Pulire il convogliatore dell'acqua di sbrinamento ed il tubo di scarico (**figura 3**, vedi «Pulire l'apparecchio»).

La temperatura nel vano frigorifero è troppo bassa.

La temperatura è regolata troppo bassa.

Regolare una temperatura più alta.

La frequenza e la durata di accensione del refrigeratore aumentano.

Apertura frequente della porta dell'apparecchio o della porta del vano congelatore.

Non aprire inutilmente la porta.

Congelamento di una grande quantità di alimenti freschi.

Non congelare più di 2 kg di alimenti alla volta.

Le aperture di afflusso e deflusso dell'aria sono coperte.

Rimuovere gli oggetti che ostruiscono.

Il frigorifero non ha potenza refrigerante.

L'apparecchio è disinserito.

Premere l'interruttore principale **figura 2/1**.

Interruzione dell'energia elettrica; l'interruttore di sicurezza è disinserito; la spina di alimentazione non è inserita correttamente nella presa.

Controllare se vi è corrente elettrica, controllare l'interruttore di sicurezza.

La temperatura nel vano a 0 °C è troppo bassa o troppo alta.

La regolazione permanente effettuata è troppo alta o troppo bassa.

La temperatura nel vano a 0 °C può essere corretta (per esempio in caso di formazione di brina nel vano a 0 °C).

Disinserire l'interruttore principale **fig 2/1**. Premere contemporaneamente i tasti **figura 2/2 e figura 2/1**, finché sull'indicatore **figura 2/4** compare «88» e poi di nuovo scompare (ora rilasciare subito i tasti).

Dopo aver fatto ciò la temperatura di regolazione viene visualizzata ad intermittenza (per es. 2 °C).

Attenzione: se l'indicazione **figura 2/4** non è intermittente i tasti sono stati premuti per errore troppo a lungo. Disinserire di nuovo l'apparecchio e ripetere l'operazione dall'inizio, come innanzi descritto.

Per regolare la temperatura premere più volte il pulsante **figura 2/2**, finché compare la temperatura desiderata (sequenza continua da 2 °C a 0 °C. Dopo 0 °C l'indicazione passa a 5 °C).

La temperatura regolata viene memorizzata. Dopo 1 min. l'indicatore indica di nuovo la temperatura attuale nel vano frigorifero.

Servizio assistenza clienti

Trovate un servizio assistenza clienti non lontano da voi nell'elenco telefonico oppure nell'elenco del servizio assistenza clienti. Indicate al servizio assistenza clienti la sigla del prodotto (E-Nr.) ed il

numero di fabbricazione (FD-Nr.) del vostro apparecchio.

Trovate questi due dati nella targhetta d'identificazione **figura 16**.

Indicando la sigla del prodotto ed il numero di fabbricazione contribuite ad evitare interventi inutili. Risparmiate così le spese relative.

Afvoeren van de verpakking en van uw oude apparaat

Afvoeren van het oude apparaat

Attentie a.u.b. als u uw oude apparaat door een nieuw vervangt.

Een oud apparaat is geen waardeloos afval! Door een milieuvriendelijke afvoer kunnen waardevolle grondstoffen na bewerking opnieuw gebruikt worden.

Het afgedankte apparaat onbruikbaar maken:

1. stekker uit het stopcontact trekken;
2. aansluitkabel doorknippen en samen met de stekker verwijderen;
3. **deurslot verwijderen. Hiermee voorkomt u dat kinderen zichzelf tijdens het spelen in het apparaat opsluiten en in levensgevaar geraten.**

Koelapparaten bevatten koelmiddel en in de isolatie gassen die zorgvuldig moeten worden afgevoerd. Met het oog op een doelmatige en milieuvriendelijke afvoer mogen de leidingen van het koelcircuit tot het moment van transport niet beschadigd worden.

Afvoeren van de verpakking van uw nieuwe apparaat

Attentie!

Verpakkingsmateriaal is geen speelgoed voor kinderen – gevaar voor verstikking door vouwkarton en folie!

Uw nieuwe apparaat werd tijdens het transport naar u door de verpakking beschermd. Voor de verpakking wordt gebruik gemaakt van materialen die het milieu kan verdragen en die geschikt zijn voor hergebruik. Help daarom mee en zorg dat de verpakking milieuvriendelijk wordt afgevoerd.

U kunt bij de reinigingsdienst in uw gemeente informeren hoe u uw oude apparaat en het verpakkingsmateriaal van het nieuwe apparaat kunt (laten) afvoeren voor een milieuvriendelijke verwerking.

Veiligheidsvoorschriften

Voordat u het apparaat in gebruik neemt:

de gebruiksaanwijzing en het installatievoorschrift nauwkeurig doorlezen! U vindt daarin belangrijke informatie over installatie, gebruik en onderhoud van het apparaat.

De fabrikant aanvaardt geen aansprakelijkheid als de aanwijzingen en waarschuwingen in de gebruiksaanwijzing niet in acht worden genomen. Bewaar de gebruiksaanwijzing en het installatievoorschrift voor een latere bezitter van het apparaat.

Bij het plaatsen en aansluiten van het apparaat



Attentie!

Het apparaat bevat in geringe hoeveelheid het milieuvriendelijke maar brandbare koelmiddel R600a. Let erop bij het vervoeren en plaatsen van het apparaat dat de leidingen van het koelcircuit niet

beschadigd worden. Koelmiddel dat naar buiten spuit, kan vlam vatten of tot oogletsel leiden.

Let erop als er koelmiddel naar buiten komt:

- dat zich in de buurt van het lek geen open vuur of ontstekingsbronnen bevinden.
- Stekker uit het stopcontact trekken en de ruimte een paar minuten goed luchten.

Hoe meer koelmiddel het apparaat bevat, des te groter moet de ruimte zijn waarin het apparaat wordt opgesteld. In een te kleine ruimte kan bij een lek een ontvlambaar mengsel van gas en lucht ontstaan.

Per 8 g koelmiddel moet de ruimte minimaal 1 m³ groot zijn. De hoeveelheid koelmiddel in uw apparaat vindt u op het typeplaatje aan de binnenkant van het apparaat.

In noodgevallen

- Ogen uitspoelen en een arts raadplegen.
- Vonken en open vuur buiten bereik van het apparaat houden.
- Stekker uit het stopcontact trekken en de ruimte een paar minuten luchten.

Bij het gebruik

- In de volgende gevallen de stekker uit het stopcontact trekken resp. de zekering uitschakelen of losdraaien:
 - ontdooien,
 - schoonmaken.

Altijd aan de stekker trekken, nooit aan de aansluitkabel.

- Reparaties mogen alleen door een vakkundig monteur worden uitgevoerd. Door ondeskundige reparatie kan er gevaar voor de gebruiker ontstaan.
- Gebruik nooit elektrische apparaten in het apparaat (bijv. verwarmingsapparaten, elektrische ijsmachine etc.).
- *Plint, uittrekbare manden of laden, deuren enz. niet als opstapje gebruiken of om op te leunen.*
- Dranken met een hoog alcoholpercentage altijd goed gesloten en rechtop bewaren.
- Geen producten met brandbare drijfgassen (bijv. spuitbussen) en explosieve stoffen in het apparaat opslaan – **gevaar voor explosie!**
- Het apparaat is geen speelgoed voor kinderen!
- Als u een apparaat met een slot hebt, bewaar de sleutel dan buiten het bereik van kinderen!
- Bij het schoonmaken of ontdooien nooit een stoomapparaat gebruiken! De stoom kan in de onder spanning staande onderdelen van het apparaat terechtkomen en kortsluiting of een elektrische schok veroorzaken.
- Zorg dat de kunststof delen en de deurafdichting niet met olie of vet in aanraking komen (ze kunnen poreus worden).

Algemene bepalingen

Het apparaat is geschikt

- voor het koelen van levensmiddelen.

Het apparaat is bestemd voor huishoudelijk gebruik.

Kennismaking met het apparaat

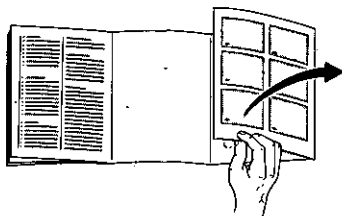

A.u.b. vóór het lezen de laatste bladzijde met afbeeldingen openvouwen. Deze gebruiksaanwijzing is op meer dan één type van toepassing.

Afwijkingen in de afbeeldingen zijn hierdoor niet uitgesloten.

Een voorbeeld van een uitvoering

Afb. 1

- 1-4 Bedieningspaneel
- 5 Binnenverlichting
- 6 Legplateaus in de koelruimte
- 7 Bovenste lade
- 8 Middelste lade
- 9 Vochtfilter
- 10 Vochtlade
- 11 Voorraadvak voor tubes en blikjes
- 12 Boter- en kaasvak
- 13 Eierrekje
- 14 Vak voor grote flessen

- A Koelruimte (+3 °C tot +8 °C)
 B Verskoelruimte (rond 0 °C)

Bedieningspaneel

Afb. 2

- 1 **Hoofdschakelaar Aan/Uit**
 Hoofdschakelaar om het hele apparaat in en uit te schakelen.
- 2 **Insteltoets voor de temperatuur in de koelruimte**
 De temperatuur in de koelruimte kan van +3 °C tot +8 °C worden ingesteld.
Toets 2 indrukken.
 De insteltemperatuur wordt gedurende 5 seconden op indicatie 4 aangegeven. De insteltoets een aantal keren indrukken of ingedrukt houden tot de gewenste temperatuur wordt aangegeven. (De insteltemperatuur wordt in doorlopende volgorde van +8 °C tot +3 °C aangegeven. Na +3 °C verschijnt +8 °C.)

- 3 **Indicaties „cold+fresh” en „freezer”**
 Deze branden als de hoofdschakelaar is ingeschakeld.

- 4 **Indicatie voor de temperatuur in de koelruimte** (geeft twee functies aan)

- a) **Actuele temperatuur in de koelruimte**

Zonder een toets in te drukken wordt de actuele temperatuur in de koelruimte aangegeven.

- b) **Insteltemperatuur voor de koelruimte**

Na indrukken van insteltoets 2 wordt gedurende vijf seconden de insteltemperatuur aangegeven. Hierna verschijnt weer de „actuele temperatuur in de koelruimte”.

Let op de omgevingstemperatuur!

Afhankelijk van de „klimaatklasse” (zie het typeplaatje) kan het apparaat bij de volgende omgevingstemperaturen gebruikt worden; (het typeplaatje bevindt zich links onderaan in het apparaat. **Afb. 16**)

Klimaatklasse	Omgevingstemperatuur van...tot
SN	+10 °C tot 32 °C
N	+16 °C tot 32 °C
ST	+18 °C tot 38 °C
T	+18 °C tot 43 °C

Als de omgevingstemperatuur lager is dan de onderste grens voor de omgevingstemperatuur, dan kan het door de verminderde looptijd van de koelmachine in het vriesvak te warm worden. De diepvrieswaren kunnen in het ongunstigste geval ontdooien.

Als de omgevingstemperatuur hoger is dan de bovenste grens voor de omgevingstemperatuur, dan kan het in de verskoelruimte te warm worden.

Attentie!

Bij omgevingstemperaturen lager dan 20 °C en tijdens het supervriezen kan de binnenverlichting bij een bijna gesloten deur (of bij ingedrukte lichtsakelaar) met verminderde kracht branden. Dit heeft te maken met de koeltechniek. Niets aan de hand!

Beluchting

De lucht aan de achterwand van het apparaat wordt verwarmd. De verwarmde lucht moet ongehinderd afgevoerd kunnen worden. Anders moet de koelmachine meer presteren waardoor het energieverbruik toeneemt. De be- en ontluuchtingsopeningen mogen dan ook nooit worden afgedekt!

Apparaat aansluiten

Na het plaatsen en installeren van het apparaat minimaal een half uur wachten voordat u het apparaat in gebruik neemt. De olie die zich in de compressor bevindt, kan tijdens het transport in het koelsysteem terecht komen.

Voordat u het apparaat voor het eerst in gebruik neemt de binnenruimte van het apparaat schoonmaken (zie Schoonmaken).

Het stopcontact moet gemakkelijk te bereiken zijn. Het apparaat uitsluitend via een volgens de voorschriften aangebracht, randgeaard stopcontact, met een zekering van 10 ampère of meer, op 220–240 V/50 Hz wisselstroom aansluiten.

Bij apparaten die in niet Europese landen worden gebruikt op het typeplaatje controleren of de aangegeven aansluitspanning en stroomsoort overeenkomen met de waarden van uw elektriciteitsnet. Het typeplaatje bevindt zich links onderaan in het apparaat. Een eventueel noodzakelijke vervanging van de aansluitkabel mag alleen door een vakkundig monteur worden uitgevoerd.

⚠ Waarschuwing!

Het apparaat mag nooit worden aangesloten op elektronische energiebesparende stekkers (bijv. Ecoboy of Sava Plug) of op omvormers die gelijkstroom omzetten in 230 V wisselstroom (bijv. installaties voor zonnënergie of netwerken voor schepen).

Inschakelen van het apparaat

Afb. 2

- **Hoofdschakelaar 1 indrukken.** Indicatie 4 geeft de temperatuur in de koelruimte aan. De indicaties 3 „cold fresh” en „freezer” branden. Bij geopende deur brandt de binnenverlichting.

Instellen van de temperatuur

- **Temperatuur voor de koelruimte instellen (instelbaar van +3 °C tot +8 °C).** De temperatuur is in de fabriek op +8 °C ingesteld.

Om in te stellen toets 2 gedurende ten minste 1 seconde indrukken – op indicatie 4 wordt gedurende 5 seconden de insteltemperatuur aangegeven. De toets een aantal keren indrukken of ingedrukt houden tot de gewenste temperatuur wordt aangegeven. (In doorlopende volgorde, van +8 °C tot +3 °C. Na +3 °C verschijnt weer +8 °C.)

Wij adviseren een instelling tussen +4 °C en +6 °C.

U kunt de temperatuur in de verskoelruimte afb. 1/B niet veranderen. Deze wordt automatisch geregeld.

In de verskoelruimte is de temperatuur rond de 0 °C.

Aanwijzingen bij het gebruik

Als de koelmachine loopt, vormen zich op de achterwand van de koel- en verskoelruimte dooiwaterdruppels of een laagje rijp. Dit is normaal.

Afwissen van de rijp of van de dooiwaterdruppels is overbodig. De achterwand wordt namelijk automatisch ontdooid. Het dooiwater wordt in het dooiwatergootje afb. 3 opgevangen en afgevoerd naar de koelmachine, waar het verdampt.

Uitschakelen en buiten werking stellen van het apparaat

Uitschakelen van het apparaat

Hoofdschakelaar afb. 2/1 indrukken. De koelmachine en de binnenverlichting worden uitgeschakeld.

Buiten werking stellen van het apparaat

Als het apparaat langere tijd niet wordt gebruikt:

1. stekker uit het stopcontact trekken;
2. het apparaat laten ontdooien en schoonmaken;
3. deur van het apparaat open laten staan.

Variabele indeling van het interieur

De legroosters/plateaus in de koelkast en de vakken in de deur kunnen – indien nodig – worden verplaatst:

legrooster/plateau naar voren trekken, iets laten zakken en zijdelings eruit zwenken
afb. 4. Vakken iets optillen en eruit halen
afb. 5.

Speciale uitvoering

(niet bij alle modellen)

Vario-legplateau

Afb. 6

De voorste helft van het vario-plateau kan naar achteren worden geschoven waardoor op het plateau eronder hoge kannen of flessen kunnen worden gezet.

Lade voor kleine koelwaren

Afb. 7

Om in en uit te laden kan de lade eruit gehaald worden: lade iets optillen. De houder van de lade is variabel.

Flessenhouder

Afb. 8

Met de flessenhouder wordt voorkomen dat de flessen omvallen bij het openen en sluiten van de deur.

Vorraadbox voor worst en kaas

Afb. 9

Het deksel op de voorraadbox voor worst en kaas kan worden omgedraaid waardoor de levensmiddelen gesloten of geventileerd bewaard kunnen worden.

Neem de koelzones in de koelruimte in acht!

Door de luchtcirculatie in de koelruimte ontstaan er verschillende koudezones.

- De koudste zones bevinden zich aan de achterwand en boven het onderste glasplateau.
- De warmste zone bevindt zich helemaal boven aan de deur.
 Attentie: u kunt in de warmste zone bijv. kaas en boter opslaan.
 De boter blijft hierdoor smeerbaar.

Wij adviseren u de levensmiddelen als volgt in te ruimen:

- **Op de legroosters/plateaus** in de koelruimte: brood en banket, klaargemaakte gerechten, koudegevoelig fruit en groente
- **In de verskoelruimte:** zuivelproducten, vlees en worst
- **In de vochtlade:** groente, sla en fruit
- **In de deur** (van boven naar beneden): boter, kaas, eieren, tubes, flesjes, grote flessen, melk en pakken met vruchtensap

De koelruimte

De temperatuur is instelbaar van +3 °C tot +8 °C. Wij adviseren een temperatuur van +6 °C.

Gebruik van de koelruimte

Voor het opslaan van brood en banket, klaargemaakte gerechten, conserven, gecondenseerde melk, harde kaas, koudegevoelig fruit en groente, zuidvruchten zoals mandarijnen, bananen, ananas, meloenen, avocado's, papaya's, passievruchten, aubergines, bovendien fruit dat moet rijpen, tomaten, komkommers, groene tomaten, aardappelen.

De verskoelruimte

De temperatuur in de verskoelruimte wordt constant rond de 0 °C gehouden. De lage temperatuur en de hoge luchtvochtigheid (in de vochtlade) scheppen een ideaal klimaat voor het opslaan van verse levensmiddelen. In de verskoelruimte is alles veilig en blijven de levensmiddelen twee keer zo lang vers.

De vochtlade

De vochtlade **afb. 1/10** is afgedekt met een speciaal filter dat wel lucht doorlaat maar ervoor zorgt dat het vocht in de lade blijft. Afhankelijk van de hoeveelheid en het soort levensmiddelen heerst er daardoor in de vochtlade een luchtvochtigheid tot 90%. een ideaal klimaat voor alles wat uit de tuin of van het land komt zoals sla, groente, fruit, champignons en kruiden.

Maar ook andere levensmiddelen zoals vis, schaal- en schelpdieren, vlees, worst en kaas kunnen hier – voor zover er plaats is – worden opgeslagen.

Voor verskoelen geschikt:

In de laden:

afb. 1/7 en 1/8

klaargemaakte gerechten, vlees, gevogelte, kaas, schaal- en schelpdieren, zuivelprodukten (aangebrouwen verpakkingen of produkten die langer vers moeten blijven), ham en worst.

In de vochtlade:

afb. 1/10

groente (bijv. wortelen, rode bieten, selderij, radijsjes, asperges, prij, spinazie, rijpe tomaten, verse erwten enz.).
Koolsoorten (zoals bloemkool, koolrabi, spuitjes, broccoli, savooie kool enz.).
Kruiden (zoals bieslook, dille, peterselie enz.).
Fruit (binnenlands) (zuidvruchten: alleen vijgen en granaatappelen).
Champignons.
Slasoorten (zoals veldsla, groene sla, radicchio, Brussels lof enz.).

Niet geschikt voor verskoelen:

koudegevoelig fruit en groente zoals zuidvruchten, avocado's, papaya's, passievruchten, aubergines, komkommers, paprika's, bovendien fruit dat nog moet rijpen, groene tomaten, aardappelen en harde kaassoorten. Een ideale bewaarplaats voor dit soort levensmiddelen is de koelruimte **afb. 1/B**.

Attentie bij het inkopen van levensmiddelen:

voor de bewaartijd van de levensmiddelen is van belang dat ze bij het inkopen vers zijn. In principe geldt: hoe verser de levensmiddelen, des te langer blijven ze in de verskoelruimte vers. Let er daarom altijd op dat u de levensmiddelen vers inkoop.

Bewaartijden (bij 0 °C)

afhankelijk van de kwaliteit
op het moment van inkoop

Worst, beleg, vlees, orgaanvlees, vis, verse melk, kwark	max. 7 dagen
--	-----------------

Stukjes vlees, braadworst, champignons, sla, bladgroente	max. 10 dagen
--	------------------

Grote stukken vlees, kant en klare gerechten	max. 15 dagen
--	------------------

Gerookte worst, pekelvlees, kool	max. 20 dagen
----------------------------------	------------------

Voorgebraden vlees (grote stukken), rundvlees, wild, peulvruchten	max. 30 dagen
---	------------------

Schoonmaken van het apparaat

1. **Attentie! Stekker uit het stopcontact trekken resp. de zekering uitschakelen of losdraaien!**
2. De deurafdichting alleen met schoon water afnemen en daarna grondig droogwrijven.
3. Het apparaat met een lauw sopje schoonmaken. Zorg dat het sop niet in de verlichting terechtkomt **afb. 1/5**.
4. Na het schoonmaken het apparaat weer aansluiten en inschakelen.

Schoonmaken van de verskoelruimte

Om schoon te maken kunnen alle laden en uittrekbare rails uit de verskoelruimte gehaald worden.

Laden eruit halen

De laden helemaal uittrekken, iets optillen en eruit halen **afb. 10**.

Bij het inzetten van de laden de laden op de rails leggen en in de binnenruimte schuiven (de laden klikken hoorbaar vast in de rails).

Uittrekbare rails eruit halen

De ontgrendelingen in de richting van de pijl **afb. 11/1** trekken, uittrekbare rails aan de voorkant optillen **afb. 11/2** en eruit halen.

Bij het inzetten de rails eerst in de achterste opening **afb. 11/3**, daarna in de voorste opening **afb. 11/4** plaatsen en naar beneden drukken tot ze vastklikken.

Vochtfilter eruit halen

Om schoon te maken kan ook het vochtfilter **afb. 11/9** boven de vochtlade eruit gehaald worden. Eerst de vochtlade eruit halen, daarna het vochtfilter eruit trekken.

De filterafdekking **afb. 12** eraf halen, filter eruit nemen, met lauw water schoonmaken en laten drogen. Afdekking weer op het filter plaatsen.

Attentie! Geen stoom- of hogedrukreiniger gebruiken! De stoom kan in de onder spanning staande onderdelen van het apparaat terechtkomen en kortsluiting of een elektrische schok veroorzaken! Door de stoom kunnen de kunststof oppervlakken beschadigd worden.

Geen schoonmaakmiddelen gebruiken die zand of zuren c.q. chemische oplosmiddelen bevatten.

Dooiwatertgootje en afvoergaatje **afb. 3** regelmatig schoonmaken, zodat het dooiwater ongehinderd kan weglopen. Afvoergaatje met een stokje of iets dergelijks doorprikken.

Zorg dat het sop niet door het afvoergaatje in de dooiwater-opvangschaal terecht komt.

Attentie!

Legplateaus en bakjes nooit in de afwasautomaat reinigen. Ze kunnen hierdoor vervormen.

Zo kunt u energie besparen

- Het apparaat in een droge, goed te ventileren ruimte plaatsen!
Niet in de zon of in de buurt van een warmtebron (bijv. verwarmingsradiator, fornuis) plaatsen. Eventueel een isolerende plaat gebruiken.
- Warme gerechten en dranken pas nadat ze zijn afgekoeld in het apparaat zetten!
- Als u diepvrieswaren wilt ontdooien, leg deze dan eerst in de koelruimte. U benut hierdoor de in de diepvrieswaren aanwezige koude voor het koelen van de levensmiddelen in de koelruimte.
- Een te dikke laag rijp of ijs in het vriesvak vermindert de afgifte van koude aan de diepvrieswaren, waardoor het energieverbruik toeneemt. Regelmatig de laag rijp verwijderen!

Bedrijfsgeluiden

Heel normale geluiden

Gebrom – de koelmachine loopt.

Geborrel, geklok of gebruis – het koelmiddel stroomt door de leidingen.

Geklik – de motor schakelt in of uit.

Geluiden die gemakkelijk verholpen kunnen worden

Het apparaat staat niet waterpas

Het apparaat met behulp van een waterpas stellen. Gebruik hiervoor de schroefvoetjes of leg er iets onder.

Het apparaat staat tegen een ander meubel of apparaat

Het apparaat van het meubel of het apparaat eraan wegschuiven.

Laden, manden of legplateaus wibelen of klemmen

Controleer de delen die eruit gehaald kunnen worden en zet ze eventueel opnieuw in het apparaat.

Flessen of serviesgoed raken elkaar

De flessen of het serviesgoed los van elkaar zetten.

Kleine storingen zelf verhelpen

Ga, alvorens de Servicedienst in te schakelen, aan de hand van de volgende punten eerst even na of u de storing zelf kunt verhelpen.

Als u om een monteur vraagt, en het blijkt dat hij alleen maar een advies (bijv. over de bediening of het onderhoud van het apparaat) hoeft te geven om de storing te verhelpen, dan moet u, ook in de garantietijd, de volledige kosten van dat bezoek betalen.

Storing	Eventuele oorzaak	Oplossing
De binnenverlichting functioneert niet; de koelmachine loopt.	Het lampje is kapot. De lichtsckelaar zit klem afb. 15/A	Lampje verwisselen. 1. Stekker uit het stopcontact trekken resp. zekering uitschakelen of losdraaien. 2. Afdekkapje naar voren eraf trekken afb. 15/B . 3. Lampje vervangen. (220–240 V wisselstroom, fitting E14, voor het wattage zie het kapotte lampje). Controleer of er beweging in zit.
De bodem van de koelruimte is nat.	Het dooiwater-afvoergootje is verstopt Afb. 3 .	Afvoergaatje en dooiwatergootje schoonmaken (afb. 3 , zie „Schoonmaken van het apparaat”).
De temperatuur in de koelruimte is te koud.	De temperatuur is te koud ingesteld.	Een warmere temperatuur instellen.
De koelmachine wordt steeds vaker en langer ingeschakeld.	De deur van het apparaat of van het vriesvak werd te onnodig openen. Er werd een grote hoeveelheid levensmiddelen ingevroren. De be- en ont-luchtingsopeningen zijn afgedekt.	De deur van het apparaat niet vaak geopend. Nooit meer dan 2 kg levensmiddelen in één keer invriezen. Afdekkingen verwijderen.
De koelkast heeft geen koelcapaciteit.	Het apparaat is uitgeschakeld.	Hoofdsckelaar indrukken afb. 2/1 .

Stroomuitval, de zekering is uitgeschakeld, de stekker zit niet goed in het stopcontact.

Controleer of er stroom is. Controleer de zekeringen.

De temperatuur in de verskoelruimte is te koud of te warm.

De vaste instelling is te hoog of te laag ingesteld.

De temperatuur in de verskoelruimte kan gecorrigeerd worden (bijv. als het in de verskoelruimte vriest).
Hoofdschakelaar **afb. 2/1** uitschakelen. De toetsen (**afb. 2/2** en **2/1**) tegelijkertijd indrukken tot op de indicatie **afb. 2/4** „88” verschijnt en weer verdwijnt (toetsen weer loslaten).

Hierna wordt de insteltemperatuur knipperend aangegeven (bijv. 2 °C).

Attentie! Als de indicatie **afb. 2/4** niet knippert, dan werden de toetsen per ongeluk langer ingedrukt. Het apparaat weer uitschakelen en de handeling zoals hierboven beschreven herhalen.

Om de temperatuur hierna in te stellen: toets **afb. 2/2** net zo lang indrukken tot de gewenste temperatuur wordt aangegeven (doorlopende volgorde van 2 °C tot 0 °C. Na 0 °C schakelt de indicatie over op 5 °C).

De ingestelde temperatuur wordt in het geheugen opgeslagen. Na 1 minuut schakelt de indicatie weer over op de actuele temperatuur in de koelruimte.

Service dienst

Adres en telefoonnummer van de Service dienst kunt u vinden in het telefoonboek of in de meegeleverde brochure met service-adressen. Geef a.u.b. aan de Service dienst het

E-nummer en het FD-nummer van het apparaat op.

U vindt deze gegevens op het typeplaatje **afb. 16**.

Door deze nummers aan de Service dienst door te geven voorkomt u onnodig heen en weer rijden van de monteur en de hieraan verbonden kosten.

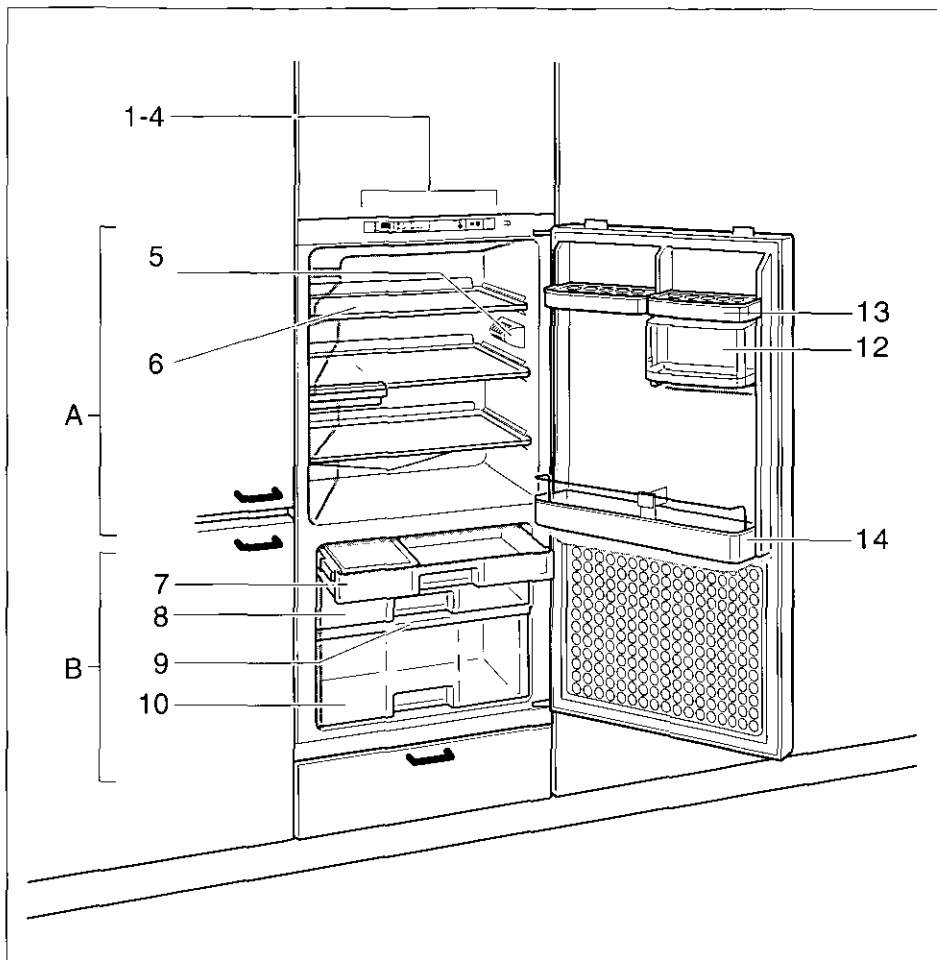

1

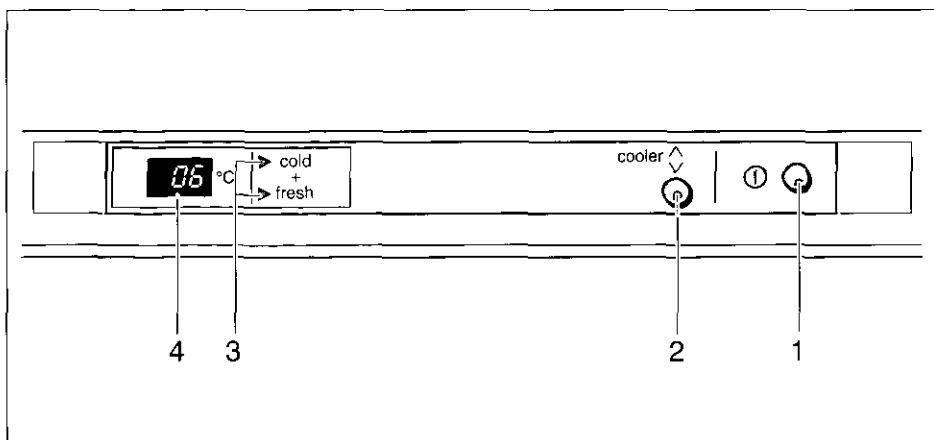

2

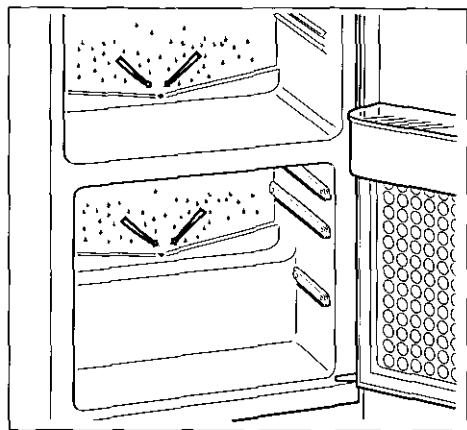

3

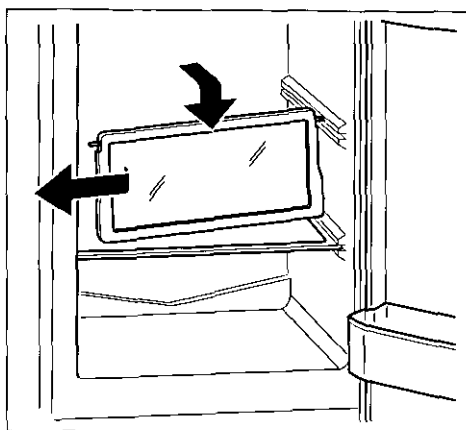

4

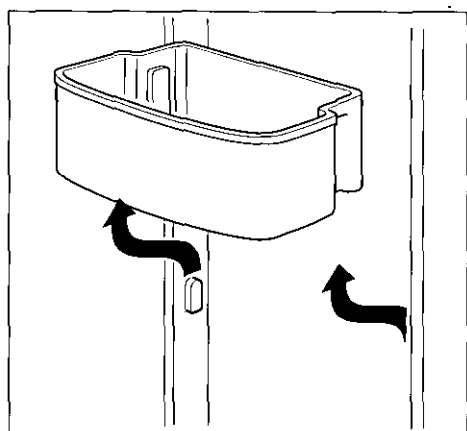

5

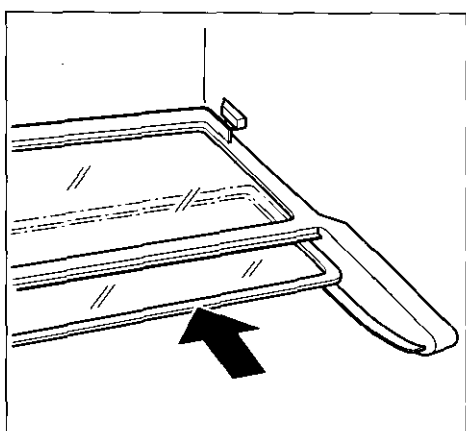

6

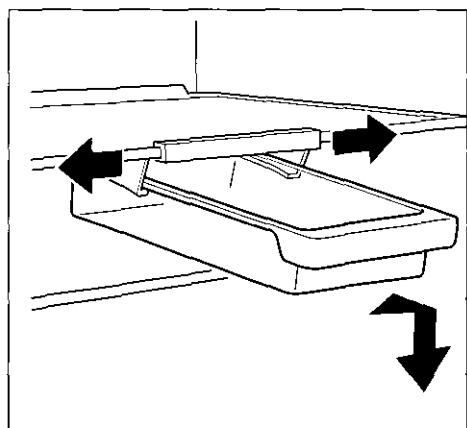

7

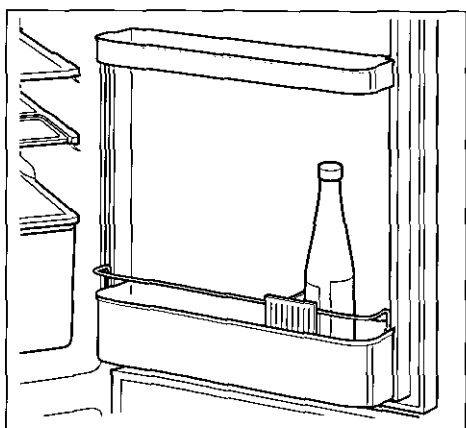

8

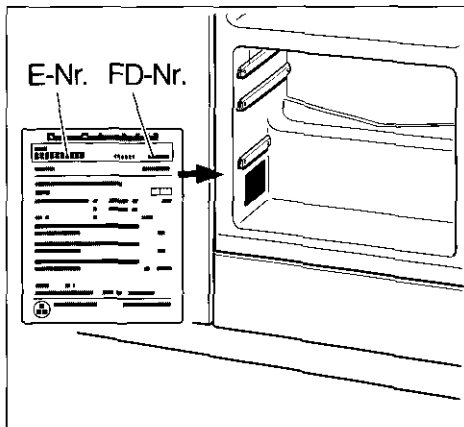
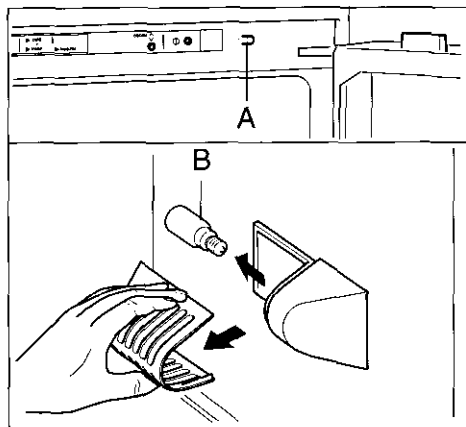
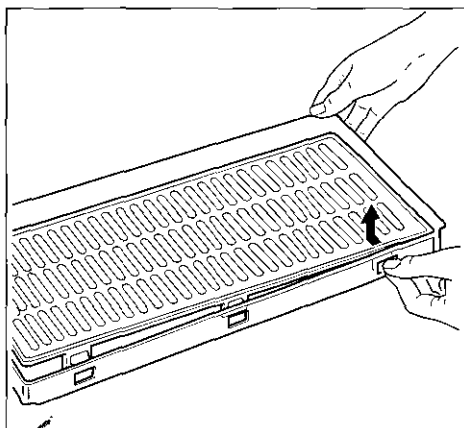
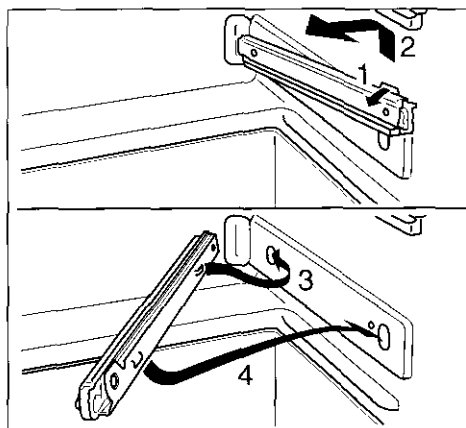
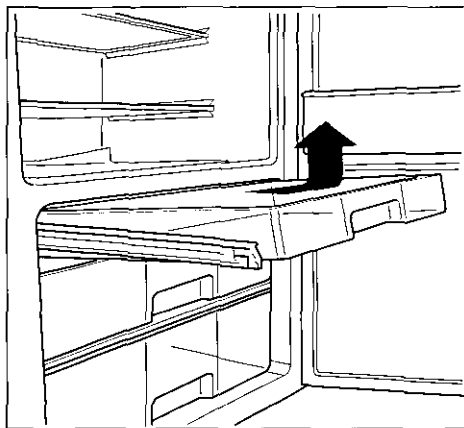
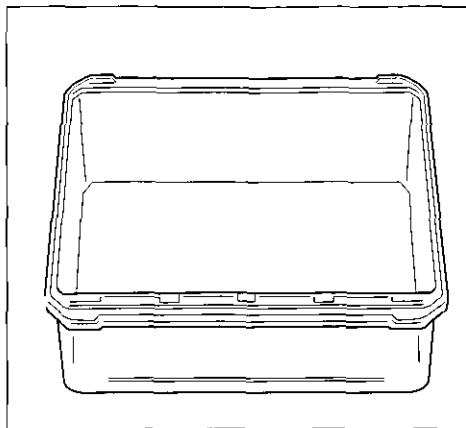



Änderungen vorbehalten

Subject to modification

Tous droits de modification réservés

Salvo variazioni

Wijzigingen voorbehouden