

Four mural simple de 24 po

Série 500 – Acier inoxydable HBE5452UC

 **BOSCH**
Des technologies pour la vie



HBE5452UC
Acier inoxydable

Le four mural Bosch de 24 po compatible Wi-Fi est doté de la Convection Pro et est conçu pour les petites cuisines.

Caractéristiques et avantages

La Convection Pro combine un troisième élément chauffant avec un ventilateur à l'arrière pour faire griller de façon uniforme et pour gagner du temps en utilisant plusieurs grilles en même temps.

Anneau de commande au design unique avec écran TFT.

Le four mural est conçu pour être installé en affleurement avec vos armoires.

Le système EcoClean^{MD} utilise le revêtement et la chaleur de la cavité pour brûler la plus grande partie des graisses.

Téléchargez l'application Home Connect^{MD} de Bosch et contrôlez à distance votre four mural avec votre téléphone intelligent ou votre tablette.

Propriétés générales

Home Connect ^{MD} (Compatibilité Wi-fi)	Oui
Modes de cuisson	Convection multi-grilles, Cuisson, Pizza, Rôtissage, Levage de pâte, Gril à convection, Gril, Cuisson lente, Décongélation, Réchaud d'assiette, Réchaud

Type de nettoyage	Revêtement EcoClean ^{MD}
-------------------	-----------------------------------

Type d'éclairage	Halogène
------------------	----------

Lumières intérieures	1
----------------------	---

Performance du four

Élément de cuisson / grillage	1 420 / 3 050 W
-------------------------------	-----------------

Élément de convection	2 300 W
-----------------------	---------

Détails techniques

Watts	3 840 W
-------	---------

Disjoncteur	20 A
-------------	------

Volts	240 / 208 V
-------	-------------

Fréquence	60 Hz
-----------	-------

Longueur du cordon d'alimentation	60 po
-----------------------------------	-------

Type de fiche d'alimentation	Branchment fixe, pas de fiche
------------------------------	-------------------------------

Source d'énergie	Électrique
------------------	------------

Dimensions et poids

Dimensions générales de l'appareil ménager (HxLxP)	23 7/16 po x 23 7/16 po x 22 13/16 po
--	---------------------------------------

Taille de découpe exigée – Standard (HxLxP)	23 1/16 po x 22 1/8 po x 23 1/2 po
---	------------------------------------

Taille de découpe exigée – En affleurement (HxLxP)	23 5/8 po x 23 3/4 po x 23 5/8 po
--	-----------------------------------

Taille de la cavité du four	2,5 pi ³
-----------------------------	---------------------

Dimensions globales de la cavité du four (HxLxP)	14 1/2 po x 18 7/8 po x 17 3/8 po
--	-----------------------------------

Dimensions de la cavité utilisable du four (HxLxP)	11 1/2 po x 15 1/2 po x 15 5/8 po
--	-----------------------------------

Poids net	83 lb
-----------	-------

Accessoires - inclus

Inclus	3 grilles de four standard
--------	----------------------------



† Afin d'être entièrement conformes aux normes ADA, ces unités doivent être installées selon les directives ADA. Veuillez vérifier quelles sont les exigences ADA actuelles pour des conseils concernant l'installation.

Accessoires : Pour acheter des accessoires, des nettoyeurs et des pièces Bosch, composez le 1-800-944-2904 (du lundi au vendredi de 5 h à 18 h HNP, le samedi de 6 h à 15 h HNP).

Notes : Toutes les dimensions (hauteur, largeur et profondeur) sont indiquées en pouces. BSH se réserve le droit absolu et illimité de changer les matériaux du produit et les spécifications en tout temps, sans préavis. Veuillez consulter les instructions d'installation du produit pour les dimensions finales et autres détails avant la découpe.

Garanties : Veuillez consulter le manuel d'utilisation et d'entretien ou le site Web de Bosch pour la déclaration de garantie limitée.

Pour de plus amples renseignements sur notre gamme complète de produits, veuillez visiter notre site Web au www.bosch-home.ca ou composer le 1 800-944-2904

© BSH Home Appliances Corporation. Tous droits réservés. Bosch est une marque déposée de Robert Bosch GmbH.

7/22 CA

Four mural simple de 24 po

Série 500 – Acier inoxydable HBE5452UC

Détails d'installation

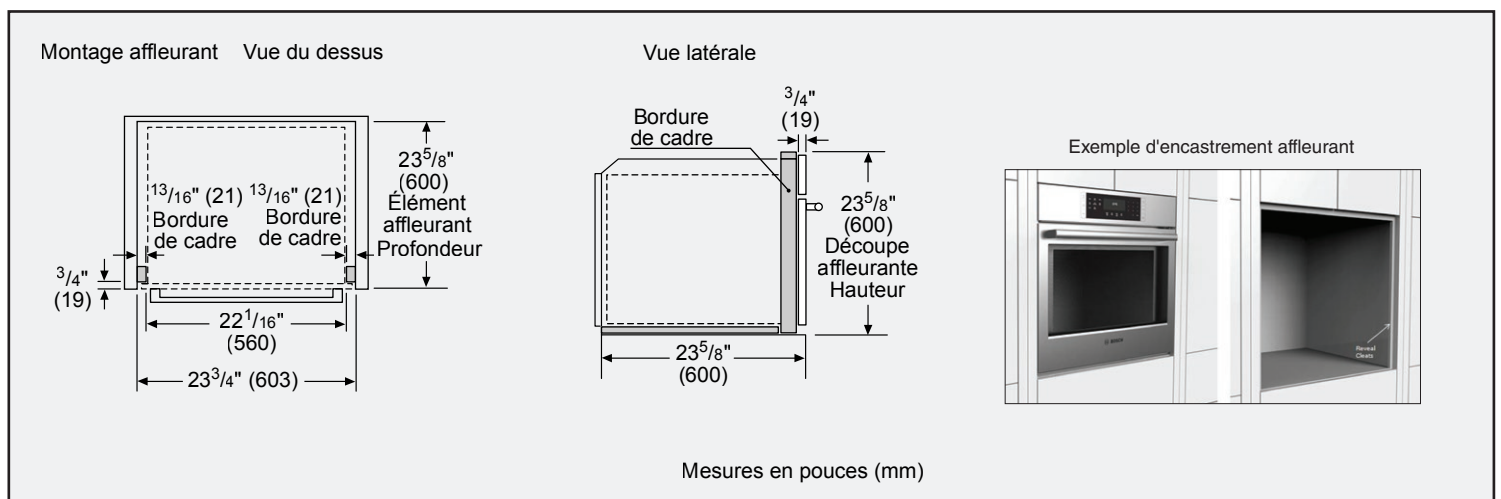
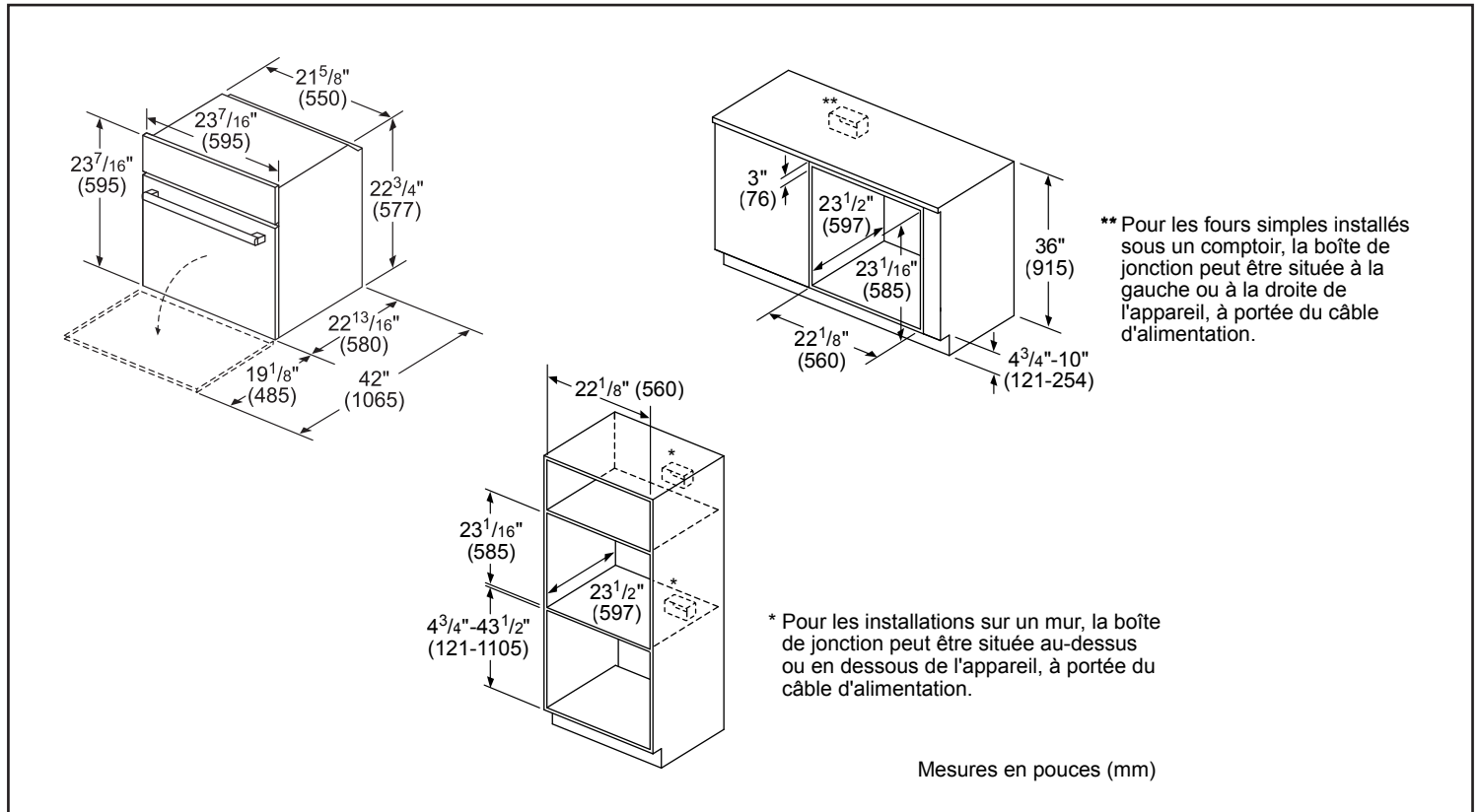

Accessoires : Pour acheter des accessoires, des nettoyants et des pièces Bosch, composez le 1-800-944-2904 (du lundi au vendredi de 5 h à 18 h HNP, le samedi de 6 h à 15 h HNP).

Notes : Toutes les dimensions (hauteur, largeur et profondeur) sont indiquées en pouces. BSH se réserve le droit absolu et illimité de changer les matériaux du produit et les spécifications en tout temps, sans préavis. Veuillez consulter les instructions d'installation du produit pour les dimensions finales et autres détails avant la découpe.

Garanties : Veuillez consulter le manuel d'utilisation et d'entretien ou le site Web de Bosch pour la déclaration de garantie limitée.

Pour de plus amples renseignements sur notre gamme complète de produits, veuillez visiter notre site Web au www.bosch-home.ca ou composer le 1 800-944-2904

© BSH Home Appliances Corporation. Tous droits réservés. Bosch est une marque déposée de Robert Bosch GmbH.